

J-0577

DI-1987.01

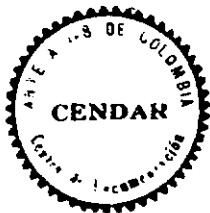

ARTESANIAS DE COLOMBIA S.A.

INFORME DEL PROYECTO CALDAS-SUBPROYECTO AGUADAS

TECNICA TEJEDURIA

ELABORADO POR: MARIA DE LOS ANG.
GONZALEZ.

FECHA: MARZO 18 DE 1987

. SOMEROS
 . TALLERES
 . BOLSONES
 . ENVASES

Bogota, D.E.

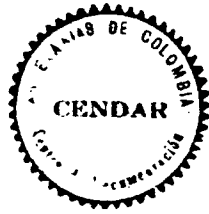

CONTENIDO

OBJETIVOS

1. INVESTIGACION PRELIMINAR.
 - 1.1. BUSCAR INFORMACION.
 - 1.1.1 Acabados observados en la investigación.
 - 1.1.2 Tallas y Hormas.
2. ANALISIS PRACTICO DE LA PAJA IRACA.
 - 2.1 CLASES DE TEJIDOS.
 - .TEJIDOS LISOS.
 - .TEJIDOS TRENZADOS.
 - .TEJIDOS CALADOS
 - 2.2 PRINCIPIOS O TRABAS DE INICIACIÓN.
 - 2.3 FIGURAS LOGRADAS EN LA COMBINACION DE COLOR.
3. INVESTIGACION EN EL PROCESO DE ELABORACION DEL SOMBRERO AGUADENO.
4. ANALISIS DE LAS MUESTRAS.
 - .SOMBREROS.
 - .PAVA CALADA PARA NIÑA.
 - .BOLSOS.
 - .ENVASES No 1,2,3.
 - .PORTA-VASOS.
 - .CINTURON.
5. TENIDO.
6. PROPUESTAS DE DISEÑO.

- 6.1 PROPUESTAS DE DISEÑO PARA LA PRIMERA VISITA.
 - 6.1.2 Elaboración de propuestas.
 - 6.1.3 Presentación de propuestas a Artesanías de Colombia S.A.
 - 6.1.3.1 Conclusiones.
 - 6.1.3.2 Recomendaciones.
- 6.2 PROPUESTAS DE DISEÑO PARA LA SEGUNDA VISITA.
 - 6.2.1 Elaboración de propuestas.
 - 6.2.2 Presentación de propuestas a Artesanías de Colombia S.A.
 - 6.2.2.1 Conclusiones.
 - 6.2.2.2 Recomendaciones.
 - 6.2.3 Organización del muestrario con lista de proveedores, nombre y descripción del artículo, capacidad de producción y precio.
- 6.3 PROPUESTAS DE DISEÑO PARA LA TERCERA VISITA.
 - 6.3.1 Elaboración de propuestas.
- 7. ASESORIA DE CAPACITACION Y ORGANIZACION PARA LA PRODUCCION.
- 8. EXPOSICION (evento para promocionar el producto).

OBJETIVOS

Prestar asesoría de diseño en el trabajo artesanal elaborado en la comunidad de Aguadas - Caldas.

Esta se realizara en ^{iv} direntes etapas, se iniciara con un estudio preliminar, que tendrá en cuenta los siguientes puntos:

- . Investigación sobre el sombrero (Tallas, entrecopas y hormas).
- . Análisis práctico de la fibra iraca.
- . Análisis de muestras.

Luego en un primer trabajo de campo en Aguadas, se determinarán:

- . Tipos y clases de tejidos.
- . Pasos y procesos de acabados en la elaboración del sombrero aguadeño.
- . Definición en el proceso de experimentación en el teñido de la paja.
- . Reconocimiento de otras alternativas.
- . Y elaboración de unas alternativas de diseño para identificar otras posibilidades para bolsos y sombreros.

De esta manera se podrá llevar acabo una línea de producción para esta región. Se definirán las propuestas de diseño para que de esta forma se realice la segunda visita a Aguadas en el que se llevara a cabo el siguiente plan de trabajo:

- . Elaboración del muestrario.
- . Asesoría en la organización para futuros pedidos.
- . Organización del muestrario con lista de proveedores.
- . Descripción del artículo.

. Precio.

. Presentación del muestrario a Artesanías de Colombia S.A.

1. INVESTIGACION PRELIMINAR

1.1 BUSCAR INFORMACION.

Esta se determinó en la búsqueda de información visual en modelos de sombreros, materiales utilizados y acabados. También se realizaron algunas visitas a sombrererías.

- . Sombreros en tela: Los sombreros elaborados en tela se trabajan seccionados, es decir que se corta la tela según el modelo y se cosen a maquina, generalmente se utiliza entreletla para darle cuerpo. Las cachuchas y viseras tienen el interior de la tela una tela plastificada en vinilo para darle consistencia al ala.

- . Sombreros en paja: Dentro de los sombrero en paja se encontraron diferentes modelos:
 - .Sombrero rancharo: Es el sombrero tradicional en crudo, en el que los acabados se hacen con prensa hidráulica. La copa tiene una hendidura en el centro del plato y el ala se levanta en los bordes laterales.
 - .Sombrero gardeleano: Al igual que el anterior viene en crudo y con acabados en prensa hidráulica. La copa tiene dos hendiduras una a lado y lado del plato, el ala es recta y más corta que la del rancharo.

día.

Copa media con hormado en el plato, el cual consiste en darle un quiebre (vena) a esta área. Ala media.

Sombreros en fieltro: . Cuatro piedras: El área que constituye el plato y la copa posee cuatro hendiduras, una a cada 45° . Ala media.

. Joss: La copa es alta y ovalada. Ala larga.

. Media totuma: La copa es corta y ovalada con ala corta.

1.1.1 Acabados observados en la investigación.

Nos referimos al tafilete, a la cinta de adorno y otros.

. Tafilettes: En el mercado solamente hay una fábrica especializada en esta labor. Los materiales utilizados son cuero (curtido) de cuatro centímetros de ancho forrado por uno de sus lados con seda ligera, la unión de los materiales se hace con costura a máquina y puntada media.

Para los sombreros más finos se utiliza solamente seda ligera dándole cuerpo con entretela.

Tanto los de cuero como los de seda llevan una delgada cinta en falla. Esta es el área de unión con el sombrero.

. Cintas de adorno: Generalmente se utilizan cintas de fallas de diferentes colores y anchos. Son muy diferentes los remates que se le hacen a la cinta, uno o dos doblados, moños, etc.

- . Otros adornos: Estos se observaron en la muestra elaborada en la tesis de grado de la universidad de los Andes:

Cintas de raso

Trenzas de iraca .Planas

.Y en volumen, utilizando varias pajas en cada de las secciones de la trenza.

Plumas.

Tanto las cintas de adorno como el tafilete van unidos al sombrero con pequeñas puntadas a mano.

Nota: Se utiliza en los sombreros otro tipo de acabado en el borde del ala. En el caso específico de los sombreros de paja es una cinta plástica "ribete" de un centímetro de ancha cosida a maquina con hilo del mismo color.

1.1.2 Tallas y Hormas.

.Tallas: Es la medida del perímetro de la cabeza, la cual se toma con una cinta métrica de modo que se pasará por encima de la nuca y las orejas para terminar en la frente, esta debe figurar un ovalo.

La numeración en la talla de los sombreros va desde el uno al siete.

Número 7	- 61	cm.	
6 1/2	- 60.5	cm.	
6	- 60	cm.	
5 1/2	- 59.5	cm.	
5	- 59	cm.	
4 1/2	- 58.5	cm.	
4	- 58	cm.	Talla Standar
3 1/2	- 57.5	cm.	
3	- 57	cm.	

2 1/2 - 56.5 cm.
 2 - 56 cm.
 1 1/2 - 55.5 cm.
 1 - 55 cm.
 1/2 - 54.5 cm.

- Hormas: Hay que diferenciar entre horma y entrecopa. La entrecopa es la horma de madera que se utiliza directamente en la elaboración del sombrero, la tejedora va midiendo sobre ella el tamaño del tejido, cuando ella a finalizado la copa la horma en la entrecopa y la sujeta a ésta por medio de una horca.

Las hormas son los moldes en tallas y figuras del sombrero, se utilizan en los talleres de beneficio para dar los acabados. En los talleres manuales emplean hormas de madera y en los talleres más tecnificados en donde hay prensa hidráulica es necesario usar hormas más fuertes como de caucho macizo o aluminio.

Hay que anotar que la entrecopa es por lo general de una sola talla -standar-. Mientras que las hormas en cada modelo deben tener la talla correspondiente a los diferentes perímetros de cabeza.

2. ANALISIS PRACTICO DE LA IRACA

Es la materia prima con que se elaboran los diferentes productos que se realizan en la comunidad de Aguadas. También es llamada paja toquilla en otras regiones del país.

• Forma: Es una tira de paja que se enrolla en sus extremos dando una forma cilíndrica a nivel de toda su longitud.

• Tamaño: El grueso o ancho de la paja se determina bajo los siguientes conceptos:

Paja menuda: 1 m.m. de espesor.

Paja mediana o común: 1.5 m.m. de espesor.

Paja gruesa: 2 m.m. o más de espesor.

Se hace notar que la paja cuando esta mojada aumenta de volumen, debido a que tiende a desenrollarse.

El largo de la paja depende generalmente del grosor, se quiere decir, que si la paja es menuda tiende a hacer más corta, y si es gruesa tiende a hacer más larga. En general se encuentran tres largos:

Paja corta: 38 cms.

Paja mediana: 57 cms.

Paja larga: 76 a 80 cms.

• Textura: Es muy suave al tacto, aunque visualmente tiene un pequeño labrado (rayas) a lo largo de la paja. Tiende levemente a soltar peluza, esto sucede cuando se desprenden pequeñas secciones del labrado de los bordes y tienden a salir en la

unión del enrollado.

. Flexibilidad: La fibra de iraca seca no permite ser manejada, pues se parte con gran facilidad y esto conlleva a que se vuelva quebradiza y se rompa al trabajarla.

Cuando se remoja adquiere una gran flexibilidad, permitiendo cualquier tipo de doblez, logrando ser manipulada en cualquier sentido. Cuando se hacen dobleces de 180° a lo largo de la paja el punto de giro tiende a abrirse..

. Resistencia: Se caracteriza igual a la flexibilidad, al ejercerse una fuerza longitudinal estando seca se rompe con mayor facilidad que estando mojada, es como si el agua la volviese más elástica.

Si se ejerce una fuerza en sentido contrario, se rasga por toda la mitad.

. Permeabilidad: La permeabilidad esta dada bajo dos aspectos:

. En el derecho y revés de la paja, esto se observa con más facilidad en el tejido pues cuando una paja se encuentra con la unión de la sección enrollada en el derecho de este, se abre con facilidad permitiendo el paso del agua en toda su extensión. En cambio cuando la paja está en el sentido contrario o derecho se vuelve permeable.

. Es muy relativo a su permeabilidad en relación con los diferentes tintes ya sean naturales o minerales, parece ser que la composición de las tinturas influyen directamente con la resistencia a ser teñida. Con tinturas naturales como la cáscara de cedro negro y curador, la fibra se deja colorear con facilidad, aunque ésta no penetra en toda su totalidad, permite un tono firme.

fijo y permanente.

Ahora con tinturas minerales es necesario preparar la paja remojándola en alumbre y agua hirviendo, para que de ésta manera el poro de la fibra se abra y deje penetrar la tintura, fijándose en élla, pero ésto no solamente es necesario, también lo es cuando ya está teñida, debe echársele sal o limón para que se reafirme el color y no se vaya a des-teñir.

Como factor no reconocido hay tinturas que no fijan su color sobre la paja, ésto depende de la marca y del color en sí.

Hay otro factor muy importante en la firmeza e intensidad del color como es el tiempo de cocción de la paja y en la mezcla y proporciones en que se diluya.

- . Calidad: La calidad de la fibra de iraca se relaciona directamente con la producción, recolección, rpiado y estufado de la misma. Por ejemplo si en la recolección se coje muy joven la paja se vuelve quebradiza. Si solamente se le dá un estufado su blancura es menor y se ennegrece con facilidad.

Las características de una buena paja están dadas por el largo, por la blancura y lo menuda de ésta.

2.1 CLASES DE TEJIDOS.

.TEJIDOS LISOS.

.Tejido se media sencilla (1x 1).

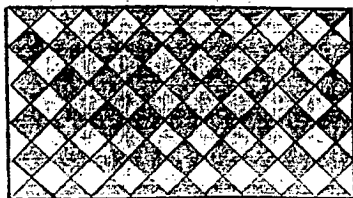

Se caracteriza por ser un tejido sencillo en el que se entrela -

zan una paja por encima y una por debajo.

. Tejido sencillo (2 x 1).

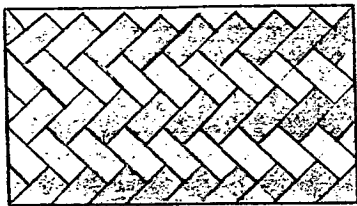

Se identifica por ser un tejido doble, pues la traba de la paja se trabaja por pares, es decir que se levantan inicialmente parejas intercaladas de paja, colocando al través una sola paja la cual es pisada bajando en orden cada par pero a su regreso se lleva la última del primer par y la primera del segundo par, así sucesivamente hasta concluir el recorrido.

. TEJIDOS TRENZADOS.

Generalmente todos éstos van mezclados con un principio de tejido de media sencilla.

.Cordón.



Se elabora teniendo con anterioridad una traba de media sencilla, en la cual una vuelta se deja sin tejer quedando ya sean todas las pasadoras o las bajadoras por encima y continuando en la siguiente vuelta el tejido inicial. Lo interesante de éste tejido es lo apretado que se realice pues da una textura acordonada.

. Media trenza.

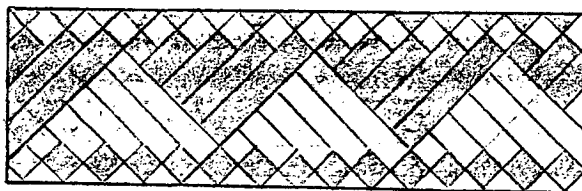

Se realiza teniendo un tejido de media sencilla en el cual se entrelazan sin tejer e intercalando las pasadoras y las bajadoras, unas por encima y las otras por debajo, esto se hace generalmente con cuatro o mas pares de paja para que se observe la textura y continuar con el mismo tejido inicial de (1 X 1).

. Trenza.

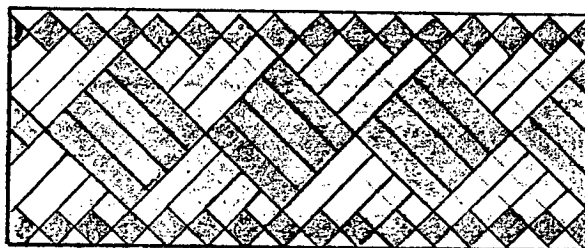

Se inicia al igual que las anteriores con un tejido de media sencilla, en la que se mezclan secciones de paja sin tejer, se puede realizar con el número de pajas deseadas, pero es aconsejable que sean mas de cuatro pares. Se principia al igual que la media trenza pero en vez de rematar la vuelta, se vuelven a intercalar en conjunto las pajas logrando una figura romboial plana. En la siguiente vuelta se obtiene una media trenza que es trabajada de la misma manera. El remate se elabora con el tejido inicial de (1 X 1),

. TEJIDOS CALADOS.

. Anjeo.

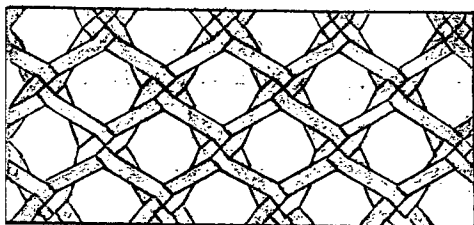

El anjeo siempre se inicia con traba de media sencilla, en las que se toman por pares una bajadora y una pasadora que se cruzan en forma de X, luego de realizar ésta vuelta se tejen los dos pares encontrados en forma de nudo se concluye ésta vuelta para que en la siguiente se vuelvan a cruzar los pares y realizar el nudo correspondiente, esto se continúa sucesivamente. De ésta manera se logra el tejido rotiado.

.Manzanillón.

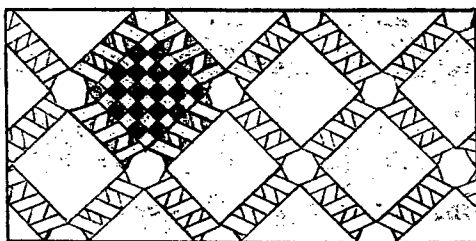

Es la combinación de media sencilla y anjeo, en el que es necesario tener un principio en traba común o de media sencilla; Se principia tejiendo seis pajas longitudinalmente y continuando con un cruce igual que el anjeo repitiendo esto hasta completar la vuelta, en la segunda se tejen cuatro y se cruzan dos, en la tercera se tejen dos y se cruzan dos y finalmente se tejen seis y se cruzan dos, las siguientes vueltas se trabajan disminuyendo y aumentando en forma contraria al principio definiendo ya por completo la figura.

.Moritas.

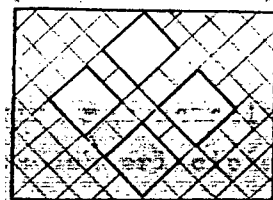
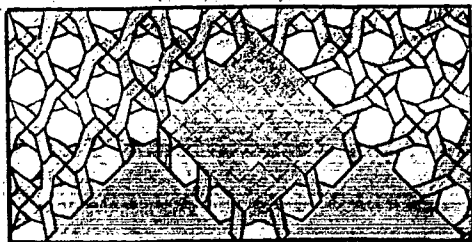

Se realiza teniendo un comienzo de media sencilla seguido por un anjeo que se elabora al igual que el anteriormente descrito, la siguiente vuelta se tejen dos y se cruzan seis continuando en éste orden hasta concluir, la vuelta que sigue se tejen cuatro y se cruzan cuatro, para terminar se tejen seis y se cruzan dos teniendo en cuenta que luego se teje en sentido contrario disminuyendo el tejido y aumentando el anjeo, de ésta manera se concreta la figura.

. Randa.

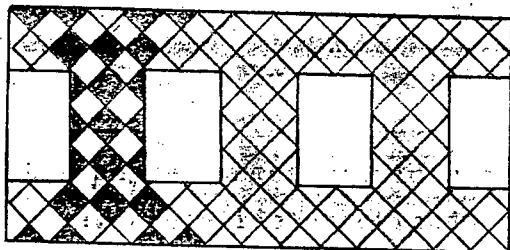

Este tejido se identifica por ser pequeñas trenzas paralelas, unidas por un tejido de media sencilla, Estas trenzas se elaboran con cuatro pajas dos de ella es pasadora y dos son bajadoras, tejiendo independientemente cada una de ellas, se puede obtener de la dimensión que se quiera, para rematar se continúa con tejido de (1 X 1) colocando las pajas en el orden que venían.

. Moño.

Este tejido se reconoció en la visita lograda en Aguadas, pero no se pudo obtener mayor información, pues la tejedora que lo elabora no quiso suministrarla.

Nota: Todas las clases de tejidos descritos se pueden combinar y de ésta forma lograr las figuras y diseños que se deseen obtener.

2.2 PRINCIPIOS O TRÁBAS DE INICIACION.

Existen tres clases de principios, el más común es el utilizado en la elaboración del sombrero, el cual se describirá más detalladamente en la elaboración de éste producto. Hay otros dos principios

que fueron trabajados anteriormente en sombreros y envases, uno llamado de traba larga y otro de traba sencilla.

. Traba larga.

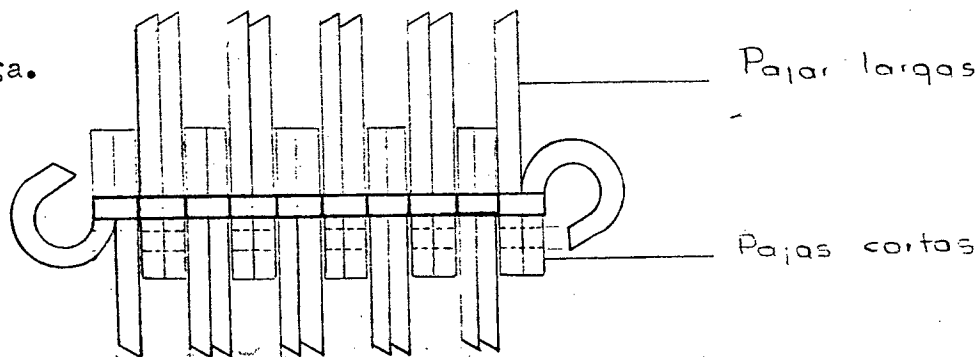

Esto se realiza colocando los pares en forma contraria, sujetándolos con una paja adicional, es decir que se intercalan cada uno de los pares quedando las pajas largas seguidas de las cortas, hasta obtener la dimensión deseada. El tejido practicado con éste inicio es de media y sencilla, cuando se llega al extremo la última paja va generando un giro hacia el lado posterior de la traba continuando de ésta manera el tejido iniciado.

. Traba ombligo.

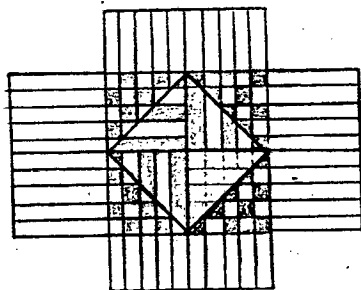

Para elaborarla se toma cuatro grupos de cuatro pares de paja, a cada uno de los grupos se les realiza un dobléz aproximado de 90 grados, el punto de dobléz es el mismo punto de unión entre ellos, quedando cada sección del grupo por encima y por debajo. Es decir que hay un punto de giro.

Las secciones encontradas se pueden tejer con media sencilla de (1 X 1) o en sencilla de (2 X 2). Con éste tipo de traba se evitan el reemplazo de mochos ya que no hay pajas cortas; la única observación es que paja utilizada debe ser larga.

2.3 FIGURAS LOGRADS EN LA COMBINACION DE COLOR.

Dos son las más importantes, La panameña y La calonina.

. Panameña.

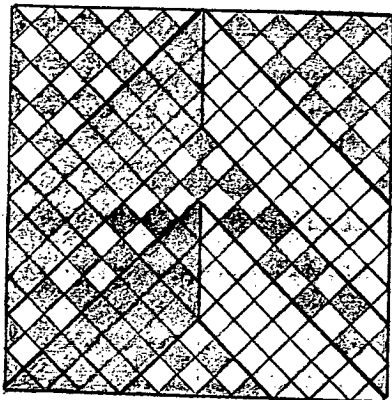

Esta se elaboró en el sombrero que lleva su mismo nombre, tiene características muy importantes ya sea dentro de su confección pues se combinan varias texturas y formas.

Dentro de las texturas tenemos la combinación punteada, es decir que se teje una paja clara y una de color. Esta se logra cambiando todas las pajas por el color contrario con que se inicio la traba principal o central.

Otra textura son las líneas rectas y oblicuas que se logran dentro de un tejido circular, para hacer esto hay que trocar la paja, es decir que la paja que venia de color como pasadora se devuelve y queda como bajadora, pasando exactamente igual con la paja del otro color.

. Carolina.

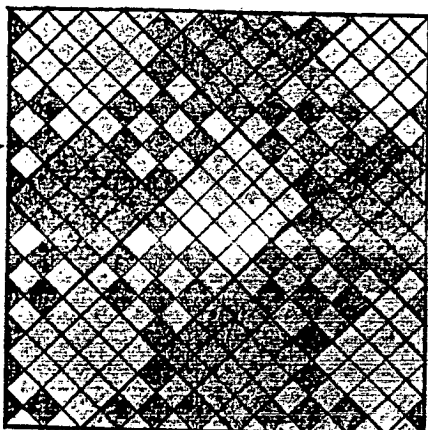

Esta figura también fue utilizada para los sombreros y como característica importante es la figuración de cuadros de color dentro del tejido. Para lograr este efecto es necesario intercalar secciones iguales de color en cada uno de los crecidos. Por ejemplo se tiene una sección de color natural de ocho pares de paja, se deben colocar en la siguiente vuelta cuatro pares iguales y cuatro pares de otro color.

Nota: Se pueden obtener otras figuras dentro del tejido pero generalmente van en el sentido del mismo líneas en forma de espiral.

3. INVESTIGACION EN EL PROCESO DE ELABORACION DEL SOBRERO AGUADEÑO.

. Material: Iraca (1/4 de manojo).

Cinta de faya

Tafilete: cartón plastificado unido con costura a máquina
un sesgo de tela.

. Elaboración: El tejido se caracteriza por ser doble, aunque en la -
región se le llama sencillo.

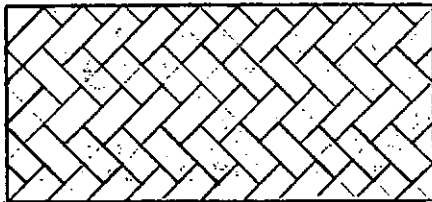

El proceso de elaboración se inicia remojando la paja, se toman los dos cogollos mas largos y se cortan del -
pecíolo, se cogen por pares y con una paja suelta se su-
jetan cruzando por sus extremos hasta completar doce pa-
res (la tejedora sujeta la traba con las dos piernas -
estando ella sentada) de ésta manera se principia la -
traba levantando por pares y colocando una paja trans-
versal para luego bajar las dos que se levantaron, re-
gresando con la última del primer par y la primera del
segundo, ésto se realiza continuamente sobre cada una
de las pajas colocadas que en total deben ser los doce
pares con que se inició. Este primer tejido tiene for-

ma de triángulo.

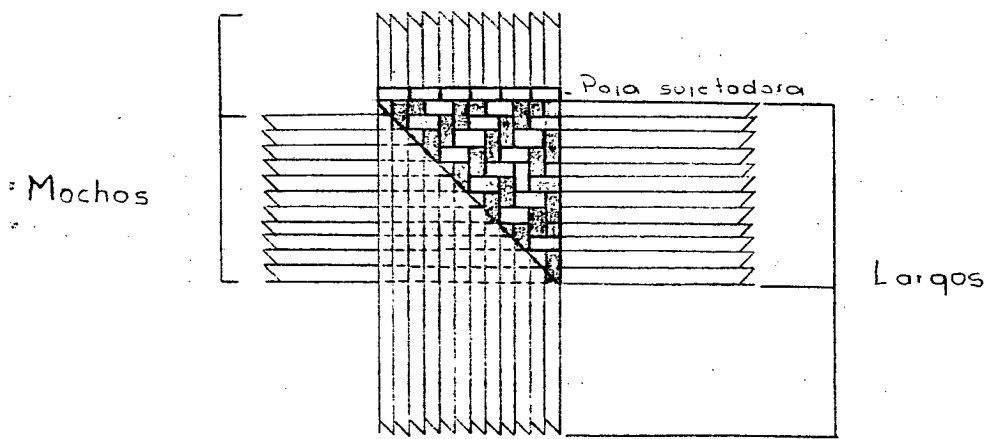

Se continúa haciendo un giro sobre el mismo tejido, las pajas que se comenzaron a atravesar pasan a ser "la urdimbre" y se elabora en éste sector el mismo comienzo al anterior, esto se realiza también con el siguiente triángulo. Para finalizar el principio se suelta la paja que sostenía los pares al comienzo y se tejen en conjunto las pajas sobrantes del primer triángulo con las del tercero, es decir que no hay necesidad de colocar más pajas transversales.

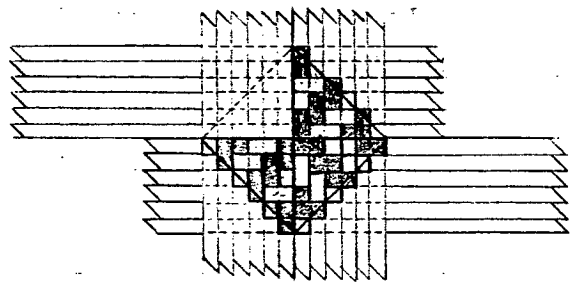

Obtenido el comienzo se prosigue a hacer la traba definitiva en la cual las pajas horizontales y transversales pasan hacer pasadoras y bajadoras, esto se logra tejiendo en el mismo orden en que se venía. Cuando se llega a la punta del cuadrado se tiene en cuenta que las transversales sigan de pasadoras y las horizontales sigan de bajadoras para que en unas de ellas se haga el remplazo de los mochos o pajas más cortas.

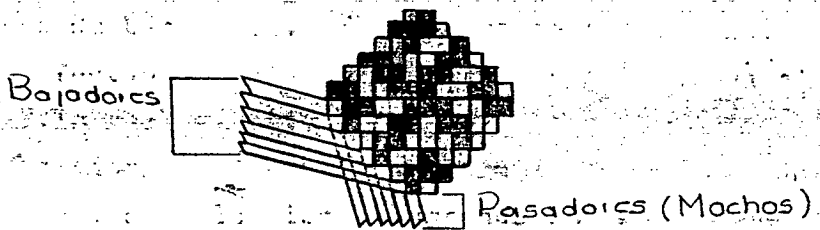

El tejido continua en la misma forma en que se llevaba, a la distancia necesaria se trabaja el primer crecido, esto se realiza colocando una paja más en cada una de las bajadoras y una paja más en cada una de las pasadoras, se hace en el orden que se va tejiendo. El crecido le permi-

ate al tejido ampliar el área de trabajo y a su vez mejorar el acabado.

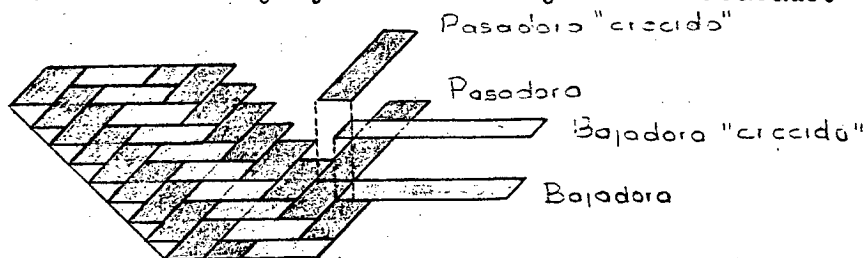

Generalmente en el plato se realiza de dos a tres crecidos, el último es utilizado para el comienzo de la copa, este se hace para que el tejido que continua quede bien tupido. La copa se teje de igual forma (2x1). Terminada ésta parte del sombrero se realiza el último crecido grande, pasando una paja por cada una de las pasadoras y una paja por cada una de las bajadoras, esto se elabora colocando el tejido en la entrecopa y se sigue tejiendo en el mismo orden en que se venia haciendo. En algunas ocasiones se tienen que hacer uno o dos crecidos más pero regados, esto quiere decir que se colocan pajas dobladas en donde una mitad queda de pasadora y la otra mitas de bajadora, intercaladas periodicamente segun el tejido lo exija.

Concluida el ala se remata el borde, esto consiste en un entresamiento de dos pajas, es decir, que la paja pasadora se dobla hacia el interior del tejido y es pisada doblandose de la misma manera la paja bajadora, haciendo un tejido doble en el borde.

En este punto el sombrero es llamado en rama.

A partir del sombrero en rama se inicia un proceso de acabado en los talleres de beneficio. El primero de estos consiste en la apretada que se efectua con una tejedora especializada en el remate de los bordes. Ella realiza esta labor de la siguiente forma: coge primero las pajas bajadoras y las hala uniformemente una por una y luego toma las pasadoras y hace lo mismo, logrando así un acabado firme en todo el borde. El remate final se efectua con una aguja capotera, entretejiendo las últimas pajas.

El sombrero ya apretado incresa al taller de acabado, en donde se efectua el remate final.

tua el siguiente proceso:

- Se realiza la primera mutilada con una tijera común se recortan las pajas sobrantes, dejándole en el corte un centímetro de distancia al borde.
- El sombrero se engoma, la engomada se realiza con una esponja de mar y colapis (cola piscis). que puede ser en polvo o sólida que se disuelve en agua fría
 - 1 libra colapis en 4 litros agua + calor
- El sombrero engomado se pone a secar al viento durante un día o al sol durante una hora. Motilandose ya por completo.
- Se remoja con otra esponja diferente a la de la engomada, una vez remojado se plancha el plato primero por el revés y luego por el derecho, esta operación se realiza sobre la entrecopa de madera y con una plancha de hierro, previamente calentada en fogones de petróleo y colocando un trapo húmedo sobre el sombrero. Este proceso se llama planchado al vapor.
- Inmediatamente planchado al vapor, el sombrero se somete a la estirada que consiste en colocarlo en una horma cuadrada de madera para estirarlo con la mano.
- Ahora se pasa por el burro en donde se somete la copa a planchado con una plancha de hierro.
- El siguiente paso es la doblada manual del sombrero, para sacarle el quiebre, primero con la mano y luego con la plancha, sobre la entrecopa de madera por ambos lados (al derecho y al revés)
- Se remoja nuevamente y se plancha con trapo húmedo.
- El tratamiento que se sigue es realizado en el ala, sobre una mesa baja con hueco circular se coloca en sombrero boca abajo quedando el ala sobre la tabla, el cual es sometido a planchado sin trapo.
- En seguida se procesa a hacer un recogido en el borde del lala. Consiste en curvar hacia afuera para que el ala no quede extendida. Esta acción se realiza con los dedos presinando los bordes.
- Se pule el quiebre nuevamente colocándolo sobre el burro y planchándolo sin trapo.
- Se vuelve a colocar el sombrero al derecho sobre la horma cuadrada y se vuelve a sentar el plato con la plancha caliente sin trapo.

En este punto se desahuma, es decir, se coloca al sol, durante media hora, un cuarto de hora al derecho y un cuarto de hora al revés.

Se le unta azufre y con un cepillo de cerdas gruesas se le da brillo; después con un trapo se le sacude el polvo restante.

En este momento se le da el ancho deseado (talla) al sombrero, se coloca en la entrecopa u horma partida por la mitad, a la que se le va añadiendo cuñas de madera que se van golpeando con un martillo para que bajen y ensanchen. El sombrero con la horma puesta se coloca sobre un fogon durante unos instantes donde se le dan algunas vueltas alrededor hasta calentar todo el sombrero quedando así listo en la talla.

El siguiente paso consiste en el forrado, colocando el tafilete que es cosido a mano con la cinta de adorno. El tafilete va por dentro y la cinta por fuera.

Se figura, es decir, si se desea hormado o si doblado.

Figuras que se le dan al sombrero: Llanero (ranchero), Borsalino, Común y Cuco o Doblado.

El proceso anterior se realiza para el sombrero en crudo, para el sombrero tinturado se evita la untada de azufre.

Existe otro tipo de acabado que es el "blanco" en donde el sombrero desahumado se le unta blanco de zinc, este se disuelve en agua caliente engomada y luego se deja hervir; esta solución se unta caliente con una esponja hasta quedar completamente blanco para luego asolearlo hasta que seque, y continuando con la azufrada (+) y los pasos siguientes ya descritos para el sombrero en crudo.

Nota: En los talleres de prensa hidráulica el proceso que se sigue es el mismo, solo que el planchado se agiliza con la prensa. Tiene una desventaja para los sombreros en crudo, pues los quema en ocasiones, pero a su vez permite darle al sombrero diferentes figuras dependiendo de la horma y además no tiene quiebre si se desea.

4. ANALISIS DE MUESTRAS.

SOMBREROS

Forma geometrizada.

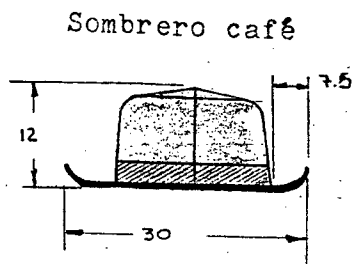
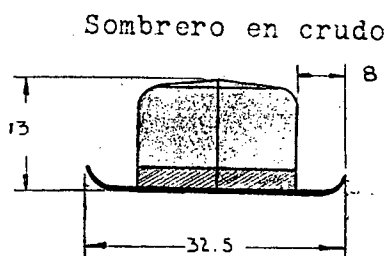

. Material:

Sombrero en crudo	Sombrero café
<p>Paja menuda</p> <p>Cinta de falla negra</p> <p>Tafilete: Cartón plastificado de color negro brillante unido con costura a maquina, sesgo azul con hilo rojo.</p>	<p>Paja menuda teñida con casacara de cedro negro.</p> <p>Cinta de falla café</p> <p>Tafilete: Cartón plastificado de color negro brillante unido con costura a maquina, sesgo azul con hilo negro.</p>

Nota: También se encuentran tafiletos en hule pero son utilizados para los sombreros más finos.

. Elaboración: Se especifican los puntos más importantes, ya que en el punto tres se describió el proceso.

	Sombrero en crudo	Sombrero café
Principio	12 pares	12 pares
Cambio de mochos		
Crecidos	Primero a dos cm. Segundo en el <u>ini</u> cio de la copa. Tercero en el <u>ini</u> cio del ala. Y dos más regados dos y cuatro cm.	Primero a dos cm. Segundo en el inicio de la copa. Tercero en el inicio del ala. Y uno más regado a tres cm.
Dimensiones	Plato 14cm. Copa 13cm. Ala 8cm.	Plato 14 cm. Copa 12 cm. Ala 7 cm.

El trabajo en el taller de beneficio o proceso de acabado es manual. En el sombrero en crudo es completo claro esta sin utilizar el blanco de zinc y en el sombrero teñido no se le unta el azufre.

• Características de los sombreros:

- El tejido utilizado es (2x1).
- No hay buena calidad en el tejido, esto se ve en lo apretado del mismo aunque se esta utilizando paja menudany en la colocación de las pajas al revés en el derecho del sombrero.
- El tafilete, como ya se describio, tiene pesimos materiales, la elaboración es imperfecta y la sujeción en el sombrero con la cinta de adorno es visible por la calidad de la puntada y el hilo utilizado.

• PAVA CALADA PARA NIÑA

Forma geometrizada.

Vista lateral

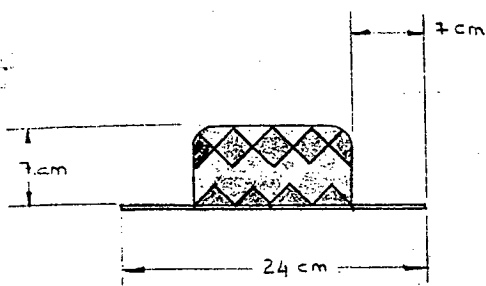

Alzado

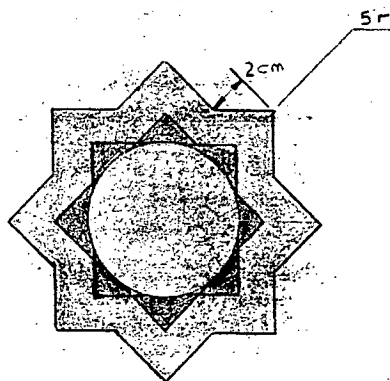

Material: Iraca Gruesa.

- Elaboración: El inicio de la traba es igual al proceso comunmente utilizado en el sombrero, la diferencia esta en el número de pares que se utilizan, en este caso son seis pares los cuales se trabajan hasta concluir el principio, a partir de esto se continua el tejido en media sencilla, es decir, (1x1) hasta completar dos centímetros más, es en este punto en donde se reemplazan los mochos y se hace un primer crecido. Sigue el tejido en calado combinando anjeo y moritas. El anjeo se elabora en la parte final del plato y la copa con moritas y el ala continua de la misma manera, con excepción al final de ella, en la cual el tejido va figurando un encaje en medias circunferencias. El bordo se remata igual que el sombrero pero teniendo en cuenta que el tipo de tejido obliga a que se haga con tres pajas para que quede bien reforzado.

Dimensiones Plato 10 cm.
 Copa 6 cm.
 Ala 6 cm. en el punto más alto y
 4 cm. en el punto más bajo.

Características de la Pava:

- . El tejido utilizado es una combinación de (1x1) y calados.
- . El trabajo es burdo debido al grosor de la iraca.
- . El tejido no es uniforme debido a que no esta apretado.
- . El remate de los bordes es evidente porque no esta engomado.

BOLSO

Forma geometrizada.

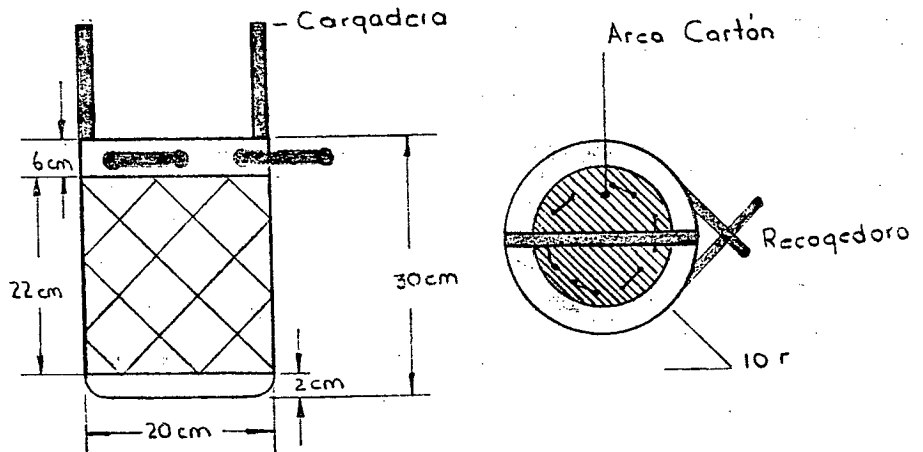

Material: Iraca Gruesa.

Elaboración: Se inicia con diez y seis pares de paja larga que se entrelazan al igual que en el sombrero, continua el tejido en media sencilla por un centimetro y medio más y es en este punto donde se reemplazan los mochos, hasta aquí se ha constituido la base del bolso, se sigue tejiendo durante dos centímetros más y se principia el calado que es una combinación de anjeo con tejido figurando rombos en anjeo y diagonales en tejido. Cada sección consta de treinta y dos pajas elaborando en anjeo y ocho pajas el tejido (el aumento de cada vuelta es de cuatro pajas). Cada vuelta va aumentando y disminuyendo el número de huecos.

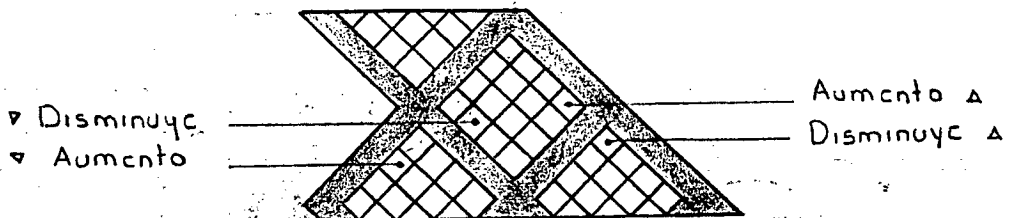

Se elaboran las vueltas necesarias para lograr la altura de veintidos centímetros en el que continua un tejido de media sencilla por una vuelta más de cuatro pajas, la siguiente vuelta tiene el mismo número de pajas, pero es en este recorrido la confección de ocho huecos, estos se hacen devolviendo la paja dan-

do un aumento de cuatro pajas más de las que venían, se hacen dos vueltas más y se remata al igual que la pava.

Los ocho huecos son utilizados para entreleazar una trenza que es elaborada con cuatro pajas, la cual recoge la boca del bolso.

La cargadera es una trenza de siete pajas que van unidas al bolso a través de dos de los ocho huecos, ésta se sujeta con un nudo en sus extremos.

La base del bolso no solamente la conforma el tejido, sino también tiene un cartón corrugado, cosido a mano con paja, el cual da consistencia a esta área y al bolso en general.

Características del Bolso:

- Se realiza con tejido (1x1) en combinación con anjeo.
- Diferenciación de texturas, debido a las figuras que se logran.
- El calado se trabaja uniformemente, mientras que el tejido no.
- No hay consistencia en la forma (utilización de otros materiales -cartón-).
- No hay unificación directa con la cargadera.
- Los remates son visibles.

ENVASES.

ENVASE No.1

Forma geometrizada.

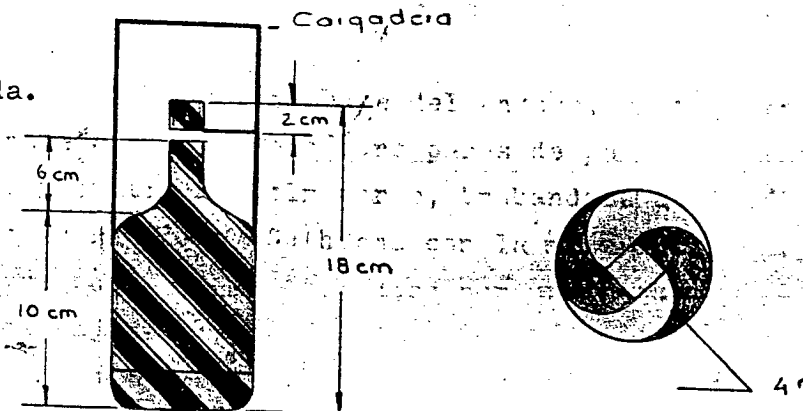

- Material: Iraca Gruesa - Natural

Verde

Elaboración: El inicio se hace con seis pares de paja, los cuatro primeros (centrales) son de color natural y los dos restantes de color verde, la traba se hace igual que la del sombrero, cuando ya se ha terminado de colocar en el mismo orden de color cada una de las pajas, se reemplazan los mochos (pajas cortas del inicio) teniendo en cuenta que cambian de color, es decir, que la verde pasa a ser de color natural y la de color natural a verde. Es en este punto donde el tejido pasa a ser de media sencilla, hasta constituir por completo el plato. Ya para la talega se elabora un tejido de dos centímetros en relación a la base, partiendo de este punto se inicia un calado, este no tiene un orden pues no depende del color ni del número de las pajas, en total son cinco líneas de anjeo que van en el contorno a una distancia aproximada de diez a quince pares entre cada una. Se continua así hasta lograr una altura de ocho centímetros, es aquí donde la botella se introduce en el tejido, para continuar tejiendo se disminuyen algunas pajas en el tejido y así obtener la forma. Este tejido continua hasta la boca de la botella. De la disminución del tejido se obtienen las pajas para trenzar la cargadera, que en total son cinco, ésta se teje según el largo que de y se anudan entre sí en por los extremos.

La tapa es independiente del envase, se teje en media sencilla colocando cuatro pares de paja de color natural y cuatro de color verde, trabandose de igual forma que en el plato. Se horma con la misma botella. La tapa va sujeta a la cargadera por una pequeña trenza de tres pajas.

Características:

- . Utilización de tejido (1x1).
- . Combinación de color, produciendo formas de espiral y líneas ascendentes.

- Combinación con calado.
- Visualmente se ve unificado el tejido, pero en detalle no hay uniformidad entre el tejido y el calado, esto se ve claramente en los inicios.
- La paja verde destiñe y pinta la de color natural.
- La cargadera no es proporcional al tamaño del envase. El remate es un nudo común, el cual desmejora por completo el tejido.
- Los remates de la boca del envase son visibles.

ENVASE No. 2

Forma geometrizada

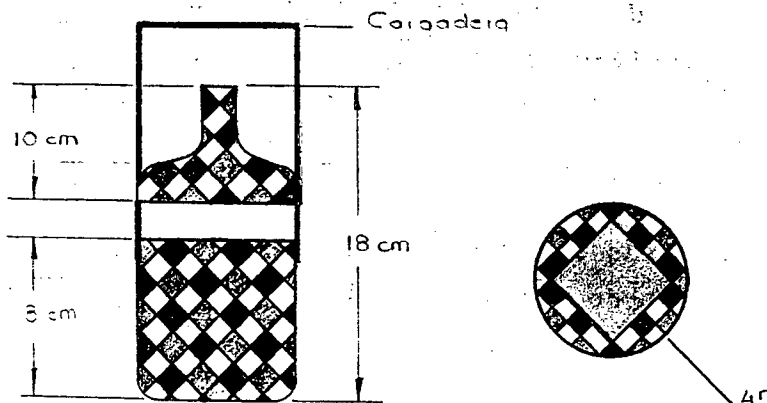

- Material: Iraca Gruesa.- Natural
Violeta

- Elaboración: Se inicia con ocho pares de paja, los cuatro centrales son de color violeta y los cuatro restantes de color natural, se principia a trabar en la forma anteriormente descrita en el sombrero, cuando se ha terminado de tejer la traba se reemplazan los mochos, este es el punto más importante del tejido, ya que de aquí depende la figura que elaborara el color. Esta se llama "carolina" porque la traba forma cuadrados.

Reemplazados los mochos, que este caso son ocho de color violeta y ocho de color natural, se colocan en cada una de estas secciones cuatro pajas de color violeta y cuatro de color natural, esto se hace en todo el contorno por igual. Concluido el plato se elabora el cuerpo de la botella entrelazando las pajas de la misma manera hasta hacer ocho centímetros de altura, aquí se

se remata con tres pajas pisando una sobre dos y tejiendo. Se horma el tejido.

La parte restante se elabora desde la boca del envase, se principia con la mitad de las pajas del plato y se practica el mismo tejido reemplazando los mochos al terminar la base de la boca, se teje el cuello de la botella hasta lograra una distancia de siete centímetros en donde se le da un creciso, que consiste en colocar pajas dobladas de las cuales la mitad de cada una sirven de pasadoras y bajadoras; estas van en juego de color ocho pajas violeta y ocho naturales. Teniendo este aumento se prosigue tejiendo la parte restante hasta concluir una medida de cinco centímetros. Luego se remata.

La caragdera es una trenza de cinco pajas, cuatro de color natural y una violeta, ésta se sujeta al tejido de la botella por cuatro puntos, los dos primeros a la parte inferior del envase atravesando el tejido y los otros dos perforan el tejido de la parte superior del envase. Los extremos de la cargadera van anudados.

• Características:

- El tejido utilizado es (1x1).
- Combinación de color, produciendo figuras cuadradas (tejido carolina).
- Uniformidad en las dos partes del tejido que constituyen el envase.
- El crecido es notorio.
- La caragdera no es proporcional al envase.
- Los remates son visibles.

ENVASE No. 3

Forma geometrizada

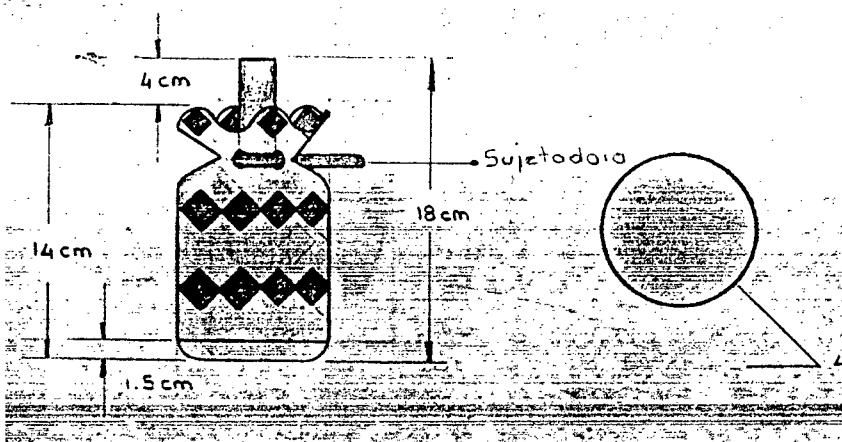

Materia: Iraca gruesa.

Elaboración: Se inicia con ocho pares de paja, con los que se elaboran la traba inicial y se remplazan los mochos, con esto se tiene ya el plato del envase, se continua el tejido con media sencilla por un centimetro y medio más en donde se combina con calado (manzanillón), consiste en tejer figuras en forma de rombos separados por líneas de anjeo (consta de ocho pajas cada aumento). Al concluir el cuerpo del envase se apreta el tejido, evitando la disminución en el número de pajas, continuando el tejido en forma recta durante tres centímetros más, en este punto se remata quedando un pequeño encaje en el borde.

La boca y el cuello del envase se tejen en media sencilla, al igual que las anteriores.

Para ajustar el tejido al cuello de la botella, se entrelaza por el anjeo una pequeña trenza de tres pajas y se anudan los extremos.

Características:

- Tejido utilizado (1x1).
- Combinación de manzanillón y anjeo.
- Tejido uniforme.
- Diseño diferente en el que no se utilizan crecidos, ni disminuciones.
- Remates visibles.

PORTA-VASOS

Figura geometrizada.

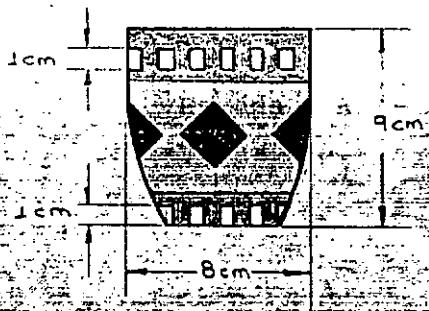

Material: Iraca gruesa.

Elaboración: Se inicia con seis pajas de paja, la elaboración es igual a los casos anteriores, no hay necesidad de reemplazar mochos debido a que las pajas más cortas se colocan de igual largo para que den la altura del vaso. Es necesario hacer una vuelta con cuatro pajas después de la traba para lograr la base del modelo, en seguida se toman periódicamente tres pajas y se elaboran trenzas paralelas (randa), las cuales tienen una dimensión de un centímetro, concluido este se hacen dos vueltas de anejo para luego mezclar el tejido con moritas, cada vuelta consta de seis pajas; terminadas tres vueltas se se tejen dos en anejo y se finaliza con randa, rematando el borde con tejido de media sencilla. Se horma en el vaso.

Características:

- Tejidos utilizados (1x1) combinado con: Randa
Anejo
Moritas
- El tejido es uniforme por lo apretado.
- Remates visibles.

CINTURON.

Figura geometrizada.

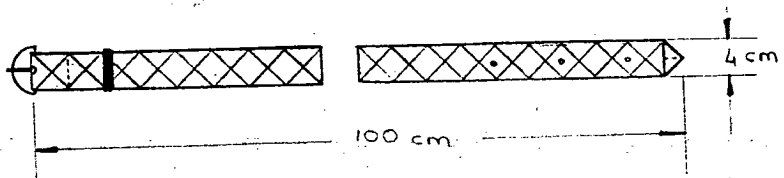

- **Material:** Iraca gruesa- Natural
Rosada o Rosamida
Verde

Elaboración: Se toman doce pajas (seis de color natural, cuatro de color verde y dos de color rosado) sujetandolas con una paja adicional y colocandolas en el siguiente orden una verde, una rosada, una verde, seis de color natural, una verde, una rosada y una verde. El tejido se inicia - tomando la última paja del lado izquierdo y se entrelaza por encima y por debajo de las pajas restantes, ca - yendo al final, luego se toma en el mismo sentido la última paja y se trenza igualmente que la anterior por en - cima y por debajo esto se hace sucesivamente con cada u - na. El tejido que se obtiene se inclina hacia uno de los lados.

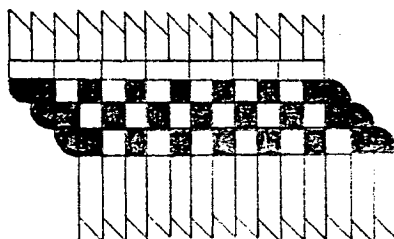

Se elaboran cien centímetros de trenza (no se remata) en el que la punta se trabaja haciendole un dobléz de 180° sobre ella misma y luego a a los extremos un do - bléz de 45° a cada uno, se encuentran en el centro y se sujetan con una costura a mano con paja.

El herraje de la hebilla, se fabrica con el mismo mate - rial, enrollando tiras de paja, logrando una figura con - tinua semicircular. Esta se sujeta al cinturón pasando el extremo opuesto a la punta por la sección plana haci - endo una costura a mano con paja.

El pasador del cinturón es tejido con ocho pajas (tres de color verde y cinco de color natural) en forma de - trenza y colocado por el contorno de este y cosido a ma - no.

Hay que hacer notar que a través del largo del cinturón

se confeccionan tres huecos para ajustar el ancho deseado.

• Características:

- .Tejido de media sencilla sin utilización de traba.
- .Combinación de color formando figuras romboidales.
- .El tejido no es apretado.
- .Los huecos confeccionados para ajustar el ancho no están centrados en relación a al ancho del cinturón.
- .Malos acabado en relación a que los remates son visibles.
- .Aunque se trata de unificar con el material el herraje, este no se identifica formalmente con la artesanía.

se confeccionan tres huecos para ajustar el ancho deseado.

Características:

- .Tejido de media sencilla sin utilización de traba.
- .Combinación de color formando figuras romboidales.
- .El tejido no es apretado.
- .Los huecos confeccionados para ajustar el ancho no estan centrados en relación a al ancho del cinturón.
- .malos acabado en relación a que los remates son visibles.
- .Aunque se trata de unificar con el material el herraje, este no se identifica formalmente con la artesanía.

5. TENIDO

5.1 PROCESO DE EXPERIMENTACION.

El proceso de experimentación se inicio en Bogotá, trabajando con pequeñas muestras de tejidos. Luego a mayor escala en la región de Aguadas - Caldas obteniendo mejores resultados.

Toda la paja fue tratada anteriormente hacer teñida con una solución de alumbre y agua caliente, para que el poro de la fibra se abriera y permitiera que el color de la tintura se fijara en ella.

El primer resultado no fue satisfactorio ya que el tinte o anilina utilizada (Iris) no coloreo la paja; se experimento con diferentes colores para saber si alguno de estos era el causante de este efecto, pero se obtuvo el mismo resultado.

La segunda experimentación se realizó con otra marca de anilina - (Indio), la cual nos dió resultados más satisfactorios en relación a unos pocos colores, parece ser que estos en su composición tienen algún elemento que facilita la fijación del color en la paja.

Colores firmes y parejos: Verde
Rosamida o rosado
Violeta
Fucsia

Color firme pero no parejo: Amarillo

No color : Rojo

Café

Caoba

Azul brillante

Nota: El color azul brillante tuvo muy buenos resultados en el proceso de experimentación en Bogotá, pero cuando se trabajó en Aguadas el color obtenido no tenía la intensidad y firmeza que se había conseguido.

Tal vez el logro más importante es el obtenido directamente en Aguadas. En base a dos tinte naturales en combinación con anilinas minerales se lograron obtener algunos de los colores que no se definieron en las experimentaciones anteriores. Con muy buenos resultados en la intensidad y firmeza.

Cascara de Cedro Negro: Café

Cascara de Curador: Amarillo

Combinaciones:

Cascara de Cedro Negro + Anilina rosada = Vino Tinto

Cascara de Cedro Negro + Anilina verde = Verde Oscuro

Cascara de Curador + Anilina rosada = Rojo

Casacara de Curador + Anilina verde = Verde Loro

Otras combinaciones:

Anilina verde + Anilina violeta = Azul Oacuro.

Nota: Se puede tener otro color en la paja, el cual se obtiene con la paja sin estufar. Este es verde pastel.

6. PROPUESTAS DE DISEÑO

6.1 PROPUESTAS DE DISEÑO PARA LA PRIMERA VISITA.

.SOMBREROS

.BOLSO. (redondo según muestras).

.INDIVIDUALES REDONDOS. (paneras según muestras).

ATIVAS : SOMBREROS

MUTIER.

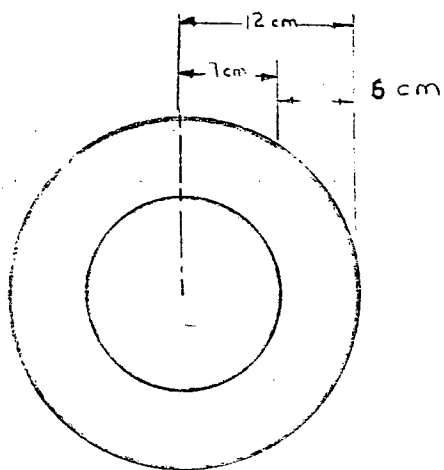
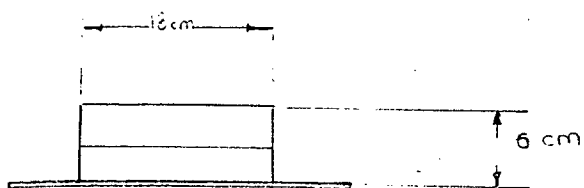

Material - Iroca
Color - Blanco
Negro

Técnica elaboración - Tejeduria

Proceso - Inicio central
con utilización
de molde disco.

TALLA - 5
59cm de perímetro

Tafilete - Necesario
▲ Cinta contraria a color

Blanco - cinta negra
Negro - cinta blanca
rojo.

MOLDE.

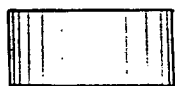

Vista lateral

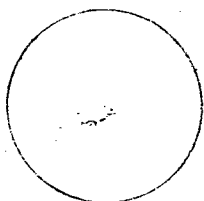

Vista superior

VALADO O MEDIA NARANJA

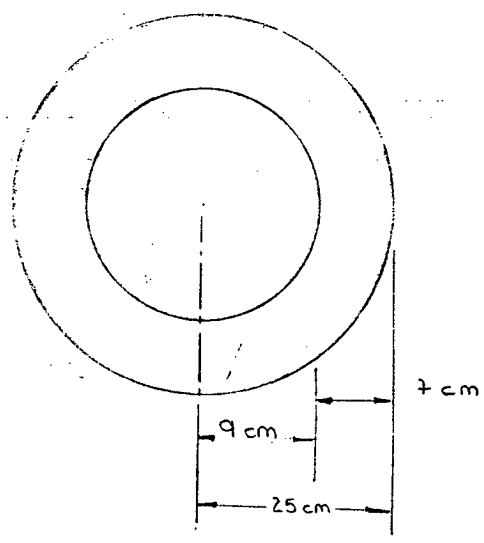
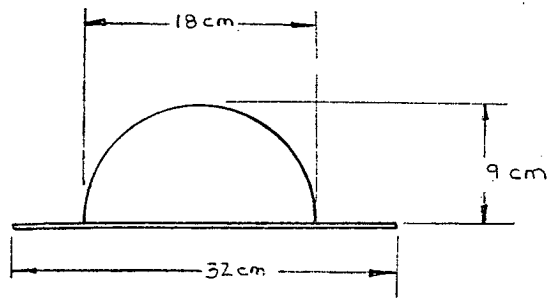

Material - Iroco
Color - Crudo o natural.
Color

Técnica elaboración - Tejedorio

Proceso - Inicia central
con utilización
de molde específico

TALLA - 4
58 cm de perímetro

Tafilete - No necesario
Cinta de falla
Trenza de iroca
Telo

MOLDE

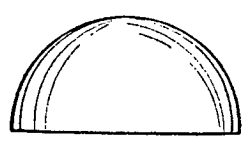

Vista lateral

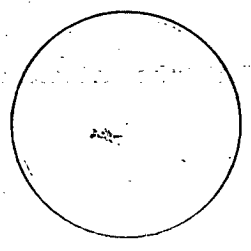

Vista superior

PLANO
PARTIDA

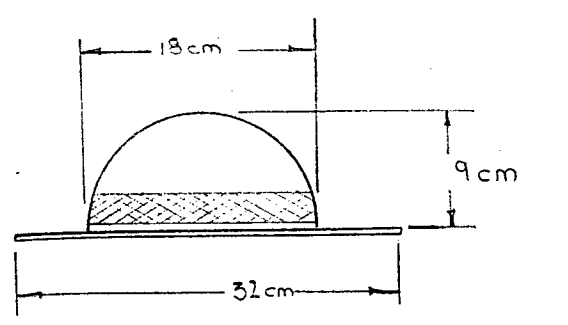

Material - Iruca
Color - Crido o natural

Técnica elaboración - Tejeduría

Proceso - Inicio central con
combinación de ca-
lado con utilización
de molde esférico
(2).

TALLA - 4
58 cm de perimetria

Tapilete - No necesario

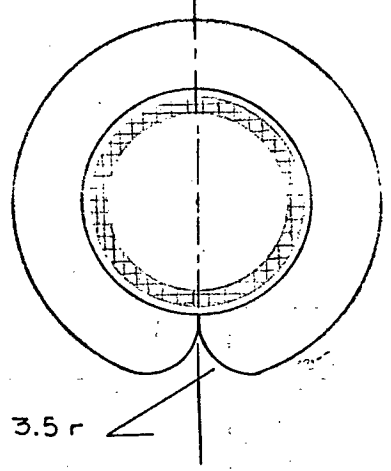
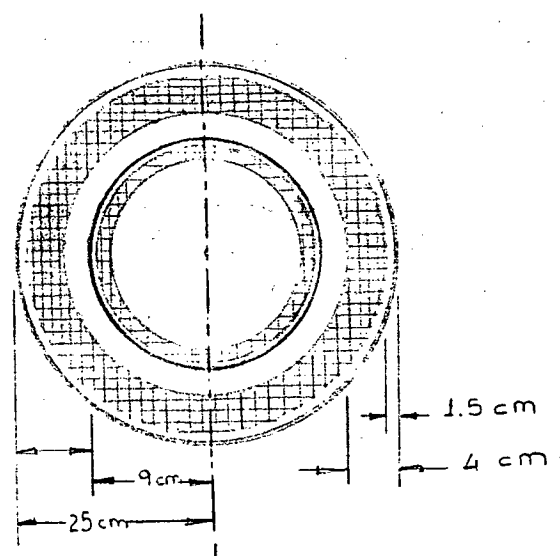

CALADO (Vista superior)

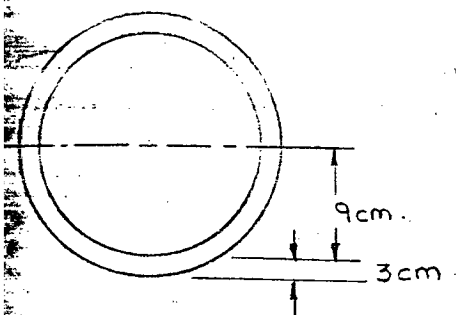
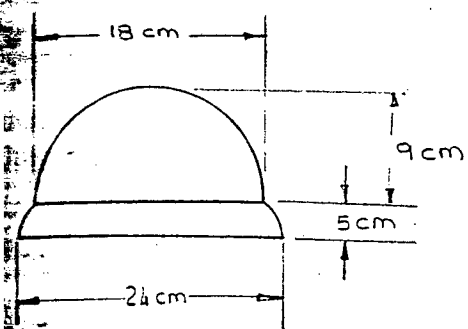

Material - Iraca
Color - Violeta oscuro.

Técnica elaboración - Tejeduria

Proceso - Inicio central con
hoja esférica

TALLA - 4 1/2
58 1/2 cm perímetro

Tafilete - No necesario

▲ Cinta de palla.

UISERAS

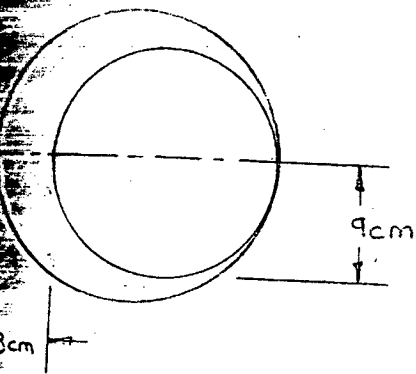
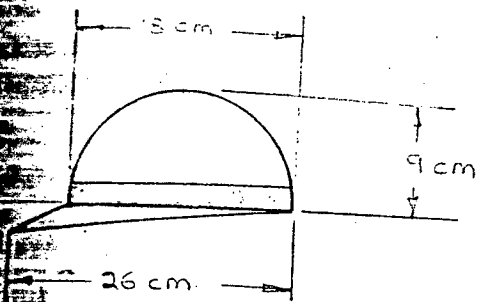

Material - Iroca
Color - Variedad de color

Técnica elaboración - Tejedor

Proceso - Inicia central. Horn
* Opción de no copa

TALLA - 4
58 cm perímetro
* Opción de variación

Tofilete - Necesario (alqodo)

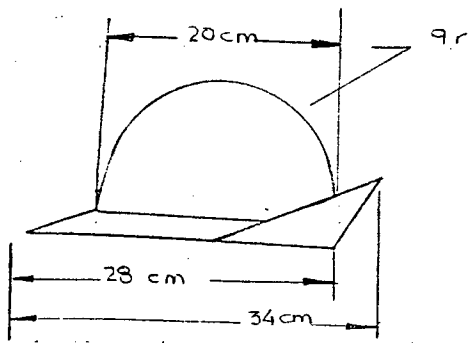

Material iraca
 Color - Cafe claro
 (Casaca de cedro negro).

Técnico elaboración Tejedor

Proceso - Inicio centro con 2 hormas, esférico y plano ovalado

TALLA - 5
 59 cm de perímetro

Tapilete - No es necesario

▲ Tercera teñida iraca.

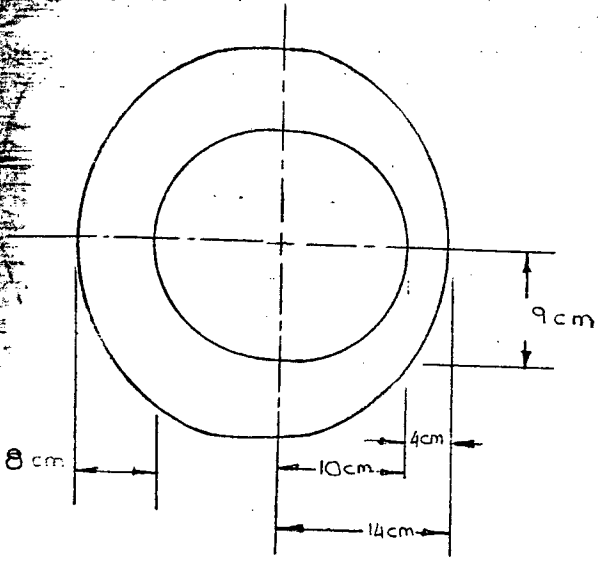

MOLDES

Formación
 horizada
 la hor
 esférica.

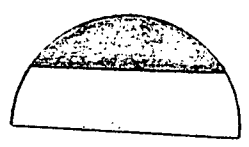

Vista lateral

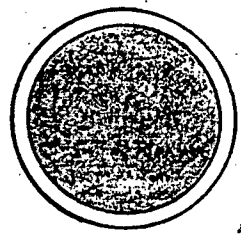

Vista superior

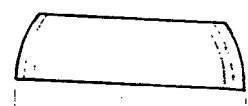

Vista lateral

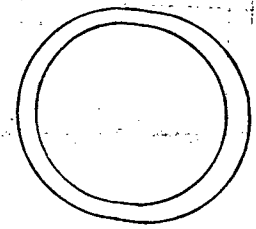

Vista superior

SALADA
COPIA CORTA

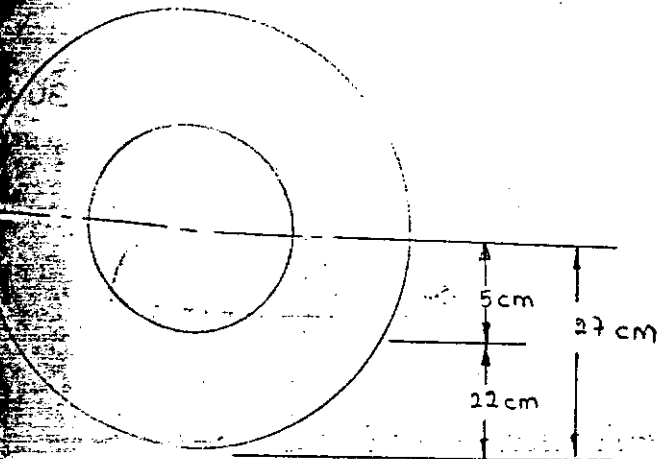
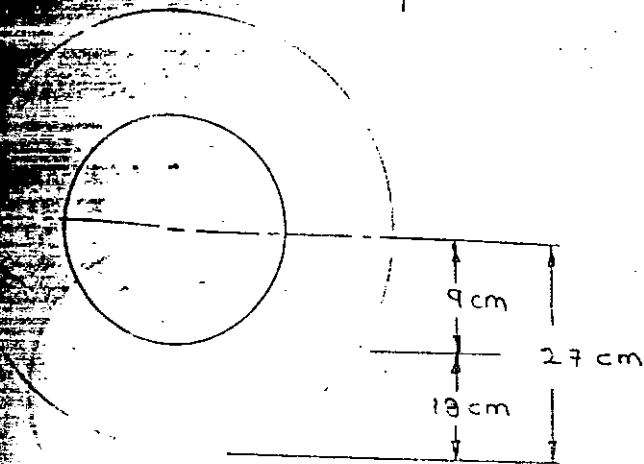
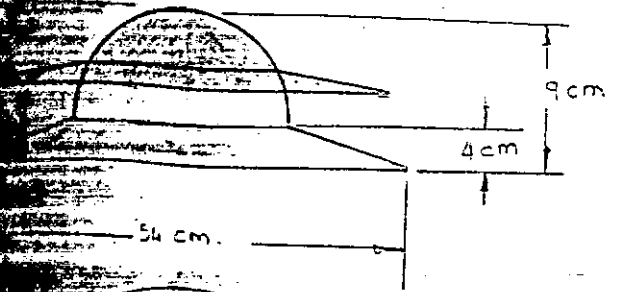

Material - Iriaca
Color - 10 Crudo e natural
 11 Blanca
 12 Negra.

Técnica elaboración - Tejeduria

Proceso - Inicio central en combinación de cada lado (10) en la copa y el extremo de ala var alternativa (3) con utilización de horma cónica

TALLA - 4
58 cm perimetro

Tapilete - Necesario (11)

A. Cinta de falla (11)

FARI UNO

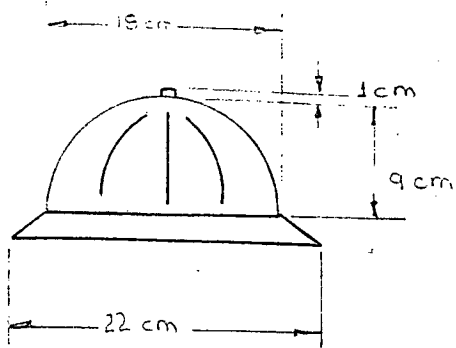

Material - Iraca
 Color - Cande o natural.

Técnica elaboración - Tejedor

Proceso - Inicio central con distribución de forma específica con adaptaciones de venas y distribución de identificación

TALLA - 4
 58 cm perímetro

Tapilete - Necesario

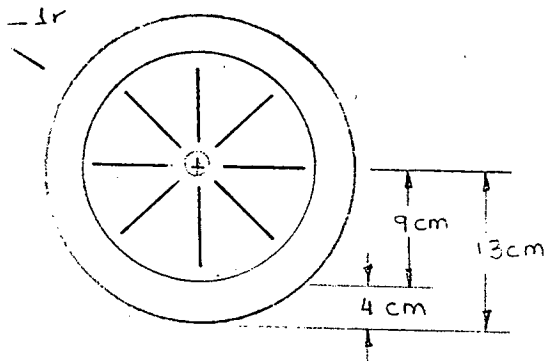

DE

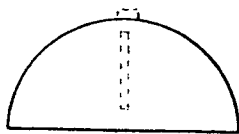

- ▮ (8 venas distribuida cada 45°).
- (1 en el centro de la copa).

TARI 005

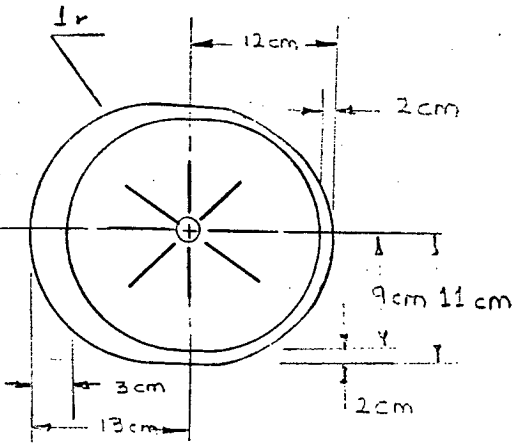
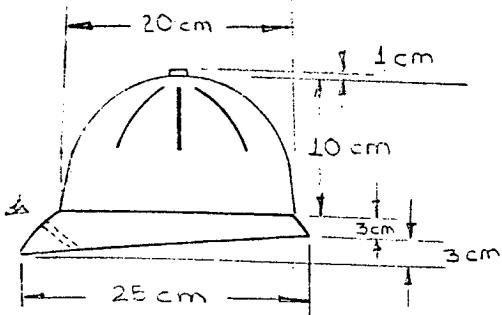

Material - Iron
 Color - Crema o natural
 Verde.

Técnica elaboración - Inicial
 Proceso - Inicio central con
 utilización de hor-
 mas capucha y
 no ovillo. Con a
 adaptación de vena
 y discos para su
 identificación

Ver alternativas.
 (9, 12).

TALLA - 5
 59 cm de perímetro

Tapileta - Necesaria

4 Trenzado liso en el ala de
 + en el del sombrero

AVO

REAL

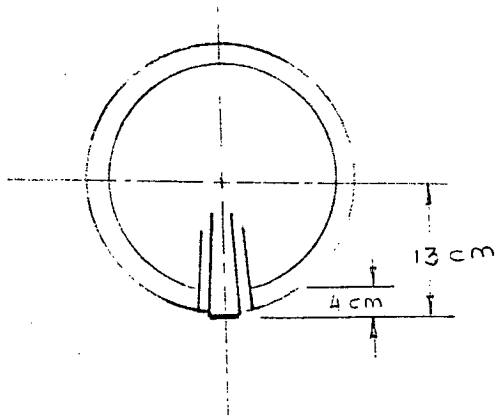
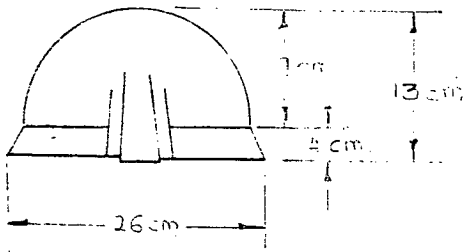

Material - Liroca
 Color - Azul brillante

Técnica elaboración - Tallado
 Materia. Iraca central se
 hic forma esféri
 ca, dejando may
 uita en la part
 inferior

TALLA - 4 1/2
 58 1/2 cm de altura

Tazileta - No necesario

1 Cinta de folla > piense
 base

ESTALLE

EN LA ELABORACION

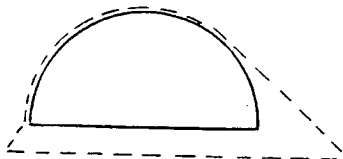

Ojo cola

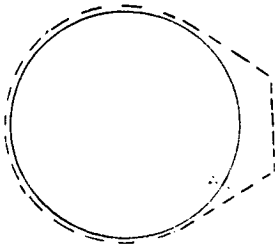

SE ENCONTRADO

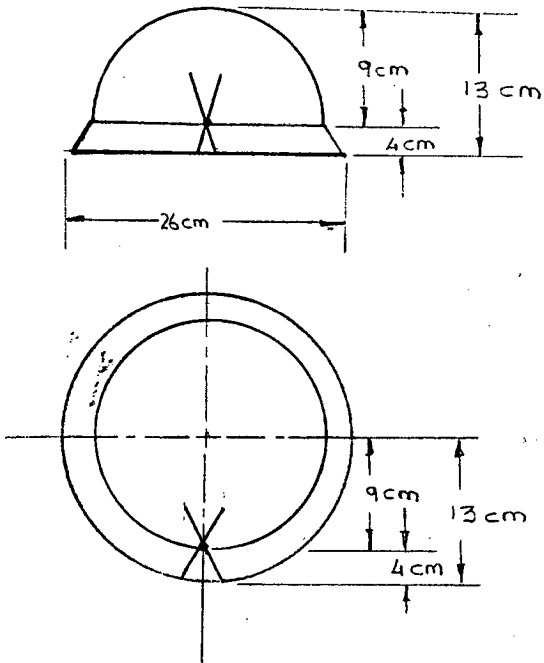

Material - Iiaco
Color - Café claro.

Técnica elaboración - Tejeduria.
Proceso - Inicio central sobre norma esférica, dejando mayor vuelo en un lado lateral.

TALLA - 4
58 cm de perimetro

Tapileto - Opcional.

± Cinta de faja / Prensac Lazo

VER alternativa 14. detalle elaboración.

REUSADO

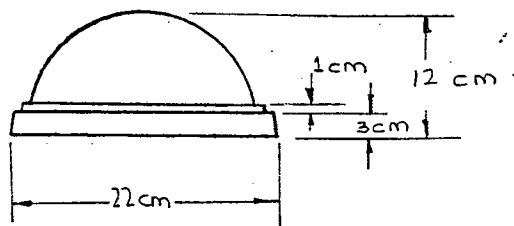

Material - Iiaca.
Color - Ciudo natural
Combinación de color Gris - negro (Escoses)
Técnica elaboración - Tejido
Proceso - Inicio central con horma esférica permitiendo que el tejido continúe en vuelo a todo su contorno.

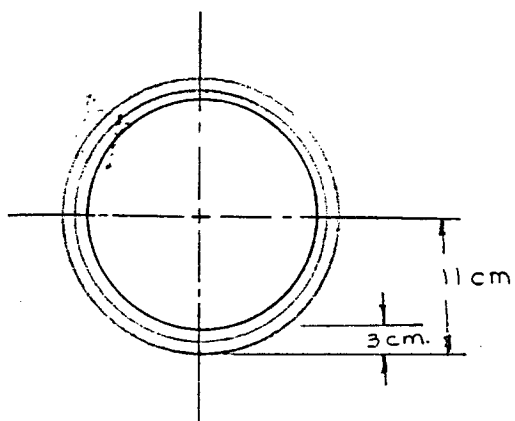

TALLA - 4
58 cm de perimetro
Tafilete - No necesario

TALLE EN LA ELABORACION

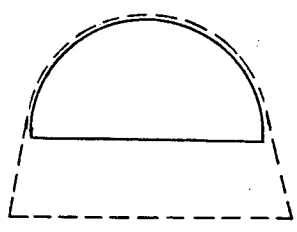

OS NIVELES O SEDCILLO

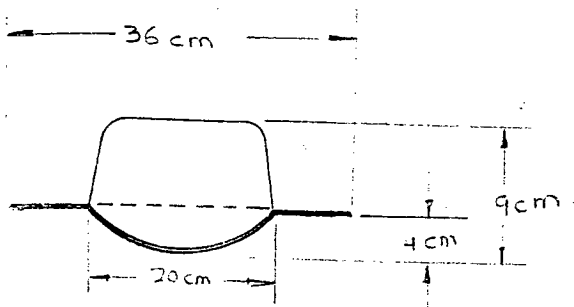

Material - Iraco
Color - Café oscuro

Técnica elaboración - Tereadura
Proceso - Inicio central con
molde de disco.

TALLA - 5
59 cm de perímetro

Tapizado - no necesario

* Círculo de palma
Tijera de iraco
Tela.

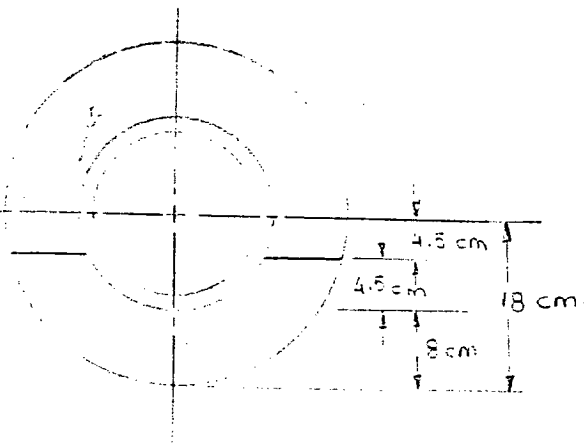

MOLDE

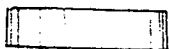

Vista lateral

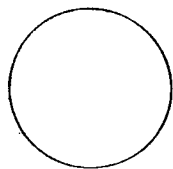

Vista superior

VARIACIONES DE BOLSOS ANA

ESTO DE TRIANGULOS ESCONDIDOS

ESTO DE TRIANGULOS VISTOS

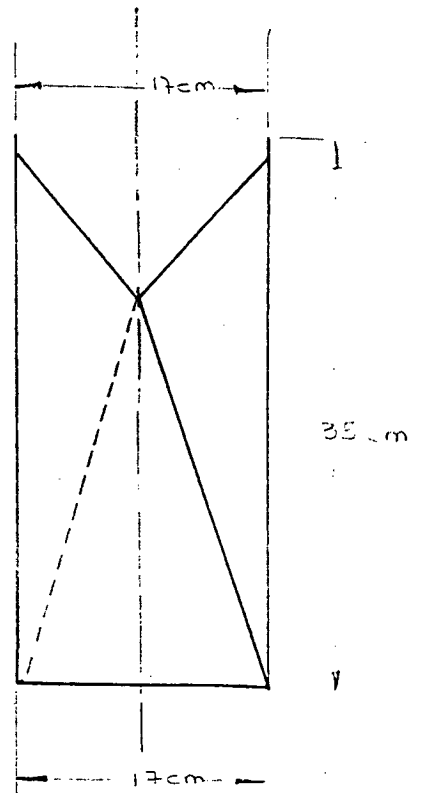
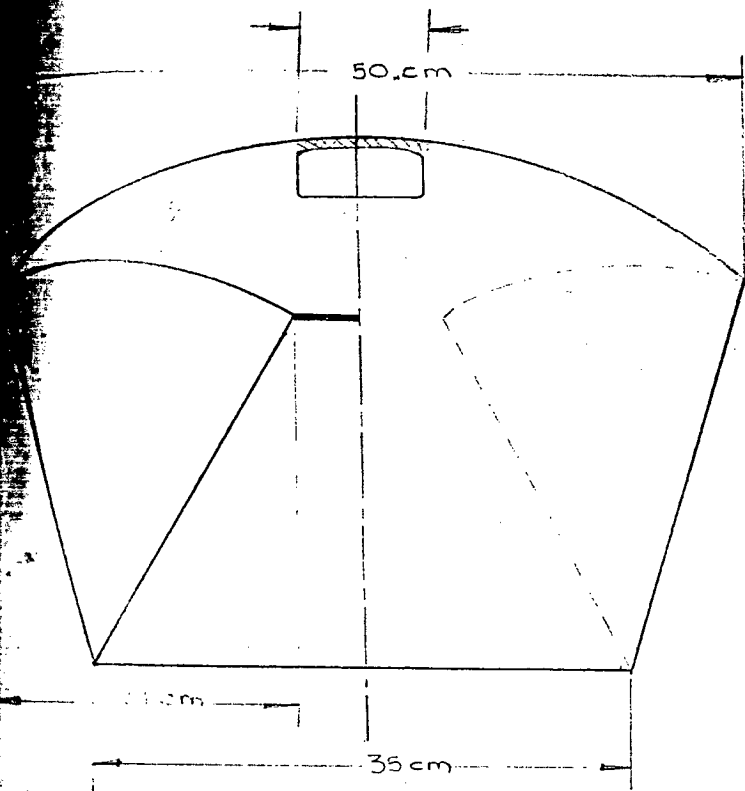

Material - Iraca.
Color - Negro > Combinacion
Blanco

Técnica elaboración - Tejido
Proceso - Centra inicio con pequeño colado intercalado
Centra inicio puntada común

Lonja - Alambic. recubierta con tejido. (IMPORTANTE)
(1) Contorno.

6.1.2. Elaboración de propuestas.

En este punto se describirán cada uno de los artículos elaborados en la primera visita realizada a la Comunidad de Aguadas, (análisis técnico y formal).

SOMBREROS

Canoutier:

Dimensiones: Plato ovalado: Largo 18 cm.

Ancho 14 cm.

Copa: 6 cm.

Ala: 6 cm.

Material: 1/4 de manojo de paja iraca menuda.

Técnica : Tejeduría.

Tejido : Sencillo (2x1).

Proceso : Inicio 13 pares con traba larga.

Crecidos; 3 totales en el plato.

2 regados en el ala.

Borde : Doble (3 pajas pisadas por 2).

Color: Natural o crudo.

Tiempo utilizado: 7 días.

Elaborado por: Carlina Nieto.

Precio en rama: \$1.500.00

Características:

• Dificultad en la relación del plato ovalado con la traba larga, esto se debe a que comunmente no se trabaja.

• La falta de experiencia no permitió un resultado satisfactorio en la proporción del tejido con las dimensiones.

• El tejido elaborado es de los más finos.

Cvalado o Media naranja:

Dimensiones: Copa esférica: 9 cm. de radio.
Ala 7 cm.

Material: 1/4 de manojo de paja iraca menuda.

Técnica: Tejeduría.

Tejido: Sencillo (2x1).

Proceso: Inicio: 11 pares de traba común.

Crecidos: 2 totales en la copa.

2 regados sin orden en el ala.

Borde: Doble (3 pajas pisadas por 2).

Color: Fuscia.

Tiempo: 9 días.

Elaborado: Gilma Castro Franco.

Precio en rama: \$ 900.00

Características:

- .Dificultad de tejer por el color. Parece ser que este color ha ca que la paja brille y entorpece el manejo de las pajas.
- .Los crecidos elaborados no fueron suficientes para el área de la entrecopa. Se dificultó la hormada.
- .La calidad del tejido se ve disminuida por la falta de colaboración de la tejedora por colocar sin importancia cualquier tipo de paja, buena o mala, al derecho o al revés.
- .El tejido no está apretado.

Calado:

Dimensiones: Copa esférica: 9 cm. de radio.

Ala : según alternativa 7 cm.

Según muestra 10 cm.

Material: 1/4 de manojo de paja iraca menuda.

Técnica: Tejeduría.

Tejido: Sencillo (2x1) combinado con "moritas" en forma

Tejido: Sencillo (2x1).
 Proceso: Inicio: 8 pares de traba común.
 Crecidos: 3 totales en la copa.
 1 regado (1 paja cada 3 bajadores y 3 pasadores.).
 Borde: Doble (3 pajas pisadas por 2).

Color: Azul oscuro.
 Tiempo: 7 dias
 Elaborado: Stella Gallego.
 Precio en rama: \$ 900.00

Características:

- .No hay calidad en el tejido, falta de interés de la artesana en no colocar todas las pajas iguales.
- .El tejido no esta apretado.

Viseras:

Dimensiones: Copa sin plato: 4 cm. de altura.
 Ala seccionada en forma de media luna 8 cm. en la parte más larga.
 Trenza: 60 cm. de largo.
 Material: 1 par de cogollos de paja iraca gruesa.
 Técnica: Tejeduría.
 Tejido: Media sencilla (1x1).
 Proceso: Se elabora una trenza continua con tejido de media sencilla. El ala se realiza colocando pajas intercaladas partiendo del centro sobre uno de los bordes, quedando por mitades pasadores y bajadores que luego son tejidas al igual que en los sombreros.
 Crecidos: 3 regados sin orden en el ala.
 Borde: Sencillo (2 pajas pisada por 1).
 Color: 1. Natural.
 2. Rosada o Rosamida.

Tiempo: 1 1/2 día.
 Elaborado: Adela Monsalve.
 Precio: \$ 150.00

Características:

- .Dificultad en la definición de la forma del ala, resultando un tejido no muy parejo hacia el borde (huecos).
- .El tejido no está apretado.
- .Formalmente el producto no es "llamativo".

Cachúchas:

Dimensiones: Copa esférica: 9 cm. de radio.
 Ala seccionada en forma de media luna 8 cm. en la parte más larga.

Material: 1. 3 pares de cogollos de paja iraca gruesa.
 2. 4 pares de cogollos de paja iraca menuda.

Técnica: Tejeduría.

Tejido: Media sencilla (1x1).

Proceso: Inicio: 7 pares de traba común.
 Crecidos: 3 regados sin orden entre la copa y el ala.

Borde: Sencillo (2 pajas pisada por 1).

Color: Natural o crudo.

Tiempo: 1. 3días.
 2. 4días.

Elaboración: 1. Adela Monsalve.
 2. Ester Duque.

Precio: 1. \$ 200.00
 2. \$ 600.00

Características:

- 1. Dificultad en la definición en la sección del ala quedando no muy uniforme el tejido (huecos).

.Formalmente se ve un conjunto más definido que las viseras.

.El tejido burdo.

2..Al igual que el anterior hay dificultad en la forma del ala.

.Visualmente la calidad del tejido es optima en la mayoría de las partes, pero esto se debe al grosor de la paja.

Cola Parada:

Dimensiones: Copa ovalada: Largo 13 cm.

Ancho 14 cm.

Altura copa: 9 cm.

Ala 3 cm.

Material: 1/4 de manojo de paja iraca menuda.

Técnica: Tejeduría.

Tejido: Sencillo (2x1).

Proceso: Inicio: 11 pares con traba común.

Crecidos: 3 totales en la copa.

3 totales en el ala.

Borde: Doble (3 pajas pisadas por 2).

Color: Verde loro.

Tiempo: 1 días.

Elaborado: Rosa Maria Muñoz.

Precio en rama: \$ 1.200.00

Características:

.El ala debió ser trabajada de otra manera. Se deben colocar los crecidos solo en la parte de adelante del ala para que en la parte posterior se vaya encogiéndose el tejido y permita la forma que se desea.

.No hay cuidado en colocar pajas al derecho o al revés.

.Tejido medianamente fino.

Pava Calada:

Dimensiones: Copa esférica: 9 cm. de radio.

Ala: según alternativa 18 cm.
 según muestra 10 cm.

Material: 1/4 de manojo de paja de iraca menuda.
 Técnica: Tejeduría.
 Tejido: Media sencilla (1x1) en combinación con "manzanillón" en forma lineal en la parte baja de la copa y en la mitad y final del ala.
 Proceso: Inicio: 8 pares de traba común.
 Crecidos: 3 totales en la copa.
 1 total en el ala.
 Borde: Doble (3 pajas pisadas por 2).
 Color: Natural o crudo.
 Tiempo: 8 días.
 Elaborado: Eva Londoño.
 Precio en rama: \$ 1.000.00

Características:

- La calidad del tejido es menos fina que el Sombrero esleño, pero de todas maneras el tejido este muy bien trabajado.
- El ala no pudo ser más larga por la longitud de la paja.

Pava Copa Costa:

Dimensiones: Copa esférica: según alternativa 5 cm. de radio.
 según muestra 7 cm. de radio.
 Ala: según alternativa 22 cm.
 según muestra 12 cm.

Material: 1/4 de manojo de paja de iraca menuda.
 Técnica: Tejeduría.
 Tejido: Sencillo (2x1).
 Proceso: Inicio: 12 pares de traba común.
 Crecidos: 2 totales en la copa.
 1 total en el ala.
 2 regados sin orden en el ala.

Borde: Doble (3 pajas pisadas por 2).

Color: Rojo.
 Tiempo: 2 días.
 Elaborado: Graciela González
 Precio en rama: \$ 1.500.00

Características:

- .La calidad del tejido se vio estropeada por la poca presion de la tejedora con este, la colocó una piedra en la copa para poder manejarlo en el tejido del ala y se pelo la paja.
- .El largo de la paja no permiti6 la longitud deseada del ala.
- .Tejido fino.

Safari uno:

Dimensiones: Copa esférica: 2 cm. de radio.
 Ala 4 cm.
 Material: 1/4 de manojo de paja menuda.
 Técnica: Tejeduria.
 Tejido: Sencillo (2x1).
 Proceso: Inicio: 3 pajas de traba común.
 Crecidos: 3 totales en la copa.
 1 regado en el ala sin orden.
 Borde: Doble (3 pajas pisadas por 2).

Color: Natural o crudo.
 Tiempo: 3 días.
 Elaborado: Rosa Emilia Ramirez
 Precio en rama: \$ 1.000.00

Características:

- . No hubo dificultad o contratiempos en la elaboracion..
- . Se vio perjudicado por la entrecopa , parece ser que esta estaba humeda y macho el interior del tejido. pero esto se puede solucionar.

Saffiari Dos:

Dimensiones: Copa esférica: 9 cm. de radio.
 Ala: No se ha elaborado.

Material: 1/4 de Manojó de paja iraca menuda.
 Técnica: Tejeduría.
 Tejido: Sencillo (2x1).
 Proceso: Inicio: 12 pares de traba común.
 Crecidos: 3 totales en la copa.
 Ala no se ha elaborado.
 Borde: No se ha elaborado.

Color: Café.
 Tiempo: En la realización de la copa 11 días.
 Elaborado: Rubiela Ramirez.
 Precio: Producto sin terminar \$ 700.00

Características:

- .La artesana no tiene mucho interés en trabajar.
- .En relación con el producto ninguna por no haber sido terminado.

• Pavo Real

No se elaboró, miedo a la innovación.

• Prese Encontrado

No se elaboró, miedo a la innovación.

• Prensado

No se elaboró, miedo a la innovación.

• Dos Niveles:

Se comenzó a trabajar, pero la persona que lo estaba elaborando maltrato el inicio del tejido sentandolo sin cuidado sobre la copa y raspo la paja , por esta razón no se continuó.

Pava Burda:

Este fue una nueva alternativa dada en la región, y va en conjunto con el bolso compañero.

Dimensiones: Copa esférica: 9 cm. de radio.
Ala 12 cm.

Material: 4 pares de cogollos de paja de iraca gruesa.

Técnica: Tejeduría.

Tejido: Media sencilla (1x1) en combinación de media trenza en la copa 8 pajas y en el ala 12 pajas, estas se ubican 1 en la parte baja de la copa y 2 en el centro y final del ala.

Proceso: Inicio: 11 pares de traba común.

Crecidos: 2 totales en la copa.

1 total en el ala.

Borde: Doble (3 pajas pisedas por 2).

Color: Natural o crudo.

Tiempo: 2 días.

Elaborado: Luciola de Aguirre.

Precio en rama: \$ 400.00

Características:

- El tejido puede ser mejor si se apreta más.
- Se mancho el interior del tejido debido a que la artesana plan cho el ala en el piso y la cera se impregnó en el tejido.

BOLSOS• Triángulos escodidos:• Triángulos vistos:

Dimensiones: Tejido de base: 1 círculo de 40 cm. de radio.

Altura: según alternativa 35 cm.

según muestra 30 cm.

Ancho: 10 cm.
 Largo: según alternativa parte baja 35 cm.
 según muestra parte baja 25 cm.
 Parte alta: 50 cm.

Material: 1 manojo de paja de iraca gruesa.
 Técnica: Tejeduría.
 Tejido: Media sencilla (1x1) en combinación con angeo
 en 2 secciones en la parte superior.
 Proceso: Inicio: 20 pares de traba común.
 Crecidos: 1 en el cambio de los mochos.
 regados por todo el tejido sin orden.
 Borde: Doble (3 pajas pisadas por 2).
 Color: Fuscia.
 Tiempo: 13 días.
 Elaborado: Ana Marin de Londoño.
 Precio: \$ 3.200.00

Características:

- .Estos dos bolsos partían de un tejido de base plano en forma de círculo al cual se le practicarían 4 dobleces para lograr la forma, pero este fue muy difícil elaborar por la dimensión que se debía elaborar.
- .El tejido no queda lo suficientemente apretado desmejorando la calidad del tejido, esto también se debe por el difícil manejo en el tamaño.
- .Como en el sombrero fuscia la paja brilla y confunde el tejido.

Bolso Redondo:

Dimensiones: Altura: según alternativa 35 cm.
 según muestra 25 cm.
 Plato de base 15 cm. de radio.

Material: 3/4 de manojo de paja iraca gruesa.

Técnica: Tejeduría.

Tejido: Media sencilla (1x1) en combinación de media trenza de 8 pajas distribuidas cada 8 cm. en la altura del bolso.

Proceso: Inicio: 16 pares de traba común.
Crecidos: 3 totales en la base del plato
Borde: Sencillo (2 pajas pisadas por 1) en-llado y cosido a mano con paja.

Color: Natural o crudo.

Tiempo: 12 días.

Elaborado: Edilma López Patiño.

Precio: \$ 2.500.00

Características:

- .Siendo un tejido burdo, visualmente se ve muy bien, esta apretado, con uniformidad en las medias trenzas y parejo.
- .El borde se vasió debido al trabajo que se le realizó.
- .No se pudo lograr la altura deseada debido a que el largo de la paja no lo permitió.

PANERAS E INDIVIDUALES.

Panera con Randa:

Dimensiones: Se constituye por el individual grande y dos pequeños.

Individual grande de 30 cm. de radio.

Individuales pequeños de 22 cm. de radio.

Material: 1/4 de manojo de paja de iraca menuda.

Técnica: Tejeduría.

Tejido: Media sencilla (1x1) en combinación con randa en el borde de los individuales.

Proceso: Inicio: 10 pares de traba común.

Crecidos: 3 regados uniformemente cada 4 pasado-

res y 4 bajadores.
 Borde: Sencillo (2 pajas pisadas por 1).

Color: Natural o crudo.
 Tiempo: 3 dias.
 Elaborado: Ester Duque
 Precio: \$ 1.200.00

Características:

- .Tejido uniforme y apretado.
- .La unión de cada una de las partes está bien trabajada, pues no es notoria.
- .Las dimensiones y las divisiones son pequeñas, esto se debió a que la muestra inicialmente realizada estaba elaborada en tela lo que la hizo más flexible y esto no sucedió con el tejido en paja. Pero es solucionable.

Paños Calada:

Dimensiones: Individual grande de 30 cm. de radio.
 Individual pequeño de 22 cm. de radio.

Material: 1/4 de manojo de paja iraca mediana.

Técnica: Tejeduría.

Tejido: Media sencilla (1x1) en combinación con "moritas" en una sección de 4 cm. hacia en borde, esto solamente se realiza en el individual más grande.

Proceso: Inicio: 7 pares de traba común.

Crecidos: 3 regados uniformemente cada 5 pasadores y 5 bajadores.

Borde: En el individual grande es doble.

En los individuales pequeños es sencillo

Color : Natural

Tiempo: 11 dias.

Elaborado: Emma Rios.

Precio: \$ 1.200.00

Características:

- .El tejido es medianamente fino en relación con el grosor y aptado del mismo.
- .La forma no es uniforme en el borde.
- .El tejido de "máritas" no está centrado en cada una de las secciones.
- .La unión de cada una de las partes está bien realizada.
- .Debido a que en la pañera anterior las dimensiones y las divisiones eran pequeñas, se corrigió.

Nota: El precio de cada uno de los productos incluyen la materia prima, anilinas de color y en el caso de los bolsos las cargaderas. No incluye el tratamiento en el taller de beneficio.

INICIOS OBTENIDOS CON COMBINACION DE COLOR.

• Líneas en forma de elipse:

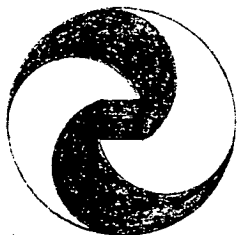

En inicio



En altura

Cuando se hace
crecido, cuando
al ancho se en-
sea

• Líneas en forma de zig zag :

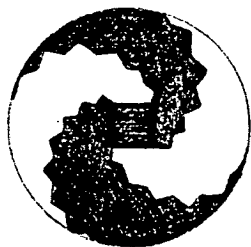

En inicio

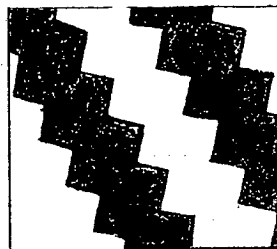

En altura

6.1.3 Presentación de las propuestas a Artesanías de Colombia S.A.

6.1.3.1 Conclusiones.

.Continuar con la calidad del tejido fino para que el producto mantenga:

- .Identidad
- .Calidad
- .Rentabilidad.

.El tejido burdo es una opción para lograr nuevos productos, pero debe conservar la misma línea de producción.

.La complejidad del producto esta limitada por:

- .Continuidad del tejido.
- .Dimensiones de la paja.
- .Dimensiones del producto.
- .Tiempo utilizado.
- .Precio.

.Explotar las diferentes texturas a nivel de:

- .Tejidos
- .Formas
- .Color.

.La práctica con tejidos ya no utilizados son en primer lugar la recuperación de la técnica y en segundo lugar el paso a la innovación.

.La falta de colaboración por parte de las artesanas por mejorar el tejido se debe a:

- .Falta de interés
- .Cumplir con una obligación.

6.1.3.2 Recomendaciones.

Dentro de la primera visita realizada a la comunidad de Agua
das se crearon varias inquietudes:

•Recuperación de la técnica.

Existen cuatro artesanas que conocen diferentes procesos de elaboración con el tejido ,la razón por la que sucede esto es debido a:

- Falta de comunicación y colaboración entre las artesanas.
- Miedo a la innovación. (mercado definido).
- El trabajo con el envase (licorera de Caldas) es igual para todas las botellas sin interesarles a los intermediarios la calidad del tejido y los acabados.
- El envase a su vez absorve la mayor parte del trabajo y es remunerado inmediatamente.

Por estas razones se ve la necesidad de formar grupos de tra
bajo con las artesanas, con los mismos objetivos del taller del maestro artesano, en donde se pueda prestar asesoría en los diferentes tipos de tejidos, principios para su elaboración y teñido de la paja.

Se considera que la línea de producción para la siguiente vi
sita debe estar enfocada con lo anteriormente expuesto ,para así dejar abierta la alternativa. (recuperación de la técnica).

Los productos a elaborar deben lograr un equilibrio perfecto entre su complejidad, tiempo de elaboración y precio para - que de esta manera sean rentables.

•Creación de nuevos productos.

Debido a que el producto más comercializado es el sombrero

y que por su proceso de elaboración necesita de artesanas hábiles en la técnica y no todas de ellas cumplen este requisito, se ha generado otro grupo de trabajadoras las cuales elaboran miniaturas, producto que implica mayor rentabilidad por su bajo costo (mano de obra, materia prima y tiempo de elaboración). Es por esta razón que se debe seguir manteniendo este producto.

2 PROPUESTAS DE DISEÑO PARA LA SEGUNDA VISITA.

Se llegó a la conclusión que los sombreros y las miniaturas son los productos que más viabilidad tienen en la comercialización y esto se debe a que existe una relación directa entre la técnica de tejeduría y la rentabilidad del producto (tiempo de elaboración y la materia prima utilizada).

El objetivo directo para la diversificación de los sombreros y las miniaturas esta en el rescate de las diferentes texturas que se han obtenido con el tejido:

- .Tejidos lisos
- .Tejidos trenzados.
- .Tejidos calados.
- .Combinaciones de color.

También es necesario explotar los diferentes inicios o principios del tejido:

- .Traba común.
- .Traba ombligo.
- .Traba larga.

Las cuales nos dan un tejido circular que se debe conservar en las propuestas.

SOMBREROS.

El enfoque que se le ha dado al sombrero va dirigido en su mayoría hacia la mujer, sin que por esto se este generando "moda", se quiere conservar un modelo artesanal el cual se identifique por las variaciones en el arreglo y las combinaciones de la técnica misma.

Tenemos en conclusión los modelos existentes y las muestras de la primera visita.

Modelos existentes: .Gardeleano: De copa y ala corta con tres hendiduras en el plato dos laterales y una central.

Parsalino: De copa alta y ala media, con una vena alrededor del plato.

Llanero: De copa alta y ala larga parada en los laterales, con tres hendiduras en el plato dos a los lados y una central.

Común: De copa alta y ala corta sin ningún arreglo fuera del doblez central que permite que se enrolle.

Modelos de la primera visita:

- .Tejidos lisos: 1. Canoutier.
2. Ovalado o media naranja.
7. Tutu.
9. Ala parada.
10. Pava de copa corta.

.Tejidos trenzados: Muestra experimental.

- .Tejidos calados: 3. Calda.
11. Pava calada.

.Combinación de color: Muestras experimentales.

Nota: Algunas de las muestras no las coloco ya que los resultados obtenidos no fueron satisfactorios. Deben ser nuevamente elaboradas, teniendo en cuenta los requerimientos e inconvenientes ya expresados.

PROPUESTAS PARA SOMBREROS.

Tejidos lisos:

o Alas inversas degradado

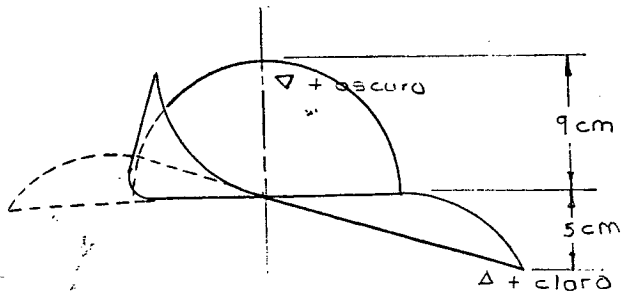

Color - Café degradado

Tejido - 2x1

Paja menuda.

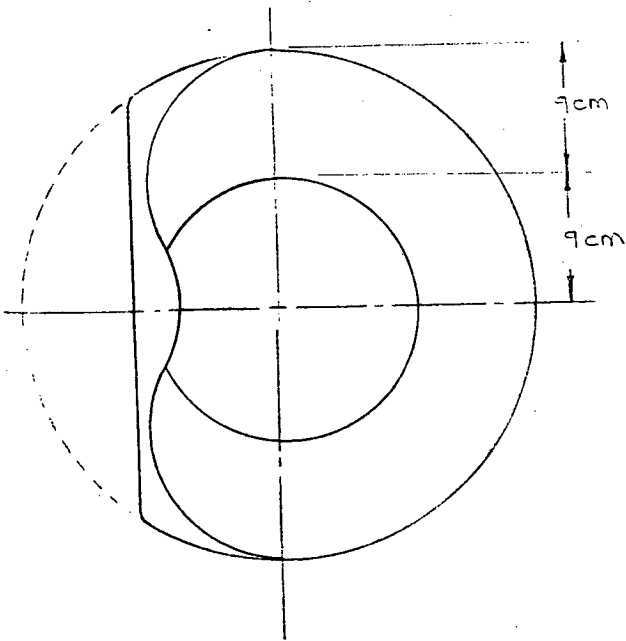

Elaboración

Traba obliquo (12 pares)

Crecidos - (3)

Borde - Doble

Combinaciones de color:

• Alo parado "Gallincto"

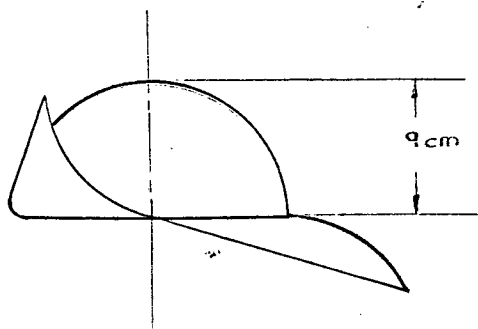

Color - combinación de
color café con
natural

Tecido - 1x1

Paja gruesa

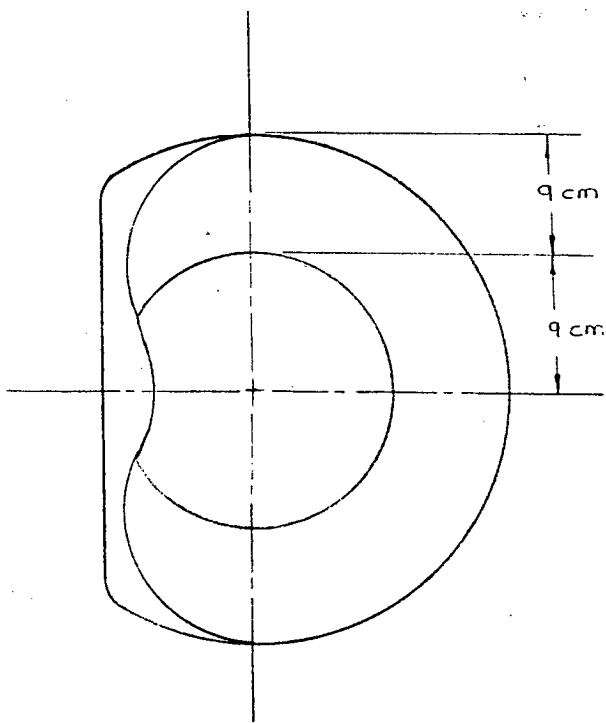

Elaboración - Traba café (12 pares).

Crecidos - combinación paja natural

Borde - doble

tejidos calados:

• Barsalino manzanillo

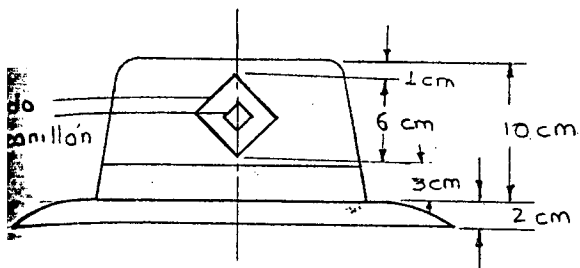

Color - café claro

Tecido - 1 x 1.

Paja - medianamente gruesa

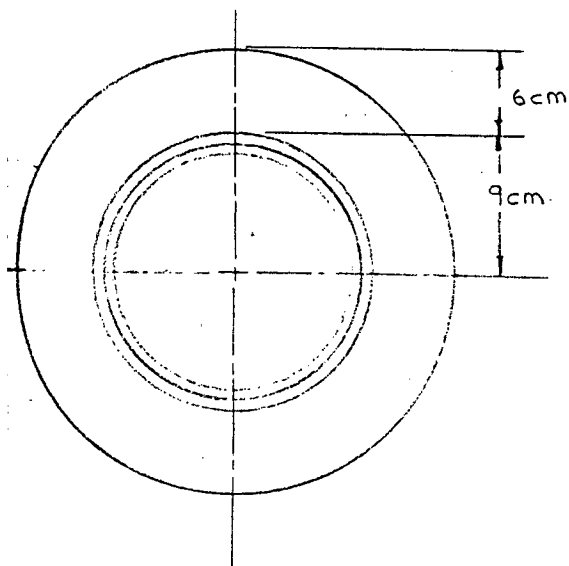

Elaboración - Triaba común (12 pares)

Crecidos - (3)

Borde - Doble

Enticopa - Recortada.

• Panamcño

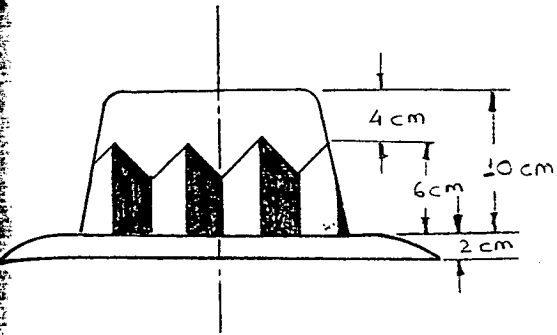

Color - Morado
Natural

Tejido - 1x1

Paja gruesa

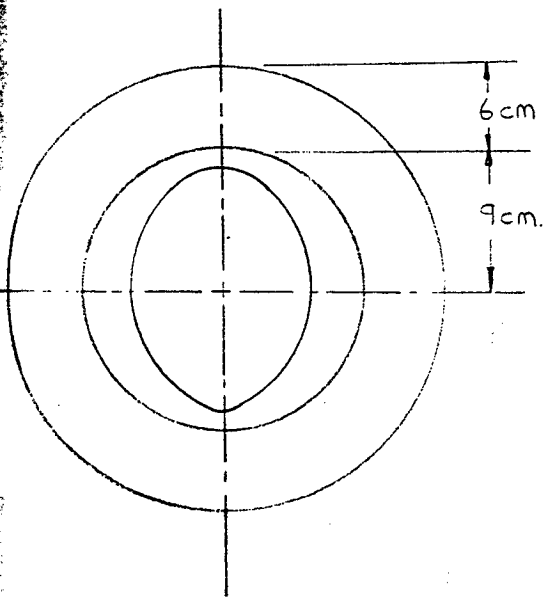

Elaboración - Traba común (12 paics)

Circidos (2)

Borde - Doble

Hormado con gidelceno.

• Ovalada Anjea seccionada

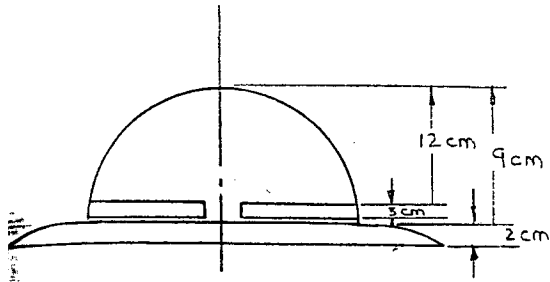

Color - Amarillo

Tejido - 2x1
Anjea

Paja menuda

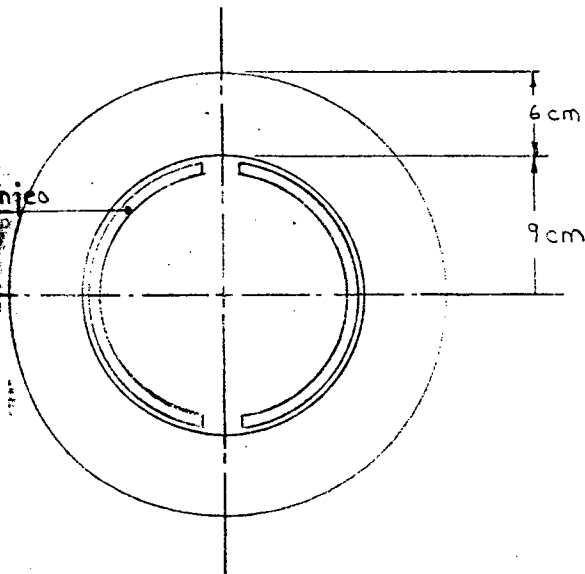

Elaboracion

Traba común (12 paños)

Crecidos - 3.

Borde doble.

Ovalado buido de media trenza

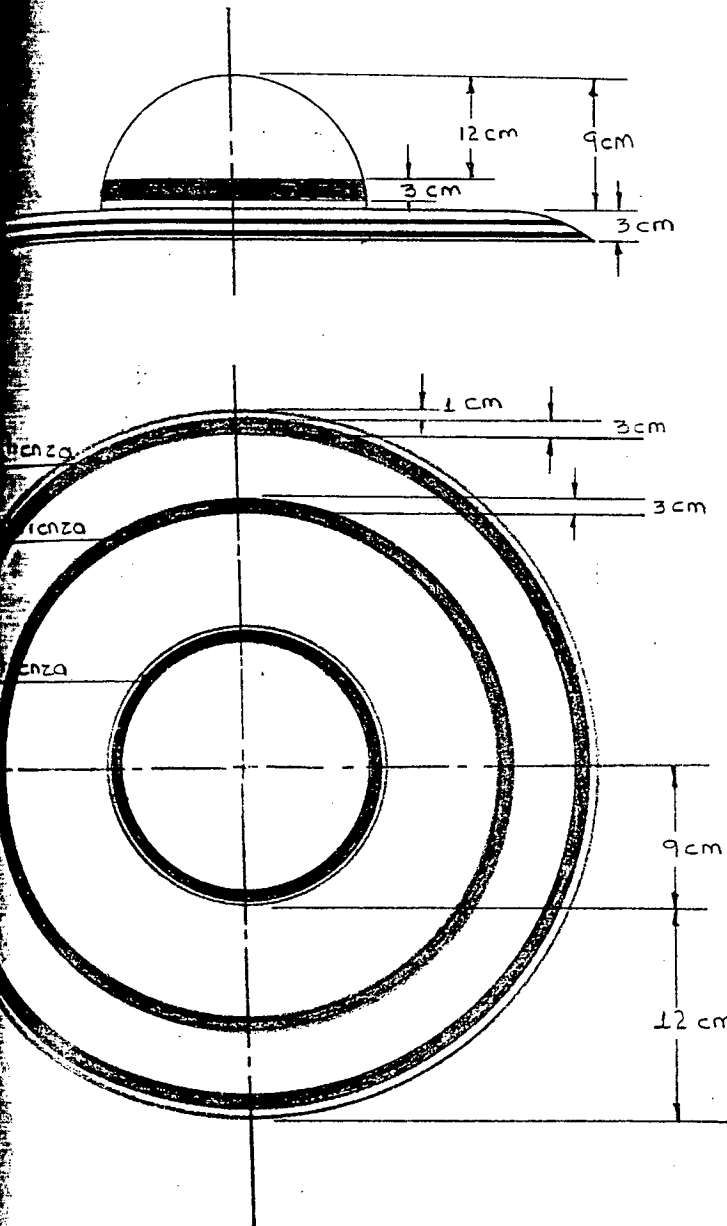

Color - Natural

Tejido - 1x1
Media trenza

Paja - gruesa

Elaboración

Traba ombligo (8 paños)

Crecidos - 2

Borde - Doble.

Tejidos trenzados:

• Ovalado acordonado

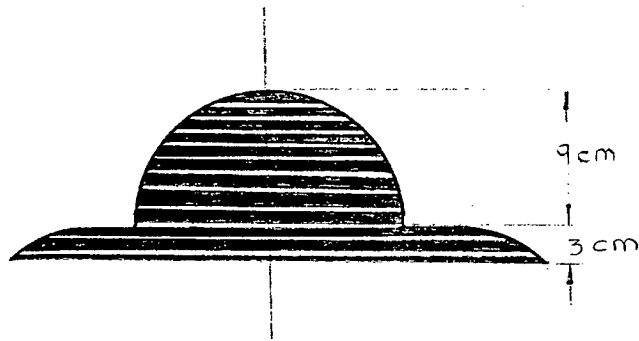

Color - natural

Tejido - 1x1
Cordon

Paja manada.

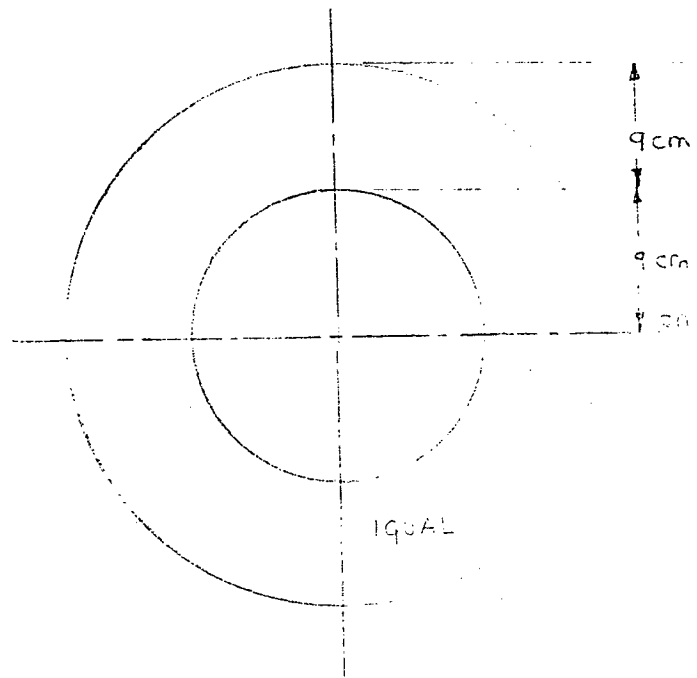

Elaboracion - Trabajo común (14 partes)

Crecidos - 3

Borde - Doble.

Ovalado media trenza

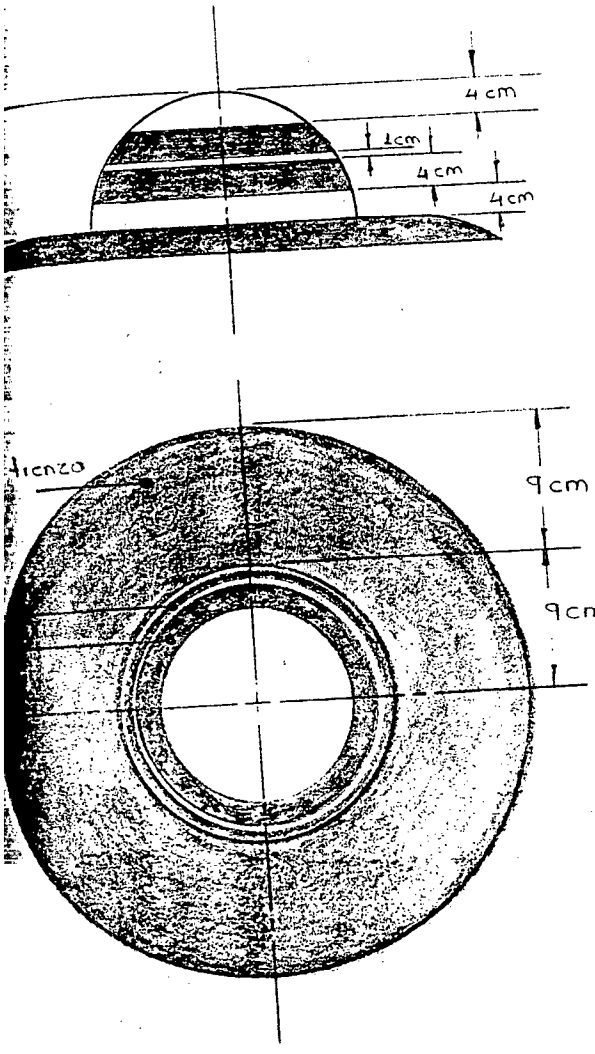

Color - verde pastel
Tejido - 1x1
Media trenza
Paja - menuda

Elaboración - Traba común (12 paja-s)
Circulos - 3
Borde - Doble.

Ovalado trenzado

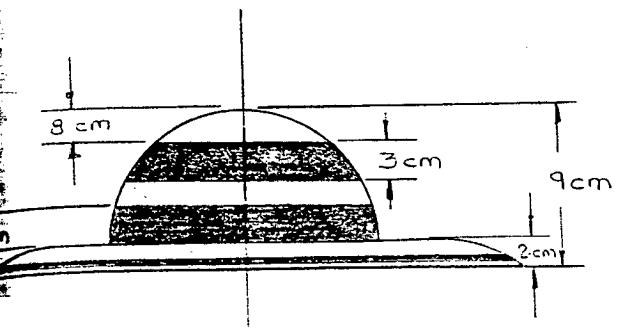

Color - Natural o amarillo
Tejido - 1 X 1
Tienza y cordón
Paja - Menuda

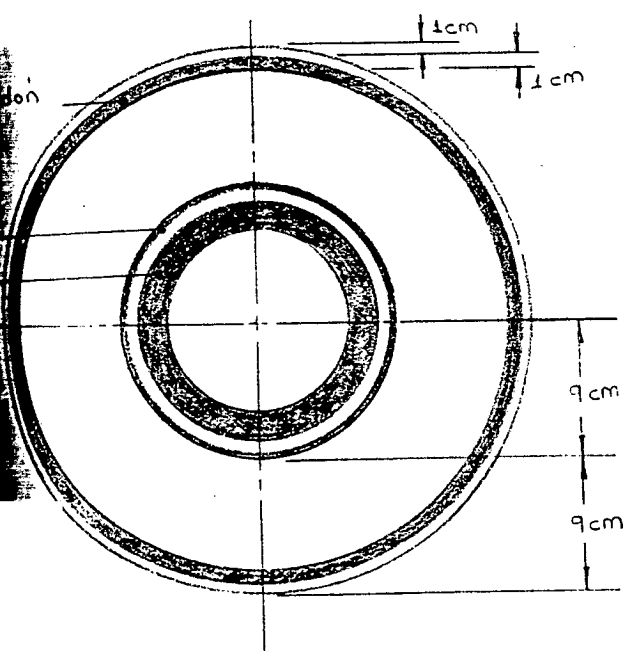

Elaboración - Triaba : ombligo (12 pares)

Crecidos - 3

Borde - doble

Carolina

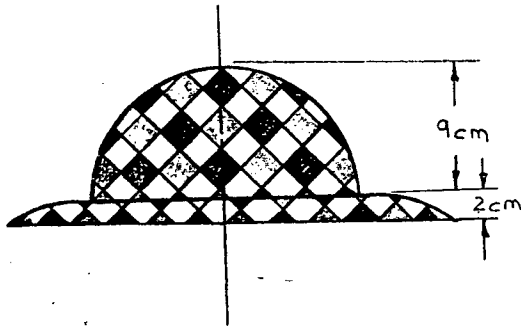

Color - combinación
color verde
pastel con
natural
Tejido - 1 x 1
Paja - Mediamente
gruesa

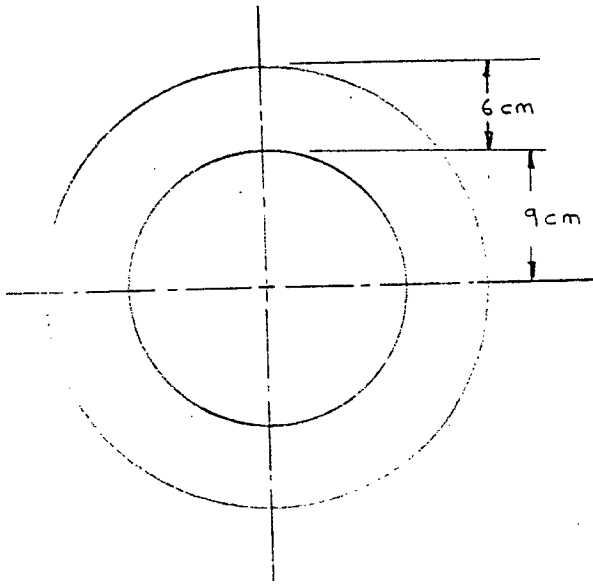

Elaboración - Traba verde pastel (12 pares)

Crecidos - combinación con natural
cada 4 pajas, continuando
do con 4 verdes

Borde - doble.

Ovalado con randa

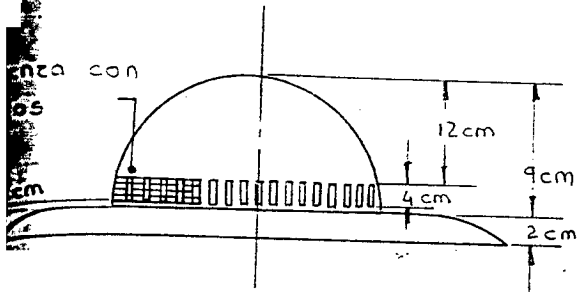

Color - café

Telido - 1x1

Randa

Paña - Medianamente gruesa

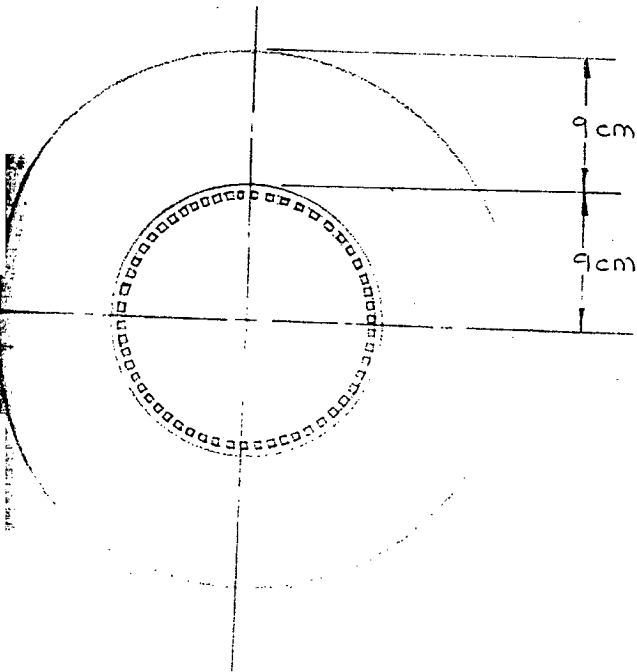

laboración - Traba común (12 pares)

Crecidos - 3

Borde - Doble

Pava anjeo

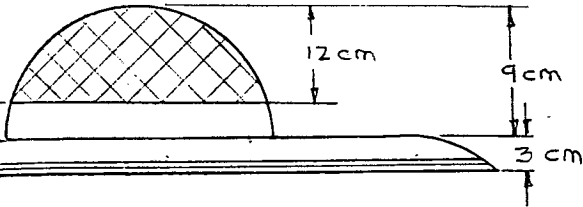

Color - Rojo

Tejido - 1 x 1

Paja - menudo

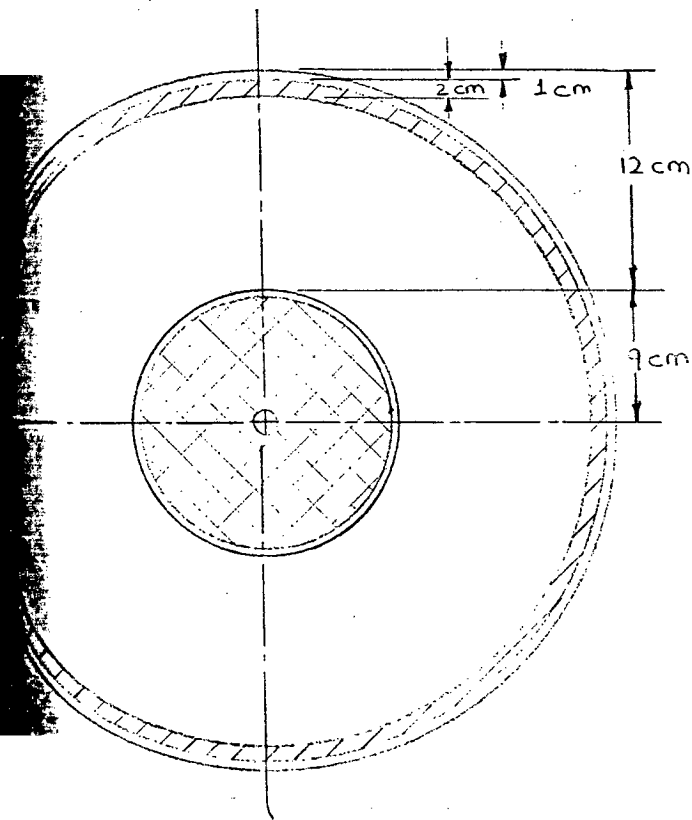

Elaboracion - Traba comun (14 pares).

Ciccos - 1/2.

Borde - Doble.

Adornos:

El adorno es por lo general una cinta de falla o razo que se le coloca al sombrero al final de la copa. El objetivo que se tiene es que el producto conserve al máximo el trabajo artesanal y esto se logra ya sea eliminando el adorno o elaborando otro tipo de adorno como trenzas y cordones con la misma paja.

Para eliminar el adorno se busca que el diseño del sombrero obvie la cinta, siendo remplazada con las diferentes texturas del tejido o por combinaciones de color.

PROPUESTAS.Cordones

Redondo
(4 pajas)



Ovalado
(8 pajas)

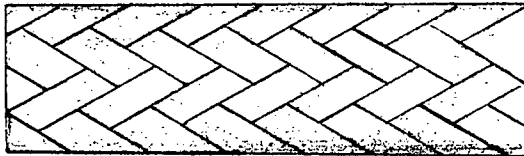

Pico
(4 pajas)

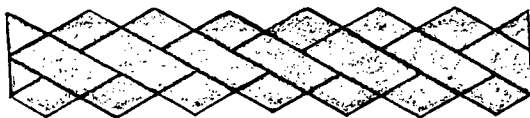

Plano
(4 pajas)

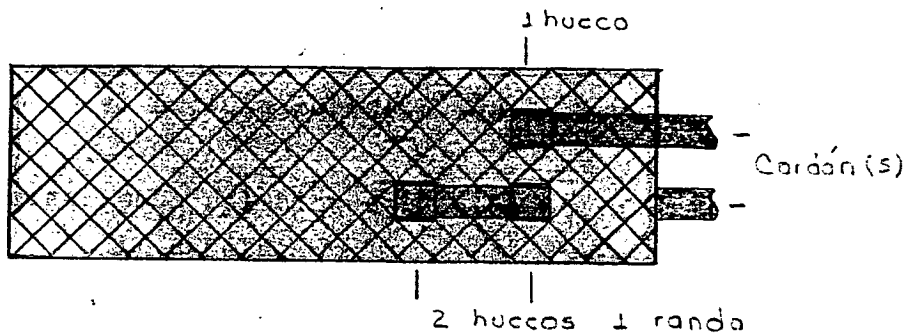

Nota. El ancho del cordón depende del grosor o número de

TrenzaPlana
(6 pajas)

Se propone una trenza plana combinada con randa para poder mezclar con cordones.

Los cordones se proponen solos o combinados entre ellos mismos, unidos por secciones con la misma paja.

El remate se practicará cuando se tengan las muestras.

Tafilete:

Es la parte interna que se coloca a los sombreros al final de la copa y a su vez es el área de contacto con la cabeza.

Dimensiones: Largo: esta relacionado con la talla o perímetro de la cabeza.

Ancho: es standar 4 cm.

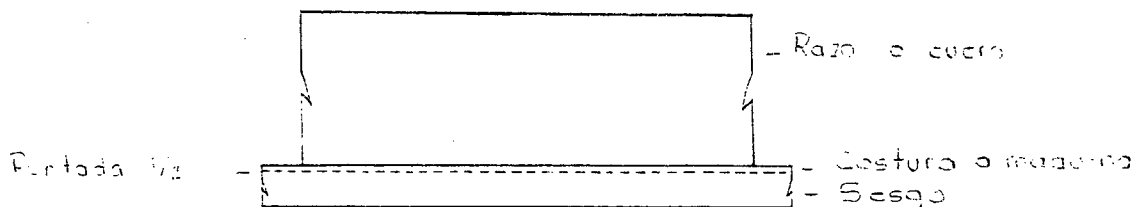

Se han dado cuatro propuestas para el tafilete las que serán evaluadas bajo las siguientes características: funcionalidad, - costos, adquisición, unificación con el producto, unificación - con la maquinaria existente para así poder identificar la alter_nativa óptima.

Propuestas: .Razo negro con sesgo negro.....	(1)
.Razo negro con entretela o interlón...	(2)
.Razo negro con entretela o interlón y sesgo negro	(3)
.Badana o baquetón natural o negra con sesgo negro	(4)

Funcionalidad: La vida util del sombrero depende directamente del uso y esto se relaciona a su vez con el tafilete que es el área de contacto con la cabeza y es por esta razón que se debe proporcionar al usuario las siguientes características:

- .Transpiración.
- .Fijación a la cabeza.
- .Calidad (esto incluye comodidad).

Además del usuario esta el operario que lo trabaja:

- .Facilidad del manejo del material.

Corte.
 Unión al sombrero.
 Grado de complejidad.

Los siguientes dos cuadros dan una valoración que van relacionados con la funcionalidad y las propuestas:

PROPUESTAS	1	2	3	4
CORTE	●	●	●	●
UNIÓN AL SOMBRERO	●	●	●	●
GRADO DE COMPLEJIDAD	●	●	●	●
Valor	(1)	(2)	(3)	(3)

● Optimo.
 ● Medianamente óptimo.

PROPUESTAS	1	2	3	4
MANEJO CON EL MATERIAL	●	●	●	●
CORTE	●	●	●	●
UNIÓN AL SOMBRERO	●	●	●	●
GRADO DE COMPLEJIDAD	●	●	●	●
Valor	(4)	(2)	(2)	(3)

● Optimo.
 ● Medianamente óptimo.

Los cuadros expresan un orden valorativo entre la propuesta más óptima y la menos óptima, tenemos entonces:

- .Padana o baquetón con sesgo.
- .Razo con entretela o interlón consesgo.
- .Razo con sesgo.

.Razo con entretela o interlón.

Costos: Se elaboró un promedio en el costo de cada una de las propuestas, para así poder observar cual podría ser la más rentable al sombrero.

PROPUESTA

COSTO

Razo con sesgo	
.Razo: Ancho 4cm.	
Largo promedio 58 cm.	\$ 19.20
.Sesgo: Ancho 1.2 cm.	
Largo promedio 60 cm.	7.70
.Hilo: Promedio 200 cm.	<u>1.40</u>
TOTAL	\$ 28.30

Razo con entretela o interlón

.Razo: Ancho 4 cm.	
Largo promedio 58 cm.	\$ 19.20
.Interlón o entretela: Ancho 4 cm.	
Largo 58 cm.	6.40
.Hilo: Promedio 200 cm.	<u>1.40</u>
TOTAL	\$ 27.00

Razo con entretela y sesgo

.Razo: Ancho 4 cm.	
Largo promedio 58 cm.	\$ 19.20
.Interlón o entretela: Ancho 4 cm.	
Largo 58 cm.	6.40
.Sesgo: Ancho 1.2 cm.	
Largo promedio 60 cm.	7.70
.Hilo: Promedio 200 cm.	<u>1.40</u>
TOTAL	\$ 34.70

Badana o baquetón con sesgo

.Badana: Ancho 4 cm.	
Largo promedio 58 cm.	\$ 15.70

.Sesgo: Ancho 1.2 cm.	
Largo promedio 60 cm.	7.70
.Hilo: Promedio 200 cm.	<u>1.40</u>
TOTAL	\$ 24.80

Como conclusión tenemos que el tafilete en badana o baquetón es el menos costoso y el más costoso es el de razo con entretela y sesgo.

Adquisición: Hago notar que el material con que se elabora el tafilete actual no se consigue en Aguadas, por esta razón no se ve la dificultad en proponer con otros materiales este acabado. Lógicamente que se debe obviar el problema para adquirirlo, esto se ha consultado - y se ha pedido establecer dos localidades próximas para así obtener la materia prima.

Manizalez: .Razo
 . Entretela
 .Sesgo
 .Hilo

Pereira: Cuero badana o baquetón.

Unificación con el producto: Se pueden definir las propuestas en dos grupos, el primero sería razo y el segundo cuero.

El primero se identifica por ser materiales con procesos industriales ya sea en el razo o la entretela, - mientras el segundo se puede considerar con un tratamiento más artesanal y es por esta causa que se acomoda - más con el sombrero.

Unificación con la maquinaria existente: En la actualidad como equipo y herramienta de

de trabajo utilizan maquinas de coser no industriales, tijeras y cortadores. De todas maneras la Cooperativa de Artesanos de Aguadas adquirira una maquina de coser SINGER MODELO 3101C la cual - permite trabajar cualquiera de las propuestas, la unica diferencia estaria en el número de la aguja que se utilizaría.

En relación con las herramientas se seguiría utilizando como única herramienta de corte las tijeras en el caso de las propuestas en raso, en las de cuero es necesario un cúchillo de piedra seca, este es de fácil adquisición ya que en realidad es una segueta con filo en uno de sus bordes y es llamada así por que se le saca corte sobre una piedra sin ningún lubricante.

CONCLUSIONES:

A través de los puntos expuestos anteriormente tenemos que la alternativa en baquetón o badana es la más óptima siguiendole en orden las de raso con interlón o entretela y la de raso con sesgo, finalmente la de raso con interlón con sesgo.

Nota: En cualquiera de las alternativas se debe adicionar en los costos transporte, marca, maquinaria, depreciación, herramientas, mano de obra y gastos varios.

Marca:

Para el caso específico de la marca se han buscado varias alternativas que se acomoden a las propuestas del tefilete, una de ellas es la marquilla impresa o bordada pero por su costo unitario de \$ 25.00 cada una aumentaría considerablemente el precio del sombrero.

Existen otras alternativas a considerar las cuales se elaboran con un clisé en bronce, para este proceso es necesario adquirir una prensa con resistencia que controle la temperatura, la inversión inicial sería de \$ 30.000.00 pero en realidad el costo de la marca es mínimo. Con este sistema se pueden lograr diferentes tipos de marcas:

.Marca a color: Sirve para cuero y tela.

La marca se une al material colocando debajo del clisé una cinta de estampar o metálica que en contacto con la superficie del cuero o tela se pega.

Existen diferentes colores: .Dorada

.Verde

.Azul

.Roja

.Lila

.Cobre

.Negra

El rollo de cinta tiene una dimensión de 62 mt. por 3/4' y su costo es de \$ 400.00, cada marca saldría entre 80 y 90 centavos.

El único problema que hay que considerar es la adquisición de la cinta y el equipo pues solamente se conoce la plaza de Bogotá.

.Marca por calor: Sirve solamente para cuero.

Esta marca se realiza por el contacto directo

entre el clise y el cuero, quemandolo y dejando de esta manera la marca.

El costo estaría entre 40 y 50 centavos.

En este caso solamente sería necesario adquirir la prensa con la resistencia.

.Marca con betún: Es la más económica ya que no es necesaria la prensa con resistencia, se manejaría el clisé con un mechero de alcohol el cual no ahuma el cuero.

La marca se elabora exponiendo el clisé a la llama y luego con un cepillo con betún se unta y se presiona sobre el material ya sea la tela o el cuero. La intensidad de la marca es menor que las dos anteriores.

Existe otro tipo de marca que es por presión, para este proceso es necesario una prensa hidráulica la cual es muy costosa, aunque se puede modificar el proceso a través de soluciones alternas como es elaborar una prensa manual que se adaptara a las condiciones. De todas maneras aumentaria el grado de complejidad a la solución que se busca.

Nota: No se puede llegar a definir por el momento el proceso más viable, debido a que es necesaria la opinión de las directivas de la cooperativa de Aguadas y el diseño de la marca en si.

PROVEEDOR DEL EQUIPO.

SELLOS EN BRONCE PARA MARCAS.

Edilberto Escobar o Elio Fabio Vega

Carrera 24 No 19 70 Sur Bogotá.

Teléfono 239 0556.

PROPUESTAS PARA LAS MINIATURAS.

Formación de talleres creativos para la elaboración de miniaturas, -
motivando a la comunidad hacia la observación del entorno (identi -
dad) y su interpretación a través de la técnica.

Plan para desarrollar:

.Propuesta de temas generales.

.Escoger tema.

.Expresión del tema: .Elaboración de dibujos (identificación de los
objetos más representativos de la región).

.Elaboración de los elementos con la técnica.
(proceso de experimentación).

.Escoger resultados satisfactorios, por tema y elaboración.

.Detalles y acabados para generar el muestrario.

Nota: El trabajo debe ser realizado con un mínimo de 4 artesanas por
tema.

6.2.1 Elaboración de propuestas.

Se hará una descripción de cada uno de los sombreros, con las respectivas características de elaboración, acabados (arreglo - en el taller de beneficio), precio en rama y precio de venta, tiempo de elaboración y artesana que lo trabajo.

En relación con el taller de creatividad (miniaturas) se describirá el desarrollo del plan trazado y sus resultados.

SOMBREROS

.Tejidos lisos:

.Ovalado (ala media):

Dimensiones: Copa esférica de 9 cm. de radio.

Ala 6 cm. de larga.

Material : 8 pares de cogollos de paja gruesa.

Tejido : Sencilla (2x1).

Proceso : Inicio 10 pares de traba común.

Crecidos (2 en la copa) 1. a la 4

2. a la 2

(1 en el ala) 1. a la 1.

Borde en vuelta de 2 (3 pajas pisadas por 2)

Color: Café (la paja fue teñida con cascara de cedro negro).

Tiempo de elaboración: 4 días.

Elaborado por: Luz Amapro Crozco.

Precio en rama: \$400.00

Precio de venta: \$700.00

Calidad: Ordinario.

Características:

.Tejido ordinario o burdo ya que fue elaborado con paja gruesa.

.El remate del borde del ala, consiste en apretar las bajadoras y las pasadoras cortando a ras las pajas que quedan sobre el ala y dejando aproximadamente 1.5 cm. de largo en el corte de las de afuera.

El adorno fue elaborado con la misma paja, se trabajo en trenza de 8 gajos y se uni6 al sombrero por una de sus secciones (toda una mitad) con una costura a mano en forma circular.

Arreglo en el taller de beneficio:

El motilado se realiz6 a 1.5 cm.

Engomado suave.

Planchado.

Ovalado tejido combinado de media sencilla y sencilla:

Dimensiones: Copa esférica de 9 cm. de radio.

Ala 9 cm. de larga.

Material : 14 pares de cogollos de paja menuda.

Tejido : Combinación de media sencilla (1x1) y sencilla (2x1)

Proceso : Inicio de 10 pares con traba ombligo.

Crecidos (2 en la copa) 1. a la 1

2. a la 3

(2 en el ala) 1. a la 2

2. regado.

Borde en vuelta de 2 (3 pajas pisadas por 2).

Color: Natural o crudo.

Tiempo de elaboración: 10 días.

Elaborado por : Carlina Nieto.

Precio en rama: \$2.500.00

Precio de venta: \$ 2.700.00

Calidad: Superior o fino-fino.

Características:

Tejido fino ya que está elaborado con paja menuda, aunque en algunas áreas se observa más grueso el tejido, es efecto de la combinación de texturas.

Tejido en proceso de rescate. Para su elaboración fue necesaria la ayuda de otra artesana que guiará a está para que aprendiera el principio de este tejido.

La muestra no tiene adorno, pero puede tenerlo y se recomienda una cinta de color mínimo de un ancho de 2.5 cm.

Arreglo en el taller de beneficio:

Motilado total.

Engomado suave.

Planchado.

Tejidos Calados:

Cucco Manzanillón:

Dimensiones: Plato 6 cm. de radio.

Copa 10 cm. de altura (recortada).

Ala 6 cm. de larga.

Material : 12 pares de cogollos o 1/4 de manojo de paja menuda.

Tejido : Combinación de sencilla con manzanillón.

Proceso : Inicio de 12 pares con traba común.

Crecidos (3 en el plato) 1. a la 1

2. a la 2

3. a la 3

(2 en el ala) 1. a la 1

2. regado.

Borde en vuelta de 3 (3 pajas pisadas por 4).

Color: Negro (teñido con tintura química).

Tiempo utilizado: 10 días.

Elaborado por: Angélica Londoño.

Precio en rama: \$2.000.00

Precio de venta: No fue estimado porque la muestra no fue escogida para producción.

Calidad: Fino.

Características:

Tejido fino ya que esta elaborado con paja menuda.

Aplicación y rescate con los tejidos calados (manzanillón), generando nuevas figuras. El resultado no fue satisfactorio, debido a que no se tuvo en cuenta la relación que existe entre el número de pajas y los dibujos del tejido.

El sombrero a demás se vió perjudicado porque se le colocó demasiado cargamento (crecidos) en el plato, dificultando su arreglo en el

taller de beneficio (arrugas en la copa).

El tinturado fue aplicado después de haberse elaborado el sombrero. Este consiste en sumergir el producto tejido en una tintura química (el taller de beneficio se reservó el nombre del colorante) diluida en agua, que después de impregnado el color en la paja lo ponen a secar para que finalmente continúe el arreglo de hormado.

El adorno que tiene la muestra fue elaborado en el taller de beneficio, es una tira de tela sintética de color rojo a la que en una de sus puntas le realizan un nudo de corbata.

Engomado suave.

Planchado.

Ovalado con randa:

Dimensiones: Copa esférica de 9 cm. de radio.

Ala de 9 cm. de radio.

Material : 15 pares de cogollos de paja menuda.

Tejido : Combinación de sencilla con randa.

Proceso : Inicio de 10 pares con traba ombligo.

Crecidos (3 en la copa) 1. a la 1

2. a la 1-2

3. a la 3

(2 en el ala) 1. a la 2

2. a la 5

Borde en vuelta de 2 (2 pajas pisadas por 3).

Color: Fucsia (teñida con anilina mineral "Indio").

Tiempo utilizado: 8 días.

Elaborado por: Blana Stella Franco.

Precio en rama: \$2.000.00

Precio de venta: \$2.200.00

Calidad: Fino.

Características:

Tejido fino debido a que está elaborado con paja menuda.

Tejido en proceso de rescate. Para la elaboración de esta textura fue necesaria la colaboración de otra artesana, ya que es necesario divi-

proporcionalmente la totalidad de la totalidad de la pajas (en caso 12 por cada una de las randas). Necesita un gran cuidado tanto el inicio como el remate de cada una de ellas.

El adorno fue elaborado con la misma paja, éste consiste en tejer 3 cargadores de 0.7 cm. de ancho por un largo igual al perímetro de la copa del sombrero, entrelazando cada uno a través de la randa y finalmente coserlos en sus extremos.

Arreglo en el taller de beneficio:

Botilado total.

Engomado suave.

Planchado.

Pava ovalada anjeo:

Dimensiones: Copa esférica de 9 cm. de radio.

Ala de 12 cm. de largo.

Material : 12 pares de cogollos o 1/4 de manojo de paja menuda.

Tejido : Inicio en sencilla y seguida por secciones de anjeo.

Proceso : Inicio de 12 pares con traba común.

Crecidos (2 en la copa) 1. a la 1

2. a la 1

(2 en el ala) 1. a la 1

2. regado.

Borde en vuelta de 3 (3 pajas pisadas por 4).

Color: Natural o crudo.

Tiempo utilizado: 10 días.

Elaborado por: Eva Arias de Londoño.

Calidad; Superior o fino-fino.

Precio en rama: \$2.000.00

Precio de venta: \$2.500.00

Características:

Es un tejido superior ya que esta elaborado con paja menuda y bien apretado.

La aplicación de anjeo con sencilla es considerada como rescate ya que su práctica no había sido continuada.

.Es necesario que la artesana que trabaja esta combinación de texturas sea bastante habil con la técnica debido a que la sencilla trae mucho cargamento y la iniciación del anejo es de gran cuidado.

.Es necesario el adorno, ya que la disposición de las texturas dentro del sombrero dan espacio a éste. Se recomienda una cinta de color - aproximadamente de 1.5 a 2 cm. de ancha.

La muestra lleva una cinta delgada de color azul cielo con un lazo en la parte posterior.

Arreglo en el taller de beneficio:

- .Motilado total.
- .Engomado suave.
- .Planchado.

.Ovalado anejo seccionado:

Dimensiones: Copa esférica de 9 cm. de radio.

Ala de 6 cm. de larga.

Material :. 12 pares de cogollos o 1/4 de manojo de paja menuda.

Tejido : Combinación de sencilla con anejo.

Proceso : Inicio de 10 pares con traba ombligo.

Crecidos (3 en la copa) 1. a la 1

2. a la 2

3. a la 3

(2 en el ala) 1. a la 1

2. regado.

Borde en vuelta de 2 (2 pajas pisadas por 3).

Color: Amarillo (teñida con cascara de curador).

Tiempo utilizado: 8 días.

Elaborado por: Blanca Estrella Rios.

Precio en rama: \$1.800.00

Precio de venta: 2.000.00

Calidad: Fino.

Características:

- .Tejido fino porque fue elaborado con paja menuda.

Como en el caso anterior la aplicación de anjeo con sencilla esta considerada dentro del proceso de rescate y es necesario que la artesana sea diestra con la técnica, esto se afirma porque el primer ensallo no fue satisfactorio.

El adorno no es necesario, esto se debe a que la textura lo esta remplazando.

Proceso en el taller de beneficio:

Motilado total.

Engomado suave.

Planchado.

Tejidos Trenzados:

Ovalado media trenza:

Dimensiones: Copa esférica de 9 cm. de radio.

Ala de 9 cm. de radio.

Material : 15 pares de pajas de paja menuda.

Tejido : Combinación de sencilla en vuelta doble con media trenza de 4 pajas.

Proceso : Inicio de 7 pares con traba ombligo.

Crecidos (4 en la copa) 1. a la 1

2. a la 2

3. a la 2

4. a la 3

(2 en el ala) 1. a la 1

2. regado

Borde en vuelta de 2 (2 pajas pisadas por 3).

Color: Natural o crudo.

Tiempo utilizado: 8 dias.

Elaborado por: Soila Franco.

Precio en rama: \$1.800.00

Precio de venta: \$2.200.00

Calidad: Fino.

Características:

Tejido fino porque esta elaborado con paja menuda.

Tejido en proceso de rescate, su aplicación fue bastante complicada, debido a que no se recordaba con facilidad su elaboración y fue necesaria la colaboración de varias artesanas.

Aunque hay diferencia entre la copa y el ala por la disposición de las texturas, es necesario el adorno para dar mayor contraste entre ellas.

La muestra lleva una cinta de color rojo con un ancho de 2.5 cm. la cual va anudada sencillamente, dejando sueltos sus extremos en la parte posterior del sombrero.

Arreglo en el taller de beneficio:

Motilado total.

Engomado suave.

Planchado.

Objeto avalado media trenza (Ordinario):

Dimensiones: Copa esférica de 9 cm. de radio.

Ala de 9 cm. de larga.

Material : 12 pares de cogollos o 1/4 de manojo de paja menuda.

Tejido : Combinación de media sencilla en vuelta de 6 con media trenza de 6 pajas.

Proceso : Inicio de 11 pares con traba común.

Crecidos (2 en la copa) 1. a la 1

2. a la 3

(1 en el ala) 1. a la 1

Borde en vuelta de 2 (2 pajas pisadas por 3).

Color: Primera muestra natural o crudo.

Segunda muestra fucsia (teñida con anilina mineral "Indio").

Tiempo de elaboración: 2 días.

Laborados por: Graciela González.

Precio en rama: \$400.00

Precio de venta: \$700.00

Calidad: Ordinario.

Características:

Tejido ordinario ya que esta elaborado con paja menuda, pero el traba

jo esta bien ejecutado por lo apretado de éste.

Como la anterior textura esta en proceso de rescate.

Es necesario el adorno ya que la disposición de las medias trenzas permiten y exigen que lo haya para dar mayor contraste a las texturas.

La muestra de color crudo o natural lleva una combinación de cintas 2 delgadas de color azul con un ancho de 1cm. y 1 central de color rojo con un ancho de 2.5 cm., la unión de éstas, es rematada con otra cinta igual a la última pero en forma perpendicular.

La muestra de color fucsia lleva una trenza elaborada con la misma paja, ésta consta de 8 gajos y es unida al sombrero con una costura a mano de forma circular por 2 secciones (extremos opuestos).

Arreglo en el taller de beneficio:

.Motilado total.

.Engomado suave.

.Planchado.

Ovalado trenzado:

Dimensiones: Copa esférica de 9 cm. de radio.

Ala de 9 cm. de larga.

Material : 12 pares de codollos o 1/4 de manojo de paja menuda.

Tejido : Combinación de sencilla en vuelta de 6 con trenza de 3 pajas.

Proceso : Inicio de 7 pares con traba ombligo.

Crecidos (4 en la copa) 1. a la 1

2. a la 1

3. a la 2

4. a la 2

(2 en el ala) 1. a la 1

2. regado.

Borde en vuelta de 2 (2 pajas pisadas por 3).

Color: Natural o crudo.

Tiempo utilizado: 8 días.

Elaborado por: Virgelina Loaiza.

Precio en rama: \$1.800.00

Precio de venta: \$2.200.00

Calidad: Fino.

Características:

El tejido es fino ya que esta elaborado con paja menuda. La textura que se observa en los 3 próximos sombreros tienen una notable diferencia visual-formal, esto se debe a la relación que hay entre la cantidad de pajas que forman la trenza y el grosor de ella, dando una clara evidencia en la calidad. En este caso se trabajo con paja delgada y con un número menor (3), la cual se torna más delicada y fina, aportandole al sombrero y a la textura una mejor categoría.

Aunque ésta textura esta en proceso de rescate, al grupo artesanal le fué fácil reconocerla, lo mismo que su elaboración

El adorno no es necesario, aunque puede tenerlo.

La muestra lleva una cinta de color habano con un ancho de 2.5 cm. la cual va anudada con un moño común dejando sueltos los extremos en la parte posterior del sombrero.

Arreglo en el taller de beneficio:

Motilado total.

Engomado suave.

Flanchado.

Ovalado trenzado (fino):

Dimensiones: Copa esférica de 9 cm. de radio.

Ala de 9 cm. de larga.

Material : 12 cogollos (pares) o 1/4 de manojo de paja menos menuda que la anterior.

Tejido : Combinación de sencilla en vuelta simple con trenza de 4 pajas.

Proceso : Inicio de 12 pares con traba ombligo.

Crecidos (2 en la copa) 1. a la 1

2. a la 2

(2 en el ala) 1. a la 1

2. a la 6

Borde en vuelta de 2 (2 pajas pisadas por 3).

Color: Natural o crudo.

Tiempo de elaboración: 5 días.

Elaborado por: Alba Aseneth Gómez.

Precio en rama: \$1.200.00

Precio de venta: \$1.450.00

Calidad: Fino

Características:

- . El tejido es fino aunque la paja que se utilizó es mediamente -
menuda. En éste sombrero se ve ya la diferenciación entre el nú-
mero de pajas que conforman la trenza y el grosor de ésta.
- . La textura se diferencia por la disposición de las trenzas en
el sombrero (4-2 en la copa).
- . El adorno es necesario debido a que la disposición de las tren-
zas en la copa obligan a que éste exista para diferenciar y dar
mayor contraste a la textura.

La muestra lleva una cinta de color azul oscuro con un ancho de
2.5 cm. la cual va anudada con un moño común dejando sueltos los
extremos en la parte posterior del sombrero. Como observación te
nemos que la cinta va suspendida y no a ras entre la copa y el a
la.

Arreglo en el taller de beneficio:

- .Motilada total.
- .Engomado suave.
- .Planchado.

Ovalado trenzado (regular):

Dimensiones: Copa esférica de 9 cm. de radio.

Ala de 9 cm. de larga.

Material : 12 pares de cogollos o 1/4 de manojo de pajagruesa.

Tejido : Combinación de sencilla en vuelta simple con trenza
de 4 pajas.

Proceso : Inicio 12 pares con traba ombligo.

Crecidos (3 en la copa) 1. a la 1

2. a la 4

3. a la 6

(2 en el a la) 1. a la 1

2. a la 4

Borde en vuelta de 2 (2 pajas pisadas por 3).

Color: Natural o crudo.

Tiempo utilizado: 5 días.

Elaborado por: Marta Lucía Arango.

Precio en rama: \$1.000.00

Precio de venta: \$ 1.200.00

Calidad: Regular.

Características:

.El tejido es regular, esto se debe a que la paja que se utilizó es medianamente gruesa. En éste caso se ve más evidentemente la diferencia de calidades con los 2 sombreros anteriores, el tejido y la textura es más burda.

.La disposición de las trenzas en la copa van en relación ascendente (2-3 en la copa).

.El adorno no es necesario ya que el conjunto de 3 trenzas lo reemplaza.

Arreglo en el taller de beneficio:

.Motilado total.

.Engomado suave.

.Planchado.

.Ovalado trenzado y acordonado:

Dimensiones: Copa esférica de 9 cm. de radio.

Ala de 12 cm. de larga.

Material : 12 pares de cogollos o 1/4 de manojo de paja menuda.

Tejido : Combinación de sencilla en vuelta de 4, seguida por cordón, sencilla en vuelta de 4 y trenza de 4 pajas.

Proceso : Inicio de 8 pares con traba ombligo.

Crecidos (2 en la copa) 1. a la 1
 2. a la 2
 (2 en el ala) 1. a la 1
 2. a la 2.

Borde en vuelta de 3 (3 pajas pisadas por 4).

Color: Combinación de natural o crudo con rojo (el color rojo - fue dado primero con una base amarilla -cascara de curador- y segundo con una base de anilina mineral rosada "Indio").

Tiempo utilizado: 8 días.

Elaborado por: Graciela González.

Precio en rama: \$ 1.800.co

Precio de venta: \$ 2.500.co

Calidad: Superior.

Características:

- Tejido fino pues esta elaborado con paja menuda.
- La aplicación de 3 texturas y la combinación de color es totalmente nueva para el grupo artesanal. Para lograr la textura por contraste de color es necesario que en el remplazo de los mochos los bajadores queden de un color y los pasadores de otro.
- La trenza y el cordoñ están en proceso de rescate.
- Para la continuidad visual del tejido fue necesario recurrir a hacer crecidos levantados y trocados en la paja.
- Puede o no tener adorno. Si se le coloca debe ser una cinta con un mínimo de 2.5 cm. de ancho y de alguno de los 2 colores que lo componen.

Arreglo en el taller de beneficio:

- Motilado total.
- Engomado suave.
- Planchado.

•Tejidos en Combinación de Color:

•Gallineto:

Dimensiones: Copa ovada con un largo de 18 cm.

Ancho 14 cm.

Alto 9 cm.

Ala de 9 cm. de larga.

Material: 12 pares de cogollos o 1/4 de manojo de paja gruesa.

Tejido : Media sencilla (1x1).

Proceso : Inicio de 9 pares con traba común.

Crecidos (2 en la copa) 1. a la 1

2. a la 2

(2 en el ala) 1. a la 2

2. regado.

Borde en vuelta de 2 (2 pajas pisadas por 3).

Color: Combinación de azul oscuro con azul claro (el teñido de la paja se dio con anilinas minerales "indio" pasando primero por la de color violeta y segundo por la de color verde, con diferencia de tiempos para diferenciar la tonalidad).

Tiempo utilizado: 5 días.

Elaborado por: Rubiela Orrego.

Precio en rama: \$1.100.00

Precio de venta: \$1.350.00

Calidad: Regular.

Características:

- El tejido es regular porque se elaboró con paja gruesa. Pero era necesaria para lograr la textura de la muestra; se ensayo con paja menuda y el resultado no fue satisfactorio ya que no se observaba con claridad el contraste de color.
- La aplicación de esta combinación puede considerarse como rescate ya que se observó en una sección del sombrero panameño.
- Existió dificultad en los crecidos para que continuará la textura del tejido (Hay que corregir algunos troques de la paja). Esto se debe a que las pasadoras son de un color y las bajadoras de otro.
- Es necesario el adorno para dar mayor contraste entre la copa y el ala.

La muestra lleva una cinta de color azul oscuro con un ancho de 2.5 cm., la cual va entrelazada por sus extremos formando un nudo.

Arreglo en el taller de beneficio:

.Motilado total.

.Engomado suave.

.Planchado.

.Panameño:

Dimensiones: Plato 6 cm. de radio.

Copa 10 cm. de altura.

Ala 6 cm. de larga.

Material : 6 pares de cogollos de paja gruesa.

Tejido : Media sencilla (1x1) con troque en algunas secciones para lograr la figura.

Proceso : Inicio de 12 pares con traba común.

Crecidos (2 en la copa) 1. a la 1

2. a la 2

(1 en el ala) 1. a la 1

Borde en vuelta de 3 (3 pajas pisadas por 4).

Color: Combinación de natural o crudo con morado (el teñido de la paja se dió con anilinas minerales "indio", primero se tiñio con color rosamida y luego con violeta).

Tiempo utilizado: 8 dias.

Elaborado por: Emma Rios.

Precio en rama: \$ 1.500.00

Precio de venta: \$ 1.750.00

Calidad: Regular.

Características:

.Tejido regular porque esta elaborado con paja gruesa. Como en el caso anterior era necesario este grosor para que la textura sea visible en todo su conjunto.

.El rescate de este tejido (troque) como de la figura en color

es de gran importancia, ya que solamente existen 2 artesanas (madre e hija) que lo pueden elaborar en la actualidad.

Para la elaboración de este sombrero es necesario tener las bajadoras de un color y las pasadoras de otro, para lograr las figuras es indispensable hacer una relación que agrupe conjuntos iguales de pajas.

Puede tener o no adorno. Se recomienda una cinta de cualquiera de los 2 colores y con un ancho mínimo de 2.5 cm.

Arreglo en el taller de beneficio:

- Motilado total.
- Engomado suave.
- Planchado.

Carolina:

Dimensiones: Copa esférica de 9 cm. de radio.

Ala de 6 cm. de larga muestra verde clara.

Ala de 9 cm. de larga muestra verde oscura.

Material : 12 pares de cogollos o 1/4 de manojo de paja gruesa.

Tejido : Media sencilla (1x1).

Proceso : Inicio de 10 pares con traba común.

Crecidos (2 en la copa) 1. a la 1

2. a la 2

(2 en el ala) 1. a la 1

2. regado.

Borde en vuelta de 2 (2 pajas pisadas por 3).

Color: Combinación de color verde pastel con natural o crudo (el color verde pastel es adquirido con la paja sin estufar).

Nota: Los 2 sombreros fueron elaborados con el mismo color de paja, el verde oscuro tuvo un proceso aparte de teñido, el cual se dió después de su elaboración en un taller de beneficio (anilina química).

Tiempo de elaboración: 6 días.

Elaborado por: Clementina Ramirez.

Precio en rama: \$ 1.200.00

Arreglo en el taller de beneficio:

.Motilado total.

.Engomado suave.

.Planchado.

Ovalado Tutu:

.El adorno que lleva la muestra se realizó uniendo 2 cintas por uno de sus lados y luego tejiendo sus extremos los cuales quedan sueltos finalmente.

Precio de venta: \$1.550.00

Arreglo en el taller de beneficio:

.Motilado total.

.Engomado suave.

.Planchado.

Ovalado Safari:

.El adorno es necesario (el modelo lo exige).

La muestra lleva una cinta café con un ancho 3.5 cm., la cual va arreglada en forma de escala.

Precio de venta: \$1.550.00

Arreglo en el taller de beneficio:

.Apretada.

.Hormado según modelo safari.

.Motilado total.

.Engomado suave.

.Planchado.

Pava ovalada copa corta:

.El adorno es necesario para dar mayor contraste al tejido y al color.

La muestra lleva una cinta de color negro que se trabaja en forma

.Engomado suave.

Planchado.

Precio de venta: \$ 1.750.00

Ovalado (ala media):

Muestra de paja sin estufar:

.Es necesario el adorno para dar mayor contraste ya que el tejido liso lo exige.

La muestra lleva una cinta amarilla de un ancho de 1.75 cm. a la que se le a superpuesto una trenza en paja del mismo color. Sus extremos van unidos con una costura a mano.

Precio de venta: \$1.650.00

Muestra de color amarillo:

.Como en el anterior es necesario el adorno.

La muestra lleva una cinta de color negro con un ancho de 3.5 cm. unida a sus extremos con un acabado en escala.

Precio de venta: \$1.750.00

Arreglo en el taller beneficio:

.Motilado total.

.Engomado suave.

.Planchado.

Ovalado cola parada:

.Es necesario el adorno para darle mayor contraste al tejido liso.

La muestra lleva una cinta amarilla a la que se le ha superpuesto en 4 partes (cada 90°) una cinta del mismo color la que da 2 vueltas sobre la básica en forma diagonal. El ancho es de 1.75 - cm.

Precio de venta: \$1.750.00

Precio de venta: \$ 1.450.00

Calidad: Regular.

Características:

- .El tejido es regular y esto se debe por por 2 razones, una por el grosor de la paja y otra porque esta sin estufar parte de ella.
- .La combinación de color para formar la textura esta en proceso de rescate. La elaboración de éste se vió perjudicada en un principio por la realización de la traba, pues de ésta depende toda las figuras posteriores.
- .Puede tener o no tener adorno. Se recomienda una cinta de cualquiera de los 2 colores que componen la combinación con un ancho mínimo de 2.5 cm. de ancho.
- .Para que la figura se conforme es necesario que se comience el esterillado con 2 grupos iguales (cantidad) de paja y diferenciados por color, al que se le comienzan a tejer, dejando el centro de un solo color.

Arreglo en el taller de beneficio:

- .Motilado total.
- .Engomado suave.
- .Planchado.

A continuación se describirá el arreglo que tuvieron los sombreros que fueron elaborados en la primera visita y que ya están considerados para una futura producción.

Tejidos lisos:

Canoutier:

- .El adorno es necesario (el modelo lo exige).
- La muestra lleva una cinta de color negro con un ancho de 3.5 cm. unida a sus extremos con un acabado en escala.

Arreglo en el taller de beneficio:

- .Motilado total.

de escala. Ancho de la cinta 2.5 cm.

Precio de venta: \$1.750.00

Arreglo en el taller de beneficio:

.Motilado total.

.Engomado suave.

.Planchado.

.Tejidos Calados:

.Pava ovalada (moritas):

.No es necesario el adorno ya que la textura lo esta remplazando.

Precio de venta: \$2.500.00

Arreglo en el taller de beneficio:

.Motilado total.

.Engomado suave.

.Planchado.

.Pava ovalada (manzanillón):

.No es necesario el adorno ya que la textura esta replandolo. Es posible que se le coloque una cinta por encima de la textura de un ancho 1.5 a 2 cm.

Precio de venta: \$1.750.00

Arreglo en el taller de beneficio:

.Motilado total.

.Engomado suave.

.Planchado.

Nota: Las cintas que se han utilizadoson reconocidas comercialmente como fallas de algodón.

TALLER DE CREATIVIDAD MINIATURAS.

El taller se dirigió a cinco grupos de artesanas con las cuales se desarrollaron los siguientes puntos:

Presentación personal: Acercamiento y motivación del grupo hacia la práctica del taller.

Presentación de objetivos: Enfatizar la capacidad creativa con la técnica que se trabaja.

Propuesta de temas generales: .Trabajo

.Vivienda

.Y fiestas o celebraciones.

Escoger el tema: Con ayuda de la trabajadora social y cada grupo se analizó el tema general escogido, para así poder llegar a un tema específico, el cual sería el punto de arranque para elaboración del taller.

Grupo vereda Alto Bonito: Tema general : Trabajo
Tema específico: Mercadeo del café.

Grupo Vereda San Nicolas: Tema general : Vivienda
Tema específico: Casa rural.

Grupo vereda vivoral y Colorados: Tema general : Fiestas
Tema específico. Pesebre

Grupo urbano Alto de la Virgen: Tema general : Vivienda
Tema específico: Jaulas.

Grupo Urbano: Tema general : Trabajo
Tema específico: Pajero y Tejedora

Expresión del tema: Por medio de la elaboración de dibujos que se realizaron con cada grupo en el tema específico se logró identificar con las artesanas las características de identidad a nivel de forma y los elementos que la componen.

Vereda de Alto Bonito: Tema mercadeo del café.

Elementos que lo componen:

Burro : Nunca ha sido elaborado.
 nombre : nunca ha sido elaborado.
 vestuario
 .Sombrero : Ya ha sido elaborado.
 .Camisa . Nunca ha sido elaborado.
 .Pantalón : Nunca ha sido elaborado.
 .Mulera-ruana : Ya ha sido elaborada.
 .Pañuelo : Nunca ha sido elaborado.
 .Alpargatas : Ya ha sido elaboradas.
 .Cinturón : Ya ha sido elaborado.
 .Carriel : Ya ha sido elaborado.
 .Machete : Ya ha sido elaborado.
 .Zurriago : Nunca ha sido elaborado.
 .Delantal : Nunca ha sido elaborado.
 Bulto de café : Ya ha sido elaborado.

Vereda de San Nicolas: Tema Casa Rural.

Elementos que la componen:

Casa : Nunca ha sido elaborada.
 Mesas : Nunca han sido elaboradas.
 Sillas : Nunca han sido elaboradas.
 Ornamentos y
 flores : Nunca han sido elaboradas.
 Entradas y cer
 cas : Nunca han sido elaboradas.

Vereda de Vival y Colorados: Tema Pesebre.

Pesebre : Nunca ha sido elaborado.
 Virgen : Nunca ha sido elaborada.
 San José : Nunca ha sido elaborado.
 Niño Jesús : Nunca ha sido elaborado.
 Vestuario
 .Túnicas : Nunca han sido elaboradas.
 .Mantas : Nunca han sido elaboradas.
 .Tocados : Nunca han sido elaborados.
 .Alpargatas : Ya han sido elaboradas.
 Cuna : Nunca ha sido elaborada.
 Arbol de navi
 dad : Nunca ha sido elaborado.

Urbano: Alto Bonito: Tema Jaulas.

Elementos que lo componen:

Jaulas : Nunca han sido elaboradas.
 Pajaros : Nunca han sido elaborados.

Urbano: Tema Tejedora y Pajero.

Elementos que lo componen:

Mujer : Nunca ha sido elaborada.

Vestuario

.Falda : Nunca ha sido elaborada.

.Blusa : Nunca ha sido elaborada.

.Manta : Nunca ha sido elaborada.

.Alpargatas : Ya han sido elaboradas.

.Pava : Ya ha sido elaborada.

.Canasta : Ya ha sido elaborada.

.Sombrilla : Ya ha sido elaborada.

Hombre : Nunca ha sido elaborado.

Vestuario : Es igual a lo describió en el tema del mercadeo del café.

Identificandó con claridad los elementos que se deberian elaborar.
 se paso directamente a la expresi3n con la técnica, l3gicamente ten-
 iendo la prioridad de cada uno de los temas. Para que cada grupo -
 se viera atemorizado por la novedad de la práctica se fueron rea

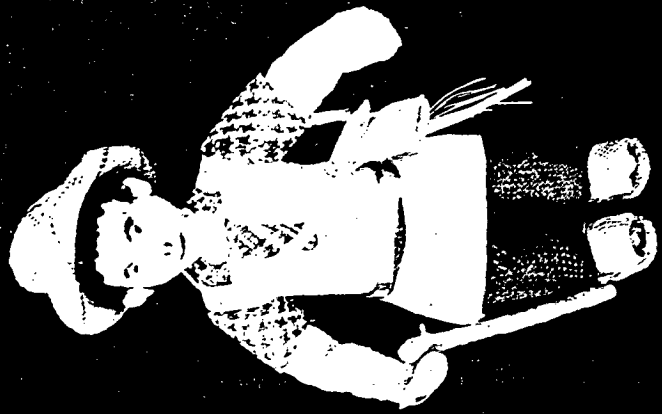

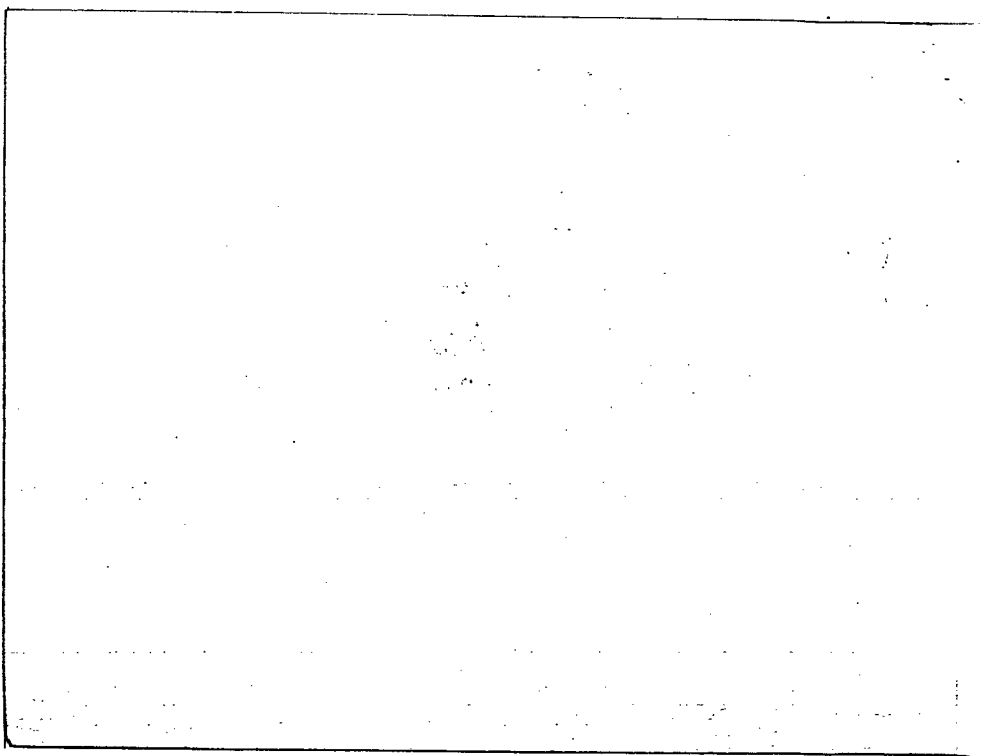
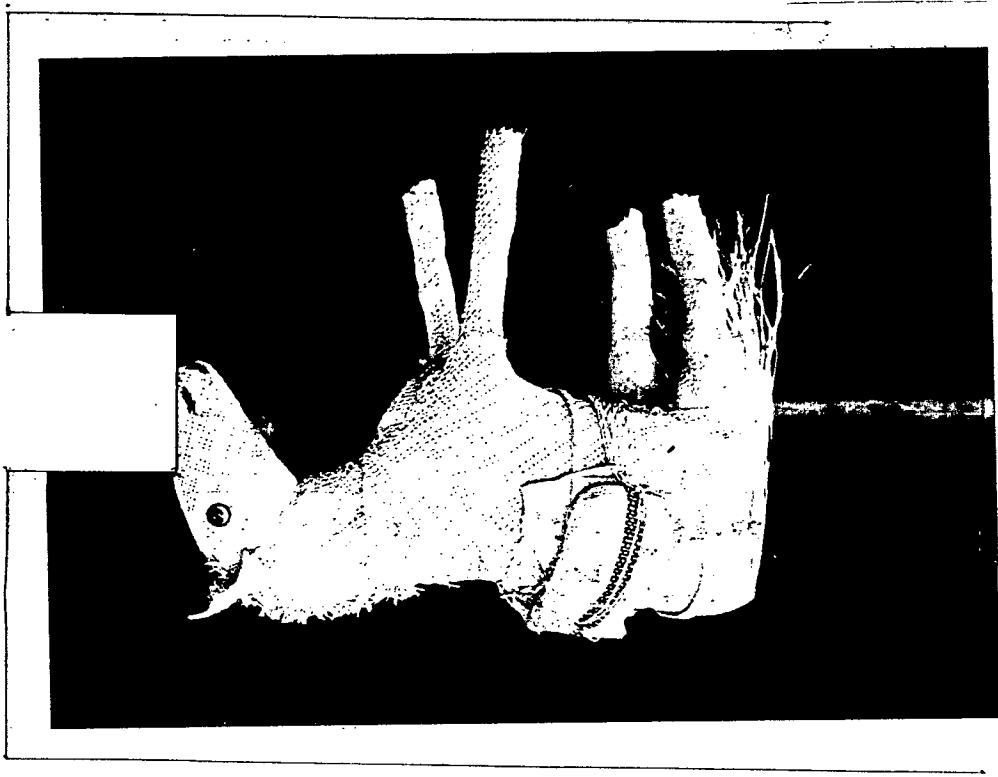

lizando diferentes ensayos a ideas que se iban dando conjuntamente, las cuales se evaluaban, retomando los resultados más representativos a la tejeduría y al tema, originando en ellas mayor confianza y reafirmando su capacidad creativa y la versatilidad que puede tener su trabajo.

A continuación se incluyen los resultados que a nivel técnico y formal se lograron expresar.

Tema: Mercadeo del café.

Elementos: Burro: .Cuerpo y patas : Tejido de media sencilla con traba común.
 .Cola y crin : Paja rypiada.
 .Orejas : Tejido en forma de china.

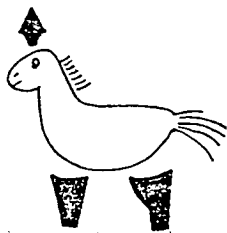

Hombre: .Cabeza, cuerpo, brazos y piernas: Tejido de media sencilla con traba común.

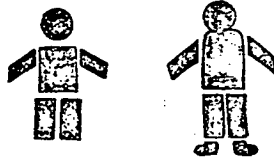

Vestuario: .Camisa, pantalón y delantal: Tejido de media sencilla con base de cargadores

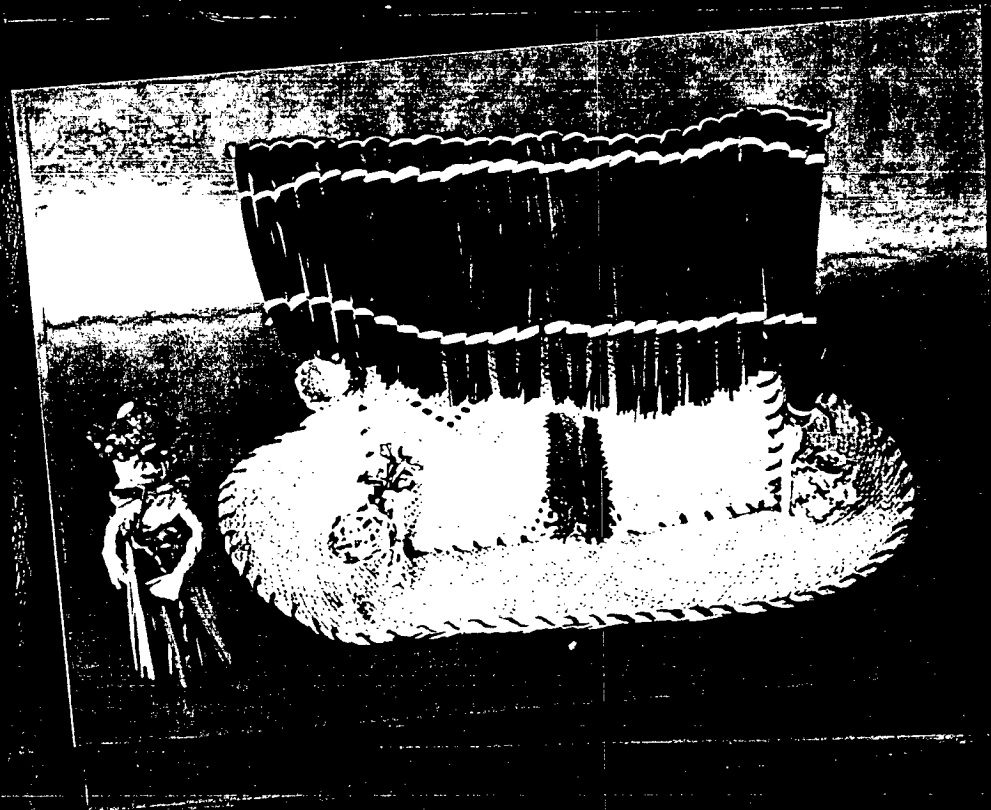

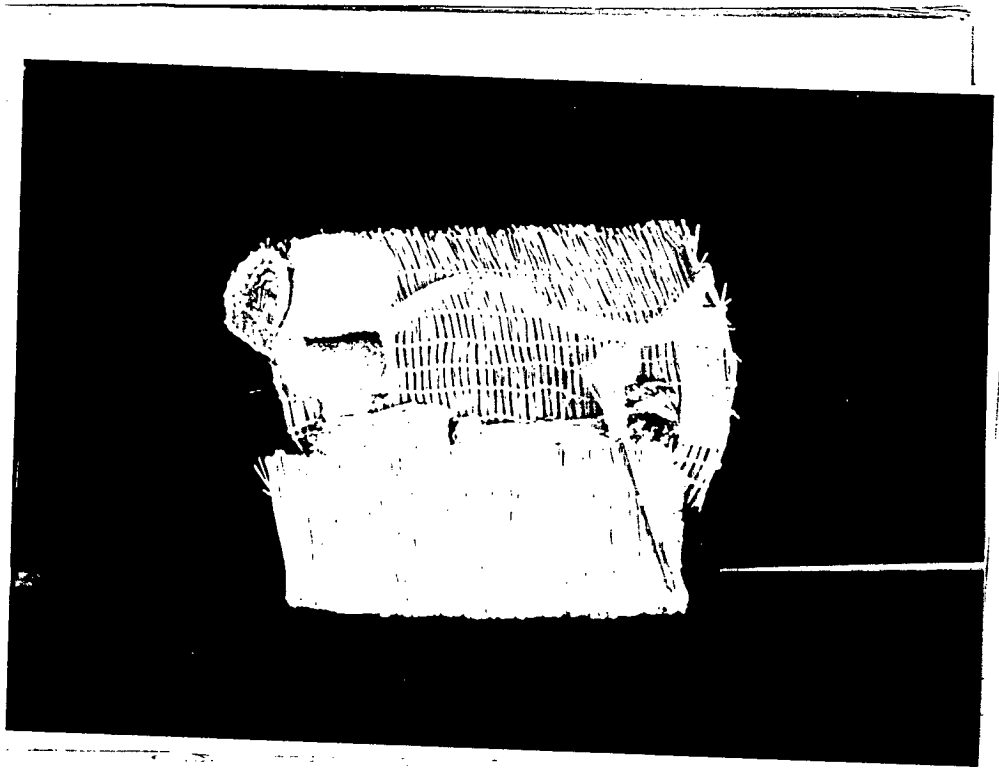

.Pañuelo: Tejido en forma de china.



.Zurriago: Sin tejido, envolviendo un palo con pa
ja.

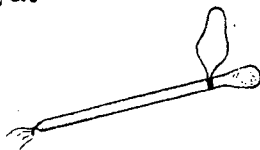

Nota: Las uniones se elaboraron con costuras a mano y a maquina.

Tema: Casa rural.

Elementos: Casa: .Base y paredes: Se vieron varios resultados:

.Tejido de media sencilla con traba
larga

.Tejido de media sencilla con uniones
(nudos).

.Esterillado con uniones (amarres).

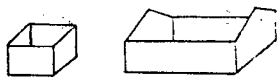

.Techo: Varios resultados:

.Tejido de media sencilla con traba común.

.Esterillado con doblez central.

.Anudados.



.Ventanas y puertas: .Tejido manzanillón

.Secciones abiertas con partes
tejidas en forma de cargador.



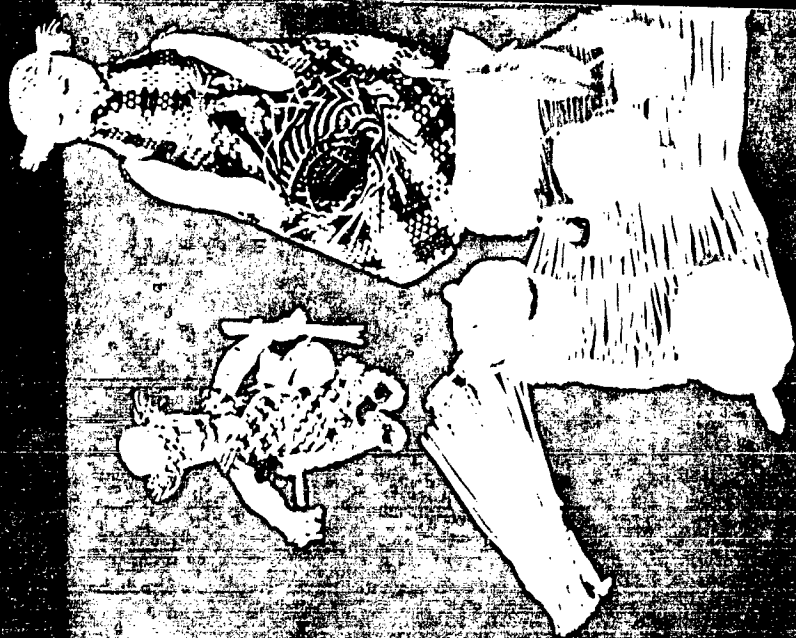

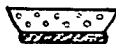

Arbol de navidad: .Sin tejido, envolviendo un palo ramificado.
 .Anudados.

Tema: Jaulas.

Elementos: Jaulas: .Base y techo: Tejido de media sencilla con traba común.

.Enrejado: Trenzas y anudados.

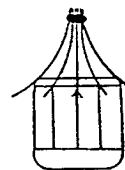

Pajaros: Cargadores unidos con costura a mano.



Tema: Tejedora y Pajero.

Elementos: Mujer: Fue elaborada de igual forma que la figura de hombre en el tema del mercadeo del café.

Vestuario: .Falda y blusa: Tejido de media sencilla - con cortes y cosida a mano.



Hombre: Fue elaborado de igual forma que la figura de hombre en el tema del mercadeo del café.

Vestuario: .Pantalón y camisa: Esta conformado por una -
mulera larga en la que se
cose la sección de las -
piernas.

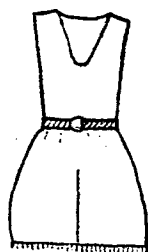

.Sombrero: Se tomó de base la cabeza para con-
formar la copa del sombrero, el a-
la son pajas entrelazadas y teji-
das.

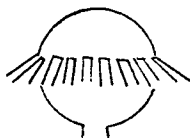

Lista de participantes en el taller de creatividad.

Grupo Vereda de Alto Bonito:

Marta Lucía Arias.

Isabel franco.

Ibernarda Arias.

Alba Rosa Arias.

Rubiela Arias.

Alba Lucía Franco.

Respa Ramirez.

Nidia Ospina.

Luz Delia Gómez.
Soila Rosa García.
María Dora Gómez.
Erlinda Gómez.
Alba Nery Orrego
María Edilma Gómez.
Rubiela Orrego.

Grupo Vereda de San Nicolas:
Edelmira Castaño.
Carlina Quintero.
Aracelly Salazar.
Ayde Nieto de Henao.
Otilia Marín.
Belsabe Arias.
Alicia Bedoya.
Berenice Rodríguez.
Lindelia Ocampo.
Fabiola Vargas.

Veredas de Vivoral y Colorados.
Heresa Herrera.
Dorelia Valencia.
María Omaira Martínez.
Rubialba Medina.
María Graciela Rincón.
María Galeano.
María Fabiola Gallego.
Estrella Candamil.

Grupo Urbano Alto de la Virgen:
Gélica Londoño.
Gigelina Loaiza.
Alfa Flórez.
Lina Henao.
Linda Nieto.

Grupo Urbano:

Rubiela Rios.

Isabel guarín.

Ester Duque de Patiño.

2.2 Presentación de propuestas a Artesanías de Colombia S.A.

El muestrario de sombreros y las respuestas en el taller de creatividad miniaturas fue presentado en el Comité de Diseño del día 17 de octubre de 1987.

Dentro de la presentación y evaluación de la práctica en el proceso de rescate de tejidos (texturas) en general fue satisfactoria por el resultado que se observó en el muestrario elaborado, ya que de los 26 sombreros trabajados 23 fueron aprobados para producción. En relación a las respuestas dadas en el taller de creatividad fue escogido y aprobado el tema del mercadeo del café (burro o mula y hombre o campesino).

2.2.1 Conclusiones.

SOMBREROS.

• Las dimensiones de los sombreros varían únicamente en el ala (4, 6, 9, 12 cms.), ya que la copa debe ser trabajada con la talla standar utilizando una horma que cubra estas dimensiones y con éstas mismas fueron hormadas.

• El promedio del material utilizado es de 1/4 de manojo de paja iraca. Solamente en los casos que el adorno se elaboró con el mismo material se gastaron 4 cogollos más. (12 pares de cogollos equivale a 1/4 de manojo de paja).

Existe una relación directa entre el grosor de la paja y la calidad comercial. Tenemos:

• Paja menuda - 1/4 de manojo de paja o 12 pares de cogo -

llos para la elaboración de un sombrero.

• Faja medianamente gruesa - 1/8 de manojo de paja o 6 - 8 pares de cogollos para la elaboración de un sombrero.

• Los procesos de elaboración son diferentes en cada una de las artesanías, inician con cantidades diferentes (pares - de pajas - esterillado) la traba, ocurriendo exactamente igual con los crecidos de la copa y el ala.

Solo en el sombrero panameño se observó con claridad una cantidad exacta en la elaboración del esterillado y las figuras para la combinación de color. Los otros sombreros se realizaron a manera de ensayo, es decir que se unieron los conocimientos de las artesanías y la técnica que comúnmente trabajan.

• Los procesos de teñido se dividieron en 3 prácticas:

• Materias vegetales (cáscara de cedro negro y curador):

La fijación del color y su permanencia es buena, aunque es necesario que la persona que lo haga sepa manejar la paja en la cocción porque es factible que se maltrate y se vuelva quebradiza cuando se vaya a tejer.

Su adquisición fue un poco complicada ya que en las veredas se encuentra con mayor facilidad que en el área urbana limitando de esta manera la elaboración de los sombreros para una producción.

• Anilinas minerales: Como ya se expresó en el capítulo 5. no todas las anilinas tiene buena fijación y solamente se trabajaron los colores fucsia, verde mezclado con violeta y rosamida mezclado con violeta.

Su adquisición es muy fácil.

Debido a que la variedad de color es limitada fue necesario mezclar no solamente entre las anilinas sino con las bases que nos dan los materiales vegetales para así conseguir nuevas gamas y tonalidades, obteniéndose muy buen

nos resultados.

Cáscara de cedro negro	:	.Café
Cáscara de curados	:	.Amarillo
Anilina mineral "Indio" Fucsia	:	.Fucsia
Anilina mineral "Indio" verde mezclada con violeta.	:	.Azul oscuro
Anilina mineral "Indio" fucsia mezclada con violeta.	:	.Morado
Cáscara de curador mezclada con anilina mineral "Indio" verde	:	.Verde loro.
Cáscara de curador mezclada con anilina mineral "Indio" rosamida:	:	.Rojo

.Tintura química: Este fue un nuevo proceso que se encontró en los talleres de beneficio, además de que la tintura se aplica después de elaborado el producto tiene muy buena fijación en la paja como también su permanencia.

.El tiempo de elaboración se relaciona con la calidad del sombrero, lo que nos da tentativamente una capacidad de producción:

- .Sombrero de calidad superior : 5 mensuales.
- .Sombrero de calidad fina : 10 mensuales.
- .Sombrero de calidad regular : 40 mensuales.
- .Sombrero de calidad ordinaria: 50 mensuales.

Estos datos fueron elaborados por la cooperativa artesanal de Aguadas y apoyandose con los tiempos utilizados por las artesanas en la elaboración del muestrario.

.En el proceso de rescate de tejidos como se ha dicho anteriormente se tuvo una serie de dificultades en la elaboración del muestrario:

.Aunque se reconocían las texturas, la falta de práctica

- dificultó en un principio la recuperación de las texturas.
- .Fue necesario el apoyo común de todo el grupo de artesanas para el rescate de las texturas, aunque limitado entre las áreas urbanas y rural por las distancias y los conocimientos que entre cada una de ellas había.
 - .Como nos encontrábamos también en un proceso de aplicación y experimentación algunos resultados no fueron satisfactorios (sombbrero manzanillón).
 - .Se observó que para la elaboración de algunas texturas es necesaria una relación numérica entre el inicio, crecidos y textura, para lograr así una continuidad e igualdad visual del tejido para que la calidad no se vea desmejorada.
 - .Los adornos fueron elaborados con 2 materiales:
 - .Paja iraca del mismo grosor y color en que fue elaborado el sombrero.
 - .Cinta de falla de algodón con anchos diferentes y colores variados.

1.5 cm de ancho:

- .Amarillo
- Azul cielo
- Azul oscuro con líneas rojas y blancas.

2.5 cm de ancho:

- .Roja
- Negra
- Azul oscuro
- Habano

3.5 cm de ancho:

- .Café
- Negra

.El arreglo en el taller de beneficio fue en general:

- .Motilado total.
- .Engomado suave.
- .Planchado.

Con excepción del sombrero ovalado café y del sombrero saffari el tratamiento en el taller de beneficio fue diferen

tes. Al primero no se le cortaron (motilar) a ras las pajas del borde y al segundo tuvo un hormado diferente a los demás.

No se dieron otras tallas diferentes a la standar ya que no habian hormas que las dieran y a demás el objetivo del trabajo era elaborar un muestrario inicial.

TALLER DE CREATIVIDAD.

MINIATURAS.

.Los resultados obtenidos en esta práctica pueden expresar la capacidad que tiene el grupo artesanal con su técnica y creatividad. Estos nos demuestran las diferentes posibilidades que con su trabajo se pueden realizar, representando muchas variaciones que comprende la tejeduría, dificultando notablemente su evaluación.

.Se concluyó en el Comité de Diseño que los productos más característicos y rentables son los que comprenden el tema del mercadeo del café (burro o mula y hombre o campesino).

.Los resultados obtenidos con los otros temas no fueron daramente evaluados, aunque se generó la inquietud por elaborar adornos para navidad.

6.2.2.2 Recomendaciones.

SOMBREROS.

.Elaboración de diferentes tallas, averiguando cual de ellas es la más utilizada dentro de la población usuaria para poder enfocar la producción.

Los sombreros deben ser diferenciados por la talla y el largo del ala. Para esto se incluye el siguiente cuadro guía:

TALLA	PERIMETRO	ALTO DE LA COPA	LARGO DEL ALA
1	53 1/2	10	2 1/2 - 5 1/2
1 1/2	54		8 1/2 - 11 1/2
2	54 1/2		
2 1/2	55		
3	55 1/2		
3 1/2	56		
4	56 1/2	10 1/2	3 - 6
4 1/2	57		9 - 12
5	57 1/2		
5 1/2	58		
6	58 1/2		
6 1/2	59		
7	59 1/2		
7 1/2	60		
8	60 1/2	11	3 1/2 - 6 1/2 9 1/2 - 12 1/2

Las alas corresponden a las medidas según el orden siguiente:

- .Ala corta
- .Ala media
- .Ala larga
- .Ala de pava.

.Se debe consultar con el maestro artesano todo lo referente al proceso de elaboración (inicios y crecidos) para aumentar aún más la calidad del sombrero superior y fino.

Es importante aplicar también el tipo de crecidos que él ejecuta, ya que no son notorios en el tejido del som

brero.

•En relación a los procesos de teñido tenemos:

•El problema de la adquisición de la cáscara de cedro negro y curador es bastante preocupante ya que son las bases para la mayoría de los colores del muestrario. Es importante que se incentive el cultivo de estas plantas y se les indique la forma de mantenerlas y conservarlas - para que no se acaben.

•Continuar con los procesos de teñido con anilinas minerales marca "Indio" que son hasta el momento el proceso más seguro por la facilidad de adquisición.

•Generar nuevas alternativas para el teñido de la paja, se plantea la aplicación de una nueva tintura de marca "Colorantes DEKA", la cual esta siendo aplicada en materiales naturales como lana y algodón obteniendose muy buenos resultados de fijación, estabilidad y duración. Si los resultados son satisfactorios y rentables solo - quedaría un problema la adquisición de este. (averiguar las posibilidades que tiene la cooperativa para la compra).

En caso tal que no se pudiera adquirir o que los resultados no fueran satisfactorios dejó abierta la siguiente inquietud, unirse de alguna forma con el taller de beneficio en donde se esta aplicando el color en el sombrero después de haberse tejido.

Nota: Los "Colorantes DEKA" se consiguen en SMITH SUCE-
SORES. Bogotá D.E.

•A nivel del proceso en el rescate de texturas con la elaboración del muestrario y con la aprobación para iniciar producción, es necesario capacitar el grupo artesanal.

Para esto se a pensado que por artesana participante en la elaboración del muestrario se capaciten 2 más en unión con la primera y que a su vez se dupliquen los conocimientos a otras.

.Mantener las relaciones numéricas para que la elaboración de las texturas sean equilibradas, manteniendose la calidad del tejido en el sombrero.

.Es necesario capacitar algunas artesanas en la elaboración de los adornos, ya que los objetivos de la Cooperativa es concentrar todo el trabajo en ella.

.Concretar con la Cooperativa la alternativa para el tafilete, para poder capacitar otro grupo de artesanas en la elaboración de éste, la unión al sombrero y la colocación del adorno.

Nota: Si la Cooperativa no toma una decisión sobre las alternativas propuestas, se recomienda que a los sombreros pedidos por Artesanias de Colombia S.A. no se les acondiciones otro.

.Se recomienda que el arreglo en el taller de beneficio continúe de igual manera a lo trabajado con el muestrario.

.Diseñar propuestas para empaque.

.Iniciada la producción considero necesaria la supervisión de ésta, para que no vayan a existir devoluciones por malos acabados en los productos.

MINIATURAS.

.Mejoramiento de los resultados elaborados en el tema escogido, mercadeo del café.

9. Ovalado tejido combinado de media sencilla y sencilla, color natural.
Calidad superior

\$ 2.700.00

SOMBREROS CON TEJIDOS CALADOS.

1. Pava ovalada (moritas), color natural.

Calidad superior

2.500.00

2. Pava ovalada (manzanillón), color natural.

Calidad fino

1.750.00

3. Pava ovalada (anjeo), color natural.
Calidad superior

2.500.00

4. Ovalado anjeo seccionado, color amarillo.

Calidad fino

2.000.00

5. Ovalado con randa, color fucsia.

Calidad fino

2.200.00

SOMBREROS CON TEJIDOS TRENZADOS.

1. Ovalado media trenza, color natural.

Calidad fino

2.200.00

2. Ovalado media trenza, color natural.

Calidad ordinario

700.00

3. Ovalado trenza, color natural.

Calidad fino

2.200.00

4. Ovalado trenza, color natural.

Calidad fino comercial

1.450.00

5. Ovalado trenza, color natural.

Calidad regular

1.200.00

6. Ovalado trenza y cordón, color combinación de rojo con natural.

Calidad superior

2.500.00

SOMBREROS COMBINADOS EN COLOR.

1. Ovalado gallineto, color combinación de azul claro y oscuro.
Calidad regular \$ 1.350.00
2. Ovalado panameño, color combinación de fucsia y natural. (se trabajarán las combinaciones en colores pasteles).
Calidad regular 1.750.00
3. Ovalado carolina, combinación de color de verde pastel y natural.
Calidad regular 1.450.00

CAPACIDAD DE PRODUCCION INICIAL:

Sombrero calidad superior	5 mensuales.
Sombrero calidad fino	10 mensuales.
Sombrero calidad regular	40 mensuales.
Sombrero calidad ordinaria	50 mensuales.

6.3

PROPUESTAS DE DISEÑO PARA LA TERCERA VISITA.

FICHAS TECNICAS DE LOS PRODUCTOS.

PAJA IRACA.

1. Sombrero doblado.
2. Sombrero cuco o doblado.
3. Sombrero cuco.
4. Sombrero barzalino.
5. Sombrero gardeleano.
6. Pava para niña.
7. Pava (ordinaria).
8. Pava (fina).
9. Cachucha.
10. Canástica.
11. Bolso pequeño.
12. Bolso.
13. Envase No 1.
14. Envase No 2.
15. Cigarrillera.
16. Individual.
17. Cinturón.
18. Sombrero miniatura.
19. Mulera miniatura.
20. Alpargatas miniatura.
21. Carriel miniatura.
22. Chinas miniatura.

CONCLUSIONES GENERALES

- La producción artesanal se concreta en tres productos:
 - Sombreros
 - Envases
 - Miniaturas.
- El valor de los productos depende directamente de la calidad, ésta determinada por:
 - El grosor de la paja (a menor grosor-mayor calidad).
 - Apretado del tejido (a mayor apretado-mayor calidad).
 - Manejo de tejidos (texturas).
 - Acabados (bordes).
- El sombrero se divide en las siguientes calidades:

Fino-fino (calidad superior).	\$2.500.00 a \$2.700.00
Fino	» 1.750.00
Regular	» 1.300.00
Ordinario	» 700.00
- El envase depende en este momento de la Licorera de Caldas y su diseño está determinado por ésta misma y por la oferta sin importar la calidad del producto.

El envase puede aplicarse a cualquier modelo de botella u otros.
- Las miniaturas son productos sin contexto ya que no son ubicadas en una totalidad, con esto quiero decir que son objetos aislados y que por ésta causa no tienen mucha demanda, aunque si son ren-

tables viendolos por el poco material que se gasta y la rapidez con que se realizan.

Su calidad depende con los puntos anteriormente expuestos.

FICHAS TECNICAS DE LOS PRODUCTOS
DEL PROGRAMA DE DISEÑO

TEJIDOS LISOS

1. - Sombrero canoutier fino, color natural
2. - Sombrero ovalado fino ala media, color paja sin estufar.
3. - Sombrero ovalado fino ala media, color amarillo
4. - Sombrero ovalado ordinario ala media, color café
5. - Sombrero ovalado fino copa parada, color verde loro
6. - Sombrero ovalado tutu fino, color azul oscuro
7. - Sombrero ovalado saffari fino, color natural
8. - Pava ovalada fina copa corta, color rojo
9. - Sombrero ovalado superior, tejido combinado de media sencilla y sencilla.

TEJIDOS CALADOS

- 10.- Pava ovalada superior (moritas), color natural
- 11.- Pava ovalada fina (manzanilla), color natural
- 12.- Pava ovalada superior (anjeo), color natural
- 13.- Sombrero ovalado fino, anjeo seccionado, color amarillo
- 14.- Sombrero ovalado fino con vanda, color fucsia

TEJIDOS TRENZADOS

- 15.- Sombrero ovalado fino media trenza, color natural
- 16.- Sombrero ovalado ordinario media trenza
- 16A.- Sombrero ovalado ordinario media trenza
- 16B.- Sombrero ovalado ordinario media trenza
- 17.- Sombrero ovalado fino trenzado, color natural
- 18.- Sombrero ovalado fino trenzado, color natural
- 19.- Sombrero ovalado regular trenzado, color natural
- 20.- Sombrero ovalado superior trenzado y acordonado, combinación de color rojo y natural.



- 2 -

TEJIDO LISO - COMBINADOS EN COLOR

- 21.- Sombrero ovalado regular gallineto, combinación de color azul claro y oscuro.
- 22.- Sombrero ovalado regular panameño, combinación de color fucsia y natural.
- 23.- Sombrero ovalado regular carolina, combinación de verde pastel y natural.