

DI-2001.08

MINISTERIO DE DESARROLLO ECONÓMICO
ARTESANÍAS DE COLOMBIA S. A.
UNIDAD DE DISEÑO

INFORME FINAL Y CUADERNO DE DISEÑO

REGIONAL CENTRO ORIENTE
MUNICIPIO DE SILVANIA
DEPARTAMENTO DE CUNDINAMARCA

GINNA PATRICIA FRANCO
ARQUITECTA
JOSÉ ALEXIS RENTERÍA
DISEÑADOR INDUSTRIAL
CONSTANZA DEL PILAR ARÉVALO
MAESTRA EN TEXTILES

COOPERACIÓN DE LA ORGANIZACIÓN DE ESTADOS
IBEROAMERICANOS - OEI

BOGOTÁ, DICIEMBRE DEL 2001



Ministerio de Desarrollo Económico
artesañas de colombia s.a.

UNIDAD DE DISEÑO
INFORME FINAL Y CUADERNO DE DISEÑO

REGIONAL CENTRO ORIENTE
MUNICIPIO DE SILVANIA
DEPARTAMENTO DE CUNDINAMARCA

CECILA DUQUE DUQUE
GERENTE GENERAL

ERNESTO ORLANDO BENAVIDEZ
SUBGERENTE ADM. Y FINANCIERO

LUIS JAIRO CARRILLO REINA
SUBGERENTE DE DESRROLLO

LYDA DEL CARMEN DIAZ LOPEZ
COORDINADORA UNIDAD DE DISEÑO

GINNA PATRICIA FRANCO
ASESORA EN DISEÑO
JOSÉ ALEXIS RENTERÍA
ASESOR EN DISEÑO
CONSTANZA DEL PILAR ARÉVALO
ASESORA EN DISEÑO

BOGOTÁ, DICIEMBRE DEL 2001

TABLA DE CONTENIDO

INTRODUCCIÓN

1. ANTECEDENTES

1.1 ASESORÍAS PRESTADAS POR ARTESANÍAS DE COLOMBIA

2. PROPUESTA DE DISEÑO- ETAPA I

3. LINEAS DE PRODUCTO

4. PRODUCCIÓN

5. PROPUESTA DE DISEÑO- ETAPA II

6. LINEAS DE PRODUCTO

7. PRODUCCIÓN Y FICHAS TÉCNICAS

8. COMERCIALIZACIÓN

CONCLUSIONES

OBSERVACIONES Y RECOMENDACIONES

CREDITOS

ANEXOS

REGIONAL CENTRO - ORIENTE
OFICIO DE TEJEDURÍA Y MUEBLERÍA EN MIMBRE
SILVANIA - CUNDINAMARCA

INTRODUCCIÓN

Durante el segundo semestre del año 2001, se realizaron dos asesorías en producción y desarrollo de productos en el Departamento de Cundinamarca en el Municipio de Silvania, la primera se realizó durante el mes de Agosto y asistieron las diseñadoras Ginna Patricia Franco Arquitecta y Constanza del Pilar Arévalo D. T. Se realizaron principalmente las siguientes actividades:

1. Gestión en Producción de diferentes líneas de productos aprobados por la Unidad de Diseño, haciendo ajustes en cuanto a diseño de tejido y estructuras.
2. Desarrollo de nuevos productos, haciendo énfasis en la aplicación del mejoramiento de la técnica, utilización de planos, diferentes acabados para madera y estandarización de medidas
3. Mejoramiento de estructuras y acabados en los productos, actualización de datos.

La primera actividad fue la visita a los talleres teniendo en cuenta las observaciones dadas por el diseñador que trabajó anteriormente en la zona referente al desempeño de los artesanos en las actividades. En esta oportunidad se observó si los talleres estaban aplicando las indicaciones dadas en la asesoría anterior con respecto a las estructuras de los muebles, allí nos dimos cuenta de algunas dificultades que se les presentaba a los artesanos y por lo cual no estaban aplicando lo aprendido anteriormente. Se vio que las estructuras las realizaban con puntillas y grapas desmejorando la calidad del mueble, por eso se trabajó en una mejor forma de realizar estas estructuras.

Se realizaron varias visitas para mejorar los productos, presentar y explicar las nuevas líneas de productos y la gestión en producción de las líneas aprobadas previamente por la Unidad de Diseño.

La segunda asesoría se realizó al final del mes de Noviembre y principios del mes de Diciembre, con los diseñadores José Alexis Rentería D. I y Constanza del Pilar Arévalo D. T.

Se realizaron principalmente las siguientes actividades:

1. Desarrollo de nuevas líneas de productos diseñadas para Casa Colombiana por P. J. Arañador y Danna Morales D. I., haciendo énfasis en la aplicación del mejoramiento de la técnica, utilización de planos, diferentes acabados para dar color al mimbre
2. Gestión en Producción de diferentes líneas de productos aprobados por la Unidad de Diseño, haciendo ajustes en cuanto la aplicación de color.

Se visitaron los mismos talleres de la primera fase debido a su buen desempeño, con un taller se trabajo en el desarrollo de los muebles grandes y con el otro los otros diseños y la producción de los productos aprobados que el artesano ya había elaborado anteriormente.

Las asesorías fueron varios días, donde se controló la producción y se dieron las indicaciones correspondientes, para mejorar los productos, y aplicar los diferentes acabados.

1. ANTECEDENTES

1.1. ASESORÍAS PRESTADAS POR ARTESANÍAS DE COLOMBIA.

En el municipio de Silvania Cundinamarca se han realizado diferentes asesorías a los artesanos que trabajan en el oficio de la mimbtería y mueblería en mimbre:

En el año de 1994 los artesanos de la zona solicitan a Artesanías de Colombia una Asesoría Técnica para el mejoramiento de los productos y así generar mayor oferta de mano de obra para la elaboración de estos productos ya que en estos momentos había gran demanda del producto en mimbre por su bajo costo. Como respuesta a esta petición la Coordinadora Regional de esta época, María Gabriela Corradine aprueba esta asesoría técnica, en la cual participan como instructores algunos artesanos entre ellos Humberto Sánchez Maestro Artesano de la región.

En 1995 el Diseñador Jorge Ivan Quintero recopila información importante sobre los procesos del mimbre a raíz de un viaje con la Cooperativa Comibatol.

En el mismo año, Carol Valencia D. I. Realiza un diagnóstico sobre la situación de la comunidad artesanal, evalúa productos en cuanto a calidad y diseño y analiza la posibilidad de realizar una asesoría en diseño.

La primera asesoría en diseño se realiza en 1998, a cargo de Carol Valencia D. I.

El diseñador Eduard Barragán D. I. Realiza una asesoría en el año 2000 desarrollando nuevas líneas de diseño y talleres para el mejoramiento del producto en cuanto a estructuras.

Finalmente, en el año 2001 los artesanos de este oficio tienen dos asesorías, la primera en Agosto a cargo de las asesoras Ginna Franco y Constanza Arévalo y La segunda en los meses de

Noviembre y Diciembre asistida por José Alexis Rentería D. I y Constanza Arévalo D. T.

ETAPA I

2. PROPUESTA DE DISEÑO

Teniendo como base las asesorías realizadas anteriormente, hicimos un seguimiento sobre las estructuras y tejidos trabajados. Pudimos observar que se había hecho un énfasis en el mejoramiento de los procesos de producción trabajando la técnica del cajón- espigo con el diseñador Edwar Barragán, pero esta no tuvo mayor acogida debido a varios inconvenientes físicos como la insuficiencia eléctrica y la irregularidad de esta, a su vez la carencia de la herramienta adecuada para trabajar este sistema. Todo esto conduce a un común acuerdo con entre artesanos y diseñadores para trabajar un nuevo sistema que consistió en la utilización de tornillo y tarugo en madera, mejorando la calidad y envejecimiento del mueble.

Con relación al tejido se trabajaron diseños diferentes, marcando una diferencia entre el mercado local y el mercado de Artesanías de Colombia, se tuvo en cuenta las tendencias actuales de diseño, la geometría, la simplicidad y la versatilidad.

También profundizamos en un tema concreto como estandarizar las luces o medidas de los muebles, teniendo en cuenta las necesidades actuales del mercado y las tendencias internacionales de medidas, en cuanto a acabados se instruyó a los artesanos sobre técnicas naturales que dan al mueble una presentación más auténtica e indicada para un trabajo artesanal.

3. LINEAS DE PRODUCTO

Las líneas de productos que se realizaron en esta asesoría fueron las propuestas desarrolladas:

- Línea de mesas auxiliares redondas en tejido sencillo y tejido tafetán y cordón.
- Línea de mesas auxiliares cuadrada y rectangular con tejido entrecruzado diagonal.
- Línea de juego de sala compuesta por sofá y poltronas con tejido de efecto óptico.

Productos aprobados por la unidad:

- Mesa cuadrada en flor morado con enrollado en las patas en yaré.
- Silla alta en chipalo y yaré.

4. PRODUCCIÓN

Se realizó una serie de visitas consecutivas a los talleres de los artesanos para ir detectando los talleres mas fortalecidos. En estas visitas se hizo una presentación de las diseñadoras y de la entidad, mostrando el interés que la Unidad de Diseño tenía del trabajo en conjunto. En cada visita se fue desarrollando uno a uno de los diseños, rectificando medidas, tejidos y calidad del producto.

En el transcurso de esta asesoría tuvimos la grata visita del diseñador filipino P. J Arañador, quien visito la zona en compañía del grupo de diseñadores delegados por la entidad, se convocó a la comunidad artesanal del mimbre, en el salón de Quesos el Puerto. En la reunión se trataron temas como productividad, calidad, costos y comercialización.

CAPACIDAD DE PRODUCCIÓN

Para la capacidad de producción se tuvo en cuenta el número de horas requerido para desarrollar cada producto, de acuerdo a esto se llegó a los siguientes resultados:

PRODUCTO	CAPACIDAD MENSUAL
Mesa auxiliar redonda tejido sencillo.	6 unidades
Mesa auxiliar redonda tafetán y cordón.	6 unidades
Mesa auxiliar cuadrada	10 unidades
Mesa centro rectangular	10 unidades
Mesa cuadrada flor morado	4 unidades
Silla alta	6 unidades
Poltrona	8 unidades
Diván	4 unidades

COSTOS DE PRODUCCIÓN

Los costos de producción se determinan teniendo en cuenta los siguientes datos:

Valor de la materia prima:

Yaré x arroba	\$ 40.000
Mimbres x unidad (vara)	\$ 150
Chipalo x arroba	\$ 40.000
Madera Urapán por pieza	\$ 10.000
Madera Flormorado por pieza 10 x 30	\$ 26.000

Insumos:

Pegante x galón	\$35.000
Tornillos por libra:	\$ 9.000
Valor del jornal día	\$ 12.000

Valor hora de trabajo	\$ 1.500
Cojines	
Cojín para diván	\$ 54.000
Cojín para poltrona	\$ 18, 000

COSTOS POR PRODUCTO

Para los costos del producto se tienen en cuenta los datos anteriores, sin contar los cojines, y el número de horas trabajadas por producto. Dando como resultado lo siguiente:

PRODUCTO	COSTO	PRECIO UNIDAD
Mesa auxiliar redonda tejido sencillo.	\$45.000	\$60.000
Mesa auxiliar redonda tafetán y cordón.	\$55.000	\$70.000
Mesa auxiliar cuadrada	\$60.000	\$70.000
Mesa centro rectangular	\$80.000	\$110.000
Mesa cuadrada flor morado	\$170.000	\$200.000
Silla alta	\$110.000	\$150.000
Poltrona	\$160.000	\$200.000
Diván	\$380.000	\$420.000

ETAPA II

5. PROPUESTA DE DISEÑO

Como en la etapa I se trabajó en las estructuras, en esta asesoría el trabajo se basó en desarrollar nuevas líneas de diseño para la exhibición CASA COLOMBIANA propuestas por el diseñador P.J

Arañador y el equipo de diseño. Para estas propuestas se implantó el color de tintes naturales para madera, sobre mimbre, este acabado proporciona una interesante presentación al mueble.

El tejido en esta fase se realizó de manera simplista, teniendo en cuenta las tendencias de diseño y el volumen de los muebles, haciendo más atractiva la forma que el tejido.

6. LINEAS DE PRODUCTO

Las líneas de productos que se realizaron en esta asesoría fueron las propuestas desarrolladas:

- Línea de juego de sala de oro compuesta por sofá y una poltrona.
- Sofá Santacruz
- Línea de juego para jardín, compuesta por una silla - mesa y un puff.

Productos aprobados por la unidad:

- Línea de juego sala compuesta por un sofá y una poltrona en natural.
- Línea de juego sala compuesta por un sofá y una poltrona en caramelo.

7. PRODUCCIÓN

Se realizó una serie de visitas consecutivas a los talleres donde se explicaron los nuevos diseños haciendo énfasis en las medidas y los acabados, llevando un control de calidad y seguimiento para obtener buenos resultados.

Para dar el color se hizo una investigación sobre las técnicas de tinte, se probó con colorantes dispersos Cibaset obteniendo buenos resultados, pero no se optó por esta técnica debido al volumen de material al que se tenía que dar color. Finalmente se llegó a la conclusión de la coloración con tinte natural aplicado con pistola y laca mate.

Los muebles realizados en estas dos etapas se complementan con cojines realizados con tela en algodón cruda que produce el taller del artesano Bernardo Malagón y la confección la realiza el señor Audberto Pérez.

CAPACIDAD DE PRODUCCIÓN

Para la capacidad de producción se tuvo en cuenta el número de horas requerido para desarrollar cada producto, de acuerdo a esto se llegó a los siguientes resultados:

PRODUCTO	CAPACIDAD MENSUAL
Sofá de oro	4 unidades
Poltrona de oro	6 unidades
Sofá Santacruz	4 unidades
Silla Mesa	6 unidades
Puff	10 unidades
Poltrona Natural	8 unidades
Poltrona de color Caramelo	8 unidades
Sofá Natural	4 unidades
Sofá de color caramelo	4 unidades

COSTOS DE PRODUCCIÓN

Los costos de producción se determinan teniendo en cuenta los siguientes datos:

Valor de la materia prima:	
Yaré x arroba	\$ 40.000
Mimbres x unidad (vara)	\$ 150
Chipalo x arroba	\$ 40.000
Madera Urapán por pieza	\$ 10.000
Insumos:	
Pegante x galón	\$35.000
Tornillos por libra:	\$ 9.000
Valor del jornal día	\$ 12.000
Valor hora de trabajo	\$ 1.500
Cojines	
Cojín para sofá	\$54.000
Cojín para poltrona	\$ 18, 000
Cojines para poltrona de oro	\$ 50.000
Cojines para sofá de oro	\$100.000
Cojines para silla - mesa	\$ 14.000
Cojines para Sofá Santacruz en lana	\$300.000

COSTOS POR PRODUCTO

Para los costos del producto se tienen en cuenta los datos anteriores sin contar los cojines y el número de horas trabajadas por producto. Dando como resultado lo siguiente:

PRODUCTO	COSTO	PRECIO UNIDAD
Sofá de oro	\$450.000	\$508.000
Poltrona de oro	\$250000	\$308000
Sofá Santacruz	\$600.000	\$700.000
Silla Mesa	\$240.000	\$280.000
Puff	\$ 35.000	\$ 55.000
Poltrona Natural	\$160.000	\$200.000
Poltrona Caramelo	\$180000	\$220000
Sofá Natural	\$320.000	\$370000
Sofá caramelo	\$330000	\$380000

PROVEEDORES

Dentro de los proveedores están los artesanos que realizan el producto y algunos almacenes que venden las materias primas y los insumos.

JOSÉ NID RUEDA (Muebles en mimbre)

Carrera 98 No. 50 - 14 Sur

Barrio Betania- Bogotá

Teléfono: 7833438

Km. 41 Vía Bogotá - Silvania

BAUDILIO MORA (Muebles en mimbre)

Km. 42 Diagonal a Quesos el Puerto

Vía Bogotá - Silvania

Teléfono: 091- 8684987 Cel: 033- 3551146

BERNARDO MALAGÓN (Tela algodón - cojines)

Teléfono: 2928827

AUDBERTO PEREZ (Confección Cojines)

Carrera 57 No. 6 - 30

Teléfono: 2906838

ONOFRE ACOSTA (Mimbre)

Azafranal - Silvania

Teléfono: 091- 8685016

JHON JAIRO SANTAMARÍA (Chipalo)

Teléfono: 789 0621

MUNDIAL DE TORNILLOS

Carrera 25 No. 15 - 42

Teléfono: 3600036

MADERAS DEL VALLE LTDA
Avenida Boyacá No. 79 A - 67
Teléfono: 4384633

ASERRIOS EL BOSQUE
Carrera 86 No. 59 B - 35 Sur
Teléfono: 7801067

FERRETERÍA EL CAMPÍN (Pegante)
Carrera 21 No. 54 A -22
Teléfono: 3463360

FERRETERÍA LUIS PENAGOS
Diagonal 17 No. 28 -47
Teléfono: 3608502

FICHAS TÉCNICA

Ficha del Productor/Taller

A. Datos Generales

Departamento: Cundinamarca	Direcciones: Km 41 Via - Bogota - Silvania - Cra 98#50-175 Bta.
Ciudad/Municipio: Silvania	Teléfonos: 7833438 Bta
Vereda/Resguardo:	Correo E @:
Tipo de población: Urbana	Etnia:
Nombres Entidad/Contacto Local:	
Datos Entidad/Contacto Local:	

B. Artesanos Responsables

Nombre: José Nid Rueda	Nombre:
Documento de Identidad: 14.239.992 (bage)	Documento de Identidad:
Fecha nacimiento: Lugar:	Fecha nacimiento: Lugar:
Formación: Bachiller Academico	Formación:
Idioma(s):	Idioma(s):

C. El Grupo Artesanal (Formal-Infomal)

Nombre o Razón Social:	Fecha de creación: 1989	
NIT:	No. Integrantes: 2	No. Integrantes Activos: 2
Personería Jurídica:	Mujeres:	Mujeres:
Representante legal: José Nid Rueda	Hombres: 2	Hombres: 2
Números Cuentas Entidades Bancarias:		

D. El Oficio

Oficio: Mimbtería y muebles	Combinación Materiales: <input checked="" type="checkbox"/> No <input type="checkbox"/>	Recursos naturales: Yaré, mimbre, chipalo, madera
Técnica: Tejido plano, cestería	Materias primas: Yaré, mimbre, chipalo, Urapán y Flormorado	
Insumos: Pegante, tornillos		
Herramientas/Máquinas/Otros: Martillo, sinfin, cuchillo		

E. Los Productos

Pieza	Nombre	Línea	Función	Calidad	Acabados
Mesa	Mesa Redonda	Ambiente Sala	U <input checked="" type="checkbox"/> D <input type="checkbox"/>	E <input type="checkbox"/> B <input checked="" type="checkbox"/> R <input type="checkbox"/> D <input type="checkbox"/>	
Poltronanatural	Poltronanatural	Ambiente Sala	U <input checked="" type="checkbox"/> D <input type="checkbox"/>	E <input type="checkbox"/> B <input checked="" type="checkbox"/> R <input type="checkbox"/> D <input type="checkbox"/>	
Poltrona Caramelo	Poltrona Caramelo	Ambiente Sala	U <input checked="" type="checkbox"/> D <input type="checkbox"/>	E <input type="checkbox"/> B <input checked="" type="checkbox"/> R <input type="checkbox"/> D <input type="checkbox"/>	Color con tinte
Sofá Natural	Sofá Natural	Ambiente Sala	U <input checked="" type="checkbox"/> D <input type="checkbox"/>	E <input type="checkbox"/> B <input checked="" type="checkbox"/> R <input type="checkbox"/> D <input type="checkbox"/>	Color con tinte
Sofá Caramelo	Sofá Caramelo	Ambiente Sala	U <input checked="" type="checkbox"/> D <input type="checkbox"/>	E <input type="checkbox"/> B <input checked="" type="checkbox"/> R <input type="checkbox"/> D <input type="checkbox"/>	Color con tinte
Mesa	Mesa Cuadrada	Ambiente Sala	U <input checked="" type="checkbox"/> D <input type="checkbox"/>	E <input type="checkbox"/> B <input checked="" type="checkbox"/> R <input type="checkbox"/> D <input type="checkbox"/>	
Silla mesa	Silla mesa	Ambiente Sala	U <input checked="" type="checkbox"/> D <input type="checkbox"/>	E <input type="checkbox"/> B <input checked="" type="checkbox"/> R <input type="checkbox"/> D <input type="checkbox"/>	
Puff	Puff	Ambiente Sala	U <input checked="" type="checkbox"/> D <input type="checkbox"/>	E <input type="checkbox"/> B <input checked="" type="checkbox"/> R <input type="checkbox"/> D <input type="checkbox"/>	
Mesa	Mesa Rectangular	Ambiente Sala	U <input checked="" type="checkbox"/> D <input type="checkbox"/>	E <input type="checkbox"/> B <input checked="" type="checkbox"/> R <input type="checkbox"/> D <input type="checkbox"/>	

F. Producción/Mercadeo

Producto	Producción/Mes (U)	Costo	Precio en Taller	Precio en Bogotá	Peso	Costo Empaque
Mesa Redonda	6 unidades	\$ 45000	\$ 60000			
Poltronanatural	8 unidades	\$160000	\$200000			
Poltrona Caramelo	8 unidades	\$180000	\$220000			
Sofá Natural	4 unidades	\$320000	\$320000			
Sofá Caramelo	4 unidades	\$330000	\$380000			
Mesa Cuadrada	4 unidades	\$170000	\$200000			
Silla mesa	6 unidades	\$240000	\$280000			
Puff	10 unidades	\$ 35000	\$ 55000			
Mesa Rectangular	10 unidades	\$ 80000	\$110000			

Costo transp./Kg. a Bogotá

Comercialización Directa Indirecta Ferias Otras

G. Observaciones y Recomendaciones

Responsable: Ginna Franco, Alexis Rentería, Constanza Arévalo Fecha Diciembre /2001

Código de región Tipo de Productos Referente Muestra Línea Asesoría Puntual Si No



FICHA del Productor/Taller

A. Datos Generales

Departamento: Cundinamarca	Direcciones: Km 42 diagonal a Quesos del puerto
Ciudad/Municipio: Silvania	Teléfonos: 091 - 8684987
Vereda/Resguardo:	Correo E @:
Tipo de población: Urbana	Etnia:
Nombres Entidad/Contacto Local:	
Datos Entidad/Contacto Local:	

B. Artesanos Responsables

Nombre: Baudilio Mora	Nombre:
Documento de Identidad: 82.389.787 Fuso	Documento de Identidad:
Fecha nacimiento: 4 Sep.1974 Lugar: Silvania	Fecha nacimiento: Lugar:
Formación: Bachiller Academico	Formación:
Idioma(s):	Idioma(s):

C. El Grupo Artesanal (Formal-Informal)

Nombre o Razón Social: Almacén Jhoan	Fecha de creación: 1985	
NIT:	No. Integrantes: 6	No. integrantes Activos: 6
Personería Jurídica:	Mujeres:	Mujeres:
Representante legal:	Hombres: 6	Hombres: 6
Números Cuentas Entidades Bancarias:		

D. El Oficio

Oficio: Mimbtería y muebles	Combinación Materiales <input checked="" type="checkbox"/> No <input type="checkbox"/>	Recursos naturales: Yaré, mimbre, chipalo, madera
Técnica: Tejido plano, cestería	Materias primas: Yaré, mimbre, chipalo, Urapán y Flomorado	
Insumos: Pegante, tornillos		
Herramientas/Máquinas/Otros: Martillo, sinfin, cuchillo		

E. Los Productos

Pieza	Nombre	Línea	Función	Calidad	Acabados
Diván	Diván	Ambiente Sala	U <input checked="" type="checkbox"/> D <input type="checkbox"/>	E <input type="checkbox"/> B <input checked="" type="checkbox"/> R <input type="checkbox"/> D <input type="checkbox"/>	
Poltrona	Poltrona cuadros	Ambiente Sala	U <input checked="" type="checkbox"/> D <input type="checkbox"/>	E <input type="checkbox"/> B <input checked="" type="checkbox"/> R <input type="checkbox"/> D <input type="checkbox"/>	
Sofá	Sofá de Oro	Ambiente Sala	U <input checked="" type="checkbox"/> D <input type="checkbox"/>	E <input type="checkbox"/> B <input checked="" type="checkbox"/> R <input type="checkbox"/> D <input type="checkbox"/>	Color con tinte
Sofá	Sofá Santacruz	Ambiente Sala	U <input checked="" type="checkbox"/> D <input type="checkbox"/>	E <input type="checkbox"/> B <input checked="" type="checkbox"/> R <input type="checkbox"/> D <input type="checkbox"/>	Color con tinte
Poltrona	Poltrona de Oro	Ambiente Sala	U <input checked="" type="checkbox"/> D <input type="checkbox"/>	E <input type="checkbox"/> B <input checked="" type="checkbox"/> R <input type="checkbox"/> D <input type="checkbox"/>	Color con tinte
			U <input type="checkbox"/> D <input type="checkbox"/>	E <input type="checkbox"/> B <input type="checkbox"/> R <input type="checkbox"/> D <input type="checkbox"/>	
			U <input type="checkbox"/> D <input type="checkbox"/>	E <input type="checkbox"/> B <input type="checkbox"/> R <input type="checkbox"/> D <input type="checkbox"/>	
			U <input type="checkbox"/> D <input type="checkbox"/>	E <input type="checkbox"/> B <input type="checkbox"/> R <input type="checkbox"/> D <input type="checkbox"/>	
			U <input type="checkbox"/> D <input type="checkbox"/>	E <input type="checkbox"/> B <input type="checkbox"/> R <input type="checkbox"/> D <input type="checkbox"/>	

F. Producción/Mercadeo

Producto	Producción/Mes (U)	Costo	Precio en Taller	Precio en Bogotá	Peso	Costo Empaque
Diván	4 unidades	\$380000	\$420000			
Poltrona cuadros	8 unidades	\$160000	\$200000			
Sofá de Oro	4 unidades	\$450000	\$508000			
Sofá Santacruz	4 unidades	\$600000	\$700000			
Poltrona de Oro	6 unidades	\$250000	\$308000			

Costo transp./Kg. a Bogotá Comercialización Directa Indirecta Ferias Otras

G. Observaciones y Recomendaciones

Responsable: Ginna Franco, Alexis Rentería, Constanza Arévalo Fecha Diciembre /2001

Código de región 0425743 Tipo de Productos Referente Muestra Línea Asesoría Puntual Si No

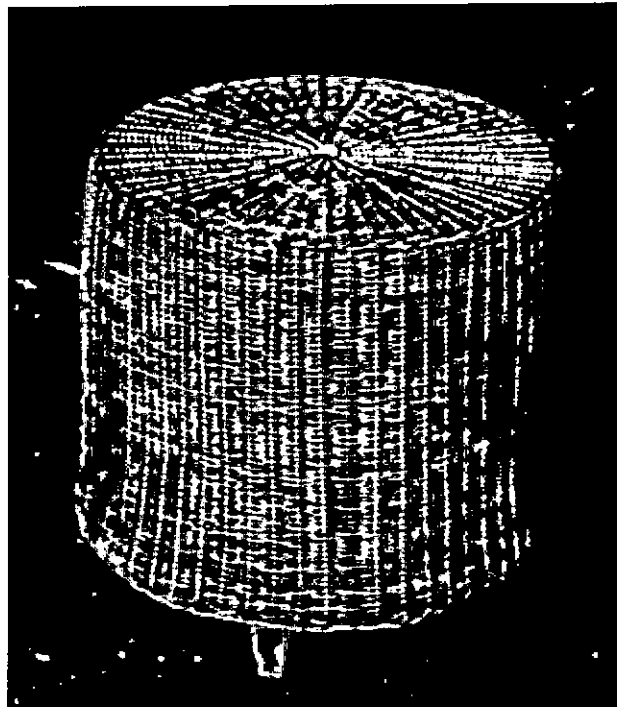

Pieza: Mesa auxiliar	Línea: Ambiente sala	Artesano: José Nid Rueda
Nombre: Mesa auxiliar tejido sencillo	Referencia:	Departamento: Cundinamarca
Oficio: Mueblería y mimbrería	Largo(cm): 50 Ancho(cm): 50 Alto(cm): 45	Ciudad/Municipio: Silvania
Técnica: Corte de madera y tejeduría	Diámetro(cm): 50 Peso(gr):	Localidad/Vereda/
Recurso Natural: Madera y mimbre	Color: Natural	Resguardo:
Materia prima: Urapán y yaré	Certificado Hecho a Mano: <input type="checkbox"/> Sí <input type="checkbox"/> No	Tipo de Población: Rural

Mercado Objetivo: clase media alta y alta	Costo	Precio
Producción/Mes: 6u	Unitario: \$45000	Unitario: \$60000
Empaque: no tiene	P. Mayor:	P. Mayor:
Embalaje: no tiene	Empaque:	Empaque:

Observaciones:

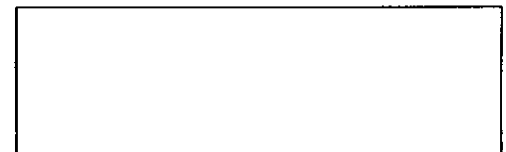

Responsable: Ginna Franco - Constanza Arévalo Fecha: agosto/2001



Dibujo y Planos Técnicos

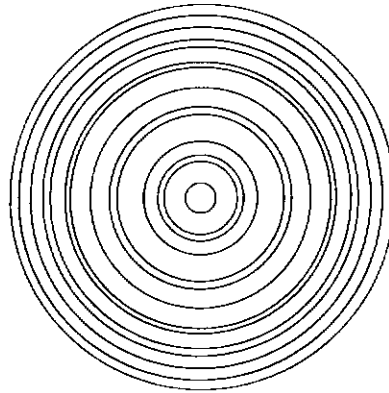

50 cm

50 cm

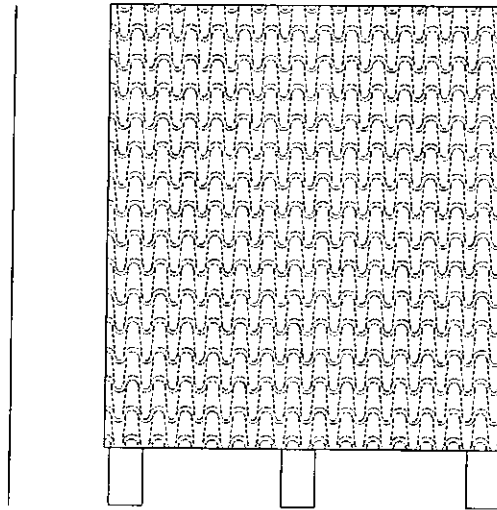

Pieza: Mesa centro	Referencia:	Esc.(cm):	Pl. /
Nombre: Mesa centro rectangular palitos	Línea: sala		
Oficio: Mueblería y mimbrería	Recurso Natural: Madera y mimbre		
Técnica: corte de madera y tejeduría	Materia prima: Urapán y yaré		

Proceso de producción: Con la madera seca se elaboran las piezas cortandolas con un sinfin, se ensamblan para armar la estructura, luego en la partesuperior se empieza a tejer una telaraña hasta copler los 50 cm de diametro, posteriormente, se quiebran los palos de mimbre y se empieza ateler hacia abajo todo en tejido tafetán, finalmente se remata con una trenza.

Observaciones:

Responsable: Ginna Franco - Constanza Arévalo Fecha: Agosto/2001

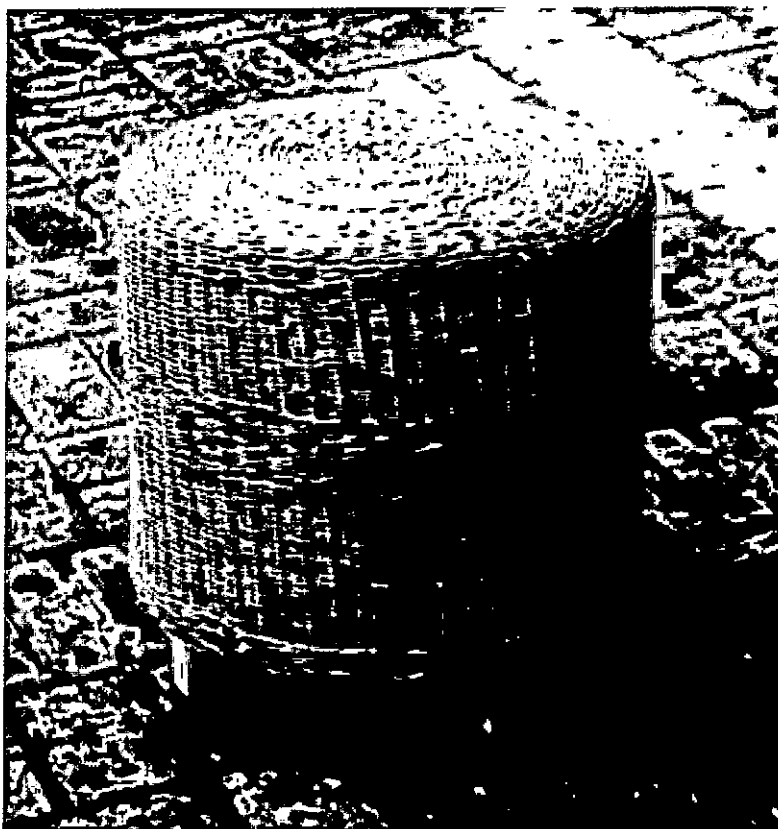

Pieza: Mesa auxiliar	Línea: Ambiente sala	Artesano: José Nid Rueda
Nombre: Mesa auxiliar tejido sen. Y de	Referencia:	Departamento: Cundinamarca
Oficio: Mueblería y mimbrería	Largo(cm): 50 Ancho(cm): 50 Alto(cm): 45	Ciudad/Municipio: Silvania
Técnica: Corte de madera y tejeduría	Diámetro(cm): 50	Peso(gr):
Recurso Natural: Madera y mimbre	Color: Natural	Localidad/Vereda/
Materia prima: Urapán y yaré	Certificado Hecho a Mano: <input type="checkbox"/> Sí <input type="checkbox"/> No	Resguardo:
		Tipo de Población: Rural

Mercado Objetivo: clase media alta y alta	Costo	Precio
Producción/Mes: 6u	Unitario: \$55000	Unitario: \$70000
Empaque: no tiene	P. Mayor:	P. Mayor:
Embalaje: no tiene	Empaque:	Empaque:

Observaciones:

Responsable: Ginna Franco - Constanza Arévalo Fecha: agosto/2001

Sistema de referencia 2 5 2 7 0 4 Tipo de ficha: Referente(s) Muestra Línea Empaque



Dibujo y Planos Técnicos

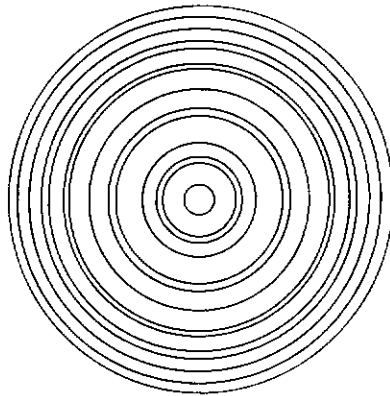

50 cm

50 cm

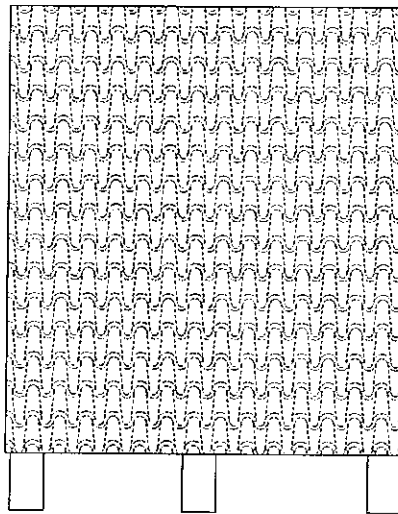

Pieza: Mesa centro	Referencia:	Esc.(cm):	Pl. /
Nombre: Mesa centro rectangular palitos	Línea: sala		
Oficio: Mueblería y mimbrería	Recurso Natural: Madera y mimbre		
Técnica: corte de madera y tejeduría	Materia prima: Urapán y varé		

Proceso de producción: Con la madera seca se elaboran las piezas cortandolas con un sinfin, se ensamblan para armar la estructura, luego en la partesuperior se empieza a tejer una telaraña hasta copler los 50 cm de diametro, posteriormente, se quiebran los palos de mimbre y se empieza a tejer hacia abajo haciendo mezcla de tejido tafetán y trenza, finalmente se remata con una trenza.

Observaciones:

Responsable: Ginna Franco - Constanza Arévalo Fecha: Agosto/2001

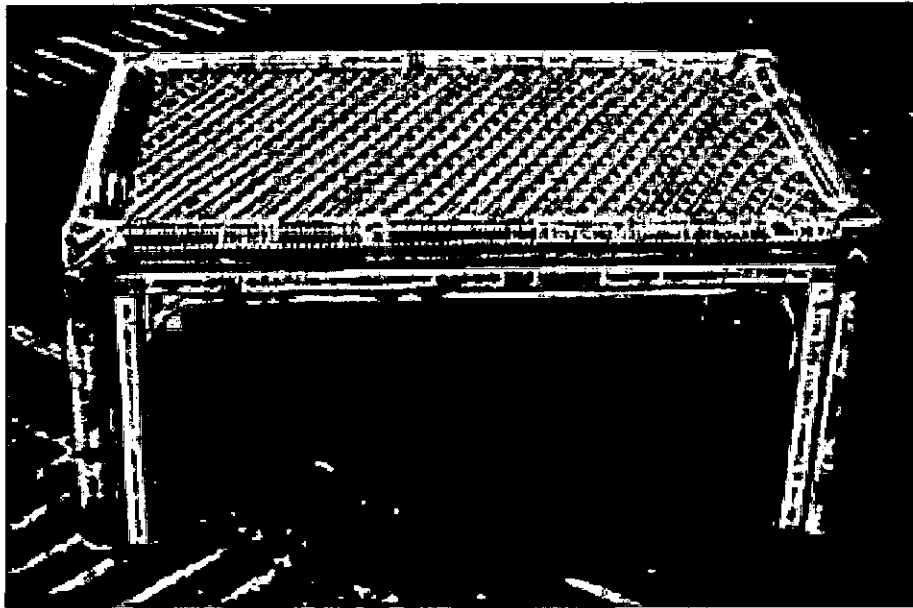

Pieza: Mesa centro	Línea: Ambiente sala	Artesano: Baudillo Mora
Nombre: Mesa centro rectangular	Referencia:	Departamento: Cundinamarca
Oficio: Mueblería y mimbrería	Largo(cm): 100 Ancho(cm): 50 Alto(cm): 50	Ciudad/Municipio: Silvania
Técnica: Corte de madera y tejeduría	Diámetro(cm):	Peso(gr): 1500
Recurso Natural: Madera y mimbre	Color: Natural	Resguardo:
Materia prima: Urapán, chipalo y yaré	Certificado Hecho a Mano: <input type="checkbox"/> Sí <input type="checkbox"/> No	Tipo de Población: Rural

Mercado Objetivo: clase media alta y alta	Costo	Precio
Producción/Mes: 10u	Unitario: \$80000	Unitario: \$110000
Empaque: no tiene	P. Mayor:	P. Mayor:
Embalaje: no tiene	Empaque:	Empaque:

Observaciones:



Responsable: Ginna Franco - Constanza Arévalo Fecha: agosto/2001

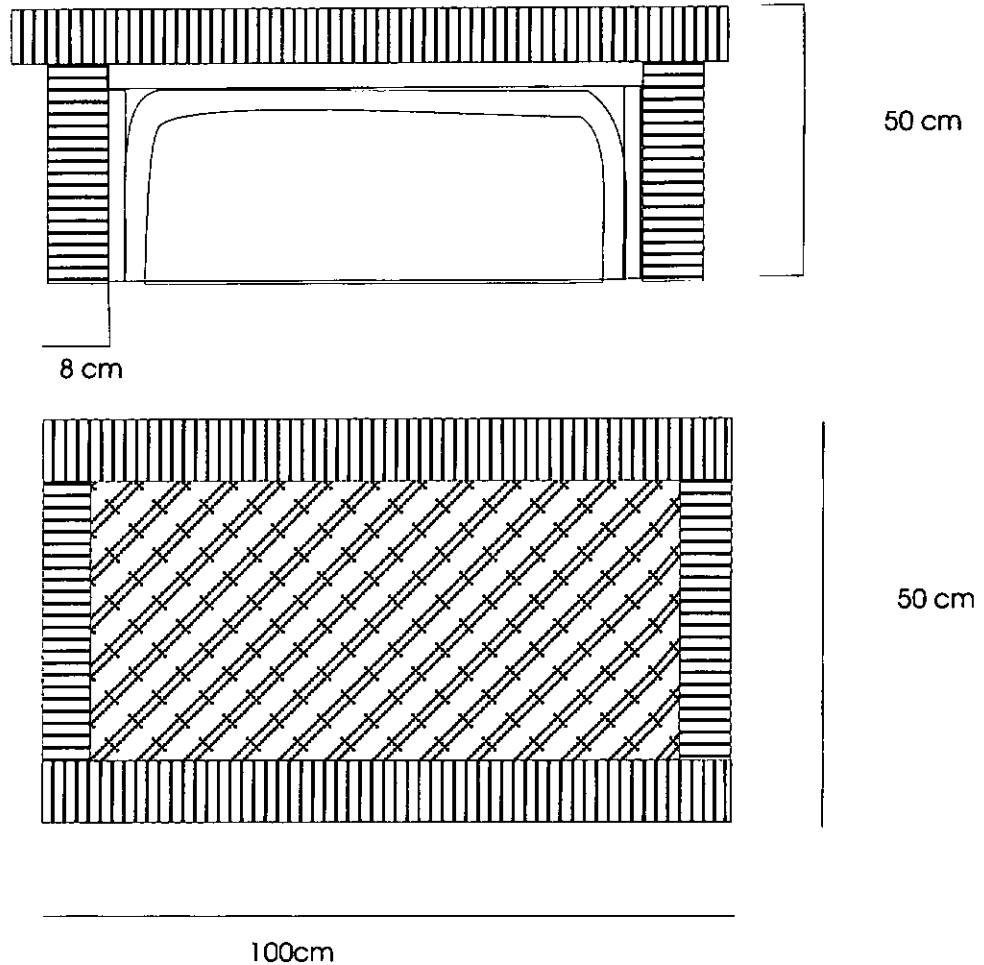

Pieza: Mesa centro	Referencia:	Esc.(cm):	Pl. /
Nombre: Mesa centro rectangular palitos	Línea: sala		
Oficio: Mueblería y mimbrería	Recurso Natural: Madera y mimbre		
Técnica: corte de madera y tejeduría	Materia prima: Urapán y varé		

Proceso de producción: Con la madera seca se elaboran las piezas cortandolas con un sinfin, se ensamblan, luego en la base se realiza un tejido cilindrico de tafetan de donde posteriormente se insertan mimbre formando un entre regado, a las patas se les coloca un marco de madera enrollada en mimbre y un marco de chipalo.

Observaciones: Esta mesa se diseño para acompañar unos muebles realizados anteriormente en otra asesoría por el diseñador Eduard Barragán

Responsable: Ginna Franco - Constanza Arévalo Fecha: Agosto/2001

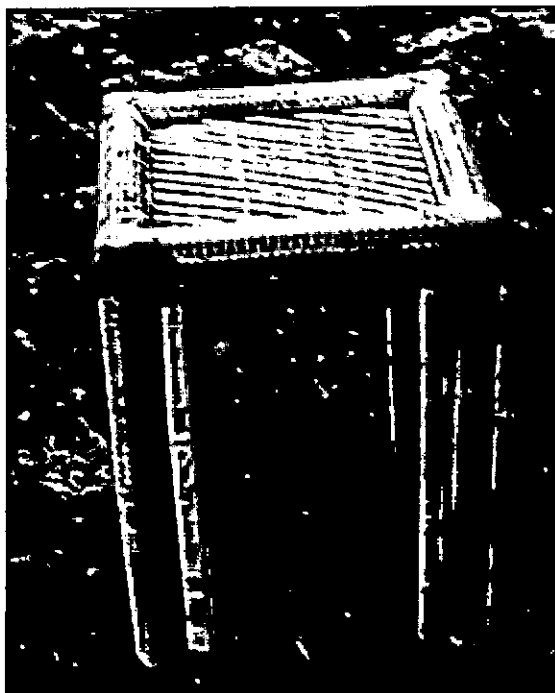

Pieza: Mesa auxiliar	Línea: Ambiente sala	Artesano: Baudilo Mora
Nombre: Mesa auxiliar cuadrada	Referencia:	Departamento: Cundinamarca
Oficio: Mueblería y mimbrería	Largo(cm): 50 Ancho(cm): 50 Alto(cm): 50	Ciudad/Municipio: Silvania
Técnica: Corte de madera y tejeduría	Diámetro(cm):	Peso(g): 10000
Recurso Natural: Madera y mimbre	Color: Natural	Resguardo:
Materia prima: Urapán, chipaloy yaré	Certificado Hecho a Mano: <input type="checkbox"/> Sí <input type="checkbox"/> No	Tipo de Población: Rural

Mercado Objetivo: clase media alta y alta	Costo	Precio
Producción/Mes: 10 u	Unitario: \$60000	Unitario: \$70000
Empaque: no tiene	P. Mayor:	P. Mayor:
Embalaje: no tiene	Empaque:	Empaque:

Observaciones:

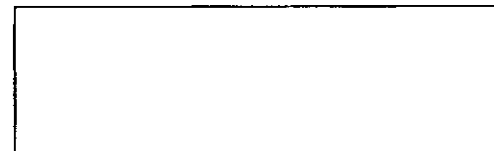

Responsable: Ginna Franco - Constanza Arévalo Fecha: agosto/2001



Dibujo y Planos Técnicos

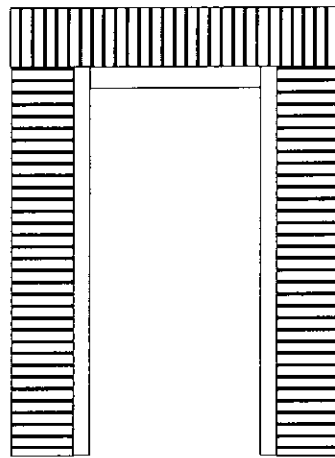

50 cm

50 cm

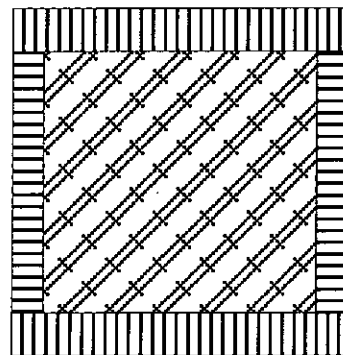

50 cm

Pieza: Mesa auxiliar	Referencia:	Esc.(cm):	Pl. /
Nombre: Mesa auxiliar cuadrada palitos	Línea: sala		
Oficio: Mueblería y mimbriería	Recurso Natural: Madera y mimbre		
Técnica: corte de madera y tejeduría	Materia prima: Urapán y varé		

Proceso de producción: Con la madera seca se elaboran las piezas cortandolas con un sinfin, se ensamblan, luego en la base se realiza un tejido cilindrico de tafetan de donde posteriormente se incertan mimbre formando un entre regado, a las patas se les coloca un marca de madera enrollada en mimbre y un marco de chipalo.

Observaciones: Esta mesa se diseño Para acompañar unos muebles realizados anteriormente en otra asesoría por el diseñador Eduard Barragán

Responsable: Ginna Franco - Constanza Arévalo Fecha: Agosto/2001

Sistema de ref. 2 5 2 7 0 4 Código de región 0 4 2 5 7 4 3 Referente(s) Propuesta Muestra Empaque



Pieza: Mesa cetro	Línea: Ambiente sala	Artesano: Jose Nid Rueda
Nombre: Mesa cuadrada centro	Referencia:	Departamento: Cundinamarca
Oficio: Mueblería y mimbrería	Largo(cm): 100 Ancho(cm): 100 Alto(cm): 43	Ciudad/Municipio: Silvania
Técnica: Corte de madera y tejeduría	Diámetro(cm):	Peso(gr):
Recurso Natural: Madera y mimbre	Color: Natural	Localidad/Vereda/
Materia prima: Flor morado y yaré	Certificado Hecho a Mano: <input type="checkbox"/> Sí <input type="checkbox"/> No	Resguardo:
		Tipo de Población: Rural

Mercado Objetivo: clase media alta y alta	Costo	Precio
Producción/Mes: 4 u	Unitario: \$170000	Unitario: \$200000
Empaque: no tiene	P. Mayor:	P. Mayor:
Embalaje: no tiene	Empaque:	Empaque:

Observaciones:



Responsable: Ginna Franco - Constanza Arévalo Fecha: agosto/2001



Dibujo y Planos Técnicos

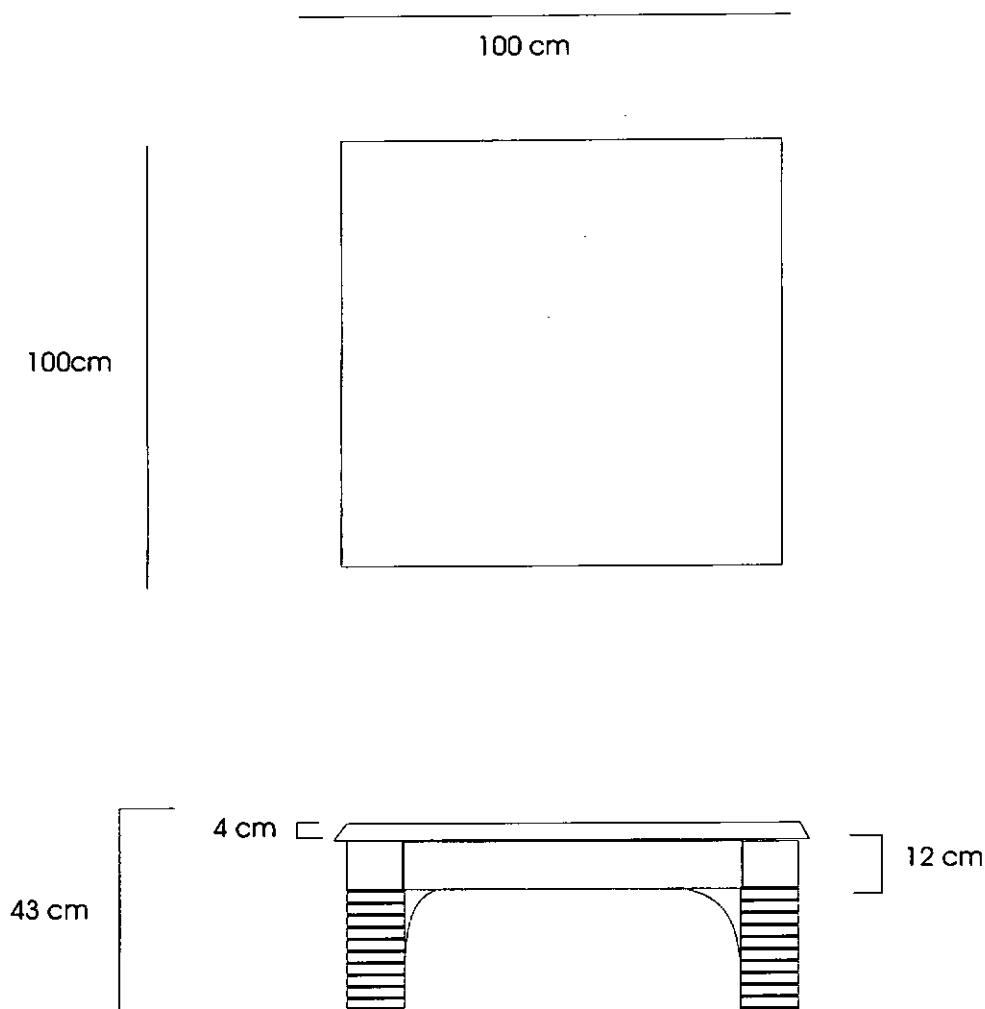

Pieza: Mesa centro	Referencia:	Esc.(cm):	Pl. /
Nombre: Mesa centro Flor morado	Línea: sala		
Oficio: Mueblería y mimbrería	Recurso Natural: Madera y mimbre		
Técnica: corte de madera y enrollado	Materia prima: Flor morado y varé		

Proceso de producción: Con la madera seca se elaboran las piezas cortandolas con un sinfin, se ensamblan, luego en las patas se realiza un enrollado con varé que previamente se a desfibrado y remojado. Esta mesa tiene un acabado con cera, camauva y aceite de linaza, que aplica en toda la superficie de manera uniforme, con la palma de la mano

Observaciones: En los bordes de la Mesa se conserva la corteza de arbol dandole un toque más rustico



Responsable: Ginna Franco - Constanza Arévalo Fecha: Agosto/2001

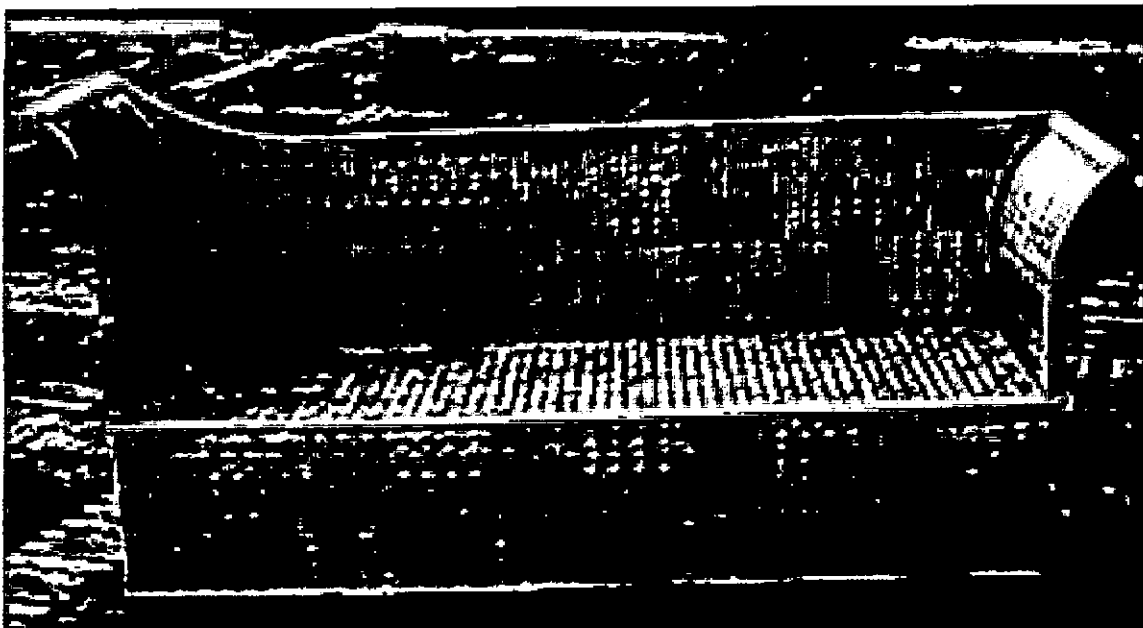
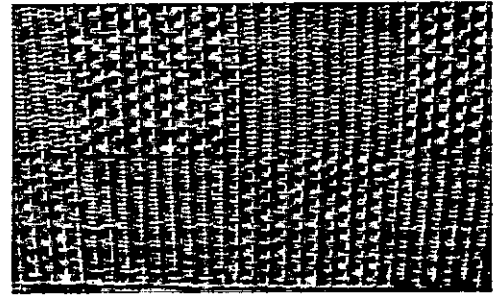

Pieza: Divan	Línea: Ambiente sala	Artesano: José Nid Rueda
Nombre: Divan tejido cuadros	Referencia:	Departamento: Cundinamarca
Oficio: Mueblería y mimbtería	Largo(cm): 150 Ancho(cm): 56 Alto(cm): 74	Ciudad/Municipio: Silvania
Técnica: Corte de madera y tejeduría	Diámetro(cm):	Peso(gr):
Recurso Natural: Madera y mimbre	Color: Natural	Resguardo:
Materia prima: Urapán y yaré	Certificado Hecho a Mano: <input type="checkbox"/> Sí <input type="checkbox"/> No	Tipo de Población: Rural

Mercado Objetivo: clase media alta y alta	Costo	Precio
Producción/Mes: 4u	Unitario: \$380000	Unitario: \$420000
Empaque: no tiene	P. Mayor:	P. Mayor:
Embalaje: no tiene	Empaque:	Empaque:

Observaciones:



Responsable: Ginna Franco - Constanza Arévalo Fecha: agosto/2001

Sistema de referencia 2 5 2 7 0 4 Tipo de ficha: Referente(s) Muestra Línea Empaque

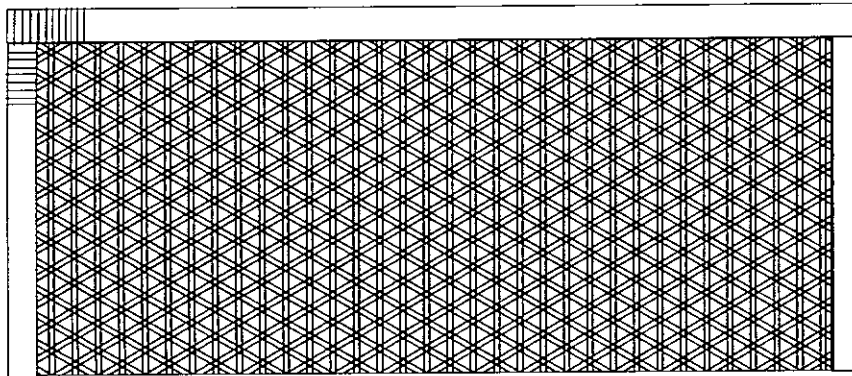

150 cm

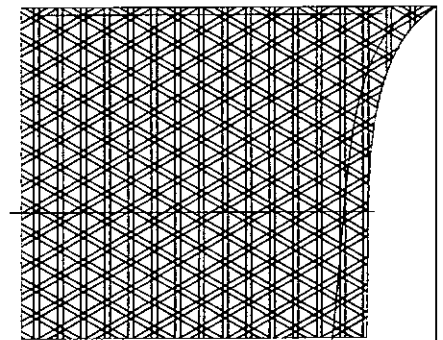
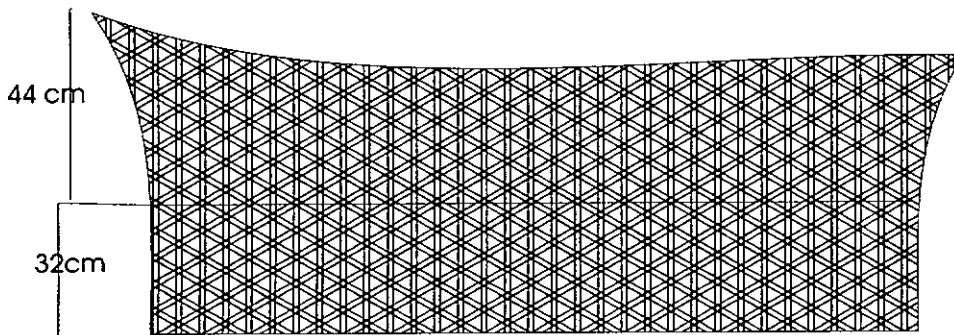

56 cm

Pieza: Divan	Referencia:	Esc.(cm):	Pl. /
Nombre: Divan tejido cuadros	Línea: sala		
Oficio: Mueblería y mimbriería	Recurso Natural: Madera y mimbre		
Técnica: corte de madera y tejeduría	Materia prima: Urapán y yaré		

Proceso de producción: Con la madera seca se elaboran las piezas cortandolas con un sinfin, se ensamblan para armar la estructura, sobre esta se empieza a tejer el mueble, primero enrolladon y luego poniendo los armantes, sobre los cuales serealiza el tejido formando cuadrados que se dan por la mezcla de un tejido con una hebra y uno con dos hebras.

Observaciones:

Responsable: Ginna Franco - Constanza Arévalo Fecha: Agosto/2001

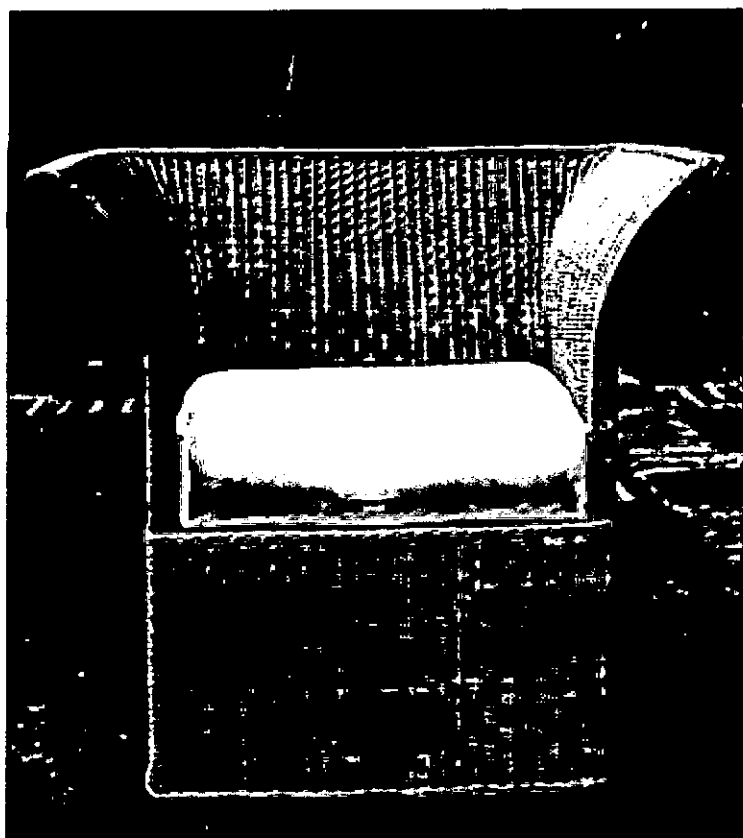
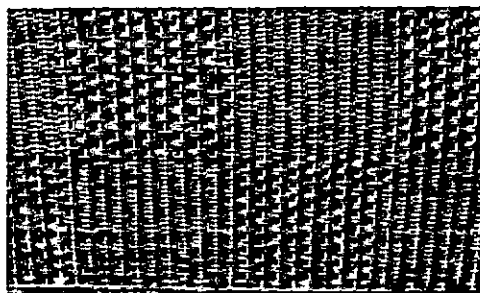

Pieza: Poltrona	Línea: Ambiente sala	Artesano: Baudilo Mora
Nombre: Poltrona tejido cuadros	Referencia:	Departamento: Cundinamarca
Oficio: Mueblería y mimbrería	Largo(cm): 85 Ancho(cm): 71 Alto(cm): 74	Ciudad/Municipio: Silvania
Técnica: Corte de madera y tejeduría	Diámetro(cm):	Peso(gr): 20000
Recurso Natural: Madera y mimbre	Color: Natural	Resguardo:
Materia prima: Urapán y yaré	Certificado Hecho a Mano: <input type="checkbox"/> Sí <input type="checkbox"/> No	Tipo de Población: Rural

Mercado Objetivo: clase media alta y alta	Costo	Precio
Producción/Mes: 8u	Unitario: \$160000	Unitario: \$200000
Empaque: no tiene	P. Mayor:	P. Mayor:
Embalaje: no tiene	Empaque:	Empaque:

Observaciones:

Responsable: Ginna Franco - Constanza Arévalo Fecha: agosto/2001

Sistema de referencia 2 5 2 7 0 4 Tipo de ficha: Referente(s) Muestra Línea Empaque



Dibujo y Planos Técnicos

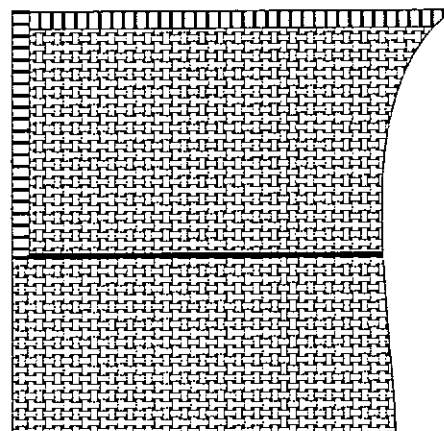
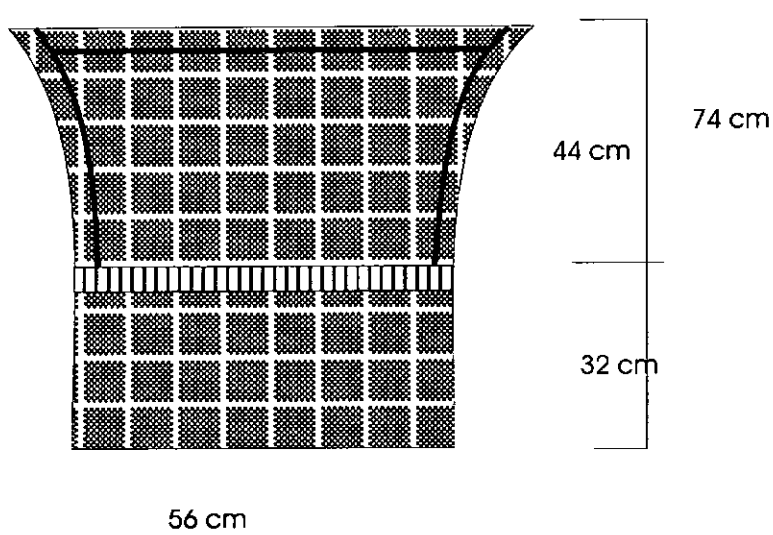
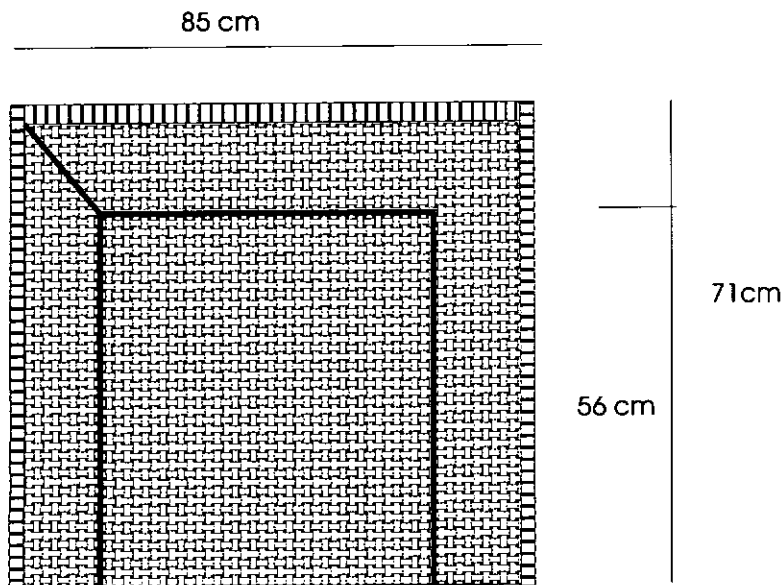

Pieza: Poltrona	Referencia:	Esc.(cm):	Pl. /
Nombre: Poltrona tejido cuadros	Línea: sala		
Oficio: Mueblería y mimbrería	Recurso Natural: Madera y mimbre		
Técnica: corte de madera y tejeduría	Materia prima: Urapán y varé		

Proceso de producción: Con la madera seca se elaboran las piezas cortandolas con un sinfin, se ensamblan para armar la estructura, sobre esta se empieza a tejer el mueble, primerotealizando enrolladon y luego poniendo los armantes, sobre los cuales serealiza el tejido formando cuadrados que se dan por la mezcla de un tejido con una hebra y uno con dos hebras.

Observaciones:

Responsable: Ginna Franco - Constanza Arévalo Fecha: Agosto/2001

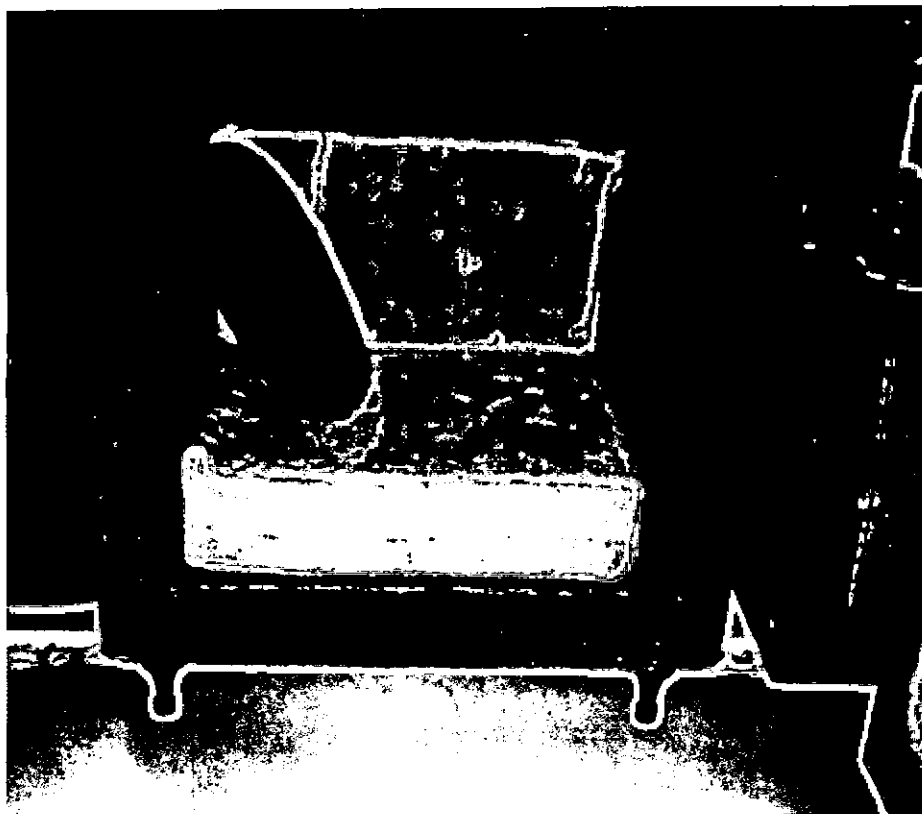

Pieza: Poltrona	Línea: Ambiente sala	Artesano: Baudilio Mora
Nombre: Poltrona de Oro	Referencia:	Departamento: Cundinamarca
Oficio: Mueblería y mimbrería	Largo(cm): Ancho(cm): Alto(cm):	Ciudad/Municipio: Silvania
Técnica: Corte de madera y tejeduría	Diámetro(cm):	Peso(gr):
Recurso Natural: Madera y mimbre	Color: Miel	Resguardo:
Materia prima: Urapán y yaré	Certificado Hecho a Mano: <input type="checkbox"/> Sí <input type="checkbox"/> No	Tipo de Población: Rural

Mercado Objetivo: clase media alta y alta	Costo	Precio
Producción/Mes: 6u	Unitario: \$25000000	Unitario: \$308000
Empaque: no tiene	P. Mayor:	P. Mayor:
Embalaje: no tiene	Empaque:	Empaque:

Observaciones: Este precio no incluye los cojines.



Responsable: José Alexis Rentería - Constanza Arévalo Fecha: Nov. Dic /2001

Sistema de referencia 2 5 2 7 0 4 Tipo de ficha: Referente(s) Muestra Línea Empaque

Dibujo y Planos Técnicos

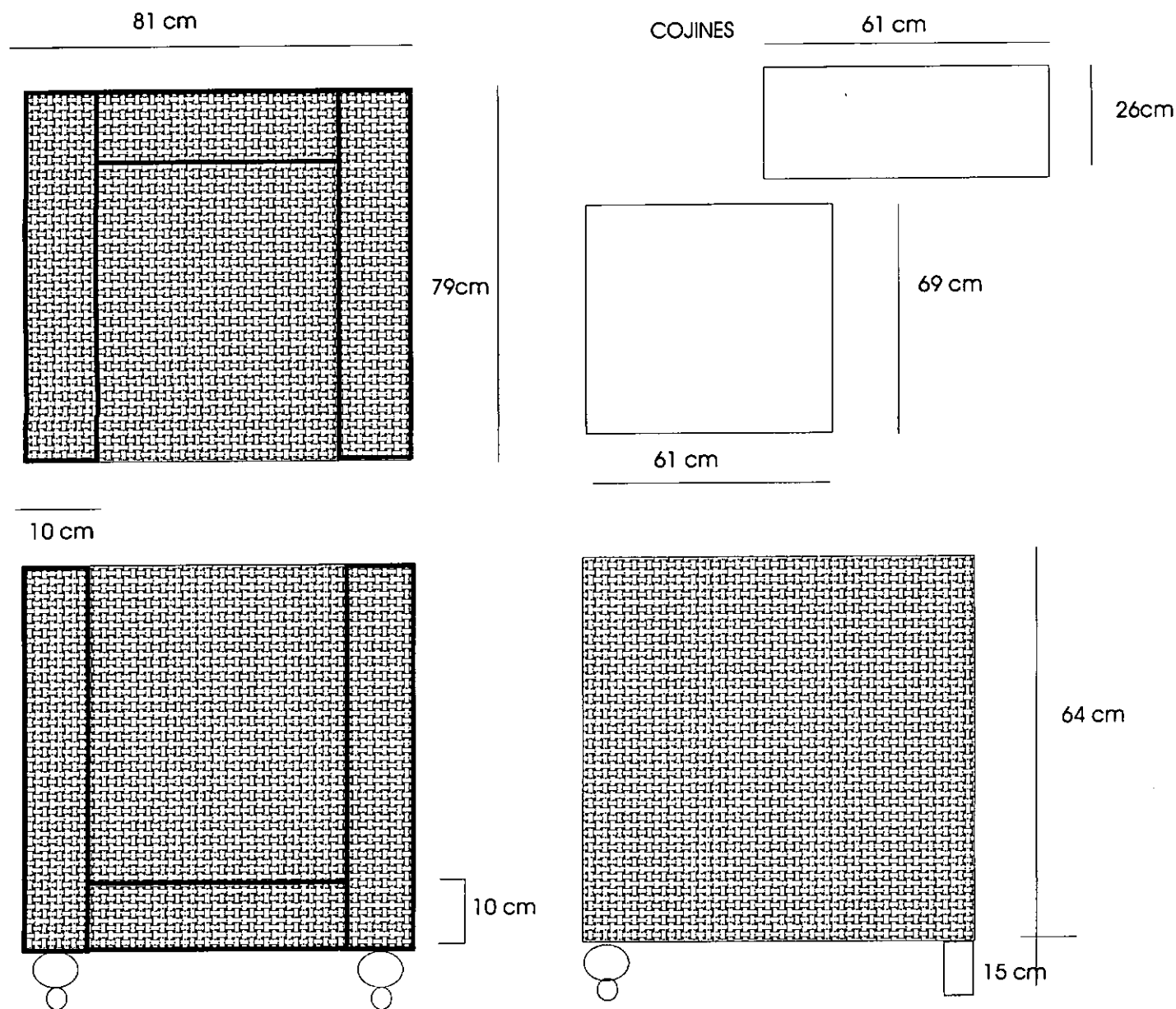

Pieza: Poltrona	Referencia:	Esc.(cm):	Pl. /
Nombre: Poltrona de Oroz	Línea: sala		
Oficio: Mueblería y mimbrería	Recurso Natural: Madera y mimbre		
Técnica: corte de madera y tejeduría	Materia prima: Urapán y varé		

Proceso de producción: Con la madera seca se elaboran las piezas cortandolas con un sinfin, se ensamblan para armar la estructura, sobre esta se empieza a tejer el mueble, primerotealizando enrolladon y luego poniendo los armantes, sobre los cuales serealiza el tejido formando tafetán sencillo Finalmente se pinta con tinte natural para madera y se le aplica una laca mate que protege el mueble. Este sofa se realiza en piezas y luego se ensambla

Observaciones: Este mueble se puede Realizar en otros colores
 Las patas de este mueble son torneadas

Responsable: José Alexis Rentería- Constanza Arévalo Fecha: Nov dic./2001

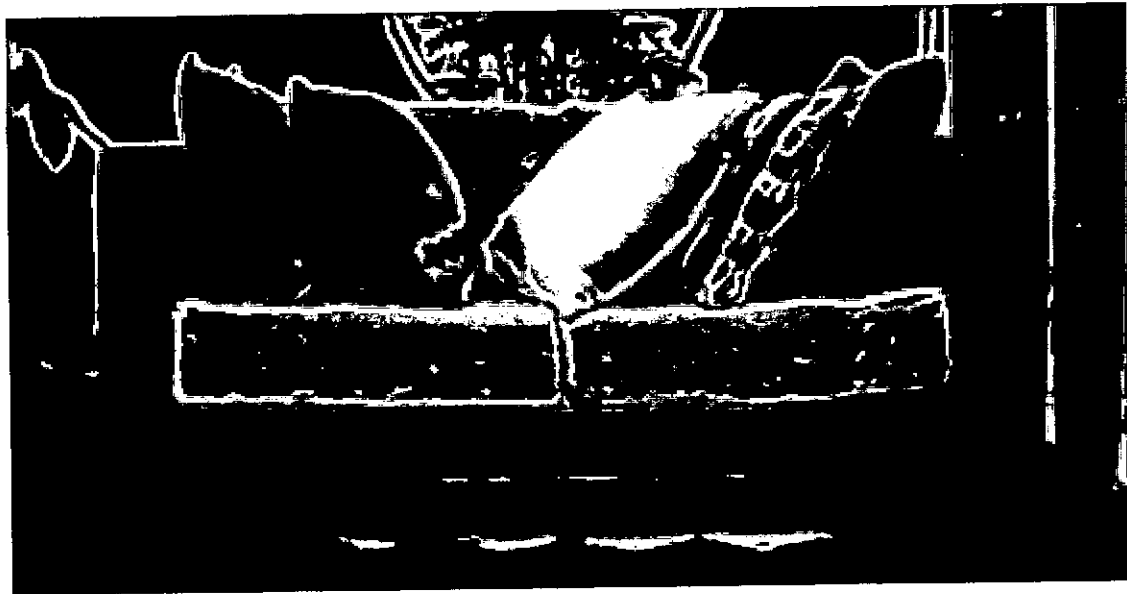

Pieza: Sofá	Línea: Ambiente sala	Artesano: Baudilio Mora
Nombre: Sofá de Oro	Referencia:	Departamento: Cundinamarca
Oficio: Mueblería y mimbrería	Largo(cm): 142 Ancho(cm): 79 Alto(cm): 64	Ciudad/Municipio: Silvania
Técnica: Corte de madera y tejeduría	Diámetro(cm):	Peso(gr):
Recurso Natural: Madera y mimbre	Color: Miel	Resguardo:
Materia prima: Urapán y yaré	Certificado Hecho a Mano: <input type="checkbox"/> Sí <input type="checkbox"/> No	Tipo de Población: Rural

Mercado Objetivo: clase media alta y alta	Costo	Precio
Producción/Mes: 4u	Unitario: \$4500000	Unitario: \$508000
Empaque: no tiene	P. Mayor:	P. Mayor:
Embalaje: no tiene	Empaque:	Empaque:

Observaciones:



Responsable: José Alexis Rentería - Constanza Arévalo Fecha: Nov. Dic /2001

Dibujo y Planos Técnicos

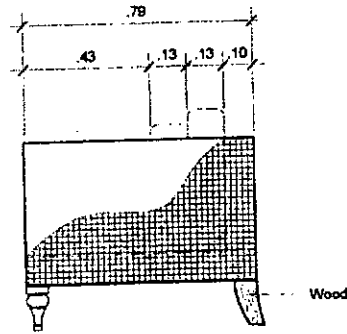
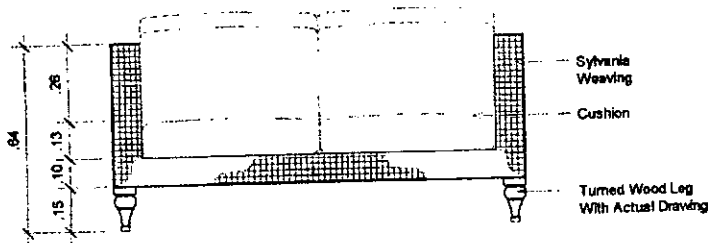
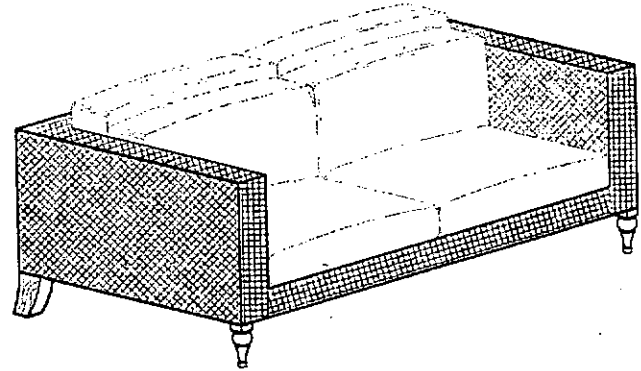
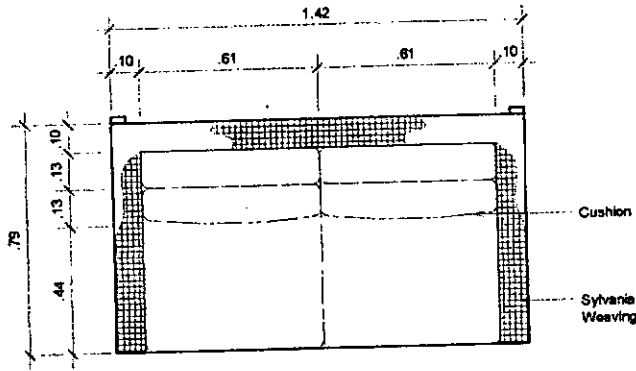

Pieza: Sofá	Referencia:	Esc.(cm):	Pl. /
Nombre: Sofá de Oro	Línea: sala		
Oficio: Mueblería y mimbrería	Recurso Natural: Madera y mimbre		
Técnica: corte de madera y tejeduría	Materia prima: Urapán y varé		

Proceso de producción: Con la madera seca se elaboran las piezas cortandolas con un sinfin, se ensamblan para armar la estructura, sobre esta se empieza a tejer el mueble, primerotealizando enrolladon y luego poniendo los armantes, sobre los cuales serealiza el tejido formando tafetán sencillo. Finalmente se pinta con tinte natural para madera y se le aplica una laca mate que protege el mueble. Este sofa se realiza en piezas y luego se ensambla

Observaciones: Este mueble se puede Realizar en otros colores

Responsable: José Alexis Rentería- Constanza Arévalo Fecha: Nov dic./2001

Sistema de ref. 252704 Código de región 0425743 Referente(s) Propuesta Muestra Empaque

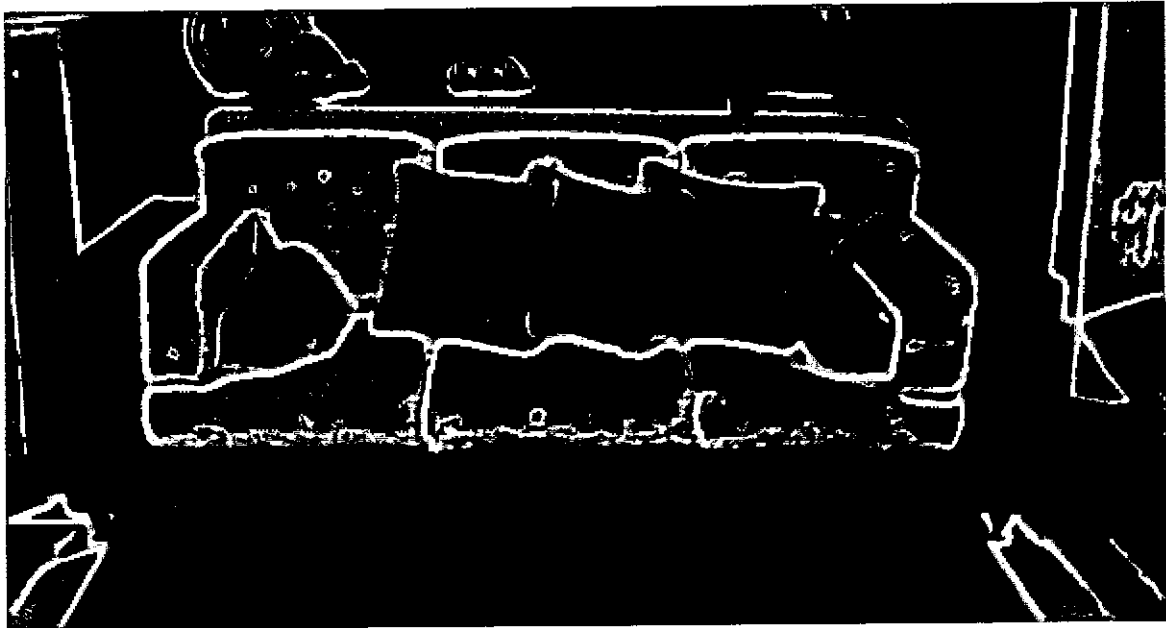

Pieza: Sofá	Línea: Ambiente sala	Artesano: Baudilio Mora
Nombre: Sofá Santa Cruz	Referencia:	Departamento: Cundinamarca
Oficio: Mueblería y mimbrería	Largo(cm): 223 Ancho(cm): 92 Alto(cm): 89	Ciudad/Municipio: Silvania
Técnica: Corte de madera y tejeduría	Diámetro(cm):	Peso(gr):
Recurso Natural: Madera y mimbre	Color: Café	Resguardo:
Materia prima: Urapán y yaré	Certificado Hecho a Mano: <input type="checkbox"/> Sí <input type="checkbox"/> No	Tipo de Población: Rural

Mercado Objetivo: clase media alta y alta	Costo	Precio
Producción/Mes: 4u	Unitario: \$600000	Unitario: \$700000
Empaque: no tiene	P. Mayor:	P. Mayor:
Embalaje: no tiene	Empaque:	Empaque:

Observaciones:

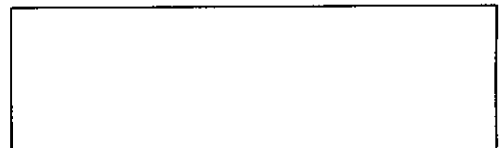

Responsable: José Alexis Rentería - Constanza Arévalo Fecha: Nov. Dic /2001



Dibujo y Planos Técnicos

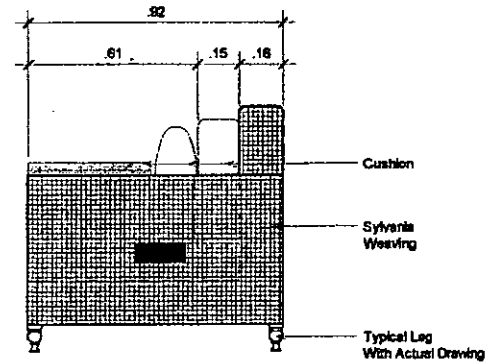
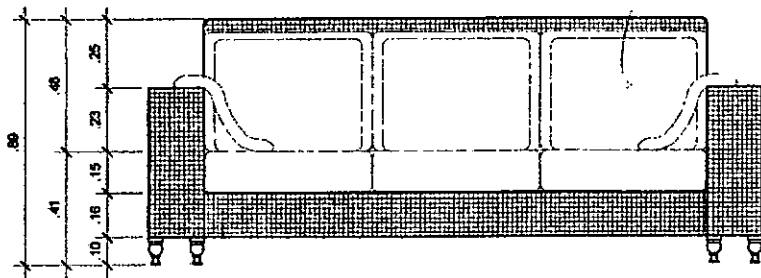
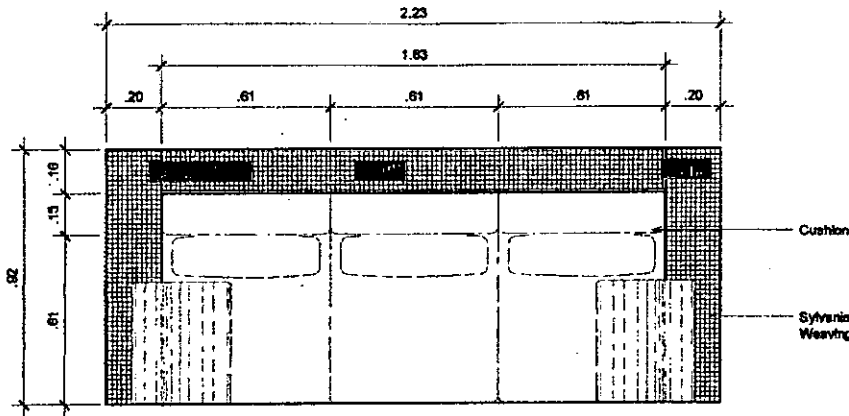

Pieza: Sofá	Referencia:	Esc.(cm):	Pl. /
Nombre: Sofá Santa Cruz	Línea: sala		
Oficio: Mueblería y mimbrería	Recurso Natural: Madera y mimbre		
Técnica: corte de madera y tejeduría	Materia prima: Urapán y varé		

Proceso de producción: Con la madera seca se elaboran las piezas cortandolas con un sinfin, se ensamblan para armar la estructura, sobre esta se empieza a tejer el mueble, primerotealizando enrolladon y luego poniendo los armantes, sobre los cuales serealiza el tejido formando tafetán sencillo Finalmente se pinta con tinte natural para madera y se le aplica una laca mate que protege el mueble. Este sofa se realiza en piezas y luego se ensambla

Observaciones: Este mueble se puede Realizar en otros colores

Responsable: José Alexis Rentería- Constanza Arévalo Fecha: Nov dic./2001

Sistema de ref. 2 5 2 7 0 4 Código de región 0 4 2 5 7 4 3 Referente(s) Propuesta Muestra Empaque

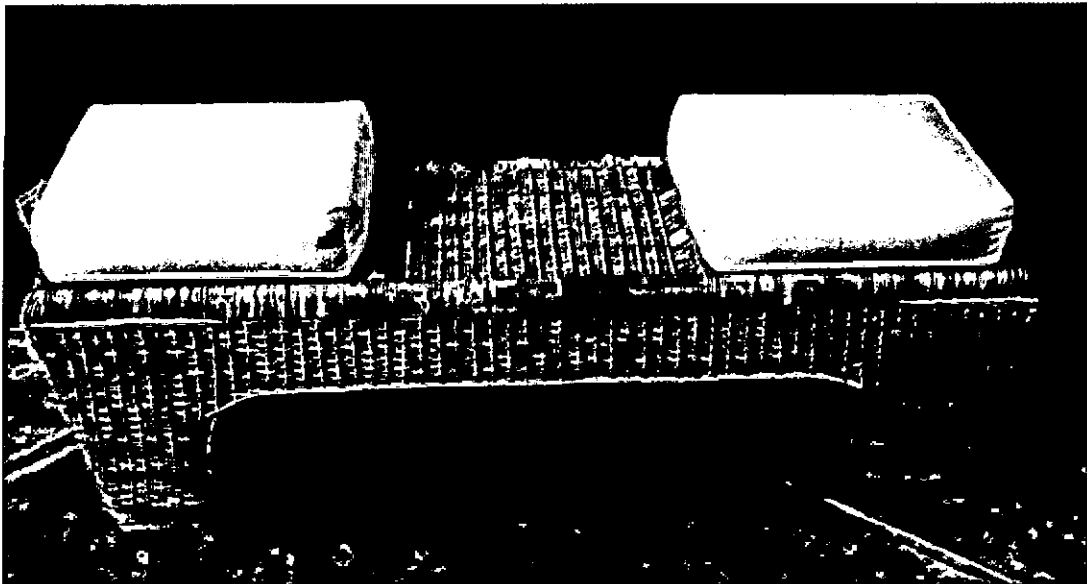

Pieza: Silla	Línea: Ambiente Jardín	Artesano: José Nid Rueda
Nombre: Silla mesal	Referencia:	Departamento: Cundinamarca
Oficio: Mueblería y mimbrería	Largo(cm): 138 Ancho(cm): 46 Alto(cm): 33	Ciudad/Municipio: Silvania
Técnica: Corte de madera y tejeduría	Diámetro(cm):	Peso(gr):
Recurso Natural: Madera y mimbre	Color: Natural	Resguardo:
Materia prima: Urapán y yaré	Certificado Hecho a Mano: <input type="checkbox"/> Sí <input type="checkbox"/> No	Tipo de Población: Rural

Mercado Objetivo: clase media alta y alta	Costo	Precio
Producción/Mes: 6u	Unitario: \$240000	Unitario: \$280000
Empaque: no tiene	P. Mayor:	P. Mayor:
Embalaje: no tiene	Empaque:	Empaque:

Observaciones:



Responsable: José Alexis Rentería- Constanza Arévalo Fecha: Nov./2001



Dibujo y Planos Técnicos

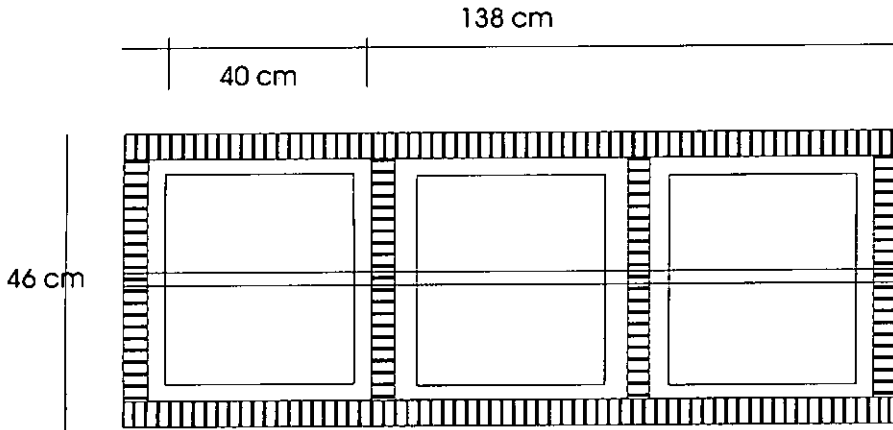

COJINES

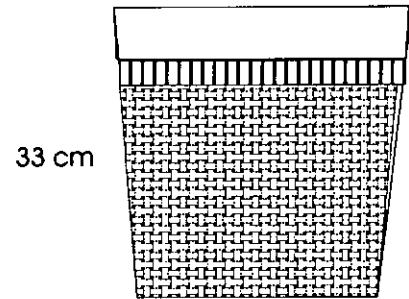
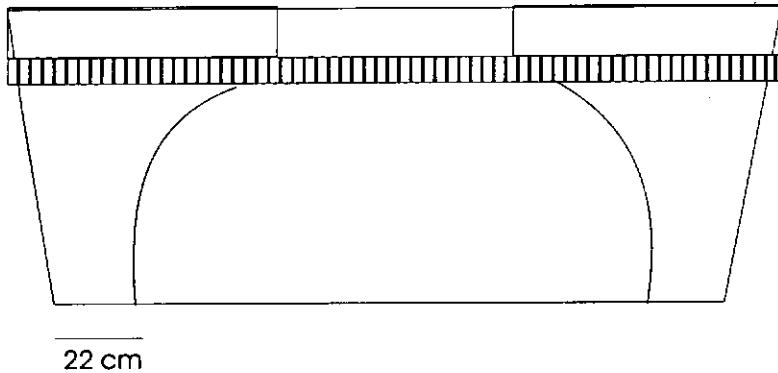
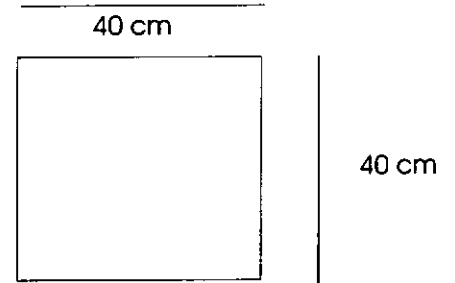

Pieza: Silla	Referencia:	Esc.(cm):	Pl. /
Nombre: Silla mesal	Línea: Ambiente jardín		
Oficio: Mueblería y mimbrería	Recurso Natural: Madera y mimbre		
Técnica: corte de madera y tejeduría	Materia prima: Urapán y yaré		

Proceso de producción: Con la madera seca se elaboran las piezas cortandolas con un sinfin, se ensamblan para armar la estructura, sobre esta se empieza a tejer el mueble, primerotealizando enrolladon y luego poniendo los armantes, sobre los cuales serealiza el tejido formando tafetán sencillo

Observaciones:

Responsable: José Alexis Rentería - Constanza Arévalo Fecha: Nov/2001



Pieza: Puff	Línea: Ambiente Jardín	Artesano: José Nid Rueda
Nombre: Puff	Referencia:	Departamento: Cundinamarca
Oficio: Mueblería y mimbrería	Largo(cm): 36 Ancho(cm): 36 Alto(cm): 33	Ciudad/Municipio: Silvania
Técnica: Corte de madera y tejeduría	Diámetro(cm):	Peso(gr):
Recurso Natural: Madera y mimbre	Color: Natural	Resguardo:
Materia prima: Urapán chipalo y yaré	Certificado Hecho a Mano: <input type="checkbox"/> Sí <input type="checkbox"/> No	Tipo de Población: Rural

Mercado Objetivo: clase media alta y alta	Costo	Precio
Producción/Mes: 10u	Unitario: \$35000	Unitario: \$55000
Empaque: no tiene	P. Mayor:	P. Mayor:
Embalaje: no tiene	Empaque:	Empaque:

Observaciones: _____

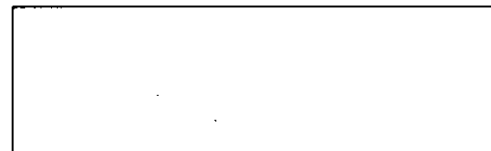

Responsable: José Alexis Rentería- Constanza Arévalo Fecha: Nov./2001

Sistema de referencia

2 5 2 7 0 4

Tipo de ficha: Referente(s)

Muestra

Línea

Empaque



Dibujo y Planos Técnicos

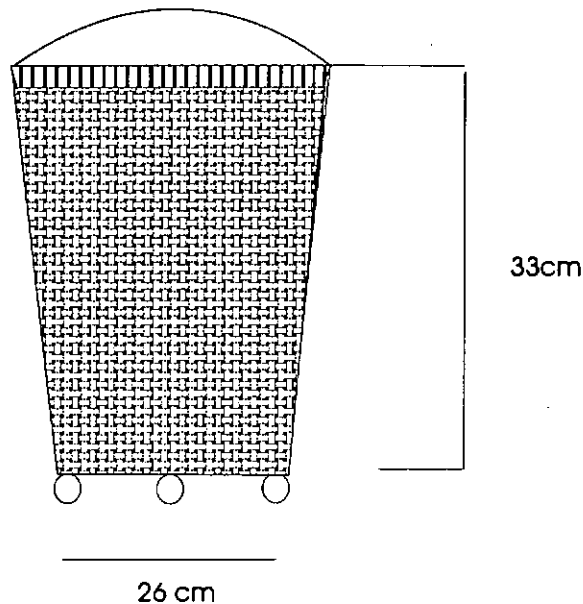
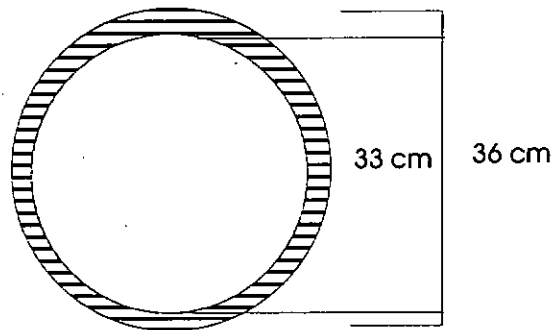

Pieza: Puff	Referencia:	Esc.(cm):	Pl. /
Nombre: Puffl	Línea: Ambiente Jardín		
Oficio: Mueblería y mimbrería	Recurso Natural: Madera y mimbre		
Técnica: corte de madera y tejeduría	Materia prima: Urapán y varé		

Proceso de producción: Con la madera seca se elaboran las piezas cortandolas con un sinfin, se ensamblan para armar la estructura, sobre esta se empieza a tejer el mueble, primerotealizando enrolladon y luego poniendo los armantes, sobre los cuales serealiza el tejido formando tafetán sencillo

Observaciones:

Responsable: José Alexis Rentería - Constanza Arévalo Fecha: Nov/2001

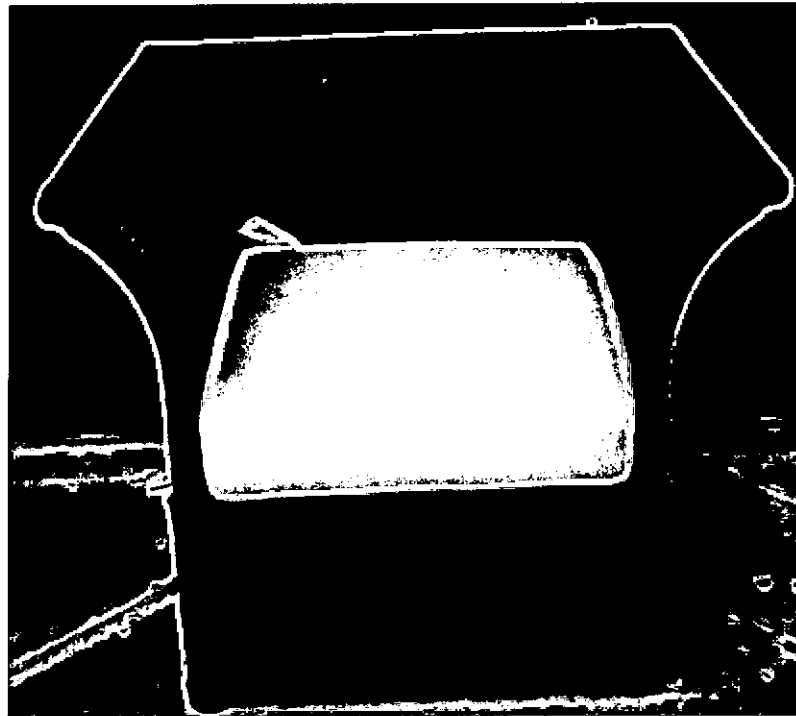

Pieza: Poltrona	Línea: Ambiente sala	Artesano: José Nid Rueda
Nombre: Poltrona Caramelo	Referencia:	Departamento: Cundinamarca
Oficio: Mueblería y mimbrería	Largo(cm): 65 Ancho(cm): 65 Alto(cm): 74	Ciudad/Municipio: Silvania
Técnica: Corte de madera y tejeduría	Diámetro(cm):	Peso(gr):
Recurso Natural: Madera y mimbre	Color: Natural	Localidad/Vereda/
Materia prima: Urapán y yaré	Certificado Hecho a Mano: <input type="checkbox"/> Sí <input type="checkbox"/> No	Resguardo:
		Tipo de Población: Rural

Mercado Objetivo: clase media alta y alta	Costo	Precio
Producción/Mes: 8u	Unitario: \$180000	Unitario: \$220000
Empaque: no tiene	P. Mayor:	P. Mayor:
Embalaje: no tiene	Empaque:	Empaque:

Observaciones: _____



Responsable: Constanza Arévalo Fecha: agosto/2001

Sistema de referencia 2 5 2 7 0 4 Tipo de ficha: Referente(s) Muestra Línea Empaque



Dibujo y Planos Técnicos

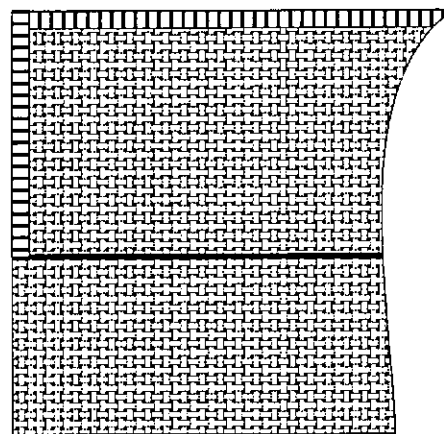
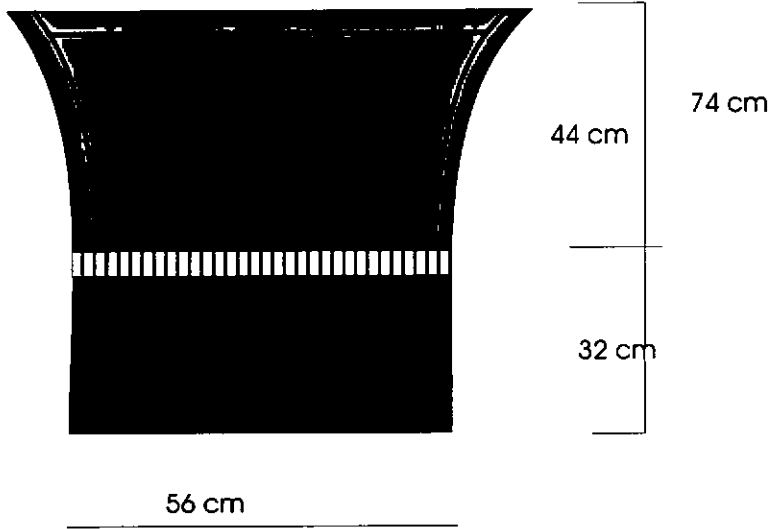
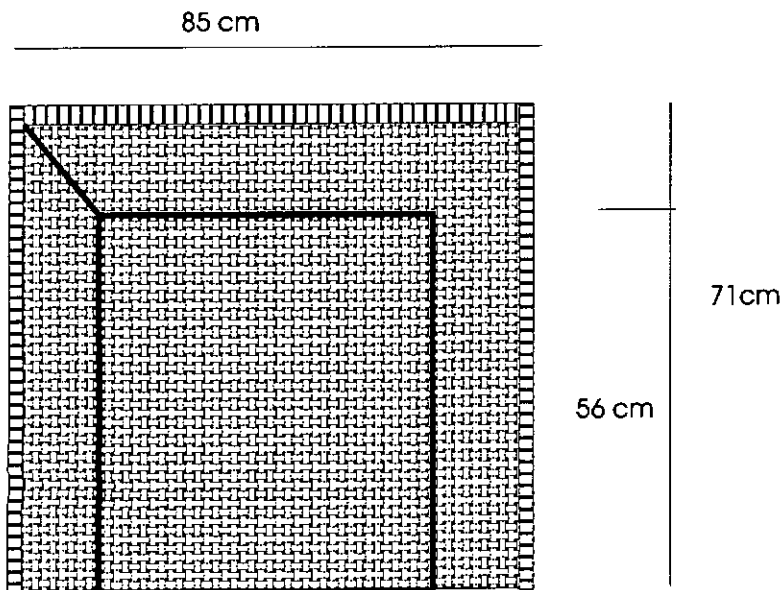

Pieza: Poltrona	Referencia:	Esc.(cm):	Pl. /
Nombre: Poltrona Carmato	Línea: sala		
Oficio: Mueblería y mimbrería	Recurso Natural: Madera y mimbre		
Técnica: corte de madera y tejeduría	Materia prima: Urapán y varé		

Proceso de producción: Con la madera seca se elaboran las piezas cortandolas con un sinfin, se ensamblan para armar la estructura, sobre esta se empieza a tejer el mueble, primerotealizando enrolladon y luego poniendo los armantes, sobre los cuales serealiza el tejido formando cuadrados que se dan por la mezcla de un tejido con una hebra y uno con dos hebras. A este mueble se le da color aplicando tinte natural color caramelo

Observaciones:

Responsable: José Alexis Rentería - Constanza Arévalo Fecha: Nov- Dic/2001

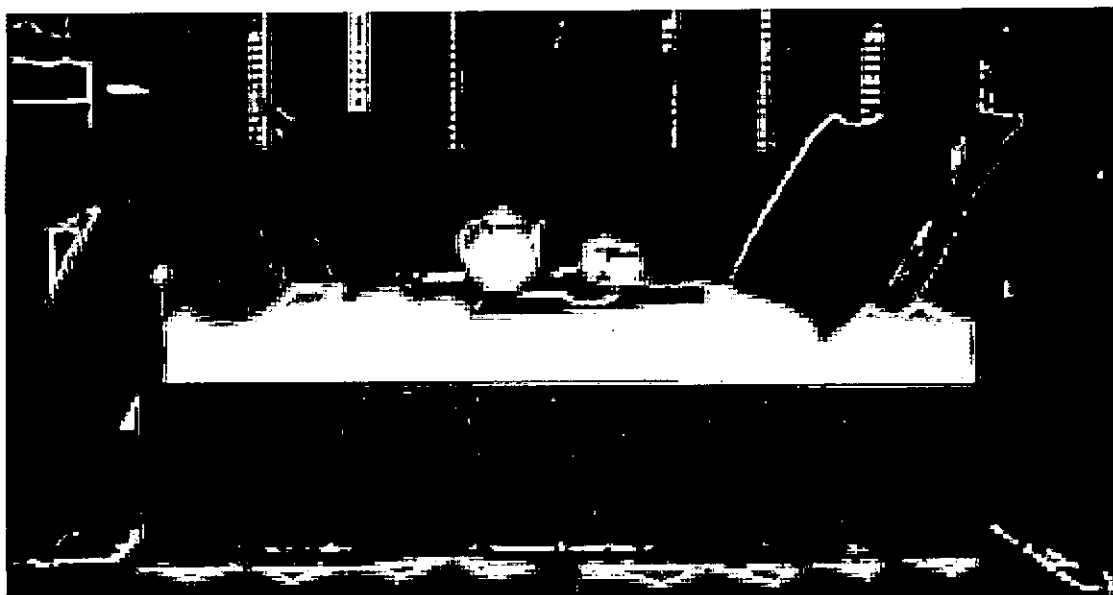

Pieza: Sofá	Línea: Ambiente sala	Artesano: José Nid Rueda
Nombre: Sofá Caramelo	Referencia:	Departamento: Cundinamarca
Oficio: Mueblería y mimbrería	Largo(cm): 150	Ancho(cm): 56
Técnica: Corte de madera y tejeduría	Alto(cm): 76	Ciudad/Municipio: Silvania
Recurso Natural: Madera y mimbre	Diámetro(cm):	Peso(gr):
Materia prima: Urapán y yaré	Color: Caramelo	Localidad/Vereda/
	Certificado Hecho a Mano: <input type="checkbox"/> Sí <input type="checkbox"/> No	Resguardo:
		Tipo de Población: Rural

Mercado Objetivo: clase media alta y alta	Costo	Precio
Producción/Mes: 4u	Unitario: \$330000	Unitario: \$380000
Empaque: no tiene	P. Mayor:	P. Mayor:
Embalaje: no tiene	Empaque:	Empaque:

Observaciones:

Responsable: Constanza Arévalo Fecha: Nov. /2001

Sistema de referencia 2 5 2 7 0 4 Tipo de ficha: Referente(s) Muestra Línea Empaque



Dibujo y Planos Técnicos

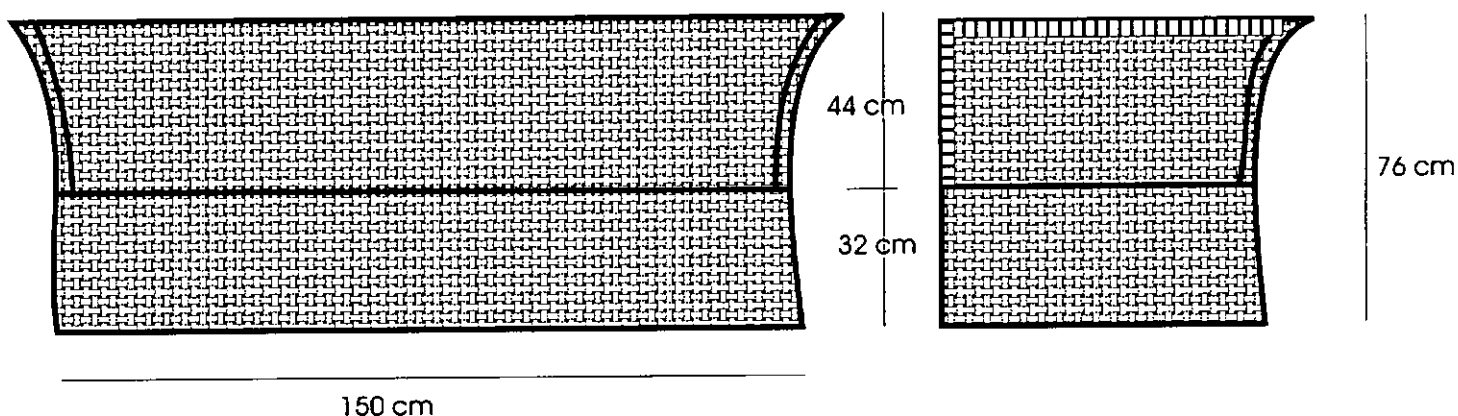
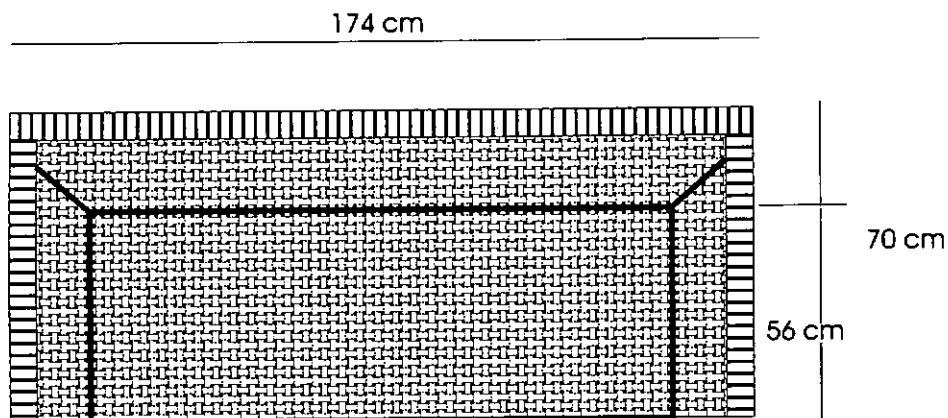

Pieza: Sofá	Referencia:	Esc.(cm):	Pl. /
Nombre: Sofá Caramelo	Línea: sala		
Oficio: Mueblería y mimbrería	Recurso Natural: Madera y mimbre		
Técnica: corte de madera y tejeduría	Materia prima: Urapán y varé		

Proceso de producción: Con la madera seca se elaboran las piezas cortandolas con un sinfin, se ensamblan para armar la estructura, sobre esta se empieza a tejer el mueble, primerotealizando enrrolladon y luego poniendo los armantes, sobre los cuales serealiza el tejido formando tafetán sencillo. Finalmente se pinta con tinte natural para madera y se le aplica una laca mate que protege el mueble

Observaciones: Este mueble se puede Realizar en otros colores

Responsable: Constanza Arévalo

Fecha: Nov./2001

Sistema de ref. 2 5 2 7 0 4 Código de región 0 4 2 5 7 4 3 Referente(s) Propuesta Muestra Empaque

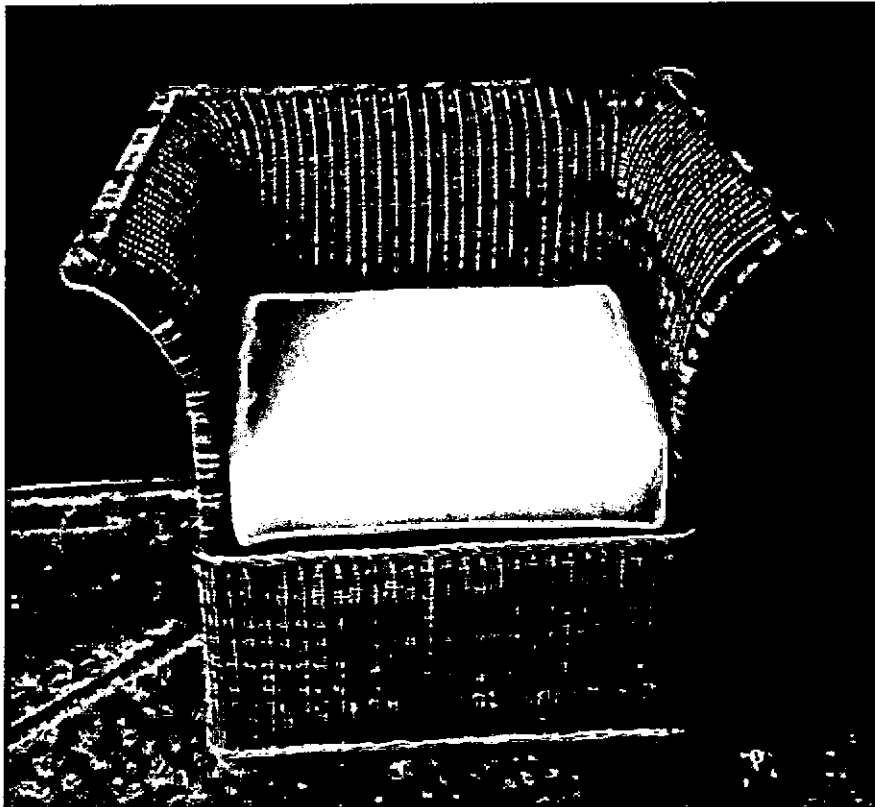

Pieza: Poltrona	Línea: Ambiente sala	Artesano: José Nid Rueda
Nombre: Poltrona Naturals	Referencia:	Departamento: Cundinamarca
Oficio: Mueblería y mimbrería	Largo(cm): 65 Ancho(cm): 65 Alto(cm): 75	Ciudad/Municipio: Silvania
Técnica: Corte de madera y tejeduría	Diámetro(cm):	Peso(gr):
Recurso Natural: Madera y mimbre	Color: Natural	Localidad/Vereda/Resguardo:
Materia prima: Urapán y yaré	Certificado Hecho a Mano: <input type="checkbox"/> Sí <input type="checkbox"/> No	Tipo de Población: Rural

Mercado Objetivo: clase media alta y alta	Costo	Precio
Producción/Mes: 8u	Unitario: \$160000	Unitario: \$200000
Empaque: no tiene	P. Mayor:	P. Mayor:
Embalaje: no tiene	Empaque:	Empaque:

Observaciones:



Responsable: Constanza Arévalo Fecha: agosto/2001



Dibujo y Planos Técnicos

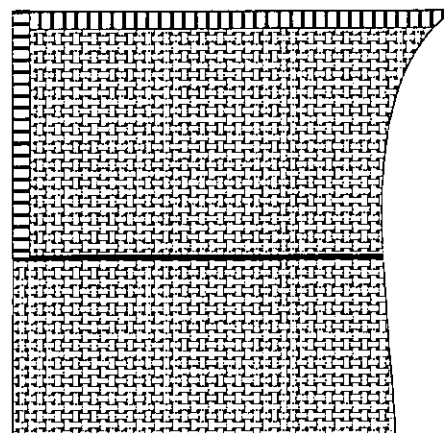
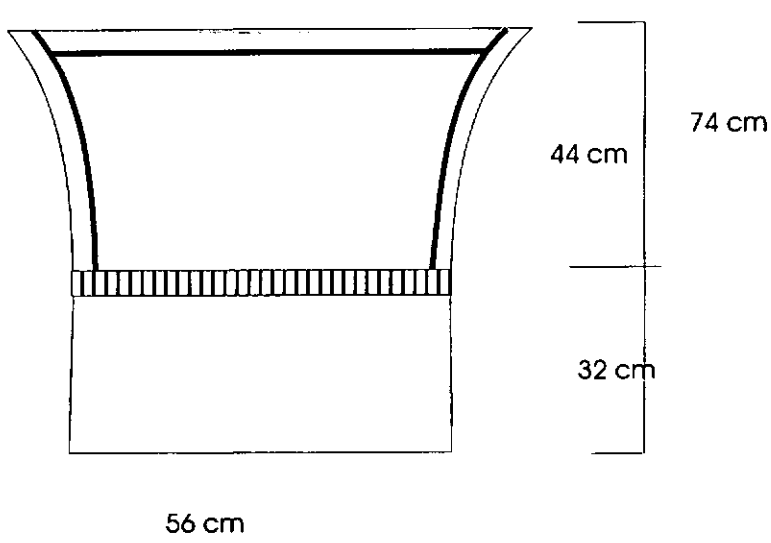
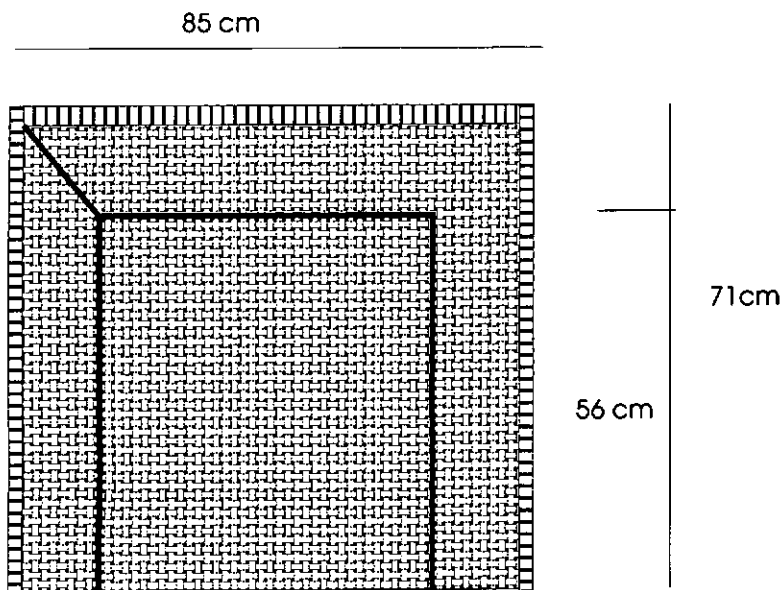

Pieza: Poltrona	Referencia:	Esc.(cm):	Pl. /
Nombre: Poltrona Natural	Línea: sala		
Oficio: Mueblería y mimbrería	Recurso Natural: Madera y mimbre		
Técnica: corte de madera y tejeduría	Materia prima: Urapán y varé		

Proceso de producción: Con la madera seca se elaboran las piezas cortandolas con un sinfin, se ensamblan para armar la estructura, sobre esta se empieza a tejer el mueble, primerotealizando enrrolladon y luego poniendo los armantes, sobre los cuales se realiza el tejido formando cuadrados que se dan por la mezcla de un tejido con una hebra y uno con dos hebras.

Observaciones:

Responsable: José Alexis Rentería - Constanza Arévalo Fecha: Nov- Dic/2001

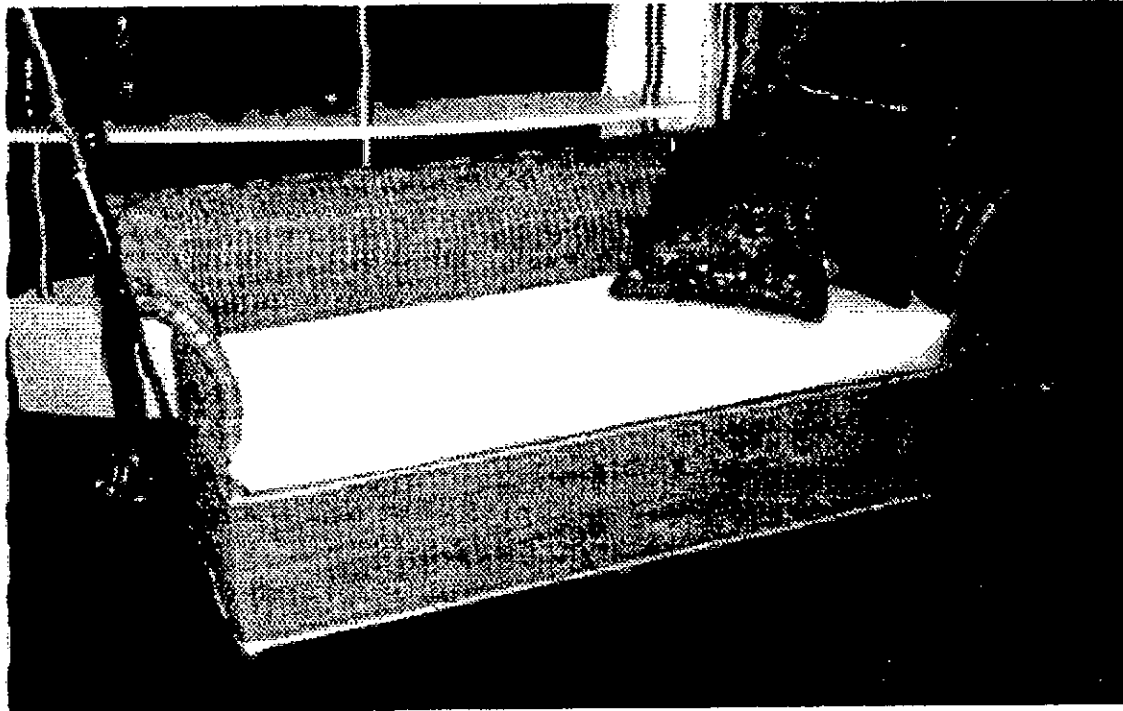

Pieza: Sofá	Línea: Ambiente sala	Artesano: José Nid Rueda
Nombre: Sofá Natural	Referencia:	Departamento: Cundinamarca
Oficio: Mueblería y mimbrería	Largo(cm): 150 Ancho(cm): 56 Alto(cm): 75	Ciudad/Municipio: Silvania
Técnica: Corte de madera y tejeduría	Diámetro(cm):	Peso(gr):
Recurso Natural: Madera y mimbre	Color: Caramelo	Resguardo:
Materia prima: Urapán y yare	Certificado Hecho a Mano: <input type="checkbox"/> Sí <input type="checkbox"/> No	Tipo de Población: Rural

Mercado Objetivo: clase media alta y alta	Costo	Precio
Producción/Mes: 4u	Unitario: \$320000	Unitario: 370000
Empaque: no tiene	P. Mayor:	P. Mayor:
Embalaje: no tiene	Empaque:	Empaque:

Observaciones:



Responsable: Constanza Arévalo Fecha: Nov./2001

Sistema de referencia 2 4 2 7 0 4 Tipo de ficha: Referente(s) Muestra Línea Empaque



Dibujo y Planos Técnicos

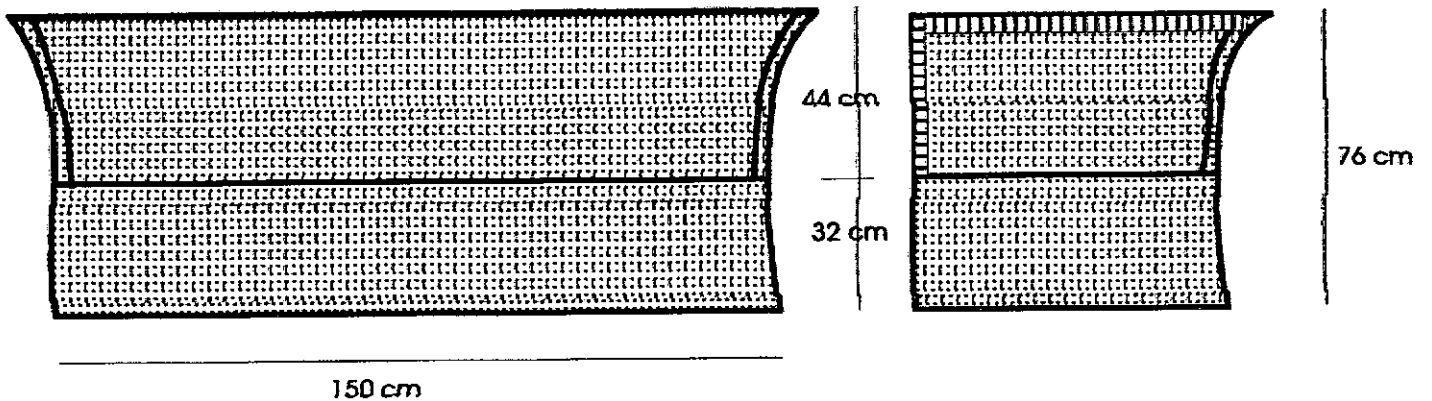
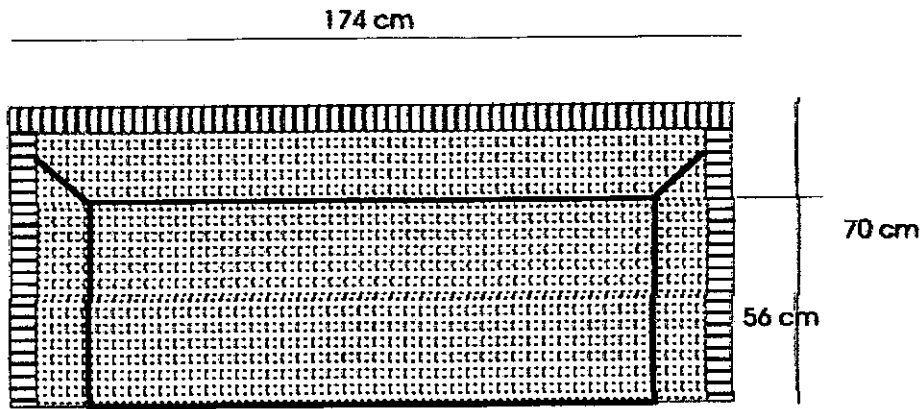

Pieza: Sofá	Referencia:	Esc.(cm):	Pl. /
Nombre: Sofá Caramelo	Línea: sala		
Oficio: Mueblería y mimbrería	Recurso Natural: Madera y mimbre		
Técnica: corte de madera y tejeduría	Materia prima: Urapán y varé		

Proceso de producción: Con la madera seca se elaboran las piezas cortándolas con un siñin, se ensamblan para armar la estructura, sobre esta se empieza a tejer el mueble, primerotealizando enrollado y luego poniendo los armantes, sobre los cuales se realiza el tejido formando tafetán sencillo

Observaciones: Este mueble se puede Realizar en otros colores

Responsable: Constanza Arévalo Fecha: Nov./2001

Sistema de ref. 2 5 2 7 0 4 Código de región 0 4 2 5 7 4 3 Referente(s) Propuesta Muestra Empaque



Pieza: Silla	Línea: Ambiente sala	Artesano: José Nid Rueda
Nombre: Silla Alta	Referencia:	Departamento: Cundinamarca
Oficio: Mueblería y mimbrería	Largo(cm): 51 Ancho(cm): 48 Alto(cm): 104	Ciudad/Municipio: Silvania
Técnica: Corte de madera y tejeduría	Diámetro(cm):	Peso(g):
Recurso Natural: Madera y mimbre	Color: Natural	Resguardo:
Materia prima: Urapánchipalo y yaré	Certificado Hecho a Mano: <input type="checkbox"/> Sí <input type="checkbox"/> No	Tipo de Población: Rural

Mercado Objetivo: clase media alta y alta	Costo	Precio
Producción/Mes: 10u	Unitaria: \$130000	Unitaria: \$150000
Empaque: no tiene	P. Mayor:	P. Mayor:
Embalaje: no tiene	Empaque:	Empaque:

Observaciones:



Responsable: Ginna Franco - Constanza Arévalo Fecha: agosto/2001

Sistema de referencia 2 5 0 2 0 4 Tipo de ficha: Referente(s) Muestra Línea Empaque



Dibujo y Planos Técnicos

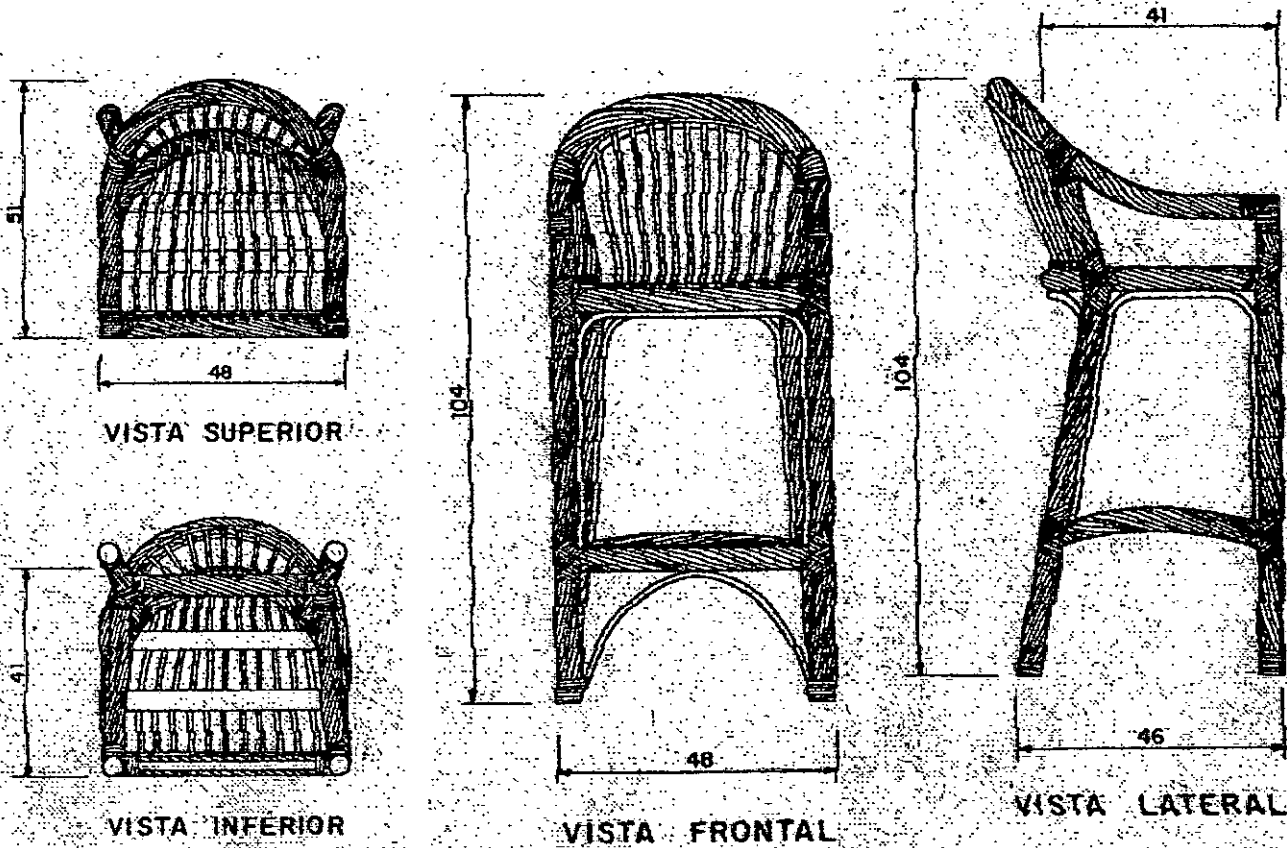

Pieza: Silla	Referencia:	Esc.(cm):	Pl. /
Nombre: Silla alta	Línea: sala		
Oficio: Mueblería y mimbrería	Recurso Natural: Madera y mimbre		
Técnica: corte de madera y tejeduría	Materia prima: Urapón, chipalo y varé		

Proceso de producción: Con la madera seca se elaboran las piezas cortándolas con un siñin, se ensamblan para armar la estructura, sobre esta se empieza a tejer el mueble, primerotealizando entreladon en diagonal y luego poniendo los armantes, sobre los cuales se realiza el tejido.

Observaciones:

Responsable: Gina Franco - Constanza Arévalo Fecha: Agosto/2001

Sistema de ref. 2 5 0 2 0 4 Código de región 0 4 2 4 7 4 3 Referente(s) Propuesta Muestra Empaque

8. COMERCIALIZACIÓN

La comercialización de estos productos se da de tres formas: una es en los almacenes ubicados sobre la carretera principal vía a Bogotá, por lo general de propiedad de los artesanos, otra forma es cuando algunos compradores se acercan a los talleres y trabajan sobre pedidos específicos y la última es cuando se realiza producción por parte de Artesanías de Colombia.

Los productos tienen mucho futuro y podrían estar en almacenes de diferentes ciudades si se pudiera lograr una mayor promoción y divulgación.

CONCLUSIONES

- El trabajo con esta comunidad debe ser continuo, para así divulgar y estimular tanto al artesano como al comprador. Al primero para que innove constantemente teniendo en cuenta las tendencias del mercado y al segundo para que conozca y adquiera estos productos.
- Estos talleres mostraron un gran desempeño, se apersonaron del trabajo, tuvieron una buena organización, razón por la cual a pesar que existen otros talleres en la zona , se optó el trabajo con ellos.
- Debido a la cercanía del Municipio con Bogotá , se facilita la comunicación con el artesano y la comercialización de los productos.
- Vale la pena seguir promoviendo el trabajo de estos talleres y la zona , porque esto les representa más ingresos y mejora su nivel de vida.
- Las asesorías se deben extender a otros talleres y debería crearse una "Asociación de Artesanos Mimbreros de Silvania", reconocidos por su oficio, donde obtengan diferentes beneficios por ser asociados. Actualmente no existe unidad puesto que en algunos intentos fallidos se ha presentado diversidad de problemas de índole personal.
- El cambio de técnica para realizar las estructuras de los muebles, dio un resultado positivo, mejorando la calidad del mueble y con la aceptación por parte de los artesanos.
- Gracias a la visita del diseñador P. J. Arañador los artesanos se dieron cuenta de la necesidad de tener un taller muy bien

organizado para así mejorar la productividad. Además, reevaluar los costos de sus productos y ser más competitivos.

- En esta oportunidad no se contó con el apoyo de ninguna entidad local, como la alcaldía.

OBSERVACIONES Y RECOMENDACIONES

Es importante que la comunidad artesanal este organizada en una o varias asociaciones para poder comprometerse con producciones altas y mejorar sus ingresos, adquirir beneficios en cuanto a la compra del material.

El tiempo de las asesorías podría ser mayor para tener la oportunidad de visitar otros talleres y asesorarlos en técnica y desarrollo de nuevos productos.

Durante estas asesorías siempre se vio mucho entusiasmo y colaboración de parte de los artesanos, quienes mostraron gran interés en las tendencias de mercado y diseño.

Para la parte de color tuvimos la asesoría de un técnico de Pintuco, casa que produce las tintas naturales para madera, él nos instruyó respecto al proceso para su aplicación.

Sería bueno implementar la técnica que se aplicó en las estructuras en todos los talleres de la zona para mejorar la calidad de sus productos.

CREDITOS

Agradecemos la colaboración prestada por parte de los artesanos vinculados en este proceso, especialmente la colaboración de los señores Baudilio Mora y José Nid Rueda.

INFORME CONSOLIDADO PRODUCTOS ASESORADOS
Diseñador: GINNA PATRICIA FRANCO CAMARGO - CONSTANZA
AREVALO

REFERENCIA	CANT.	PRODUCTO	PROYECTO / LÍNEA	ORIGEN	RECURSO NATURAL / M.P.	OFICIO	TÉCNICA	PESO	COSTO	PRECIO UNITARIO	PRECIO TOTAL	CAP. PROD.	PROVEEDOR RESPONSABLE C.C. / NIT
	1	DIVAN	MOBILIARIO	SILVANIA	MADERA-MIMBRE-CHIPALO-YARE	MIMBRERÍA	MUEBLERÍA	60 Kg	380000	420000	420000	4/MES	BAUDILIO MORA 82389787 FUSA
	2	POLTRONA	MOBILIARIO	SILVANIA	MADERA-MIMBRE-CHIPALO-YARE	MIMBRERÍA	MUEBLERÍA	20Kg	160000	200000	200000	8/MES	BAUDILIO MORA 82389787 FUSA
	1	MESA DE CENTRO	MOBILIARIO	SILVANIA	MADERA-MIMBRE-CHIPALO-YARE	MIMBRERÍA	MUEBLERÍA	15Kg	80000	110000	110000	10/MES	BAUDILIO MORA 82389787 FUSA
	1	MESA AUXILIAR	MOBILIARIO	SILVANIA	MADERA-MIMBRE-CHIPALO-YARE	MIMBRERÍA	MUEBLERÍA	10 Kg	60000	70000	70000	10/MES	BAUDILIO MORA 82389787 FUSA
	1	MESA DE CENTRO EN FLOR MORADO-CHIPALO Y YARE	MOBILIARIO	BOGOTA	MADERA-MIMBRE-CHIPALO-YARE	MIMBRERÍA	MUEBLERÍA	30Kg	170000	200000	200000	4/MES	JOSE NID RUEDA 14239992 IBAGUE
	1	MESA AUXILIAR TEJIDO SENCILLO	MOBILIARIO	BOGOTA	MADERA-MIMBRE-CHIPALO-YARE	MIMBRERÍA	MUEBLERÍA	15Kg	45000	60000	60000	6/MES	JOSE NID RUEDA 14239992 IBAGUE
	1	MESA AUXILIAR TEJIDO DOBLE Y SENCILLO	MOBILIARIO	BOGOTA	MADERA-MIMBRE-CHIPALO-YARE	MIMBRERÍA	MUEBLERÍA	15Kg	55000	70000	70000	6/MES	JOSE NID RUEDA 14239992 IBAGUE
	1	SILLA ALTA	MOBILIARIO	BOGOTA	MADERA-MIMBRE-CHIPALO-YARE	MIMBRERÍA	MUEBLERÍA	10Kg	130000	150000	150000	10/MES	JOSE NID RUEDA 14239992 IBAGUE



Ministerio de Desarrollo Económico
artesanas de colombia s.a.

INFORME CONSOLIDADO PRODUCTOS ASESORADOS
Diseñador: Constanza Arévalo - Alexis Rentería

CODIGO	CANT	PRODUCTO	MATERIA PRIMA	OFICIO	ORIGEN	COSTO	PRECIO UNIT	PRECIO TOTAL	CAP. PROD./ MENSUAL	NOMBRE PROVEEDOR	C.C. O NIT	DIRECCION Y TELEFONO
	1	PUFF MIMBRE	MIMBRE	TEJEDURIA Y MUEBLERIA	SILVANIA	40000	55.000	55.000	8	JOSE NID RUEDA	C.C.14239992	BOGOTA, Cra.98 #50-14 Barrio Betania Tel. 7833438
	1	MESA SILLA	MIMBRE	TEJEDURIA Y MUEBLERIA	SILVANIA	240000	280.000	280.000	4	JOSE NID RUEDA	C.C.14239992	BOGOTA, Cra.98 #50-14 Barrio Betania Tel. 7833438
	1	SOFA 2P CARAMELO	MIMBRE	TEJEDURIA Y MUEBLERIA	SILVANIA	330000	380.000	380.000	4	JOSE NID RUEDA	C.C.14239992	BOGOTA, Cra.98 #50-14 Barrio Betania Tel. 7833438
	1	SOFA 2P NATURAL	MIMBRE	TEJEDURIA Y MUEBLERIA	SILVANIA	320000	370.000	370.000	4	JOSE NID RUEDA	C.C.14239992	BOGOTA, Cra.98 #50-14 Barrio Betania Tel. 7833438
	1	POLTRONA CARAMELO	MIMBRE	TEJEDURIA Y MUEBLERIA	SILVANIA	180000	220.000	220.000	6	JOSE NID RUEDA	C.C.14239992	BOGOTA, Cra.98 #50-14 Barrio Betania Tel. 7833440
	3	POLTRONA NATURAL	MIMBRE	TEJEDURIA Y MUEBLERIA	SILVANIA	160000	200.000	200.000	6	JOSE NID RUEDA	C.C.14239992	BOGOTA, Cra.98 #50-14 Barrio Betania Tel. 7833441
	1	SOFA SANTA CRUZ	MIMBRE	TEJEDURIA Y MUEBLERIA	SILVANIA	600000	716.000	716.000	3	BAUDILIO MORA	C.C. 82.389.787	SILVANIA, CUNDINAMARCA Km. 42 via Bogotá Silvanía Tel.0918684987
	3	SOFA DE ORO	MIMBRE	TEJEDURIA Y MUEBLERIA	SILVANIA	450000	508.000	508.000	3	BAUDILIO MORA	C.C. 82.389.788	SILVANIA, CUNDINAMARCA Km. 42 via Bogotá Silvanía Tel.0918684988
	3	POLTRONA DE ORO	MIMBRE	TEJEDURIA Y MUEBLERIA	SILVANIA	250000	308.000	308.000	4	BAUDILIO MORA	C.C. 82.389.789	SILVANIA, CUNDINAMARCA Km. 42 via Bogotá Silvanía Tel.0918684989
	2	COJINES 41X41PARA SILLAMESA	ALGODÓN	CONFECCIÓN	BOGOTÁ	12000	14.000	28.000	600	AUDBERTO PEREZ	C.C. 4.188.348	BOGOTÁ, Cra.57#8-30 Tel.2906838
	2	COJINES 58X60PARA POLTRONA	ALGODÓN	CONFECCIÓN	BOGOTÁ	14000	18.000	36.000	600	AUDBERTO PEREZ	C.C. 4.188.347	BOGOTÁ, Cra.57#8-30 Tel.2906839
	3	COJINES 58X150PARA SOFA	ALGODÓN	CONFECCIÓN	BOGOTÁ	60000	54.000	108.000	100	AUDBERTO PEREZ	C.C. 4.188.348	BOGOTÁ, Cra.57#8-30 Tel.2906840

