

Ministerio de Comercio, Industria y Turismo
Artesanías de Colombia S.A.
Centro Colombiano de Diseño para la Artesanía y las Pymes

Proyecto empresarial de innovación y desarrollo técnico

**“Diseño e Innovación Tecnológica aplicados en el Proceso de
Desarrollo del Sector Artesanal y la ejecución del plan de
transferencia aprobado por el SENA”**

**Asesoría en diseño para el desarrollo de productos en totumo en
San Antero - Córdoba**



ANEXO
FICHAS DE DISEÑO Y PLANOS TÉCNICOS

Omar Dario Martínez Guerrero
Diseñador Industrial

Convenio de cooperación y asistencia técnica y financiera No. 2051720
entre el SENA – FONADE y Artesanías de Colombia S.A.
Interventoría: Universidad Nacional de Colombia



2006

	FORMATO Ficha de Producto	CODIGO: FORASD 08 FECHA: 2004 06 04		 
		VERSION: 1	Página 1 de 2	

Subgerencia de Desarrollo - Centro de Diseño para la Artesanía y las Pymes





Pieza: Candelero	Artesano: Museo del calabazo.
Nombre: Candelero Sinu	Grupo: Museo del calabazo.
Oficio: Trabajos en totumo y calabazo	Departamento: Cordoba
Tecnica: Labrado Trabajos en totumo y calabazo	Ciudad: San Antero
Materia Prima totumo y calabazo	Localidad/vereda:
Certificado Hecho a Mano Si <input type="checkbox"/> No <input checked="" type="checkbox"/>	Resguardo:

Dimensiones Generales: Especificadas en los planos	Produccion mes: Sin definir
Largo (cm) Especificadas en los planos Diametro (cm)	Precio en Bogota: Sin definir
Ancho (cm) Especificadas en los planos Peso (gr)	Unitario \$
Alto (cm) Especificadas en los planos Color Negro	Por mayor \$

Observaciones:

Responsable: Omar Dario Martinez Guerrero	Fecha: Mayo 2006
---	------------------

Referente(s) Muestra Línea Empaque

 Ministerio de Comercio, Industria y Turismo artesanas de Colombia s.a.	FORMATO Ficha de Producto	CODIGO: FORASD 08		 
		FECHA: 2004 06 04	VERSION: 1	

Subgerencia de Desarrollo - Centro de Diseño para la Artesanía y las Pymes





Pieza: Candelero	Artesano: Museo del calabazo.
Nombre: Candelero Sinu	Grupo: Museo del calabazo.
Oficio: Trabajos en totumo y calabazo	Departamento: Cordoba
Tecnica: Labrado Trabajos en totumo y calabazo	Ciudad: San Antero
Materia Prima totumo y calabazo	Localidad/vereda:
Certificado Hecho a Mano Si <input type="checkbox"/> No <input checked="" type="checkbox"/>	Resguardo:

Dimensiones Generales: Especificadas en los planos	Produccion mes: Sin definir
Largo (cm) Especificadas en los planos Diametro (cm)	Precio en Bogota: Sin definir
Ancho (cm) Especificadas en los planos Peso (gr)	Unitario \$
Alto (cm) Especificadas en los planos Color Rojo	Por mayor \$

Observaciones:

Responsable: Omar Dario Martinez Guerrero	Fecha: Mayo 2006
---	------------------

Referente(s) Muestra Línea Empaque

 Ministerio de Comercio, Industria y Turismo artesanas de Colombia s.a.	FORMATO Ficha de Producto	CODIGO: FORASD 08		 
		FECHA: 2004 06 04	VERSION: 1	

Subgerencia de Desarrollo - Centro de Diseño para la Artesanía y las Pymes





Pieza: Candelero	Artesano: Museo del calabazo.
Nombre: Candelero Sinu	Grupo: Museo del calabazo.
Oficio: Trabajos en totumo y calabazo	Departamento: Cordoba
Tecnica: Labrado Trabajos en totumo y calabazo	Ciudad: San Antero
Materia Prima totumo y calabazo	Localidad/vereda:
Certificado Hecho a Mano Si <input type="checkbox"/> No <input checked="" type="checkbox"/>	Resguardo:

Dimensiones Generales: Especificadas en los planos	Produccion mes: Sin definir
Largo (cm) Especificadas en los planos Diametro (cm)	Precio en Bogota: Sin definir
Ancho (cm) Especificadas en los planos Peso (gr)	Unitario \$
Alto (cm) Especificadas en los planos Color Rojo	Por mayor \$

Observaciones:

Responsable: Omar Dario Martinez Guerrero	Fecha: Mayo 2006
---	------------------

Referente(s) Muestra Línea Empaque

 Ministerio de Comercio, Industria y Turismo artesanas de Colombia s.a.	FORMATO Ficha de Producto	CODIGO: FORASD 08		 
		FECHA: 2004 06 04	VERSION: 1	

Subgerencia de Desarrollo - Centro de Diseño para la Artesanía y las Pymes





Pieza: Candelero	Artesano: Museo del calabazo.
Nombre: Servilletero Sinu	Grupo: Museo del calabazo.
Oficio: Trabajos en totumo y calabazo	Departamento: Cordoba
Tecnica: Labrado Trabajos en totumo y calabazo	Ciudad: San Antero
Materia Prima totumo y calabazo	Localidad/vereda:
Certificado Hecho a Mano Si <input type="checkbox"/> No <input checked="" type="checkbox"/>	Resguardo:

Dimensiones Generales: Especificadas en los planos	Produccion mes: Sin definir
Largo (cm) Especificadas en los planos Diametro (cm)	Precio en Bogota: Sin definir
Ancho (cm) Especificadas en los planos Peso (gr)	Unitario \$
Alto (cm) Especificadas en los planos Color Negro y rojo	Por mayor \$

Observaciones:

Responsable: Omar Dario Martinez Guerrero	Fecha: Mayo 2006
---	------------------

Referente(s) Muestra Línea Empaque

	FORMATO Ficha de Producto	CODIGO: FORASD 08		 
		FECHA: 2004 06 04		
		VERSION: 1	Página 1 de 2	

Subgerencia de Desarrollo - Centro de Diseño para la Artesanía y las Pymes





Pieza: Candelero	Artesano: Museo del calabazo.
Nombre: Frutero Sinu	Grupo: Museo del calabazo.
Oficio: Trabajos en totumo y calabazo	Departamento: Cordoba
Tecnica: Labrado Trabajos en totumo y calabazo	Ciudad: San Antero
Materia Prima totumo y calabazo	Localidad/vereda:
Certificado Hecho a Mano Si <input type="checkbox"/> No <input checked="" type="checkbox"/>	Resguardo:

Dimensiones Generales: Especificadas en los planos	Produccion mes: Sin definir
Largo (cm) Especificadas en los planos Diametro (cm)	Precio en Bogota: Sin definir
Ancho (cm) Especificadas en los planos Peso (gr)	Unitario \$
Alto (cm) Especificadas en los planos Color Negro	Por mayor \$

Observaciones:

Responsable: Omar Dario Martinez Guerrero	Fecha: Mayo 2006
---	------------------

Referente(s) Muestra Línea Empaque

	FORMATO Ficha de Producto	CODIGO: FORASD 08		 
		FECHA: 2004 06 04	VERSION: 1	

Subgerencia de Desarrollo - Centro de Diseño para la Artesanía y las Pymes



Pieza: Candelero	Artesano: Museo del calabazo.
Nombre: Accesorios Sispata	Grupo: Museo del calabazo.
Oficio: Trabajos en totumo y calabazo	Departamento: Cordoba
Tecnica: Labrado Trabajos en totumo y calabazo	Ciudad: San Antero
Materia Prima: totumo y calabazo	Localidad/vereda:
Certificado Hecho a Mano Si <input type="checkbox"/> No <input checked="" type="checkbox"/>	Resguardo:

Dimensiones Generales: Especificadas en los planos	Produccion mes: Sin definir
Largo (cm) Especificadas en los planos Diametro (cm)	Precio en Bogota: Sin definir
Ancho (cm) Especificadas en los planos Peso (gr)	Unitario \$
Alto (cm) Especificadas en los planos Color Rojo	Por mayor \$

Observaciones:

Responsable: Omar Dario Martinez Guerrero	Fecha: Mayo 2006
---	------------------

Referente(s) Muestra Línea Empaque



FORMATO
Ficha de Dibujo y Planos Técnicos

CODIGO: FORASD 07

FECHA: 2004 06 04

VERSION 1

Página 1 de 2



Subgerencia de Desarrollo - Centro de Diseño para la Artesanía y las Pymes

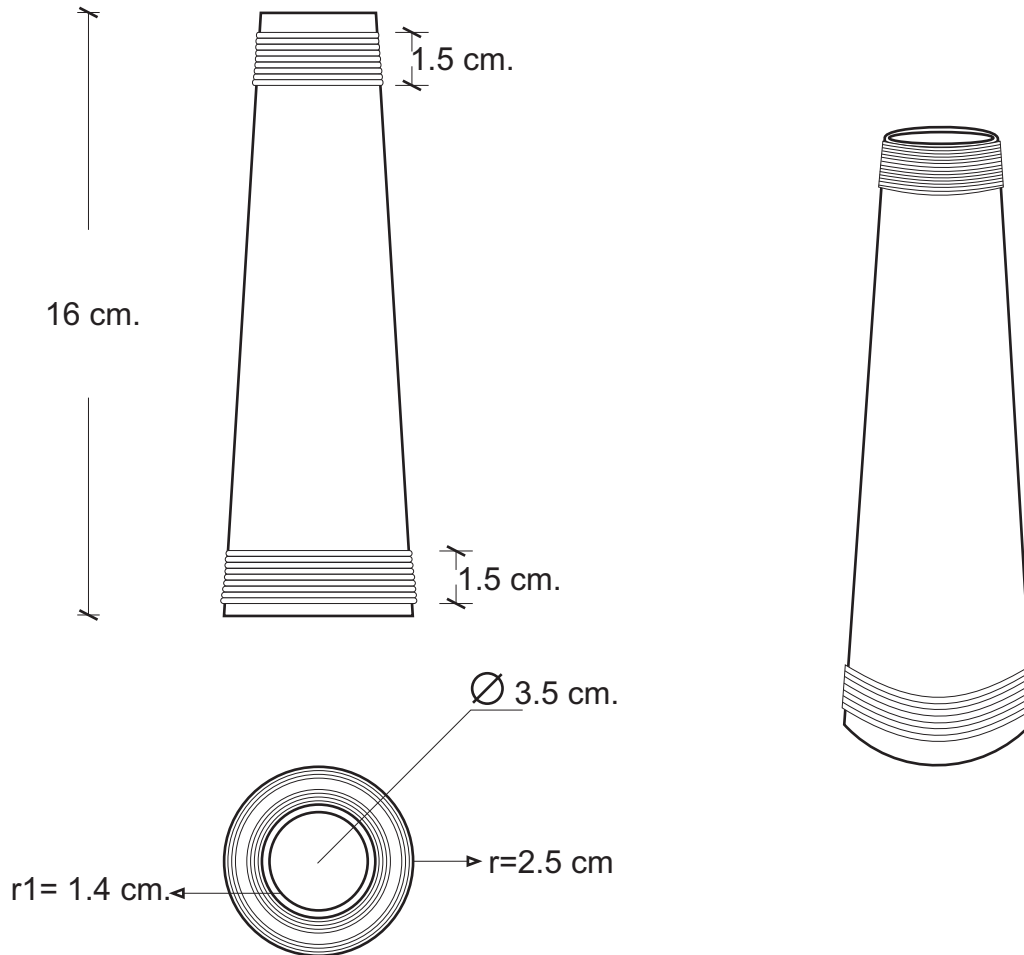

Pieza: Candelero	Línea: Comedor	ESC. (Cm):	PL.
Nombre: Candelero Sinu	Referencia: 001		
Oficio: Trabajo en totumo y calabazo	Materia Prima: Totumo, calabazo, lacas, colbon.		
Técnica: Labrado en totumo y calabazo			

Proceso de Producción:

Se selecciona un calabazo grande con pupo, se toma la medida del candelero a elaborar, se pasa la medida con un metro, se especifican los puntos de corte según el diseño, se cogen los patrones elaborados previamente en papel, y se los calcan al calabazo, una vez realizado esto se procede a cortar la pieza. Cortada la pieza, se pasa por el esmeril para darle textura al elemento, el procedimiento se lo realiza de manera vertical al elemento, es decir de arriba a bajo y viceversa, obtenida la textura deseada sobre todo el objeto, se le aplica una capa de laca color negro, se deja secar bien, y luego se procede a lijarla en sentido contrario a la textura realizada anteriormente, el numero de lija puede ser 300. Concluida la fase de pintura, se procede a colocar el alambre al rededor de la parte superior del candelero, para que no solo cumpla la función estética, sino la de aislante del calor de la llama. Posteriormente se coloca la base metálica, que va a servir de soporte a la vela.

Observaciones:

El calabazo de gran tamaño, es escaso, debido a que no se lo deja madurar lo suficiente en época de cosecha, por esta razón se dificulta la elaboración de estas piezas.

Responsable: Omar Darío Martínez Guerrero. Fecha: Mayo 2006

Referente(s)

Muestra Línea Empaque



FORMATO

**Ficha de
Dibujo y Planos
Técnicos**

CODIGO: FORASD 07

FECHA: 2004 06 04

VERSION 1

Página 1 de 2



Subgerencia de Desarrollo - Centro de Diseño para la Artesanía y las Pymes

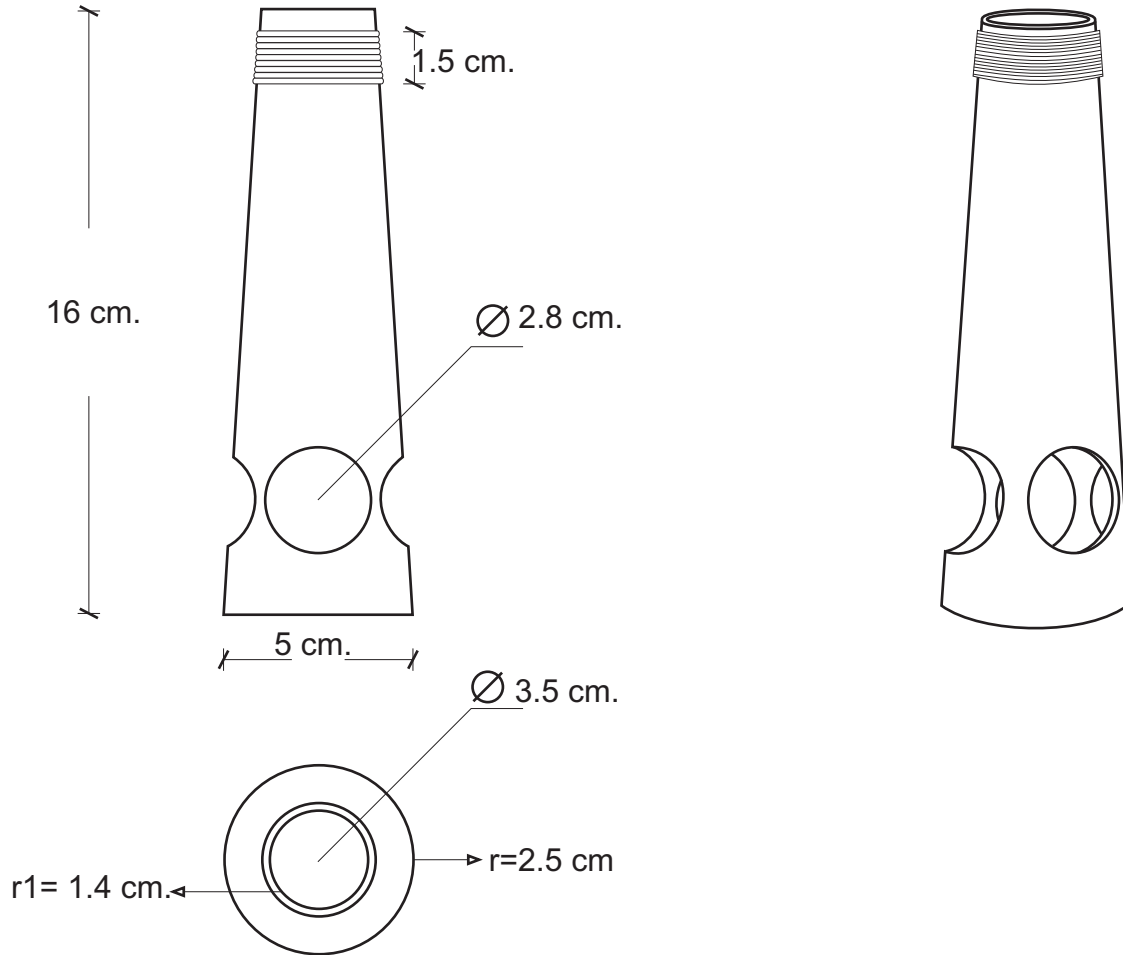

Pieza: Candelero	Línea: Comedor	ESC. (Cm):	PL.
Nombre: Candelero Sinu	Referencia: 002		
Oficio: Trabajo en totumo y calabazo	Materia Prima: Totumo, calabazo, lacas, colbon.		
Técnica: Labrado en totumo y calabazo			

Proceso de Producción:

Se selecciona un calabazo grande con pupo, se toma la medida del candelero a elaborar, se pasa la medida con un metro, se especifican los puntos de corte según el diseño, se cogen los patrones elaborados previamente en papel, y se los calcan al calabazo, una vez realizado esto se procede a cortar la pieza. Cortada la pieza, se pasa por el esmeril para darle textura al elemento, el procedimiento se lo realiza de manera vertical al elemento, es decir de arriba a bajo y viceversa, obtenida la textura deseada sobre todo el objeto, se le aplica una capa de laca color negro, se deja secar bien, y luego se procede a lijaria en sentido contrario a la textura realizada anteriormente, el numero de lija puede ser 300. Concluida la fase de pintura, se procede a colocar el alambre al rededor de la parte superior del candelero, para que no solo cumpla la función estética, sino la de aislante del calor de la llama. Posteriormente se coloca la base metálica, que va a servir de soporte a la vela.

Observaciones:

El calabazo de gran tamaño, es escaso, debido a que no se lo deja madurar lo suficiente en época de cosecha, por esta razón se dificulta la elaboración de estas piezas.

Responsable: Omar Darío Martínez Guerrero. Fecha: Mayo 2006

Referente(s)

Muestra Línea Empaque



FORMATO
Ficha de Dibujo y Planos Técnicos

CODIGO: FORASD 07

FECHA: 2004 06 04

VERSION 1

Página 1 de 2



Subgerencia de Desarrollo - Centro de Diseño para la Artesanía y las Pymes

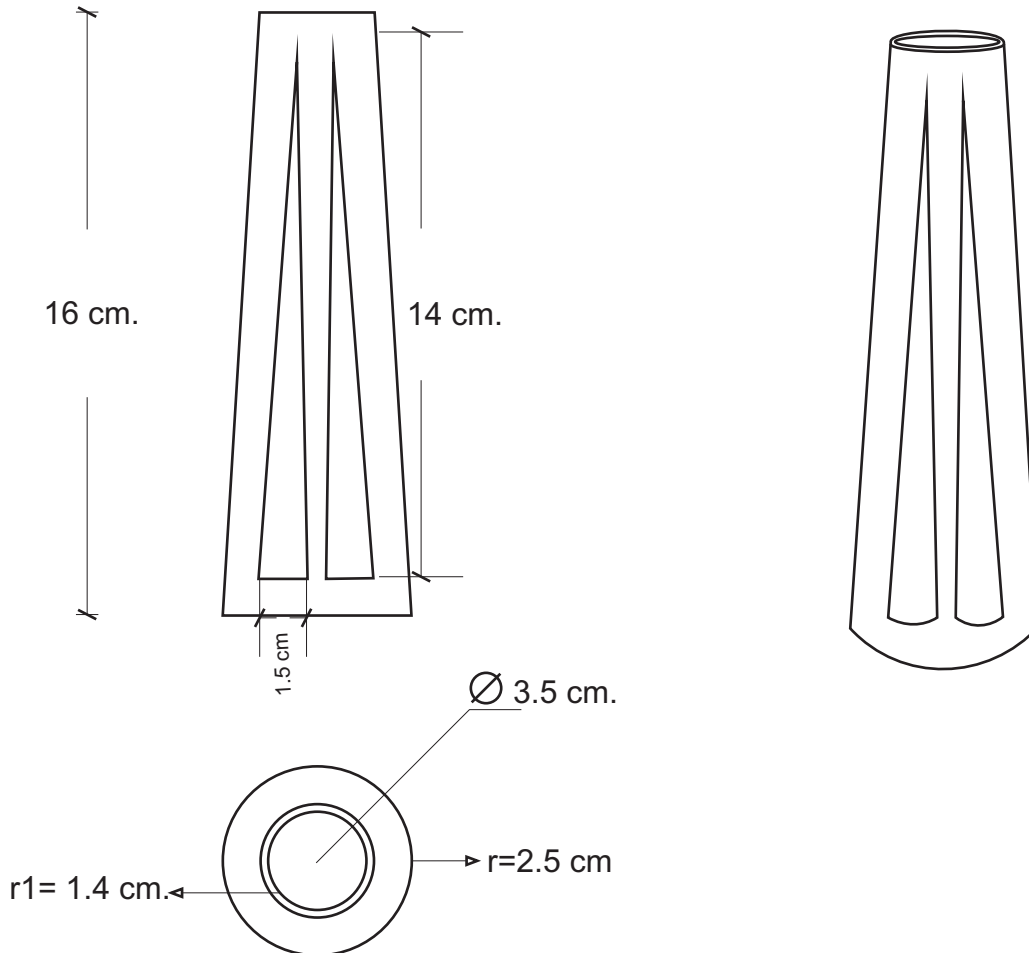

Pieza: Candelero	Línea: Comedor	ESC. (Cm):	PL.
Nombre: Candelero Sinu	Referencia: 003		
Oficio: Trabajo en totumo y calabazo	Materia Prima: Totumo, calabazo, lacas, colbon.		
Técnica: Labrado en totumo y calabazo			

Proceso de Producción:

Se selecciona un calabazo grande con pupo, se toma la medida del candelero a elaborar, se pasa la medida con un metro, se especifican los puntos de corte según el diseño, se cogen los patrones elaborados previamente en papel, y se los calcan al calabazo, una vez realizado esto se procede a cortar la pieza. Cortada la pieza, se pasa por el esmeril para darle textura al elemento, el procedimiento se lo realiza de manera vertical al elemento, es decir de arriba a bajo y viceversa, obtenida la textura deseada sobre todo el objeto, se le aplica una capa de laca color negro, se deja secar bien, y luego se procede a lijarla en sentido contrario a la textura realizada anteriormente, el numero de lija puede ser 300. Concluida la fase de pintura, se procede a colocar el alambre al rededor de la parte superior del candelero, para que no solo cumpla la función estética, sino la de aislante del calor de la llama. Posteriormente se coloca la base metálica, que va a servir de soporte a la vela.

Observaciones:

El calabazo de gran tamaño, es escaso, debido a que no se lo deja madurar lo suficiente en época de cosecha, por esta razón se dificulta la elaboración de estas piezas.

Responsable: Omar Darío Martínez Guerrero. Fecha: Mayo 2006

Referente(s)

Muestra Línea Empaque



FORMATO
Ficha de Dibujo y Planos Técnicos

CODIGO: FORASD 07

FECHA: 2004 06 04

VERSION 1

Página 1 de 2



Subgerencia de Desarrollo - Centro de Diseño para la Artesanía y las Pymes

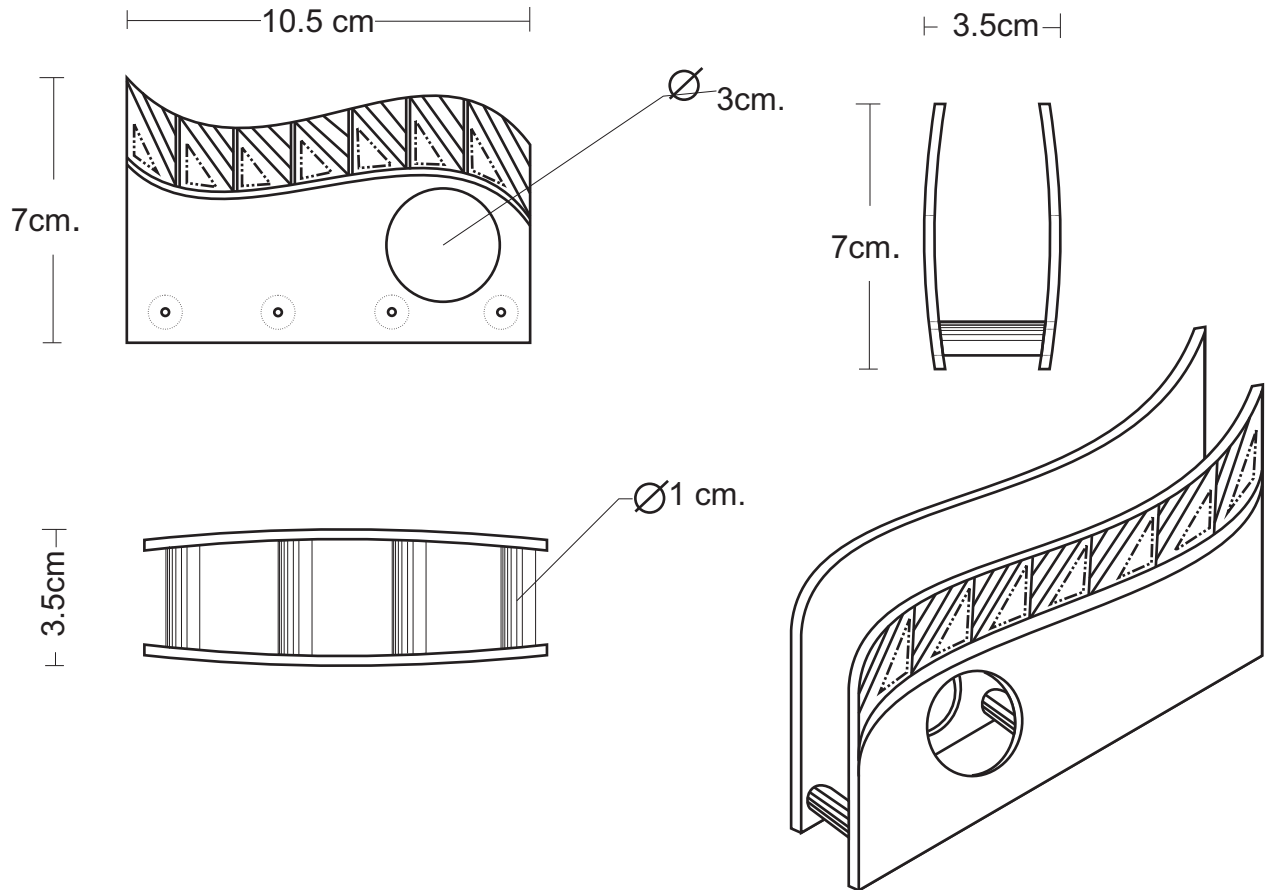

Pieza: Servilletero	Línea: Comedor	ESC. (Cm):	PL.
Nombre: Servilletero Sinu	Referencia: 001		
Oficio: Trabajo en totumo y calabazo	Materia Prima: Totumo, calabazo, lacas, colbon.		
Técnica: Labrado en totumo y calabazo			

Proceso de Producción:

Se selecciona un totumo mediano, se especifican los puntos de corte según el diseño, se cogen los patrones elaborados previamente en papel, y se los calcan al totumo, una vez realizado esto se procede a cortar la pieza. Cortada la pieza, se pasa por el esmeril para darle textura al elemento, el procedimiento se lo realiza de manera vertical al elemento, es decir de arriba a bajo y viceversa, obtenida la textura deseada sobre todo el objeto, se le aplica una capa de laca color rojo y negro según el diseño, se deja secar bien, y luego se procede a lijarla en sentido contrario a la textura realizada anteriormente, el número de lija puede ser 300; en la parte negra del elemento se realiza el tallado de la pieza. Concluida la fase de pintura y tallado, se ensambla la pieza, con unos bambúes pequeños, los cuales se adhieren a las tapas con colbon.

Observaciones:

El calabazo de gran tamaño, es escaso, debido a que no se lo deja madurar lo suficiente en época de cosecha, por esta razón se dificulta la elaboración de estas piezas.

Responsable: Omar Darío Martínez Guerrero. Fecha: Mayo 2006

Referente(s)

- Muestra Línea Empaque



FORMATO
Ficha de Dibujo y Planos Técnicos

CODIGO: FORASD 07

FECHA: 2004 06 04

VERSION 1

Página 1 de 2



Subgerencia de Desarrollo - Centro de Diseño para la Artesanía y las Pymes

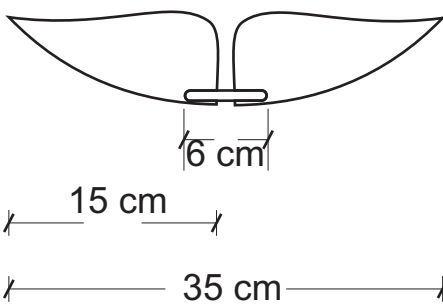
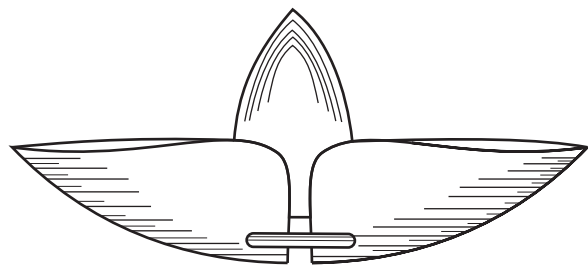
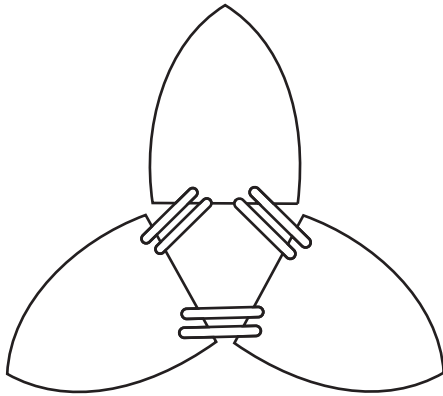

Pieza: Frutero	Línea: Comedor	ESC. (Cm): PL.
Nombre: Frutero Sinu	Referencia: 001	
Oficio: Trabajo en totumo y calabazo	Materia Prima: Totumo, calabazo, lacas, colbon.	
Técnica: Labrado en totumo y calabazo		

Proceso de Producción:
Se selecciona un totumo mediano, se especifican los puntos de corte según el diseño, se cogen los patrones elaborados previamente en papel, y se los calcan al totumo, una vez realizado esto se procede a cortar la pieza en tres partes iguales. Cortada la pieza, se pasa por el esmeril para darle textura al elemento, el procedimiento se lo realiza de manera vertical al elemento, es decir de arriba a bajo y viceversa, obtenida la textura deseada sobre todo el objeto, se le aplica una capa de laca color rojo y negro según el diseño, se deja secar bien, y luego se procede a lijarla en sentido contrario a la textura realizada anteriormente, el número de lija puede ser 300; todo este proceso se lo realiza en la parte exterior del frutero, debido a que se utilizan sustancias tóxicas, en la parte interior se realiza un acabado natural a base de lija y cera de abejas para impermeabilizar el interior. Concluida la fase de pintura, tallado y acabado natural, se ensambla la pieza, con unos bambúes pequeños, los cuales se adhieren a las diferentes partes con colbon.

Observaciones:
El calabazo de gran tamaño, es escaso, debido a que no se lo deja madurar lo suficiente en época de cosecha, por esta razón se dificulta la elaboración de estas piezas.

Responsable: Omar Darío Martínez Guerrero. Fecha: Mayo 2006

Referente(s)

Muestra Línea Empaque



FORMATO
Ficha de Dibujo y Planos Técnicos

CODIGO: FORASD 07

FECHA: 2004 06 04

VERSION 1

Página 1 de 2



Subgerencia de Desarrollo - Centro de Diseño para la Artesanía y las Pymes

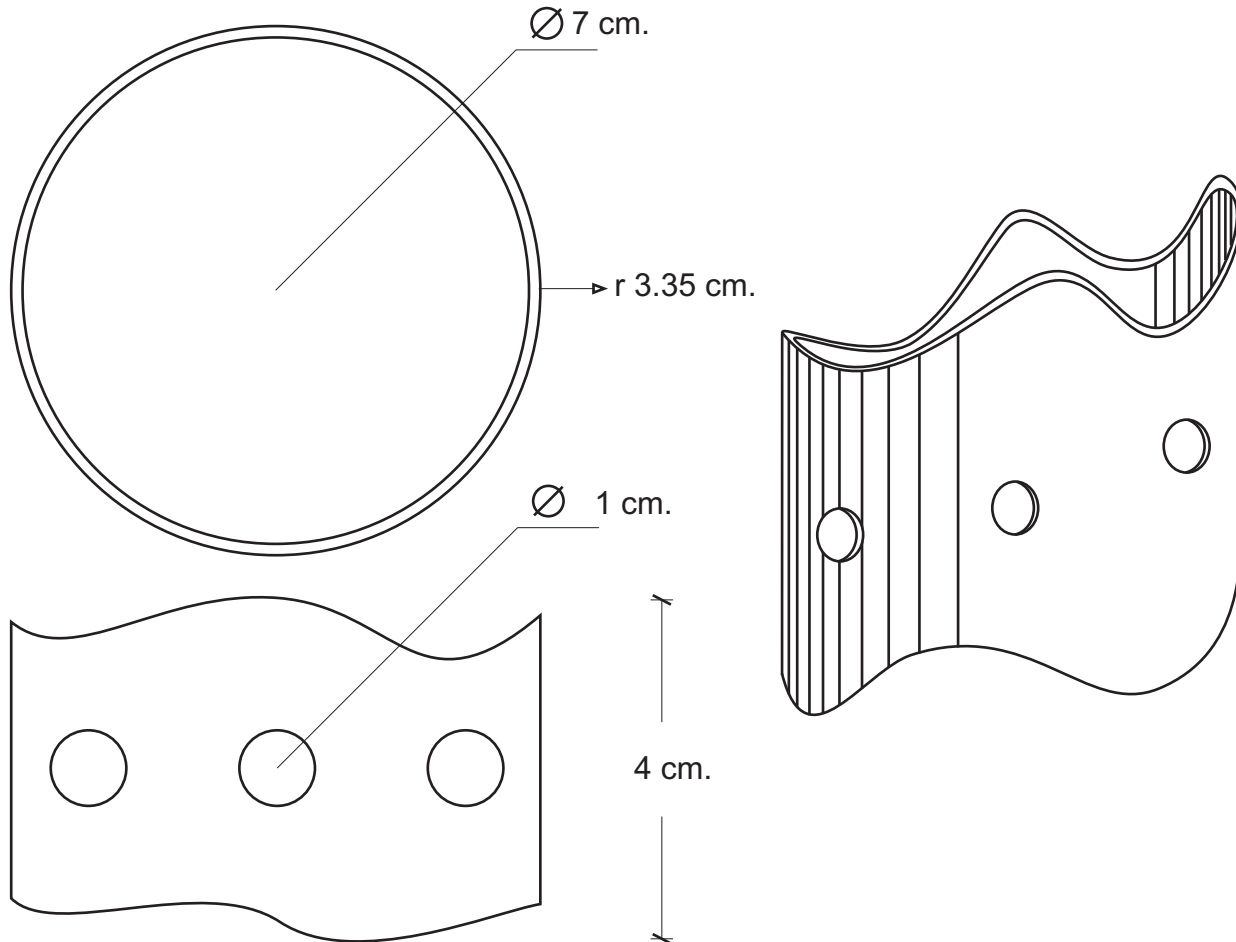

Pieza: Pulsera	Línea: Accesorios	ESC. (Cm): PL.
Nombre: Pulsera sispata	Referencia: 001	
Oficio: Trabajo en totumo y calabazo	Materia Prima: Totumo, calabazo, lacas, colbon.	
Técnica: Labrado en totumo y calabazo		

Proceso de Producción:
Se selecciona un totumo mediano, de forma cilíndrica preferiblemente, se delinea el diseño planteado, y se procede a cortar la pieza, una vez cortada se realizan los orificios en el elemento con un taladro. Se procede a realizar el proceso de texturizado con esmeril, y el pintado con laca, una de color rojo como base y otra de color negro como acento, para dar un mayor efecto visual a la pieza. Después se realiza el proceso de ensamble de las Semillas en los orificios que se abrieron con anterioridad.

Observaciones:

Responsable: Omar Darío Martínez Guerrero. Fecha: Mayo 2006

Referente(s)

Muestra Línea Empaque



FORMATO
Ficha de Dibujo y Planos Técnicos

CODIGO: FORASD 07

FECHA: 2004 06 04

VERSION 1

Página 1 de 2



Subgerencia de Desarrollo - Centro de Diseño para la Artesanía y las Pymes

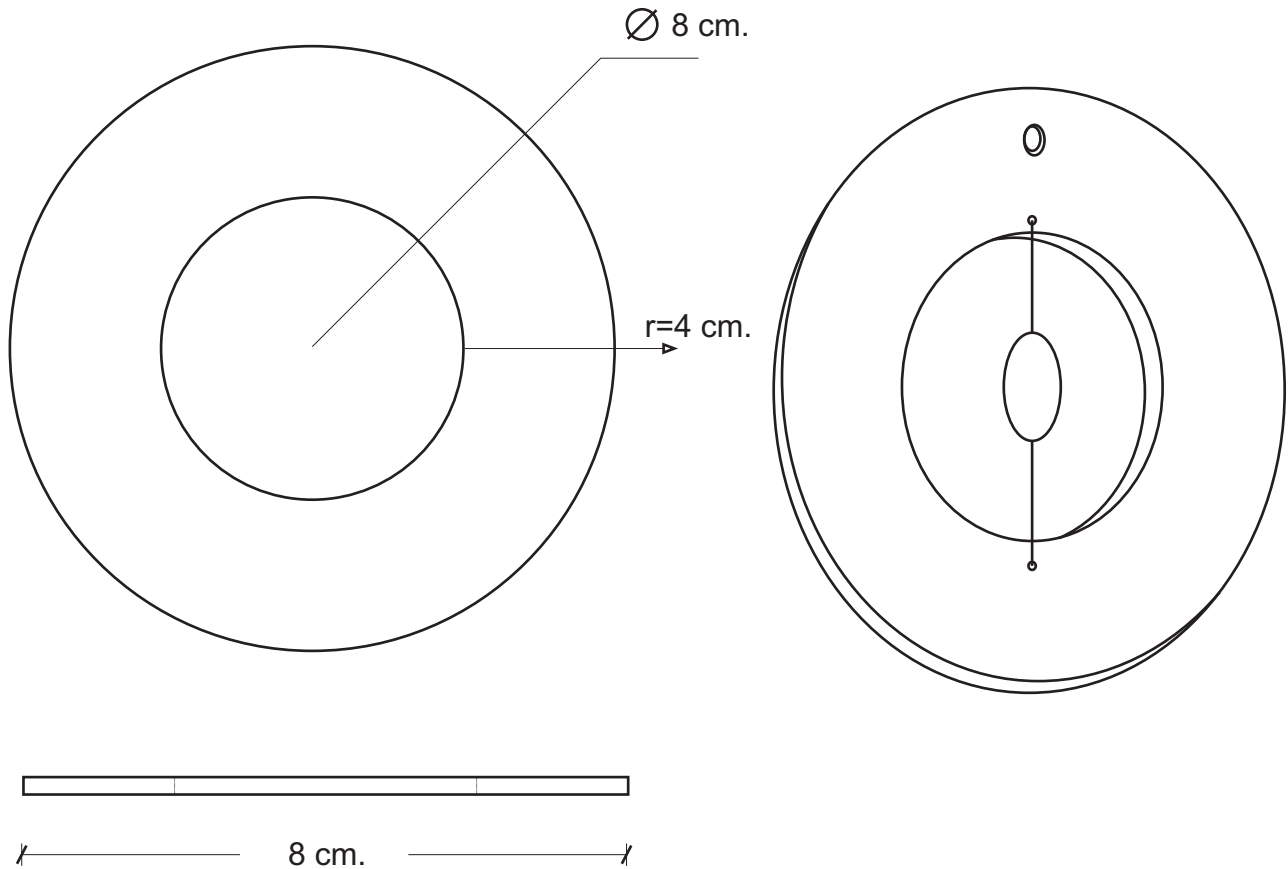

Pieza: Dije	Línea: Accesorios	ESC. (Cm):	PL.
Nombre: dije sispata	Referencia: 002		
Oficio: Trabajo en totumo y calabazo	Materia Prima: Totumo, calabazo, lacas, colbon.		
Técnica: Labrado en totumo y calabazo			

Proceso de Producción:
Se selecciona un totumo mediano, de forma cilíndrica preferiblemente, se delinea el diseño planteado, y se procede a cortar la pieza, una vez cortada se realizan los orificios en el elemento con un taladro. Se procede a realizar el proceso de texturizado con esmeril, y el pintado con laca, una de color rojo como base y otra de color negro como acento, para dar un mayor efecto visual a la pieza. Después se realiza el proceso de ensamble de las Semillas en los orificios que se abrieron con anterioridad. Se une el dije a un cordón de cuero.

Observaciones:

Responsable: Omar Darío Martínez Guerrero. Fecha: Mayo 2006

Referente(s)

Muestra
 Línea
 Empaque



FORMATO
Ficha de Dibujo y Planos Técnicos

CODIGO: FORASD 07

FECHA: 2004 06 04

VERSION 1

Página 1 de 2



Subgerencia de Desarrollo - Centro de Diseño para la Artesanía y las Pymes

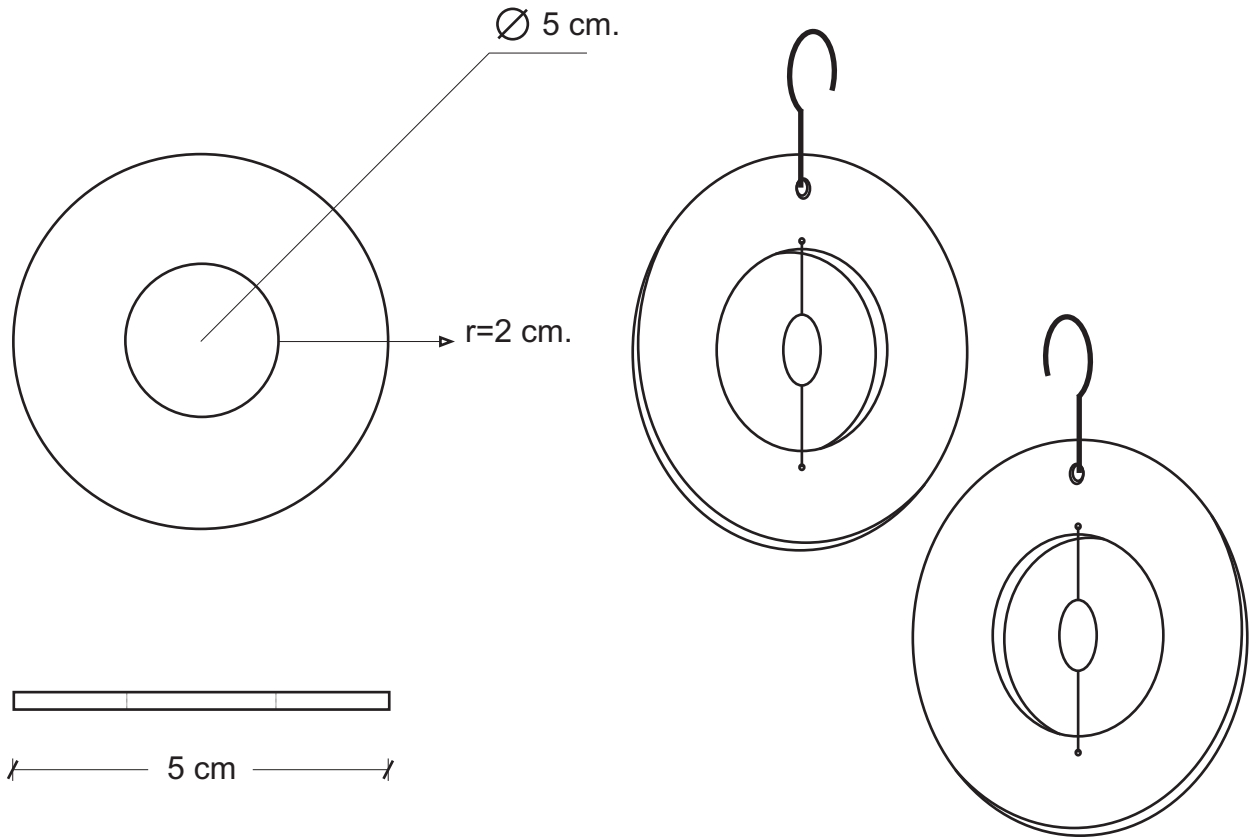

Pieza: Arete	Línea: Accesorios	ESC. (Cm): PL.
Nombre: dije sispata	Referencia: 003	
Oficio: Trabajo en totumo y calabazo	Materia Prima: Totumo, calabazo, lacas, colbon.	
Técnica: Labrado en totumo y calabazo		

Proceso de Producción:

Se selecciona un totumo mediano, de forma cilíndrica preferiblemente, se delinea el diseño planteado, y se procede a cortar la pieza, una vez cortada se realizan los orificios en el elemento con un taladro. Se procede a realizar el proceso de texturizado con esmeril, y el pintado con laca, una de color rojo como base y otra de color negro como acento, para dar un mayor efecto visual a la pieza. Después se realiza el proceso de ensamble de las

Semillas en los orificios que se abrieron con anterioridad. Se le colocan a los aretes unos ganchos de plata.

Observaciones:

Responsable: Omar Darío Martínez Guerrero. Fecha: Mayo 2006

Referente(s) Muestra Línea Empaque