



Ministerio de Comercio, Industria y Turismo
artesanías de colombia.s.a.



**PROYECTO “DISEÑO E INNOVACIÓN TECNOLÓGICA APLICADOS EN EL
PROCESO DE DESARROLLO DE DESARROLLO DEL SECTOR ARTESANAL
COLOMBIANO**

**INFORME FINAL: RESCATE EN LOS MUNICIPIOS DE MALLA MA Y VALLE
DEL GUAMUEZ.**

**XEKER LIBAN ROJAS BAQUERO
DISEÑADOR INDUSTRIAL**

**ARTESANÍAS DE COLOMBIA
LABORATORIO COLOMBIANO DE DISEÑO UNIDAD PASTO
OCTUBRE DE 2006**

Proyecto:
Diseño e Innovación Tecnológica Aplicados en el Proceso de Desarrollo del Sector Artesanal Colombiano

**INFORME FINAL “DISEÑO E INNOVACIÓN TECNOLÓGICA APLICADOS
EN EL PROCESO DE DESARROLLO DEL SECTOR ARTESANAL
COLOMBIANO” EN LAS ÁREAS DE PRODUCTO Y EXHIBICIÓN.**

XEKER LIBAN ROJAS BAQUERO

**COORDINADORA GENERAL
Dr. DARÍA PALACIOS MULLCUE**

**INFORME FINAL “DISEÑO E INNOVACIÓN TECNOLÓGICA APLICADOS
EN EL PROCESO DE DESARROLLO DEL SECTOR ARTESANAL
COLOMBIANO” RESCATE EN LOS MUNICIPIOS DE MALLA MA Y VALLE
DEL GUAMUEZ.**

PRESENTACIÓN

Lograr el desarrollo de las actividades enmarcadas en el Convenio No. 2051720 entre el SENA FONADE y Artesanías de Colombia S.A, suscrito el 1 de Agosto de 2005 "Diseño e innovación tecnológica aplicados en el proceso de desarrollo del sector Artesanal Colombiano" ejecutada en los municipios del Departamento de Nariño: Génova, Colon, Guaitarilla, Tumaco y San pablo, en el Departamento de Putumayo: puerto Asís, Mocoa Y Orito; en el Departamento del Cauca: Popayán, Tambo y Timbio.

Lograr el posicionamiento de marca regional Casa Carnaval a través de las capacitaciones y talleres sobre referentes festivos de la región Sur Occidente con el fin de generar unidad de colección y apoyar a las acciones del Laboratorio Colombiano de Diseño Unidad Pasto en las áreas de exhibición, logística y organización ferial, Brigadas de Diseño, evaluación y preselección Expoartesanías 2006 se encuentran relacionadas en este informe de manera breve y concisa enfatizando la importancia de las unidades estratégicas de Diseño de ARTESANÍAS DE COLOMBIA que se desempeñan fomentando e incentivando el desarrollo artesanal de Colombia.

INTRODUCCIÓN

La realidad artesanal de nuestra región aunque diversa, reconocida y pionera en oficios de tradición cultural, se encuentra afectada por los aspectos que muchas de las empresas de hoy día atraviesan; como lo son la falta de planeación comercial, la falta de innovación y el desconocimiento de normas o tendencias que permitan su asentamiento en el mercado. Si bien el concepto Casa Carnaval es un concepto regional basado en un aspecto socio cultural como la fiesta, con la cual se pretende generar identidad productiva (estética y funcional) en el área artesanal, es importante no descuidar las fases de apoyo a los grupos productores en los aspectos del mejoramiento de la técnica, mejoramiento en acabados, presentación final del producto y desarrollo de mecanismos para la generación de nuevas propuestas a través de la consulta de referentes festivos.

Teniendo en cuenta los objetivos corporativos de **ARTESANÍAS DE COLOMBIA** los objetivos del convenio **SENA FONADE** y los planteamientos del **Laboratorio Colombiano de Diseño Unidad Pasto** se desarrollaron acciones en los aspectos de capacitación y talleres Casa Colombiana y Casa Carnaval, la asistencia a eventos feriales, capacitación en exhibición, y otras actividades descritas en el presente informe, consideradas acciones de apoyo y estímulo a los grupos artesanales de la región.

Es importante mencionar también que los diseños aquí presentados (anexos) se rigen según la orientación Casa Carnaval sin descuidar las capacidades de los artesanos beneficiarios y el estado de sus oficios.

DESCRIPCIÓN.

- Informe de capacitación Sena Casa Colombiana y Casa Carnaval con Rescate y Diversificación del producto en los municipios de mallama y Valle del guamuez.
- Asesoría en organización y exhibición ferial Fedan.
- Diseño del stand del Laboratorio colombiano de Diseño pasto.

BENEFICIARIOS MUNICIPIO DE MALLAMA NARIÑO

Entidad de apoyo en la región

La entidad encargada de la convocatoria local de los artesanos fue la UMATA de la Alcaldía Municipal a cargo de **RENE CASANOVA**, funcionario responsable de la logística en la organización del taller. El taller se realizó inicialmente en el auditorio de la institución educativa del municipio y luego se procedió a visitar las veredas de San Miguel y Chucunes.

Estado actual del grupo

La convocatoria reunió a dos grupos de artesanos de la región y a un representante de los cultivadores de fique, el primer grupo, el más tradicional y el más representativo es el de la sombrerería en trenza de tetera, el cual es bastante antiguo en la región y su producción de sombreros se distribuye a nivel nacional. Esta asociación se abastece principalmente de la tetera en cinta entregada por los indígenas de la región de Altaquer quienes la cultivan y realizan el proceso primario de esta fibra.

Se encuentran varias calidades de sombrero que oscilan entre \$700 pesos y cuatro mil pesos dependiendo de la cinta trenzada en función de su calidad (suavidad) y cantidad de cintas del trenzado pues se hace más complejo el trabajo.

Los sombreros son de un mismo modelo, varían en su color y la calidad de las trenzas de tetera; sin embargo es un producto estándar en las veredas de San Miguel y Chucunes.

La asociación se compone de 12 mujeres artesanas las cuales despachan su producto a la costa norte del país y el centro en temporadas de fin y mitad de año especialmente, algunos pedidos los realizaron para los cultivadores de algodón..

Las artesanas independientes despachan en menores cantidades el sombrero pero se puede hablar de una actividad común de la zona.

El segundo grupo de artesanas es el de tejeduría en fique el cual está apenas comenzando y se conforma por las esposas de los cultivadores de fique, este grupo presenta una técnica incipiente y productos experimentales pues la idea

de la conformación de esta asociación es transformar la materia prima del fique para rentabilizar el cultivo creciente de esta fibra en la región. Se encontró un fique de buena calidad y con un hilado fino y estándar, el cual puede ser destinado a la tejeduría de accesorios inicialmente.

Como es un oficio nuevo desconocen también las técnicas de tinturado de la fibra y el manejo de la fibra en función de sus acabados, es por ello que el grupo es el más necesitado de la zona pero el más nuevo. Este grupo de tejeduría apenas experimenta con productos nuevos con dimensiones y acabados de prueba,

Las muestras que llevaron evidencian un leve manejo de la técnica de tejido y de transformación del producto pero tiene un buen material hilado el cual se puede explotar adecuadamente.

Desarrollo de la temática

En el bloque de la mañana se trabajó la temática de Casa Colombiana haciendo énfasis en los productos similares a los que se llevaron al taller con el fin de resaltar el aspecto de calidad del producto en fibras con destino ferial. Seguido se trabajó con un taller de Casa Carnaval en el que el grupo aportó bastante ideas que se materializaron en las muestras que sigue más adelante.

En el bloque de la tarde se visitaron las veredas de San Miguel y Chucunéz en donde se examinaron las muestras y productos de las artesanas.

Resultados.

Mezcla de la fibra.

Con la intención de complementar la línea de sombrerería y mejorar la producción ajustándola a las tendencias de accesorios coherentes con el sombrero, se generó una línea de bolsos para mercado y playa con el fin de reducir los costos de la fibra de tetera y posibilitar una amplia gama de productos mezclados con tela y la cinta plana de la fibra.

Así se realizó un taller en donde se escucharon las opiniones de las artesanas al respecto y se desarrollaron muestras como prototipos.

El rescate aquí esta orientado a los diferentes tipos de trenzas que son los que pueden decorar en el embonado y remate de las piezas dándole a la vez aun valor agregado y exigiendo al artesano en el control de la fibra y su técnica de trenzado.

Se motivó la producción de los prototipos como complemento a la línea de sombreros y pensando en los mercado cercanos como los de Tumaco y Pasto.



El cosido de sombrero se realiza de manera circular, empezando desde la punta de la copa hasta el ala, en esta labor se tardan aproximadamente cinco minutos por sombrero.

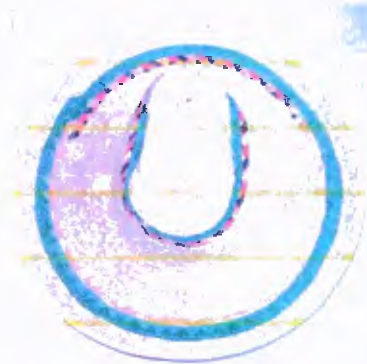
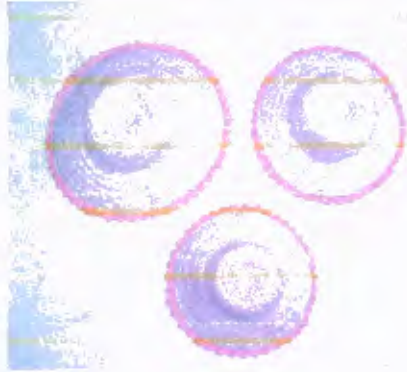

Hay bastante variedad de sombreros realizados en la misma técnica y se derivan inclusive en productos decorativos.

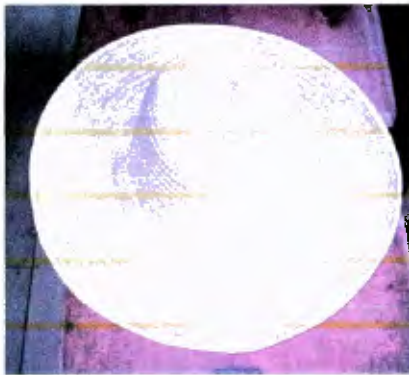

Los talleres se componen de maquinas de coser de pedal y generalmente son bodegas donde almacenan el producto y la materia prima



Además del manejo de la maquina de coser también trenzan la tetera contres hasta siete cintas y con bucles en algunos casos.



La mayoría de muestras en fique fueron bolsos tipo mochila los cuales no tenían dimensiones ajustadas, sin embargo algunos se observó el trabajo de diferentes puntadas de tejido en agujeta.



El tinturado es un aspecto que necesita capacitación para complementar la acción del aprendizaje del tejido.



COLECTIVAMENTE COMO RESULTADO DEL TALLER CASA CARNAVAL.

Según los planos que se llevaron se desarrollo un taller de confección de bolsos en cinta sobre tela.

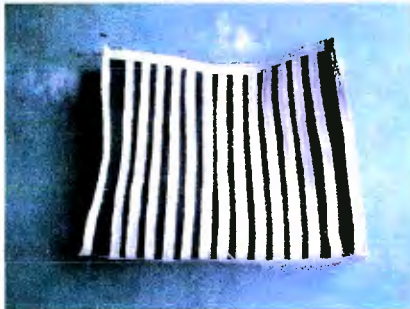

BENEFICIARIOS MUNICIPIO DE VALLE DEL GUAMUEZ PUTUMAYO

Entidad de apoyo en al región

Se contacto inicialmente al oficina de gestión social de la alcaldía municipal a cargo de VIVIANA CASTRO quien realizo una convocatoria abierta a los artesanos de la zona tanto indígenas como colonos.

Estado actual del grupo.

A la convocatoria solo asistieron los artesanos locales del grupo **IMAGINARTE** quienes trabajan la guadua inmobiliario y accesorios decorativos y mas adelantes e contacto a los indígenas para desarrollar el trabajo.

Desarrollo de la temática.

Se desarrollo de manera focal con cada grupo especifico visitando los talleres de graduarte y contactando a los artesanos en el municipio debido a que difícil acceder a ellos en la casa de asuntos indígenas del municipio.

Resultados.

Se diseño una línea de mesa para los de imaginarte a partir de los canutos de guadua descortezada y trabajando secciones curvas para orientarlas a productos y contenedores de mesa y sala.

Productos fáciles y económicos que tiende a generar un diversidad de diseño en el sector de la guadua.

MOBILIARIO PARA STAND EXPOARTESANÍAS 2006.

Teniendo en cuenta la marca carnaval y el esfuerzo de el equipo de diseño por evidenciar en la conceptualización de los productos este aspecto tan importante para crear identidad regional. Se diseño el stand para Expoartesaniás 2006 el cual evidencia la festividad en sus formas curvilíneas y sus colores contrastantes ayudado de luces decorativas y el baking central, se decidió reducir el espacio del pórtico con el fin de abrir mas el espacio visual de los productos.





MOBILIARIO DE EXHIBICION FERIAL PARA FEDAN 2006

Con el fin de apoyar a los artesanos que viajan a la exposición en Chile se diseñó un stand portátil liviano resistente y fácil de armar con el fin de proveer una solución económica y al mismo tiempo estética para exhibir productos.

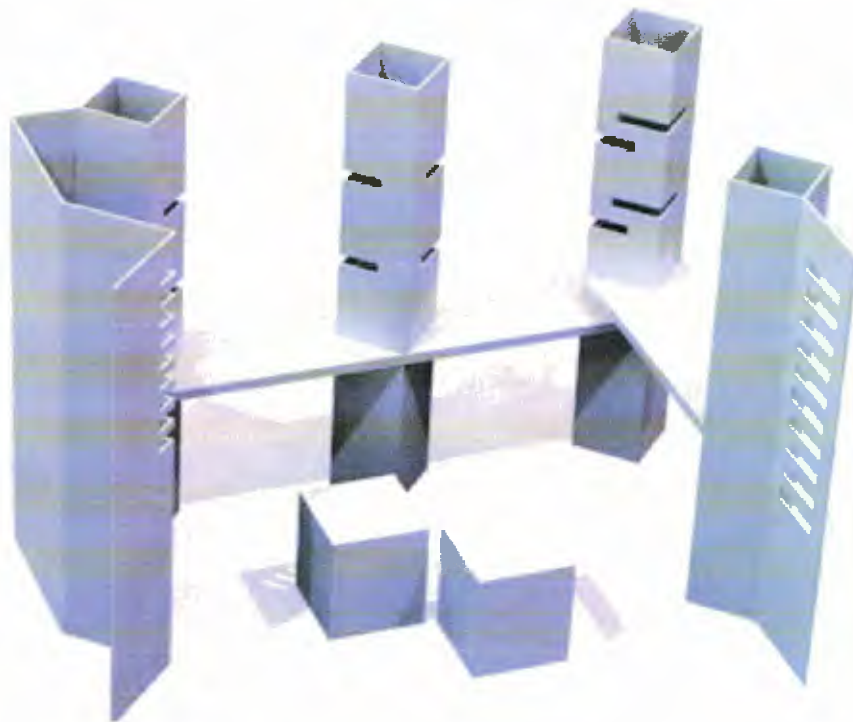





	FORMATO	CODIGO: FORASD 07	
	Ficha de Dibujo y Planos Técnicos	FECHA: 2004 06 04	VERSION 1
		Página 1 de 1	



Laboratorio Colombiano de Diseño - Unidad Pasto



Pieza: Bolso para compras.	Artesano: Asociación del sombrero campesino.
Nombre: Trenza cuadrado.	Grupo: Beneficiarios Sena
Oficio: Cintas en tetera.	Departamento: Nariño
Técnica: Trenzado y armado sobre tela.	Ciudad: Mallama.
Materia Prima: Tela y tetera en trenza.	Localidad/vereda: San Miguel
Certificado Hecho a Mano Si <input type="checkbox"/> No <input checked="" type="checkbox"/>	Resguardo:

Dimensiones Generales:		Producción mes:
Largo (cm)	Diámetro (cm)	Precio en Bogotá:
Ancho (cm)	Peso (gr)	Unitario \$
Alto (cm)	Color: Natural.	Por mayor \$

Observaciones:

Responsable: D.I. Xeker Rojas **Fecha:**

Referente(s)



Muestra





Linea



Empaque



	FORMATO Ficha de Dibujo y Planos Técnicos	CODIGO: FORASD 07		 
		FECHA: 2004 06 04	VERSION 1	

Laboratorio Colombiano de Diseño - Unidad Pasto



Pieza: Bolso playero.	Artesano: Asociación del sombrero campesino.
Nombre: Trenza.	Grupo: Beneficiarios Sena
Oficio: Cintas en tetera.	Departamento: Nariño
Técnica: Trenzado y armado sobre velo.	Ciudad: Mallama.
Materia Prima: Tela y tetera en trenza.	Localidad/vereda: San Miguel
Certificado Hecho a Mano Si <input type="checkbox"/> No <input checked="" type="checkbox"/>	Resguardo:

Dimensiones Generales:		Producción mes:
Largo (cm)	Diámetro (cm)	Precio en Bogotá:
Ancho (cm)	Peso (gr)	Unitario \$
Alto (cm)	Color: Natural.	Por mayor \$

Observaciones:

Responsable: D.I. Xeker Rojas **Fecha:** _____

Referente(s)

Muestra
 Línea
 Empaque

Laboratorio Colombiano de Diseño 	FORMATO	CODIGO: FORASD 07	
	Ficha de Dibujo y Planos Técnicos	FECHA: 2004 06 04	VERSION 1
		Página 1 de 1	



Laboratorio Colombiano de Diseño - Unidad Pasto



Pieza: Bolso de Unisex.	Artesano: Asociación del sombrero campesino.
Nombre: Trenza.	Grupo: Beneficiarios Sena
Oficio: Cintas en tetera.	Departamento: Nariño
Técnica: Trenzado y armado.	Ciudad: Mallama.
Materia Prima: Tela y tetera en trenza.	Localidad/vereda: San Miguel
Certificado Hecho a Mano: Si <input type="checkbox"/> No <input checked="" type="checkbox"/>	Resguardo:

Dimensiones Generales:		Producción mes:
Largo (cm)	Diámetro (cm)	Precio en Bogotá:
Ancho (cm)	Peso (gr)	Unitario \$
Alto (cm)	Color: Natural	Por mayor \$

Observaciones:

Responsable: D.I. Xeker Rojas **Fecha:**

Referencia(s)



Muestra





Línea



Empaque



Laboratorio Colombiano de Diseño 	FORMATO	CODIGO: FORASD 07		 
	Ficha de Dibujo y Planos Técnicos	FECHA: 2004 06 04	VERSION 1	

Laboratorio Colombiano de Diseño - Unidad Pasto

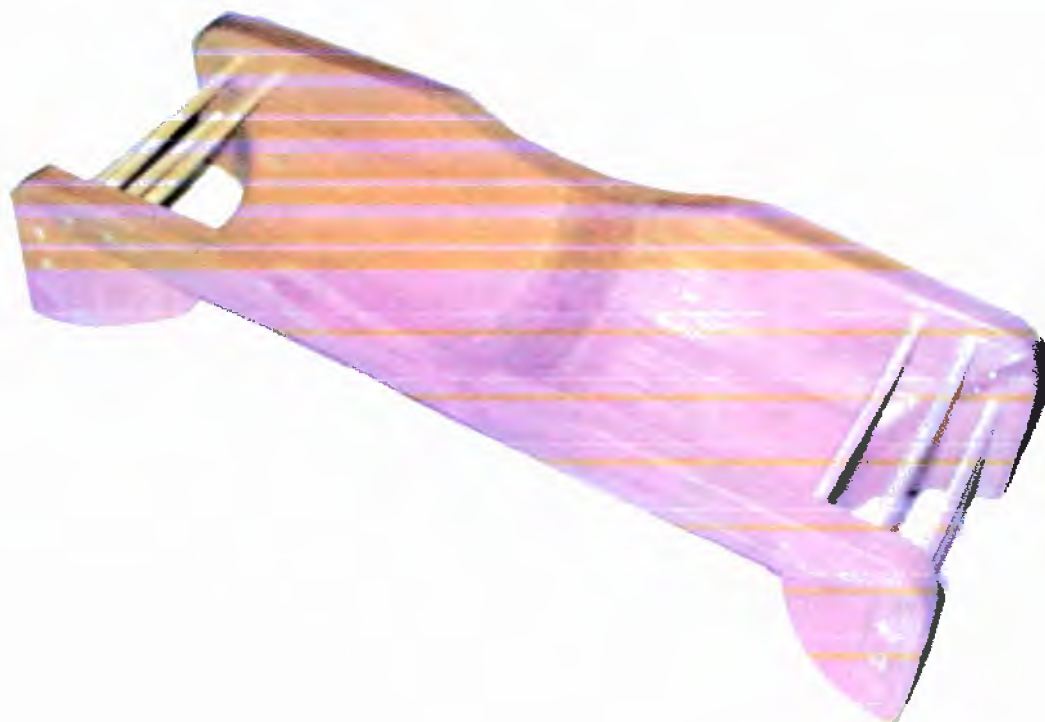

Pieza: Centro de mesa.	Artesano: Jorge Alexander Bravo.
Nombre: travesaños.	Grupo: Imaginate.
Oficio: Ebanistería en guadua.	Departamento: Putumayo.
Técnica: trabajo en casquetes.	Ciudad: Valle del Guamuez.
Materia Prima: Guadua.	Localidad/vereda:
Certificado Hecho a Mano Si <input type="checkbox"/> No <input checked="" type="checkbox"/>	Resguardo:



Dimensiones Generales:		Producción mes:
Largo (cm)	Diámetro (cm)	Precio en Bogotá:
Ancho (cm)	Peso (gr)	Unitario \$
Alto (cm)	Color: Natural.	Por mayor \$

Observaciones:

Responsable: D.I. Xeker Rojas **Fecha:**

Referente(s)

Muestra
 Línea
 Empaque

Laboratorio Colombiano de Diseño 	FORMATO	CODIGO: FORASD 07		 
	Ficha de Dibujo y Planos Técnicos	FECHA: 2004 06 04	VERSION 1	

Laboratorio Colombiano de Diseño - Unidad Pasto

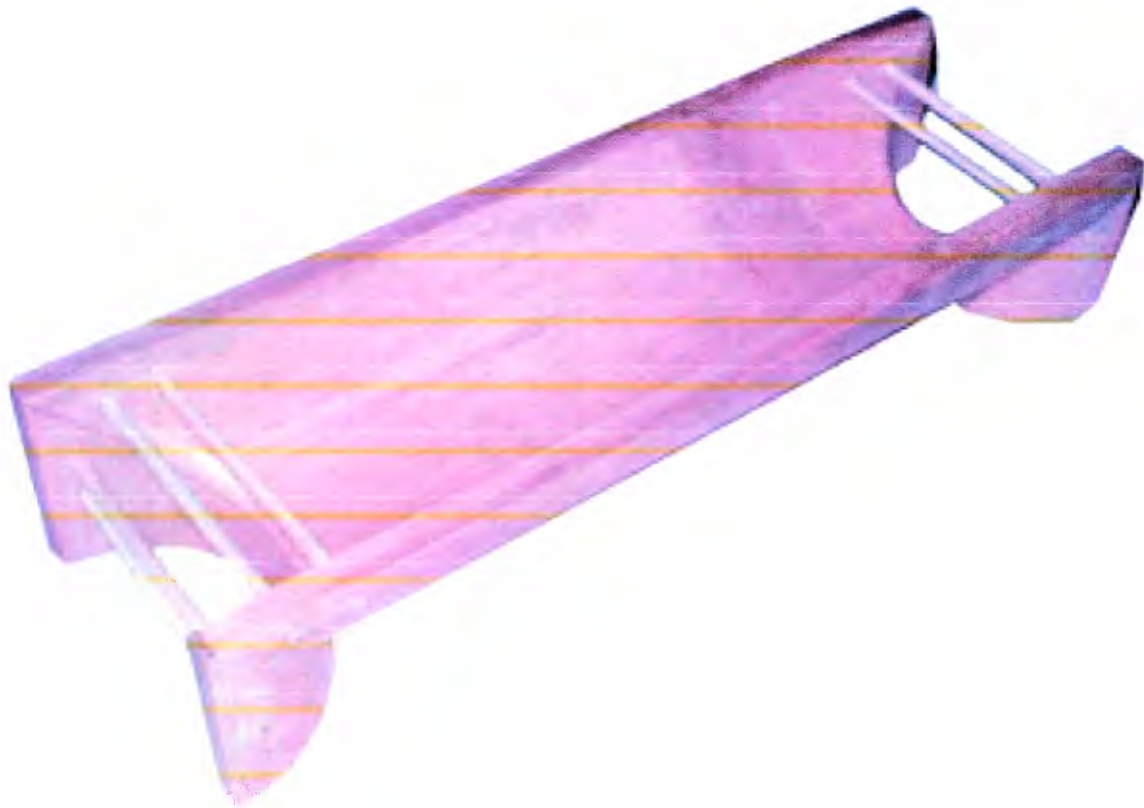

Pieza: Centro de mesa.	Artesano: Jorge Alexander Bravo.
Nombre: travesaños.	Grupo: Imaginate.
Oficio: Ebanistería en guadua.	to Putumayo.
Técnica: trabajo en casquetes.	Ciudad: Valle del Guamuez.
Materia Prima: Guadua.	Localidad/vereda:
Certificado Hecho a Mano Si <input type="checkbox"/> No <input checked="" type="checkbox"/>	Resguardo:

Dimensiones Generales:		Producción mes:
Largo (cm)	Diámetro (cm)	Precio en Bogotá:
Ancho (cm)	Peso (gr)	Unitario \$
Alto (cm)	Color: Natural.	Por mayor \$

Observaciones:

Responsable: D.I. Xeker Rojas	Fecha:
-------------------------------	--------

Referente(s) Muestra Línea Empaque

	FORMATO	CODIGO: FORASD 07		 
	Ficha de Dibujo y Planos Técnicos	FECHA: 2004 06 04	VERSION 1	

Laboratorio Colombiano de Diseño - Unidad Pasto



Pieza: C de mesa.	Artesano: Jorge Alexander Bravo.
Nombre: Travesaños curvo.	Grupo: Imaginarte.
Oficio: Ebanistería en guadua.	Departamento: Putumayo.
Técnica: Trabajo en casquetes.	Ciudad: Valle del Guamuez.
Materia Prima: Guadua y chonta.	Localidad/vereda:
Certificado Hecho a Mano Si <input type="checkbox"/> No <input checked="" type="checkbox"/>	Resguardo:

Dimensiones Generales:		Producción mes:
Largo (cm)	Diámetro (cm)	Precio en Bogotá:
Ancho (cm)	Peso (gr)	Unitario \$
Alto (cm)	Color: Natural.	Por mayor \$

Observaciones:

Responsable: D.I. Xeker Rojas Fecha:

Referente(s) Muestra Línea Empaque

Laboratorio Colombiano de Diseño 	FORMATO	CODIGO: FORASD 07	
	Ficha de Dibujo y Planos Técnicos	FECHA: 2004 06 04	VERSION 1
		Página 2 de 2	



Laboratorio Colombiano de Diseño - Unidad Pasto

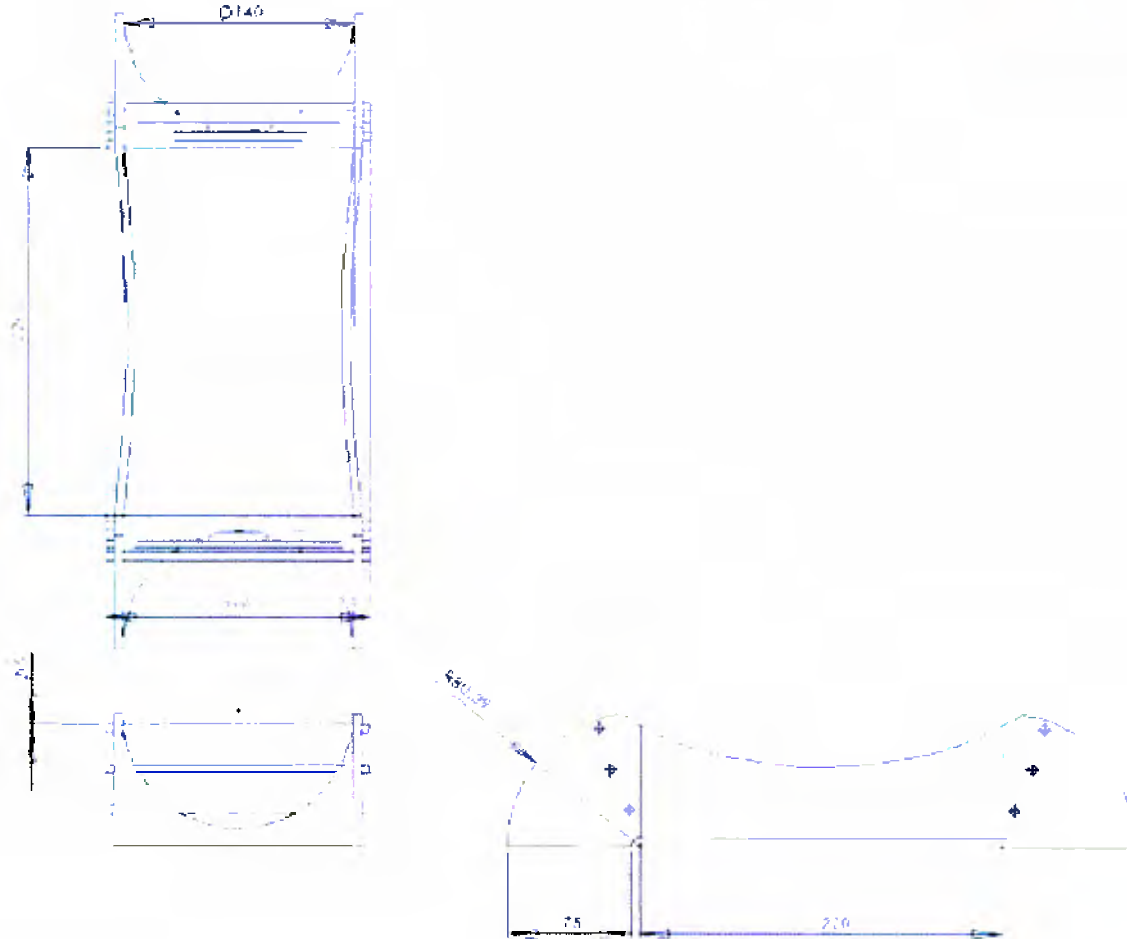



Pieza: Centro de mesa.	Artesano: Jorge Alexander Bravo.
Nombre: Travesaños curvo.	Grupo: Imaginarte.
Oficio: Ebanistería en guadua.	Departamento: Putumayo.
Técnica: Trabajo en casquetes.	Ciudad: Valle del Guarnuez.
Materia Prima: Guadua y chonta.	Localidad/vereda:
Certificado Hecho a Mano: Si <input type="checkbox"/> No <input checked="" type="checkbox"/>	Resguardo:

Dimensiones Generales:	Producción mes:
Largo (cm)	Diámetro (cm)
Ancho (cm)	Peso (gr)
Alto (cm)	Color: Natural
	Precio en Bogotá:
	Unitario \$
	Por mayor \$

Observaciones:

Responsable: D.I. Xeker Rojas Fecha:

Referente(s) Muestra Línea Empaque

	FORMATO Ficha de Dibujo y Planos Técnicos	CODIGO: FORASD 07		 
		FECHA: 2004 06 04	VERSION 1	

Laboratorio Colombiano de Diseño - Unidad Pasto

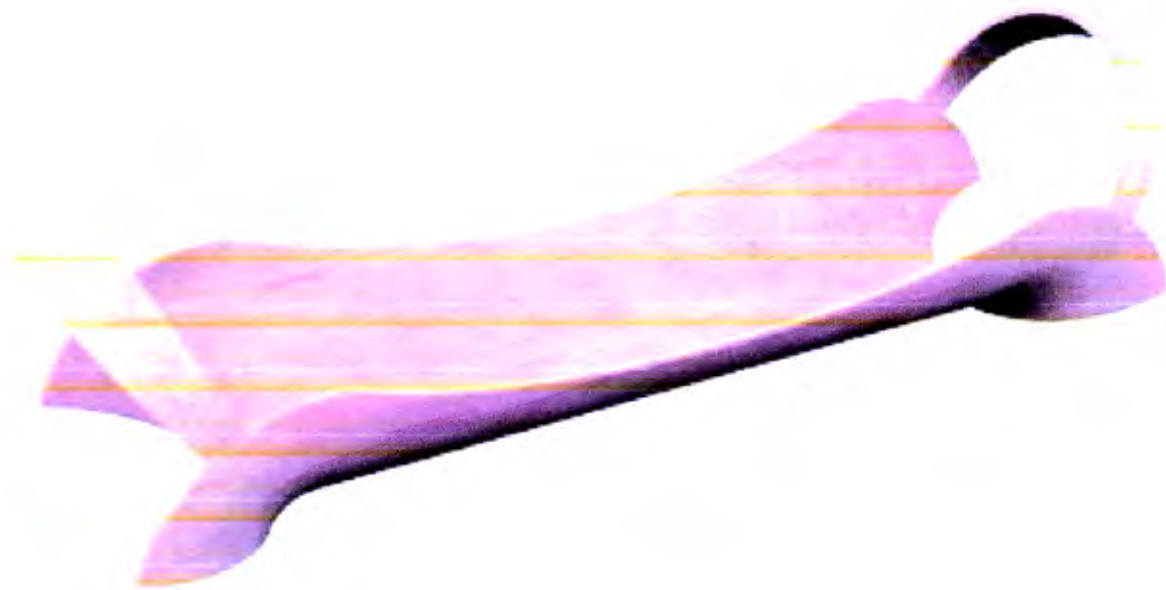

Pieza: Centro de mesa.	Artesano: Jorge Alexander Bravo.
Nombre: Largo con asas	Grupo: Imaginate.
Oficio: Ebanisteria en guadua.	Departamento: Putumayo.
Técnica: trabajo en casquetes.	Ciudad: Valle del Guanuez.
Materia Prima: Guadua.	Localidad vereda:
Certificado Hecho a Mano Si <input type="checkbox"/> No <input checked="" type="checkbox"/>	Resguardo:

Dimensiones Generales:		Producción mes:
Largo (cm)	Diámetro (cm)	Precio en Bogotá:
Ancho (cm)	Peso (gr)	Unitario \$
Alto (cm)	Color: Natural.	Por mayor \$

Observaciones:

Responsable: D.I. Xeker Rojas **Fecha:**

Referente(s) Muestra Línea Empaque

Laboratorio Colombiano de Diseño 	FORMATO	CODIGO: FORASD 07		 
	Ficha de Dibujo y Planos Técnicos	FECHA: 2004 06 04	VERSION 1	

Laboratorio Colombiano de Diseño - Unidad Pasto

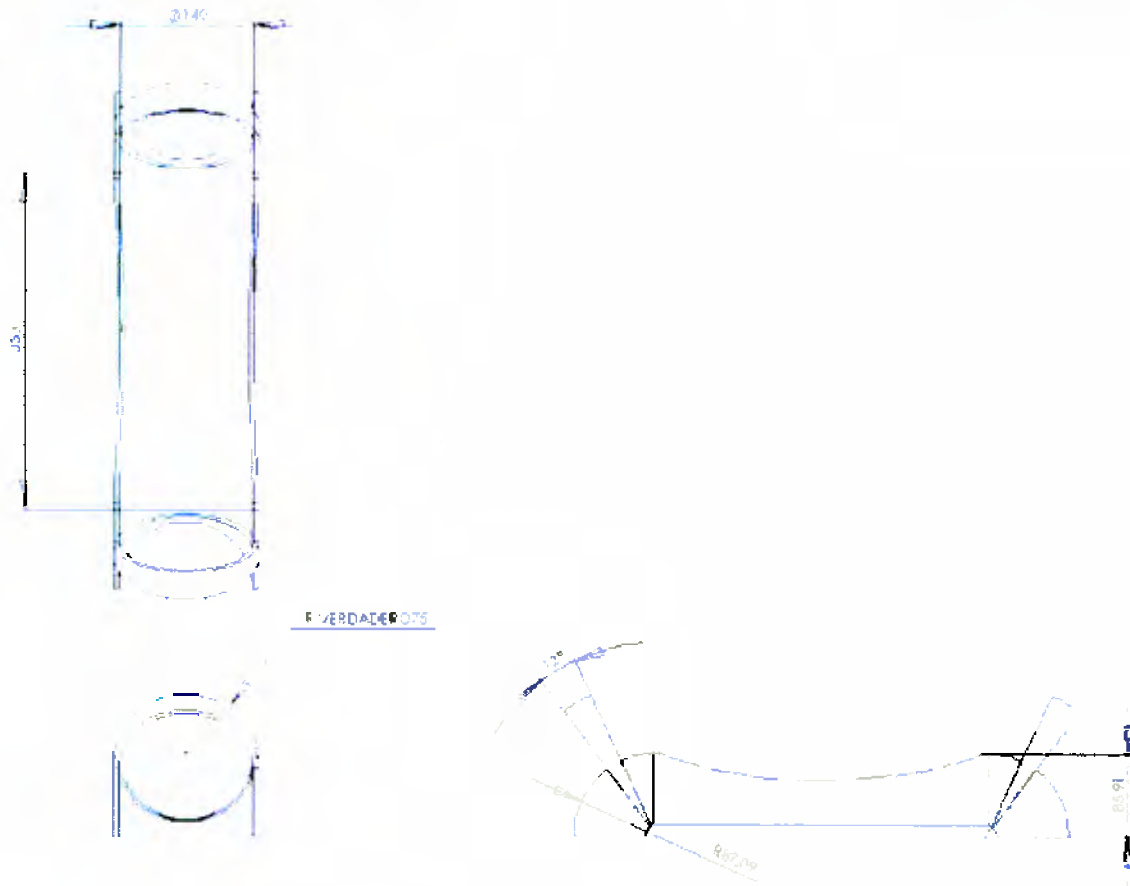



Pieza: Centro de mesa.	Artesano: Jorge Alexander Bravo.
Nombre: Largo con asas	Grupo: Imaginate.
Oficio: Ebanistería en guadua.	Departamento: Putumayo.
Técnica: trabajo en casquetes.	Ciudad: Valle del Guamuez.
Materia Prima: Guadua.	Localidad/vereda:
Certificado Hecho a Mano Si <input type="checkbox"/> No <input checked="" type="checkbox"/>	Resguardo:

Dimensiones Generales:		Producción mes:
Largo (cm)	Diámetro (cm)	Precio en Bogotá:
Ancho (cm)	Peso (gr)	Unitario \$
Alto (cm)	Color: Natural.	Por mayor \$

Observaciones:

Responsable: D.I. Xeker Rojas Fecha:

Referente(s) Muestra Línea Empaque

	FORMATO	CODIGO: FORASD 07		 
	Ficha de Dibujo y Planos Técnicos	FECHA: 2004 06 04	VERSION 1	

Laboratorio Colombiano de Diseño - Unidad Pasto





Pieza: Centro de mesa.	Artesano: Jorge Alexander Bravo.
Nombre: Canoa asas.	Grupo: Imaginate.
Oficio: Ebanistería en guadua.	Departamento: Putumayo.
Técnica: trabajo en casquetes.	Ciudad: Valle del Guamuez.
Materia Prima: Guadua.	Localidad vereda:
Certificado Hecho a Mano Si <input type="checkbox"/> No <input checked="" type="checkbox"/>	Resguardo:

Dimensiones Generales:		Producción mes:
Largo (cm)	Diámetro (cm)	Precio en Bogotá:
Ancho (cm)	Peso (gr)	Unitario \$
Alto (cm)	Color: <i>Natural</i>	Por mayor \$

Observaciones:

Responsable: D.I. Xeker Rojas Fecha: _____

Referente(s) Muestra Línea Empaque

Laboratorio Colombiano de Diseño 	FORMATO	CODIGO: FORASD 07		 
	Ficha de Dibujo y Planos Técnicos	FECHA: 2004 06 04	VERSION 1	

Laboratorio Colombiano de Diseño - Unidad Pasto

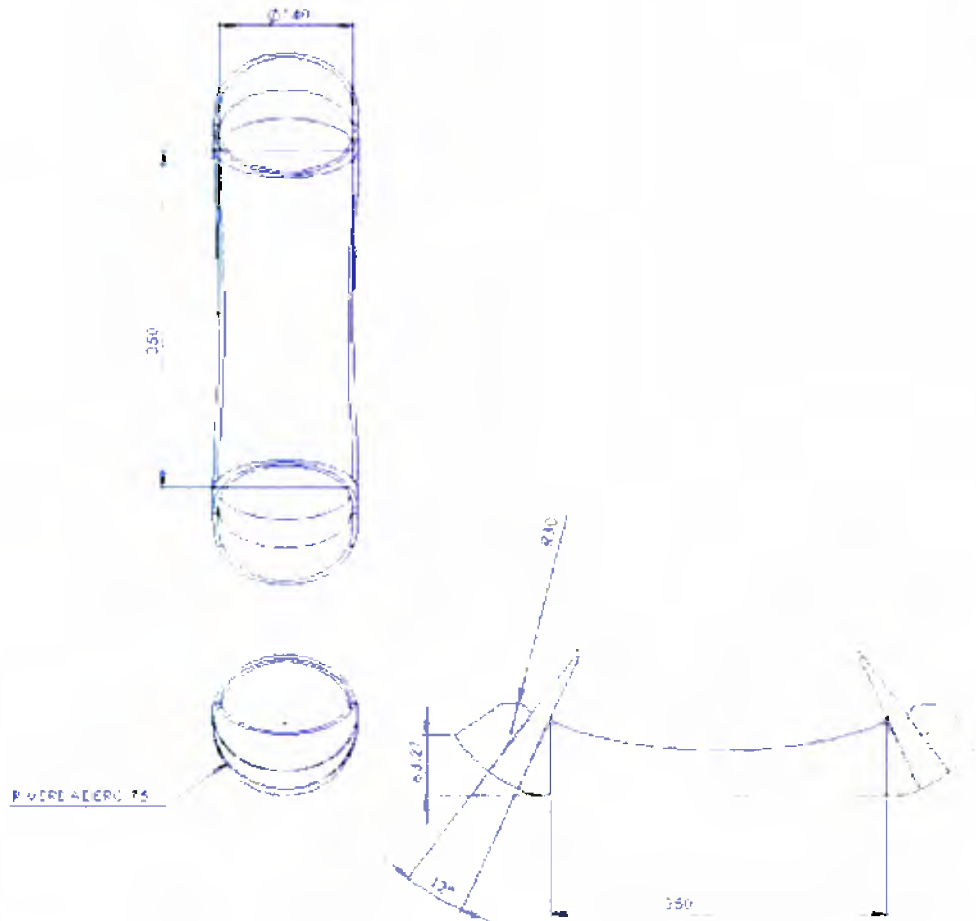



Pieza: Centro de mesa.	Artesano: Jorge Alexander Bravo.
Nombre: Canoa asar.	Grupo: Imaginate.
Oficio: Ebanistería en guadua.	Departamento: Putumayo.
Técnica: trabajo en casquetes.	Ciudad: Valle del Guamuez.
Materia Prima: Guadua.	Localidad vereda:
Certificado Hecho a Mano Si <input type="checkbox"/> No <input checked="" type="checkbox"/>	Resguardo:

Dimensiones Generales:		Producción mes:
Largo (cm)	Diámetro (cm)	Precio en Bogotá:
Ancho (cm)	Peso (gr)	Unitario \$
Alto (cm)	Color: Natural	Por mayor \$

Observaciones:

Responsable: D.I. Xeker Rojas Fecha:

Referente(s) Muestra Línea Empaque

	FORMATO	CODIGO: FORASD 07		
	Ficha de Dibujo y Planos Técnicos	FECHA: 2004 06 04	VERSION 1	

Laboratorio Colombiano de Diseño - Unidad Pasto

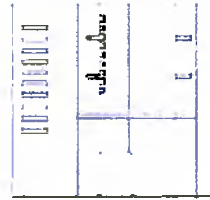
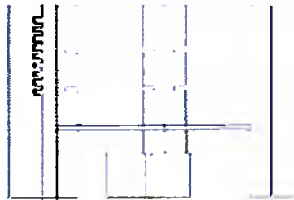
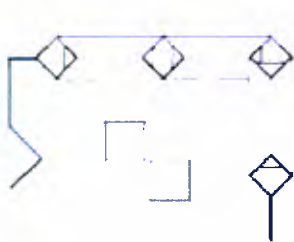

Pieza: Mobiliario de exhibición.	Artesano: Martha Cuaces..
Nombre: Torres 2.5 x 2.0	Grupo: FED-AN
Oficio: P. O. P.	Departamento: Nariño
Técnica: Cartón corrugado.	Ciudad: Pasto
Materia Prima: Cartón corrugado, velcro y vinilo.	Localidad: vereda:
Certificado Hecho a Mano: Si <input type="checkbox"/> No <input checked="" type="checkbox"/>	Resguardo:

Dimensiones Generales:		Producción mes:
Largo (cm)	Diámetro (cm)	Precio en Bogotá:
Ancho (cm)	Peso (gr)	Unitario \$
Alto (cm)	Color: Natural.	Por mayor \$

Observaciones:

Responsable: D.I. Xeker Rojas **Fecha:**

Referente(s) Muestra Línea Empaque

Laboratorio Colombiano de Diseño - Unidad Pasto





Pieza: Mobiliario de exhibición.	Artesano: Martha Cuaces..
Nombre: Torres 2.5 x 2.0	Grupo: FEDAN
Oficio: P. O. P.	Departamento: Nariño
Técnica: Cartón corrugado.	Ciudad: Pasto
Materia Prima: Cartón corrugado, velcro y vinilo.	Localidad/vereda:
Certificado Hecho a Mano: Si <input type="checkbox"/> No <input checked="" type="checkbox"/>	Resguardo:

Dimensiones Generales:		Producción mes:
Largo (cm)	Diámetro (cm)	Precio en Bogotá:
Ancho (cm)	Peso (gr)	Unitario \$
Alto (cm)	Color: Natural.	Por mayor \$

Observaciones:

Responsable: D.I. Xeker Rojas **Fecha:**

Referente(s) Muestra Línea Empaque

Laboratorio Colombiano de Diseño 	FORMATO	CODIGO: FORASD 07		 
	Ficha de Dibujo y Planos Técnicos	FECHA: 2004 06 04	VERSION 1	

Laboratorio Colombiano de Diseño - Unidad Pasto

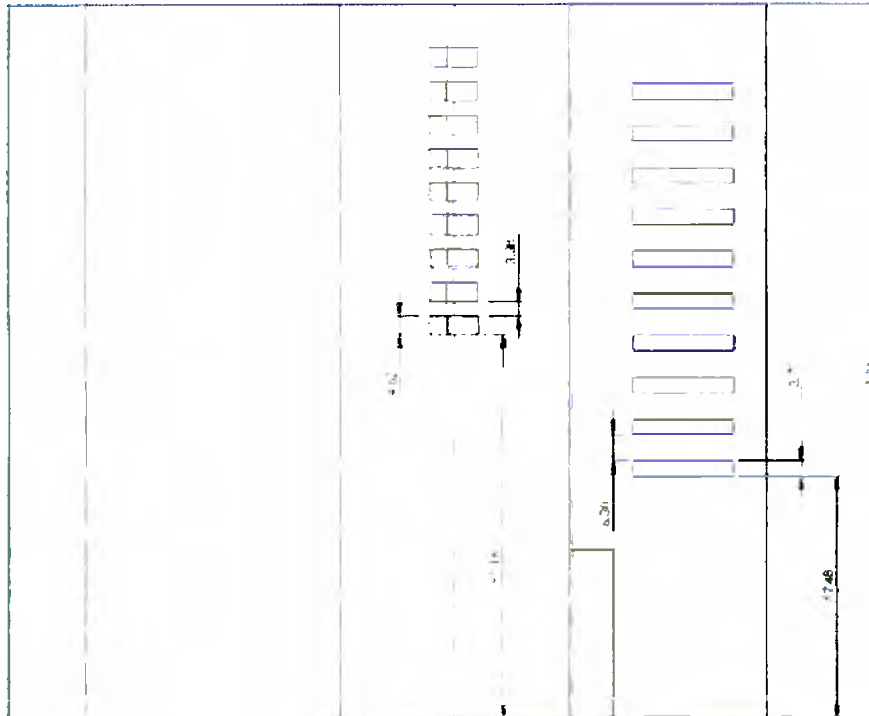



Pieza: Mobiliario de exhibición.	Artesano: Martha Cuaces..
Nombre: Torres 2.5 x 2.0	Grupo: FEDAN
Oficio: P. O. P.	Departamento: Nariño
Técnica: Cartón corrugado.	Ciudad: Pasto
Materia Prima: Cartón corrugado, velcro y vinilo.	Localidad/vereda:
Certificado Hecho a Mano Si <input type="checkbox"/> No <input checked="" type="checkbox"/>	Resguardo:

Dimensiones Generales:		Producción mes:
Largo (cm)	Diámetro (cm)	Precio en Bogotá:
Ancho (cm)	Peso (gr)	Unitario \$
Alto (cm)	Color: Natural.	Por mayor \$

Observaciones:

Responsable: D.I. Xeker Rojas **Fecha:** _____

Referente(s) Muestra Línea Empaque

Laboratorio Colombiano de Diseño 	FORMATO	CODIGO: FORASD 07 FECHA: 2004 06 04		 
	Ficha de Dibujo y Planos Técnicos	VERSION 1	Página 4 de 5	

Laboratorio Colombiano de Diseño - Unidad Pasto

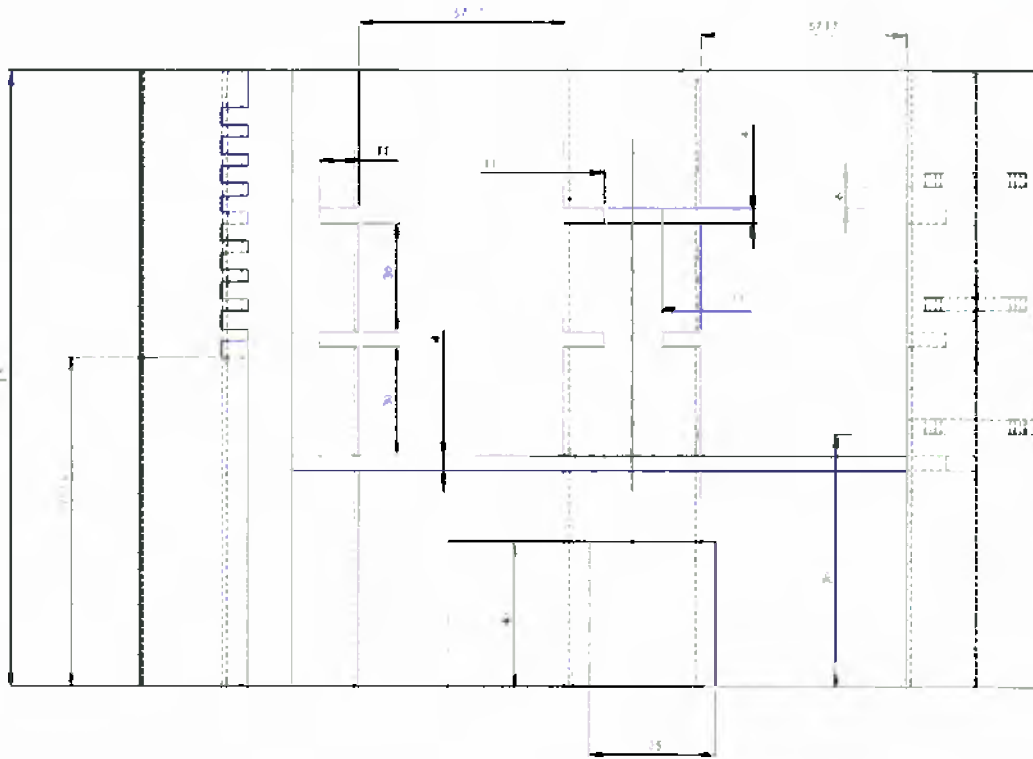



Pieza: Mobiliario de exhibición.	Artesano: Martha Cuaces..
Nombre: Torres 2.5 x 2.0	Grupo: FEDAN
Oficio: P. O. P.	Departamento: Nariño
Técnica: Cartón corrugado.	Ciudad: Pasto
Materia Prima: Cartón corrugado, velcro y vinilo.	Localidad/vereda:
Certificado Hecho a Mano: Si <input type="checkbox"/> No <input checked="" type="checkbox"/>	Resguardo:

Dimensiones Generales:		Producción mes:
Largo (cm)	Diámetro (cm)	Precio en Bogotá:
Ancho (cm)	Peso (gr)	Unitario \$
Alto (cm)	Color: Natural.	Por mayor \$

Observaciones:

Responsable: D.I. Xeker Rojas **Fecha:**

Referente(s)
 Muestra
 Línea
 Empaque

	FORMATO	CODIGO: FORASD 07		 
	Ficha de Dibujo y Planos Técnicos	FECHA: 2004 06 04	VERSION 1	

Laboratorio Colombiano de Diseño - Unidad Pasto

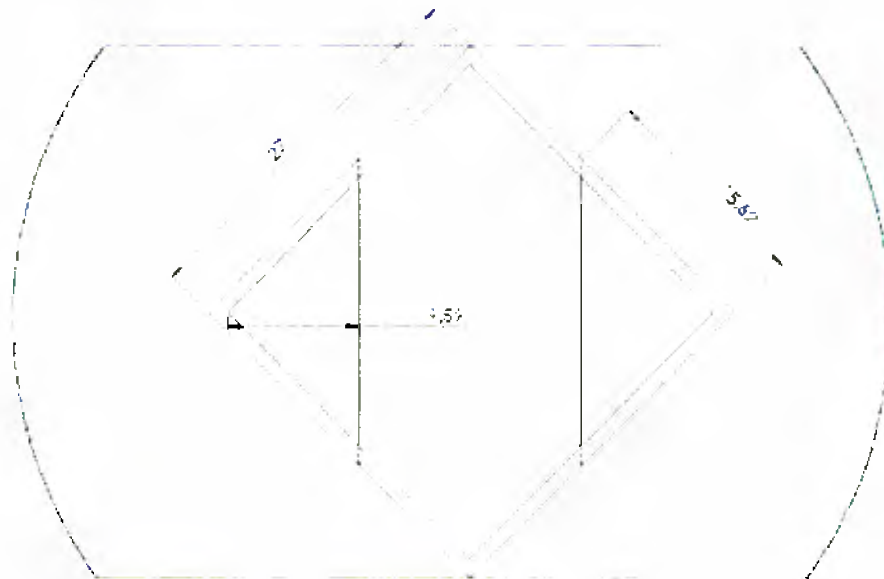
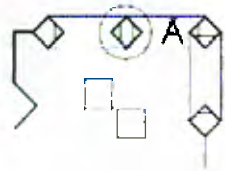

Pieza: Mobiliario de exhibición.	Artesano: Martha Cuaces..
Nombre: Torres 2.5 x 2.0	Grupo: FEDAN
Oficio: P. O. P.	Departamento: Nariño
Técnica: Cartón corrugado.	Ciudad Pasto
Materia Prima: Cartón corrugado, velcro y vinilo.	Localidad/vereda:
Certificado Hecho a Mano Si <input type="checkbox"/> No <input checked="" type="checkbox"/>	Resguardo:

Dimensiones Generales:		Producción mes:
Largo (cm)	Diámetro (cm)	Precio en Bogotá:
Ancho (cm)	Peso (gr)	Unitario \$
Alto (cm)	Color: Natural.	Por mayor \$

Observaciones:

Responsable: D.I. Xeker Rojas Fecha:

Referente(s) Muestra Línea Empaque

Laboratorio Colombiano de Diseño 	FORMATO	CODIGO: FORASD 07		 
	Ficha de Dibujo y Planos Técnicos	FECHA: 2004 06 04	VERSION 1	

Laboratorio Colombiano de Diseño - Unidad Pasto

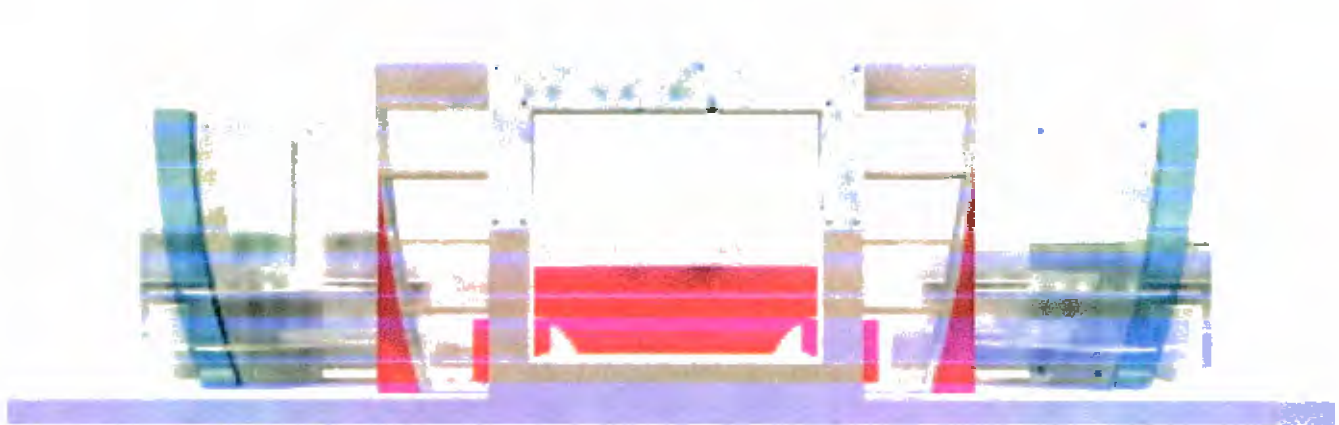

Pieza: Mobili o de exhibición ferial.	Artesano: Varios Casa carnaval.
Nombre: Paneles	Grupo: L. C. D.
Oficio: P. O. P.	Departamento: Nariño
Técnica: Cartón corrugado.	Ciudad: Pasto
Materia Prima: Cartón corrugado, velcro y vinilo.	Localidad/vereda:
Certificado Hecho a Mano: Si <input type="checkbox"/> No <input checked="" type="checkbox"/>	Resguardo:

Dimensiones Generales:		Producción mes:
Largo (cm)	Diámetro (cm)	Precio en Bogotá:
Ancho (cm)	Peso (gr)	Unitario \$
Alto (cm)	Color: Natural.	Por mayor \$

Observaciones:

Responsable: D.I. Xeker Rojas **Fecha:**

Referente(s) Muestra Línea Empaque

	FORMATO	CODIGO: FORASD 07		 
	Ficha de Dibujo y Planos Técnicos	FECHA: 2004 06 04	VERSION 1	

Laboratorio Colombiano de Diseño - Unidad Pasto

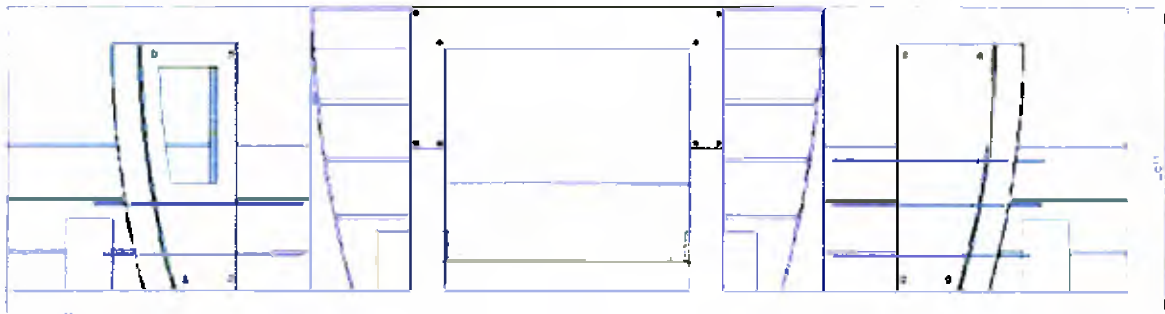

Pieza: Mobiliario de exhibición ferial.	Artesano: Varios Casa carnaval.
Nombre: Paneles	Grupo: L. C. D.
Oficio: P. O. P.	Departamento: Nariño
Técnica: Cartón corrugado.	Ciudad: Pasto
Materia Prima: Cartón corrugado, velcro y vinilo.	Localidad/vereda:
Certificado Hecho a Mano: Si <input type="checkbox"/> No <input checked="" type="checkbox"/>	Resguardo:

Dimensiones Generales:		Producción mes:
Largo (cm)	Diámetro (cm)	Precio en Bogotá:
Ancho (cm)	Peso (gr)	Unitario \$
Alto (cm)	Color: Natural	Por mayor \$

Observaciones:

Responsable: D.I. Xeker Rojas **Fecha:**

Referente(s)
 Muestra
 Línea
 Empaque

Laboratorio Colombiano de Diseño 	FORMATO	CODIGO: FORASD 07	
	Ficha de Dibujo y Planos Técnicos	FECHA: 2004 06 04	VERSION 1
		Página de	



Laboratorio Colombiano de Diseño - Unidad Pasto

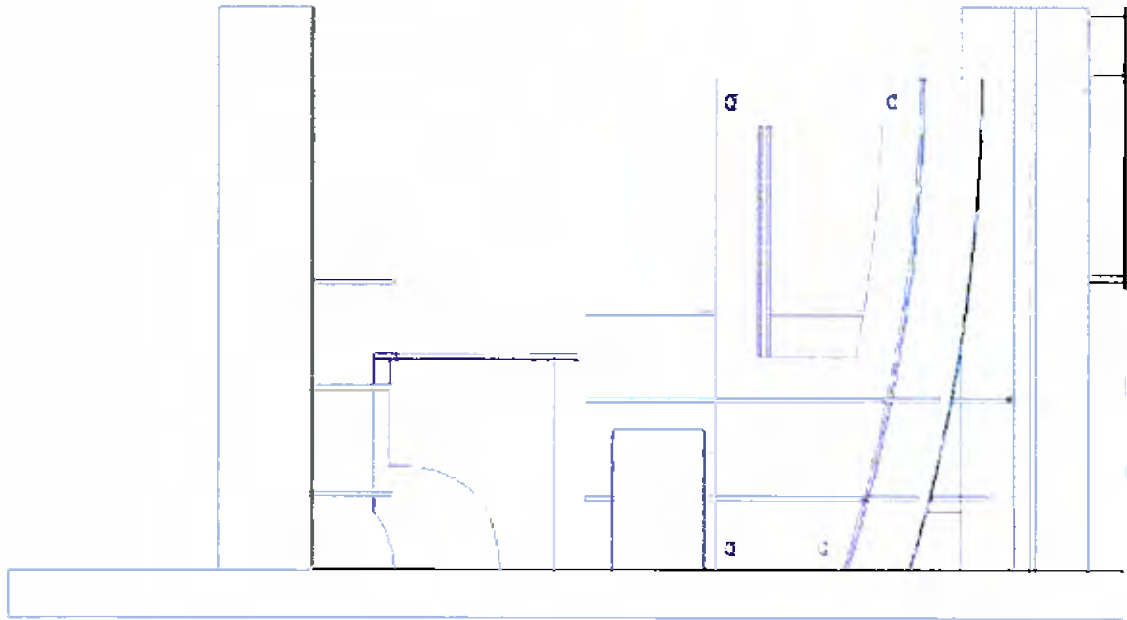

Pieza: Mobiliario de exhibición ferial.	Artesano: Varios Casa carnaval.
Nombre: Paneles	Grupo: L. C. D.
Oficio: P. O. P.	Departamento: Nariño
Técnica: Cartón corrugado.	Ciudad: Pasto
Materia Prima: Cartón corrugado, velcro y vinilo.	Localidad/vereda:
Certificado Hecho a Mano: Si <input type="checkbox"/> No <input checked="" type="checkbox"/>	Resguardo:

Dimensiones Generales:		Producción mes:
Largo (cm)	Diámetro (cm)	Precio en Bogotá:
Ancho (cm)	Peso (gr)	Unitario \$
Alto (cm)	Color: Natural.	Por mayor \$

Observaciones:

Responsable: D.I. Xeker Rojas **Fecha:**

Referente(s) Muestra Línea Empaque

	FORMATO	CODIGO: FORASD 07	
	Ficha de Dibujo y Planos Técnicos	FECHA: 2004 06 04	VERSION 1
		Página de	



Laboratorio Colombiano de Diseño - Unidad Pasto

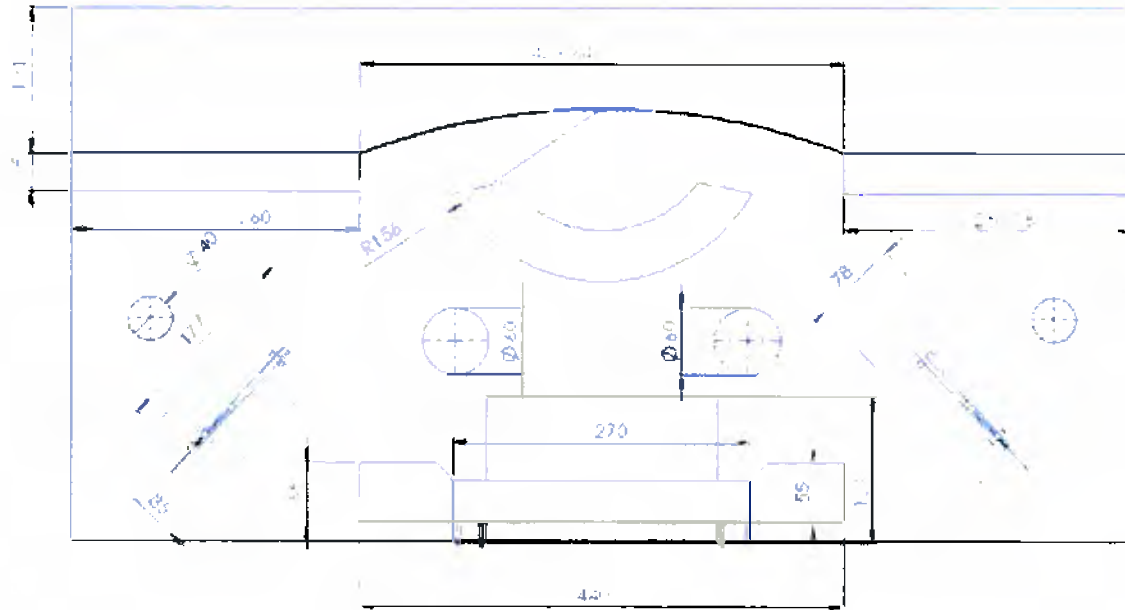

Pieza: Mobiliario de exhibición ferial.	Artesano: V s Casa carnaval.
Nombre: Paneles	Grupo: L. C. D.
Oficio: P. O. P.	Departamento: Nariño
Técnica: Cartón corrugado.	Ciudad: Pasto
Materia Prima: Cartón corrugado, velcro y vinilo.	Localidad/vereda:
Certificado Hecho a Mano: Si <input type="checkbox"/> No <input checked="" type="checkbox"/>	Resguardo:

Dimensiones Generales:	Producción mes:
Largo (cm)	Díámetro (cm)
Ancho (cm)	Peso (gr)
Alto (cm)	Color: Natural.
	Precio en Bogotá:
	Unitario \$
	Por mayor \$

Observaciones:

Responsable: D.I. Xeker Rojas **Fecha:**

Referente(s) Muestra Línea Empaque

Laboratorio Colombiano de Diseño 	FORMATO	CODIGO: FORASD 07	
	Ficha de Dibujo y Planos Técnicos	FECHA: 2004 06 04	VERSION 1
		Página de	



Laboratorio Colombiano de Diseño - Unidad Pasto

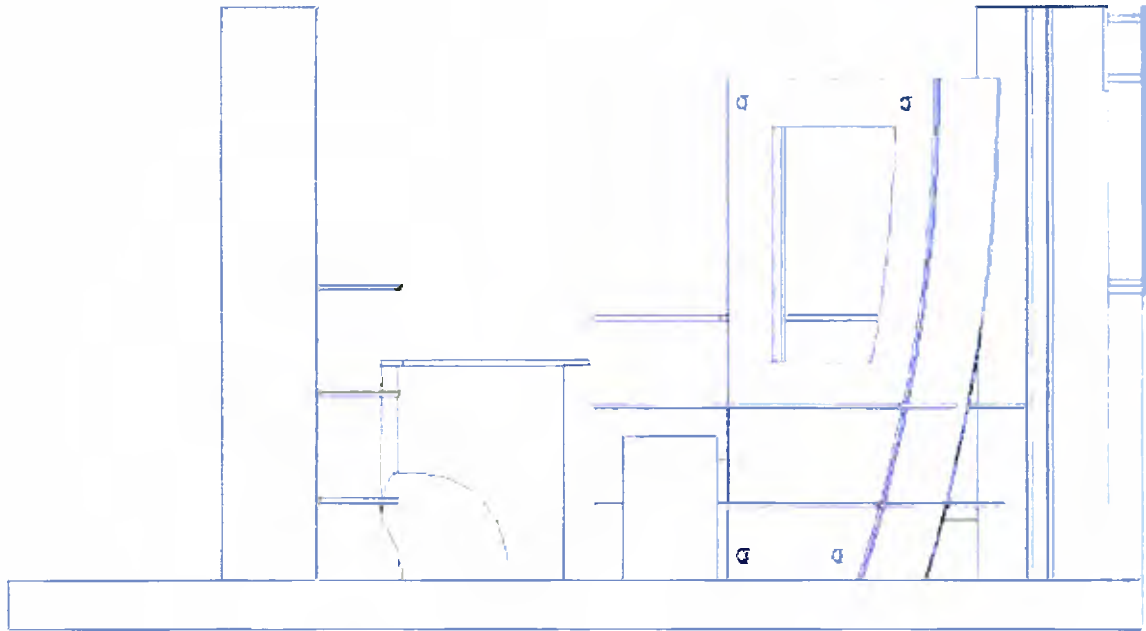



Pieza: Mobiliario de exhibición ferial.	Artesano: Varios Casa carnaval.
Nombre: Paneles	Grupo: L. C. D.
Oficio: P. O. P.	Departamento: Nariño
Técnica: Cartón corrugado.	Ciudad Pasto
Materia Prima: Cartón corrugado, velcro y vinilo.	Localidad vereda:
Certificado Hecho a Mano Si <input type="checkbox"/> No <input checked="" type="checkbox"/>	Resguardo:

Dimensiones Generales:		Producción mes:
Largo (cm)	Diámetro (cm)	Precio en Bogotá:
Ancho (cm)	Peso (gr)	Unitario \$
Alto (cm)	Color: Natural.	Por mayor \$

Observaciones:

Responsable: D.I. Xeker Rojas Fecha:

Referente(s) Muestra Línea Empaque

Laboratorio Colombiano de Diseño 	FORMATO	CODIGO: FORASD 07		 
	Ficha de Dibujo y Planos Técnicos	FECHA: 2004 06 04	VERSION 1	

Laboratorio Colombiano de Diseño - Unidad Pasto

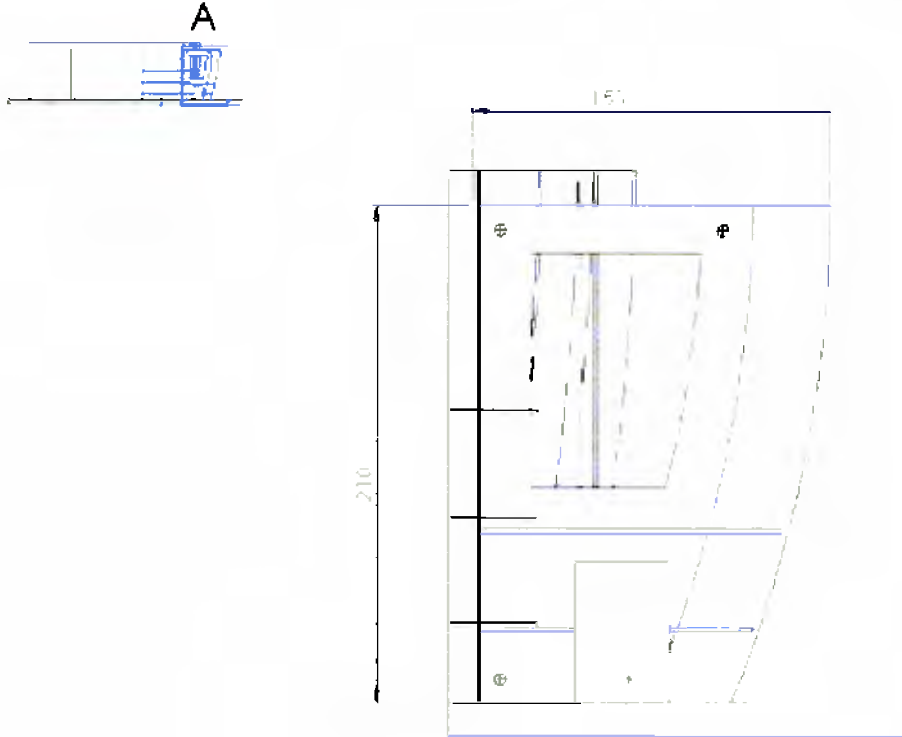

D E S I G N O

Pieza: Mobiliario de exhibición ferial.	Artesano: Varios Casa carnaval.
Nombre: Paneles	Grupo: L. C. D.
Oficio: P. O. P.	Departamento: Nariflo
Técnica: Cartón corrugado.	Ciudad: Pasto
Materia Prima: Cartón corrugado, velcro y vinilo.	Localidad/vereda:
Certificado Hecho a Mano: Si <input type="checkbox"/> No <input checked="" type="checkbox"/>	Resguardo:

Dimensiones Generales:	Producción mes:
Largo (cm)	Peso (gr)
Ancho (cm)	Color: N
Alto (cm)	Por mayor \$

Observaciones:

Responsable: D.I. Xeker Rojas **Fecha:**

Referente(s) Muestra Línea Empaque