

**Entrega de Muestras  
y productos realizados  
AGUADAS - BELALCÁZAR - NEIRA  
(Caldas)**

**Proyecto: Diseño e Innovación tecnológicos  
aplicados en el proceso del sector artesanal  
y la ejecución del Plan de Transferencia  
aprobado por el SENA**

**D.I. Yolanda del Pilar Robayo P.  
Laboratorio Colombiano de Diseño  
Manizales  
Octubre de 2006**



**Laboratorio  
Colombiano *de* diseño  
*para la artesanía  
y la pequeña empresa*  
Bogotá - Armenia - Pasto  
Unidad Armenia - Manizales**



**FORMATO**  
**Ingreso de Materiales, Muestras**  
**experimentales y Prototipos**

CODIGO: FORASD 13

Documento vigente a partir de: 2004 06 01

VERSIÓN: 01

Página 1 de 4

**Subgerencia de Desarrollo – Centro Colombiano de Diseño para la Artesanía y las PYMES**

Proyecto: Diseño e Innovación tecnológica aplicados en el proceso de desarrollo del Sector Artesanal y la ejecución del plan de transferencia aprobado por el Sena

Asesor: D.I. Yolanda del Pilar Robayo Poveda

C.C. 30400929

Fecha: Octubre de 2006

| Ref | Cant | Producto                | Dimensiones<br>(ancho,<br>profundo,<br>diámetro, alto) | Peso<br>(kg) | Proyecto /<br>Línea | Recurso<br>Natural /<br>Mat. Prima | Oficio             | Técnica        | Costo     | Dpto.  | Localida<br>d | Precio    | Cap.<br>Prod<br>uc. al<br>mes | Proveedor Responsable            | CC o NIT    | Dirección     | Telefonos<br>con indicativo |
|-----|------|-------------------------|--|--------------|---------------------|------------------------------------|--------------------|----------------|-----------|--------|---------------|-----------|-------------------------------|----------------------------------|-------------|---------------|-----------------------------|
| 1   | 4    | Juego Individuales      | Diam 34  | 0,54         | Flor cafeto         | iraca                              | Tejeduría en iraca | Rollo          | \$ 24.000 | Caldas | Aguadas       | \$ 35.500 | 50                            | Cooperativa Artesanal de Aguadas | 890804282-0 | Cra 6 # 4- 19 | 6- 8514467, 6- 8515161      |
| 2   | 4    | Juegos Portavasos       | 10*10  | 0,06         | Flor cafeto         | iraca                              | Tejeduría en iraca | Rollo          | \$ 6.000  | Caldas | Aguadas       | \$ 8.900  | 50                            | Cooperativa Artesanal de Aguadas |             |               |                             |
| 1   |      | Frutero                 | 27*25*6  | 0,21         | Flor cafeto         | iraca                              | Tejeduría en iraca | Rollo          | \$ 18.300 | Caldas | Aguadas       | \$ 27.000 | 15                            | Cooperativa Artesanal de Aguadas |             |               |                             |
| 1   |      | Portacazuela            | 23*17*6  | 0,1          | Flor cafeto         | iraca                              | Tejeduría en iraca | Rollo          | \$ 8.000  | Caldas | Aguadas       | \$ 12.000 | 60                            | Cooperativa Artesanal de Aguadas |             |               |                             |
| 1   |      | Bolso sencillo          | 20*19*1  | 0,08         | Nevado              | iraca                              | Tejeduría en iraca | Telar, costura | \$ 17.000 | Caldas | Aguadas       | \$ 25.500 | 5                             | Cooperativa Artesanal de Aguadas |             |               |                             |
| 1   |      | Pava pluma              | Dia 40 *15   | 0,08         | Nevado              | iraca                              | Tejeduría en iraca | Telar, costura | \$ 19.000 | Caldas | Aguadas       | \$ 28.000 | 10                            | Cooperativa Artesanal de Aguadas |             |               |                             |
| 1   |      | Pava cintas tejido fino | Dia 40 *15   | 0,08         | Nevado              | iraca                              | Tejeduría en iraca | Telar, costura | \$ 26.000 | Caldas | Aguadas       | \$ 38.500 | 10                            | Cooperativa Artesanal de Aguadas |             |               |                             |
| 1   |      | Estuche celular         | 5*3*11   | 0,04         | Nevado              | iraca                              | Tejeduría en iraca | Telar, costura | \$ 5.500  | Caldas | Aguadas       | \$ 8.500  | 5                             | Cooperativa Artesanal de Aguadas |             |               |                             |
| 1   |      | Estuche gafas           | 7*4*16   | 0,04         | Nevado              | iraca                              | Tejeduría en iraca | Telar, costura | \$ 6.000  | Caldas | Aguadas       | \$ 9.000  | 5                             | Cooperativa Artesanal de Aguadas |             |               |                             |
| 1   |      | Cosmetiquera            | 20*3*9   | 0,06         | Nevado              | iraca                              | Tejeduría en iraca | Telar, costura | \$ 11.000 | Caldas | Aguadas       | \$ 16.500 | 5                             | Cooperativa Artesanal de Aguadas |             |               |                             |
| 1   |      | Monedero                | 9*1,5*9  | 0,04         | Nevado              | iraca                              | Tejeduría en iraca | Telar, costura | \$ 5.000  | Caldas | Aguadas       | \$ 7.500  | 5                             | Cooperativa Artesanal de Aguadas |             |               |                             |
| 1   |      | Portacds                | 18*16*3  | 0,16         | Nevado              | iraca                              | Tejeduría en iraca | Telar, costura | \$ 19.000 | Caldas | Aguadas       | \$ 29.000 | 5                             | Cooperativa Artesanal de Aguadas |             |               |                             |

**Observaciones Generales:** Capacidad de producción variable según disponibilidad de las artesanas



Ministerio de Comercio, Industria y Turismo  
artesanías de Colombia s.a.

**FORMATO**

**Ingreso de Materiales, Muestras  
experimentales y Prototipos**

CODIGO: FORASD 13

Documento vigente a partir de: 2004 06 01

VERSIÓN: 01

Página 2 de 4

**Subgerencia de Desarrollo – Centro Colombiano de Diseño para la Artesanía y las PYMES**

Proyecto: Diseño e Innovación tecnológica aplicados en el proceso de desarrollo del Sector Artesanal y la ejecución del plan de transferencia aprobado por el Sena

Asesor: D.I. Yolanda del Pilar Robayo Poveda

C.C. 30400929

Fecha: Octubre de 2006

| Ref. Cant. | Producto          | Dimensiones (mchs, protuber., diámetro, alto) | Peso (kg) | Proyecto / Línea    | Recurso Natural / Mat. Prima | Oficio    | Técnica         | Costo x unidad | Dpto.  | Localidad  | Precio x unidad | Cap. Producc. al mes | Proveedor Responsable            | CC o NIT              | Dirección                                   | Telefonos con indicativo |            |
|------------|-------------------|---|-----------|---------------------|------------------------------|-----------|-----------------|----------------|--------|------------|-----------------|----------------------|----------------------------------|-----------------------|---|--------------------------|------------|
| 1          | Alcancía          | Dia 12 *11                                    | 0,34      | Diversificación     | Barro                        | Alfarería | Modelado a mano | \$ 5.000       | Caldas | Belalcázar | \$ 6.500        | 15                   | Leticia Sucre                    | 24528215              | Resguardo indígena Totumal Vereda El Aguila | 3117921050               |            |
| 1          | Pebetero          | Dia 10 *10                                    | 1,02      | Diversificación     | Barro                        | Alfarería | Modelado a mano | \$ 10.000      | Caldas | Belalcázar | \$ 13.000       | 15                   | Regina Viciana                   | 42028806              |   | 3128306645               |            |
| 1          | Pasaboquera       | Dia 30 * 3                                    | 1         | Diversificación     | Barro                        | Alfarería | Modelado a mano | \$ 10.000      | Caldas | Belalcázar | \$ 13.000       | 30                   | Nubia González                   | 42027381              |   | 3128306645               |            |
| 1          | Sartén            | 30*16*7                                       | 1,1       | Diversificación     | Barro                        | Alfarería | Modelado a mano | \$ 9.000       | Caldas | Belalcázar | \$ 12.000       | 15                   | Maria Chitalia Sucre             | 24529433              |   | 3117921050               |            |
| 2          | Platos            | Dia 25 *2,5                                   | 0,76      | Vajilla dos tonos   | Barro                        | Alfarería | Modelado a mano | \$ 3.000       | Caldas | Belalcázar | \$ 4.000        | 20                   | Cariota Arcila/ o Mariela Arcila | 42022151/<br>42020672 |   |                          | 3117940454 |
| 2          | Tazas             | Dia 16 * 6                                    | 0,33      | Vajilla dos tonos   | Barro                        | Alfarería | Modelado a mano | \$ 3.000       | Caldas | Belalcázar | \$ 4.000        | 20                   |                                  |                       |   |                          |            |
| 2          | Pocillos          | Dia 8 * 8                                     | 0,24      | Vajilla dos tonos   | Barro                        | Alfarería | Modelado a mano | \$ 3.500       | Caldas | Belalcázar | \$ 4.500        | 15                   |                                  |                       |   |                          |            |
| 2          | Platos pequeños   | Dia 14 * 1                                    | 0,22      | Vajilla dos tonos   | Barro                        | Alfarería | Modelado a mano | \$ 2.000       | Caldas | Belalcázar | \$ 2.600        | 25                   |                                  |                       |   |                          |            |
| 1          | Florero cántaro   | Dia 12 * 13                                   | 0,94      | Decoración Grabados | Barro                        | Alfarería | Modelado a mano | \$ 10.000      | Caldas | Belalcázar | \$ 13.000       | 12                   | Floro Mejía                      | 4383991               |   |                          | 3127733036 |
| 1          | Frutera grabada   | Dia 20 * 7                                    | 1,06      | Decoración Grabados | Barro                        | Alfarería | Modelado a mano | \$ 12.000      | Caldas | Belalcázar | \$ 16.000       | 12                   | Nubia González                   | 42027381              |   |                          | 3128306645 |
| 1          | Solitario Grabado | Dia 5 * 20                                    | 0,57      | Decoración Grabados | Barro                        | Alfarería | Modelado a mano | \$ 7.000       | Caldas | Belalcázar | \$ 9.000        | 10                   | Maria Chitalia Sucre             | 24529433              |   | 3117921050               |            |
| 1          | Batca Rectangular | 35*12*3                                       | 1,2       | Decoración Grabados | Barro                        | Alfarería | Modelado a mano | \$ 10.000      | Caldas | Belalcázar | \$ 13.000       | 10                   |                                  |                       |   |                          |            |

**Observaciones Generales:** El volumen de producción depende de la disponibilidad de los artesanos indígenas y las condiciones climáticas ya que el secado es al aire libre

La capacidad de producción que aparece aquí es por artesano.



Ministerio de Comercio, Industria y Turismo  
artesanías de Colombia s.a.

### FORMATO

Ingreso de Materiales, Muestras experimentales  
y Prototipos

CODIGO: FORASD 13

Documento vigente a partir de: 2004 06 01

VERSIÓN: 01

Página 4 de 4

### Subgerencia de Desarrollo – Centro Colombiano de Diseño para la Artesanía y las PYMES

Proyecto: Diseño e Innovación tecnológica aplicados en el proceso de desarrollo del Sector Artesanal y la ejecución del plan de transferencia aprobado por el Sena

Asesor: D.I. Yolanda del Pilar Robayo Poveda

C.C. 30400929

Fecha: Octubre de 2006

| Ref | Cant | Producto          | Dimensiones<br>(ancho,<br>profundo,<br>diámetro, alto) | Peso<br>(kg) | Proyecto /<br>Línea | Recurso<br>Natural /<br>Mat. Prima | Oficio                | Técnica               | Costo     | Dpto.  | Locali-<br>dad | Precio    | Cap<br>-<br>Pro<br>duc.<br>al<br>mes | Proveedor<br>Responsable                   | CC o NIT             | Dirección                           | Telefonos<br>con indicativo |
|-----|------|-------------------|--|--------------|---------------------|------------------------------------|-----------------------|-----------------------|-----------|--------|----------------|-----------|--------------------------------------|--|----------------------|-------------------------------------|-----------------------------|
| 1   |      | Portarretrato     | 20*16*3  | 0,62         | Diversificaci<br>ón | Guadua                             | Trabajos en<br>guadua | Laminado,<br>ensamble | \$ 19.600 | Caldas | Neira          | \$ 21.000 | 30                                   | Jhonathan Grajales                         | 16079552             | Calle 8 # 5 - 38                    | 6- 8600134                  |
| 1   |      | Bandeja Platanera | 44*20*4  | 0,75         | Diversificaci<br>ón | Chapillas,<br>Nogal                |                       | Enchapado,            | \$ 28.000 | Caldas | Neira          | \$ 30.000 | 25                                   | Beatriz Bustamante                         | 24827399             | Calle 7 # 8 - 15                    | 6- 8681496                  |
| 1   |      | Lámpara simétrica | Dia 11 *35   | 1,3          | Diversificaci<br>ón | Guadua                             | Trabajos en<br>guadua | Corte,<br>ensamble    | \$ 33.300 | Caldas | Neira          | \$ 42.500 | 20                                   | Jhonathan Grajales o<br>Juan Pablo Agudelo | 16079552/<br>4472908 | Calle 8 # 5 -<br>38/ Vda La<br>Cruz | 6- 8600134/<br>3117115850   |
| 1   |      |                   |  |              |                     |                                    |                       |                       |           |        |                |           |                                      |  |                      |                                     |                             |
| 1   |      |                   |  |              |                     |                                    |                       |                       |           |        |                |           |                                      |  |                      |                                     |                             |
| 1   |      |                   |  |              |                     |                                    |                       |                       |           |        |                |           |                                      |  |                      |                                     |                             |
| 1   |      |                   |  |              |                     |                                    |                       |                       |           |        |                |           |                                      |  |                      |                                     |                             |
| 1   |      |                   |  |              |                     |                                    |                       |                       |           |        |                |           |                                      |  |                      |                                     |                             |
| 1   |      |                   |  |              |                     |                                    |                       |                       |           |        |                |           |                                      |  |                      |                                     |                             |
| 1   |      |                   |  |              |                     |                                    |                       |                       |           |        |                |           |                                      |  |                      |                                     |                             |
| 1   |      |                   |  |              |                     |                                    |                       |                       |           |        |                |           |                                      |  |                      |                                     |                             |

Observaciones Generales:



Ministerio de Comercio, Industria y Turismo  
artesanías de Colombia, s.a.

## FORMATO

Ingreso de Materiales, Muestras  
experimentales y Prototipos

CODIGO: FORASD 13

Documento vigente a partir de: 2004 06 01

VERSIÓN: 01

Página 3 de 4

### Subgerencia de Desarrollo – Centro Colombiano de Diseño para la Artesanía y las PYMES

Proyecto: Diseño e Innovación tecnológica aplicados en el proceso de desarrollo del Sector Artesanal y la ejecución del plan de transferencia aprobado por el Sena

Asesor: D.I. Yolanda del Pilar Robayo Poveda

C.C. 30400929

Fecha: Octubre de 2006

| Ref. Cant. | Producto                       | Dimensiones (ancho, profundo, diámetro, alto) | Peso (kg)    | Proyecto / Línea | Recurso Natural / Mat. Prima | Oficio             | Técnica             | Costo     | Dpto.  | Localidad | Precio    | Cap. Producción | Proveedor Responsable           | CC o NIT            | Dirección                                 | Telefonos con indicativo |
|------------|--------------------------------|---|--------------|------------------|------------------------------|--------------------|---------------------|-----------|--------|-----------|-----------|-----------------|---------------------------------|---------------------|---|--------------------------|
| 1          | Servilletero                   | 9*5*9   | 0,12         | Guadua Heliconia | Guadua, Nogal                | Trabajos en guadua | Corte, ensamble     | \$ 12.200 | Caldas | Neira     | \$ 16.000 | 50              | Juan Pablo Agudelo              | 4472908             | Vereda La Gregorita                       | 3117115850               |
| 1          | Juego Portavasos x4            | 9*9*5   | 0,2          | Guadua Heliconia | Guadua, Nogal                | Trabajos en guadua | Corte, ensamble     | \$ 22.400 | Caldas | Neira     | \$ 26.500 | 25              | Jhonathan Grajales              | 16079552            | Calle 8 # 5 - 38                          | 6- 8600134               |
| 1          | Portacalientes                 | 26*20*4                                       | 0,4          | Guadua Heliconia | Guadua, Nogal                | Trabajos en guadua | Corte, ensamble     | \$ 20.700 | Caldas | Neira     | \$ 26.500 | 30              | Beatriz Bustamante              | 24827399            | Calle 7 # 8 - 15                          | 6- 8681496               |
| 1          | Bandeja                        | 40*33*6                                       | 1,4          | Guadua Heliconia | Guadua, Nogal                | Trabajos en guadua | Corte, ensamble     | \$ 29.800 | Caldas | Neira     | \$ 37.500 | 20              |                                 |                     |   |                          |
| 1          | Batea                          | 41*11*4                                       | 0,37         | Guadua Heliconia | Guadua, Nogal                | Trabajos en guadua | Corte, ensamble     | \$ 20.100 | Caldas | Neira     | \$ 23.500 | 30              |                                 |                     |   |                          |
| 1          | Caja Servilletas               | 22*16*10                                      | 0,66         | Guadua Heliconia | Guadua, Nogal                | Trabajos en guadua | Corte, ensamble     | \$ 30.200 | Caldas | Neira     | \$ 37.500 | 20              | Jhonathan Grajales              | 16079552            | Calle 8 # 5 - 38                          | 6- 8600134               |
| 1          | Solitario                      | Dia 3 *20                                     | 0,12         | Mimbres y café   | Mimbres, palo de café        | Talla, tejeduría   | Talla, tejido cesto | \$ 11.500 | Caldas | Neira     | \$ 12.200 | 60              | Gerardo Muñoz/<br>Hernán Romero | 4530810/<br>4523317 | Calle 10 # 11-<br>20/ Vda<br>Cantadeficia | 6-8587188/<br>3154820817 |
| 1          | Florero Botella                | Dia 21 * 23                                   | 0,37         | Mimbres y café   | Mimbres, palo de café        | Talla, tejeduría   | Talla, tejido cesto | \$ 17.500 | Caldas | Neira     | \$ 18.600 | 50              |                                 |                     |   |                          |
| 1          | Florero Jarrón                 | Dia 10 *27                                    | 0,52         | Mimbres y café   | Mimbres, palo de café        | Talla, tejeduría   | Talla, tejido cesto | \$ 22.500 | Caldas | Neira     | \$ 24.000 | 30              |                                 |                     |   |                          |
| 1          | Lámpara                        | 17*17*40                                      | 2            | Mimbres y café   | Mimbres, palo de café        | Talla, tejeduría   | Talla, tejido cesto | \$ 63.000 | Caldas | Neira     | \$ 67.000 | 20              |                                 |                     |   |                          |
| 1          | Frutero calado                 | Dia 12 *45                                    | 1,5          | Diversificación  | Guadua                       | Trabajos en guadua | Corte, calado       | \$ 23.500 | Caldas | Neira     | \$ 26.500 | 15              | Juan Carlos Marulanda           | 75032862            | Cra 4 # 13 - 20                           | 3122240186               |
| 1          | Juego servilleteros calados x4 | Dia 4 * 4,5                                   | 0,07         | Diversificación  | Guadua                       | Trabajos en guadua | Corte, calado       | \$ 10.000 | Caldas | Neira     | \$ 11.000 | 25              | Juan Carlos Marulanda           | 75032862            | Cra 4 # 13 - 20                           | 3122240186               |
| 1          | Juego Candelabros              | Dia 10*25,<br>Dia 9*20                        | 0,6,<br>0,48 | Diversificación  | Palo de café                 | Talla en madera    | Tallado manual      | \$ 48.000 | Caldas | Neira     | \$ 51.000 | 15              | Gerardo Muñoz                   | 4530810             | Calle 10 # 11-<br>20                      | 6-8587188                |

**Observaciones Generales:** Cualquier producto de la línea Guadua Heliconia puede ser elaborado Juan Pablo Agudelo, Beatriz Bustamante o Jhonathan Grajales; sumando las capacidades de producción individuales que aparecen aquí se puede responder a pedidos mayores



Ministerio de Comercio, Industria y Turismo  
artesanías de Colombia s.a.

**FORMATO**

**Ficha de  
Dibujo y Planos  
Técnicos**

**CODIGO:** FORASD 07

**FECHA:** 2004 06 04

**VERSION** 1

**Página** 1 de 2



**Subgerencia de Desarrollo - Centro de Diseño para la Artesanía y las Pymes**

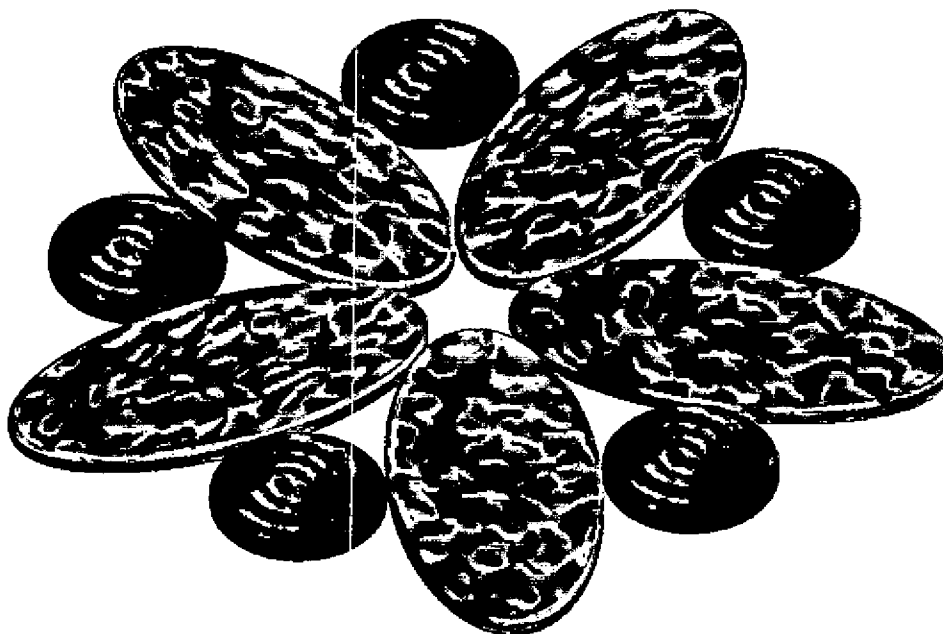

|                         |                      |            |     |
|-------------------------|----------------------|------------|-----|
| Pieza: Individual       | Línea: Mesa          | ESC. (Cm): | PL. |
| Nombre: Individual café | Referencia:          |            |     |
| Oficio: Tejeduría       | Materia Prima: Iraca |            |     |
| Técnica: Rollo          |                      |            |     |

**Proceso de Producción:** Preparación de fibras, tinturado, elaboración de las diferentes piezas circulos y ovals, union de las piezas, acabado.

**Observaciones:**

**Responsable:** Pilar Robayo **Fecha:** Febrero 2006

Referente(s)

Muestra  Línea  Empaque



**Subgerencia de Desarrollo - Centro de Diseño para la Artesanía y las Pymes**

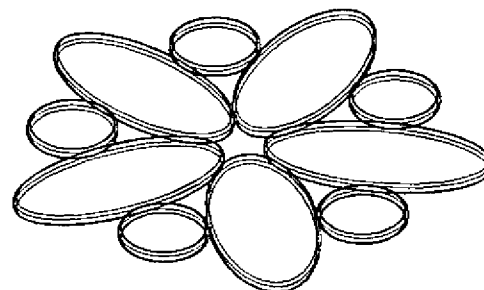
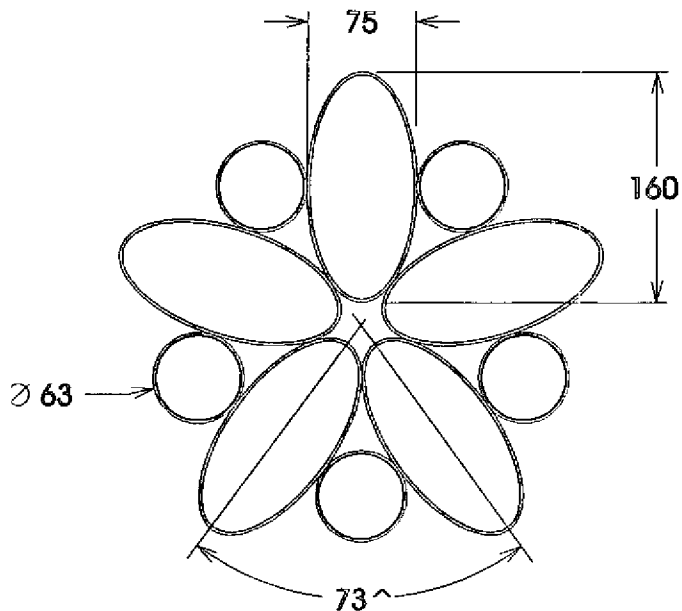

|                         |                      |            |     |
|-------------------------|----------------------|------------|-----|
| Pieza: Individual       | Línea: Mesa          | ESC. (Cm): | PL. |
| Nombre: Individual cafe | Referencia:          |            |     |
| Oficio: Tejeduria       | Materia Prima: Iraca |            |     |
| Técnica: Rollo          |                      |            |     |

Proceso de Producción: Preparacion de fibras, tinturado, elaboraci'on de las diferentes piezas circulos y ovalos, union de las piezas, acabado.

Observaciones:

Responsable: Pilar Robayo Fecha: Febrero 2006

Referente(s)

- Muestra  Línea  Empaque



Ministerio de Comercio, Industria y Turismo  
artesanías de Colombia S.A.

FORMATO

Ficha de  
Dibujo y Planos  
Técnicos

CODIGO: FORASD 07

FECHA: 2004 06 04

VERSION 1

Página 1 de 2



Subgerencia de Desarrollo - Centro de Diseño para la Artesanía y las Pymes

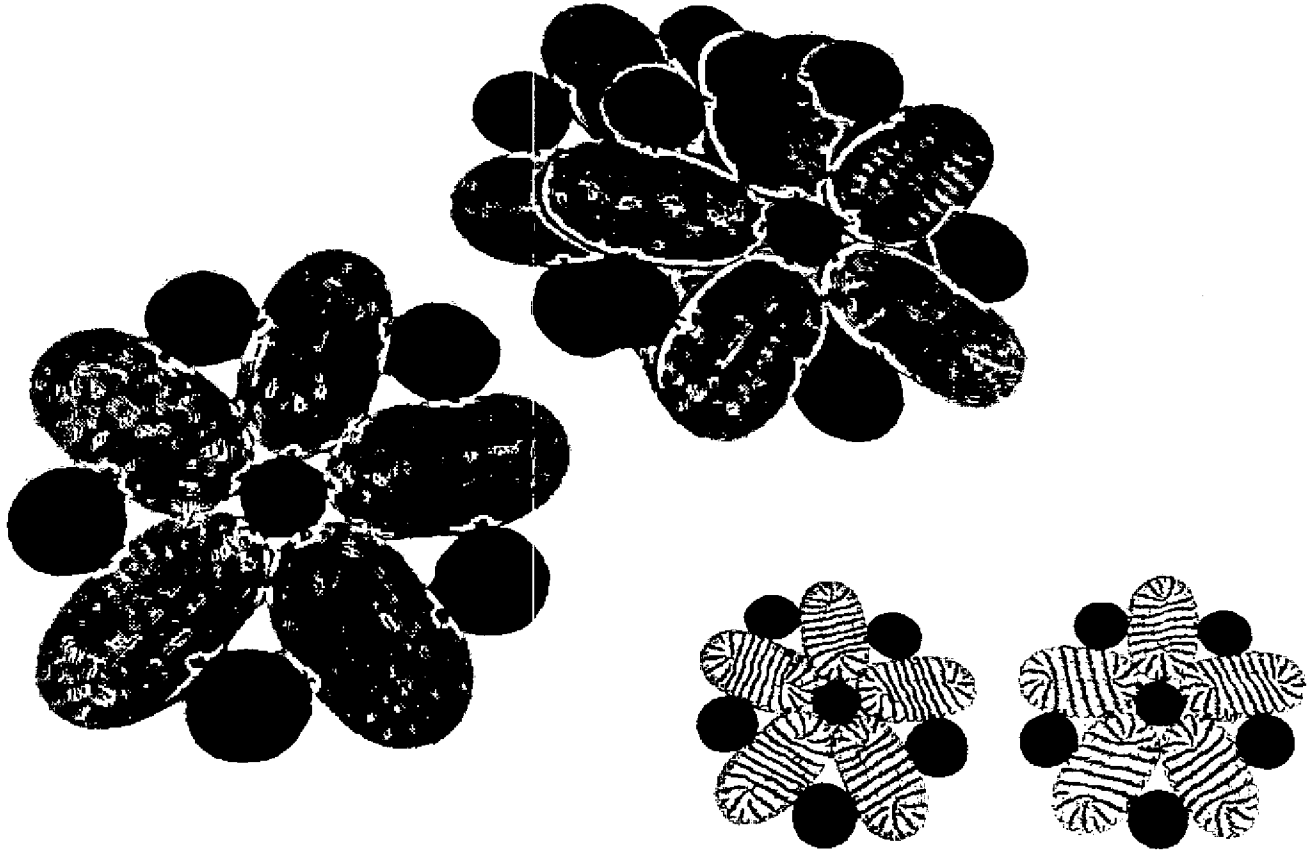

|                                |                         |            |     |
|--------------------------------|-------------------------|------------|-----|
| Pieza: Individual              | Línea: Mesa             | ESC. (Cm): | PL. |
| Nombre: Individual flor cafeto | Referencia: Flor cafeto |            |     |
| Oficio: Tejeduría              | Materia Prima: Iraca    |            |     |
| Técnica: Rollo                 |                         |            |     |

Proceso de Producción: Preparación de fibras, tinturado, elaboración de las diferentes piezas circulos y ovalos, union de las piezas, acabado.

Observaciones:

Responsable: Pilar Robayo      Fecha: Febrero 2006

Referente(s)

- Muestra     Línea     Empaque





Ministerio de Comercio, Industria y Turismo  
artesanías de Colombia s.a.

FORMATO

Ficha de  
Dibujo y Planos  
Técnicos

CODIGO: FORASD 07

FECHA: 2004 06 04

VERSION 1

Página 1 de 2



Subgerencia de Desarrollo - Centro de Diseño para la Artesanía y las Pymes

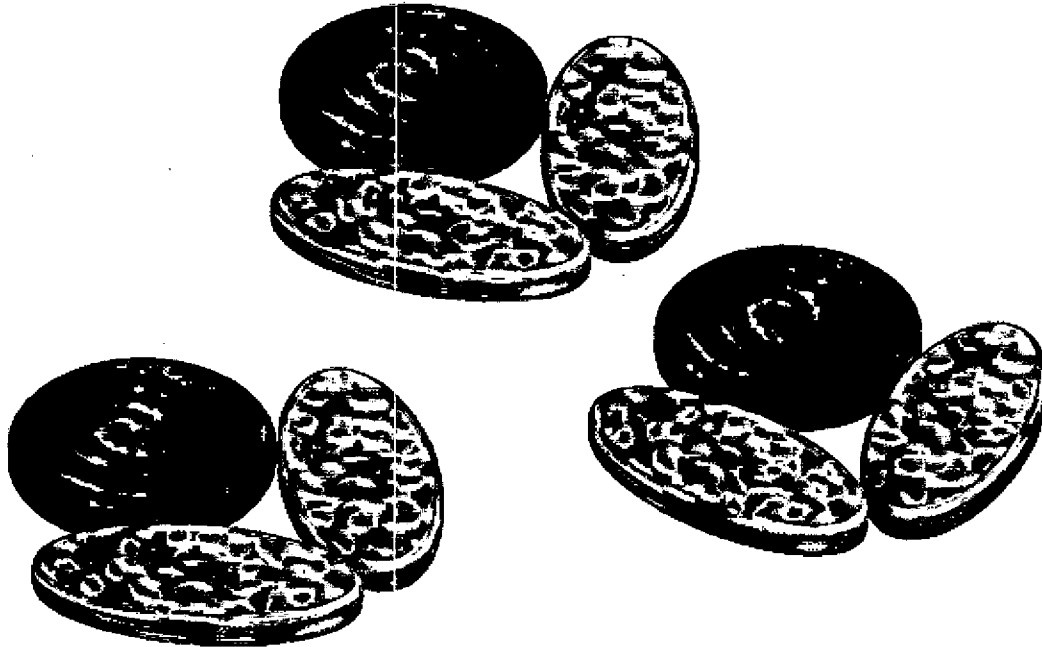

|                        |                     |            |     |
|------------------------|---------------------|------------|-----|
| Pieza: Portavaso       | Línea: Mesa         | ESC. (Cm): | PL. |
| Nombre: Portavaso café | Referencia:         |            |     |
| Oficio: Tejeduría      | Materia Prima: Ircá |            |     |
| Técnica: Rollo         |                     |            |     |

Proceso de Producción: Preparación de fibras, tinturado, elaboración de las diferentes piezas circulos y ovalos, union de las piezas, acabado.

Observaciones:

Responsable: Pilar Robayo      Fecha: Febrero 2006

Referente(s)

Muestra     Línea     Empaque



**Subgerencia de Desarrollo - Centro de Diseño para la Artesanía y las Pymes**

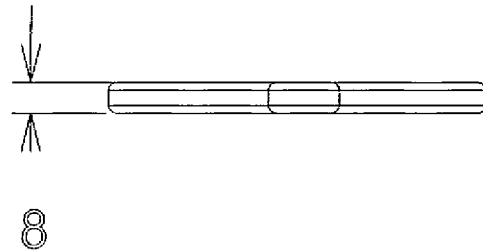
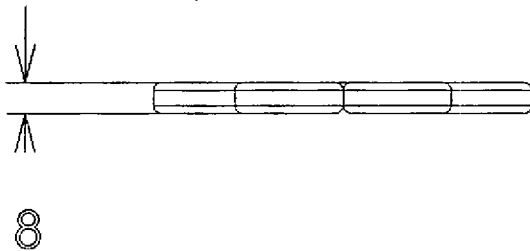
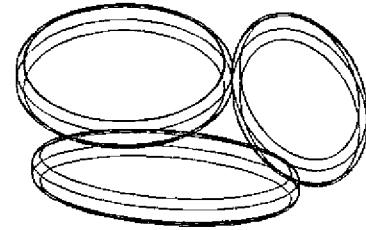
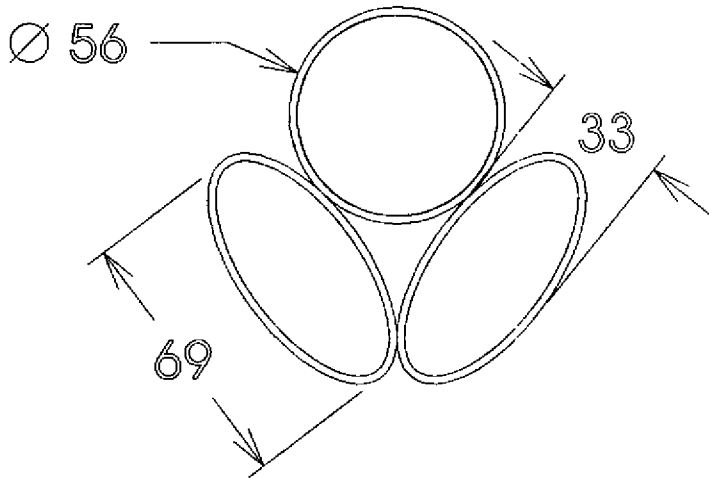

|                        |                      |                |
|------------------------|----------------------|----------------|
| Pieza: Portavaso       | Línea: Mesa          | ESC. (Cm): PL. |
| Nombre: Portavaso café | Referencia:          |                |
| Oficio: Tejeduría      | Materia Prima: Iraca |                |
| Técnica: Rollo         |                      |                |

Proceso de Producción: Preparación de fibras, tinturado, elaboración de las diferentes piezas circulos y ovals, union de las piezas, acabado.

Observaciones:

Responsable: Pilar Robayo Fecha: Febrero 2006

Referente(s)

Muestra  Línea  Empaque



**Subgerencia de Desarrollo - Centro de Diseño para la Artesanía y las Pymes**

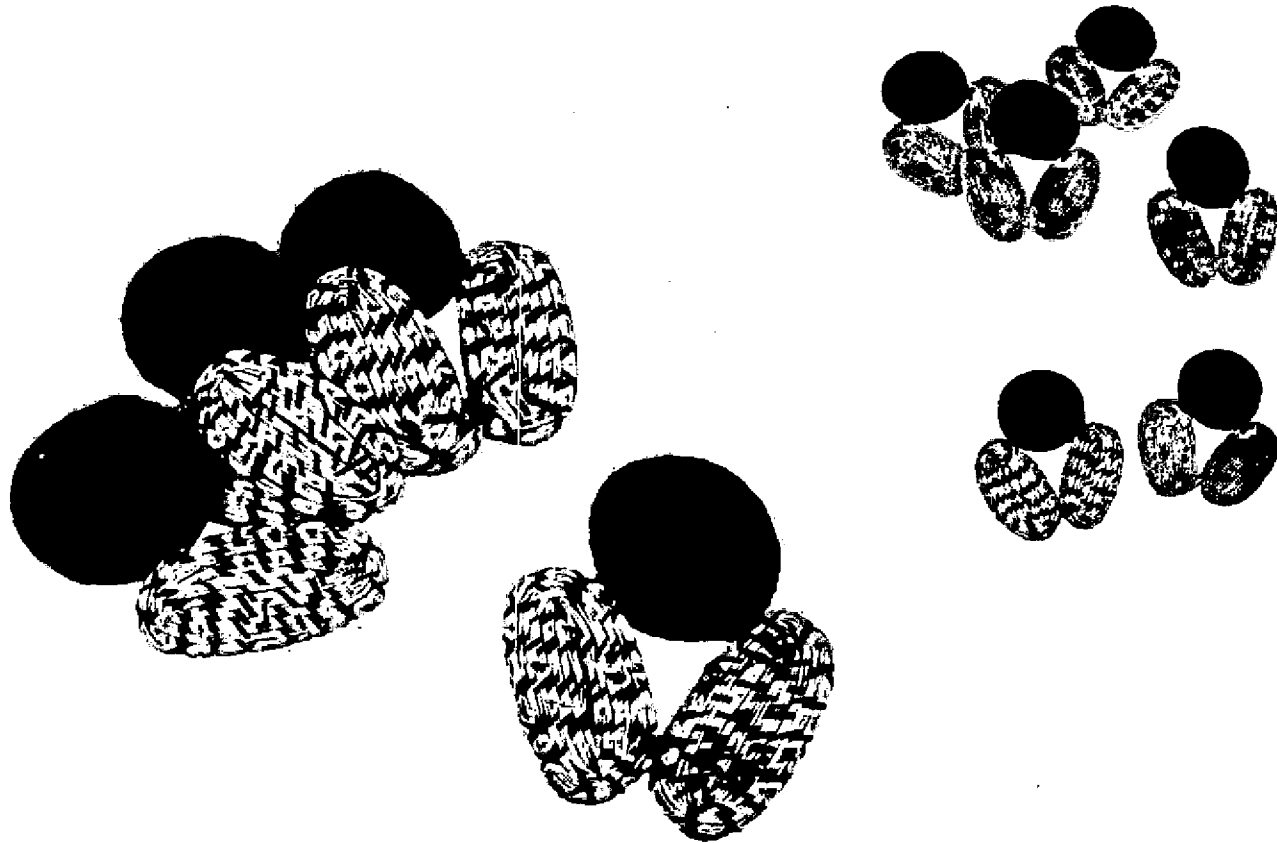

|                        |                         |            |     |
|------------------------|-------------------------|------------|-----|
| Pieza: Portavaso       | Línea: Mesa             | ESC. (Cm): | PL. |
| Nombre: Portavaso café | Referencia: Flor cafeto |            |     |
| Oficio: Tejeduria      | Materia Prima: Iraga    |            |     |
| Técnica: Rollo         |                         |            |     |

Proceso de Producción: Preparación de fibras, tinturado, elaboración de las diferentes piezas circulos y ovalos, union de las piezas, acabado.

Observaciones:

Responsable: Pilar Robayo      Fecha: Febrero 2006

Referente(s)       Muestra       Línea       Empaque



Ministerio de Comercio, Industria y Turismo  
artesanías de Colombia s.a.

**FORMATO**

**Ficha de  
Dibujo y Planos  
Técnicos**

**CODIGO: FORASD 07**

**FECHA: 2004 06 04**

**VERSION 1**

**Página 1 de 2**



**Subgerencia de Desarrollo - Centro de Diseño para la Artesanía y las Pymes**

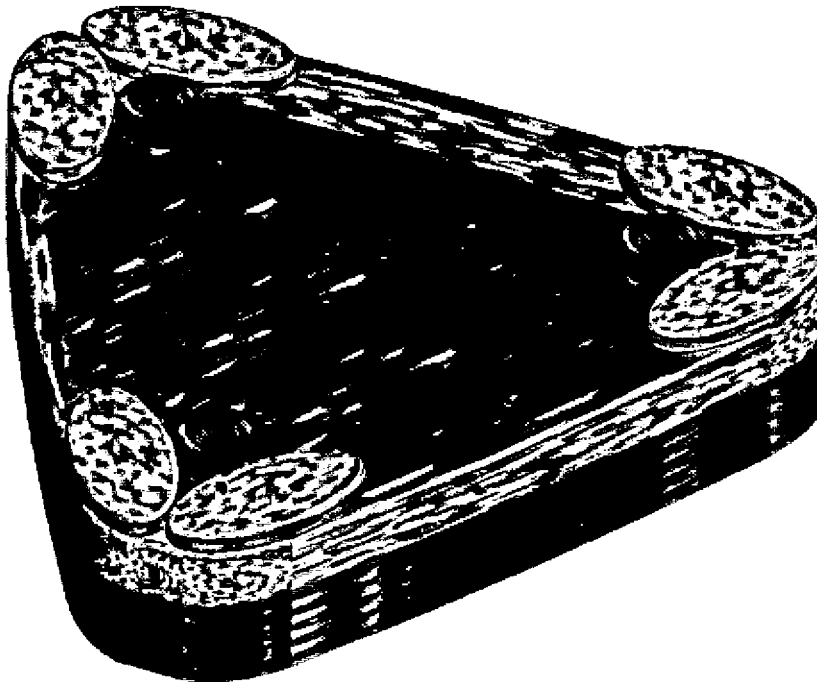

|                      |                      |            |     |
|----------------------|----------------------|------------|-----|
| Pieza: Frutero       | Línea: Mesa          | ESC. (Cm): | PL. |
| Nombre: Frutero Café | Referencia:          |            |     |
| Oficio: Tejeduría    | Materia Prima: Iraca |            |     |
| Técnica: Rollo       |                      |            |     |

Proceso de Producción: Preparación de fibras, tinturado, elaboración de las diferentes piezas contenedor, círculos y ovalos, unión de las piezas, acabado.

Observaciones:

|  |
|--|
|  |
|  |
|  |
|  |
|  |
|  |
|  |
|  |
|  |
|  |

|  |
|--|
|  |
|  |
|  |
|  |
|  |
|  |
|  |
|  |
|  |
|  |
|  |

Responsable: Pilar Robayo      Fecha: Febrero 2006

Referente(s)

- Muestra     Línea     Empaque



Ministerio de Comercio, Industria y Turismo  
artesanías de Colombia s.a.

FORMATO

Ficha de  
Dibujo y Planos  
Técnicos

CODIGO: FORASD 07

FECHA: 2004 06 04

VERSION 1

Página 1 de 2



Subgerencia de Desarrollo - Centro de Diseño para la Artesanía y las Pymes

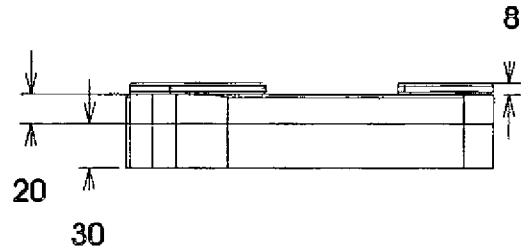
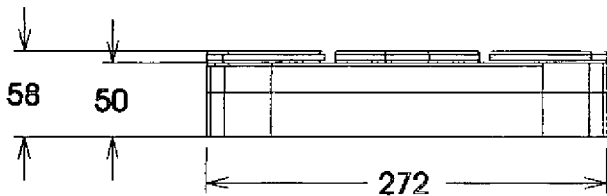
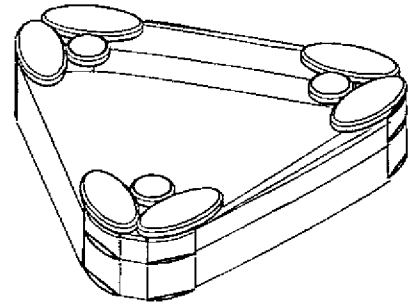
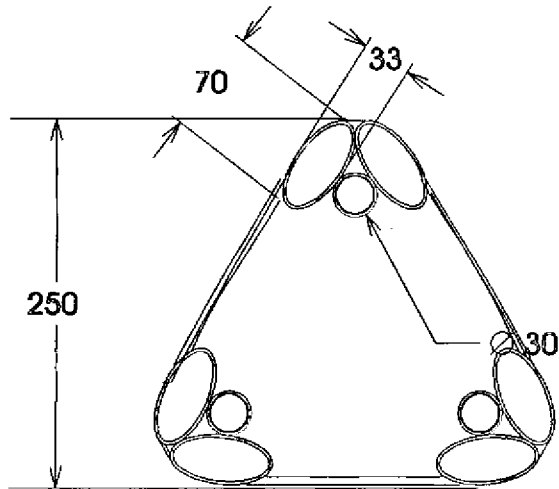

|                      |                      |            |     |
|----------------------|----------------------|------------|-----|
| Pieza: Frutero       | Línea: Mesa          | ESC. (Cm): | PL. |
| Nombre: Frutero Café | Referencia:          |            |     |
| Oficio: Tejeduría    | Materia Prima: Iraca |            |     |
| Técnica: Rollo       |                      |            |     |

Proceso de Producción: Preparación de fibras, tinturado, elaboración de las diferentes piezas contenedor, círculos y ovalos, unión de las piezas, acabado.

Observaciones:

Responsable: Pilar Robayo      Fecha: Febrero 2006

Referente(s)

- Muestra     Línea     Empaque



Ministerio de Comercio, Industria y Turismo  
artesanías de Colombia s.a.

**FORMATO**

**Ficha de  
Dibujo y Planos  
Técnicos**

**CODIGO: FORASD 07**

**FECHA: 2004 06 04**

**VERSION 1**

**Página 1 de 2**



**Subgerencia de Desarrollo - Centro de Diseño para la Artesanía y las Pymes**

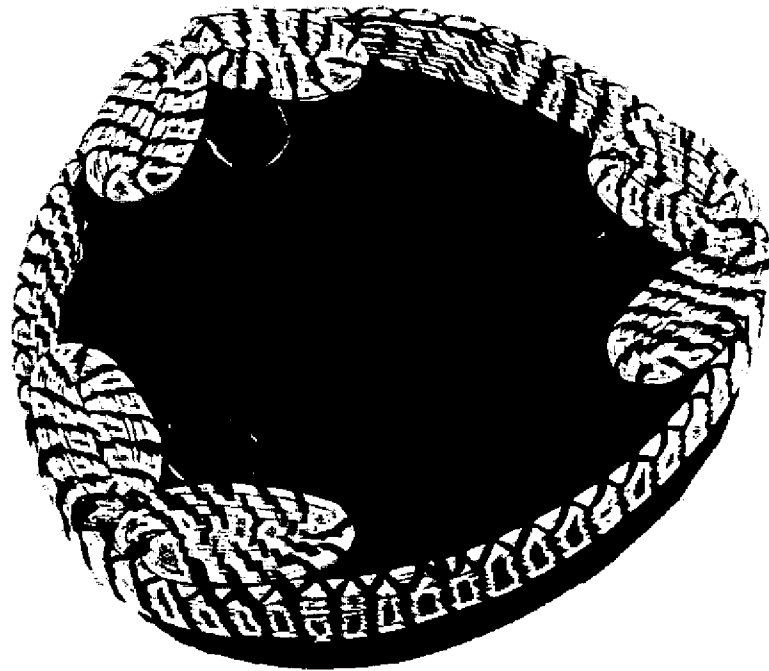

|                      |                         |                |
|----------------------|-------------------------|----------------|
| Pieza: Frutero       | Línea: Mesa             | ESC. (Cm): PL. |
| Nombre: Frutero Café | Referencia: Flor caféto |                |
| Oficio: Tejeduría    | Materia Prima: Iraca    |                |
| Técnica: Rollo       |                         |                |

Proceso de Producción: Preparación de fibras, tinteado, elaboración de las diferentes piezas contenedor, círculos y ovals, unión de las piezas, acabado.

Observaciones:

Responsable: Pilar Robayo      Fecha: Febrero 2006

Referente(s)

Muestra     Línea     Empaque



Ministerio de Comercio, Industria y Turismo  
artesanías de Colombia s.a.

**FORMATO**

**Ficha de  
Dibujo y Planos  
Técnicos**

CODIGO: FORASD 07

FECHA: 2004 06 04

VERSION 1

Página 1 de 2



**Subgerencia de Desarrollo - Centro de Diseño para la Artesanía y las Pymes**

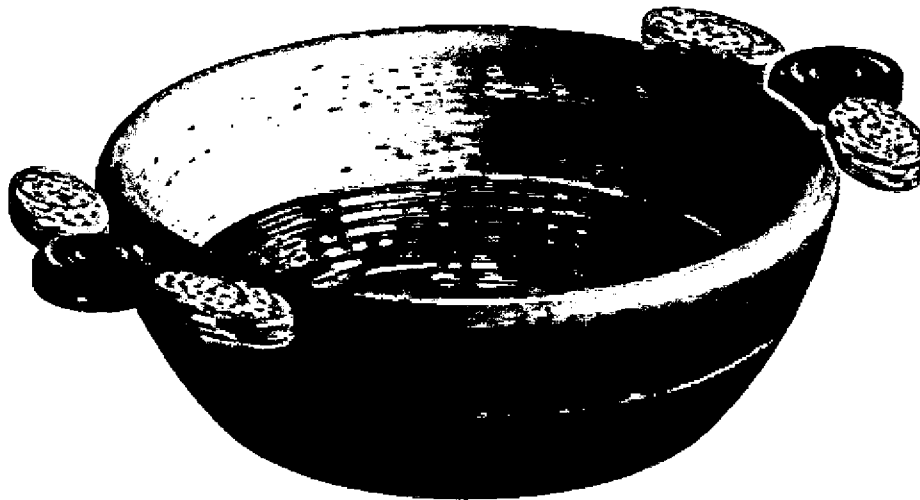

Pieza: Portacazuela

Línea: Mesa

ESC. (Cm): PL.

Nombre: Portacazuela Café

Referencia:

Oficio: Tejeduría

Materia Prima: Iraca

Técnica: Rollo

Proceso de Producción: Preparación de fibras, tinturado, elaboración de las diferentes piezas  
contenedor, círculos y ovalos, unión de las piezas, acabado.

Observaciones:

Responsable: Pilar Robayo

Fecha: Febrero 2006

Referente(s)

Muestra  Línea  Empaque



Ministerio de Comercio, Industria y Turismo  
artesanías de Colombia s.a.

**FORMATO**

**Ficha de  
Dibujo y Planos  
Técnicos**

**CODIGO: FORASD 07**

**FECHA: 2004 06 04**

**VERSION 1**

**Página 1 de 2**



**Subgerencia de Desarrollo - Centro de Diseño para la Artesanía y las Pymes**

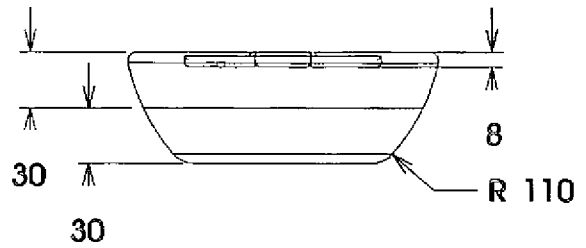
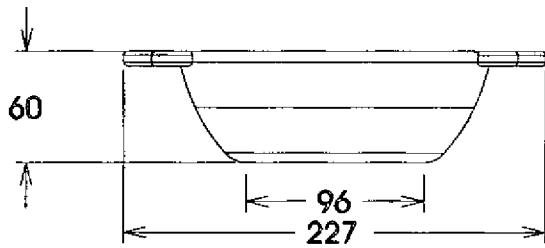
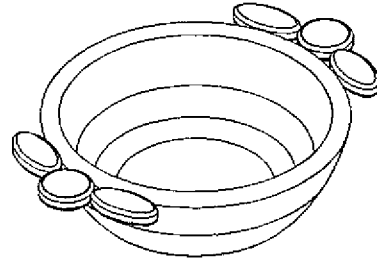
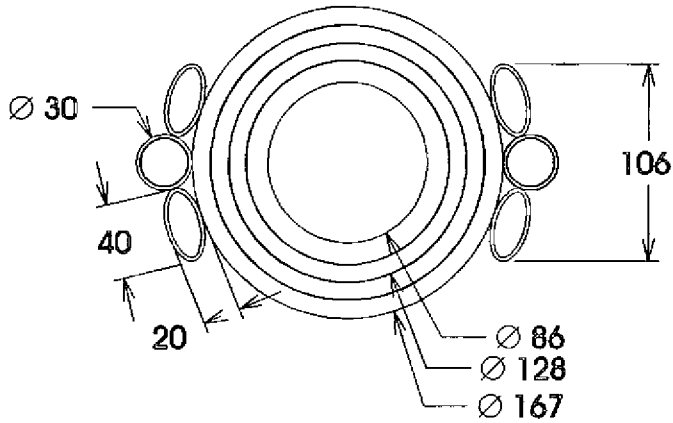

|                           |                      |            |     |
|---------------------------|----------------------|------------|-----|
| Pieza: Portacazuela       | Línea: Mesa          | ESC. (Cm): | PL. |
| Nombre: Portacazuela Café | Referencia:          |            |     |
| Oficio: Tejeduría         | Materia Prima: Iraca |            |     |
| Técnica: Rollo            |                      |            |     |

Proceso de Producción: Preparación de fibras, tinturado, elaboración de las diferentes piezas contenedor, círculos y ovals, unión de las piezas, acabado.

Observaciones:

Responsable: Pilar Robayo      Fecha: Febrero 2006

Referente(s)       Muestra       Línea       Empaque





Ministerio de Comercio, Industria y Turismo  
artesanías de Colombia s.a.

**FORMATO**

**Ficha de  
Dibujo y Planos  
Técnicos**

**CODIGO: FORASD 07**

**FECHA: 2004 06 04**

**VERSION 1**

**Página 1 de 2**



**Subgerencia de Desarrollo - Centro de Diseño para la Artesanía y las Pymes**

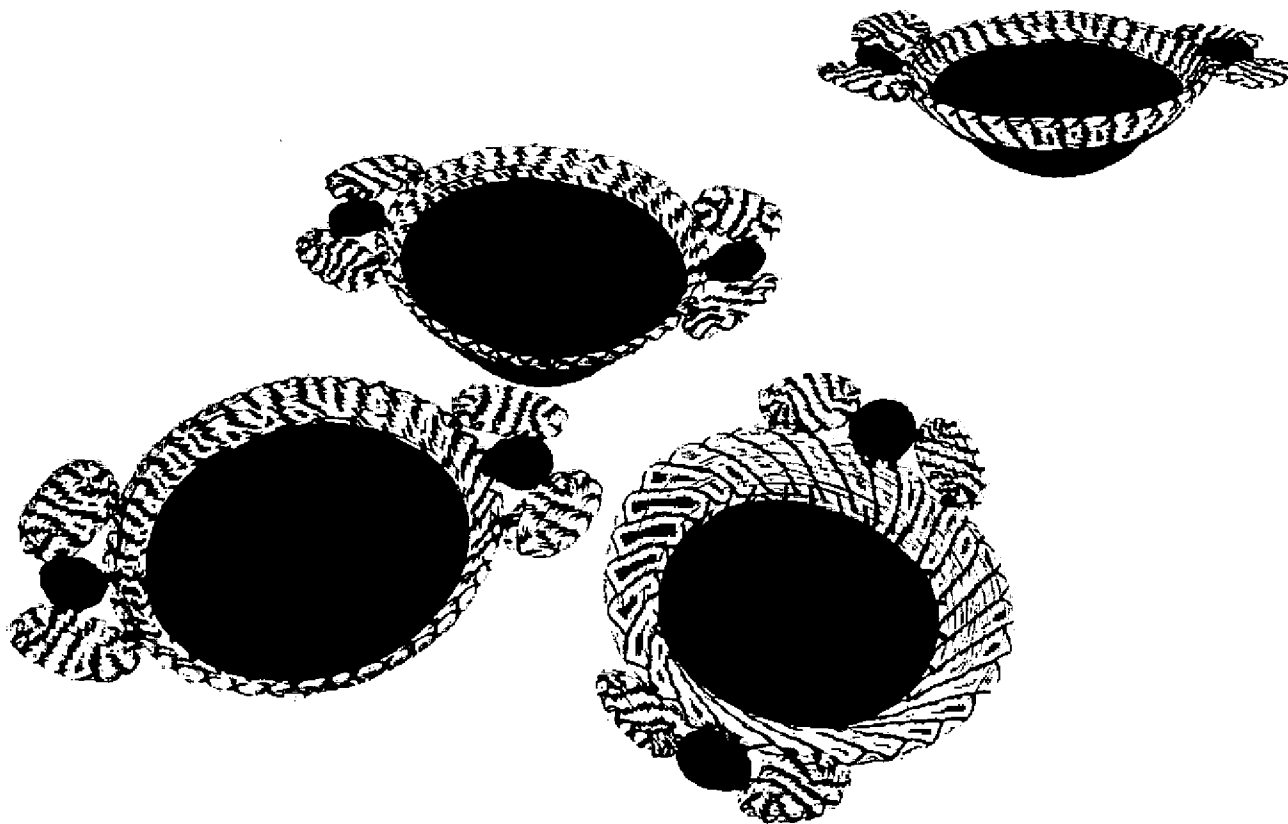

|                           |                         |            |     |
|---------------------------|-------------------------|------------|-----|
| Pieza: Portacazuela       | Línea: Mesa             | ESC. (Cm): | PL. |
| Nombre: Portacazuela Café | Referencia: Flor cafeto |            |     |
| Oficio: Tejeduría         | Materia Prima: Iraca    |            |     |
| Técnica: Rollo            |                         |            |     |

Proceso de Producción: Preparación de fibras, tinturado, elaboración de las diferentes piezas contenedor, círculos y ovalos, unión de las piezas, acabado.

Observaciones:

Responsable: Pilar Robayo      Fecha: Febrero 2006

Referente(s)

Muestra     Línea     Empaque



Ministerio de Comercio, Industria y Turismo  
artesanías de Colombia s.a.

**FORMATO**

**Ficha de  
Dibujo y Planos  
Técnicos**

**CODIGO: FORASD 07**

**FECHA: 2004 06 04**

**VERSION 1**

**Página 1 de 2**



**Subgerencia de Desarrollo - Centro de Diseño para la Artesanía y las Pymes**

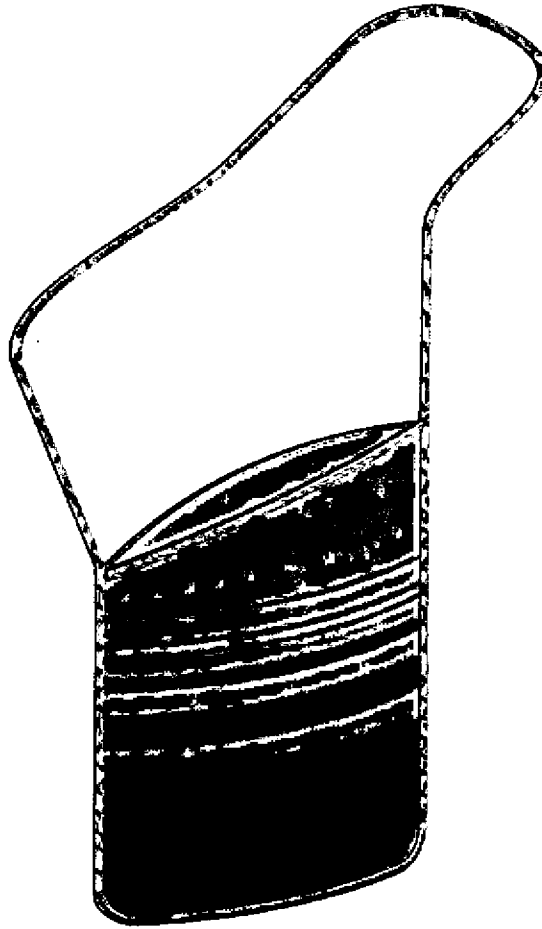

|                                |                             |            |     |
|--------------------------------|-----------------------------|------------|-----|
| Pieza: Bolso                   | Línea: Accesorios vestuario | ESC. (Cm): | PL. |
| Nombre: Nevado                 | Referencia:                 |            |     |
| Oficio: Tejeduria              | Materia Prima: Iraca        |            |     |
| Técnica: Telar y tejido manual |                             |            |     |

|  |
|--|
| Proceso de Producción: Preparacion de fibras, tinturado, elaboraci'on de telas, corte, cosido, armado, acabado |
|  |
|  |
|  |
|  |
|  |
|  |
|  |
|  |
|  |

|                |
|----------------|
| Observaciones: |
|                |
|                |
|                |
|                |
|                |
|                |
|                |
|                |
|                |

|                           |                     |
|---------------------------|---------------------|
| Responsable: Pilar Robayo | Fecha: Febrero 2006 |
|---------------------------|---------------------|

Referente(s)

- Muestra
- Línea
- Empaque
-



Ministerio de Comercio, Industria y Turismo  
artesanías de Colombia s.a.

**FORMATO**

**Ficha de  
Dibujo y Planos  
Técnicos**

**CODIGO: FORASD 07**

**FECHA: 2004 06 04**

**VERSION 1**

**Página 1 de 2**



**Subgerencia de Desarrollo - Centro de Diseño para la Artesanía y las Pymes**

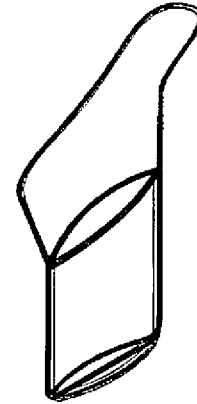
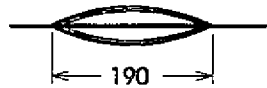

Largo aproximado  
lazo 75 cm

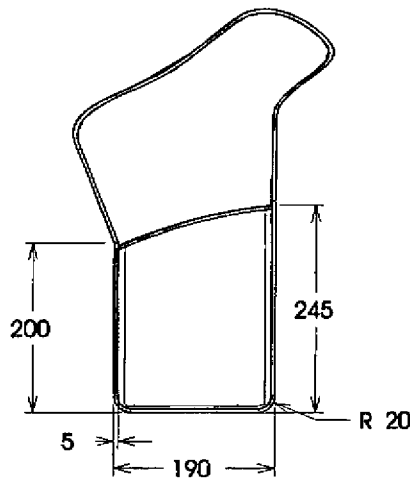

|                                |                             |            |     |
|--------------------------------|-----------------------------|------------|-----|
| Pieza: Bolso                   | Línea: Accesorios vestuario | ESC. (Cm): | PL. |
| Nombre: Nevado                 | Referencia:                 |            |     |
| Oficio: Tejeduria              | Materia Prima: Iraca        |            |     |
| Técnica: Telar y tejido manual |                             |            |     |

|   |
|---|
| Proceso de Producción: Preparación de fibras, tinturado, elaboración de telas, corte, cosido, armado, acabado |
|   |
|   |
|   |
|   |
|   |
|   |
|   |
|   |
|   |

|                |
|----------------|
| Observaciones: |
|                |
|                |
|                |
|                |
|                |
|                |
|                |
|                |
|                |
|                |

|                           |                     |
|---------------------------|---------------------|
| Responsable: Pilar Robayo | Fecha: Febrero 2006 |
|---------------------------|---------------------|

Referente(s)

- Muestra
- Línea
- Empaque
-



Ministerio de Comercio, Industria y Turismo  
artesanías de Colombia s.a.

**FORMATO**

**Ficha de  
Dibujo y Planos  
Técnicos**

**CODIGO: FORASD 07**

**FECHA: 2004 06 04**

**VERSION 1**

**Página 1 de 2**



**Subgerencia de Desarrollo - Centro de Diseño para la Artesanía y las Pymes**

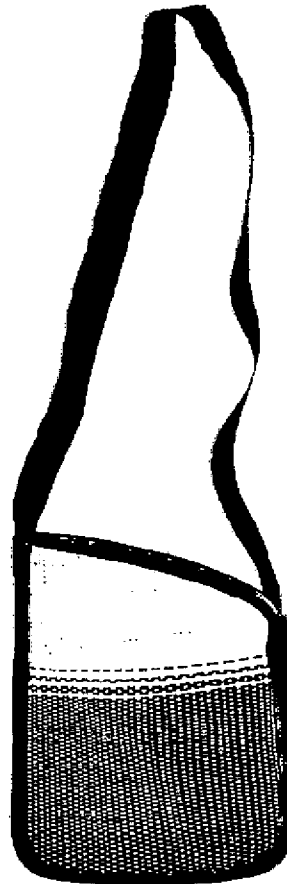

|                                |                              |            |     |
|--------------------------------|------------------------------|------------|-----|
| Pieza: Bolso                   | Línea: Accesorios vestuario  | ESC. (Cm): | PL. |
| Nombre: Nevado                 | Referencia: Gradación Nevado |            |     |
| Oficio: Tejeduria              | Materia Prima: Iraca         |            |     |
| Técnica: Telar y tejido manual |                              |            |     |

|  |
|--|
| Proceso de Producción: Preparacion de fibras, tinturado, elaboraci'on de telas, corte, cosido, armado, acabado |
|  |
|  |
|  |
|  |
|  |
|  |
|  |
|  |
|  |

|                |
|----------------|
| Observaciones: |
|                |
|                |
|                |
|                |
|                |
|                |
|                |
|                |
|                |
|                |

|                           |                     |
|---------------------------|---------------------|
| Responsable: Pilar Robayo | Fecha: Febrero 2006 |
|---------------------------|---------------------|

Referente(s)

- Muestra
- Línea
- Empaque
-



Ministerio de Comercio, Industria y Turismo  
artesanías de Colombia s.a.

**FORMATO**

**Ficha de  
Dibujo y Planos  
Técnicos**

**CODIGO: FORASD 07**

**FECHA: 2004 06 04**

**VERSION 1**

**Página 1 de 2**



**Subgerencia de Desarrollo - Centro de Diseño para la Artesanía y las Pymes**

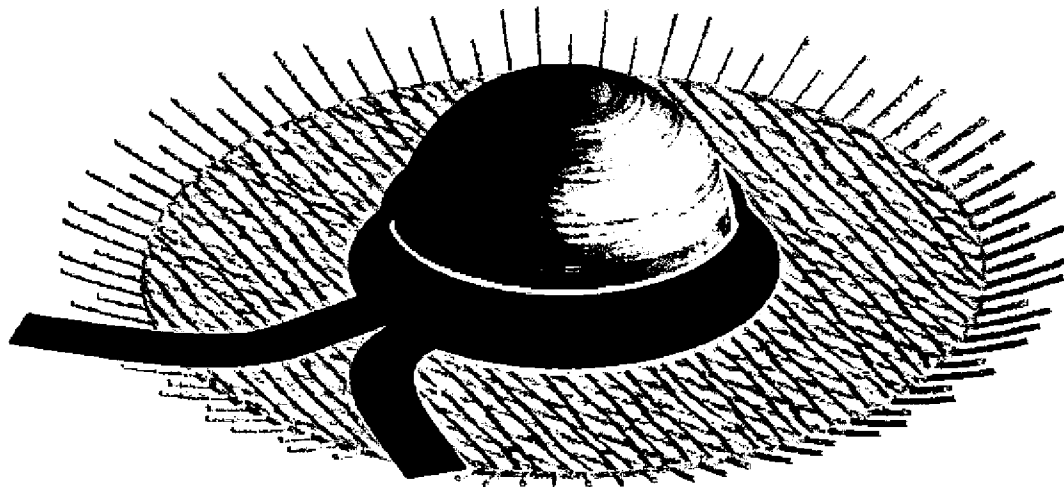

|                        |                             |            |     |
|------------------------|-----------------------------|------------|-----|
| Pieza: Sombrero / pava | Línea: Accesorios vestuario | ESC. (Cm): | PL. |
| Nombre: Nevado         | Referencia:                 |            |     |
| Oficio: Tejeduría      | Materia Prima: Iraca        |            |     |
| Técnica: Tejido manual |                             |            |     |

Proceso de Producción: Preparación de fibras, tinturado, tejido a mano, rematado, hormado, corte de puntas, acabado.

Observaciones:

Responsable: Pilar Robayo      Fecha: Febrero 2006

Referente(s)

- Muestra
- Línea
- Empaque
-

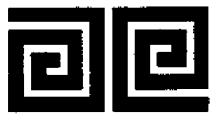

Ministerio de Comercio, Industria y Turismo  
artesanas de Colombia s.a.

**FORMATO**  
**Ficha de  
Dibujo y Planos  
Técnicos**

CODIGO: FORASD 07

FECHA: 2004 06 04

VERSION 1

Página 1 de 2



**Subgerencia de Desarrollo - Centro de Diseño para la Artesanía y las Pymes**

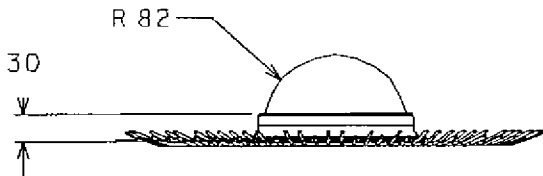
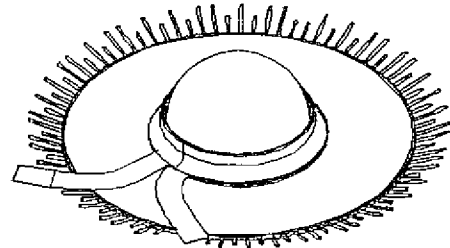
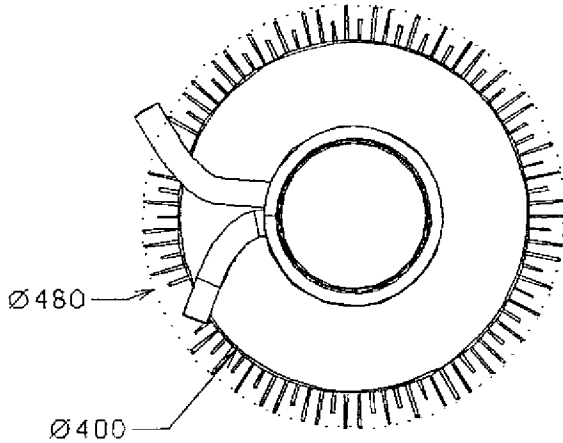

|                        |                             |            |     |
|------------------------|-----------------------------|------------|-----|
| Pieza: Sombrero / pava | Línea: Accesorios vestuario | ESC. (Cm): | PL. |
| Nombre: Nevado         | Referencia:                 |            |     |
| Oficio: Tejeduría      | Materia Prima: Iruca        |            |     |
| Técnica: Tejido manual |                             |            |     |

Proceso de Producción: Preparación de fibras, tinturado, tejido a mano, rematado, hormado, corte de puntas, acabado.

Observaciones:

Responsable: Pilar Robayo      Fecha: Febrero 2006

Referente(s)

Muestra     Línea     Empaque



Ministerio de Comercio, Industria y Turismo  
artesanas de Colombia S.A.

**FORMATO**

**Ficha de  
Dibujo y Planos  
Técnicos**

**CODIGO: FORASD 07**

**FECHA: 2004 06 04**

**VERSION 1**

**Página 1 de 2**



**Subgerencia de Desarrollo - Centro de Diseño para la Artesanía y las Pymes**



|                                |                             |            |     |
|--------------------------------|-----------------------------|------------|-----|
| Pieza: Estuche para celular    | Línea: Accesorios vestuario | ESC. (Cm): | PL. |
| Nombre: Nevado                 | Referencia:                 |            |     |
| Oficio: Tejeduria              | Materia Prima: Iraca        |            |     |
| Técnica: Telar y tejido manual |                             |            |     |

|  |
|--|
| Proceso de Producción: Preparacion de fibras, tinturado, elaboraci'on de telas, corte, cosido, armado, acabado |
|  |
|  |
|  |
|  |
|  |
|  |
|  |
|  |

|                |
|----------------|
| Observaciones: |
|                |
|                |
|                |
|                |
|                |
|                |
|                |
|                |
|                |

|                           |                     |
|---------------------------|---------------------|
| Responsable: Pilar Robayo | Fecha: Febrero 2006 |
|---------------------------|---------------------|

Referente(s)

- Muestra
- Línea
- Empaque
-



Ministerio de Comercio, Industria y Turismo  
artesanías de Colombia s.a.

**FORMATO**

**Ficha de  
Dibujo y Planos  
Técnicos**

**CODIGO: FORASD 07**

**FECHA: 2004 06 04**

**VERSION 1**

**Página 1 de 2**



**Subgerencia de Desarrollo - Centro de Diseño para la Artesanía y las Pymes**

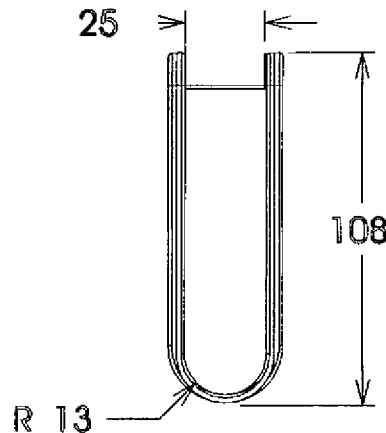
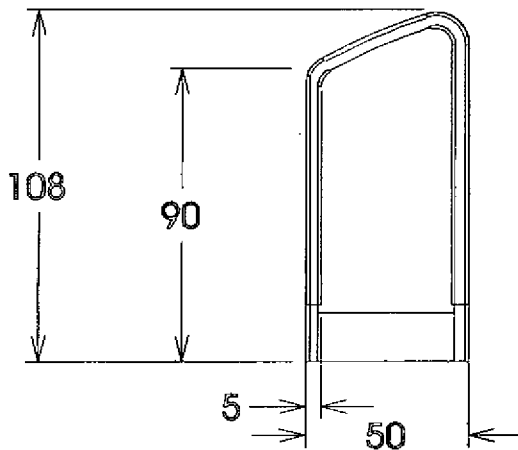
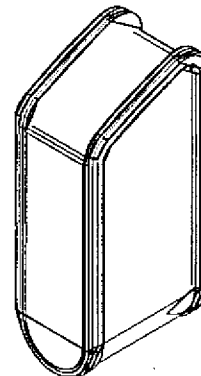
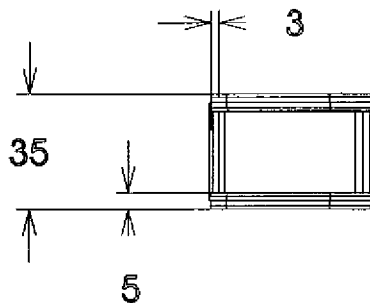

|                                |                             |            |     |
|--------------------------------|-----------------------------|------------|-----|
| Pieza: Estuche para celular    | Línea: Accesorios vestuario | ESC. (Cm): | PL. |
| Nombre: Nevado                 | Referencia:                 |            |     |
| Oficio: Tejeduría              | Materia Prima: Iruca        |            |     |
| Técnica: Telar y tejido manual |                             |            |     |

|   |
|---|
| Proceso de Producción: Preparación de fibras, tinturado, elaboración de telas, corte, cosido, armado, acabado |
|   |
|   |
|   |
|   |
|   |
|   |
|   |
|   |
|   |

|                |
|----------------|
| Observaciones: |
|                |
|                |
|                |
|                |
|                |
|                |
|                |
|                |
|                |
|                |

|                           |                     |
|---------------------------|---------------------|
| Responsable: Pilar Robayo | Fecha: Febrero 2006 |
|---------------------------|---------------------|

Referente(s)

- Muestra
- Línea
- Empaque
-





Ministerio de Comercio, Industria y Turismo  
artesanías de colombia s.a.

**FORMATO**

**Ficha de  
Dibujo y Planos  
Técnicos**

**CODIGO: FORASD 07**

**FECHA: 2004 06 04**

**VERSION 1**

**Página 1 de 2**



**Subgerencia de Desarrollo - Centro de Diseño para la Artesanía y las Pymes**

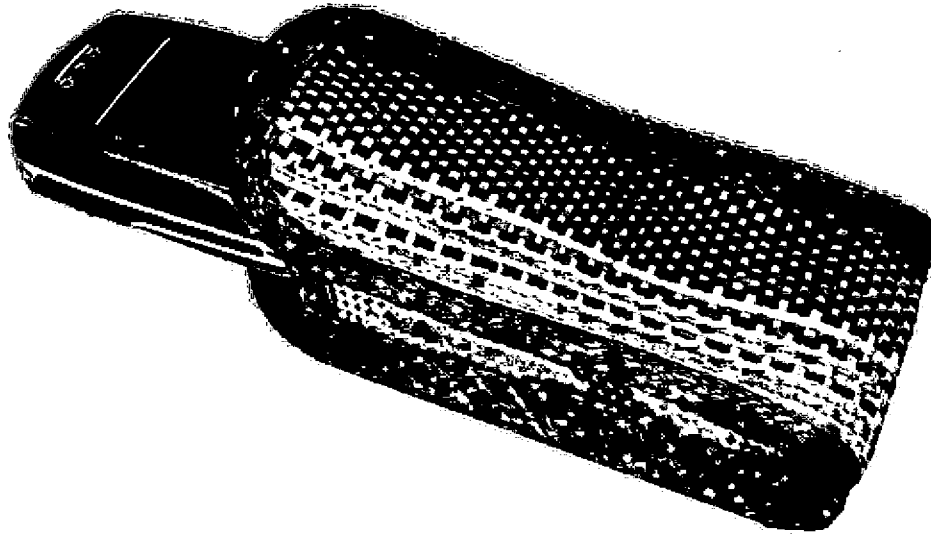

|                                |                              |                |
|--------------------------------|------------------------------|----------------|
| Pieza: Estuche para celular    | Línea: Accesorios vestuario  | ESC. (Cm): PL. |
| Nombre: Nevado                 | Referencia: Gradación Nevado |                |
| Oficio: Tejeduria              | Materia Prima: Iraga         |                |
| Técnica: Telar y tejido manual |                              |                |

|  |
|--|
| Proceso de Producción: Preparacion de fibras, tinturado, elaboraci'on de telas, corte, cosido, armado, acabado |
|  |
|  |
|  |
|  |
|  |
|  |
|  |
|  |
|  |

|                |
|----------------|
| Observaciones: |
|                |
|                |
|                |
|                |
|                |
|                |
|                |
|                |
|                |
|                |

|                           |                     |
|---------------------------|---------------------|
| Responsable: Pilar Robayo | Fecha: Febrero 2006 |
|---------------------------|---------------------|

Referente(s)

- Muestra     Línea     Empaque



**FORMATO**  
**Ficha de**  
**Dibujo y Planos**  
**Técnicos**

**CODIGO: FORASD 07**

**FECHA: 2004 06 04**

**VERSION 1**

**Página 1 de 2**



**Subgerencia de Desarrollo - Centro de Diseño para la Artesanía y las Pymes**

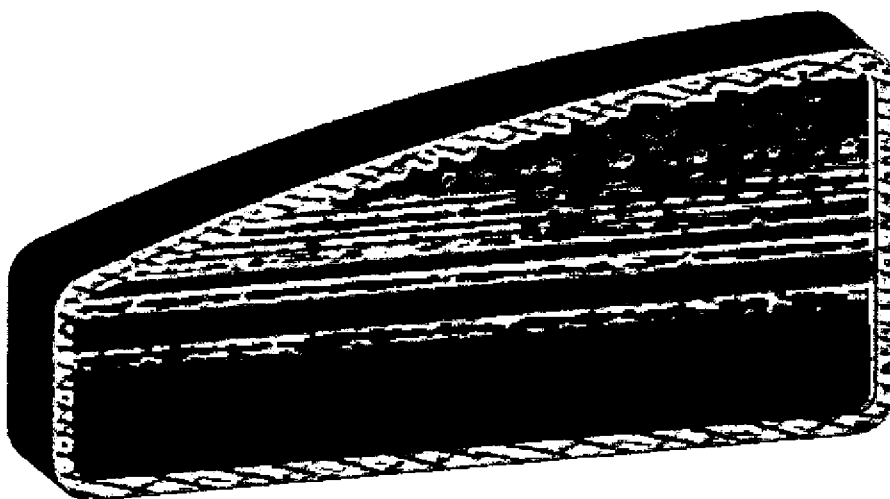

|                                |                             |            |     |
|--------------------------------|-----------------------------|------------|-----|
| Pieza: Cosmetiguera            | Línea: Accesorios vestuario | ESC. (Cm): | PL. |
| Nombre: Nevado                 | Referencia:                 |            |     |
| Oficio: Tejeduria              | Materia Prima: Iraca        |            |     |
| Técnica: Telar y tejido manual |                             |            |     |

|  |
|--|
| Proceso de Producción: Preparacion de fibras, tinturado, elaboraci'on de telas, corte, cosido, armado, acabado |
|  |
|  |
|  |
|  |
|  |
|  |
|  |
|  |

|                |
|----------------|
| Observaciones: |
|                |
|                |
|                |
|                |
|                |
|                |
|                |
|                |
|                |

|                           |                     |
|---------------------------|---------------------|
| Responsable: Pilar Robayo | Fecha: Febrero 2006 |
|---------------------------|---------------------|

Referente(s)

- Muestra     Línea     Empaque



Ministerio de Comercio, Industria y Turismo  
artesanías de Colombia s.a.

FORMATO

Ficha de  
Dibujo y Planos  
Técnicos

CODIGO: FORASD 07

FECHA: 2004 06 04

VERSION 1

Página 1 de 2



Subgerencia de Desarrollo - Centro de Diseño para la Artesanía y las Pymes

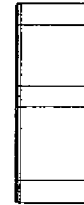
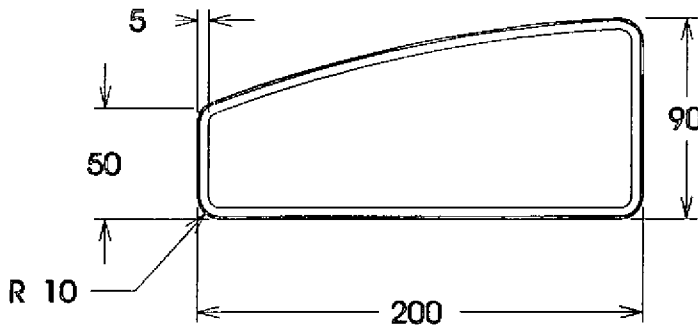
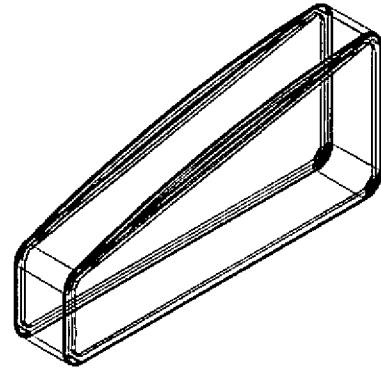
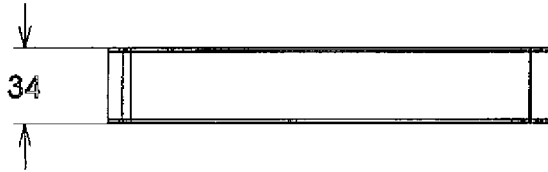

|                                |                             |            |     |
|--------------------------------|-----------------------------|------------|-----|
| Pieza: Cosmetiguera            | Línea: Accesorios vestuario | ESC. (Cm): | PL. |
| Nombre: Nevado                 | Referencia:                 |            |     |
| Oficio: Tejeduría              | Materia Prima: Iraga        |            |     |
| Técnica: Telar y tejido manual |                             |            |     |

|   |
|---|
| Proceso de Producción: Preparación de fibras, tinturado, elaboración de telas, corte, cosido, armado, acabado |
|   |
|   |
|   |
|   |
|   |
|   |
|   |
|   |

|                |
|----------------|
| Observaciones: |
|                |
|                |
|                |
|                |
|                |
|                |
|                |
|                |
|                |

|                           |                     |
|---------------------------|---------------------|
| Responsable: Pilar Robayo | Fecha: Febrero 2006 |
|---------------------------|---------------------|

Referente(s)

- Muestra
- Línea
- Empaque
-

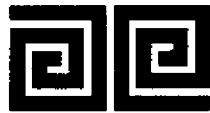

Ministerio de Comercio, Industria y Turismo  
artesanías de Colombia s.a.

**FORMATO**

**Ficha de  
Dibujo y Planos  
Técnicos**

**CODIGO: FORASD 07**

**FECHA: 2004 06 04**

**VERSION 1**

**Página 1 de 2**



**Subgerencia de Desarrollo - Centro de Diseño para la Artesanía y las Pymes**



|                                |                              |            |     |
|--------------------------------|------------------------------|------------|-----|
| Pieza: Cosmetiquera            | Línea: Accesorios vestuario  | ESC. (Cm): | PL. |
| Nombre: Nevado                 | Referencia: Gradación Nevado |            |     |
| Oficio: Tejeduria              | Materia Prima: Iraga         |            |     |
| Técnica: Telar y tejido manual |                              |            |     |

|  |
|--|
| Proceso de Producción: Preparacion de fibras, tinturado, elaboraci'on de telas, corte, cosido, armado, acabado |
|  |
|  |
|  |
|  |
|  |
|  |
|  |

|                |
|----------------|
| Observaciones: |
|                |
|                |
|                |
|                |
|                |
|                |
|                |
|                |
|                |

|                           |                     |
|---------------------------|---------------------|
| Responsable: Pilar Robayo | Fecha: Febrero 2006 |
|---------------------------|---------------------|

Referente(s)

- Muestra
- Línea
- Empaque
-



**FORMATO**  
**Ficha de Dibujo y Planos Técnicos**

**CODIGO: FORASD 07**

**FECHA: 2004 06 04**



**VERSION 1**

**Página 1 de 2**

**Subgerencia de Desarrollo - Centro de Diseño para la Artesanía y las Pymes**

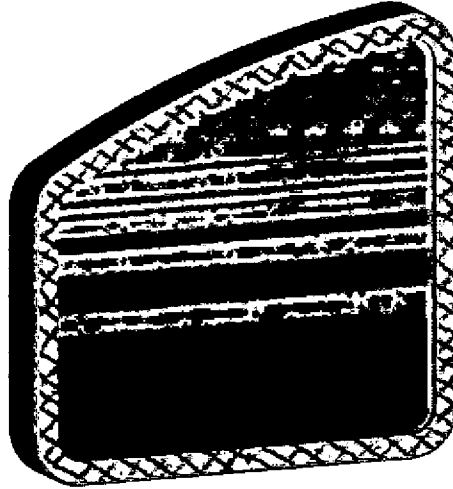

|                                |                             |            |     |
|--------------------------------|-----------------------------|------------|-----|
| Pieza: Monedero                | Línea: Accesorios vestuario | ESC. (Cm): | PL. |
| Nombre: Nevado                 | Referencia:                 |            |     |
| Oficio: Tejeduría              | Materia Prima: Iruca        |            |     |
| Técnica: Telar y tejido manual |                             |            |     |

Proceso de Producción: Preparación de fibras, tinturado, elaboración de telas, corte, cosido, armado, acabado

Observaciones:

Responsable: Pilar Robayo      Fecha: Febrero 2006

Referente(s)

- Muestra     Línea     Empaque



**FORMATO**  
**Ficha de**  
**Dibujo y Planos**  
**Técnicos**

**CODIGO: FORASD 07**

**FECHA: 2004 06 04**

**VERSION 1**

**Página 1 de 2**



**Subgerencia de Desarrollo - Centro de Diseño para la Artesanía y las Pymes**

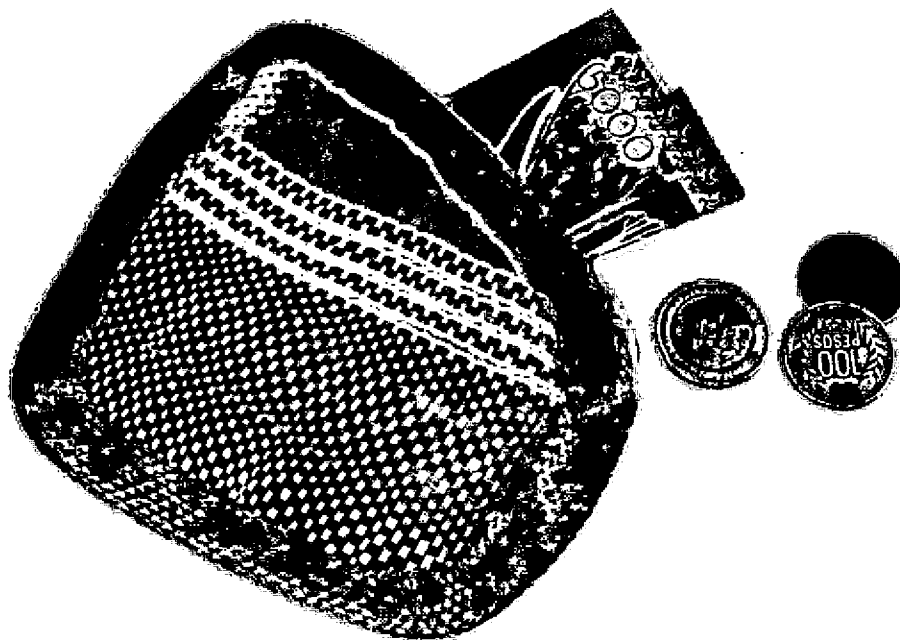

|                                |                              |            |     |
|--------------------------------|------------------------------|------------|-----|
| Pieza: Monedero                | Línea: Accesorios vestuario  | ESC. (Cm): | PL. |
| Nombre: Nevado                 | Referencia: Gradación Nevado |            |     |
| Oficio: Tejeduria              | Materia Prima: Iraca         |            |     |
| Técnica: Telar y tejido manual |                              |            |     |

|   |
|---|
| Proceso de Producción: Preparación de fibras, tinturado, elaboración de telas, corte, cosido, armado, acabado |
|   |
|   |
|   |
|   |
|   |
|   |
|   |
|   |

|                |
|----------------|
| Observaciones: |
|                |
|                |
|                |
|                |
|                |
|                |
|                |
|                |
|                |

|                           |                     |
|---------------------------|---------------------|
| Responsable: Pilar Robayo | Fecha: Febrero 2006 |
|---------------------------|---------------------|

Referente(s)

- Muestra     Línea     Empaque



Ministerio de Comercio, Industria y Turismo  
artesanías de Colombia s.a.

**FORMATO**

**Ficha de  
Dibujo y Planos  
Técnicos**

**CODIGO: FORASD 07**

**FECHA: 2004 06 04**

**VERSION 1**

**Página 1 de 2**



**Subgerencia de Desarrollo - Centro de Diseño para la Artesanía y las Pymes**

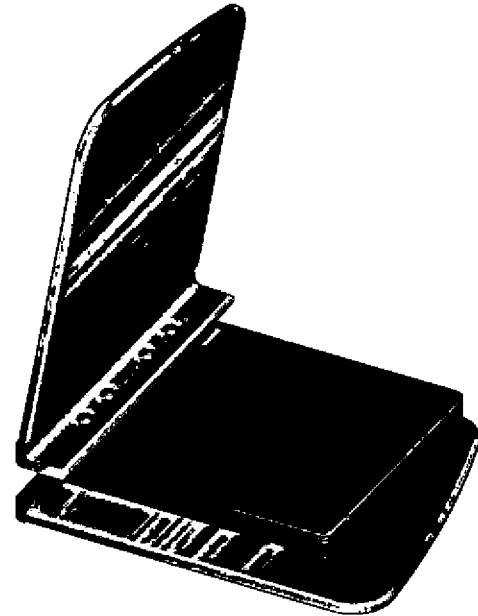
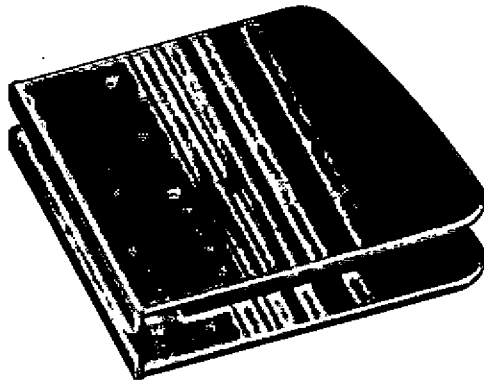

|                                |                             |            |     |
|--------------------------------|-----------------------------|------------|-----|
| Pieza: Portacds                | Línea: Accesorios vestuario | ESC. (Cm): | PL. |
| Nombre: Nevado                 | Referencia:                 |            |     |
| Oficio: Tejeduria              | Materia Prima: Iraca        |            |     |
| Técnica: Telar y tejido manual |                             |            |     |

|  |
|--|
| Proceso de Producción: Preparacion de fibras, tinturado, elaboraci'on de telas, corte, cosido, armado, acabado |
|  |
|  |
|  |
|  |
|  |
|  |
|  |
|  |
|  |

|                |
|----------------|
| Observaciones: |
|                |
|                |
|                |
|                |
|                |
|                |
|                |
|                |
|                |
|                |

|                           |                     |
|---------------------------|---------------------|
| Responsable: Pilar Robayo | Fecha: Febrero 2006 |
|---------------------------|---------------------|

Referente(s)

- Muestra
- Línea
- Empaque
-



**Subgerencia de Desarrollo - Centro de Diseño para la Artesanía y las Pymes**

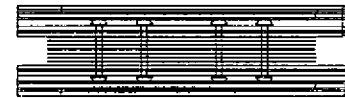
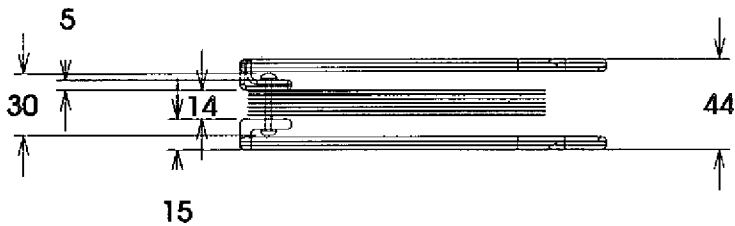
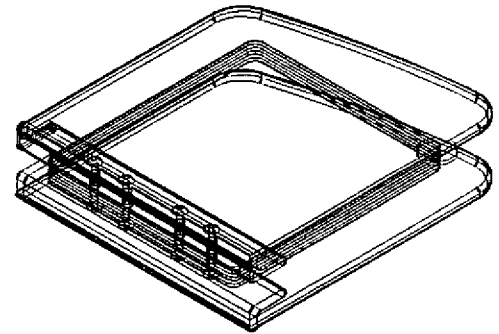
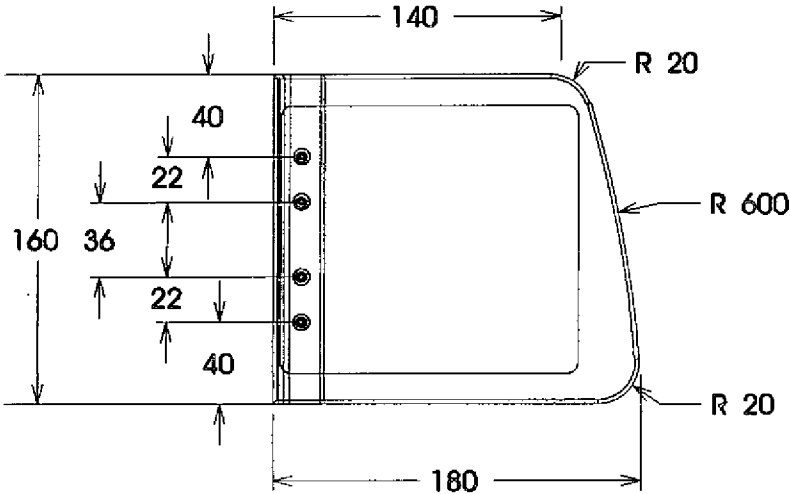

|                                |                             |            |     |
|--------------------------------|-----------------------------|------------|-----|
| Pieza: Portacds                | Línea: Accesorios vestuario | ESC. (Cm): | PL. |
| Nombre: Nevado                 | Referencia:                 |            |     |
| Oficio: Tejeduría              | Materia Prima: Iruca        |            |     |
| Técnica: Telar y tejido manual |                             |            |     |

Proceso de Producción: Preparación de fibras, tinturado, elaboración de telas, corte, cosido, armado, acabado

Observaciones:

Responsable: Pilar Robayo      Fecha: Febrero 2006

Referente(s)

- Muestra     Línea     Empaque





**FORMATO**  
**Ficha de Dibujo y Planos Técnicos**

**CODIGO: FORASD 07**

**FECHA: 2004 06 04**

**VERSION 1**

**Página 1 de 2**



**Subgerencia de Desarrollo - Centro de Diseño para la Artesanía y las Pymes**

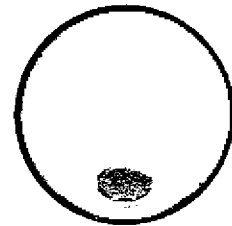
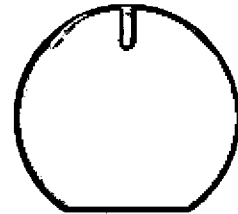
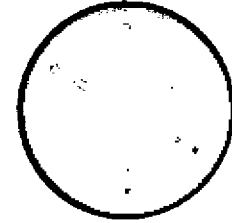
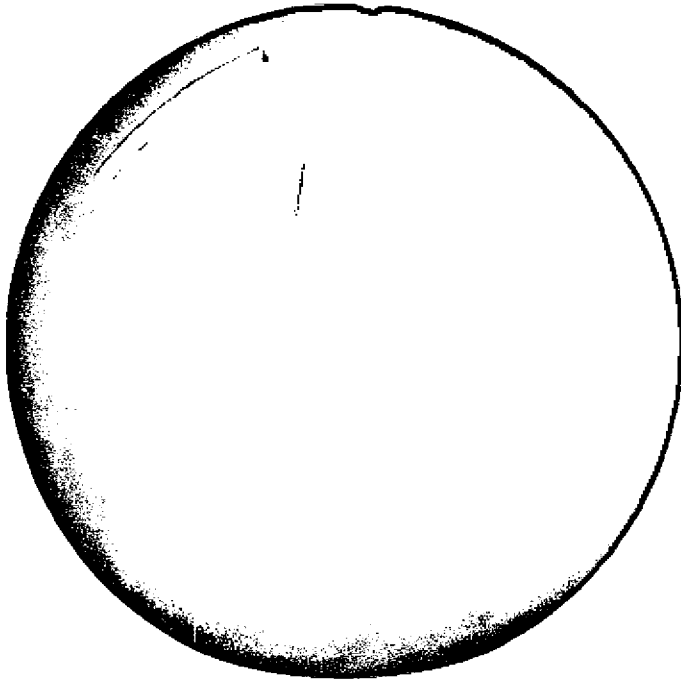

|                          |                        |            |     |
|--------------------------|------------------------|------------|-----|
| Pieza: Alcancia          | Línea: Hogar           | ESC. (Cm): | PL. |
| Nombre: Alcancia         | Referencia:            |            |     |
| Oficio: Alfarería        | Materia Prima: Arcilla |            |     |
| Técnica: Modelado a mano |                        |            |     |

Proceso de Producción: Búsqueda de arcillas, desmenuzado y humedecido de la tierra, amasado, limpieza de la arcilla, armado manual, secado al sol, pintado con arcilla roja (tineja), secado, alisado con semillas

Observaciones: Producto resultado de la diversificación formal de vasijas y formas tendientes a la esfera como producto utilitario familiar en la comunidad.

Responsable: Pilar Robayo      Fecha: Abril de 2006

Referente(s)

- Muestra     Línea     Empaque



**Subgerencia de Desarrollo - Centro de Diseño para la Artesanía y las Pymes**

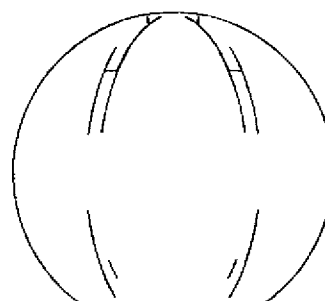
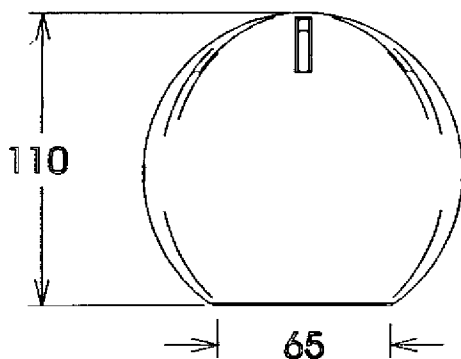
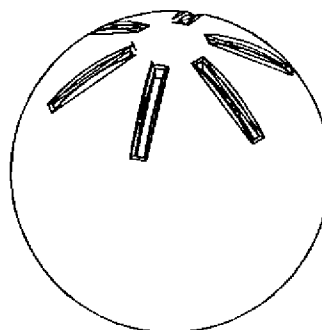
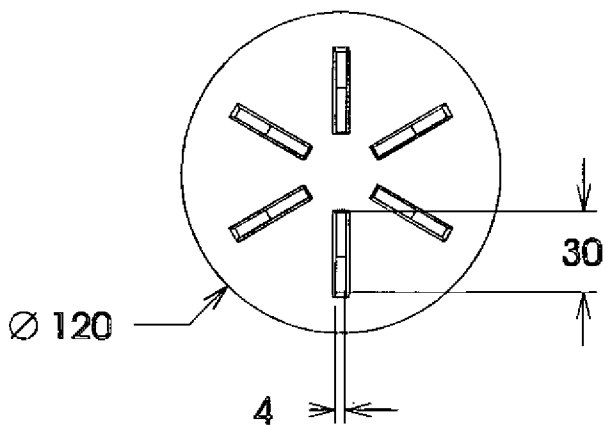

|                          |                        |            |     |
|--------------------------|------------------------|------------|-----|
| Pieza: Alcancía          | Línea: Hogar           | ESC. (Cm): | PL. |
| Nombre: Alcancía         | Referencia:            |            |     |
| Oficio: Alfarería        | Materia Prima: Arcilla |            |     |
| Técnica: Modelado a mano |                        |            |     |

|  |
|--|
| Proceso de Producción: Búsqueda de arcillas, desmenuzado y humedecido de la tierra, amasado, limpieza de la arcilla, armado manual, secado al sol, pintado con arcilla roja (tineja), secado, alisado con semillas |
|  |
|  |
|  |
|  |
|  |
|  |

|  |
|--|
| Observaciones: Producto resultado de la diversificación formal de vasijas y formas tendientes a la esfera como producto utilitario familiar en la comunidad. |
|  |
|  |
|  |
|  |
|  |
|  |
|  |

|                           |                      |
|---------------------------|----------------------|
| Responsable: Pilar Robayo | Fecha: Abril de 2006 |
|---------------------------|----------------------|

Referente(s)

- Muestra  Línea  Empaque

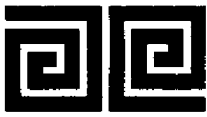

Ministerio de Comercio, Industria y Turismo  
artesanías de colombia s.a.

**FORMATO**

**Ficha de  
Producto**

**CODIGO: FORASD 07**

**FECHA: 2004 06 04**

**VERSION 1**

**Página 1 de 1**



**Subgerencia de Desarrollo - Centro de Diseño para la Artesanía y las Pymes**

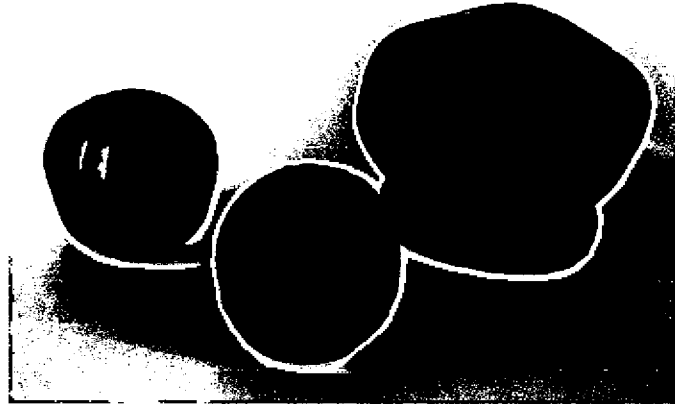
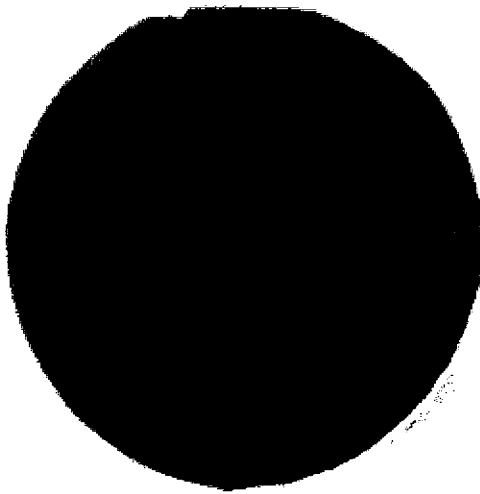

|                          |                        |            |     |
|--------------------------|------------------------|------------|-----|
| Pieza: Alcancia          | Línea: Hogar           | ESC. (Cm): | PL. |
| Nombre: Alcancia         | Referencia:            |            |     |
| Oficio: Alfarería        | Materia Prima: Arcilla |            |     |
| Técnica: Modelado a mano |                        |            |     |

Proceso de Producción: Búsqueda de arcillas, desmenuzado y humedecido de la tierra, amasado, limpieza de la arcilla, armado manual, secado al sol, pintado con arcilla roja (tineja), secado, alisado con semillas

Observaciones: Producto resultado de la diversificación formal de vasijas y formas tendientes a la esfera como producto utilitario familiar en la comunidad.

Responsable: Pilar Robayo      Fecha: Abril de 2006

Referente(s)

Muestra     Línea     Empaque



Ministerio de Comercio, Industria y Turismo  
artesanías de Colombia s.a.

**FORMATO**  
  
**Ficha de  
Dibujo y Planos  
Técnicos**

**CODIGO: FORASD 07**  
**FECHA: 2004 06 04**  
**VERSION 1**      **Página 1 de 2**



**Subgerencia de Desarrollo - Centro de Diseño para la Artesanía y las Pymes**

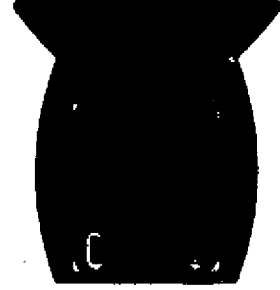
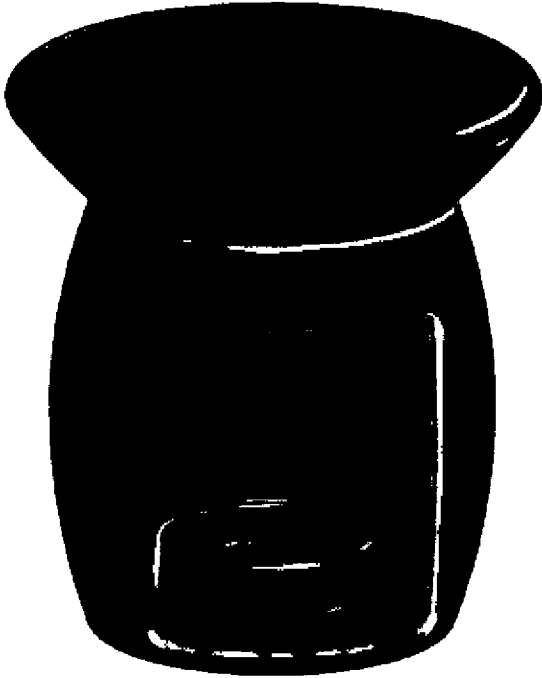

|                          |                        |            |     |
|--------------------------|------------------------|------------|-----|
| Pieza: Pebetero          | Línea: Hogar           | ESC. (Cm): | PL. |
| Nombre: Pebetero         | Referencia:            |            |     |
| Oficio: Alfarería        | Materia Prima: Arcilla |            |     |
| Técnica: Modelado a mano |                        |            |     |

Proceso de Producción: Búsqueda de arcillas, desmenuzado y humedecido de la tierra, amasado, limpieza de la arcilla, armado manual, secado al sol, pintado con arcilla roja (tineja), secado, alisado con semillas

Observaciones: Producto resultado de la diversificación de las hornillas, gracias a la variación de la escala.

Responsable: Pilar Robayo      Fecha: Abril de 2006

Referente(s)

- Muestra     Línea     Empaque



Ministerio de Comercio, Industria y Turismo  
artesanías de Colombia s.a.

FORMATO

Ficha de  
Dibujo y Planos  
Técnicos

CODIGO: FORASD 07

FECHA: 2004 06 04

VERSION 1

Página 1 de 2



Subgerencia de Desarrollo - Centro de Diseño para la Artesanía y las Pymes

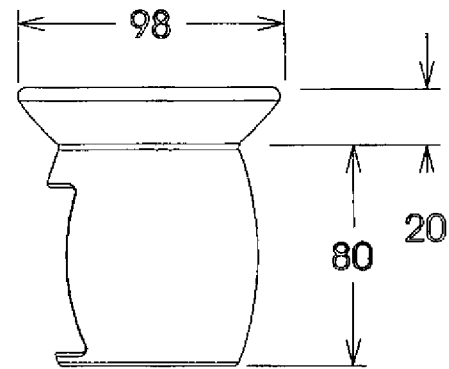
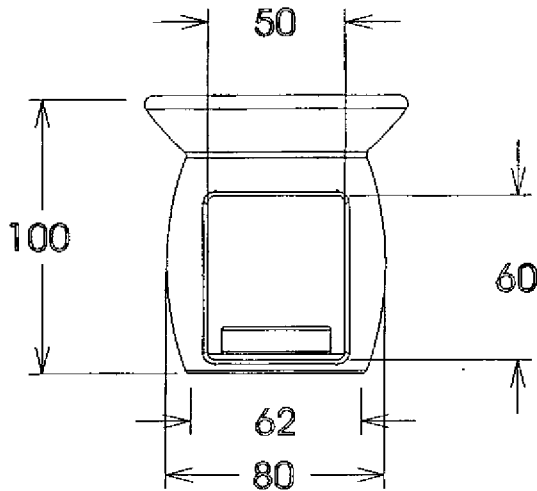
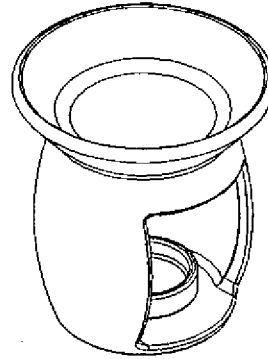
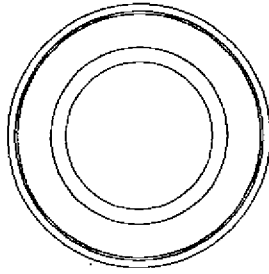

|                          |                        |            |     |
|--------------------------|------------------------|------------|-----|
| Pieza: Pebetero          | Línea: Hogar           | ESC. (Cm): | PL. |
| Nombre: Pebetero         | Referencia:            |            |     |
| Oficio: Alfarería        | Materia Prima: Arcilla |            |     |
| Técnica: Modelado a mano |                        |            |     |

Proceso de Producción: Búsqueda de arcillas, desmenuzado y humedecido de la tierra, amasado, limpieza de la arcilla, armado manual, secado al sol, pintado con arcilla roja (tineja), secado, alisado con semillas

Observaciones: Producto resultado de la diversificación de las homillas, gracias a la variación de la escala.

Responsable: Pilar Robayo      Fecha: Abril de 2006

Referente(s)

- Muestra     Línea     Empaque



FORMATO

Ficha de Producto

CODIGO: FORASD 07.

FECHA: 2004 06 04

VERSION 1

Página 1 de 1



Subgerencia de Desarrollo - Centro de Diseño para la Artesanía y las Pymes

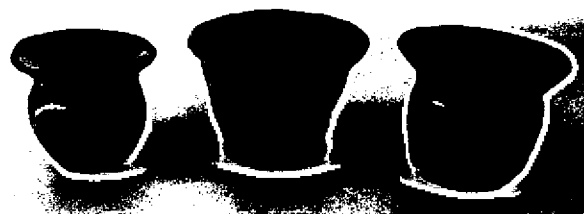

|                          |                        |            |     |
|--------------------------|------------------------|------------|-----|
| Pieza: Pebetero          | Línea: Hogar           | ESC. (Cm): | PL. |
| Nombre: Pebetero         | Referencia:            |            |     |
| Oficio: Alfarería        | Materia Prima: Arcilla |            |     |
| Técnica: Modelado a mano |                        |            |     |

Proceso de Producción: Búsqueda de arcillas, desmenuzado y humedecido de la tierra, amasado, limpieza de la arcilla, armado manual, secado al sol, pintado con arcilla roja (tineja), secado, alisado con semillas

Observaciones: Producto resultado de la diversificación de las hornillas, gracias a la variación de la escala.

Responsable: Pilar Robayo      Fecha: Abril de 2006

Referente(s)

- \* Muestra
- Línea
- Empaque
-



Ministerio de Comercio, Industria y Turismo  
artesanías de Colombia s.a.

**FORMATO**

**Ficha de  
Dibujo y Planos  
Técnicos**

**CODIGO: FORASD 07**

**FECHA: 2004 06 04**

**VERSION 1**

**Página 1 de 2**



**Subgerencia de Desarrollo - Centro de Diseño para la Artesanía y las Pymes**

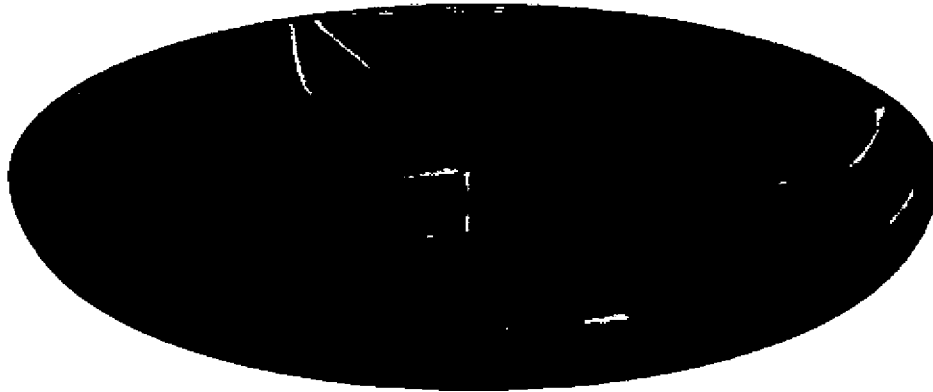
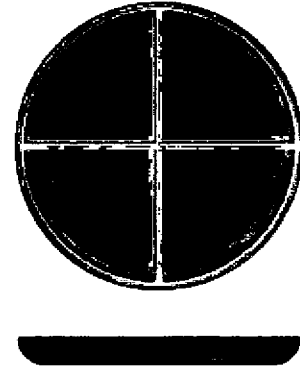

|                          |                        |            |     |
|--------------------------|------------------------|------------|-----|
| Pieza: Pasaboquera       | Línea: Hogar           | ESC. (Cm): | PL. |
| Nombre: Pasaboquera      | Referencia:            |            |     |
| Oficio: Alfareria        | Materia Prima: Arcilla |            |     |
| Técnica: Modelado a mano |                        |            |     |

Proceso de Producción: Búsqueda de arcillas, desmenuzando y humedecido de la tierra, amasado, limpieza de la arcilla, armado manual, secado al sol, pintado con arcilla roja (tineja), secado, alisado con semillas

Observaciones: producto resultado de la diversificación de la cayana tradicional

Responsable: Pilar Robayo      Fecha: Abril de 2006

Referente(s)

- Muestra     Línea     Empaque



Ministerio de Comercio, Industria y Turismo  
artesanías de Colombia s.a.

**FORMATO**  
**Ficha de**  
**Dibujo y Planos**  
**Técnicos**

**CODIGO:** FORASD 07

**FECHA:** 2004 06 04

**VERSION** 1

**Página** 1 de 2



**Subgerencia de Desarrollo - Centro de Diseño para la Artesanía y las Pymes**

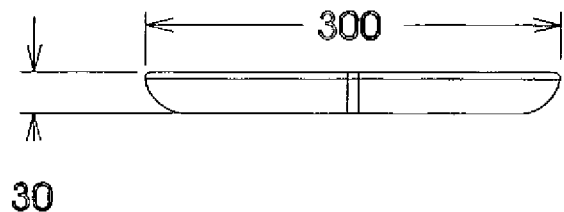
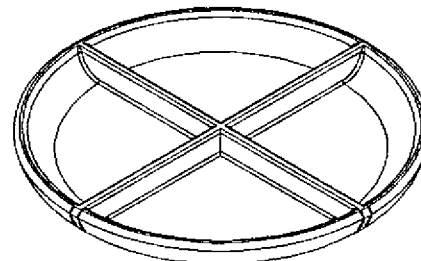
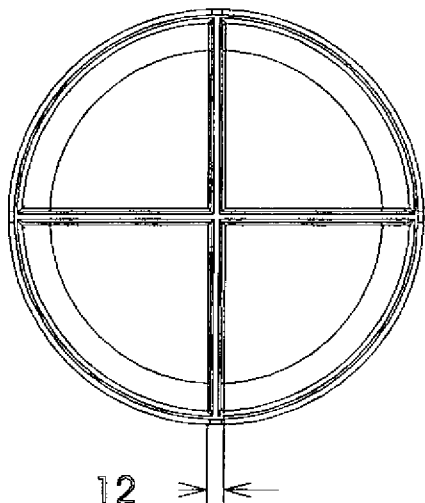

|                          |                        |            |     |
|--------------------------|------------------------|------------|-----|
| Pieza: Pasaboquera       | Línea: Hogar           | ESC. (Cm): | PL. |
| Nombre: Pasaboquera      | Referencia:            |            |     |
| Oficio: Alfarería        | Materia Prima: Arcilla |            |     |
| Técnica: Modelado a mano |                        |            |     |

Proceso de Producción: Busqueda de arcillas, desmenuzado y humedecido de la tierra, amasado, limpieza de la arcilla, armado manual, secado al sol, pintado con arcilla roja (tineja), secado, alisado con semillas

---



---



---



---



---



---

Observaciones: producto resultado de la diversificación de la cayana tradicional

---



---



---



---



---



---

Responsable: Pilar Robayo Fecha: Abril de 2006

Referente(s)

- Muestra  Línea  Empaque





Ministerio de Comercio, Industria y Turismo  
artesanías de Colombia s.a.

**FORMATO**

**Ficha de  
Producto**

**CODIGO: FORASD 07**

**FECHA: 2004 06 04**

**VERSION 1**

**Página 1 de 1**



**Subgerencia de Desarrollo - Centro de Diseño para la Artesanía y las Pymes**

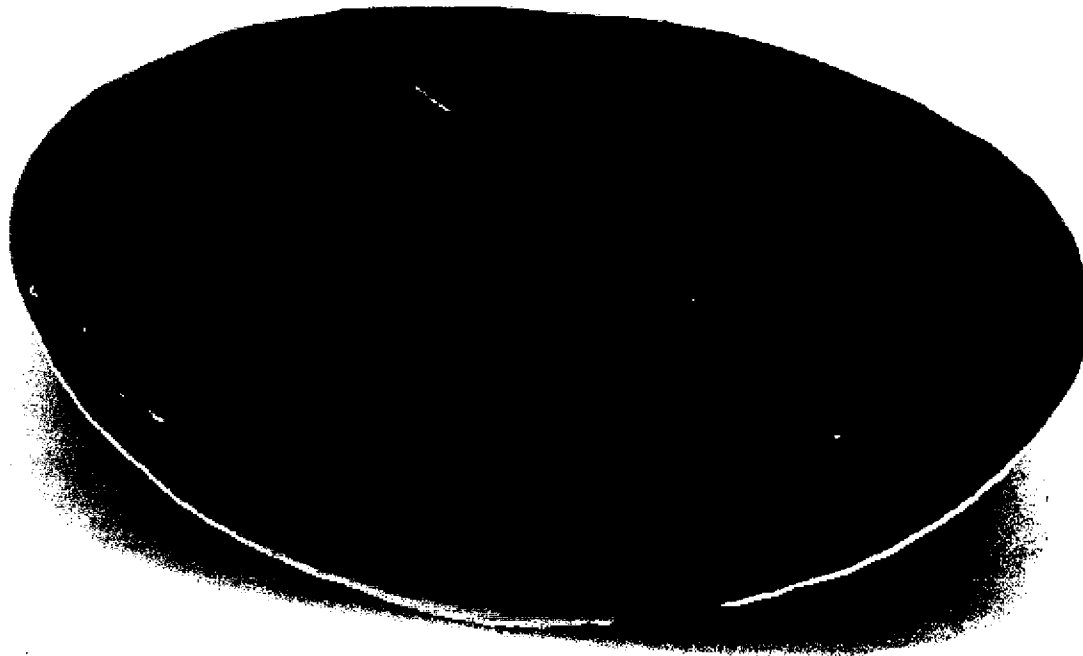

|                          |                        |            |     |
|--------------------------|------------------------|------------|-----|
| Pieza: Pasaboquera       | Línea: Hogar           | ESC. (Cm): | PL. |
| Nombre: Pasaboquera      | Referencia:            |            |     |
| Oficio: Alfareria        | Materia Prima: Arcilla |            |     |
| Técnica: Modelado a mano |                        |            |     |

Proceso de Producción: Búsqueda de arcillas, desmenuzado y humedecido de la tierra, amasado, limpieza de la arcilla, armado manual, secado al sol, pintado con arcilla roja (tineja), secado, alisado con semillas

Observaciones: producto resultado de la diversificación de la cayana tradicional

Responsable: Pilar Robayo      Fecha: Abril de 2006

Referente(s)

Muestra     Línea     Empaque



Ministerio de Comercio, Industria y Turismo  
artesanías de Colombia s.a.

**FORMATO**

**Ficha de  
Dibujo y Planos  
Técnicos**

**CODIGO: FORASD 07**

**FECHA: 2004 06 04**

**VERSION 1**

**Página 1 de 2**



**Subgerencia de Desarrollo - Centro de Diseño para la Artesanía y las Pymes**

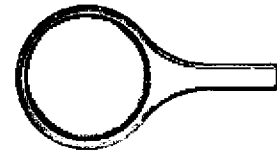
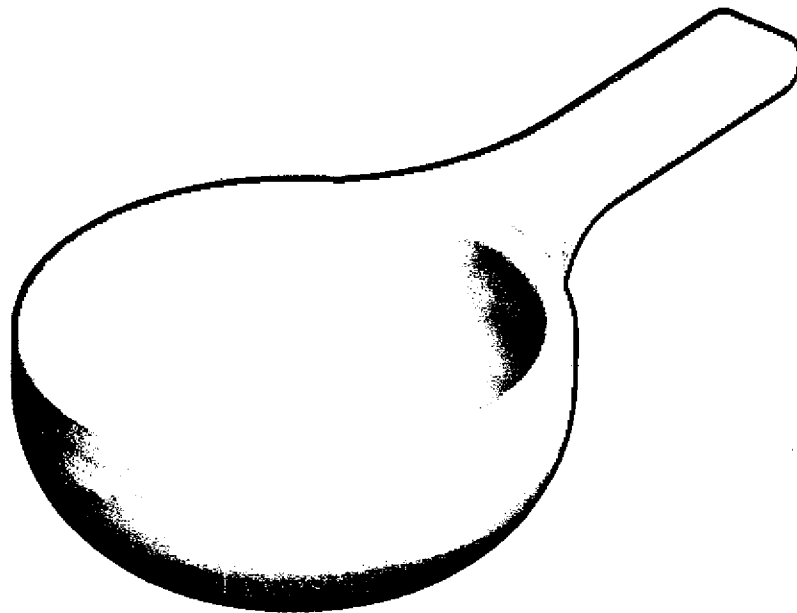

|                          |                        |                |
|--------------------------|------------------------|----------------|
| Pieza: Sartén            | Línea: Hogar           | ESC. (Cm): PL. |
| Nombre: Sartén           | Referencia:            |                |
| Oficio: Alfarería        | Materia Prima: Arcilla |                |
| Técnica: Modelado a mano |                        |                |

|  |
|--|
| Proceso de Producción: Búsqueda de arcillas, desmenuzado y humedecido de la tierra, amasado, limpieza de la arcilla, armado manual, secado al sol, pintado con arcilla roja (tineja), secado, alisado con semillas |
|  |
|  |
|  |
|  |
|  |
|  |
|  |

|  |
|--|
| Observaciones: Producto de la diversificación de las ollas tradicionales |
|  |
|  |
|  |
|  |
|  |
|  |
|  |
|  |

|                           |                      |
|---------------------------|----------------------|
| Responsable: Pilar Robayo | Fecha: Abril de 2006 |
|---------------------------|----------------------|

Referente(s)

- Muestra    Línea    Empaque



**Subgerencia de Desarrollo - Centro de Diseño para la Artesanía y las Pymes**

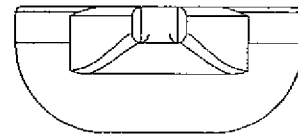
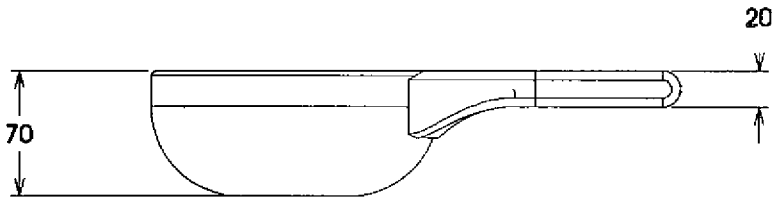
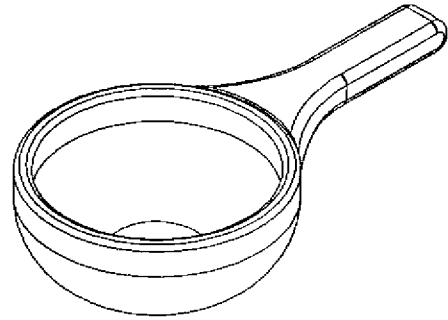
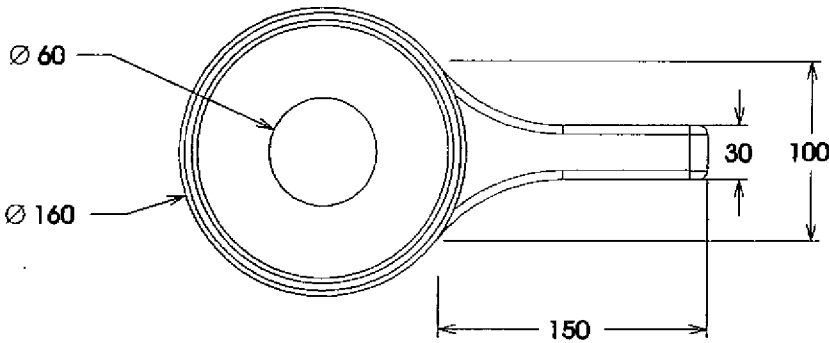

|                          |                        |            |     |
|--------------------------|------------------------|------------|-----|
| Pieza: Sartén            | Línea: Hogar           | ESC. (Cm): | PL. |
| Nombre: Sartén           | Referencia:            |            |     |
| Oficio: Alfarería        | Materia Prima: Arcilla |            |     |
| Técnica: Modelado a mano |                        |            |     |

Proceso de Producción: Búsqueda de arcillas, desmenuzado y humedecido de la tierra, amasado, limpieza de la arcilla, armado manual, secado al sol, pintado con arcilla roja (tineja), secado, alisado con semillas

Observaciones: Producto de la diversificación de las ollas tradicionales

Responsable: Pilar Robayo      Fecha: Abril de 2006

Referente(s)

- Muestra     Línea     Empaque



Ministerio de Comercio, Industria y Turismo  
artesanías de Colombia s.a.

FORMATO

Ficha de  
Producto

CODIGO: FORASD 07

FECHA: 2004 06 04

VERSION 1

Página 1 de 1



Subgerencia de Desarrollo - Centro de Diseño para la Artesanía y las Pymes

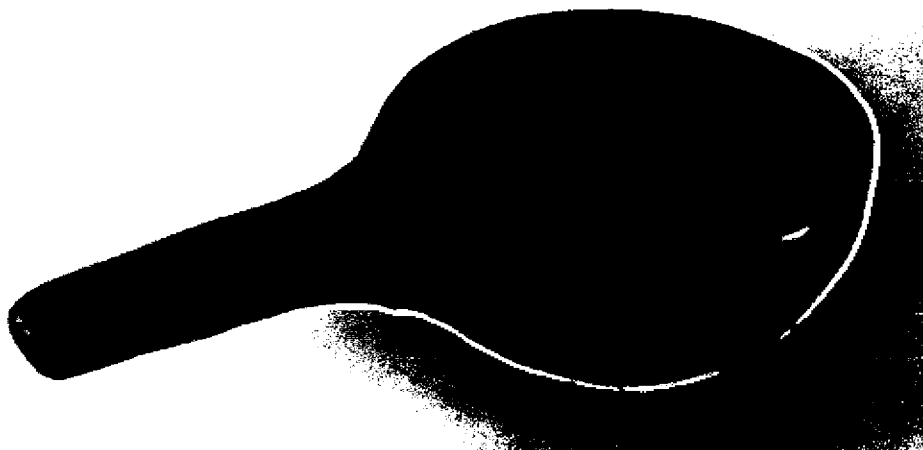

|                          |                        |            |     |
|--------------------------|------------------------|------------|-----|
| Pieza: Sartén            | Línea: Hogar           | ESC. (Cm): | PL. |
| Nombre: Sartén           | Referencia:            |            |     |
| Oficio: Alfarería        | Materia Prima: Arcilla |            |     |
| Técnica: Modelado a mano |                        |            |     |

Proceso de Producción: Búsqueda de arcillas, desmenuzado y humedecido de la tierra, amasado, limpieza de la arcilla, armado manual, secado al sol, pintado con arcilla roja (tineja), secado, alisado con semillas

Observaciones: Producto de la diversificación de las ollas tradicionales

Responsable: Pilar Robayo      Fecha: Abril de 2006

Referente(s)

Muestra     Línea     Empaque



Ministerio de Comercio, Industria y Turismo  
artesanías de Colombia s.a.

**FORMATO**

**Ficha de  
Dibujo y Planos  
Técnicos**

**CODIGO: FORASD 07**

**FECHA: 2004 06 04**

**VERSION 1**

**Página 1 de 2**



**Subgerencia de Desarrollo - Centro de Diseño para la Artesanía y las Pymes**



|                          |                        |            |     |
|--------------------------|------------------------|------------|-----|
| Pieza: Vinagrera         | Línea: Hogar           | ESC. (Cm): | PL. |
| Nombre: Vinagrera        | Referencia:            |            |     |
| Oficio: Alfarería        | Materia Prima: Arcilla |            |     |
| Técnica: Modelado a mano |                        |            |     |

Proceso de Producción: Busqueda de arcillas, desmenuzado y humedecido de la tierra, amasado, limpieza de la arcilla, armado manual, secado al sol, pintado con arcilla roja (tineja), secado, alisado con semillas

Observaciones: Producto resultado de la diversificación utilitaria, partiendo del aspecto formal de algunas alcancías

Responsable: Pilar Robayo Fecha: Abril de 2006

Referente(s)

Muestra  Línea  Empaque



Ministerio de Comercio, Industria y Turismo  
artesanías de Colombia s.a.

**FORMATO**

**Ficha de  
Dibujo y Planos  
Técnicos**

**CODIGO: FORASD 07**

**FECHA: 2004 06 04**

**VERSION 1**

**Página 1 de 2**



**Subgerencia de Desarrollo - Centro de Diseño para la Artesanía y las Pymes**

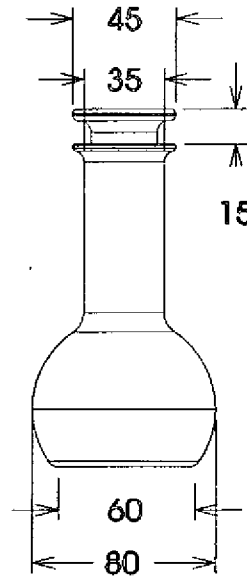
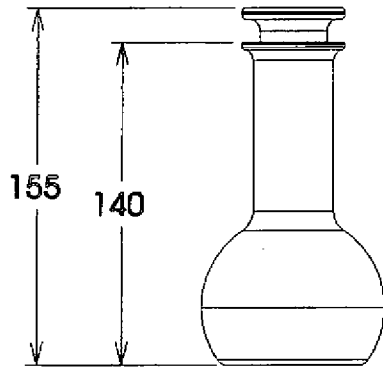
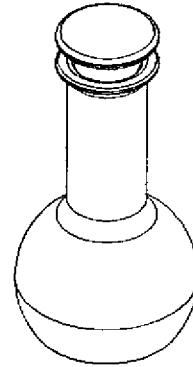
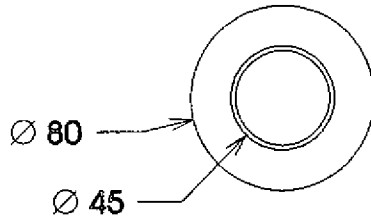

|                          |                        |            |     |
|--------------------------|------------------------|------------|-----|
| Pieza: Vinagrera         | Línea: Hogar           | ESC. (Cm): | PL. |
| Nombre: Vinagrera        | Referencia:            |            |     |
| Oficio: Alfarería        | Materia Prima: Arcilla |            |     |
| Técnica: Modelado a mano |                        |            |     |

Proceso de Producción: Búsqueda de arcillas, desmenuzado y humedecido de la tierra, amasado, limpieza de la arcilla, armado manual, secado al sol, pintado con arcilla roja (tineja), secado, alisado con semillas

Observaciones: Producto resultado de la diversificación utilitaria, partiendo del aspecto formal de algunas alcancías

Responsable: Pilar Robayo      Fecha: Abril de 2006

Referente(s)

- Muestra
- Línea
- Empaque
-

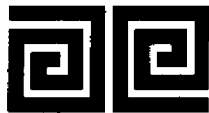

Ministerio de Comercio, Industria y Turismo  
artesanas de Colombia s.a.

**FORMATO**

**Ficha de  
Dibujo y Planos  
Técnicos**

**CODIGO: FORASD 07**

**FECHA: 2004 06 04**

**VERSION 1**

**Página 1 de 2**



**Subgerencia de Desarrollo - Centro de Diseño para la Artesanía y las Pymes**

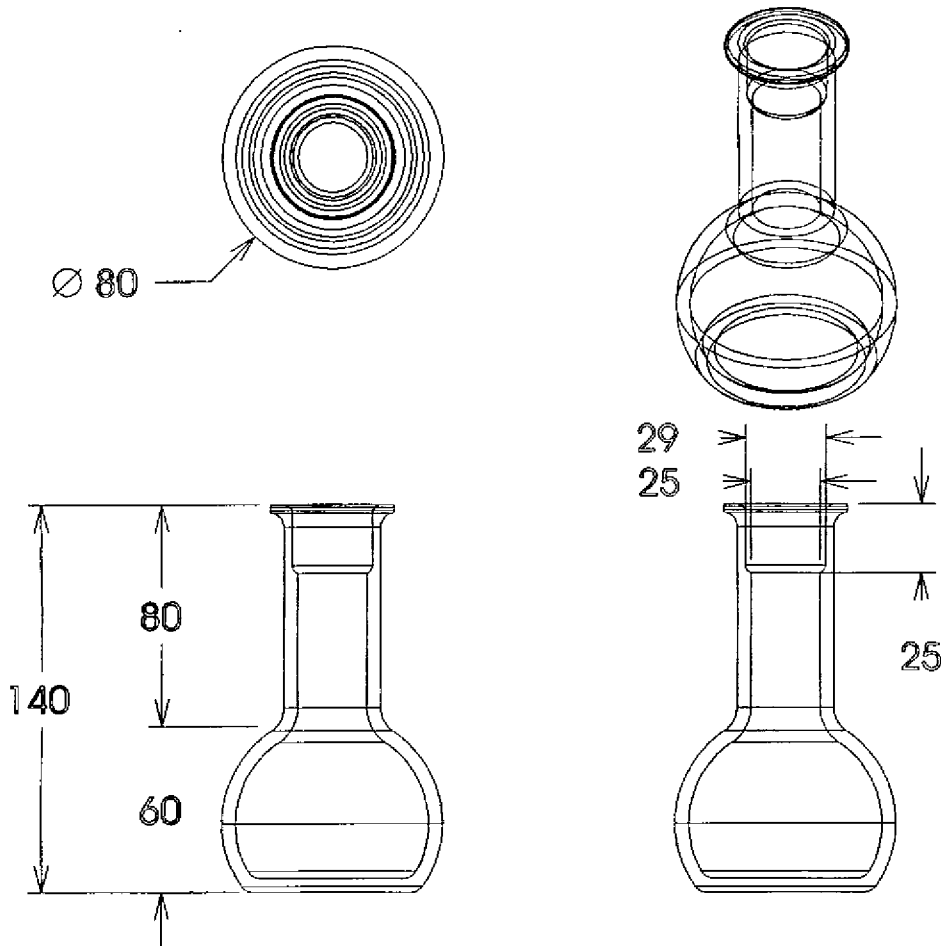

|                          |                        |            |     |
|--------------------------|------------------------|------------|-----|
| Pieza: Botella           | Línea: Hogar           | ESC. (Cm): | PL. |
| Nombre: Vinagrera        | Referencia:            |            |     |
| Oficio: Alfarería        | Materia Prima: Arcilla |            |     |
| Técnica: Modelado a mano |                        |            |     |

Proceso de Producción: Búsqueda de arcillas, desmenuzado y humedecido de la tierra, amasado, limpieza de la arcilla, armado manual, secado al sol, pintado con arcilla roja (tineja), secado, alisado con semillas

Observaciones: Producto resultado de la diversificación utilitaria, partiendo del aspecto formal de algunas alcancías

Responsable: Pilar Robayo      Fecha: Abril de 2006

Referente(s)

- Muestra
- Línea
- Empaque
-



Ministerio de Comercio, Industria y Turismo  
artesanías de Colombia s.a.

**FORMATO**

**Ficha de  
Dibujo y Planos  
Técnicos**

**CODIGO: FORASD 07**

**FECHA: 2004 06 04**

**VERSION 1**

**Página 1 de 2**



**Subgerencia de Desarrollo - Centro de Diseño para la Artesanía y las Pymes**

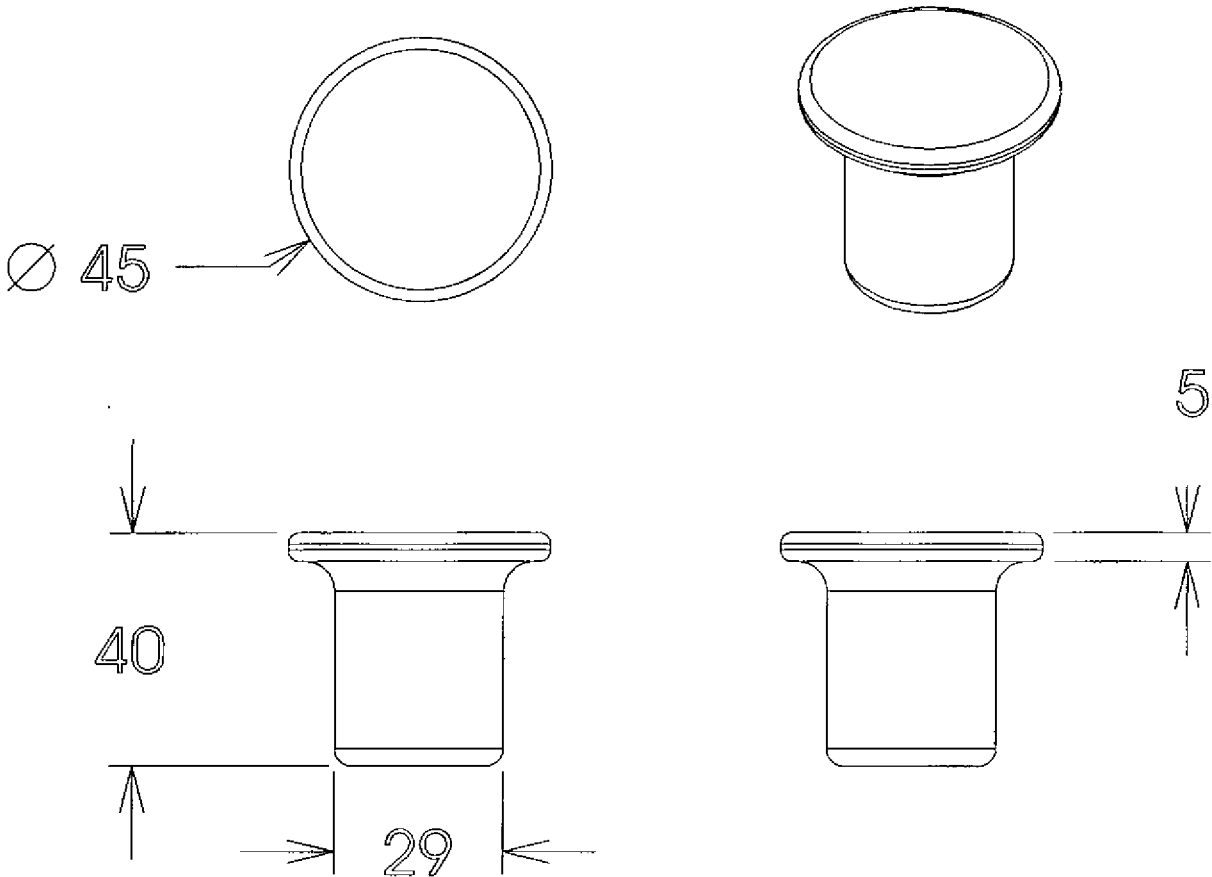

|                          |                        |            |     |
|--------------------------|------------------------|------------|-----|
| Pieza: Tapón             | Línea: Hogar           | ESC. (Cm): | PL. |
| Nombre: Vinagrera        | Referencia:            |            |     |
| Oficio: Alfareria        | Materia Prima: Arcilla |            |     |
| Técnica: Modelado a mano |                        |            |     |

Proceso de Producción: Búsqueda de arcillas, desmenuzando y humedecido de la tierra, amasado, limpieza de la arcilla, armado manual, secado al sol, pintado con arcilla roja (tineja), secado, alisado con semillas

Observaciones: Producto resultado de la diversificación utilitaria, partiendo del aspecto formal de algunas alcancías

Responsable: Pilar Robayo      Fecha: Abril de 2006

Referente(s)

- Muestra     Línea     Empaque





Ministerio de Comercio, Industria y Turismo  
artesanías de Colombia s.a.

FORMATO

Ficha de  
Producto

CODIGO: FORASD 07

FECHA: 2004 06 04

VERSION 1

Página 1 de 1



Subgerencia de Desarrollo - Centro de Diseño para la Artesanía y las Pymes

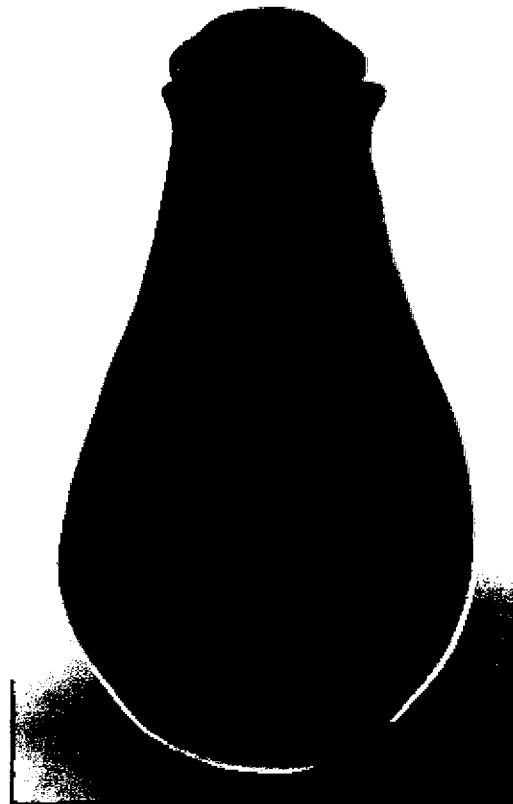

|                          |                        |            |     |
|--------------------------|------------------------|------------|-----|
| Pieza: Vinagrera         | Línea: Hogar           | ESC. (Cm): | PL. |
| Nombre: Vinagrera        | Referencia:            |            |     |
| Oficio: Alfarería        | Materia Prima: Arcilla |            |     |
| Técnica: Modelado a mano |                        |            |     |

Proceso de Producción: Búsqueda de arcillas, desmenuzado y humedecido de la tierra, amasado, limpieza de la arcilla, armado manual, secado al sol, pintado con arcilla roja (tineja), secado, alisado con semillas

Observaciones: Producto resultado de la diversificación utilitaria, partiendo del aspecto formal de algunas alcancias

Responsable: Pilar Robayo      Fecha: Abril de 2006

Referente(s)

- Muestra
- Línea
- Empaque
-

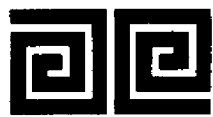

Ministerio de Comercio, Industria y Turismo  
artesanas de Colombia S.A.

**FORMATO**

**Ficha de  
Dibujo y Planos  
Técnicos**

**CODIGO: FORASD 07**

**FECHA: 2004 06 04**

**VERSION 1**

**Página 1 de 2**



**Subgerencia de Desarrollo - Centro de Diseño para la Artesanía y las Pymes**



|                          |                        |            |     |
|--------------------------|------------------------|------------|-----|
| Pieza: Sartén pequeña    | Línea: Hogar           | ESC. (Cm): | PL. |
| Nombre: Sartén pequeña   | Referencia:            |            |     |
| Oficio: Alfarería        | Materia Prima: Arcilla |            |     |
| Técnica: Modelado a mano |                        |            |     |

|  |
|--|
| Proceso de Producción: Búsqueda de arcillas, desmenuzado y humedecido de la tierra, amasado, limpieza de la arcilla, armado manual, secado al sol, pintado con arcilla roja (tineja), secado, alisado con semillas |
|  |
|  |
|  |
|  |
|  |
|  |
|  |

|   |
|---|
| Observaciones: Producto de la diversificación de las ollas tradicionales. |
|   |
|   |
|   |
|   |
|   |
|   |
|   |
|   |
|   |

|                           |                      |
|---------------------------|----------------------|
| Responsable: Pilar Robayo | Fecha: Abril de 2006 |
|---------------------------|----------------------|

Referente(s)

Muestra  Línea  Empaque



**Subgerencia de Desarrollo - Centro de Diseño para la Artesanía y las Pymes**

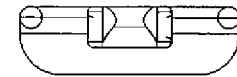
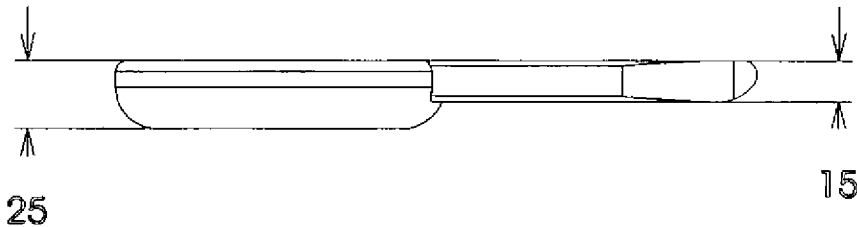
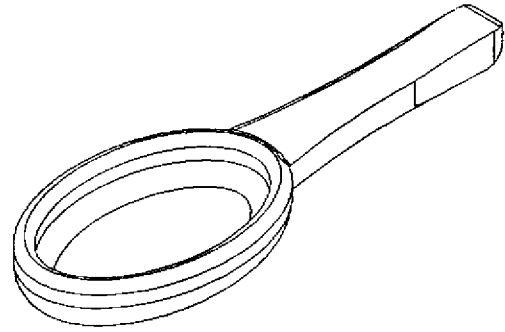
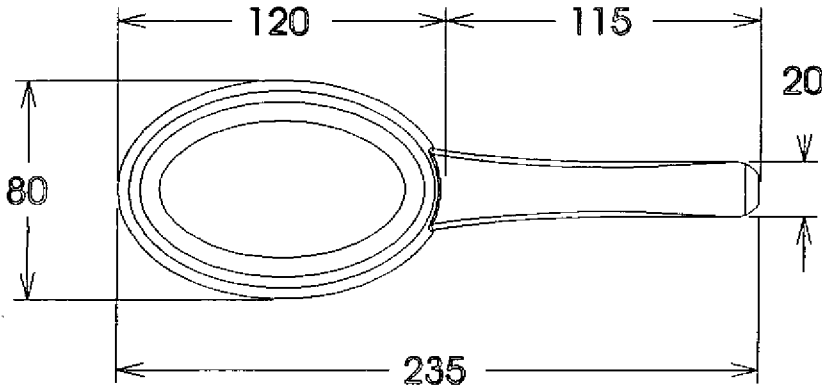

|                          |                        |            |     |
|--------------------------|------------------------|------------|-----|
| Pieza: Sartén pequeña    | Línea: Hogar           | ESC. (Cm): | PL. |
| Nombre: Sartén pequeña   | Referencia:            |            |     |
| Oficio: Alfarería        | Materia Prima: Arcilla |            |     |
| Técnica: Modelado a mano |                        |            |     |

Proceso de Producción: Búsqueda de arcillas, desmenuzado y humedecido de la tierra, amasado, limpieza de la arcilla, armado manual, secado al sol, pintado con arcilla roja (tineja), secado, alisado con semillas

Observaciones: Producto de la diversificación de las ollas tradicionales.

Responsable: Pilar Robayo      Fecha: Abril de 2006

Referente(s)

- Muestra     Línea     Empaque



Ministerio de Comercio, Industria y Turismo  
artesanías de Colombia s.a.

FORMATO

Ficha de  
Producto

CODIGO: FORASD 07

FECHA: 2004 06 04

VERSION 1

Página 1 de 1



Subgerencia de Desarrollo - Centro de Diseño para la Artesanía y las Pymes

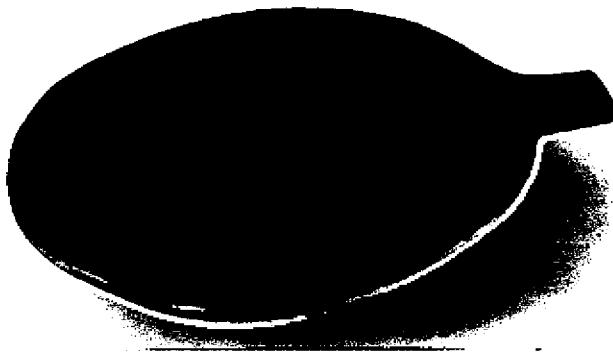

|                          |                        |            |     |
|--------------------------|------------------------|------------|-----|
| Pieza: Sartén pequeña    | Línea: Hogar           | ESC. (Cm): | PL. |
| Nombre: Sartén pequeña   | Referencia:            |            |     |
| Oficio: Alfarería        | Materia Prima: Arcilla |            |     |
| Técnica: Modelado a mano |                        |            |     |

Proceso de Producción: Búsqueda de arcillas, desmenuzado y humedecido de la tierra, amasado, limpieza de la arcilla, armado manual, secado al sol, pintado con arcilla roja (tineja), secado, alisado con semillas

Observaciones: Producto de la diversificación de las ollas tradicionales.

Responsable: Pilar Robayo      Fecha: Abril de 2006

Referente(s)

\* Muestra     Línea     Empaque



**FORMATO**

Ficha de  
**Dibujo y Planos  
Técnicos**

**CODIGO: FORASD 07**

FECHA: 2004 06 04

VERSION 1



Página 1 de 2

**Subgerencia de Desarrollo - Centro de Diseño para la Artesanía y las Pymes**

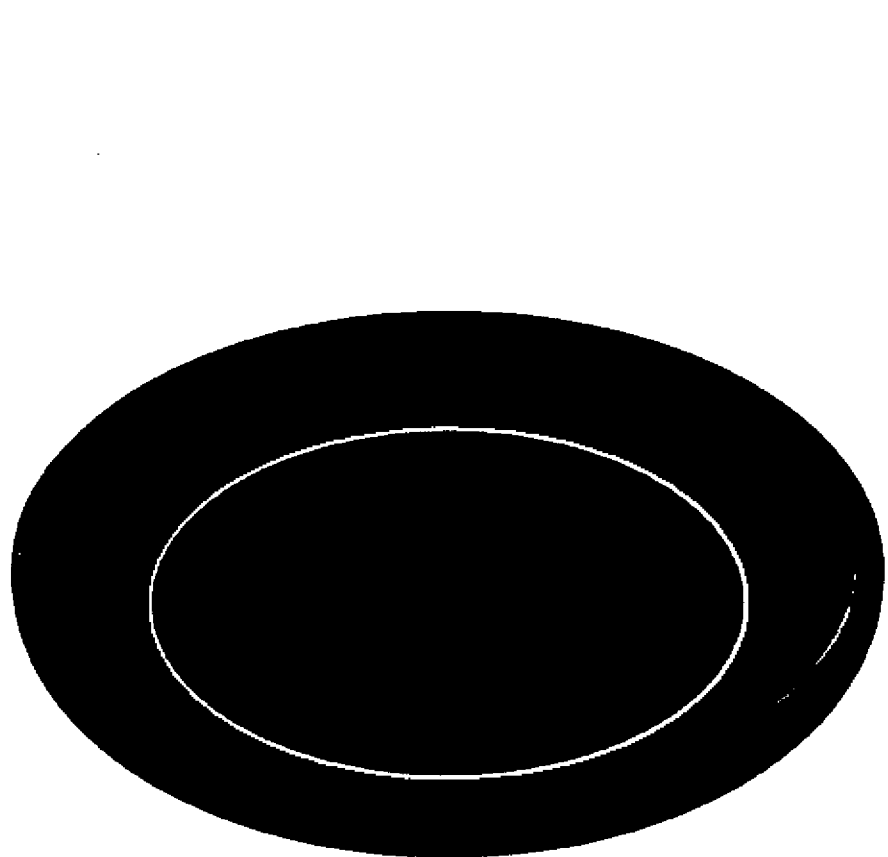

|                          |                        |            |     |
|--------------------------|------------------------|------------|-----|
| Pieza: Plato             | Línea: Mesa            | ESC. (Cm): | PL. |
| Nombre: Plato principal  | Referencia:            |            |     |
| Oficio: Alfareria        | Materia Prima: Arcilla |            |     |
| Técnica: Modelado a mano |                        |            |     |

Proceso de Producción: Búsqueda de arcillas, desmenuzado y humedecido de la tierra, amasado, limpieza de la arcilla, armado manual, secado al sol, pintado con arcilla roja (tineja), secado, alisado con semillas

Observaciones:

Responsable: Pilar Robayo      Fecha: Abril de 2006

Referente(s)       Muestra       Línea       Empaque



Ministerio de Comercio, Industria y Turismo  
artesanías de Colombia s.a.

**FORMATO**

**Ficha de  
Dibujo y Planos  
Técnicos**

**CODIGO: FORASD 07**

**FECHA: 2004 06 04**

**VERSION 1**

**Página 1 de 2**



**Subgerencia de Desarrollo - Centro de Diseño para la Artesanía y las Pymes**

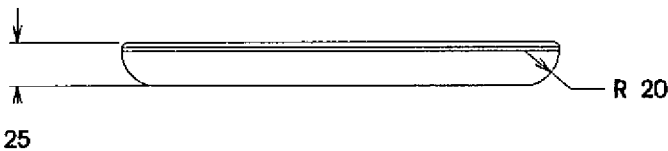
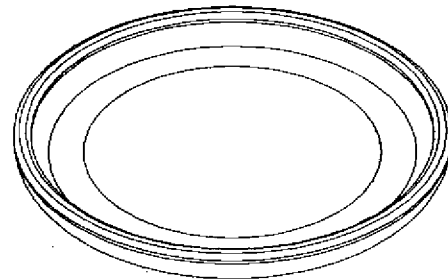
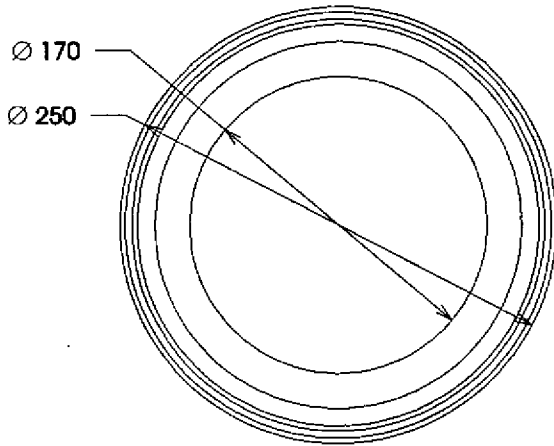

|                          |                        |            |     |
|--------------------------|------------------------|------------|-----|
| Pieza: Plato             | Línea: Mesa            | ESC. (Cm): | PL. |
| Nombre: Plato principal  | Referencia:            |            |     |
| Oficio: Alfarería        | Materia Prima: Arcilla |            |     |
| Técnica: Modelado a mano |                        |            |     |

Proceso de Producción: Búsqueda de arcillas, desmenuzando y humedecido de la tierra, amasado, limpieza de la arcilla, armado manual, secado al sol, pintado con arcilla roja (tineja), secado, alisado con semillas

Observaciones:

Responsable: Pilar Robayo      Fecha: Abril de 2006

Referente(s)

- Muestra     Línea     Empaque

**Subgerencia de Desarrollo - Centro de Diseño para la Artesanía y las Pymes**

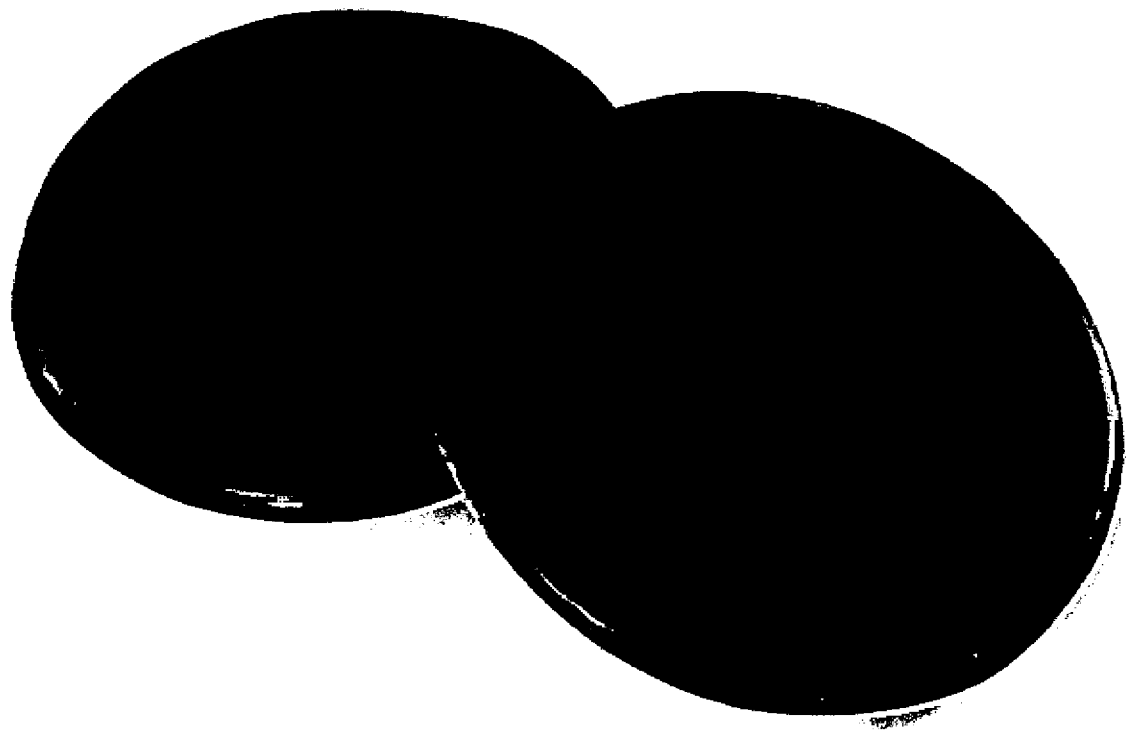

|                          |                        |            |     |
|--------------------------|------------------------|------------|-----|
| Pieza: Plato             | Línea: Mesa            | ESC. (Cm): | PL. |
| Nombre: Plato principal  | Referencia:            |            |     |
| Oficio: Alfareria        | Materia Prima: Arcilla |            |     |
| Técnica: Modelado a mano |                        |            |     |

Proceso de Producción: Búsqueda de arcillas, desmenuzado y humedecido de la tierra, amasado, limpieza de la arcilla, armado manual, secado al sol, pintado con arcilla roja (tineja), secado, alisado con semillas

Observaciones:

Responsable: Pilar Robayo      Fecha: Abril de 2006

Referente(s)

- Muestra   
  Línea   
  Empaque



**FORMATO**

**Ficha de Dibujo y Planos Técnicos**

**CODIGO: FORASD 07**

**FECHA: 2004 06 04**

**VERSION 1**

**Página 1 de 2**



**Subgerencia de Desarrollo - Centro de Diseño para la Artesanía y las Pymes**

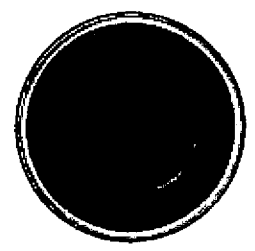
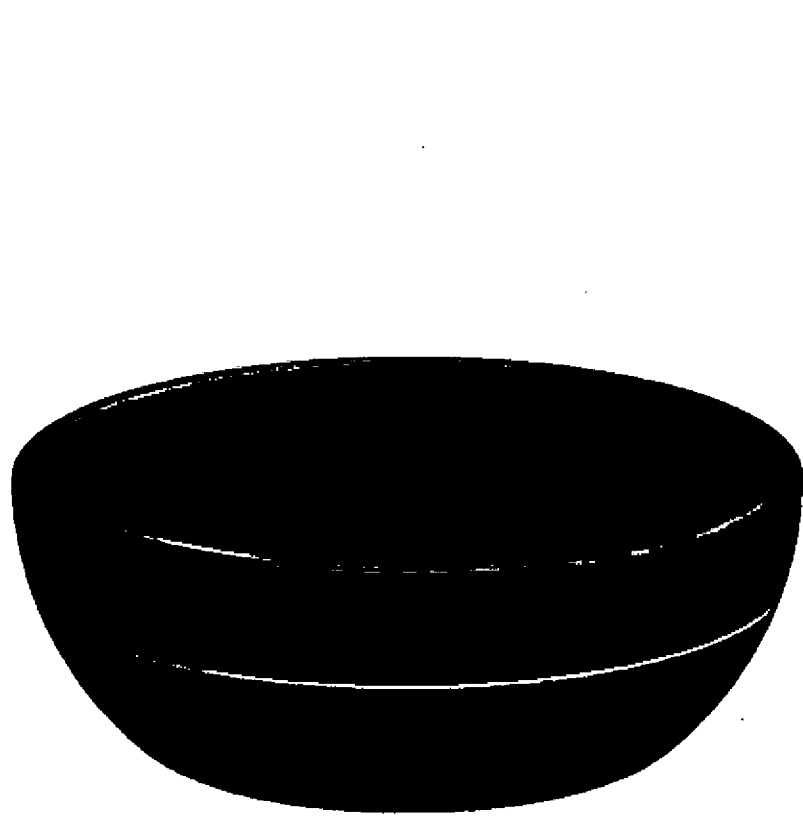

|                                 |                               |                   |            |
|---------------------------------|-------------------------------|-------------------|------------|
| <b>Pieza:</b> Taza              | <b>Línea:</b> Mesa            | <b>ESC. (Cm):</b> | <b>PL.</b> |
| <b>Nombre:</b> Taza             | <b>Referencia:</b>            |                   |            |
| <b>Oficio:</b> Alfarería        | <b>Materia Prima:</b> Arcilla |                   |            |
| <b>Técnica:</b> Modelado a mano |                               |                   |            |

**Proceso de Producción:** Búsqueda de arcillas, desmenuzando y humedecido de la tierra, amasado, limpieza de la arcilla, armado manual, secado al sol, pintado con arcilla roja (tineja), secado, alisado con semillas

**Observaciones:**

**Responsable:** Pilar Robayo      **Fecha:** Abril de 2006

Referente(s)       Muestra       Línea       Empaque





FORMATO

Ficha de Dibujo y Planos Técnicos

CODIGO: FORASD 07

FECHA: 2004 06 04

VERSION 1

Página 1 de 2



Subgerencia de Desarrollo - Centro de Diseño para la Artesanía y las Pymes

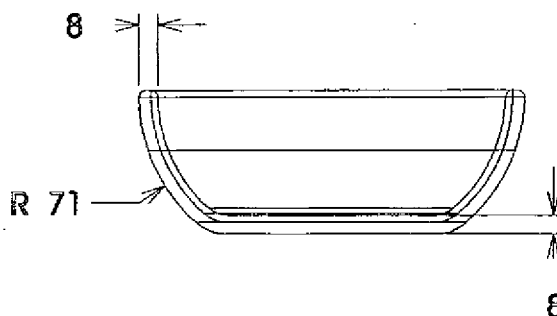
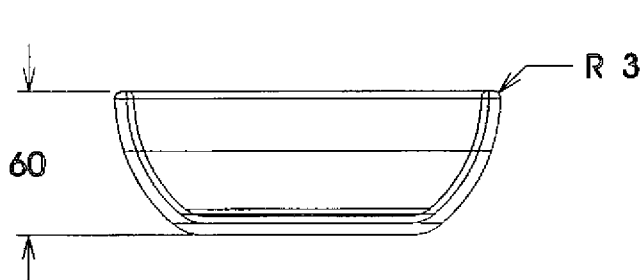
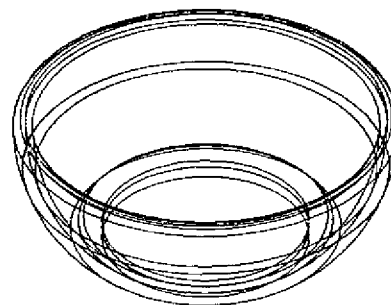
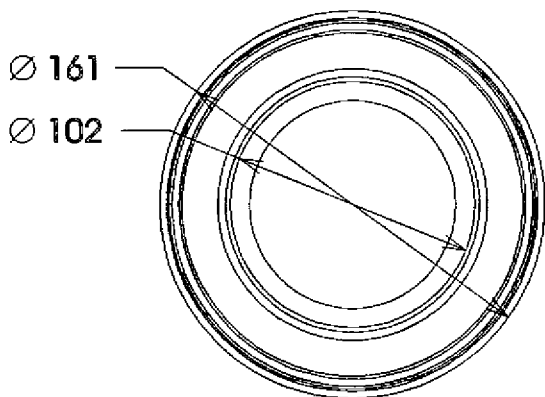

|                          |                        |            |     |
|--------------------------|------------------------|------------|-----|
| Pieza: Taza              | Línea: Mesa            | ESC. (Cm): | PL. |
| Nombre: Taza             | Referencia:            |            |     |
| Oficio: Alfarería        | Materia Prima: Arcilla |            |     |
| Técnica: Modelado a mano |                        |            |     |

Proceso de Producción: Busqueda de arcillas, desmenuzado y humedecido de la tierra, amasado, limpieza de la arcilla, armado manual, secado al sol, pintado con arcilla roja (tineja), secado, alisado con semillas

Observaciones:

Responsable: Pilar Robayo      Fecha: Abril de 2006

Referente(s)

- Muestra
- Línea
- Empaque
-



FORMATO

Ficha de Producto

CODIGO: FORASD 07

FECHA: 2004 06 04

VERSION 1

Página 1 de 1



Subgerencia de Desarrollo - Centro de Diseño para la Artesanía y las Pymes



|                          |                        |            |     |
|--------------------------|------------------------|------------|-----|
| Pieza: Taza              | Línea: Mesa            | ESC. (Cm): | PL. |
| Nombre: Taza             | Referencia:            |            |     |
| Oficio: Alfareria        | Materia Prima: Arcilla |            |     |
| Técnica: Modelado a mano |                        |            |     |

Proceso de Producción: Búsqueda de arcillas, desmenuzado y humedecido de la tierra, amasado, limpieza de la arcilla, armado manual, secado al sol, pintado con arcilla roja (tineja), secado, alisado con semillas

Observaciones:

Responsable: Pilar Robayo Fecha: Abril de 2006

Referente(s)

- \* Muestra
- Línea
- Empaque
-



Ministerio de Comercio, Industria y Turismo  
artesanías de Colombia s.a.

**FORMATO**

**Ficha de  
Dibujo y Planos  
Técnicos**

**CODIGO: FORASD 07**

**FECHA: 2004 06 04**

**VERSION 1**

**Página 1 de 2**



**Subgerencia de Desarrollo - Centro de Diseño para la Artesanía y las Pymes**

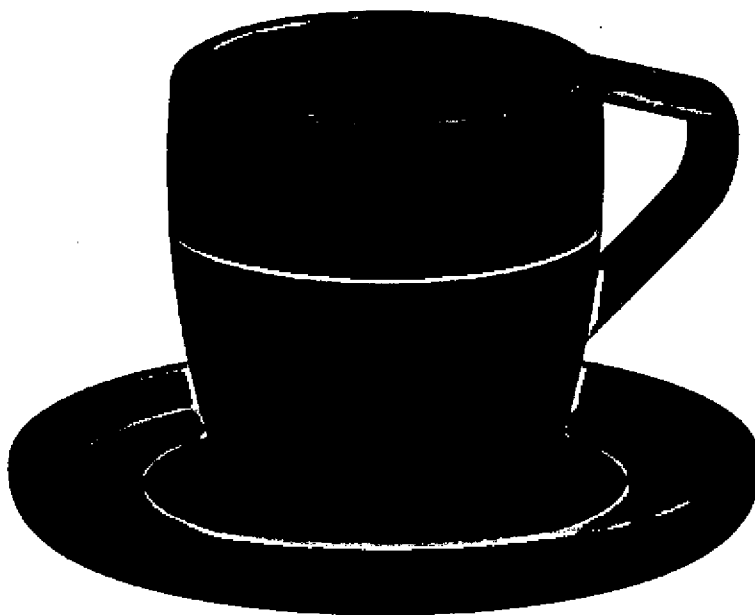

|                          |                        |            |     |
|--------------------------|------------------------|------------|-----|
| Pieza: Plato y pocillo   | Línea: Mesa            | ESC. (Cm): | PL. |
| Nombre: Plato y pocillo  | Referencia:            |            |     |
| Oficio: Alfarería        | Materia Prima: Arcilla |            |     |
| Técnica: Modelado a mano |                        |            |     |

Proceso de Producción: Busqueda de arcillas, desmenuzado y humedecido de la tierra, amasado, limpieza de la arcilla, armado manual, secado al sol, pirtado con arcilla roja (tineja), secado, alisado con semillas

Observaciones:

Responsable: Pilar Robayo Fecha: Abril de 2006

Referente(s)

- Muestra  Línea  Empaque



Ministerio de Comercio, Industria y Turismo  
artesanías de Colombia s.a.

**FORMATO**

**Ficha de  
Dibujo y Planos  
Técnicos**

**CODIGO: FORASD 07**

**FECHA: 2004-06-04**

**VERSION 1**

**Página 1 de 2**



**Subgerencia de Desarrollo - Centro de Diseño para la Artesanía y las Pymes**

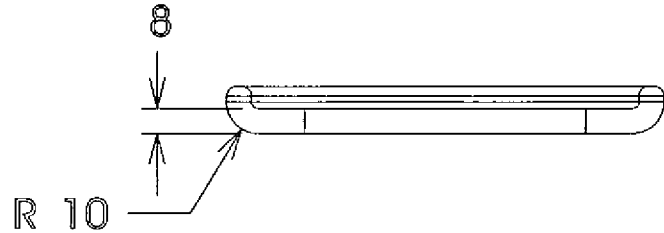
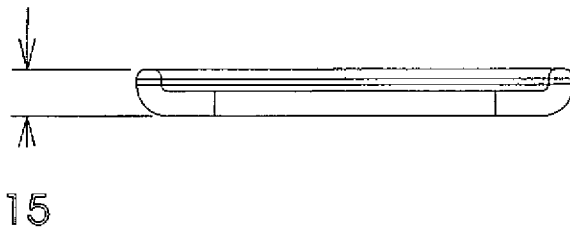
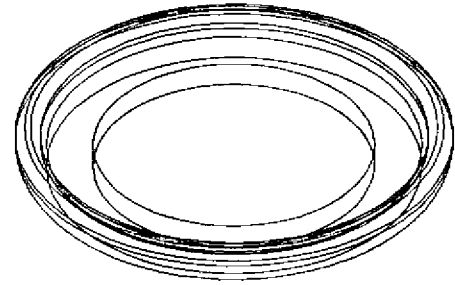
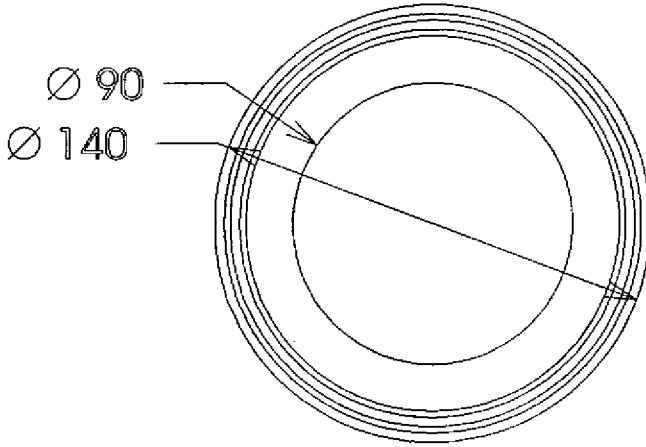

|                          |                        |            |     |
|--------------------------|------------------------|------------|-----|
| Pieza: Plato             | Línea: Mesa            | ESC. (Cm): | PL. |
| Nombre: Plato            | Referencia:            |            |     |
| Oficio: Alfarería        | Materia Prima: Arcilla |            |     |
| Técnica: Modelado a mano |                        |            |     |

Proceso de Producción: Búsqueda de arcillas, desmenuzando y humedecido de la tierra, amasado, limpieza de la arcilla, armado manual, secado al sol, pintado con arcilla roja (tineja), secado, alisado con semillas

Observaciones:

Responsable: Pilar Robayo      Fecha: Abril de 2006

Referente(s)

Muestra     Línea     Empaque



FORMATO

Ficha de Dibujo y Planos Técnicos

CODIGO: FORASD 07

FECHA: 2004 06 04

VERSION 1

Página 1 de 2



Subgerencia de Desarrollo - Centro de Diseño para la Artesanía y las Pymes

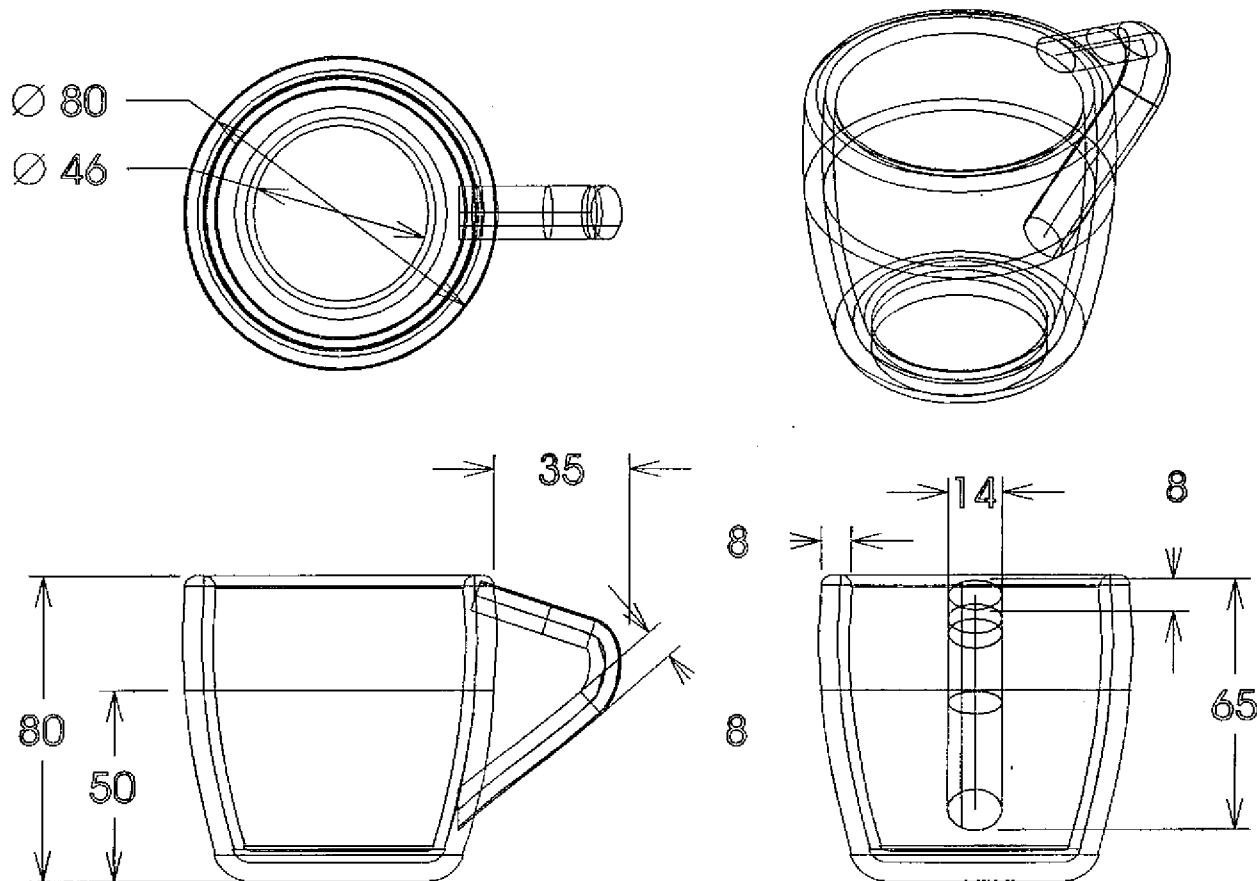

|                          |                        |            |     |
|--------------------------|------------------------|------------|-----|
| Pieza: Pocillo           | Línea: Mesa            | ESC. (Cm): | PL. |
| Nombre: Pocillo          | Referencia:            |            |     |
| Oficio: Alfarería        | Materia Prima: Arcilla |            |     |
| Técnica: Modelado a mano |                        |            |     |

Proceso de Producción: Búsqueda de arcillas, desmenuzado y humedecido de la tierra, amasado, limpieza de la arcilla, armado manual, secado al sol, pintado con arcilla roja (tineja), secado, alisado con semillas

Observaciones:

Responsable: Pilar Robayo Fecha: Abril de 2006

Referente(s)

- Muestra
- Línea
- Empaque
-



FORMATO

Ficha de  
Producto

CODIGO: FORASD 07

FECHA: 2004 06 04

VERSION 1

Página 1 de 1



Subgerencia de Desarrollo - Centro de Diseño para la Artesanía y las Pymes

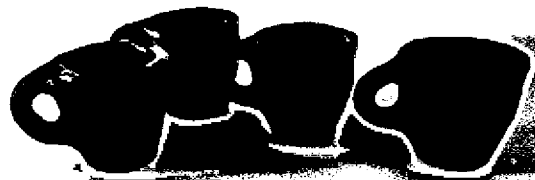
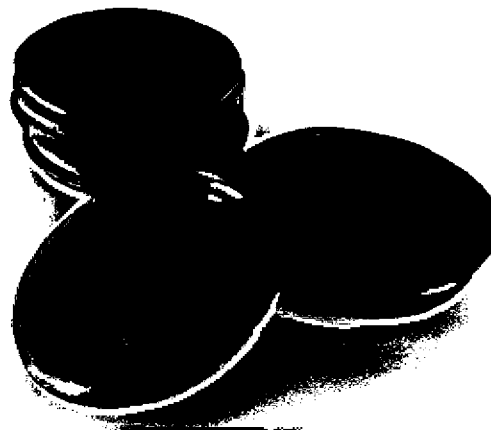

|                          |                        |            |     |
|--------------------------|------------------------|------------|-----|
| Pieza: Plato y pocillo   | Línea: Mesa            | ESC. (Cm): | PL. |
| Nombre: Plato y pocillo  | Referencia:            |            |     |
| Oficio: Alfarería        | Materia Prima: Arcilla |            |     |
| Técnica: Modelado a mano |                        |            |     |

Proceso de Producción: Búsqueda de arcillas, desmenuzado y humedecido de la tierra, amasado, limpieza de la arcilla, armado manual, secado al sol, pintado con arcilla roja (tineja), secado, alisado con semillas

Observaciones:

Responsable: Pilar Robayo      Fecha: Abril de 2006

Referente(s)

- Muestra
- Línea
- Empaque
-



**FORMATO**  
**Ficha de Dibujo y Planos Técnicos**

**CODIGO: FORASD 07**

**FECHA: 2004 06 04**



**VERSION 1**

**Página 1 de 2**

**Subgerencia de Desarrollo - Centro de Diseño para la Artesanía y las Pymes**

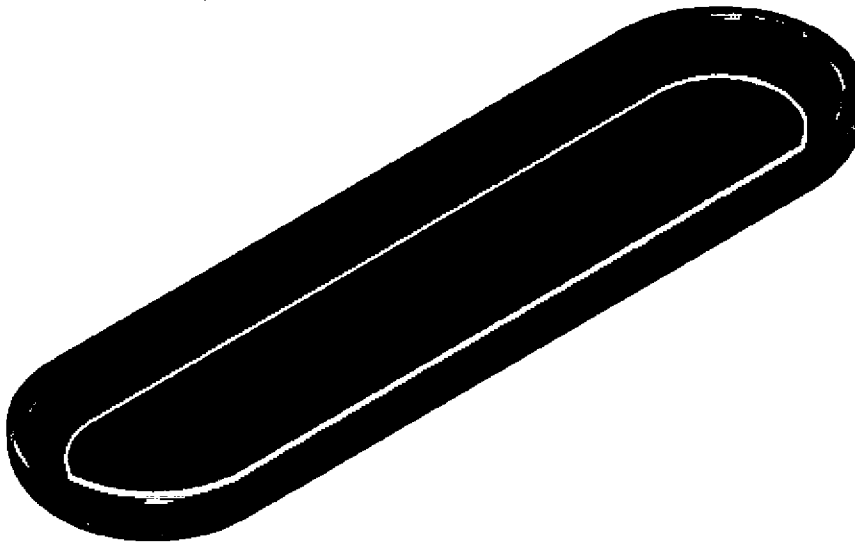

|                          |                        |            |     |
|--------------------------|------------------------|------------|-----|
| Pieza:                   | Línea: Mesa            | ESC. (Cm): | PL. |
| Nombre:                  | Referencia:            |            |     |
| Oficio: Alfarería        | Materia Prima: Arcilla |            |     |
| Técnica: Modelado a mano |                        |            |     |

Proceso de Producción: Búsqueda de arcillas, desmenuzado y humedecido de la tierra, amasado, limpieza de la arcilla, armado manual, secado al sol, pintado con arcilla roja (tineja), secado, alisado con semillas

Observaciones:

Responsable: Pilar Robayo      Fecha: Abril de 2006

Referente(s)

- Muestra     Línea     Empaque



Ministerio de Comercio, Industria y Turismo  
artesanías de Colombia s.a.

FORMATO

Ficha de  
Dibujo y Planos  
Técnicos

CODIGO: FORASD 07

FECHA: 2004 06 04

VERSION 1

Página 1 de 2



Subgerencia de Desarrollo - Centro de Diseño para la Artesanía y las Pymes

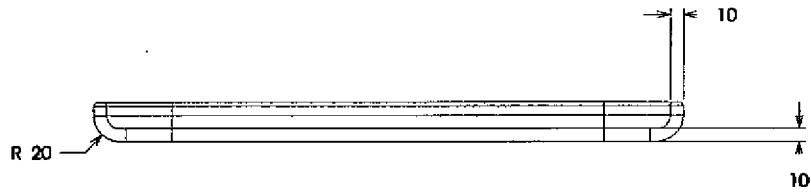
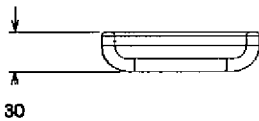
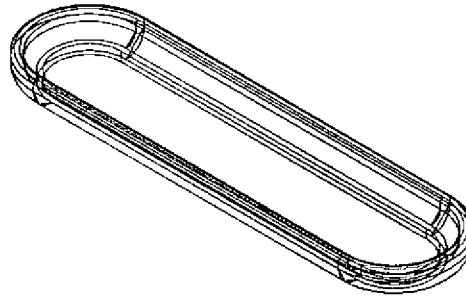
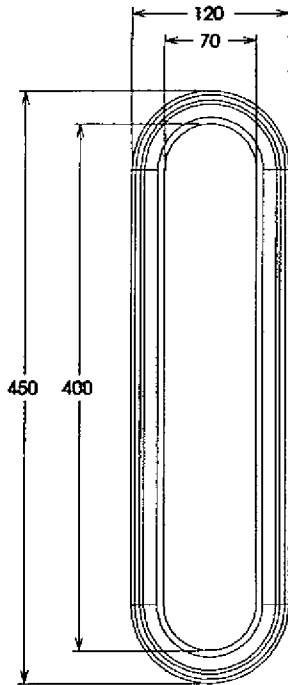

|                          |                        |            |     |
|--------------------------|------------------------|------------|-----|
| Pieza: Batea             | Línea: Mesa            | ESC. (Cm): | PL. |
| Nombre: Batea            | Referencia:            |            |     |
| Oficio: Alfarería        | Materia Prima: Arcilla |            |     |
| Técnica: Modelado a mano |                        |            |     |

Proceso de Producción: Búsqueda de arcillas, desmenuzando y humedecido de la tierra, amasado, limpieza de la arcilla, armado manual, secado al sol, pintado con arcilla roja (tineja), secado, alisado con semillas

Observaciones:

Responsable: Pilar Robayo      Fecha: Abril de 2006

Referente(s)

- Muestra     Línea     Empaque





Ministerio de Comercio, Industria y Turismo  
artesanías de Colombia s.a.

**FORMATO**

**Ficha de  
Producto**

**CODIGO: FORASD 07**

**FECHA: 2004 06 04**

**VERSION 1**

**Página 1 de 1**



**Subgerencia de Desarrollo - Centro de Diseño para la Artesanía y las Pymes**

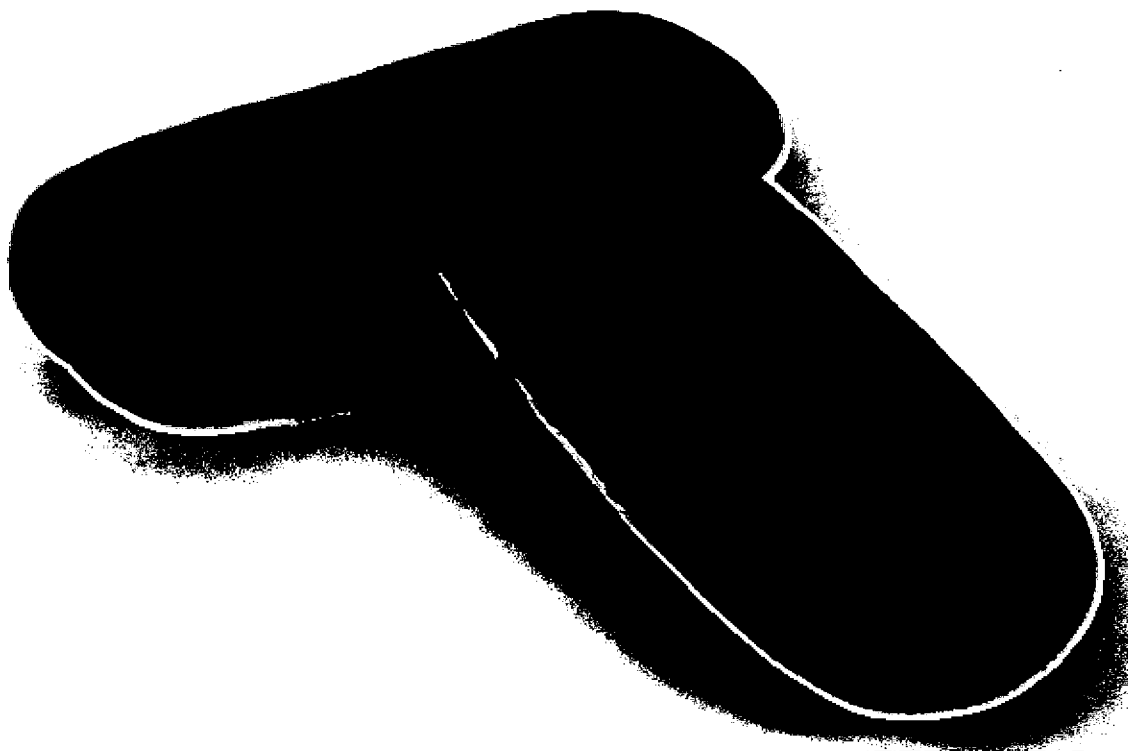

|                          |                        |            |     |
|--------------------------|------------------------|------------|-----|
| Pieza: Batea             | Línea: Mesa            | ESC. (Cm): | PL. |
| Nombre: Batea            | Referencia:            |            |     |
| Oficio: Alfarería        | Materia Prima: Arcilla |            |     |
| Técnica: Modelado a mano |                        |            |     |

Proceso de Producción: Busqueda de arcillas, desmenuzado y humedecido de la tierra, amasado, limpieza de la arcilla, armado manual, secado al sol, pintado con arcilla roja (tineja), secado, alisado con semillas

Observaciones:

Responsable: Pilar Robayo      Fecha: Abril de 2006

Referente(s)

- \* Muestra
- Línea
- Empaque
-



**FORMATO**  
**Ficha de Dibujo y Planos Técnicos**

**CODIGO: FORASD 07**  
**FECHA: 2004 06 04**  
**VERSION 1**      **Página 1 de 2**



**Subgerencia de Desarrollo - Centro de Diseño para la Artesanía y las Pymes**

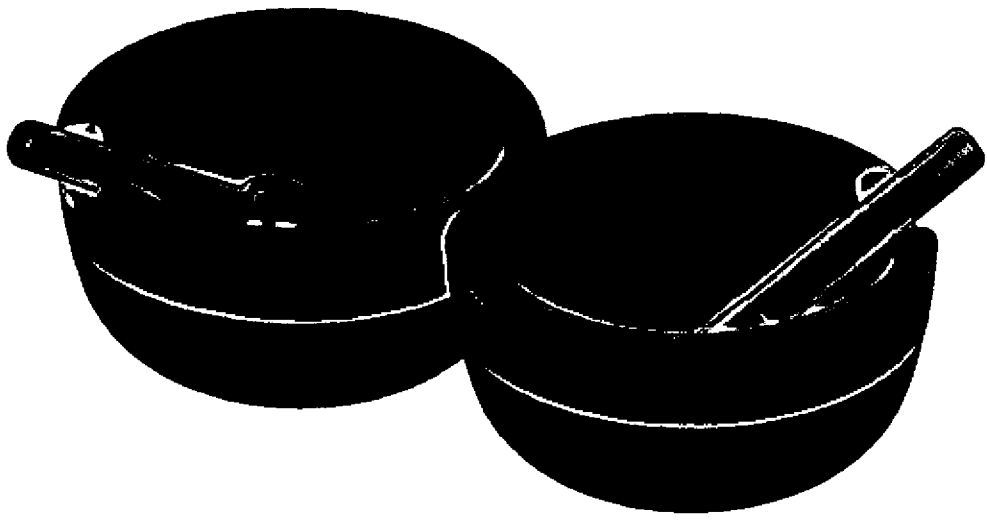
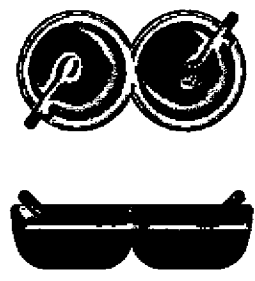

|                          |                        |            |     |
|--------------------------|------------------------|------------|-----|
| Pieza: Salseros          | Línea: Mesa            | ESC. (Cm): | PL. |
| Nombre: Salseros         | Referencia:            |            |     |
| Oficio: Alfareria        | Materia Prima: Arcilla |            |     |
| Técnica: Modelado a mano |                        |            |     |

**Proceso de Producción:** Busqueda de arcillas, desmenuzado y humedecido de la tierra, amasado, limpieza de la arcilla, armado manual, secado al sol, pintado con arcilla roja (tineja), secado, alisado con semillas

**Observaciones:**

---

---

---

---

---

---

---

---

---

---

**Responsable:** Pilar Robayo      **Fecha:** Abril de 2006

Referente(s)       Muestra       Línea       Empaque



Ministerio de Comercio, Industria y Turismo  
artesanías de Colombia s.a.

FORMATO

Ficha de  
Dibujo y Planos  
Técnicos

CODIGO: FORASD 07

FECHA: 2004 06 04

VERSION 1

Página 1 de 2



Subgerencia de Desarrollo - Centro de Diseño para la Artesanía y las Pymes

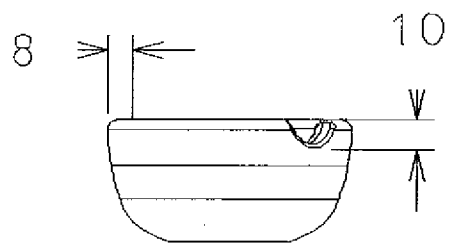
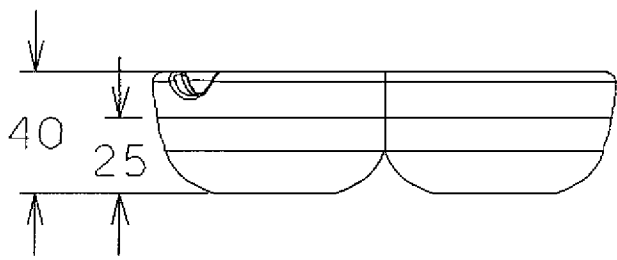
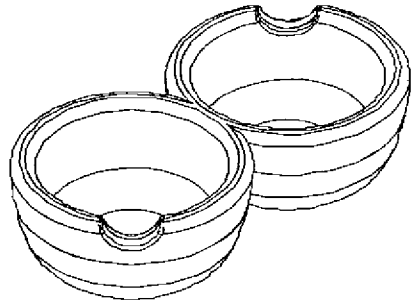
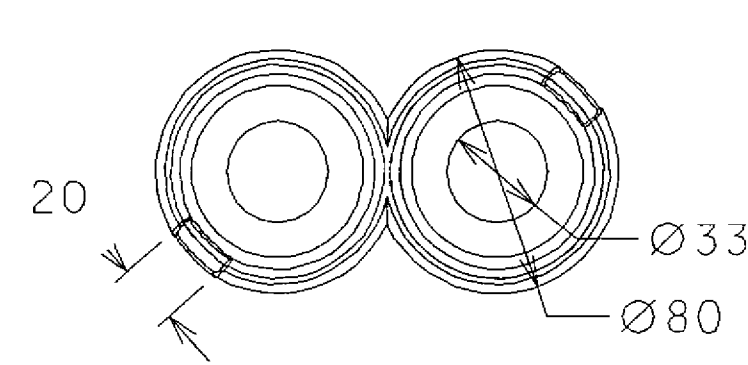

|                          |                        |            |     |
|--------------------------|------------------------|------------|-----|
| Pieza: Recipiente        | Línea: Mesa            | ESC. (Cm): | PL. |
| Nombre: Salseros         | Referencia:            |            |     |
| Oficio: Alfarería        | Materia Prima: Arcilla |            |     |
| Técnica: Modelado a mano |                        |            |     |

Proceso de Producción: Búsqueda de arcillas, desmenuzado y humedecido de la tierra, amasado, limpieza de la arcilla, armado manual, secado al sol, pintado con arcilla roja (tineja), secado, alisado con semillas

Observaciones:

Responsable: Pilar Robayo      Fecha: Abril de 2006

Referente(s)

- Muestra     Línea     Empaque



Ministerio de Comercio, Industria y Turismo  
artesanías de Colombia s.a.

FORMATO

Ficha de  
Dibujo y Planos  
Técnicos

CODIGO: FORASD 07

FECHA: 2004 06 04

VERSION 1

Página 1 de 2



Subgerencia de Desarrollo - Centro de Diseño para la Artesanía y las Pymes

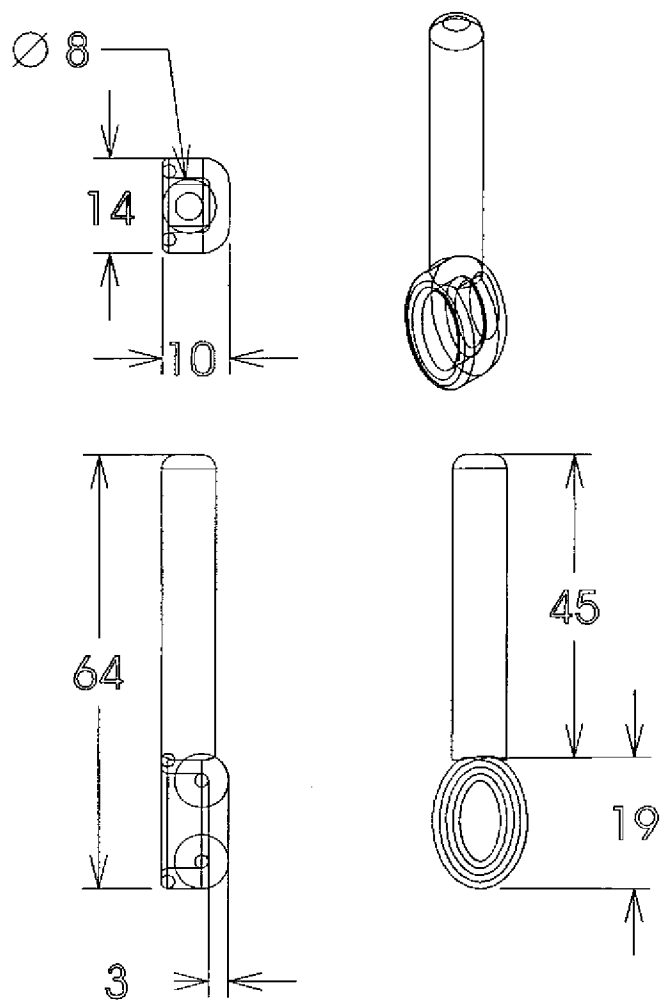

|                          |                        |            |     |
|--------------------------|------------------------|------------|-----|
| Pieza: Cuchara           | Línea: Mesa            | ESC. (Cm): | PL. |
| Nombre: Salseros         | Referencia:            |            |     |
| Oficio: Alfarería        | Materia Prima: Arcilla |            |     |
| Técnica: Modelado a mano |                        |            |     |

Proceso de Producción: Búsqueda de arcillas, desmenuzado y humedecido de la tierra, amasado, limpieza de la arcilla, armado manual, secado al sol, pintado con arcilla roja (tineja), secado, alisado con semillas

Observaciones:

|  |
|--|
|  |
|  |
|  |
|  |
|  |
|  |
|  |
|  |
|  |
|  |

Responsable: Pilar Robayo      Fecha: Abril de 2006

Referente(s)

- Muestra     Línea     Empaque



Ministerio de Comercio, Industria y Turismo  
artesanías de Colombia s.a.

**FORMATO**

**Ficha de  
Producto**

**CODIGO: FORASD 07**

**FECHA: 2004 06 04**

**VERSION 1**

**Página 1 de 1**



**Subgerencia de Desarrollo - Centro de Diseño para la Artesanía y las Pymes**

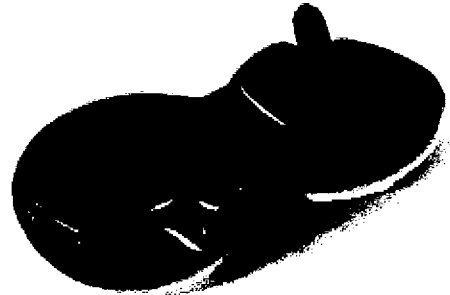

|                          |                        |            |     |
|--------------------------|------------------------|------------|-----|
| Pieza: Salseros          | Línea: Mesa            | ESC. (Cm): | PL. |
| Nombre: Salseros         | Referencia:            |            |     |
| Oficio: Alfareria        | Materia Prima: Arcilla |            |     |
| Técnica: Modelado a mano |                        |            |     |

Proceso de Producción: Búsqueda de arcillas, desmenuzado y humedecido de la tierra, amasado, limpieza de la arcilla, armado manual, secado al sol, pintado con arcilla roja (tineja), secado, alisado con semillas

Observaciones:

Responsable: Pilar Robayo      Fecha: Abril de 2006

Referente(s)

- Muestra
- Línea
- Empaque
-



**Subgerencia de Desarrollo - Centro de Diseño para la Artesanía y las Pymes**

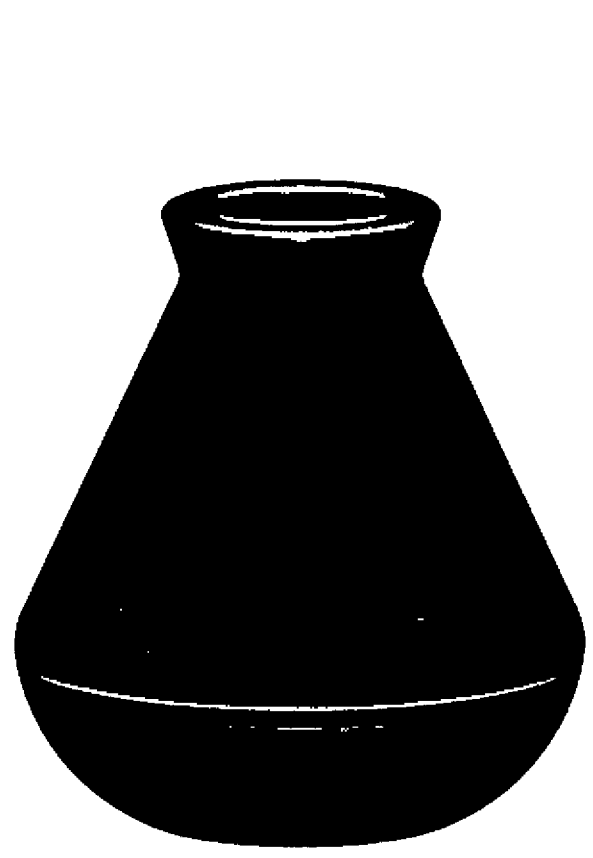

|                                |                        |            |     |
|--------------------------------|------------------------|------------|-----|
| Pieza: Florero pequeño         | Línea: Hogar           | ESC. (Cm): | PL. |
| Nombre Florero cántaro grabado | Referencia:            |            |     |
| Oficio: Alfareria              | Materia Prima: Arcilla |            |     |
| Técnica: Modelado a mano       |                        |            |     |

Proceso de Producción: Busqueda de arcillas, desmenuzado y humedecido de la tierra, amasado, limpieza de la arcilla, armado manual, secado al sol, pintado con arcilla roja (tineja), secado, alisado con semillas

Observaciones:

---

---

---

---

---

---

---

---

---

---

Responsable: Pilar Robayo                                  Fecha: Abril de 2006

Referente(s)                                   Muestra                                   Línea                                   Empaque



Ministerio de Comercio, Industria y Turismo  
artesanías de Colombia s.a.

FORMATO

Ficha de  
Dibujo y Planos  
Técnicos

CODIGO: FORASD 07

FECHA: 2004 06 04

VERSION 1

Página 1 de 2



Subgerencia de Desarrollo - Centro de Diseño para la Artesanía y las Pymes

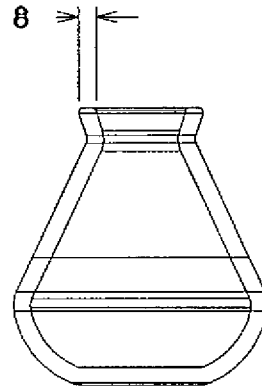
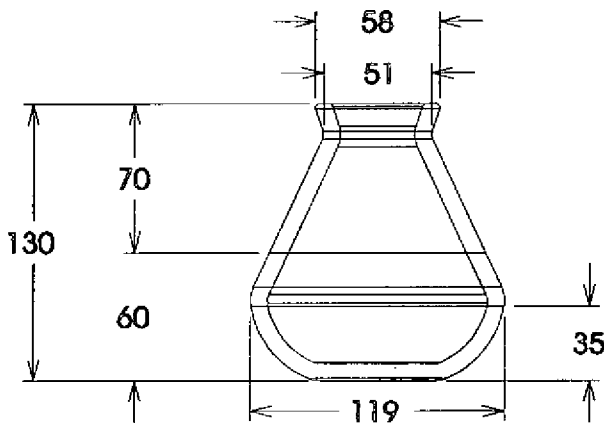
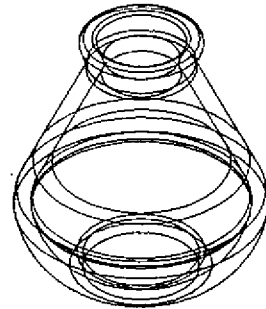
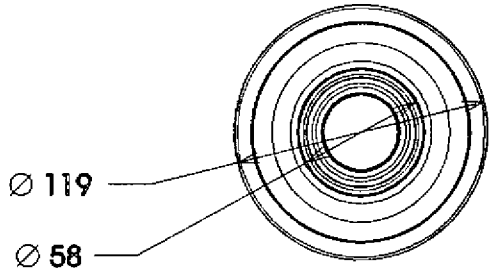

|                                |                        |            |     |
|--------------------------------|------------------------|------------|-----|
| Pieza: Florero pequeño         | Línea: Hogar           | ESC. (Cm): | PL. |
| Nombre Florero cántaro grabado | Referencia:            |            |     |
| Oficio: Alfareria              | Materia Prima: Arcilla |            |     |
| Técnica: Modelado a mano       |                        |            |     |

Proceso de Producción: Búsqueda de arcillas, desmenuzando y humedecido de la tierra, amasado, limpieza de la arcilla, armado manual, secado al sol, pintado con arcilla roja (tineja), secado, alisado con semillas

Observaciones:

Responsable: Pilar Robayo      Fecha: Abril de 2006

Referente(s)

- Muestra
- Línea
- Empaque
-



**FORMATO**

**Ficha de  
Producto**

**CODIGO: FORASD 07**

**FECHA: 2004 06 04**

**VERSION 1**

**Página 1 de 1**



**Subgerencia de Desarrollo - Centro de Diseño para la Artesanía y las Pymes**



|                                |                        |            |     |
|--------------------------------|------------------------|------------|-----|
| Pieza: Florero pequeño         | Línea: Hogar           | ESC. (Cm): | PL. |
| Nombre Florero cántaro grabado | Referencia:            |            |     |
| Oficio: Alfarería              | Materia Prima: Arcilla |            |     |
| Técnica: Modelado a mano       |                        |            |     |

Proceso de Producción: Búsqueda de arcillas, desmenuzado y humedecido de la tierra, amasado, limpieza de la arcilla, armado manual, secado al sol, pintado con arcilla roja (tineja), secado, alisado con semillas

Observaciones:

Responsable: Pilar Robayo      Fecha: Abril de 2006

Referente(s)

Muestra     Línea     Empaque



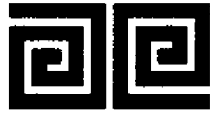

Ministerio de Comercio, Industria y Turismo  
artesanías de Colombia s.a.

**FORMATO**

**Ficha de  
Dibujo y Planos  
Técnicos**

**CODIGO: FORASD 07**

**FECHA: 2004 06 04**

**VERSION 1**

**Página 1 de 2**



**Subgerencia de Desarrollo - Centro de Diseño para la Artesanía y las Pymes**

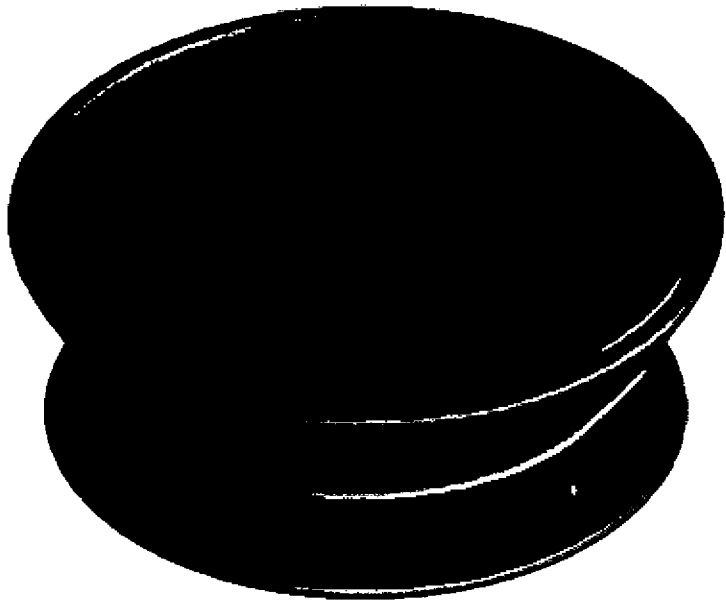
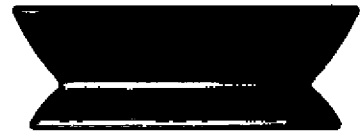

|                                  |                        |            |     |
|----------------------------------|------------------------|------------|-----|
| Pieza: Frutera                   | Línea: Hogar           | ESC. (Cm): | PL. |
| Nombre: Frutera grabada circular | Referencia:            |            |     |
| Oficio: Alfareria                | Materia Prima: Arcilla |            |     |
| Técnica: Modelado a mano         |                        |            |     |

Proceso de Producción: Busqueda de arcillas, desmenuzado y humedecido de la tierra, amasado, limpieza de la arcilla, armado manual, secado al sol, pintado con arcilla roja (tineja), secado, alisado con semillas

Observaciones:

Responsable: Pilar Robayo      Fecha: Abril de 2006

Referente(s)

- Muestra
- Línea
- Empaque
-



Ministerio de Comercio, Industria y Turismo  
artesanos de Colombia s.a.

FORMATO

Ficha de  
Dibujo y Planos  
Técnicos

CODIGO: FORASD 07

FECHA: 2004 06 04

VERSION 1

Página 1 de 2



Subgerencia de Desarrollo - Centro de Diseño para la Artesanía y las Pymes

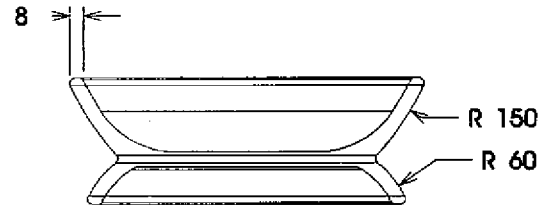
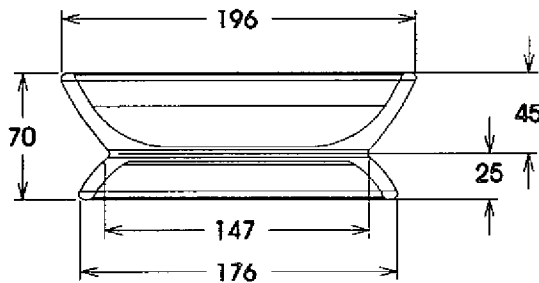
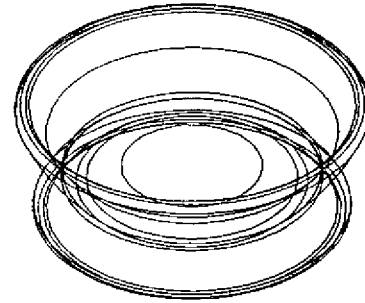
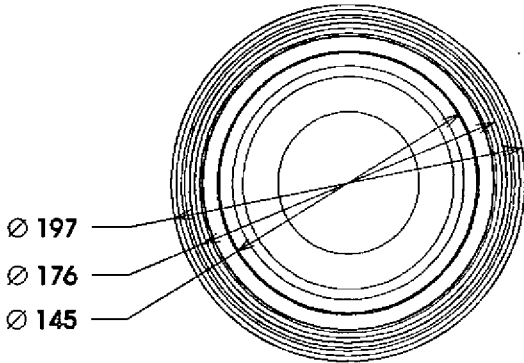

|                                  |                        |            |     |
|----------------------------------|------------------------|------------|-----|
| Pieza: Frutera                   | Línea: Hogar           | ESC. (Cm): | PL. |
| Nombre: Frutera grabada circular | Referencia:            |            |     |
| Oficio: Alfareria                | Materia Prima: Arcilla |            |     |
| Técnica: Modelado a mano         |                        |            |     |

Proceso de Producción: Busqueda de arcillas, desmenuzando y humedecido de la tierra, amasado, limpieza de la arcilla, armado manual, secado al sol, pintado con arcilla roja (tineja), secado, alisado con semillas

Observaciones:

Responsable: Pilar Robayo      Fecha: Abril de 2006

Referente(s)       Muestra       Línea       Empaque



**FORMATO**  
**Ficha de Dibujo y Planos Técnicos**

**CODIGO: FORASD 07**

**FECHA: 2004 06 04**



**VERSION 1**

**Página 1 de 2**

**Subgerencia de Desarrollo - Centro de Diseño para la Artesanía y las Pymes**



|                           |                        |            |     |
|---------------------------|------------------------|------------|-----|
| Pieza: Solitario          | Línea: Hogar           | ESC. (Cm): | PL. |
| Nombre: Solitario grabado | Referencia:            |            |     |
| Oficio: Alfareria         | Materia Prima: Arcilla |            |     |
| Técnica: Modelado a mano  |                        |            |     |

Proceso de Producción: Busqueda de arcillas, desmenuzado y humedecido de la tierra, amasado, limpieza de la arcilla, armado manual, secado al sol, pintado con arcilla roja (tineja), secado, alisado con semillas

Observaciones:

Responsable: Pilar Robayo      Fecha: Abril de 2006

Referente(s)

- Muestra     Línea     Empaque



Ministerio de Comercio, Industria y Turismo  
artesanías de Colombia s.a.

FORMATO

Ficha de  
Dibujo y Planos  
Técnicos

CODIGO: FORASD 07

FECHA: 2004 06 04

VERSION 1

Página 1 de 2



Subgerencia de Desarrollo - Centro de Diseño para la Artesanía y las Pymes

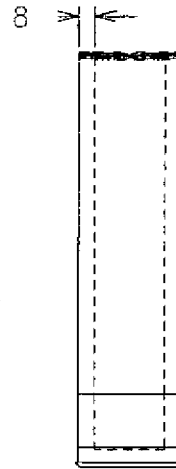
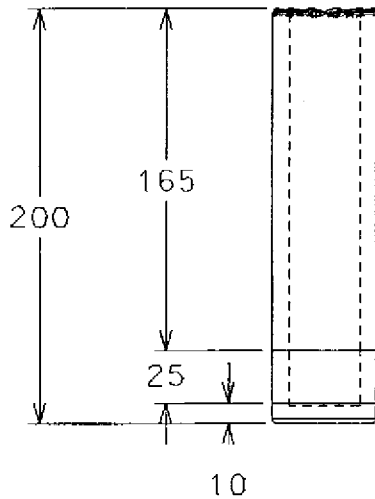
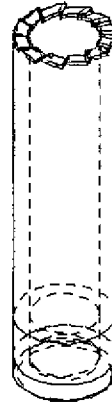
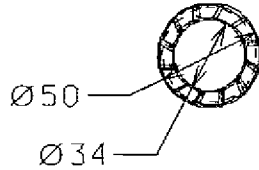

|                           |                        |            |     |
|---------------------------|------------------------|------------|-----|
| Pieza: Solitario          | Línea: Hogar           | ESC. (Cm): | PL. |
| Nombre: Solitario grabado | Referencia:            |            |     |
| Oficio: Alfareria         | Materia Prima: Arcilla |            |     |
| Técnica: Modelado a mano  |                        |            |     |

Proceso de Producción: Búsqueda de arcillas, desmenuzando y humedecido de la tierra, amasado, limpieza de la arcilla, armado manual, secado al sol, pintado con arcilla roja (tineja), secado, alisado con semillas

Observaciones:

Responsable: Pilar Robayo      Fecha: Abril de 2006

Referente(s)

- Muestra     Línea     Empaque



FORMATO

Ficha de Producto

CODIGO: FORASD 07

FECHA: 2004 06 04

VERSION 1

Página 1 de 1



Subgerencia de Desarrollo - Centro de Diseño para la Artesanía y las Pymes

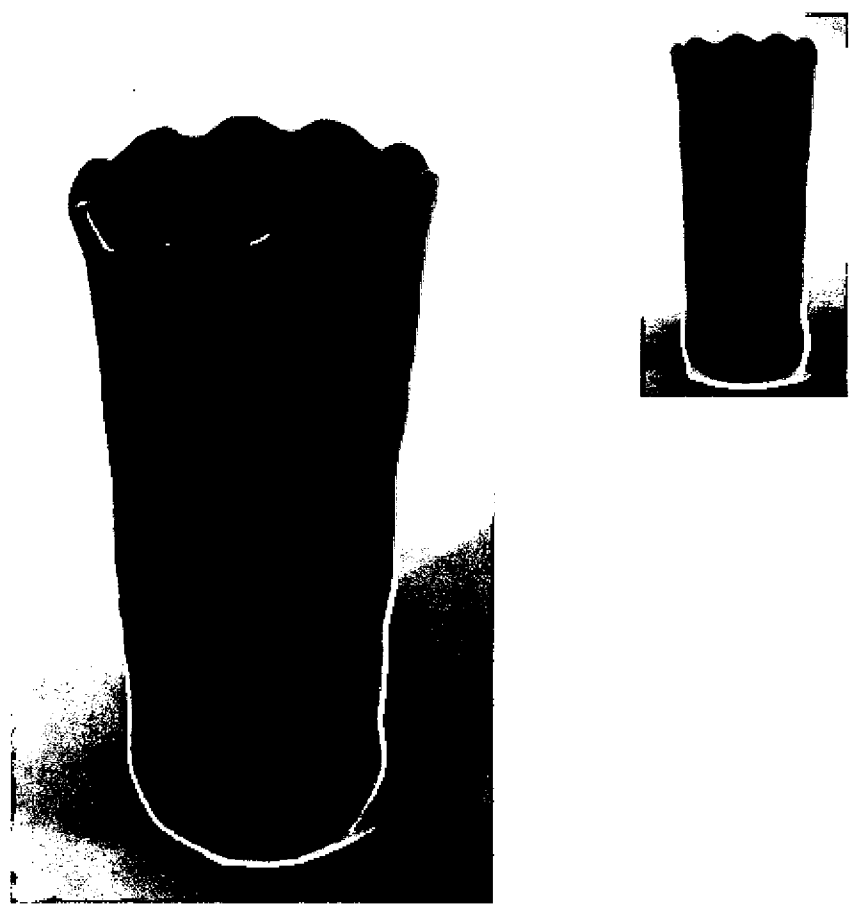

|                           |                        |            |     |
|---------------------------|------------------------|------------|-----|
| Pieza: Solitario          | Línea: Hogar           | ESC. (Cm): | PL. |
| Nombre: Solitario grabado | Referencia:            |            |     |
| Oficio: Alfareria         | Materia Prima: Arcilla |            |     |
| Técnica: Modelado a mano  |                        |            |     |

Proceso de Producción: Busqueda de arcillas, desmenuzado y humedecido de la tierra, amasado, limpieza de la arcilla, armado manual, secado al sol, pintado con arcilla roja (tineja), secado, alisado con semillas

Observaciones:

Responsable: Pilar Robayo      Fecha: Abril de 2006

Referente(s)

Muestra     Línea     Empaque



Ministerio de Comercio, Industria y Turismo  
artesanías de Colombia s.a.

**FORMATO**

**Ficha de  
Dibujo y Planos  
Técnicos**

**CODIGO: FORASD 07**

**FECHA: 2004 06 04**

**VERSION 1**

**Página 1 de 2**



**Subgerencia de Desarrollo - Centro de Diseño para la Artesanía y las Pymes**

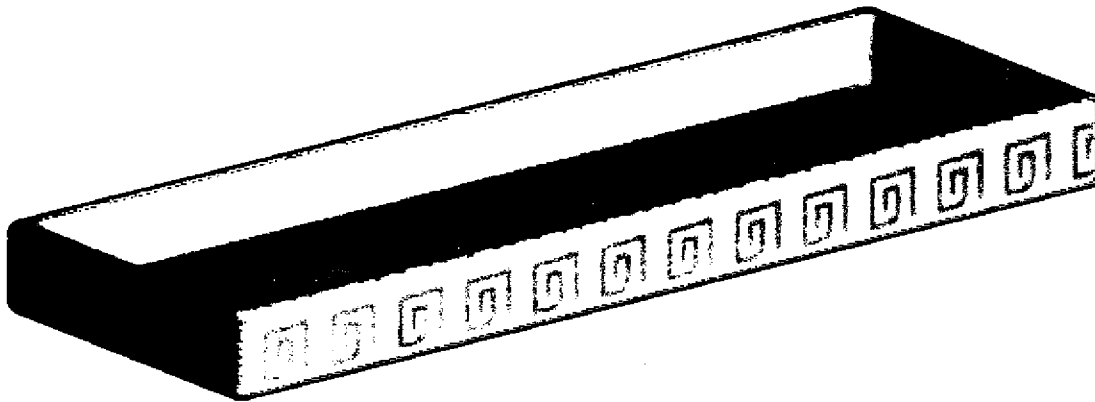

|                          |                        |            |     |
|--------------------------|------------------------|------------|-----|
| Pieza: Batea cuadrada    | Línea: Hogar           | ESC. (Cm): | PL. |
| Nombre: Batea grabado    | Referencia:            |            |     |
| Oficio: Alfarería        | Materia Prima: Arcilla |            |     |
| Técnica: Modelado a mano |                        |            |     |

Proceso de Producción: Búsqueda de arcillas, desmenuzado y humedecido de la tierra, amasado, limpieza de la arcilla, armado manual, secado al sol, pintado con arcilla roja (tineja), secado, alisado con semillas

Observaciones:

Responsable: Pilar Robayo      Fecha: Abril de 2006

Referente(s)

Muestra     Línea     Empaque



**Subgerencia de Desarrollo - Centro de Diseño para la Artesanía y las Pymes**

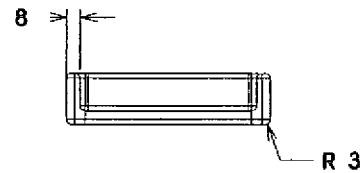
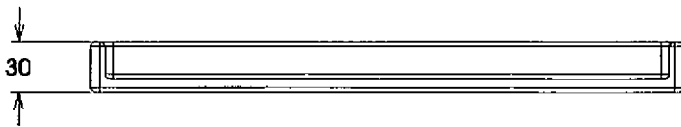
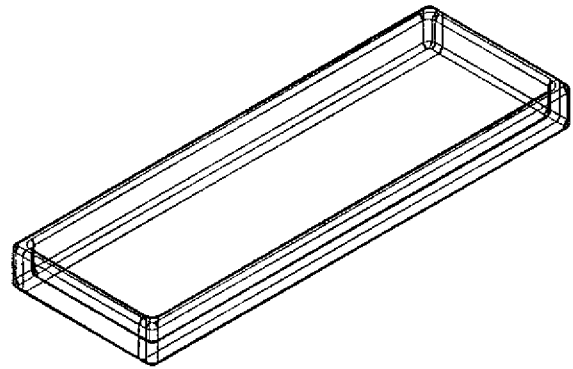
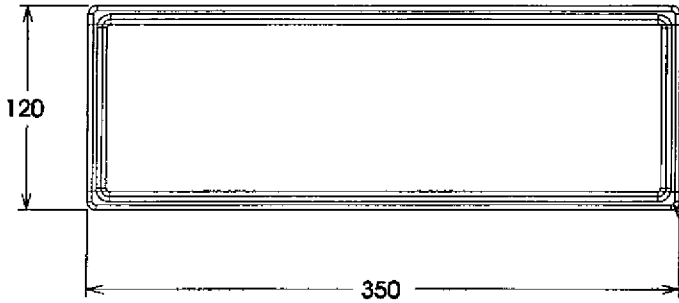

|                          |                        |            |     |
|--------------------------|------------------------|------------|-----|
| Pieza: Batea cuadrada    | Línea: Hogar           | ESC. (Cm): | PL. |
| Nombre: Batea grabado    | Referencia:            |            |     |
| Oficio: Alfareria        | Materia Prima: Arcilla |            |     |
| Técnica: Modelado a mano |                        |            |     |

Proceso de Producción: Búsqueda de arcillas, desmenuzado y humedecido de la tierra, amasado, limpieza de la arcilla, armado manual, secado al sol, pintado con arcilla roja (tineja), secado, alisado con semillas

Observaciones:

Responsable: Pilar Robayo      Fecha: Abril de 2006

Referente(s)

- Muestra     Línea     Empaque



Ministerio de Comercio, Industria y Turismo  
artesanías de Colombia s.a.

**FORMATO**

**Ficha de  
Producto**

**CODIGO: FORASD 07**

**FECHA: 2004 06 04**

**VERSION 1**

**Página 1 de 1**



**Subgerencia de Desarrollo - Centro de Diseño para la Artesanía y las Pymes**

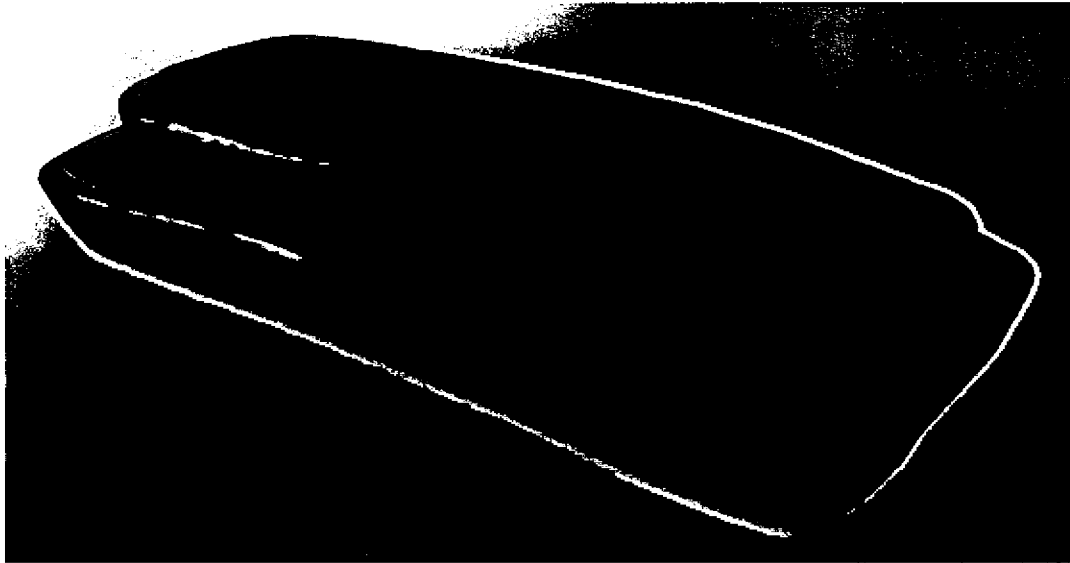

|                          |                        |            |     |
|--------------------------|------------------------|------------|-----|
| Pieza: Batea cuadrada    | Línea: Hogar           | ESC. (Cm): | PL. |
| Nombre: Batea grabado    | Referencia:            |            |     |
| Oficio: Alfareria        | Materia Prima: Arcilla |            |     |
| Técnica: Modelado a mano |                        |            |     |

Proceso de Producción: Búsqueda de arcillas, desmenuzado y humedecido de la tierra, amasado, limpieza de la arcilla, armado manual, secado al sol, pintado con arcilla roja (tineja), secado, alisado con semillas

Observaciones:

Responsable: Pilar Robayo      Fecha: Abril de 2006

Referente(s)

Muestra     Línea     Empaque



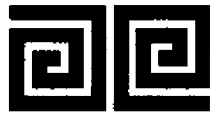

Ministerio de Comercio, Industria y Turismo  
artesanías de Colombia s.a.

**FORMATO**

**Ficha de  
Dibujo y Planos  
Técnicos**

**CODIGO: FORASD 07**

**FECHA: 2004 06 04**

**VERSION 1**

**Página 1 de 2**



**Subgerencia de Desarrollo - Centro de Diseño para la Artesanía y las Pymes**

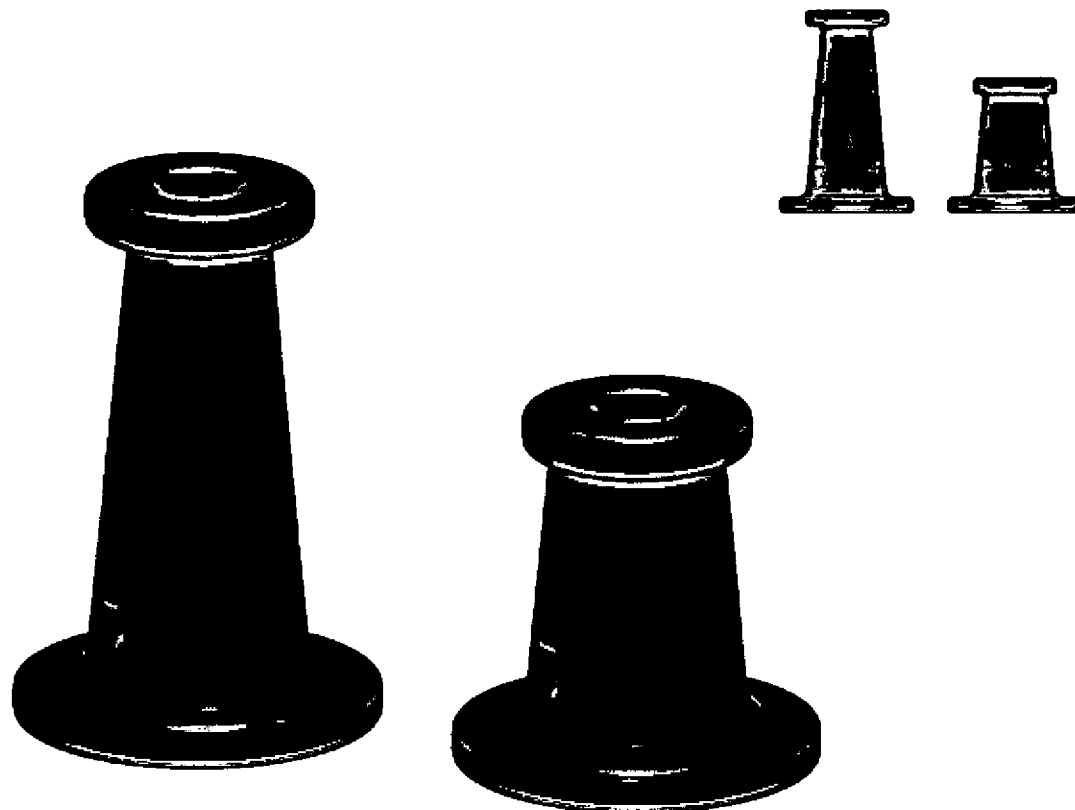

|                                    |                        |            |     |
|------------------------------------|------------------------|------------|-----|
| Pieza: Candelabros                 | Línea: Hogar           | ESC. (Cm): | PL. |
| Nombre: Juego candelabros grabados | Referencia:            |            |     |
| Oficio: Alfarería                  | Materia Prima: Arcilla |            |     |
| Técnica: Modelado a mano           |                        |            |     |

Proceso de Producción: Búsqueda de arcillas, desmenuzado y humedecido de la tierra, amasado, limpieza de la arcilla, armado manual, secado al sol, pintado con arcilla roja (tineja), secado, alisado con semillas

Observaciones:

Responsable: Pilar Robayo      Fecha: Abril de 2006

Referente(s)

Muestra     Línea     Empaque



**Subgerencia de Desarrollo - Centro de Diseño para la Artesanía y las Pymes**

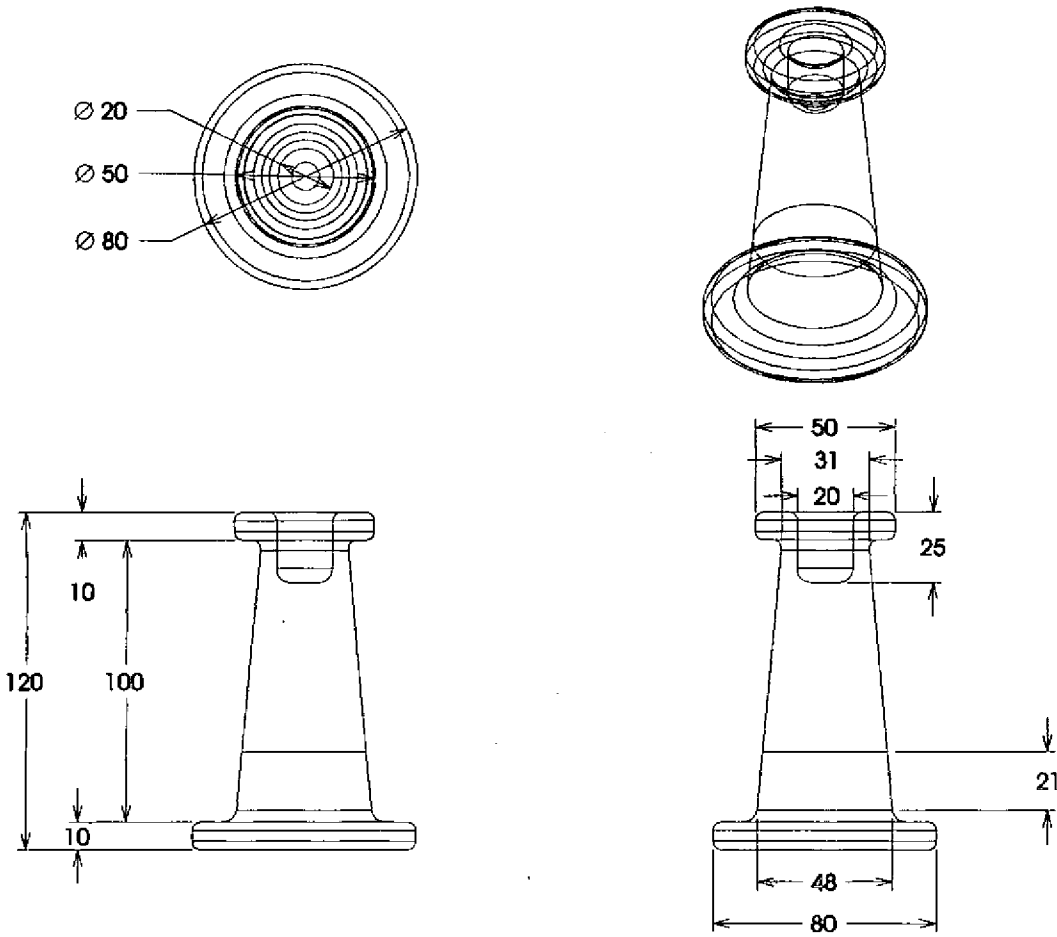

|                                    |                        |                |
|------------------------------------|------------------------|----------------|
| Pieza: Candelabro alto             | Línea: Hogar           | ESC. (Cm): PL. |
| Nombre: Juego candelabros grabados | Referencia:            |                |
| Oficio: Alfareria                  | Materia Prima: Arcilla |                |
| Técnica: Modelado a mano           |                        |                |

Proceso de Producción: Búsqueda de arcillas, desmenuzando y humedecido de la tierra, amasado, limpieza de la arcilla, armado manual, secado al sol, pintado con arcilla roja (tineja), secado, alisado con semillas

Observaciones:

Responsable: Pilar Robayo      Fecha: Abril de 2006

Referente(s)       Muestra     Línea     Empaque



Ministerio de Comercio, Industria y Turismo  
artesanías de Colombia s.a.

FORMATO

Ficha de  
Dibujo y Planos  
Técnicos

CODIGO: FORASD 07

FECHA: 2004 06 04

VERSION 1

Página 1 de 2



Subgerencia de Desarrollo - Centro de Diseño para la Artesanía y las Pymes

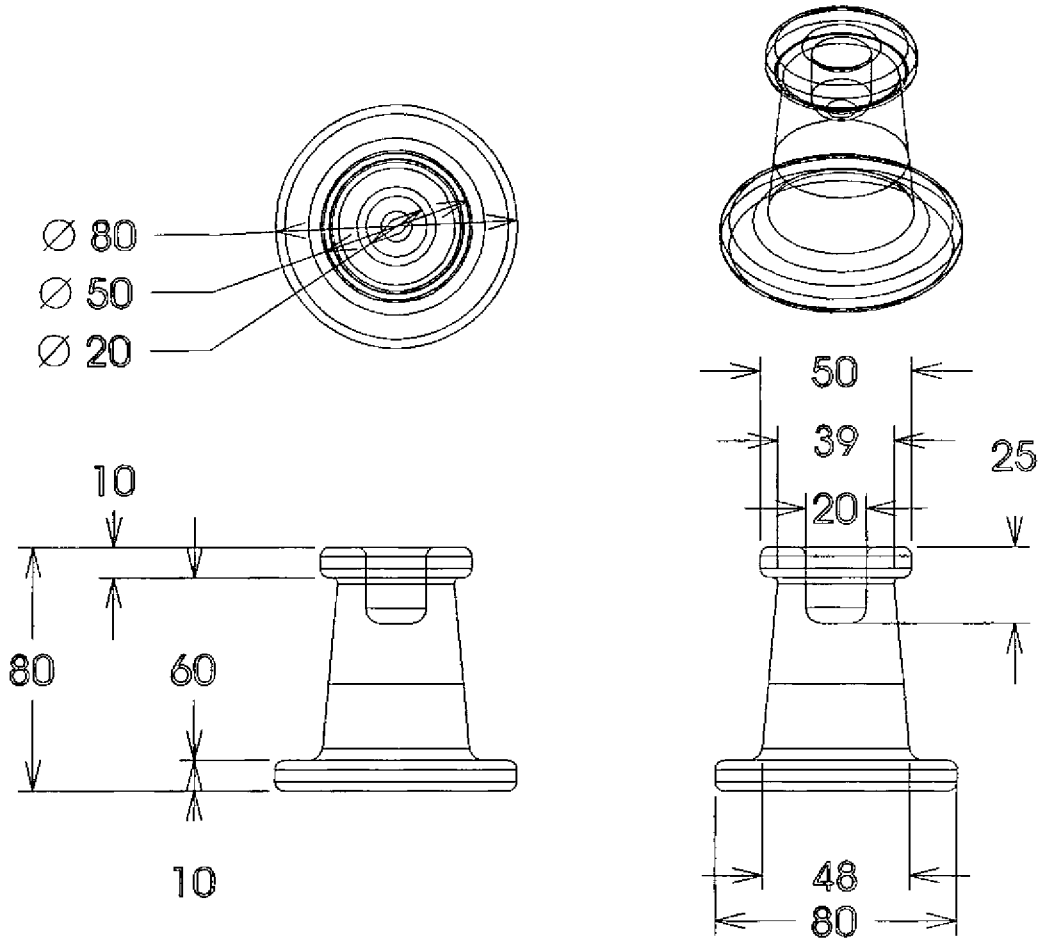

|                                    |                        |            |     |
|------------------------------------|------------------------|------------|-----|
| Pieza: Candelabro bajo             | Línea: Hogar           | ESC. (Cm): | PL. |
| Nombre: Juego candelabros grabados | Referencia:            |            |     |
| Oficio: Alfarería                  | Materia Prima: Arcilla |            |     |
| Técnica: Modelado a mano           |                        |            |     |

Proceso de Producción: Búsqueda de arcillas, desmenuzado y humedecido de la tierra, amasado, limpieza de la arcilla, armado manual, secado al sol, pintado con arcilla roja (tineja), secado, alisado con semillas

Observaciones:

Responsable: Pilar Robayo Fecha: Abril de 2006

Referente(s)

Muestra  Línea  Empaque



Ministerio de Comercio, Industria y Turismo  
artesanías de Colombia s.a.

FORMATO

Ficha de  
Producto

CODIGO: FORASD 07

FECHA: 2004 06 04

VERSION 1

Página 1 de 1



Subgerencia de Desarrollo - Centro de Diseño para la Artesanía y las Pymes

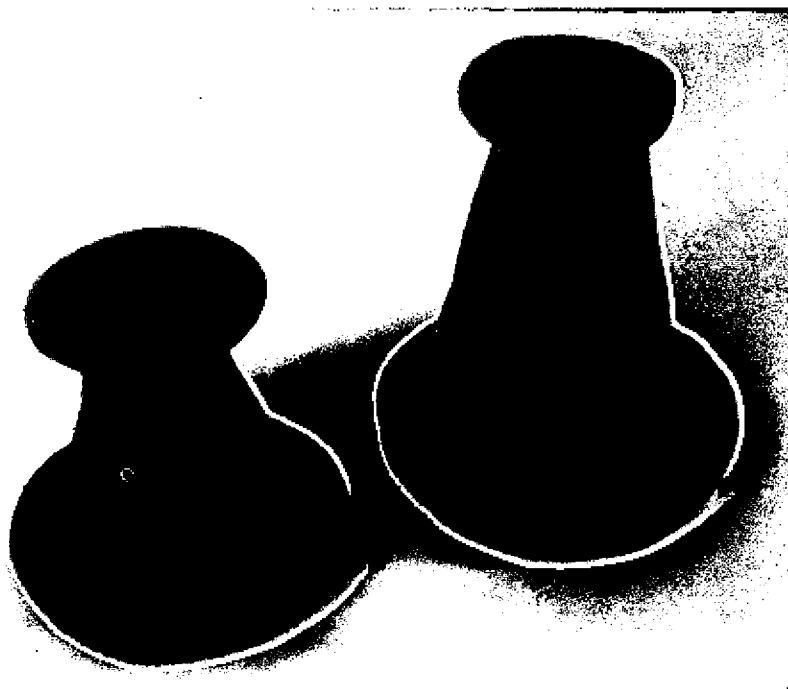

|                                    |                        |            |     |
|------------------------------------|------------------------|------------|-----|
| Pieza: Candelabros                 | Línea: Hogar           | ESC. (Cm): | PL. |
| Nombre: Juego candelabros grabados | Referencia:            |            |     |
| Oficio: Alfareria                  | Materia Prima: Arcilla |            |     |
| Técnica: Modelado a mano           |                        |            |     |

Proceso de Producción: Búsqueda de arcillas, desmenuzado y humedecido de la tierra, amasado, limpieza de la arcilla, armado manual, secado al sol, pintado con arcilla roja (tineja), secado, alisado con semillas

Observaciones:

Responsable: Pilar Robayo      Fecha: Abril de 2006

Referente(s)

Muestra     Línea     Empaque

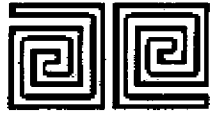

Ministerio de Comercio, Industria y Turismo  
artesanías de Colombia s.a.

**FORMATO**

**Ficha de  
Dibujo y Planos  
Técnicos**

**CODIGO: FORASD 07**

**FECHA: 2004 06 04**

**VERSION 1**

**Página 1 de 2**



**Subgerencia de Desarrollo - Centro de Diseño para la Artesanía y las Pymes**

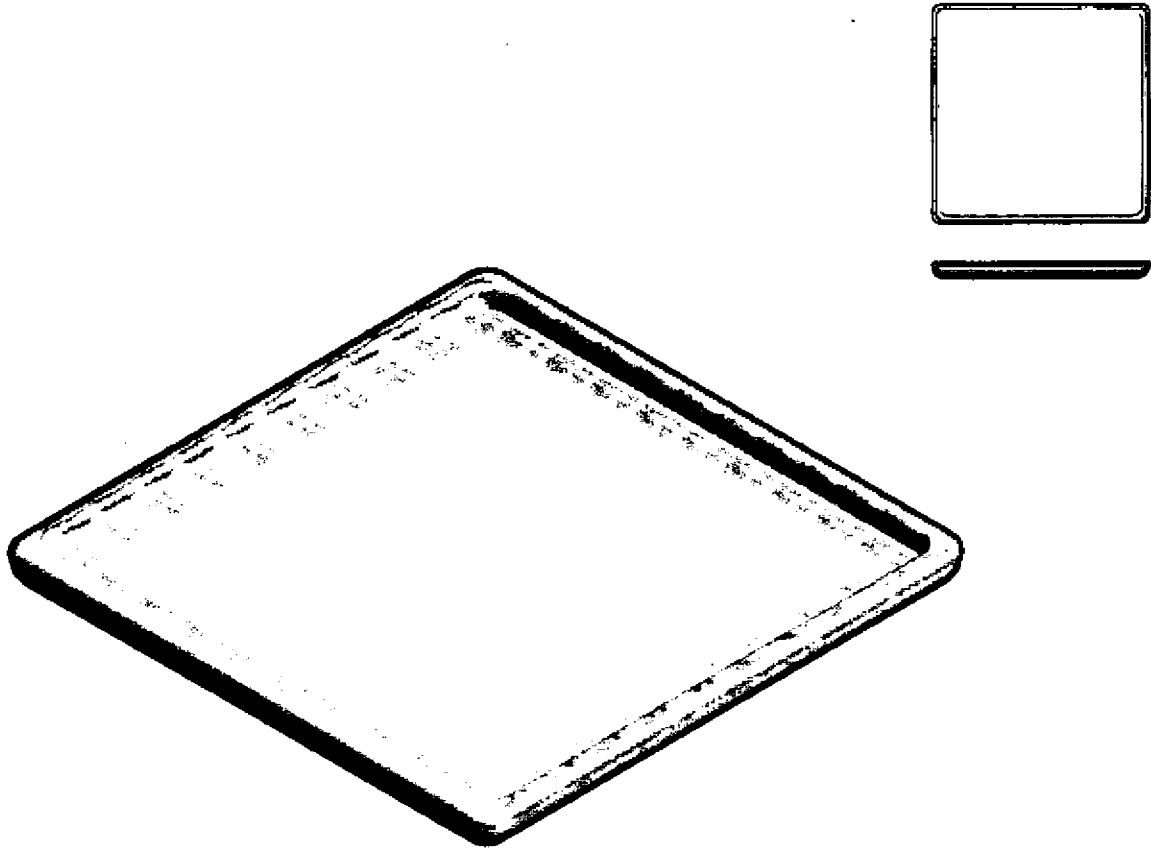

|                          |                        |            |     |
|--------------------------|------------------------|------------|-----|
| Pieza: Plato cuadrado    | Línea: Hogar           | ESC. (Cm): | PL. |
| Nombre: Plato grabado    | Referencia:            |            |     |
| Oficio: Alfareria        | Materia Prima: Arcilla |            |     |
| Técnica: Modelado a mano |                        |            |     |

Proceso de Producción: Búsqueda de arcillas, desmenuzado y humedecido de la tierra, amasado, limpieza de la arcilla, armado manual, secado al sol, pintado con arcilla roja (tineja), secado, alisado con semillas

Observaciones:

Responsable: Pilar Robayo      Fecha: Abril de 2006

Referente(s)

- Muestra     Línea     Empaque



**Subgerencia de Desarrollo - Centro de Diseño para la Artesanía y las Pymes**

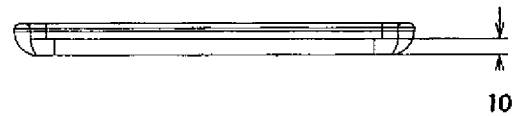
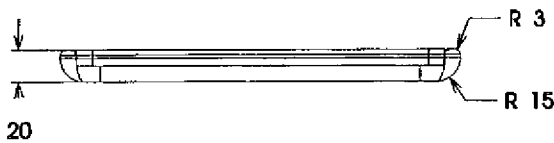
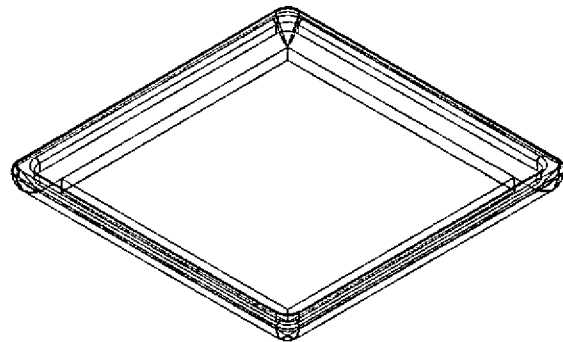
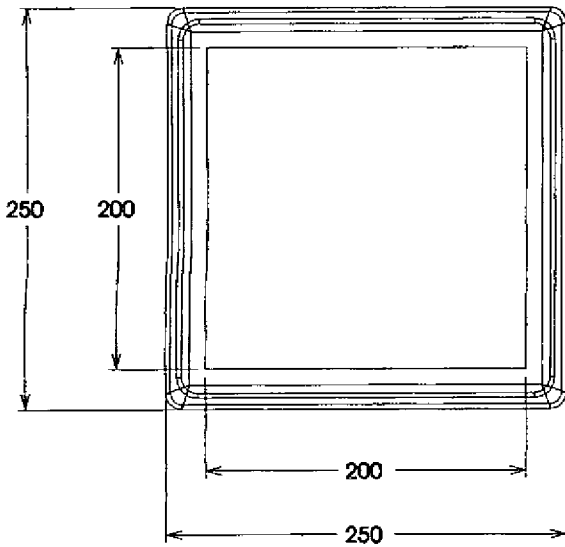

|                          |                        |            |     |
|--------------------------|------------------------|------------|-----|
| Pieza: Plato cuadrado    | Línea: Hogar           | ESC. (Cm): | PL. |
| Nombre: Plato grabado    | Referencia:            |            |     |
| Oficio: Alfareria        | Materia Prima: Arcilla |            |     |
| Técnica: Modelado a mano |                        |            |     |

Proceso de Producción: Búsqueda de arcillas, desmenuzado y humedecido de la tierra, amasado, limpieza de la arcilla, armado manual, secado al sol, pintado con arcilla roja (tineja), secado, alisado con semillas

Observaciones:

Responsable: Pilar Robayo      Fecha: Abril de 2006

Referente(s)

- Muestra     Línea     Empaque



Ministerio de Comercio, Industria y Turismo  
artesañas de Colombia s.a.

FORMATO

Ficha de  
Producto

CODIGO: FORASD 07

FECHA: 2004 06 04

VERSION 1

Página 1 de 1



Subgerencia de Desarrollo - Centro de Diseño para la Artesanía y las Pymes

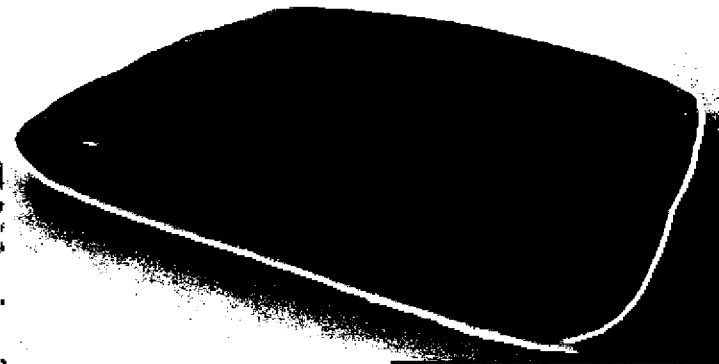

|                          |                        |            |     |
|--------------------------|------------------------|------------|-----|
| Pieza: Plato cuadrado    | Línea: Hogar           | ESC. (Cm): | PL. |
| Nombre: Plato grabado    | Referencia:            |            |     |
| Oficio: Alfarería        | Materia Prima: Arcilla |            |     |
| Técnica: Modelado a mano |                        |            |     |

Proceso de Producción: Búsqueda de arcillas, desmenuzado y humedecido de la tierra, amasado, limpieza de la arcilla, armado manual, secado al sol, pintado con arcilla roja (tineja), secado, alisado con semillas

Observaciones:

Responsable: Pilar Robayo      Fecha: Abril de 2006

Referente(s)

- Muestra
- Línea
- Empaque
-

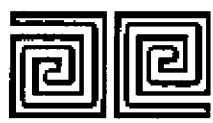

Ministerio de Comercio, Industria y Turismo  
artesanías de Colombia s.a.

FORMATO

Ficha de  
Dibujo y Planos  
Técnicos

CODIGO: FORASD 07

FECHA: 2004 06 04

VERSION 1

Página 1 de 2



Subgerencia de Desarrollo - Centro de Diseño para la Artesanía y las Pymes

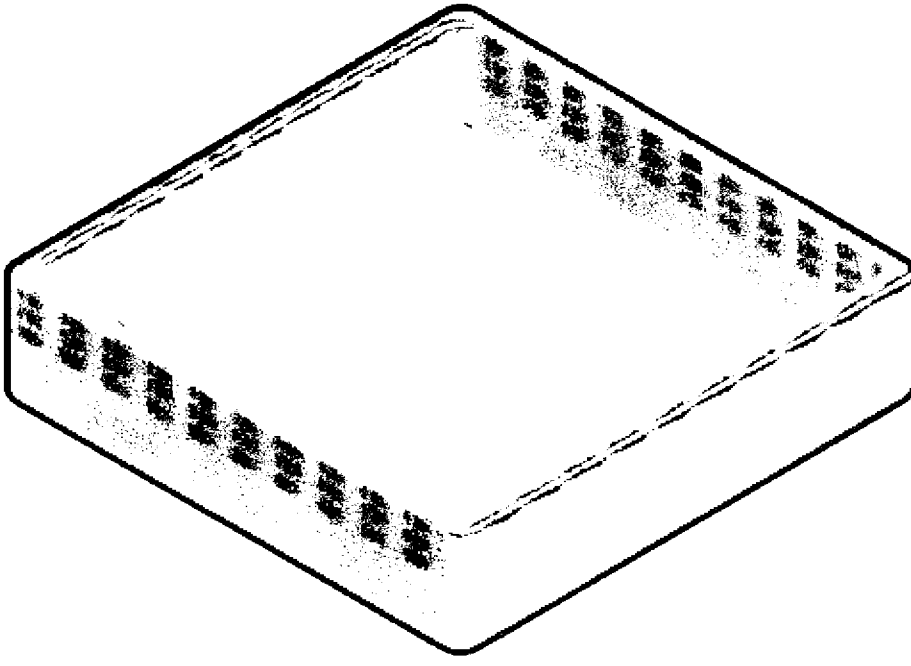
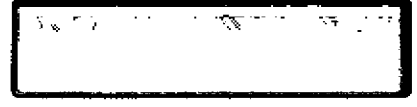

|                          |                        |            |     |
|--------------------------|------------------------|------------|-----|
| Pieza: Frutero cuadrado  | Línea: Hogar           | ESC. (Cm): | PL. |
| Nombre: frutero grabado  | Referencia:            |            |     |
| Oficio: Alfareria        | Materia Prima: Arcilla |            |     |
| Técnica: Modelado a mano |                        |            |     |

Proceso de Producción: Búsqueda de arcillas, desmenuzado y humedecido de la tierra, amasado, limpieza de la arcilla, armado manual, secado al sol, pintado con arcilla roja (tineja), secado, alisado con semillas

Observaciones:

Responsable: Pilar Robayo      Fecha: Abril de 2006

Referente(s)

- Muestra     Línea     Empaque





**Subgerencia de Desarrollo - Centro de Diseño para la Artesanía y las Pymes**

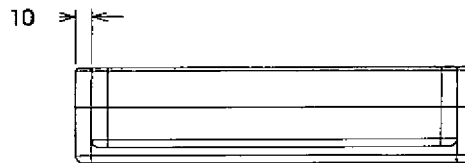
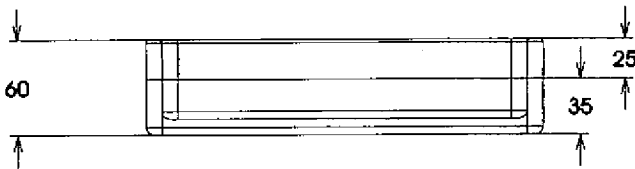
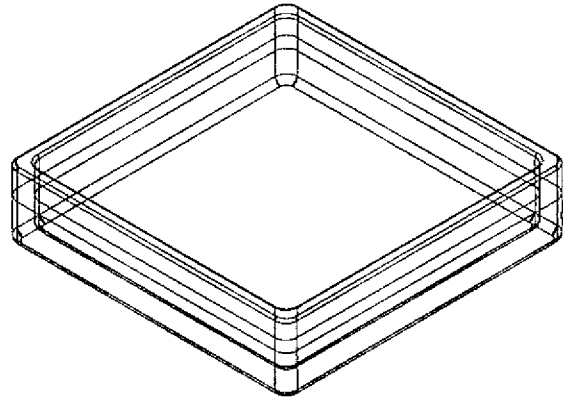
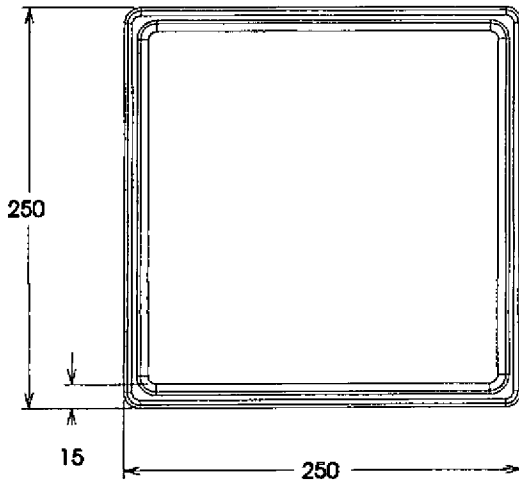

|                          |                        |            |     |
|--------------------------|------------------------|------------|-----|
| Pieza: Frutero cuadrado  | Línea: Hogar           | ESC. (Cm): | PL. |
| Nombre: frutero grabado  | Referencia:            |            |     |
| Oficio: Alfareria        | Materia Prima: Arcilla |            |     |
| Técnica: Modelado a mano |                        |            |     |

Proceso de Producción: Búsqueda de arcillas, desmenuzando y humedecido de la tierra, amasado, limpieza de la arcilla, armado manual, secado al sol, pintado con arcilla roja (tineja), secado, alisado con semillas

Observaciones:

Responsable: Pilar Robayo      Fecha: Abril de 2006

Referente(s)

- Muestra     Línea     Empaque



**Subgerencia de Desarrollo - Centro de Diseño para la Artesanía y las Pymes**

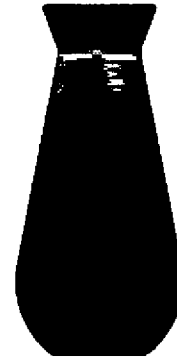
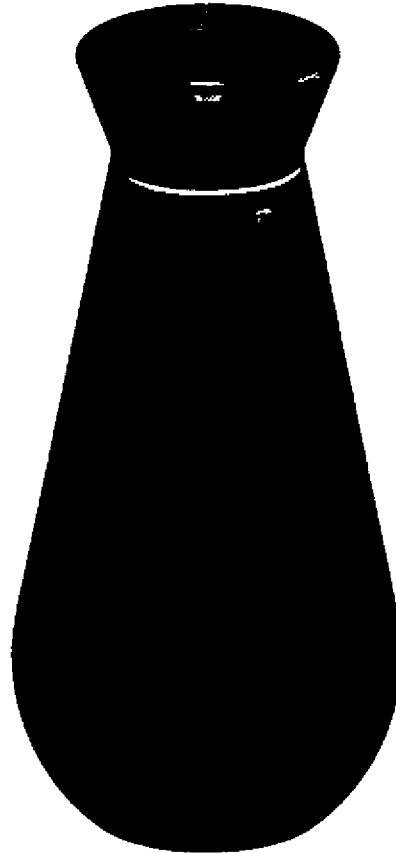

|                          |                        |            |     |
|--------------------------|------------------------|------------|-----|
| Pieza: Jarrón            | Línea: Hogar           | ESC. (Cm): | PL. |
| Nombre: Jarrón grabado   | Referencia:            |            |     |
| Oficio: Alfareria        | Materia Prima: Arcilla |            |     |
| Técnica: Modelado a mano |                        |            |     |

Proceso de Producción: Búsqueda de arcillas, desmenuzado y humedecido de la tierra, amasado, limpieza de la arcilla, armado manual, secado al sol, pintado con arcilla roja (tineja), secado, alisado con semillas

Observaciones:

Responsable: Pilar Robayo      Fecha: Abril de 2006

Referente(s)

- Muestra     Línea     Empaque



**Subgerencia de Desarrollo - Centro de Diseño para la Artesanía y las Pymes**

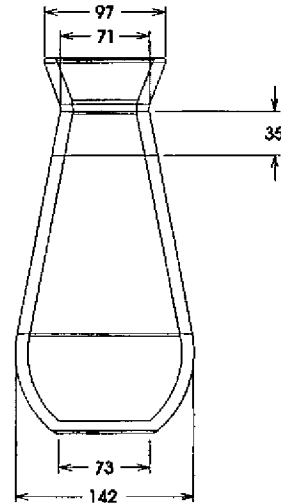
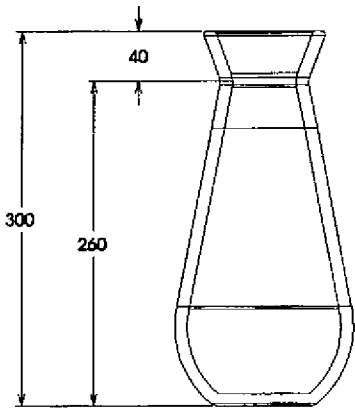
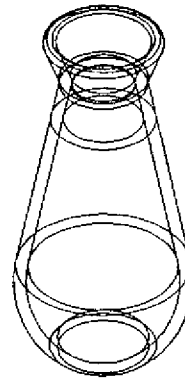
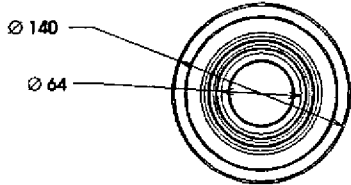

|                          |                        |            |     |
|--------------------------|------------------------|------------|-----|
| Pieza: Jarrón            | Línea: Hogar           | ESC. (Cm): | PL. |
| Nombre: Jarrón grabado   | Referencia:            |            |     |
| Oficio: Alfareria        | Materia Prima: Arcilla |            |     |
| Técnica: Modelado a mano |                        |            |     |

**Proceso de Producción:** Búsqueda de arcillas, desmenuzando y humedecido de la tierra, amasado, limpieza de la arcilla, armado manual, secado al sol, pintado con arcilla roja (tineja), secado, alisado con semillas

**Observaciones:**

Responsable: Pilar Robayo      Fecha: Abril de 2006

Referente(s)

- Muestra   
  Línea   
  Empaque



Ministerio de Comercio, Industria y Turismo  
artesanías de Colombia s.a.

**FORMATO**

**Ficha de  
Producto**

**CODIGO: FORASD 07**

**FECHA: 2004 06 04**

**VERSION 1**

**Página 1 de 1**



**Subgerencia de Desarrollo - Centro de Diseño para la Artesanía y las Pymes**

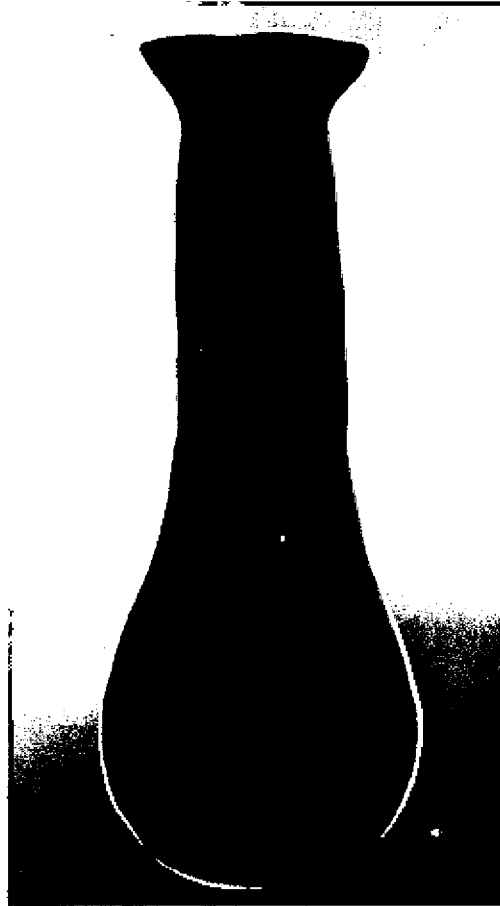

|                          |                        |            |     |
|--------------------------|------------------------|------------|-----|
| Pieza: Jarrón            | Línea: Hogar           | ESC. (Cm): | PL. |
| Nombre: Jarrón grabado   | Referencia:            |            |     |
| Oficio: Alfarería        | Materia Prima: Arcilla |            |     |
| Técnica: Modelado a mano |                        |            |     |

Proceso de Producción: Búsqueda de arcillas, desmenuzado y humedecido de la tierra, amasado, limpieza de la arcilla, armado manual, secado al sol, pintado con arcilla roja (tineja), secado, alisado con semillas

Observaciones:

Responsable: Pilar Robayo      Fecha: Abril de 2006

Referente(s)

Muestra     Línea     Empaque



Ministerio de Comercio, Industria y Turismo  
artesanías de Colombia s.a.

**FORMATO**

**Ficha de  
Dibujo y Planos  
Técnicos**

**CODIGO: FORASD 07**

**FECHA: 2004 06 04**

**VERSION 1**

**Página**



**Subgerencia de Desarrollo - Centro de Diseño para la Artesanía y las Pymes**

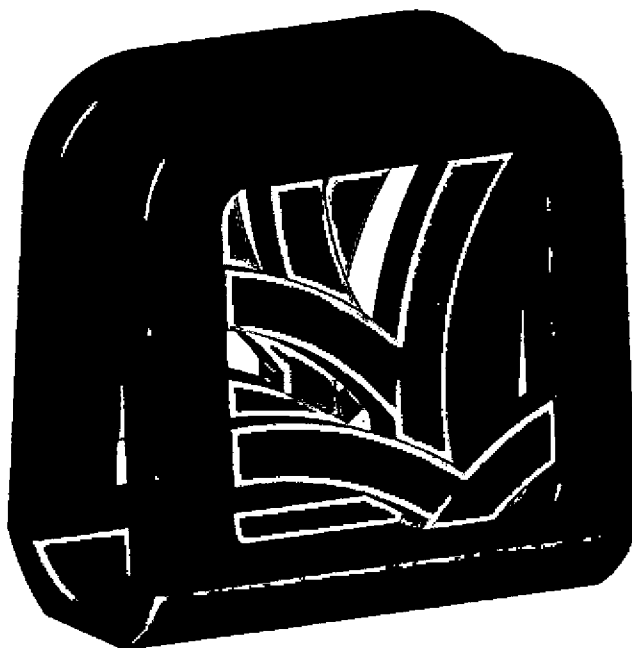

|   |                              |            |     |
|---|------------------------------|------------|-----|
| Pieza: Servilletero                     | Línea: Mesa                  | ESC. (Cm): | PL. |
| Nombre: Servilletero helicoma           | Referencia: Helicoma         |            |     |
| Oficio: Trabajos en guadua, ebanistería | Materia Prima: Nogal, Guadua |            |     |
| Técnica: Corte y ensamble               |                              |            |     |

Proceso de Producción: Medición, corte, ensamble, lijado, acabado: sellado, lacado.

|  |
|--|
|  |
|  |
|  |
|  |
|  |
|  |
|  |
|  |
|  |
|  |

Observaciones:

|  |
|--|
|  |
|  |
|  |
|  |
|  |
|  |
|  |
|  |
|  |
|  |

|                           |                  |
|---------------------------|------------------|
| Responsable: Pilar Robayo | Fecha: Mayo 2006 |
|---------------------------|------------------|

Referente(s)

Muestra  
 Línea  
 Empaque



**Subgerencia de Desarrollo - Centro de Diseño para la Artesanía y las Pymes**

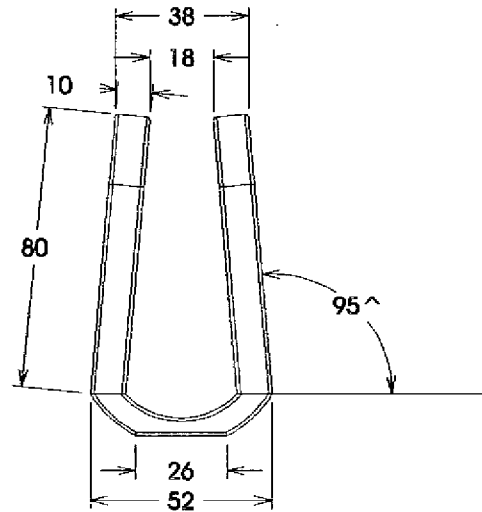
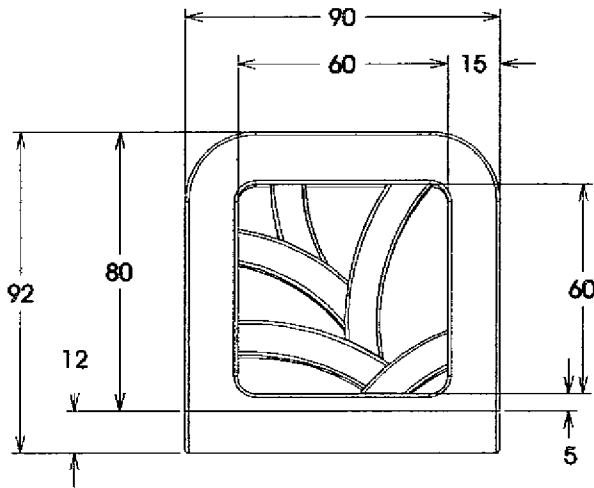
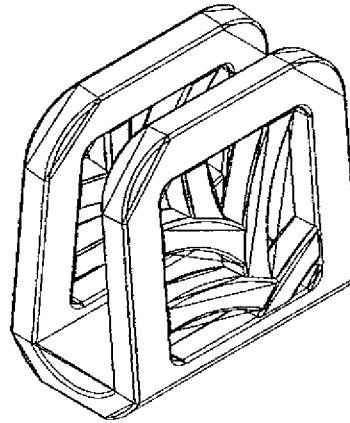
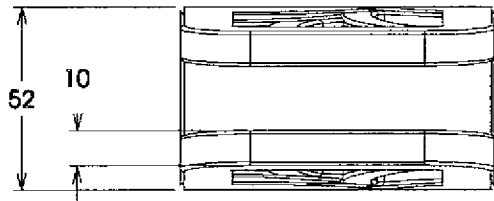

|   |                              |                |
|---|------------------------------|----------------|
| Pieza: Servilletero                     | Línea: Mesa                  | ESC. (Cm): PL. |
| Nombre: Servilletero helicónica         | Referencia: Heliconia        |                |
| Oficio: Trabajos en guadua, ebanistería | Materia Prima: Nogal, Guadua |                |
| Técnica: Corte y ensamble               |                              |                |

Proceso de Producción: Medición, corte, ensamble, lijado, acabado: sellado, lacado.

---



---



---



---



---



---



---

Observaciones:

---



---



---



---



---



---



---

Responsable: Pilar Robayo      Fecha: Mayo 2006

Referente(s)

Muestra     Línea     Empaque



Ministerio de Comercio, Industria y Turismo  
artesanías de colombia s.a.

**FORMATO**

**Ficha de  
Dibujo y Planos  
Técnicos**

**CODIGO: FORASD 07**

**FECHA: 2004 06 04**

**VERSION 1**

**Página 1 de 6**



**Subgerencia de Desarrollo - Centro de Diseño para la Artesanía y las Pymes**

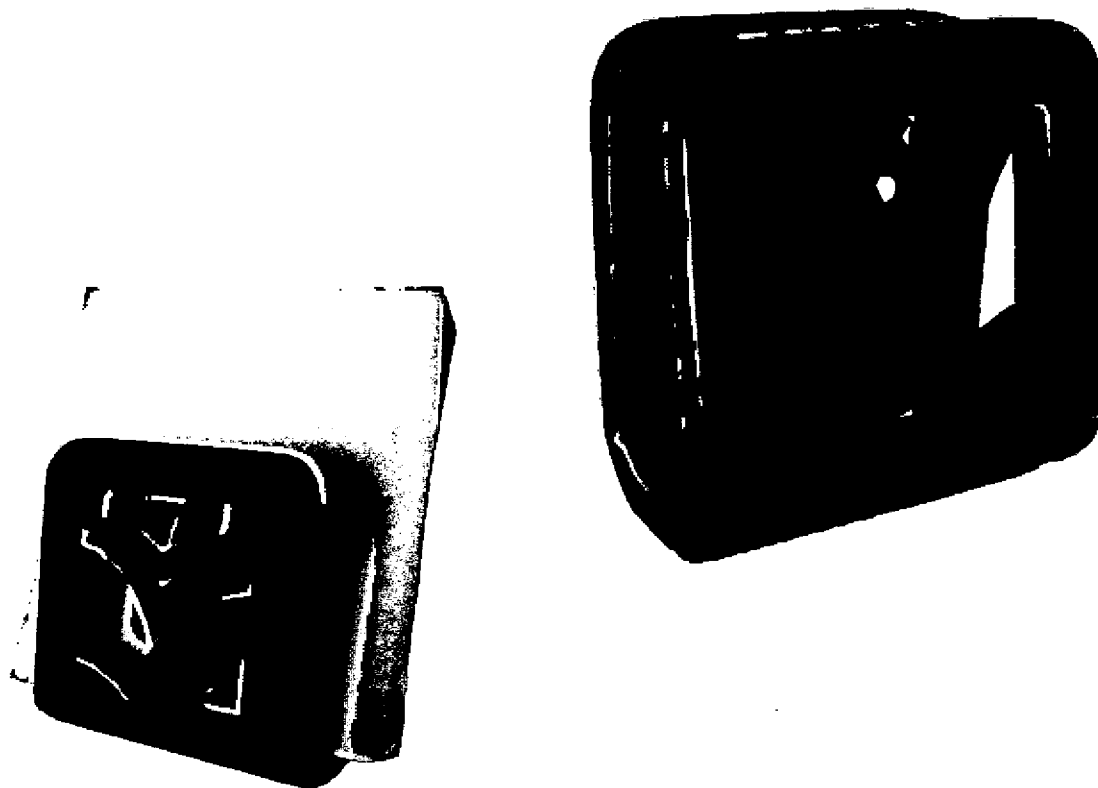

Pieza: Servilletero

Línea: Mesa

ESC. (Cm): PL.

Nombre: Servilletero heliconia

Referencia: Heliconia

Oficio: Trabajos en guadua, ebanistería

Materia Prima: Nogal, Guadua

Técnica: Corte y ensamble

Proceso de Producción: Medición, corte, ensamble, lijado, acabado: sellado, lacado.

Observaciones:

Responsable: Pilar Robayo

Fecha: Mayo 2006

Referente(s)



Muestra



Línea



Empaque





Ministerio de Comercio, Industria y Turismo  
artesanías de Colombia s.a.

**FORMATO**  
**Ficha de**  
**Dibujo y Planos**  
**Técnicos**

**CODIGO: FORASD 07**

**FECHA: 2004 06 04**

**VERSION 1**

**Página**



**Subgerencia de Desarrollo - Centro de Diseño para la Artesanía y las Pymes**

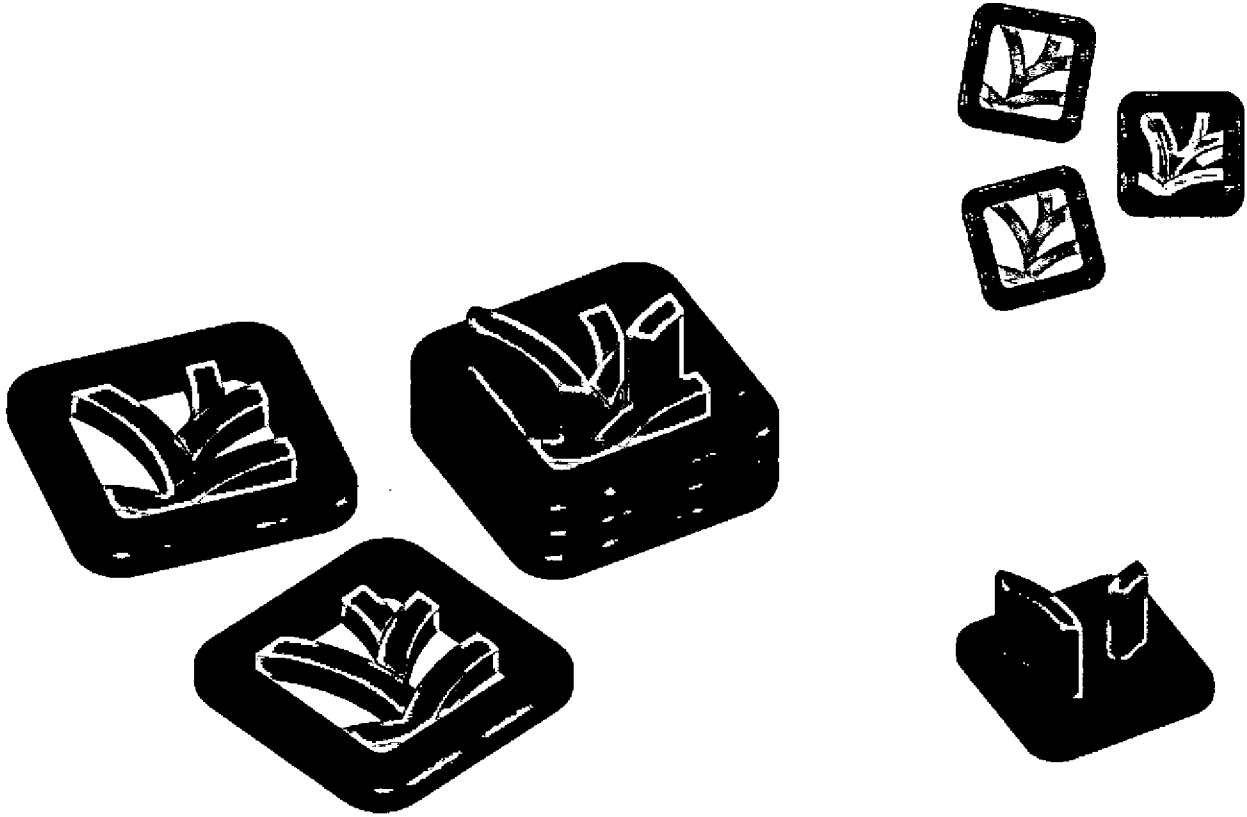

|   |                              |                |
|---|------------------------------|----------------|
| Pieza: Portavasos                       | Línea: Mesa                  | ESC. (Cm): PL. |
| Nombre: Juego portavasos                | Referencia: Heliconia        |                |
| Oficio: Trabajos en guadua, ebanistería | Materia Prima: Nogal, Guadua |                |
| Técnica: Corte y ensamble               |                              |                |

Proceso de Producción: Medición, corte, ensamble, lijado, acabado: sellado, lacado.

---

---

---

---

---

---

---

---

---

---

Observaciones:

---

---

---

---

---

---

---

---

---

---

Responsable: Pilar Robayo      Fecha: Mayo 2006

Referente(s)       Muestra     Línea     Empaque





Ministerio de Comercio, Industria y Turismo  
artesanías de Colombia s.a.

FORMATO

Ficha de  
Dibujo y Planos  
Técnicos

CODIGO: FORASD 07

FECHA: 2004 06 04

VERSION 1

Página



Subgerencia de Desarrollo - Centro de Diseño para la Artesanía y las Pymes

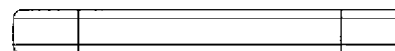
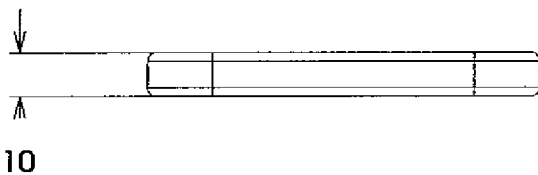
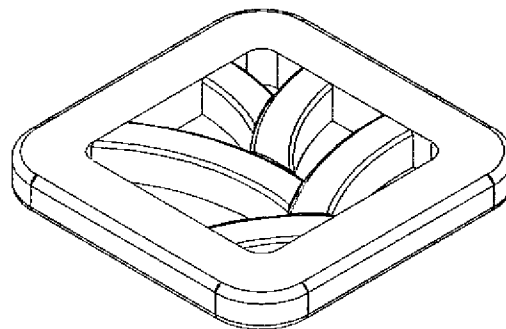
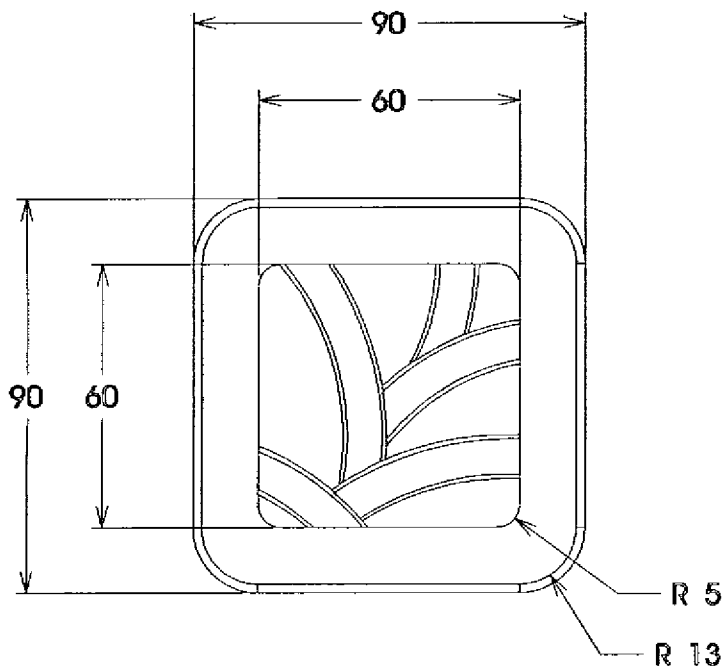

|   |                              |            |     |
|---|------------------------------|------------|-----|
| Pieza: Portavasos                       | Línea: Mesa                  | ESC. (Cm): | PL. |
| Nombre: Juego portavasos                | Referencia: Heliconia        |            |     |
| Oficio: Trabajos en guadua, ebanistería | Materia Prima: Nogal, Guadua |            |     |
| Técnica: Corte y ensamble               |                              |            |     |

|   |
|---|
| Proceso de Producción: Medición, corte, ensamble, lijado, acabado: sellado, lacado. |
|   |
|   |
|   |
|   |
|   |
|   |
|   |
|   |

|                |
|----------------|
| Observaciones: |
|                |
|                |
|                |
|                |
|                |
|                |
|                |
|                |
|                |

|                           |                  |
|---------------------------|------------------|
| Responsable: Pilar Robayo | Fecha: Mayo 2006 |
|---------------------------|------------------|

Referente(s)  Muestra  Línea  Empaque



Ministerio de Comercio, Industria y Turismo  
artesanías de Colombia s.a.

**FORMATO**  
**Ficha de**  
**Dibujo y Planos**  
**Técnicos**

**CODIGO:** FORASD 07

**FECHA:** 2004 06 04

**VERSION** 1

**Página**



**Subgerencia de Desarrollo - Centro de Diseño para la Artesanía y las Pymes**

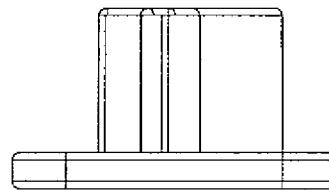
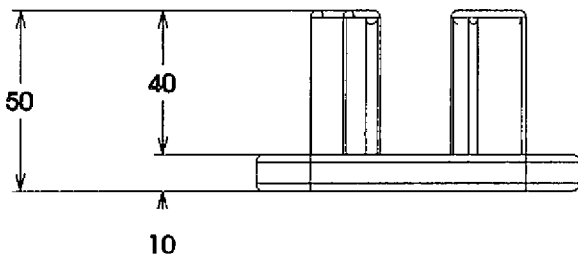
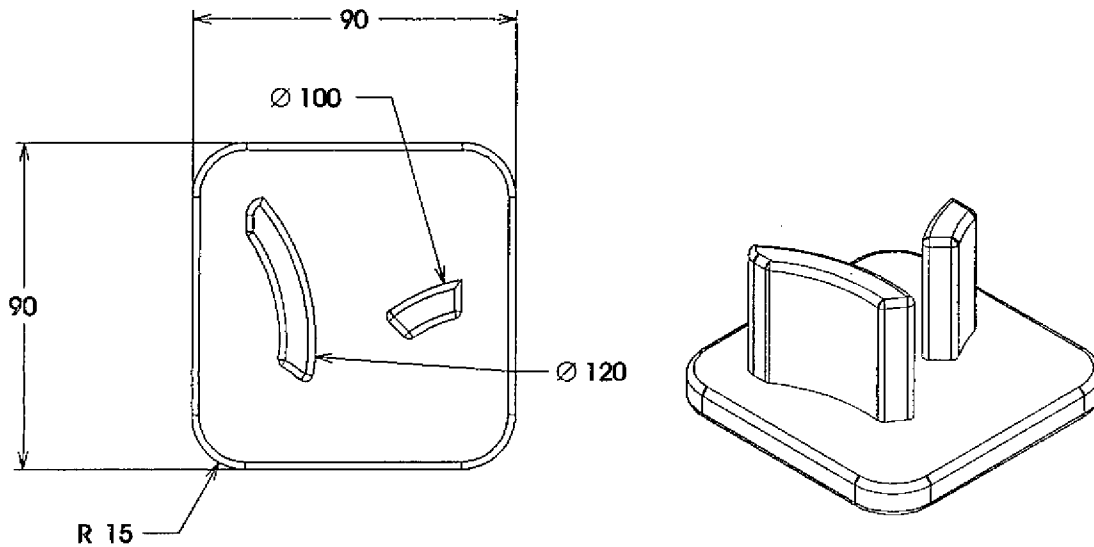

|   |                              |            |     |
|---|------------------------------|------------|-----|
| Pieza: Base Portavasos                  | Línea: Mesa                  | ESC. (Cm): | PL. |
| Nombre: Juego portavasos                | Referencia: Heliconia        |            |     |
| Oficio: Trabajos en guadua, cbanistería | Materia Prima: Nogal, Guadua |            |     |
| Técnica: Corte y ensamble               |                              |            |     |

Proceso de Producción: Medición, corte, ensamble, lijado, acabado: sellado, lacado.

---

---

---

---

---

---

---

---

---

---

Observaciones:

---

---

---

---

---

---

---

---

---

---

Responsable: Pilar Robayo      Fecha: Mayo 2006

Referente(s)

Muestra     Línea     Empaque



**FORMATO**  
**Ficha de**  
**Dibujo y Planos**  
**Técnicos**

**CODIGO: FORASD 07**  
**FECHA: 2004 06 04**  
**VERSION 1**      **Página 4 de 6**



**Subgerencia de Desarrollo - Centro de Diseño para la Artesanía y las Pymes**

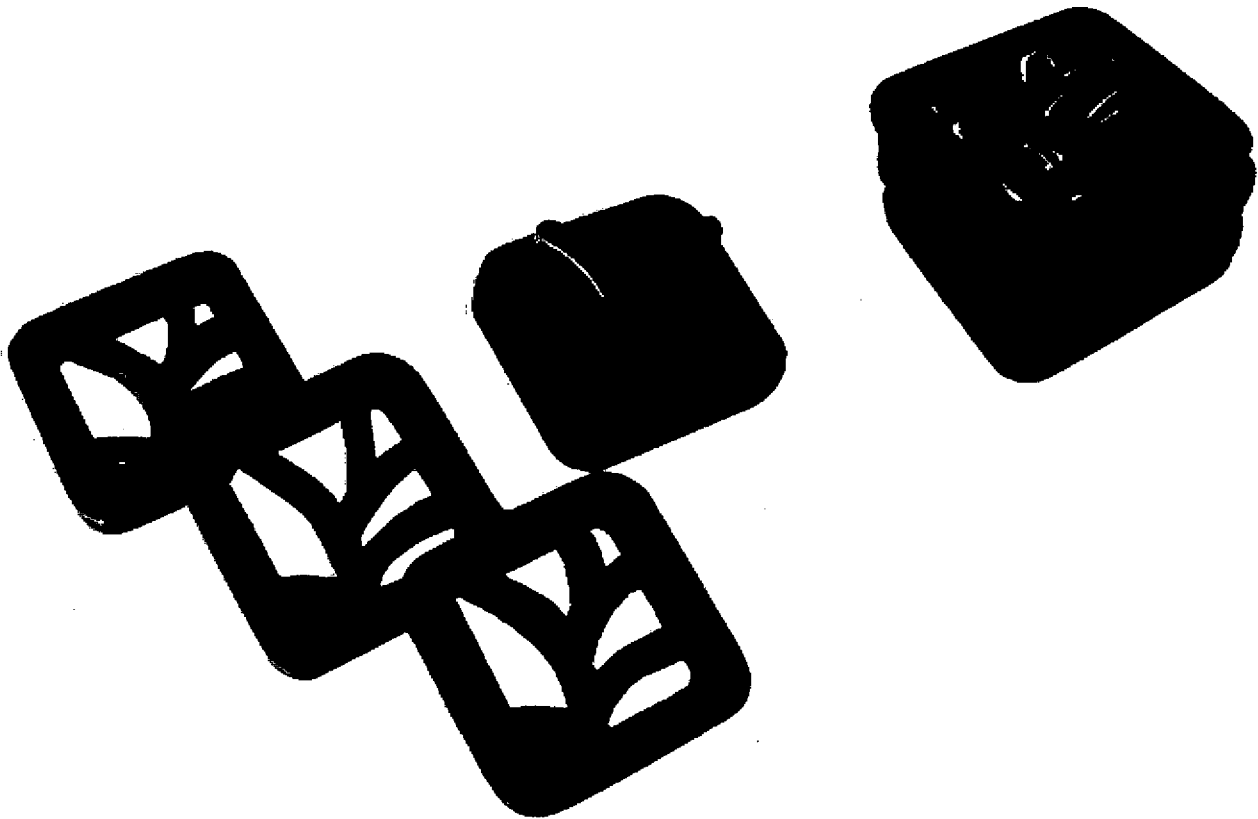

|   |                              |            |     |
|---|------------------------------|------------|-----|
| Pieza: Portavasos                       | Línea: Mesa                  | ESC. (Cm): | PL. |
| Nombre: Juego portavasos                | Referencia: Heliconia        |            |     |
| Oficio: Trabajos en guadua, ebanistería | Materia Prima: Nogal, Guadua |            |     |
| Técnica: Corte y ensamble               |                              |            |     |

Proceso de Producción: Medición, corte, ensamble, lijado, acabado: sellado, lacado.

---

---

---

---

---

---

---

---

---

---

Observaciones:

---

---

---

---

---

---

---

---

---

---

Responsable: Pilar Robayo      Fecha: Mayo 2006

Referente(s)       Muestra       Línea       Empaque



**FORMATO**

**Ficha de  
Dibujo y Planos  
Técnicos**

**CODIGO: FORASD 07**

**FECHA: 2004 06 04**

**VERSION 1**

**Página**



**Subgerencia de Desarrollo - Centro de Diseño para la Artesanía y las Pymes**

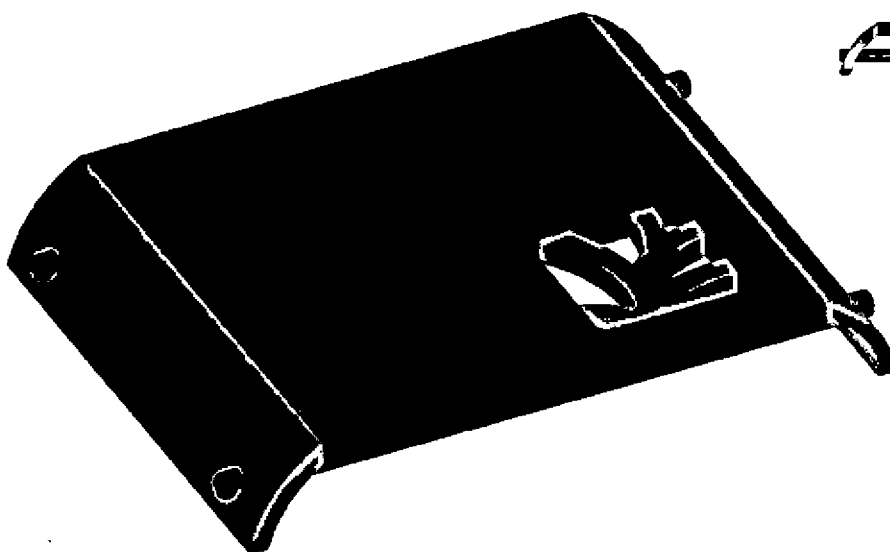

|   |                              |            |     |
|---|------------------------------|------------|-----|
| Pieza: Portacalientes                   | Línea: Mesa                  | ESC. (Cm): | PL. |
| Nombre: Portacalientes Heliconia        | Referencia: Heliconia        |            |     |
| Oficio: Trabajos en guadua, ebanistería | Materia Prima: Nogal, Guadua |            |     |
| Técnica: Corte y ensamble               |                              |            |     |

Proceso de Producción: Medición, corte, ensamble, lijado, acabado: sellado, lacado.

---

---

---

---

---

---

---

---

---

---

Observaciones:

---

---

---

---

---

---

---

---

---

---

Responsable: Pilar Robayo      Fecha: Mayo 2006

Referente(s)

- Muestra     Línea     Empaque

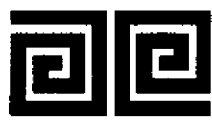

Ministerio de Comercio, Industria y Turismo  
artesanos de Colombia s.a.

**FORMATO**

**Ficha de  
Dibujo y Planos  
Técnicos**

**CODIGO: FORASD 07**

**FECHA: 2004 06 04**

**VERSION 1**

**Página**



**Subgerencia de Desarrollo - Centro de Diseño para la Artesanía y las Pymes**

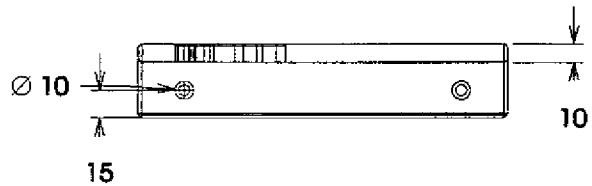
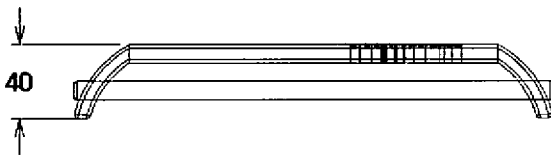
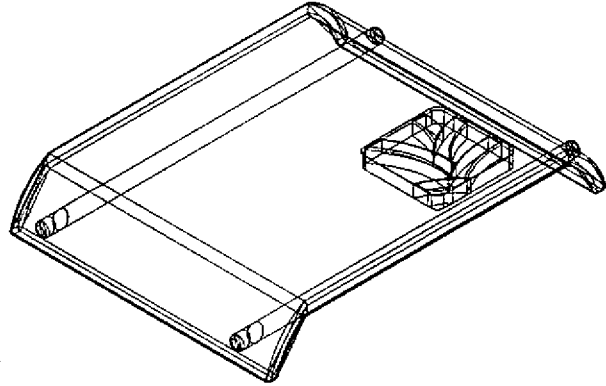
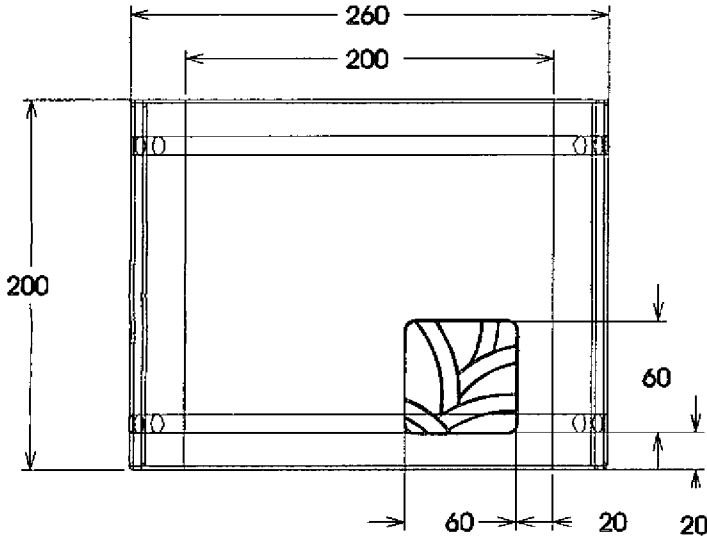

|   |                              |            |     |
|---|------------------------------|------------|-----|
| Pieza: Portacalientes                   | Línea: Mesa                  | ESC. (Cm): | PL. |
| Nombre: Portacalientes Heliconia        | Referencia: Heliconia        |            |     |
| Oficio: Trabajos en guadua, ebanistería | Materia Prima: Nogal, Guadua |            |     |
| Técnica: Corte y ensamble               |                              |            |     |

|   |
|---|
| Proceso de Producción: Medición, corte, ensamble, lijado, acabado: sellado, lacado. |
|   |
|   |
|   |
|   |
|   |
|   |
|   |
|   |

|                |
|----------------|
| Observaciones: |
|                |
|                |
|                |
|                |
|                |
|                |
|                |
|                |
|                |

|                           |                  |
|---------------------------|------------------|
| Responsable: Pilar Robayo | Fecha: Mayo 2006 |
|---------------------------|------------------|

Referente(s)

- Muestra
  Línea
  Empaque



**Subgerencia de Desarrollo - Centro de Diseño para la Artesanía y las Pymes**

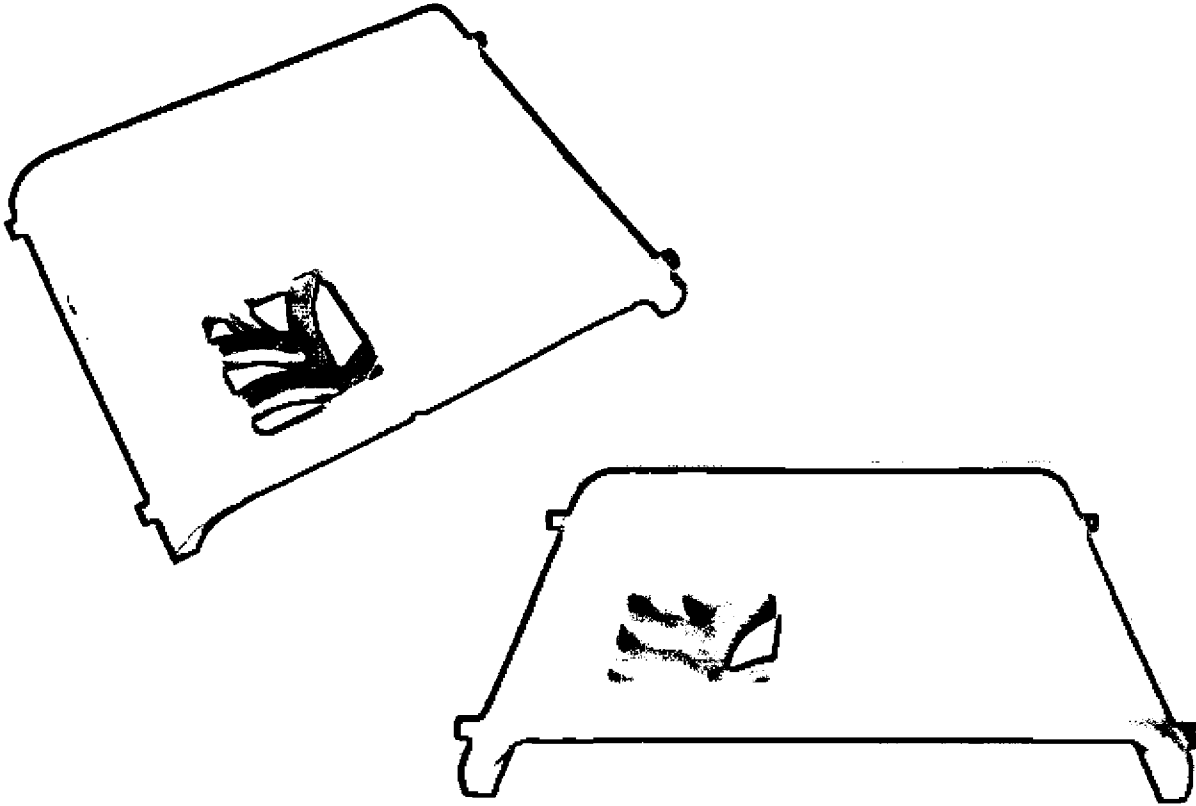

|   |                              |            |     |
|---|------------------------------|------------|-----|
| Pieza: Portacalientes                   | Línea: Mesa                  | ESC. (Cm): | PL. |
| Nombre: Portacalientes Heliconia        | Referencia: Heliconia        |            |     |
| Oficio: Trabajos en guadua, ebanistería | Materia Prima: Nogal, Guadua |            |     |
| Técnica: Corte y ensamble               |                              |            |     |

Proceso de Producción: Medición, corte, ensamble, lijado, acabado: sellado, lacado.

---

---

---

---

---

---

---

---

Observaciones:

---

---

---

---

---

---

---

---

---

---

Responsable: Pilar Robayo      Fecha: Mayo 2006

Referente(s)       Muestra       Línea       Empaque



Ministerio de Comercio, Industria y Turismo  
artesanías de Colombia s.a.

**FORMATO**

**Ficha de  
Dibujo y Planos  
Técnicos**

**CODIGO: FORASD 07**

**FECHA: 2004 06 04**

**VERSION 1**

**Página**



**Subgerencia de Desarrollo - Centro de Diseño para la Artesanía y las Pymes**

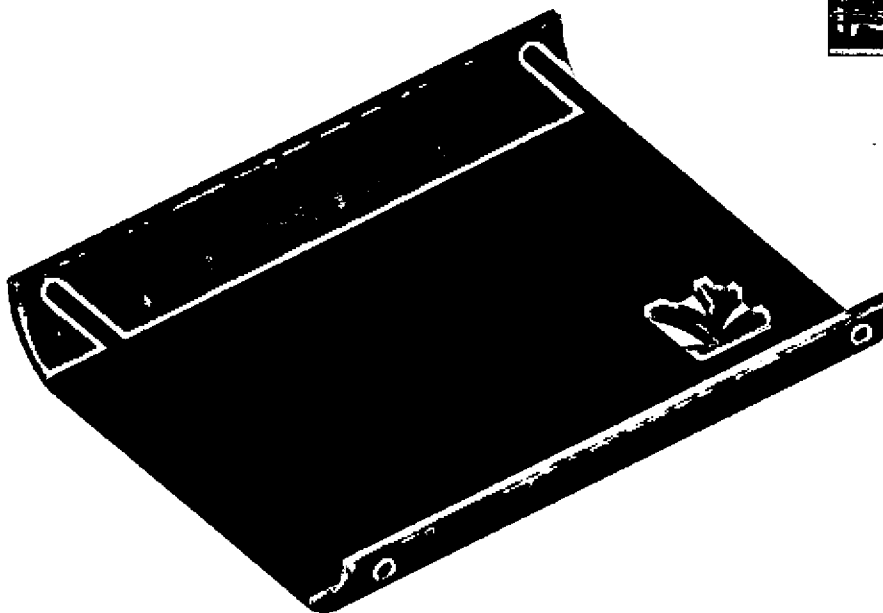

|   |                              |            |     |
|---|------------------------------|------------|-----|
| Pieza: Bandeja                          | Línea: Mesa                  | ESC. (Cm): | PL. |
| Nombre: Bandeja Heliconia               | Referencia: Heliconia        |            |     |
| Oficio: Trabajos en guadua, ebanistería | Materia Prima: Nogal, Guadua |            |     |
| Técnica: Corte y ensamble               |                              |            |     |

|   |
|---|
| Proceso de Producción: Medición, corte, ensamble, lijado, acabado: sellado, lacado. |
|   |
|   |
|   |
|   |
|   |
|   |
|   |
|   |

|                |
|----------------|
| Observaciones: |
|                |
|                |
|                |
|                |
|                |
|                |
|                |
|                |
|                |

|                           |                  |
|---------------------------|------------------|
| Responsable: Pilar Robayo | Fecha: Mayo 2006 |
|---------------------------|------------------|

Referente(s)

- Muestra
- Línea
- Empaque
-



**Subgerencia de Desarrollo - Centro de Diseño para la Artesanía y las Pymes**

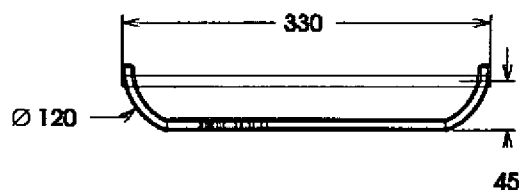
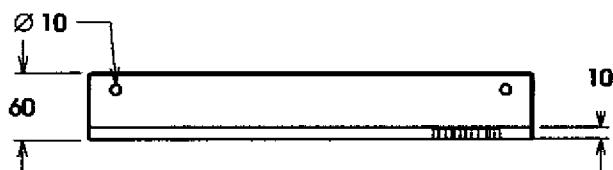
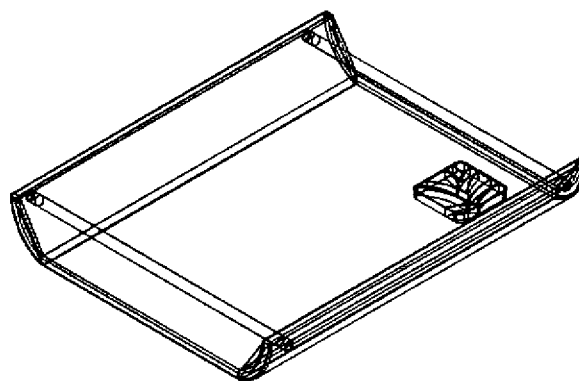
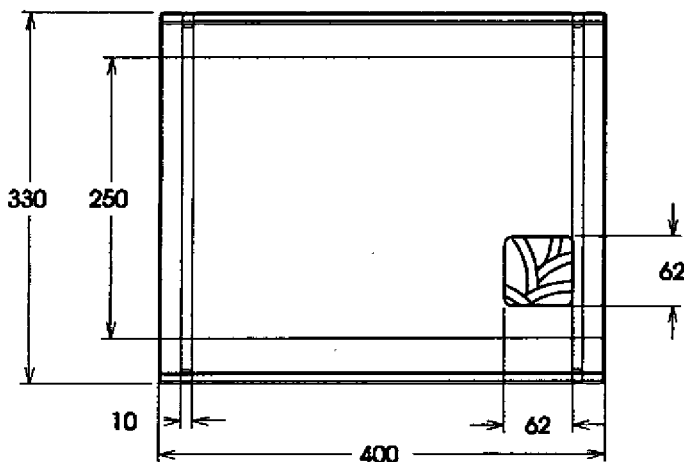

|   |                              |            |     |
|---|------------------------------|------------|-----|
| Pieza: Bandeja                          | Línea: Mesa                  | ESC. (Cm): | PL. |
| Nombre: Bandeja Heliconia               | Referencia: Heliconia        |            |     |
| Oficio: Trabajos en guadua, ebanistería | Materia Prima: Nogal, Guadua |            |     |
| Técnica: Corte y ensamble               |                              |            |     |

Proceso de Producción: Medición, corte, ensamble, lijado, acabado: sellado, lacado.

---



---



---



---



---



---

Observaciones:

---



---



---



---



---



---

Responsable: Pilar Robayo      Fecha: Mayo 2006

Referente(s)

- Muestra     Línea     Empaque





**FORMATO**  
**Ficha de Dibujo y Planos Técnicos**

**CODIGO: FORASD 07**  
**FECHA: 2004 06 04**  
**VERSION 1**      **Página 3 de 6**



**Subgerencia de Desarrollo - Centro de Diseño para la Artesanía y las Pymes**

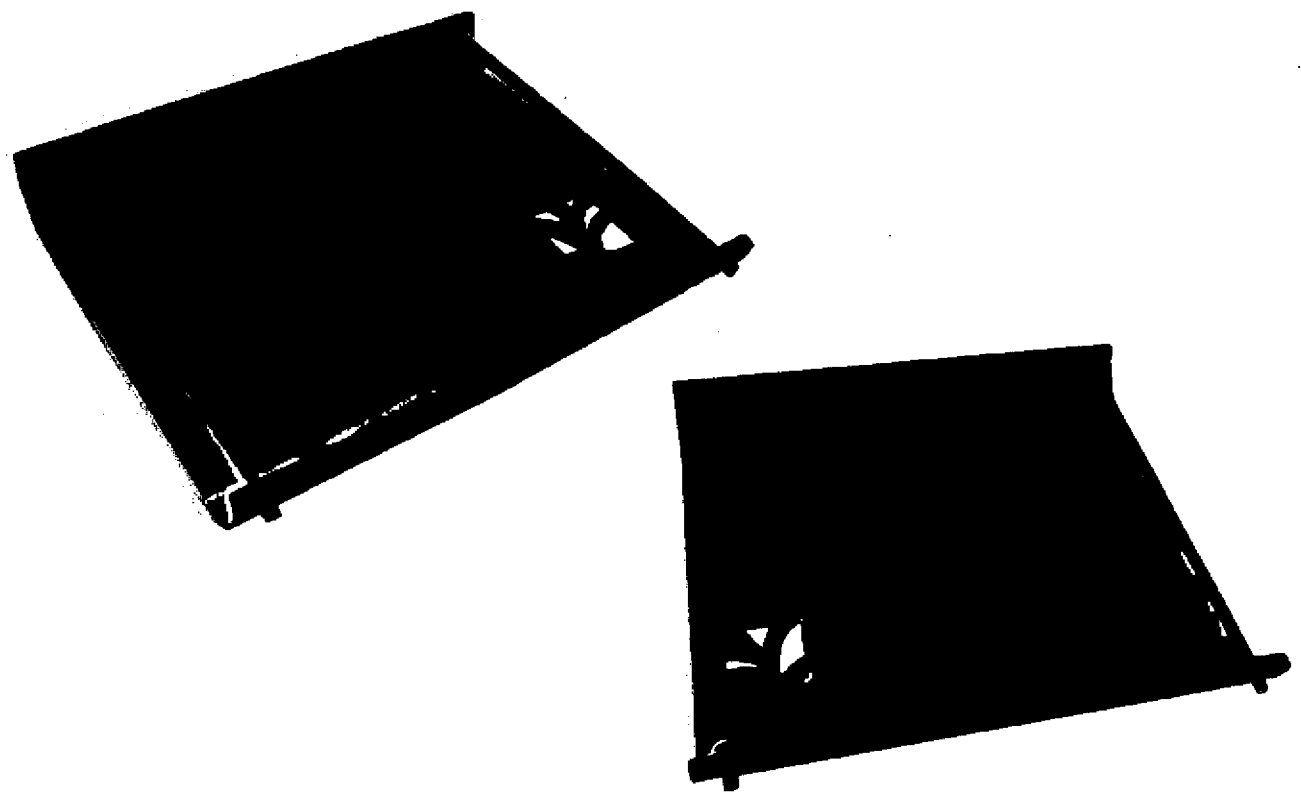

|   |                              |            |     |
|---|------------------------------|------------|-----|
| Pieza: Bandeja                          | Línea: Mesa                  | ESC. (Cm): | PL. |
| Nombre: Bandeja Heliconia               | Referencia: Heliconia        |            |     |
| Oficio: Trabajos en guadua, ebanistería | Materia Prima: Nogal, Guadua |            |     |
| Técnica: Corte y ensamble               |                              |            |     |

|   |
|---|
| Proceso de Producción: Medición, corte, ensamble, lijado, acabado: sellado, lacado. |
|   |
|   |
|   |
|   |
|   |
|   |
|   |
|   |

|                |
|----------------|
| Observaciones: |
|                |
|                |
|                |
|                |
|                |
|                |
|                |
|                |
|                |

Responsable: Pilar Robayo      Fecha: Mayo 2006

Referente(s)       Muestra       Línea       Empaque



**FORMATO**

**Ficha de  
Dibujo y Planos  
Técnicos**

**CODIGO: FORASD 07**

**FECHA: 2004 06 04**

**VERSION 1**

**Página**



**Subgerencia de Desarrollo - Centro de Diseño para la Artesanía y las Pymes**

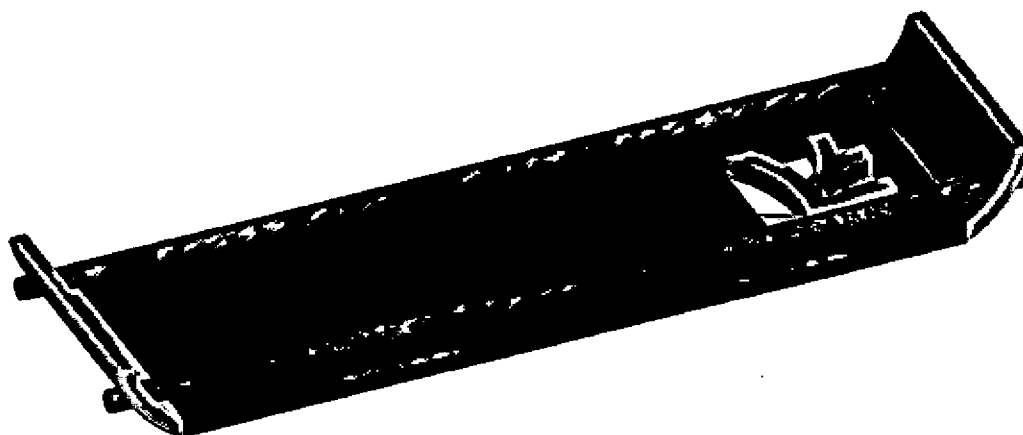
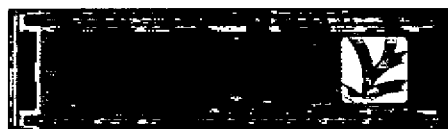

|   |                              |            |     |
|---|------------------------------|------------|-----|
| Pieza: Batea                            | Línea: Mesa                  | ESC. (Cm): | PL. |
| Nombre: Frutero batea                   | Referencia: Heliconia        |            |     |
| Oficio: Trabajos en guadua, ebanistería | Materia Prima: Nogal, Guadua |            |     |
| Técnica: Corte y ensamble               |                              |            |     |

Proceso de Producción: Medición, corte, ensamble, lijado, acabado: sellado, lacado.

|  |
|--|
|  |
|  |
|  |
|  |
|  |
|  |
|  |
|  |

Observaciones:

|  |
|--|
|  |
|  |
|  |
|  |
|  |
|  |
|  |
|  |
|  |
|  |

Responsable: Pilar Robayo      Fecha: Mayo 2006

Referente(s)

Muestra     Línea     Empaque



**Subgerencia de Desarrollo - Centro de Diseño para la Artesanía y las Pymes**

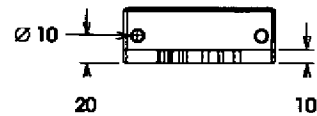
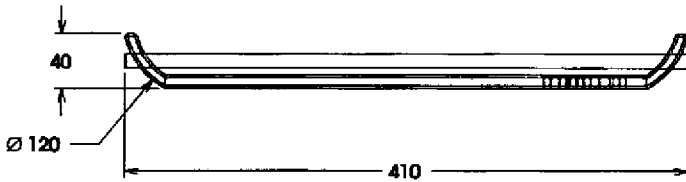
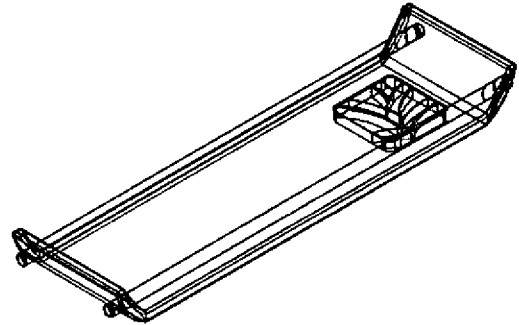
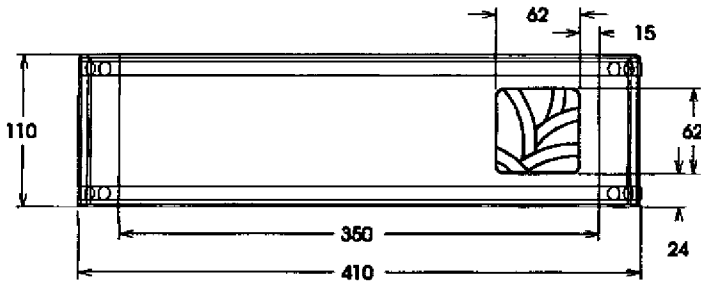

|   |                              |            |     |
|---|------------------------------|------------|-----|
| Pieza: Batea                            | Línea: Mesa                  | ESC. (Cm): | PL. |
| Nombre: Frutero batea                   | Referencia: Heliconia        |            |     |
| Oficio: Trabajos en guadua, ebanistería | Materia Prima: Nogal, Guadua |            |     |
| Técnica: Corte y ensamble               |                              |            |     |

Proceso de Producción: Medición, corte, ensamble, lijado, acabado: sellado, lacado.

Observaciones:

Responsable: Pilar Robayo      Fecha: Mayo 2006

Referente(s)

- Muestra     Línea     Empaque



**FORMATO**

**Ficha de  
Dibujo y Planos  
Técnicos**

**CODIGO: FORASD 07**

**FECHA: 2004 06 04**



**VERSION 1**

**Página 5 de 6**

**Subgerencia de Desarrollo - Centro de Diseño para la Artesanía y las Pymes**

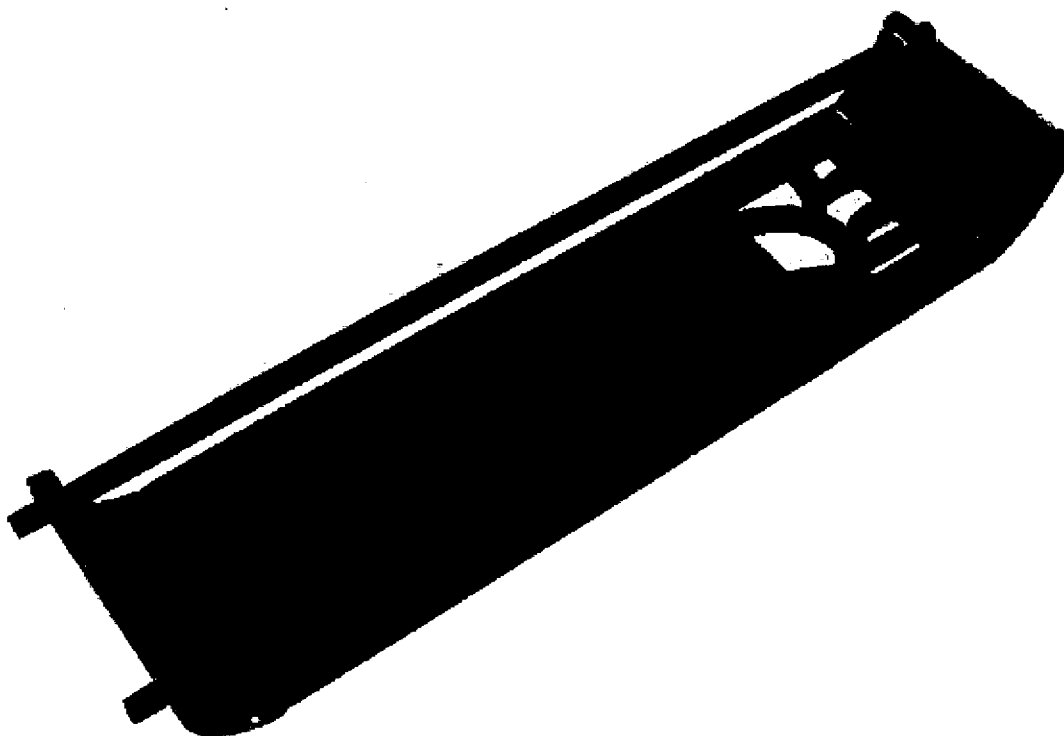

|   |                              |            |     |
|---|------------------------------|------------|-----|
| Pieza: Batea                            | Línea: Mesa                  | ESC. (Cm): | PL. |
| Nombre: Frutero batea                   | Referencia: Helicoma         |            |     |
| Oficio: Trabajos en guadua, ebanistería | Materia Prima: Nogal, Guadua |            |     |
| Técnica: Corte y ensamble               |                              |            |     |

|   |
|---|
| Proceso de Producción: Medición, corte, ensamble, lijado, acabado: sellado, lacado: |
|   |
|   |
|   |
|   |
|   |
|   |
|   |
|   |
|   |

|                |
|----------------|
| Observaciones: |
|                |
|                |
|                |
|                |
|                |
|                |
|                |
|                |
|                |

|                           |                  |
|---------------------------|------------------|
| Responsable: Pilar Robayo | Fecha: Mayo 2006 |
|---------------------------|------------------|

Referente(s)

Muestra  Línea  Empaque



Ministerio de Comercio, Industria y Turismo  
artesanos de Colombia s.a.

**FORMATO**

**Ficha de  
Dibujo y Planos  
Técnicos**

**CODIGO: FORASD 07**

**FECHA: 2004 06 04**

**VERSION 1**

**Página**



**Subgerencia de Desarrollo - Centro de Diseño para la Artesanía y las Pymes**

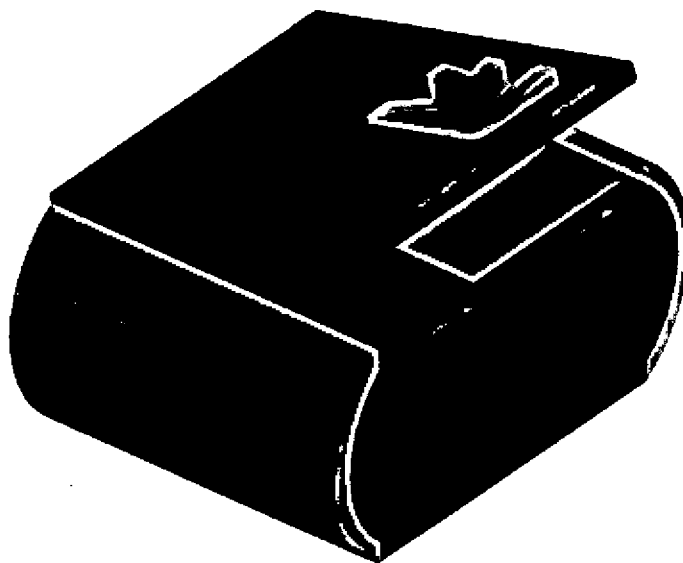
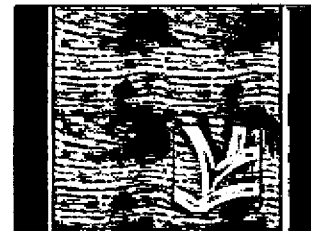

|   |                              |            |     |
|---|------------------------------|------------|-----|
| Pieza: Caja para servilletas            | Línea: Mesa                  | ESC. (Cm): | PL. |
| Nombre: Caja para servilletas           | Referencia: Helicoma         |            |     |
| Oficio: Trabajos en guadua, ebanistería | Materia Prima: Nogal, Guadua |            |     |
| Técnica: Corte y ensamble               |                              |            |     |

Proceso de Producción: Medición, corte, ensamble, lijado, acabado: sellado, lacado.

|  |
|--|
|  |
|  |
|  |
|  |
|  |
|  |
|  |
|  |
|  |

Observaciones:

|  |
|--|
|  |
|  |
|  |
|  |
|  |
|  |
|  |
|  |
|  |
|  |

|                           |                  |
|---------------------------|------------------|
| Responsable: Pilar Robayo | Fecha: Mayo 2006 |
|---------------------------|------------------|

Referente(s)

Muestra  
 Línea  
 Empaque



Ministerio de Comercio, Industria y Turismo  
artesanas de Colombia s.a.

**FORMATO**

**Ficha de  
Dibujo y Planos  
Técnicos**

**CODIGO: FORASD 07**

**FECHA: 2004 06 04**

**VERSION 1**

**Página**



**Subgerencia de Desarrollo - Centro de Diseño para la Artesanía y las Pymes**

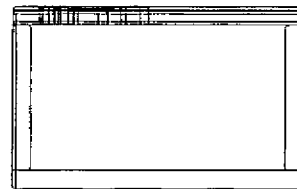
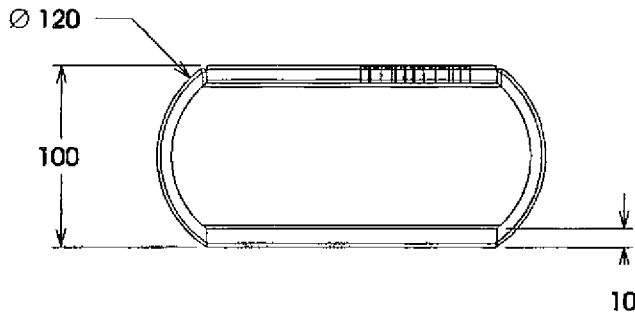
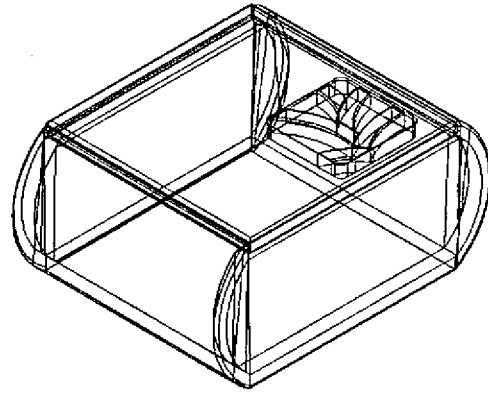
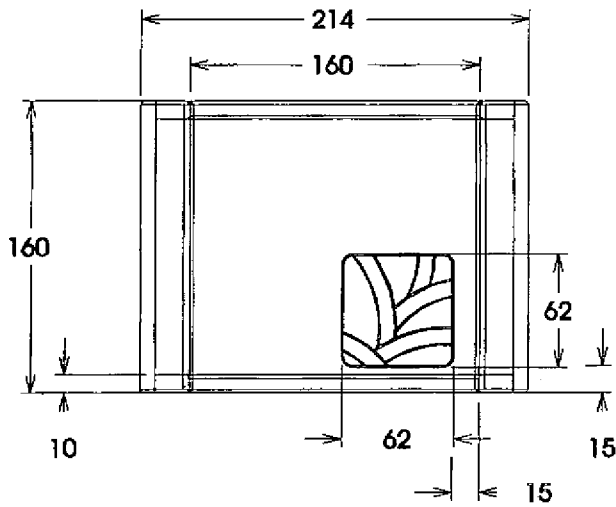

|   |                              |            |     |
|---|------------------------------|------------|-----|
| Pieza: Caja para servilletas            | Línea: Mesa                  | ESC. (Cm): | PL. |
| Nombre: Caja para servilletas           | Referencia: Heliconia        |            |     |
| Oficio: Trabajos en guadua, cbanistería | Materia Prima: Nogal, Guadua |            |     |
| Técnica: Corte y ensamble               |                              |            |     |

|   |
|---|
| Proceso de Producción: Medición, corte, ensamble, lijado, acabado: sellado, lacado. |
|   |
|   |
|   |
|   |
|   |
|   |
|   |
|   |
|   |

|                |
|----------------|
| Observaciones: |
|                |
|                |
|                |
|                |
|                |
|                |
|                |
|                |
|                |
|                |

|                           |                  |
|---------------------------|------------------|
| Responsable: Pilar Robayo | Fecha: Mayo 2006 |
|---------------------------|------------------|

Referente(s)

- Muestra
- Línea
- Empaque
-



Ministerio de Comercio, Industria y Turismo  
artesanías de Colombia s.a.

**FORMATO**

**Ficha de  
Dibujo y Planos  
Técnicos**

**CODIGO: FORASD 07**

**FECHA: 2004 06 04**

**VERSION 1**

**Página 6 de 6**



**Subgerencia de Desarrollo - Centro de Diseño para la Artesanía y las Pymes**

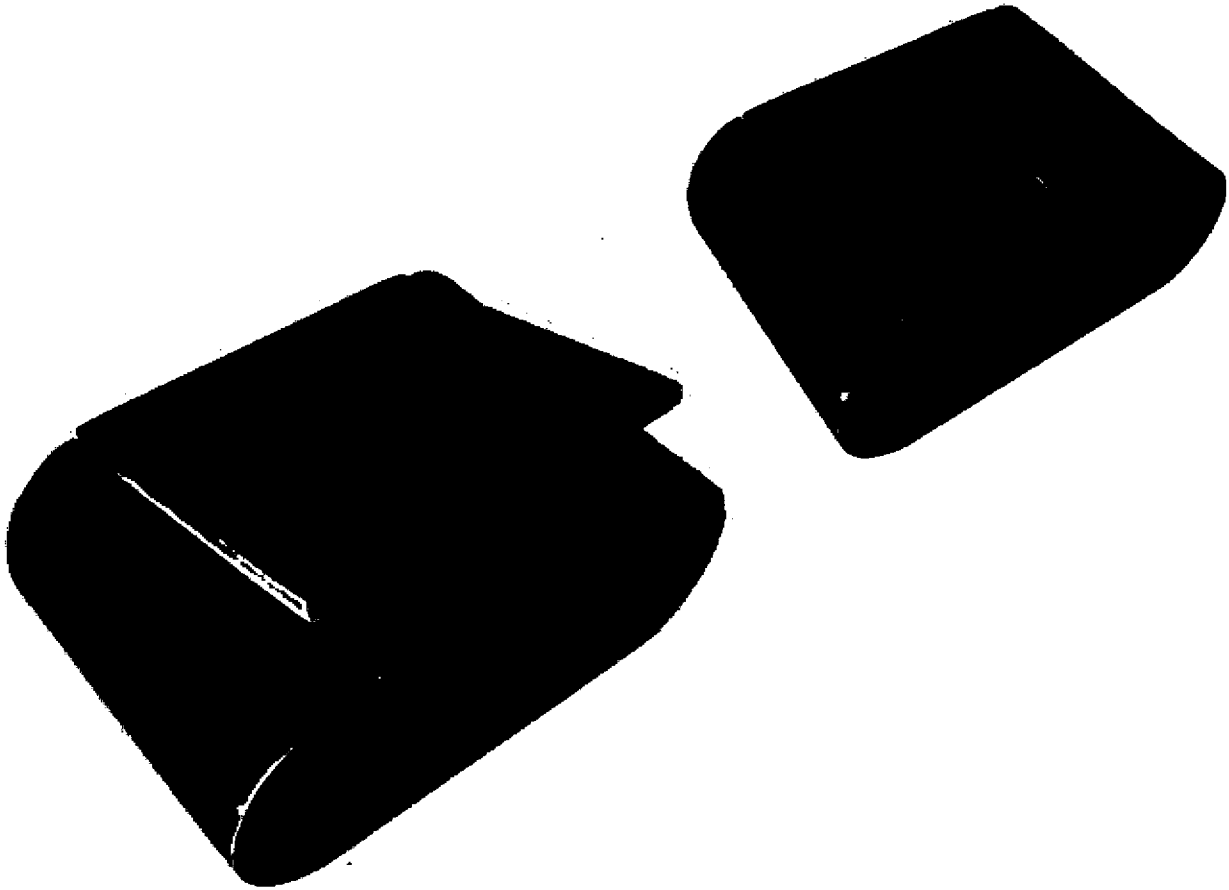

|   |                              |            |     |
|---|------------------------------|------------|-----|
| Pieza: Caja para servilletas            | Línea: Mesa                  | ESC. (Cm): | PL. |
| Nombre: Caja para servilletas           | Referencia: Heliconia        |            |     |
| Oficio: Trabajos en guadua, ebanisteria | Materia Prima: Nogal, Guadua |            |     |
| Técnica: Corte y ensamble               |                              |            |     |

|   |
|---|
| Proceso de Producción: Medición, corte, ensamble, lijado, acabado: sellado, lacado. |
|   |
|   |
|   |
|   |
|   |
|   |
|   |
|   |
|   |

|                |
|----------------|
| Observaciones: |
|                |
|                |
|                |
|                |
|                |
|                |
|                |
|                |
|                |
|                |

|                           |                  |
|---------------------------|------------------|
| Responsable: Pilar Robayo | Fecha: Mayo 2006 |
|---------------------------|------------------|

Referente(s)  Muestra  Línea  Empaque



**FORMATO**  
**Ficha de**  
**Dibujo y Planos**  
**Técnicos**

CODIGO: FORASD 07

FECHA: 2004 06 04

VERSION 1

Página



**Subgerencia de Desarrollo - Centro de Diseño para la Artesanía y las Pymes**



|  |   |            |     |
|--|---|------------|-----|
| Pieza: Solitario                                     | Línea: Hogar  | ESC. (Cm): | PL. |
| Nombre: Solitario                                    | Referencia:   |            |     |
| Oficio: Talla y vaciado en madera, cestería          | Materia Prima: Palo de café, mimbre, guaya de acero |            |     |
| Técnica: Tallado y vaciado a mano, tejido de canasto |   |            |     |

|  |
|--|
| Proceso de Producción: Vaciado de la madera, perforado, lijado y sellado, tejido con mimbre, pulido, tejido con guaya metálica |
|  |
|  |
|  |
|  |
|  |
|  |
|  |

|  |
|--|
| Observaciones: Combinación de materiales encontrados en la región, la pieza lleva en su interior un tubo de vidrio para el uso |
|  |
|  |
|  |
|  |
|  |
|  |
|  |

|                           |                  |
|---------------------------|------------------|
| Responsable: Pilar Robayo | Fecha: Mayo 2006 |
|---------------------------|------------------|

Referente(s)

- Muestra     Línea     Empaque





Ministerio de Comercio, Industria y Turismo  
artesanas de Colombia s.a.

FORMATO

Ficha de  
Dibujo y Planos  
Técnicos

CODIGO: FORASD 07

FECHA: 2004 06 04

VERSION 1

Página



Subgerencia de Desarrollo - Centro de Diseño para la Artesanía y las Pymes

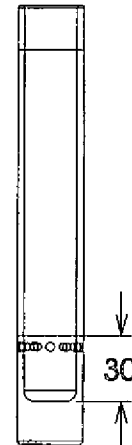
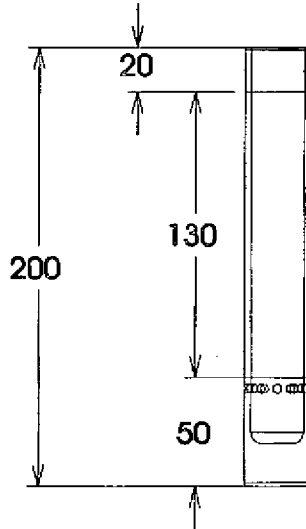

|  |   |            |     |
|--|---|------------|-----|
| Pieza: Solitario                                     | Línea: Hogar  | ESC. (Cm): | PL. |
| Nombre: Solitario                                    | Referencia:   |            |     |
| Oficio: Talla y vaciado en madera, cestería          | Materia Prima: Palo de café, mimbre, guaya de acero |            |     |
| Técnica: Tallado y vaciado a mano, tejido de canasto |   |            |     |

|  |
|--|
| Proceso de Producción: Vaciado de la madera, perforado, lijado y sellado, tejido con mimbre, pulido, tejido con guaya metálica |
|  |
|  |
|  |
|  |
|  |
|  |
|  |

|  |
|--|
| Observaciones: Combinación de materiales encontrados en la región, la pieza lleva en su interior un tubo de vidrio para el uso |
|  |
|  |
|  |
|  |
|  |
|  |
|  |
|  |

|                           |                  |
|---------------------------|------------------|
| Responsable: Pilar Robayo | Fecha: Mayo 2006 |
|---------------------------|------------------|

Referente(s)

- Muestra     Línea     Empaque



Ministerio de Comercio, Industria y Turismo  
artesanías de Colombia s.a.

FORMATO

Ficha de  
Dibujo y Planos  
Técnicos

CODIGO: FORASD 07

FECHA: 2004 06 04

VERSION 1

Página



Subgerencia de Desarrollo - Centro de Diseño para la Artesanía y las Pymes

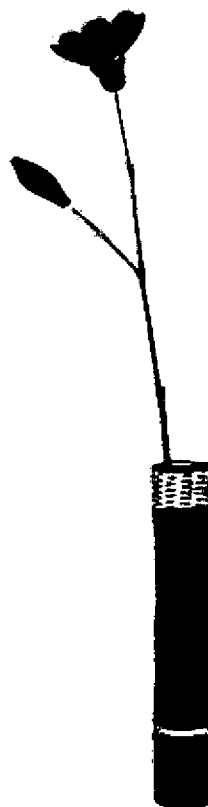
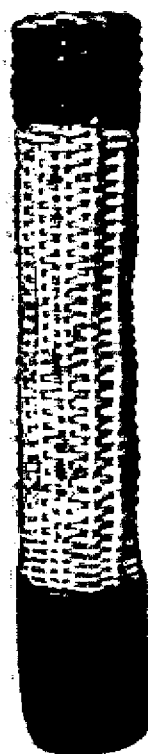

|  |   |            |     |
|--|---|------------|-----|
| Pieza: Solitario                                     | Línea: Hogar  | ESC. (Cm): | PL. |
| Nombre: Solitario                                    | Referencia: Mimbres y café                          |            |     |
| Oficio: Talla y vaciado en madera, cestería          | Materia Prima: Palo de café, mimbre, guaya de acero |            |     |
| Técnica: Tallado y vaciado a mano, tejido de canasto |   |            |     |

|  |
|--|
| Proceso de Producción: Vaciado de la madera, perforado, lijado y sellado, tejido con mimbre, pulido, tejido con guaya metálica |
|  |
|  |
|  |
|  |
|  |
|  |
|  |

|  |
|--|
| Observaciones: Combinación de materiales encontrados en la región, la pieza lleva en su interior un tubo de vidrio para el uso |
|  |
|  |
|  |
|  |
|  |
|  |
|  |
|  |

|                           |                  |
|---------------------------|------------------|
| Responsable: Pilar Robayo | Fecha: Mayo 2006 |
|---------------------------|------------------|

Referente(s)

Muestra  Línea  Empaque



Ministerio de Comercio, Industria y Turismo  
artesanías de Colombia s.a.

**FORMATO**

**Ficha de  
Dibujo y Planos  
Técnicos**

**CODIGO: FORASD 07**

**FECHA: 2004 06 04**

**VERSION 1**

**Página**



**Subgerencia de Desarrollo - Centro de Diseño para la Artesanía y las Pymes**

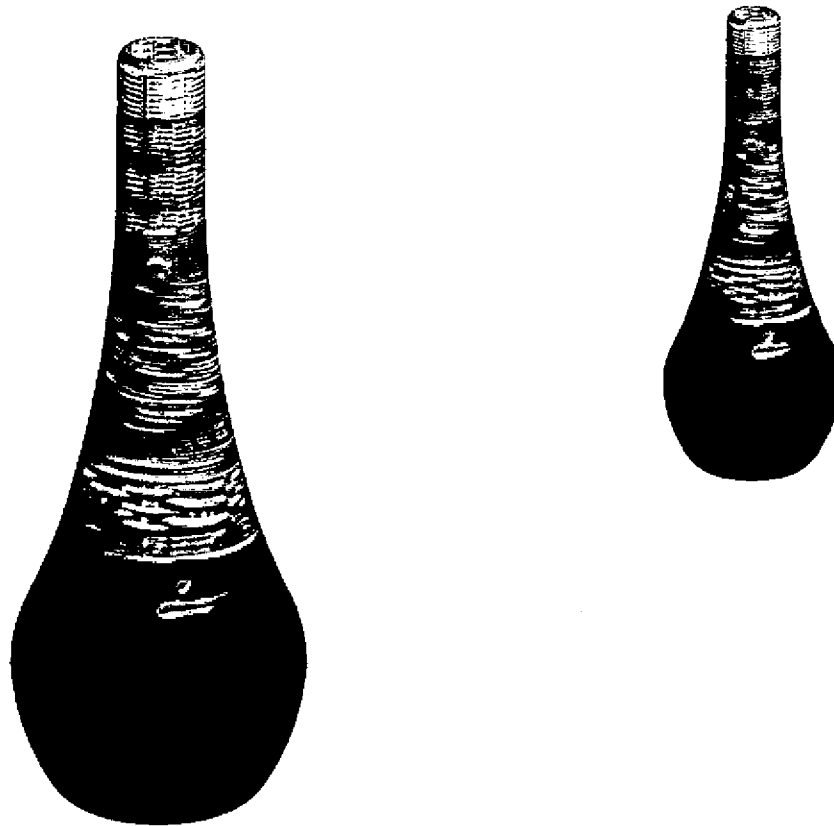

|  |   |            |     |
|--|---|------------|-----|
| Pieza: Botella decorativa                            | Línea: Hogar  | ESC. (Cm): | PL. |
| Nombre: Botella decorativa                           | Referencia:   |            |     |
| Oficio: Talla y vaciado en madera, cestería          | Materia Prima: Palo de café, mimbre, guaya de acero |            |     |
| Técnica: Tallado y vaciado a mano, tejido de canasto |   |            |     |

|  |
|--|
| Proceso de Producción: Vaciado de la madera, perforado, lijado y sellado, tejido con mimbre, pulido, tejido con guaya metálica |
|  |
|  |
|  |
|  |
|  |
|  |
|  |

|   |
|---|
| Observaciones: Combinación de materiales encontrados en la región |
|   |
|   |
|   |
|   |
|   |
|   |
|   |
|   |

|                           |                  |
|---------------------------|------------------|
| Responsable: Pilar Robayo | Fecha: Mayo 2006 |
|---------------------------|------------------|

Referente(s)  Muestra  Línea  Empaque



Ministerio de Comercio, Industria y Turismo  
artesanas de Colombia s.a.

**FORMATO**

**Ficha de  
Dibujo y Planos  
Técnicos**

**CODIGO: FORASD 07**

**FECHA: 2004 06 04**

**VERSION 1**

**Página**



**Subgerencia de Desarrollo - Centro de Diseño para la Artesanía y las Pymes**

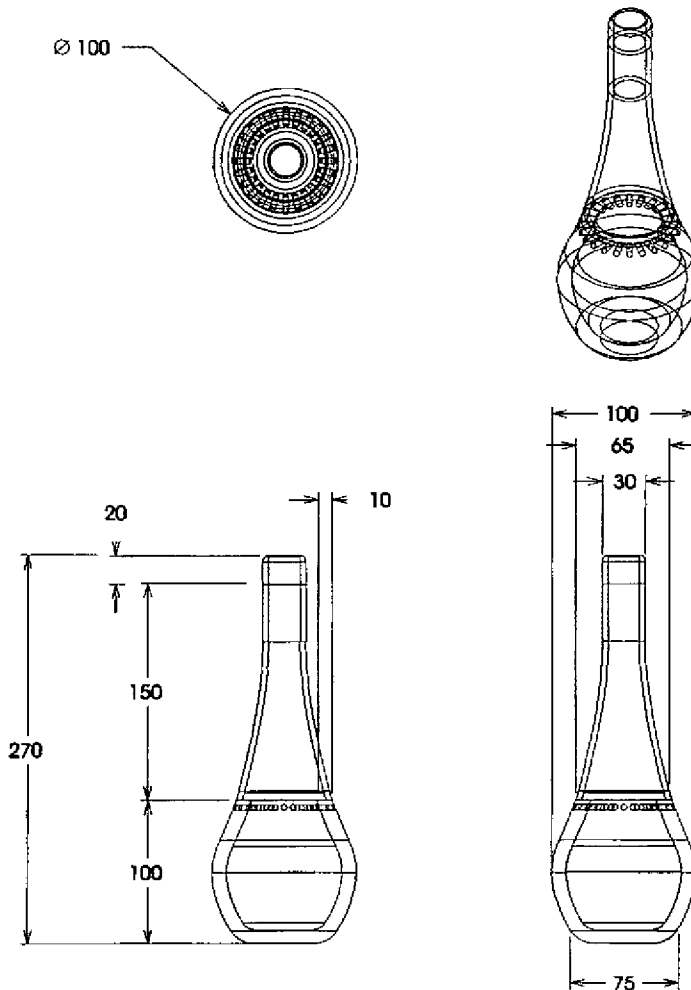

|  |   |            |     |
|--|---|------------|-----|
| Pieza: Botella decorativa                            | Línea: Hogar  | ESC. (Cm): | PL. |
| Nombre: Botella decorativa                           | Referencia:   |            |     |
| Oficio: Talla y vaciado en madera, cestería          | Materia Prima: Palo de café, mimbre, guaya de acero |            |     |
| Técnica: Tallado y vaciado a mano, tejido de canasto |   |            |     |

Proceso de Producción: Vaciado de la madera, perforado, lijado y sellado, tejido con mimbre, pulido, tejido con guaya metálica

Observaciones: Combinación de materiales encontrados en la región

Responsable: Pilar Robayo      Fecha: Mayo 2006

Referente(s)

Muestra     Línea     Empaque



Ministerio de Comercio, Industria y Turismo  
artesanías de Colombia s.a.

**FORMATO**

**Ficha de  
Dibujo y Planos  
Técnicos**

**CODIGO: FORASD 07**

**FECHA: 2004 06 04**



**VERSION 1**

**Página**

**Subgerencia de Desarrollo - Centro de Diseño para la Artesanía y las Pymes**

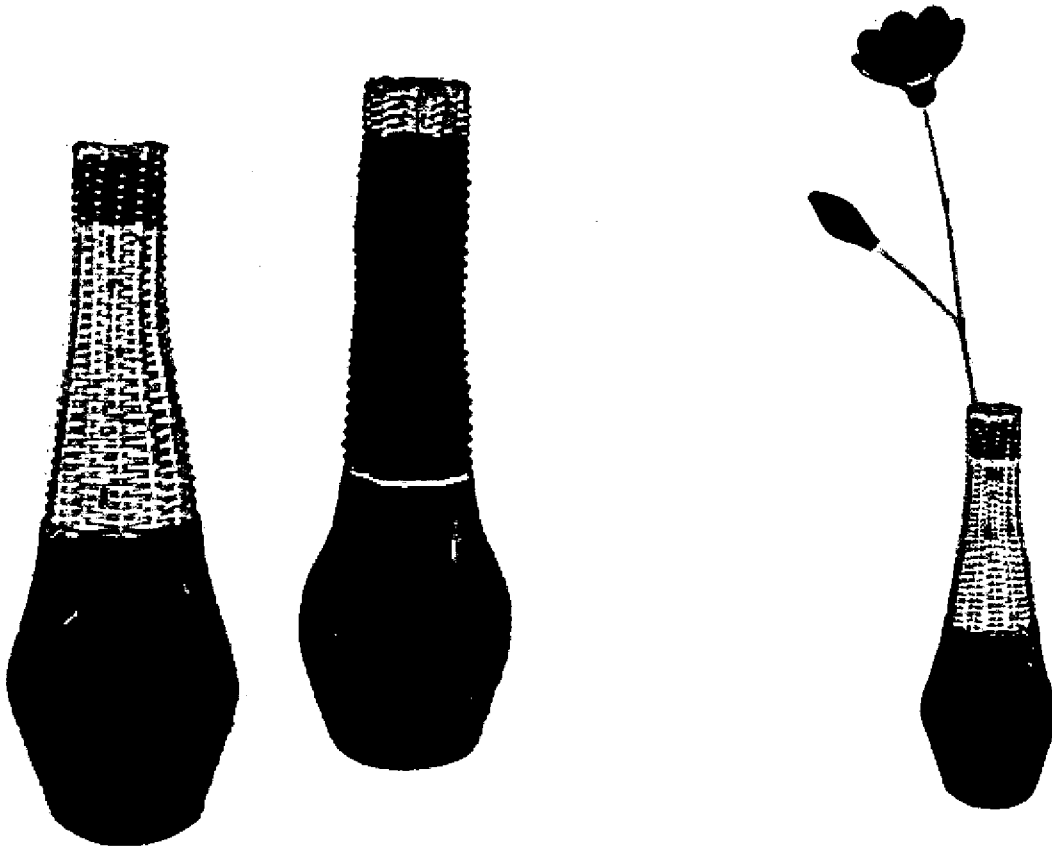

|  |   |            |     |
|--|---|------------|-----|
| Pieza: Florero Botella                               | Línea: Hogar  | ESC. (Cm): | PL. |
| Nombre: Florero Botella                              | Referencia: Mimbre y café                           |            |     |
| Oficio: Talla y vaciado en madera, cestería          | Materia Prima: Palo de café, mimbre, guaya de acero |            |     |
| Técnica: Tallado y vaciado a mano, tejido de canasto |   |            |     |

|  |
|--|
| Proceso de Producción: Vaciado de la madera, perforado, lijado y sellado, tejido con mimbre, pulido, tejido con guaya metálica |
|  |
|  |
|  |
|  |
|  |
|  |
|  |

|   |
|---|
| Observaciones: Combinación de materiales encontrados en la región |
|   |
|   |
|   |
|   |
|   |
|   |
|   |
|   |

|                           |                  |
|---------------------------|------------------|
| Responsable: Pilar Robayo | Fecha: Mayo 2006 |
|---------------------------|------------------|

Referente(s)

- Muestra     Línea     Empaque



**FORMATO**  
**Ficha de Dibujo y Planos Técnicos**

**CODIGO: FORASD 07**

**FECHA: 2004 06 04**

**VERSION 1**

**Página**



**Subgerencia de Desarrollo - Centro de Diseño para la Artesanía y las Pymes**

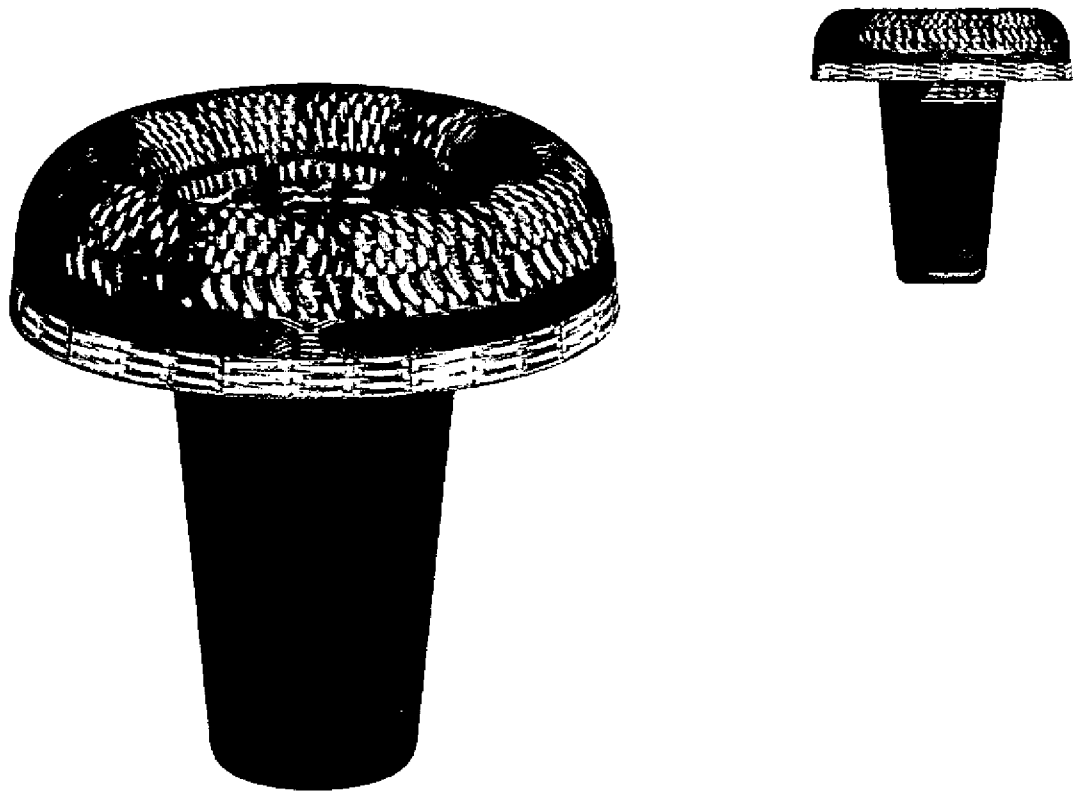

|  |   |                |
|--|---|----------------|
| Pieza: Jarrón  | Línea: Hogar  | ESC. (Cm): PL. |
| Nombre: Jarrón                                       | Referencia:   |                |
| Oficio: Talla y vaciado en madera, cestería          | Materia Prima: Palo de café, mimbre, guaya de acero |                |
| Técnica: Tallado y vaciado a mano, tejido de canasto |   |                |

Proceso de Producción: Vaciado de la madera, perforado, lijado y sellado, tejido con mimbre, pulido, tejido con guaya metálica

Observaciones: Combinación de materiales encontrados en la región

Responsable: Pilar Robayo      Fecha: Mayo 2006

Referente(s)

- Muestra     Línea     Empaque



Ministerio de Comercio, Industrias y Turismo  
artesanas de Colombia s.a.

FORMATO

Ficha de  
Dibujo y Planos  
Técnicos

CODIGO: FORASD 07

FECHA: 2004 06 04

VERSION 1

Página



Subgerencia de Desarrollo - Centro de Diseño para la Artesanía y las Pymes

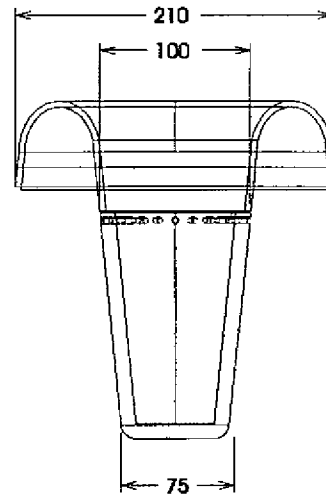
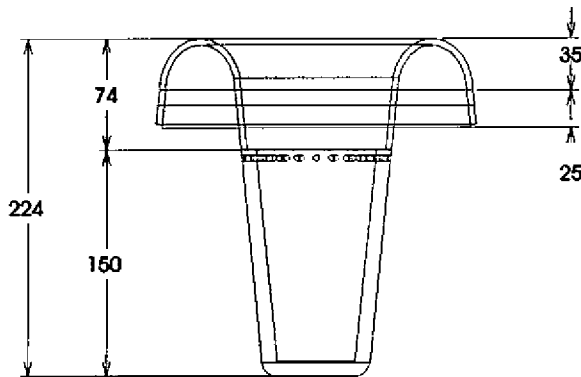
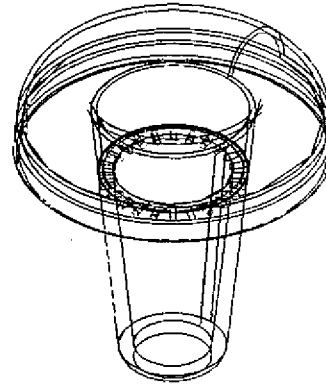
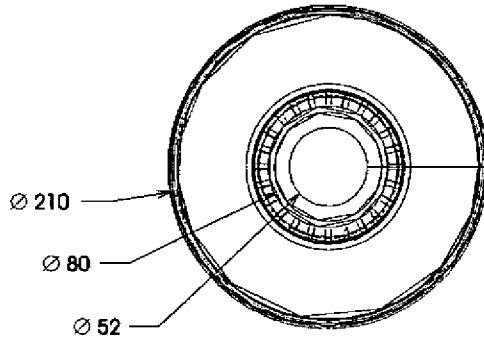

|  |   |            |     |
|--|---|------------|-----|
| Pieza: Jarrón  | Línea: Hogar  | ESC. (Cm): | PL. |
| Nombre: Jarrón                                       | Referencia:   |            |     |
| Oficio: Talla y vaciado en madera, cestería          | Materia Prima: Palo de café, mimbre, guaya de acero |            |     |
| Técnica: Tallado y vaciado a mano, tejido de canasto |   |            |     |

|  |
|--|
| Proceso de Producción: Vaciado de la madera, perforado, lijado y sellado, tejido con mimbre, pulido, tejido con guaya metálica |
|  |
|  |
|  |
|  |
|  |
|  |
|  |
|  |
|  |

|   |
|---|
| Observaciones: Combinación de materiales encontrados en la región |
|   |
|   |
|   |
|   |
|   |
|   |
|   |
|   |
|   |
|   |

|                           |                  |
|---------------------------|------------------|
| Responsable: Pilar Robayo | Fecha: Mayo 2006 |
|---------------------------|------------------|

Referente(s)

- Muestra     Línea     Empaque



**Subgerencia de Desarrollo - Centro de Diseño para la Artesanía y las Pymes**

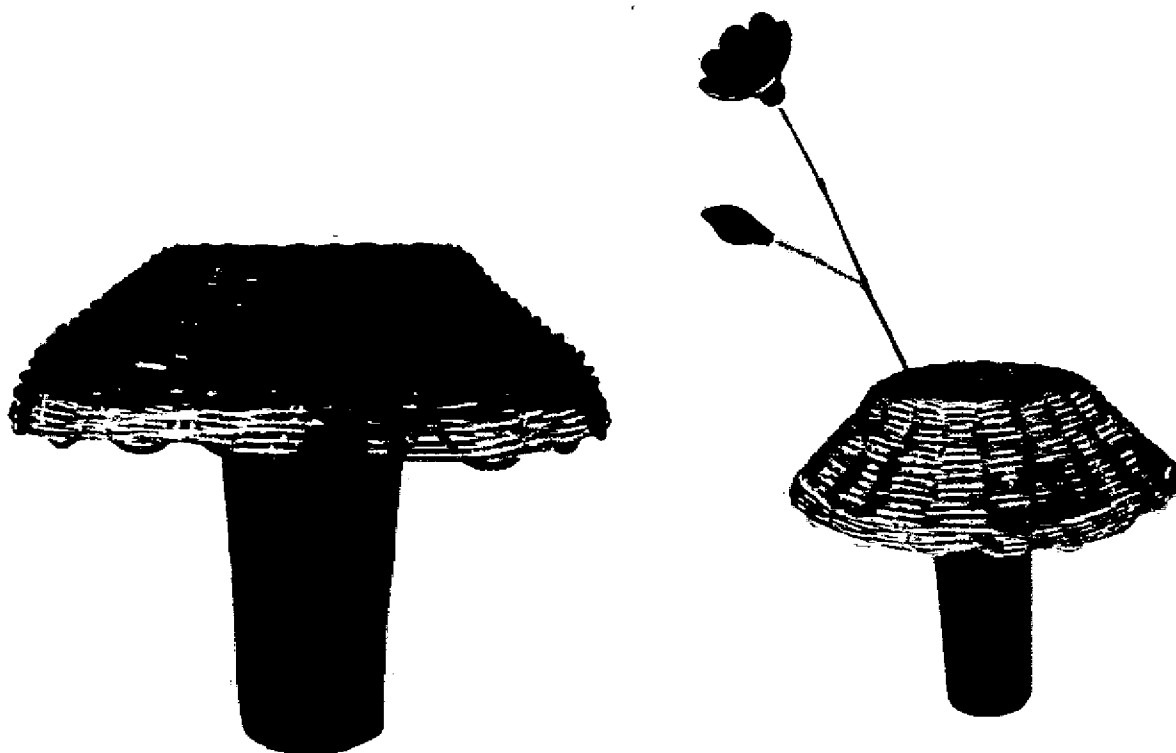

|   |  |                       |
|---|--|-----------------------|
| <b>Pieza:</b> Florero Jarrón                                | <b>Línea:</b> Hogar  | <b>ESC. (Cm):</b> PL. |
| <b>Nombre:</b> Florero Jarrón                               | <b>Referencia:</b> Mimbre y café                           |                       |
| <b>Oficio:</b> Talla y vaciado en madera, cestería          | <b>Materia Prima:</b> Palo de café, mimbre, guaya de acero |                       |
| <b>Técnica:</b> Tallado y vaciado a mano, tejido de canasto |  |                       |

|   |
|---|
| <b>Proceso de Producción:</b> Vaciado de la madera, perforado, lijado y sellado, tejido con mimbre, pulido, tejido con guaya metálica |
|   |
|   |
|   |
|   |
|   |
|   |
|   |
|   |

|  |
|--|
| <b>Observaciones:</b> Combinación de materiales encontrados en la región |
|  |
|  |
|  |
|  |
|  |
|  |
|  |
|  |
|  |

|                                  |                         |
|----------------------------------|-------------------------|
| <b>Responsable:</b> Pilar Robayo | <b>Fecha:</b> Mayo 2006 |
|----------------------------------|-------------------------|

Referente(s)

- Muestra     Línea     Empaque





Ministerio de Comercio, Industria y Turismo  
artesanías de colombia s.a.

**FORMATO**  
  
**Ficha de  
Dibujo y Planos  
Técnicos**

**CODIGO:** FORASD 07

**FECHA:** 2004 06 04

**VERSION 1**

**Página**



**Subgerencia de Desarrollo - Centro de Diseño para la Artesanía y las Pymes**

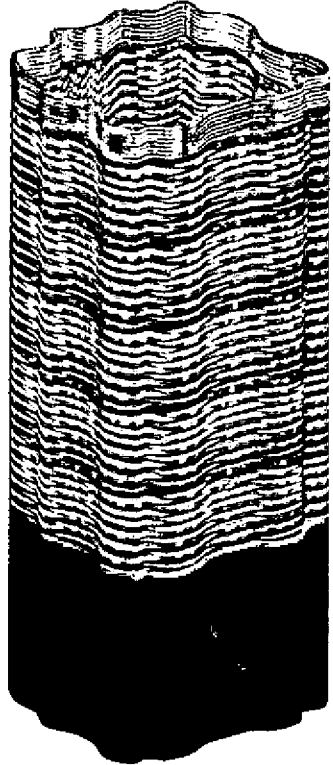

|   |  |                       |
|---|--|-----------------------|
| <b>Pieza:</b> Lámpara                                       | <b>Línea:</b> Hogar  | <b>ESC. (Cm):</b> PL. |
| <b>Nombre:</b> Lámpara tronco                               | <b>Referencia:</b>   |                       |
| <b>Oficio:</b> Talla y vaciado en madera, cestería          | <b>Materia Prima:</b> Palo de café, mimbre, guaya de acero |                       |
| <b>Técnica:</b> Tallado y vaciado a mano, tejido de canasto |  |                       |

**Proceso de Producción:** Vaciado de la madera, perforado, lijado y sellado, tejido con mimbre, pulido, tejido con guaya metálica

**Observaciones:** Combinación de materiales encontrados en la región , la base se realiza a partir de formas naturales del tronco de café

**Responsable:** Pilar Robayo      **Fecha:** Mayo 2006

Referente(s)       Muestra     Línea     Empaque



Ministerio de Comercio, Industria y Turismo  
artesañas de Colombia s.a.

FORMATO

Ficha de  
Dibujo y Planos  
Técnicos

CODIGO: FORASD 07

FECHA: 2004 06 04

VERSION 1

Página



Subgerencia de Desarrollo - Centro de Diseño para la Artesanía y las Pymes

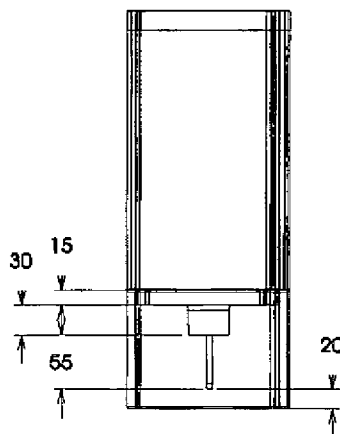
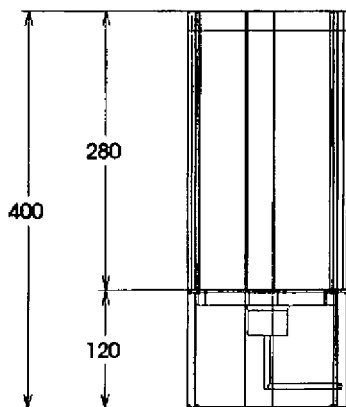
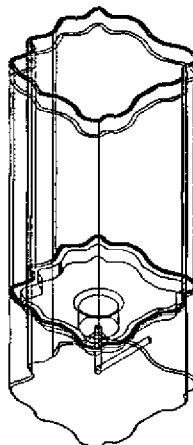
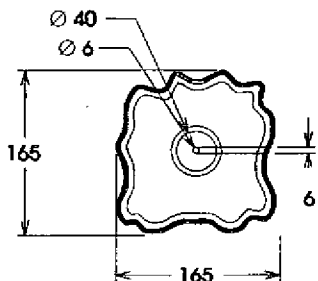

|  |   |            |     |
|--|---|------------|-----|
| Pieza: Lámpara                                       | Línea: Hogar  | ESC. (Cm): | PL. |
| Nombre: Lámpara tronco                               | Referencia:   |            |     |
| Oficio: Talla y vaciado en madera, cestería          | Materia Prima: Palo de café, mimbre, guaya de acero |            |     |
| Técnica: Tallado y vaciado a mano, tejido de canasto |   |            |     |

|  |
|--|
| Proceso de Producción: Vaciado de la madera, perforado, lijado y sellado, tejido con mimbre, pulido, tejido con guaya metálica |
|  |
|  |
|  |
|  |
|  |
|  |
|  |

|  |
|--|
| Observaciones: Combinación de materiales encontrados en la región , la base se realiza a partir de formas naturales del tronco de café |
|  |
|  |
|  |
|  |
|  |
|  |
|  |
|  |

|                           |                  |
|---------------------------|------------------|
| Responsable: Pilar Robayo | Fecha: Mayo 2006 |
|---------------------------|------------------|

Referente(s)

- Muestra     Línea     Empaque

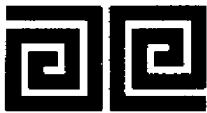

Ministerio de Comercio, Industria y Turismo  
artesanas de Colombia s.a.

**FORMATO**

**Ficha de  
Dibujo y Planos  
Técnicos**

**CODIGO: FORASD 07**

**FECHA: 2004 06 04**

**VERSION 1**

**Página**



**Subgerencia de Desarrollo - Centro de Diseño para la Artesanía y las Pymes**

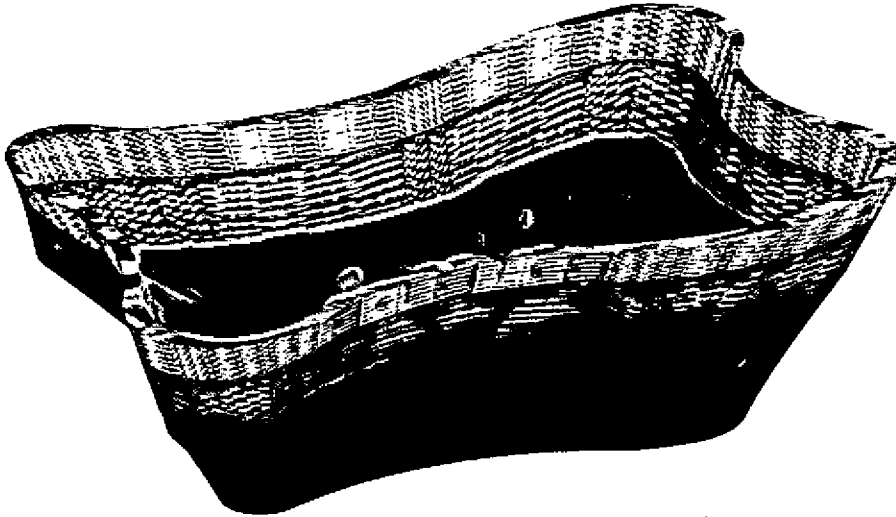

|  |   |            |     |
|--|---|------------|-----|
| Pieza: Frutera                                       | Línea: Hogar  | ESC. (Cm): | PL. |
| Nombre: Frutera                                      | Referencia:   |            |     |
| Oficio: Talla y vaciado en madera, cestería          | Materia Prima: Palo de café, mimbre, guaya de acero |            |     |
| Técnica: Tallado y vaciado a mano, tejido de canasto |   |            |     |

|  |
|--|
| Proceso de Producción: Vaciado de la madera, perforado, lijado y sellado, tejido con mimbre, pulido, tejido con guaya metálica |
|  |
|  |
|  |
|  |
|  |
|  |
|  |

|   |
|---|
| Observaciones: Combinación de materiales encontrados en la región, se realiza a partir de formas naturales del tronco de café |
|   |
|   |
|   |
|   |
|   |
|   |
|   |
|   |

|                           |                  |
|---------------------------|------------------|
| Responsable: Pilar Robayo | Fecha: Mayo 2006 |
|---------------------------|------------------|

Referente(s)

- Muestra     Línea     Empaque



Ministerio de Comercio, Industria y Turismo  
artesanas de Colombia s.a.

**FORMATO**

**Ficha de  
Dibujo y Planos  
Técnicos**

**CODIGO: FORASD 07**

**FECHA: 2004 06 04**

**VERSION 1**

**Página**



**Subgerencia de Desarrollo - Centro de Diseño para la Artesanía y las Pymes**

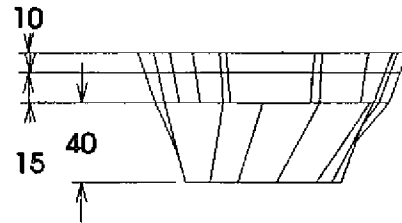
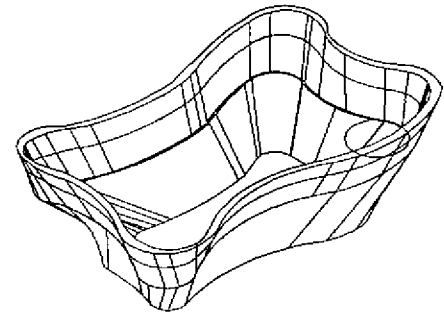
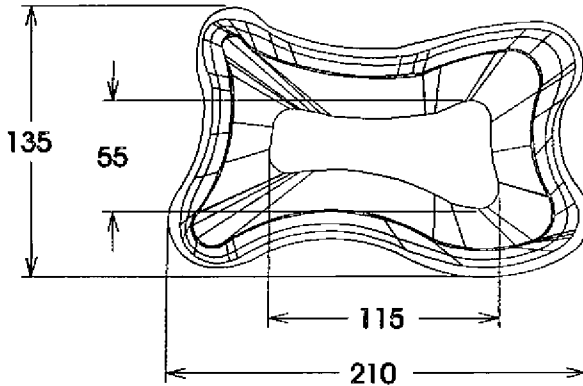

|  |   |            |     |
|--|---|------------|-----|
| Pieza: Frutera                                       | Línea: Hogar  | ESC. (Cm): | PL. |
| Nombre: Frutera                                      | Referencia:   |            |     |
| Oficio: Talla y vaciado en madera, cestería          | Materia Prima: Palo de café, mimbre, guaya de acero |            |     |
| Técnica: Tallado y vaciado a mano, tejido de canasto |   |            |     |

Proceso de Producción: Vaciado de la madera, perforado, lijado y sellado, tejido con mimbre, pulido, tejido con guaya metálica

Observaciones: Combinación de materiales encontrados en la región, se realiza a partir de formas naturales del tronco de café

Responsable: Pilar Robayo

Fecha: Mayo 2006

Referente(s)

Muestra  Línea  Empaque



Ministerio de Comercio, Industria y Turismo  
artesanías de Colombia s.a.

**FORMATO**

**Ficha de  
Dibujo y Planos  
Técnicos**

**CODIGO: FORASD 07**

**FECHA: 2004 06 04**

**VERSION 1**

**Página**



**Subgerencia de Desarrollo - Centro de Diseño para la Artesanía y las Pymes**

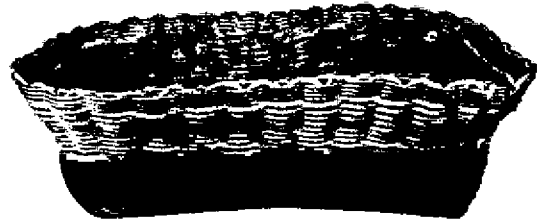

|  |   |                |
|--|---|----------------|
| Pieza: Frutera                                       | Línea: Hogar  | ESC. (Cm): PL. |
| Nombre: Frutera                                      | Referencia: Mimbre y café                           |                |
| Oficio: Talla y vaciado en madera, cestería          | Materia Prima: Palo de café, mimbre, guaya de acero |                |
| Técnica: Tallado y vaciado a mano, tejido de canasto |   |                |

|  |
|--|
| Proceso de Producción: Vaciado de la madera, perforado, lijado y sellado, tejido con mimbre, pulido, tejido con guaya metálica |
|  |
|  |
|  |
|  |
|  |
|  |
|  |
|  |
|  |

|   |
|---|
| Observaciones: Combinación de materiales encontrados en la región, se realiza a partir de formas naturales del tronco de café |
|   |
|   |
|   |
|   |
|   |
|   |
|   |
|   |
|   |

|                           |                  |
|---------------------------|------------------|
| Responsable: Pilar Robayo | Fecha: Mayo 2006 |
|---------------------------|------------------|

Referente(s)

- Muestra
- Línea
- Empaque
-



**FORMATO**  
**Ficha de**  
**Dibujo y Planos**  
**Técnicos**

**CODIGO: FORASD 07**

**FECHA: 2004 06 04**

**VERSION 1**

**Página 1 de 2**



**Subgerencia de Desarrollo - Centro de Diseño para la Artesanía y las Pymes**

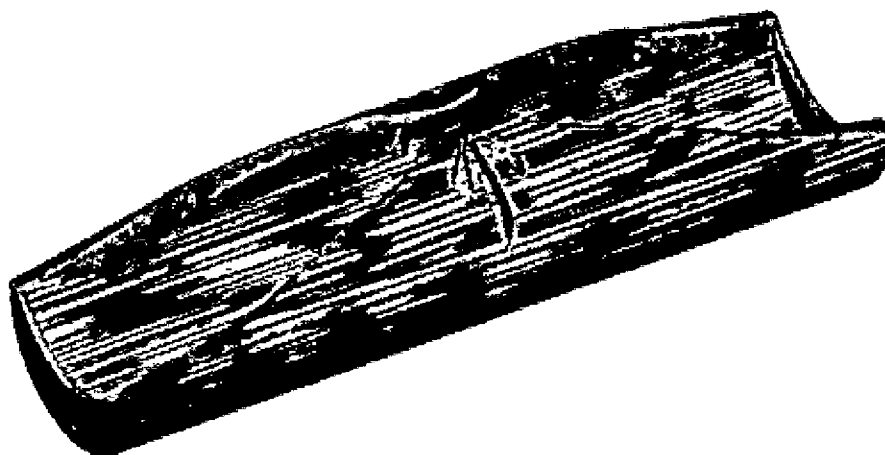

|                   |                       |            |     |
|-------------------|-----------------------|------------|-----|
| Pieza: Contenedor | Línea: Mesa           | ESC. (Cm): | PL. |
| Nombre: Frutero   | Referencia:           |            |     |
| Oficio: Guadua    | Materia Prima: Guadua |            |     |
| Técnica: Calado   |                       |            |     |

|  |
|--|
| Proceso de Producción: Pelado, lijado, medición, corte, calado, lijado, sellado, acabado |
|  |
|  |
|  |
|  |
|  |
|  |
|  |
|  |

|                |
|----------------|
| Observaciones: |
|                |
|                |
|                |
|                |
|                |
|                |
|                |
|                |
|                |

|                           |                   |
|---------------------------|-------------------|
| Responsable: Pilar Robayo | Fecha: Marzo 2006 |
|---------------------------|-------------------|

Referente(s)

- Muestra     Línea     Empaque



Ministerio de Comercio, Industria y Turismo  
artesanías de Colombia s.a.

FORMATO

Ficha de  
Dibujo y Planos  
Técnicos

CODIGO: FORASD 07

FECHA: 2004 06 04

VERSION 1

Página 1 de 2



Subgerencia de Desarrollo - Centro de Diseño para la Artesanía y las Pymes

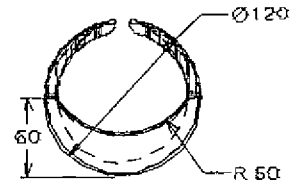
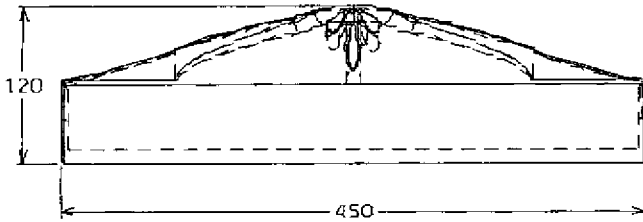
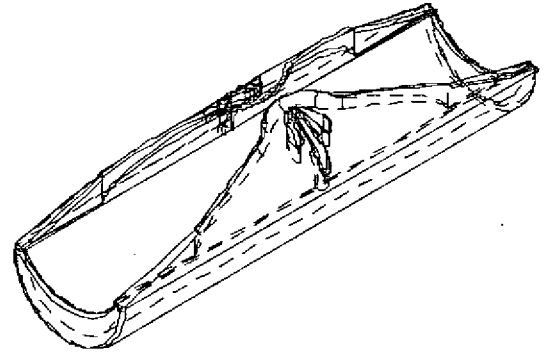
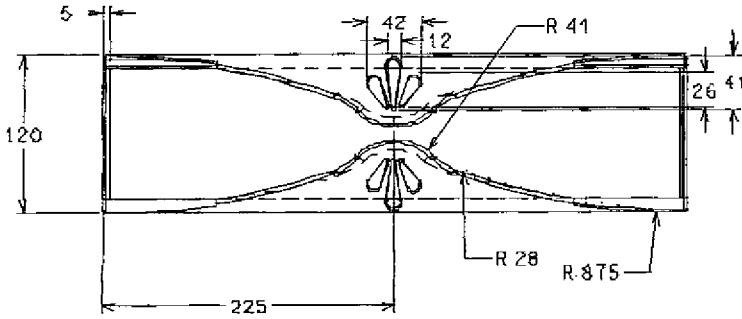

|                   |                       |            |     |
|-------------------|-----------------------|------------|-----|
| Pieza: Contenedor | Línea: Mesa           | ESC. (Cm): | PL. |
| Nombre: Frutero   | Referencia:           |            |     |
| Oficio: Guadua    | Materia Prima: Guadua |            |     |
| Técnica: Calado   |                       |            |     |

|  |
|--|
| Proceso de Producción: Pelado, lijado, medición, corte, calado, lijado, sellado, acabado |
|  |
|  |
|  |
|  |
|  |
|  |
|  |
|  |
|  |

|                |
|----------------|
| Observaciones: |
|                |
|                |
|                |
|                |
|                |
|                |
|                |
|                |
|                |
|                |

|                           |                   |
|---------------------------|-------------------|
| Responsable: Pilar Robayo | Fecha: Marzo 2006 |
|---------------------------|-------------------|

Referente(s)

- Muestra
- Línea
- Empaque
-



Ministerio de Comercio, Industria y Turismo  
artesanías de Colombia s.a.

**FORMATO**

**Ficha de  
Dibujo y Planos  
Técnicos**

**CODIGO: FORASD 07**

**FECHA: 2004 06 04**

**VERSION 1**

**Página 1 de 2**



**Subgerencia de Desarrollo - Centro de Diseño para la Artesanía y las Pymes**



|                   |                          |                |
|-------------------|--------------------------|----------------|
| Pieza: Contenedor | Línea: Mesa              | ESC. (Cm): PL. |
| Nombre: Frutero   | Referencia: Canal calado |                |
| Oficio: Guadua    | Materia Prima: Guadua    |                |
| Técnica: Calado   |                          |                |

|   |
|---|
| <b>Proceso de Producción: Pelado, lijado, medición, corte, calado, lijado, sellado, acabado</b> |
|   |
|   |
|   |
|   |
|   |
|   |
|   |
|   |
|   |

|                       |
|-----------------------|
| <b>Observaciones:</b> |
|                       |
|                       |
|                       |
|                       |
|                       |
|                       |
|                       |
|                       |
|                       |
|                       |

|                           |                   |
|---------------------------|-------------------|
| Responsable: Pilar Robayo | Fecha: Marzo 2006 |
|---------------------------|-------------------|

Referente(s)

- Muestra
- Línea
- Empaque
-





Ministerio de Comercio, Industria y Turismo  
artesanías de Colombia s.a.

**FORMATO**

**Ficha de  
Dibujo y Planos  
Técnicos**

**CODIGO: FORASD 07**

**FECHA: 2004 06 04**

**VERSION 1**

**Página 1 de 2**



**Subgerencia de Desarrollo - Centro de Diseño para la Artesanía y las Pymes**

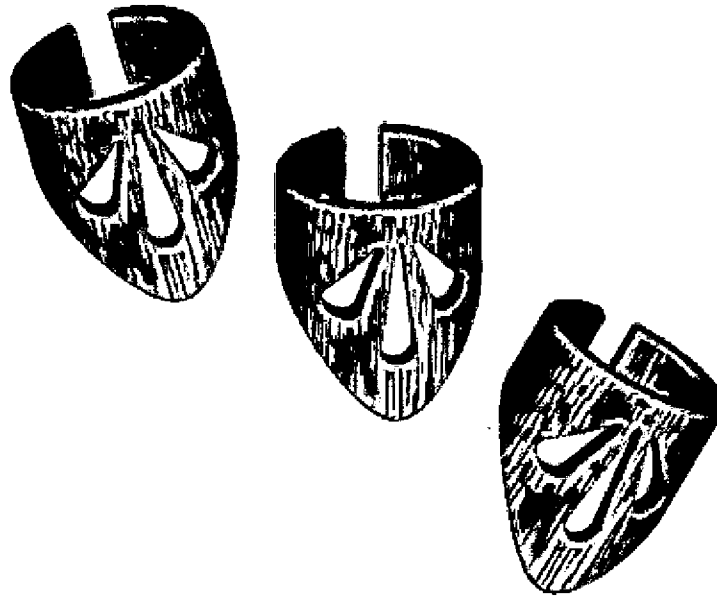

|                                   |                       |            |     |
|-----------------------------------|-----------------------|------------|-----|
| Pieza: Servilleteros individuales | Línea: Mesa           | ESC. (Cm): | PL. |
| Nombre: Juego de Servilleteros    | Referencia:           |            |     |
| Oficio: Guadua                    | Materia Prima: Guadua |            |     |
| Técnica: Calado                   |                       |            |     |

|  |
|--|
| Proceso de Producción: Pelado, lijado, medición, corte, calado, lijado, sellado, acabado |
|  |
|  |
|  |
|  |
|  |
|  |
|  |
|  |

|                |
|----------------|
| Observaciones: |
|                |
|                |
|                |
|                |
|                |
|                |
|                |
|                |
|                |

|                           |                   |
|---------------------------|-------------------|
| Responsable: Pilar Robayo | Fecha: Marzo 2006 |
|---------------------------|-------------------|

Referente(s)

- Muestra
- Línea
- Empaque
-



Ministerio de Comercio, Industria y Turismo  
artesanías de Colombia s.a.

FORMATO

Ficha de  
Dibujo y Planos  
Técnicos

CODIGO: FORASD 07

FECHA: 2004 06 04

VERSION 1

Página 1 de 2



Subgerencia de Desarrollo - Centro de Diseño para la Artesanía y las Pymes

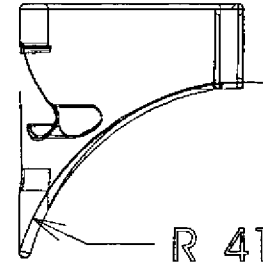
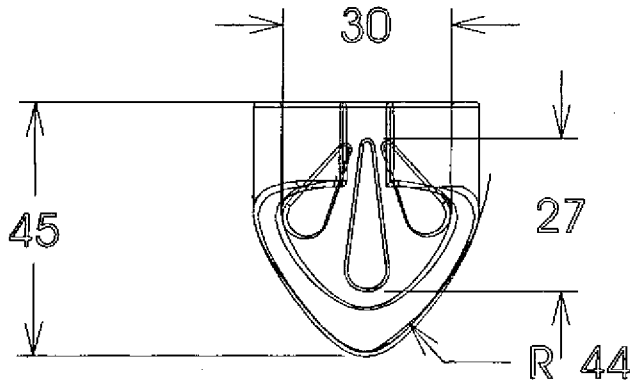
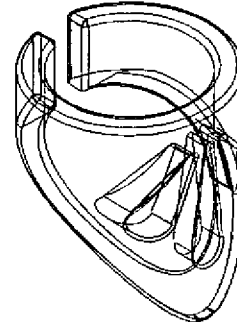
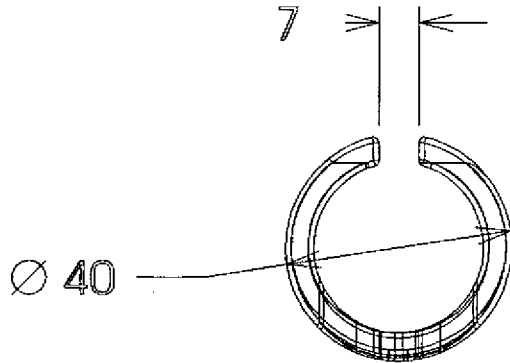

|                                   |                       |            |     |
|-----------------------------------|-----------------------|------------|-----|
| Pieza: Servilleteros individuales | Línea: Mesa           | ESC. (Cm): | PL. |
| Nombre: Juego de Servilleteros    | Referencia:           |            |     |
| Oficio: Guadua                    | Materia Prima: Guadua |            |     |
| Técnica: Calado                   |                       |            |     |

|  |
|--|
| Proceso de Producción: Pelado, lijado, medición, corte, calado, lijado, sellado, acabado |
|  |
|  |
|  |
|  |
|  |
|  |
|  |
|  |
|  |

|                |
|----------------|
| Observaciones: |
|                |
|                |
|                |
|                |
|                |
|                |
|                |
|                |
|                |

|                           |                   |
|---------------------------|-------------------|
| Responsable: Pilar Robayo | Fecha: Marzo 2006 |
|---------------------------|-------------------|

Referente(s)

- Muestra
- Línea
- Empaque
-



Ministerio de Comercio, Industria y Turismo  
artesanías de Colombia s.a.

**FORMATO**

**Ficha de  
Dibujo y Planos  
Técnicos**

**CODIGO: FORASD 07**

**FECHA: 2004 06 04**

**VERSION 1**

**Página 1 de 2**



**Subgerencia de Desarrollo - Centro de Diseño para la Artesanía y las Pymes**

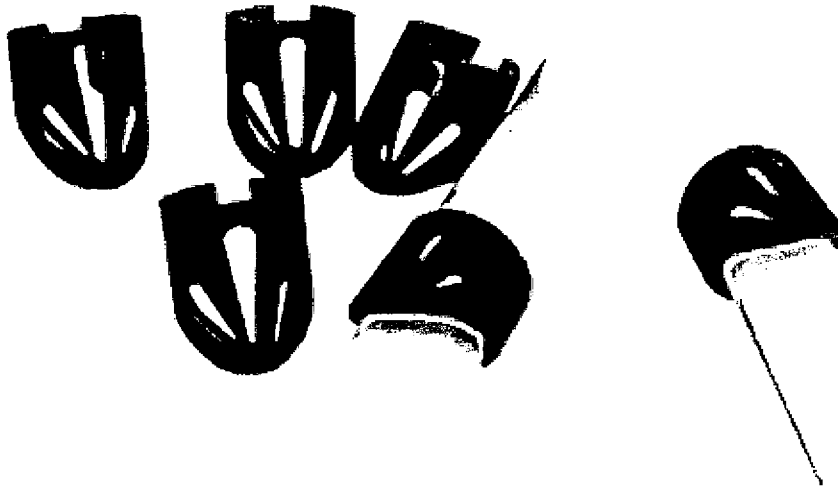

|                                   |                          |            |     |
|-----------------------------------|--------------------------|------------|-----|
| Pieza: Servilleteros individuales | Línea: Mesa              | ESC. (Cm): | PL. |
| Nombre: Juego de Servilleteros    | Referencia: Canal calado |            |     |
| Oficio: Guadua                    | Materia Prima: Guadua    |            |     |
| Técnica: Calado                   |                          |            |     |

|  |
|--|
| Proceso de Producción: Pelado, lijado, medición, corte, calado, lijado, sellado, acabado |
|  |
|  |
|  |
|  |
|  |
|  |
|  |
|  |
|  |

|                |
|----------------|
| Observaciones: |
|                |
|                |
|                |
|                |
|                |
|                |
|                |
|                |
|                |

|                           |                   |
|---------------------------|-------------------|
| Responsable: Pilar Robayo | Fecha: Marzo 2006 |
|---------------------------|-------------------|

Referente(s)

- Muestra
- Línea
- Empaque
-



**FORMATO**  
**Ficha de Dibujo y Planos Técnicos**

**CODIGO: FORASD 07**

**FECHA: 2004 06 04**

**VERSION 1**

**Página 1 de 2**



**Subgerencia de Desarrollo - Centro de Diseño para la Artesanía y las Pymes**

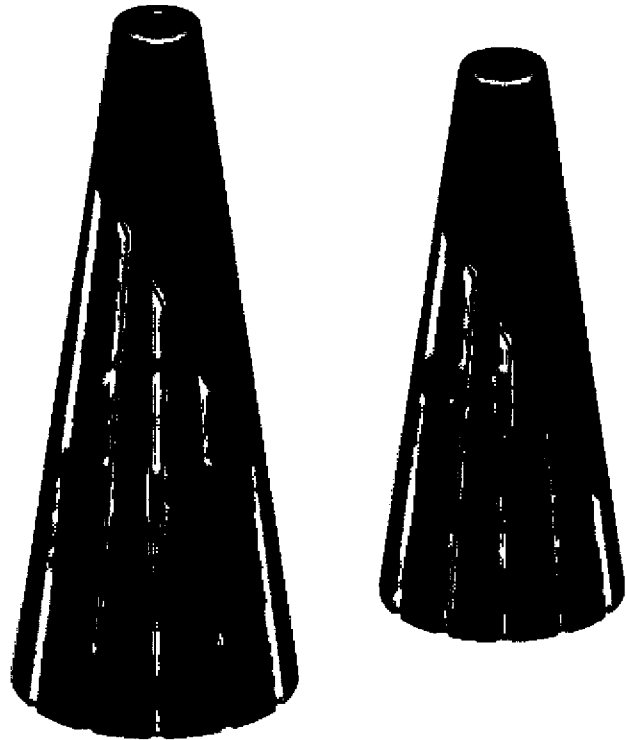

|                                      |                             |            |     |
|--------------------------------------|-----------------------------|------------|-----|
| Pieza: Candelabros                   | Línea: Hogar                | ESC. (Cm): | PL. |
| Nombre: Juego candelabros            | Referencia:                 |            |     |
| Oficio: Palo de café, hierro y forja | Materia Prima: Palo de café |            |     |
| Técnica: Madera                      |                             |            |     |

|   |
|---|
| Proceso de Producción: Pelado, medición, corte, tallado, lijado, sellado, acabado |
|   |
|   |
|   |
|   |
|   |
|   |
|   |
|   |

|                |
|----------------|
| Observaciones: |
|                |
|                |
|                |
|                |
|                |
|                |
|                |
|                |
|                |

Responsable: Pilar Robayo      Fecha: Marzo 2006

Referente(s)

- Muestra
- Línea
- Empaque
-



Ministerio de Comercio, Industria y Turismo  
artesanos de Colombia s.a.

FORMATO

Ficha de  
Dibujo y Planos  
Técnicos

CODIGO: FORASD 07

FECHA: 2004 06 04

VERSION 1

Página 1 de 2



Subgerencia de Desarrollo - Centro de Diseño para la Artesanía y las Pymes

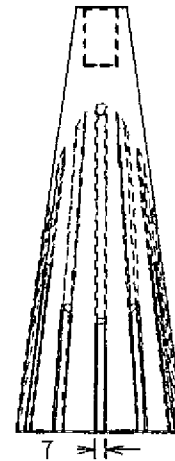
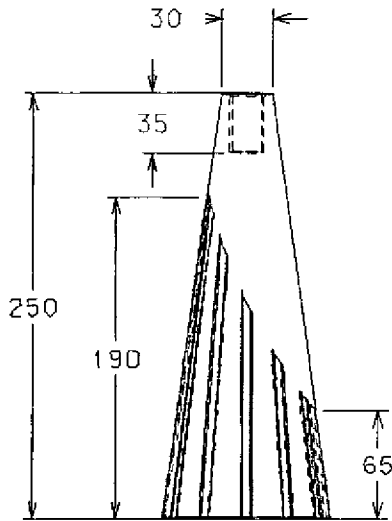
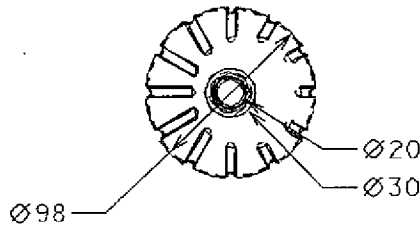

|                                      |                             |            |     |
|--------------------------------------|-----------------------------|------------|-----|
| Pieza: Candelabro alto               | Línea: Hogar                | ESC. (Cm): | PL. |
| Nombre: Juego candelabros            | Referencia:                 |            |     |
| Oficio: Palo de café, hierro y forja | Materia Prima: Palo de café |            |     |
| Técnica: Madera                      |                             |            |     |

|   |
|---|
| Proceso de Producción: Pelado, medición, corte, tallado, lijado, sellado, acabado |
|   |
|   |
|   |
|   |
|   |
|   |
|   |
|   |

|                |
|----------------|
| Observaciones: |
|                |
|                |
|                |
|                |
|                |
|                |
|                |
|                |
|                |

|                           |                   |
|---------------------------|-------------------|
| Responsable: Pilar Robayo | Fecha: Marzo 2006 |
|---------------------------|-------------------|

Referente(s)

- Muestra  
 Línea  
 Empaque



Misión de Comercio, Industria y Turismo  
artesanías de Colombia s.a.

**FORMATO**

**Ficha de  
Dibujo y Planos  
Técnicos**

**CODIGO: FORASD 07**

**FECHA: 2004 06 04**

**VERSION 1**

**Página 1 de 2**



**Subgerencia de Desarrollo - Centro de Diseño para la Artesanía y las Pymes**

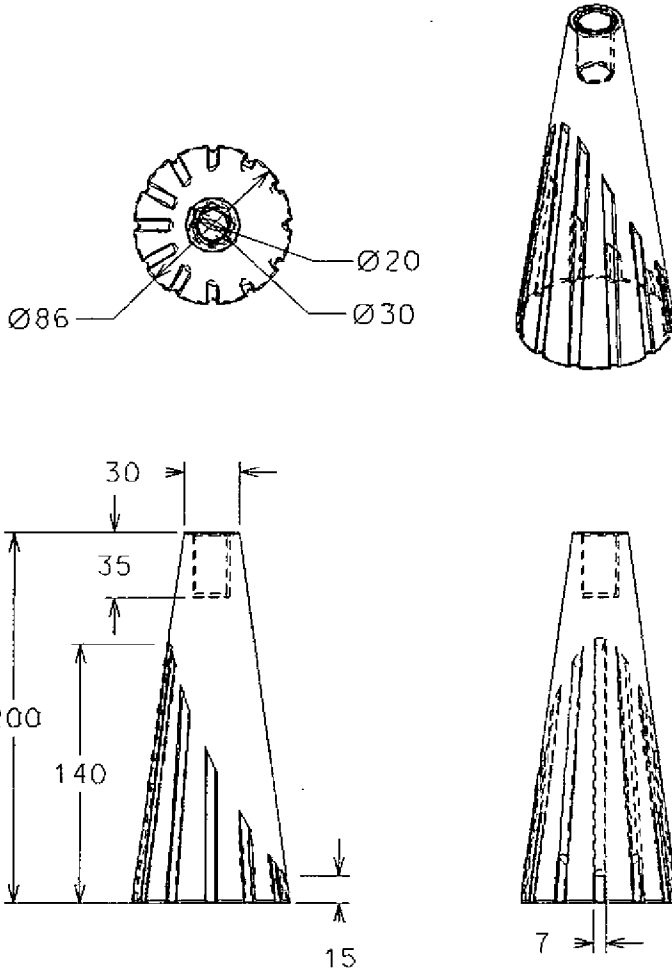

|                                      |                             |            |     |
|--------------------------------------|-----------------------------|------------|-----|
| Pieza: Candelabro bajo               | Línea: Hogar                | ESC. (Cm): | PL. |
| Nombre: Juego candelabros            | Referencia:                 |            |     |
| Oficio: Palo de café, hierro y forja | Materia Prima: Palo de café |            |     |
| Técnica: Madera                      |                             |            |     |

|   |
|---|
| Proceso de Producción: Pelado, medición, corte, tallado, lijado, sellado, acabado |
|   |
|   |
|   |
|   |
|   |
|   |
|   |
|   |

|                |
|----------------|
| Observaciones: |
|                |
|                |
|                |
|                |
|                |
|                |
|                |
|                |
|                |

|                           |                   |
|---------------------------|-------------------|
| Responsable: Pilar Robayo | Fecha: Marzo 2006 |
|---------------------------|-------------------|

Referente(s)  Muestra  Línea  Empaque



**FORMATO**  
**Ficha de Dibujo y Planos Técnicos**

**CODIGO: FORASD 07**

**FECHA: 2004 06 04**



**VERSION 1**

**Página 1 de 2**

**Subgerencia de Desarrollo - Centro de Diseño para la Artesanía y las Pymes**

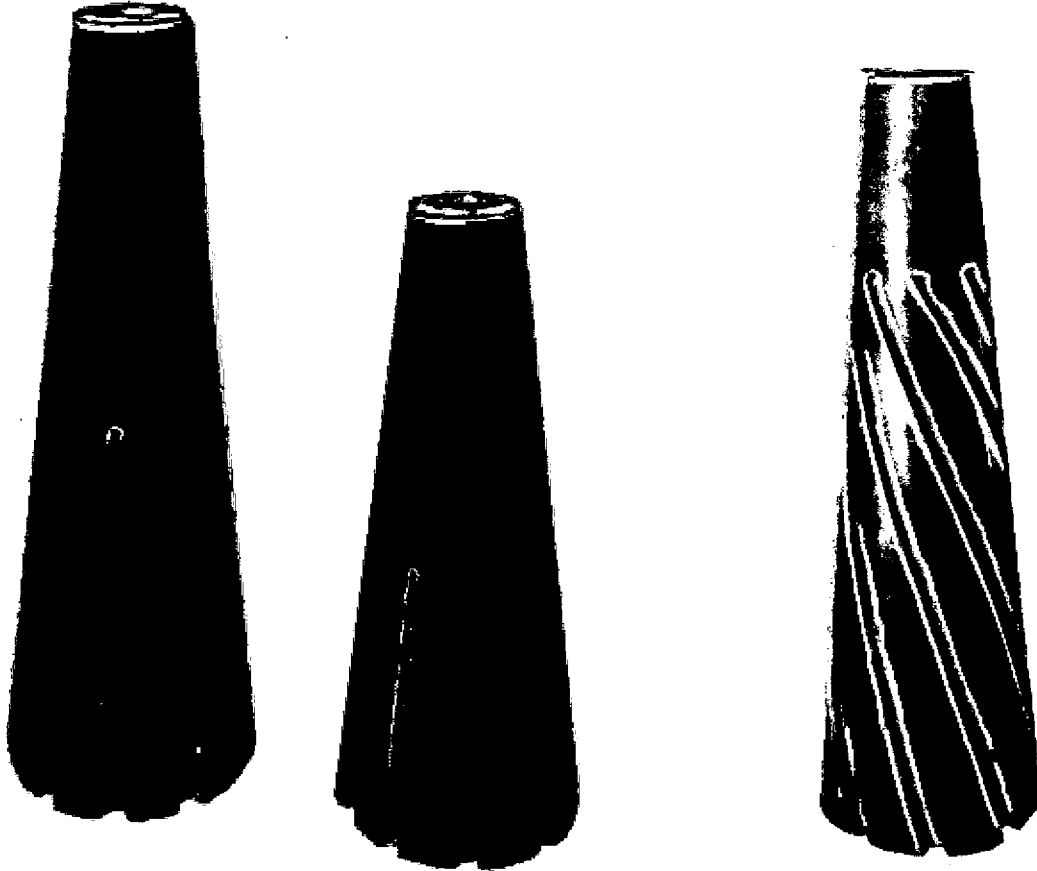

|                                      |                             |            |     |
|--------------------------------------|-----------------------------|------------|-----|
| Pieza: Candelabros                   | Línea: Hogar                | ESC. (Cm): | PL. |
| Nombre: Juego candelabros            | Referencia: Conicos         |            |     |
| Oficio: Palo de café, hierro y forja | Materia Prima: Palo de café |            |     |
| Técnica: Madera                      |                             |            |     |

|   |
|---|
| Proceso de Producción: Pelado, medición, corte, tallado, lijado, sellado, acabado |
|   |
|   |
|   |
|   |
|   |
|   |
|   |
|   |
|   |

|                |
|----------------|
| Observaciones: |
|                |
|                |
|                |
|                |
|                |
|                |
|                |
|                |
|                |

|                           |                   |
|---------------------------|-------------------|
| Responsable: Pilar Robayo | Fecha: Marzo 2006 |
|---------------------------|-------------------|

Referente(s)  Muestra  Línea  Empaque



**FORMATO**  
**Ficha de Dibujo y Planos Técnicos**

**CODIGO:** FORASD 07  
**FECHA:** 2004 06 04  
**VERSION 1**      **Página 1 de 2**



**Subgerencia de Desarrollo - Centro de Diseño para la Artesanía y las Pymes**

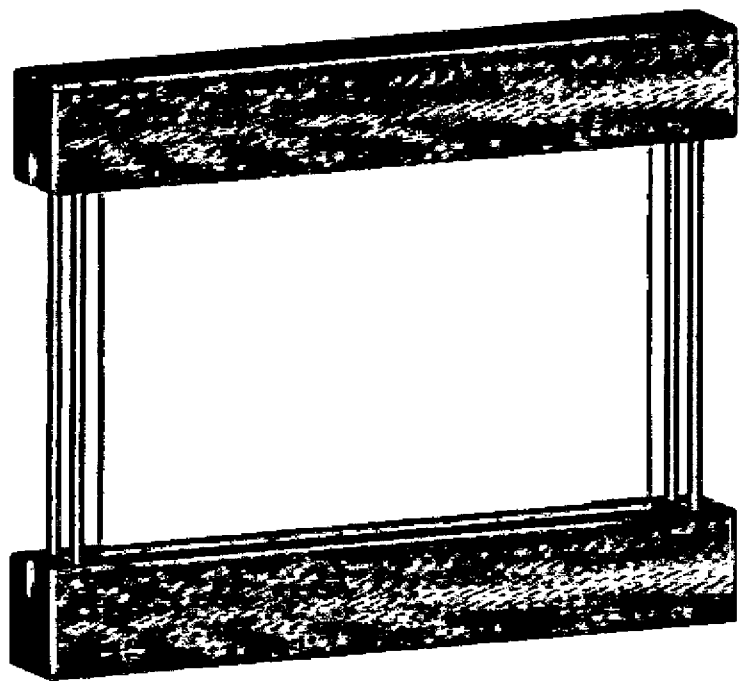

|                                    |                              |                       |
|------------------------------------|------------------------------|-----------------------|
| <b>Pieza:</b> Portarretrato        | <b>Línea:</b> Hogar          | <b>ESC. (Cm):</b> PL. |
| <b>Nombre:</b> Portarretrato       | <b>Referencia:</b>           |                       |
| <b>Oficio:</b> Guadua              | <b>Materia Prima:</b> Guadua |                       |
| <b>Técnica:</b> Tablilla de guadua |                              |                       |

**Proceso de Producción:** Pelado, lijado, medición, corte, lijado, corte, ruteado, pegado, lijado, sellado, acabado. Armado y pegado.

**Observaciones:**

**Responsable:** Pilar Robayo      **Fecha:** Marzo 2006

Referente(s)       Muestra       Línea       Empaque





**Subgerencia de Desarrollo - Centro de Diseño para la Artesanía y las Pymes**

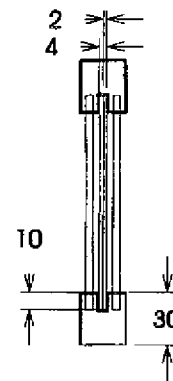
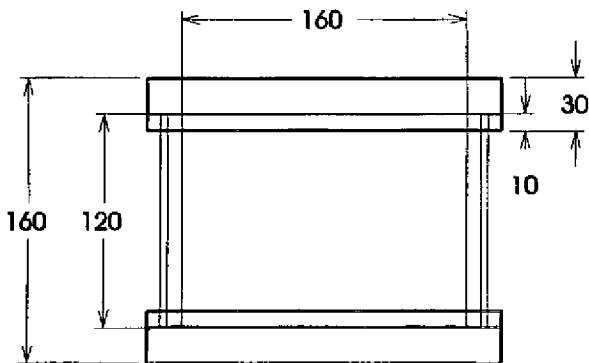
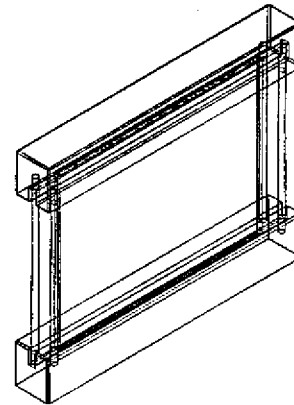
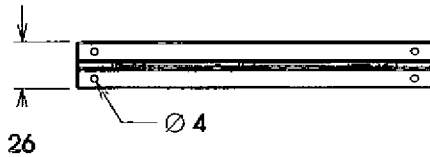

|                             |                       |            |     |
|-----------------------------|-----------------------|------------|-----|
| Pieza: Portarretrato        | Línea: Hogar          | ESC. (Cm): | PL. |
| Nombre: Portarretrato       | Referencia:           |            |     |
| Oficio: Guadua              | Materia Prima: Guadua |            |     |
| Técnica: Tablilla de guadua |                       |            |     |

Proceso de Producción: Pelado, lijado, medición, corte, lijado, corte, ruteado, pegado, lijado, sellado, acabado. Armado y pegado.

Observaciones:

Responsable: Pilar Robayo      Fecha: Marzo 2006

Referente(s)

- Muestra
- Línea
- Empaque
-



Ministerio de Comercio, Industria y Turismo  
artesanías de Colombia s.a.

FORMATO

Ficha de  
Dibujo y Planos  
Técnicos

CODIGO: FORASD 07

FECHA: 2004 06 04

VERSION 1

Página 1 de 2



Subgerencia de Desarrollo - Centro de Diseño para la Artesanía y las Pymes

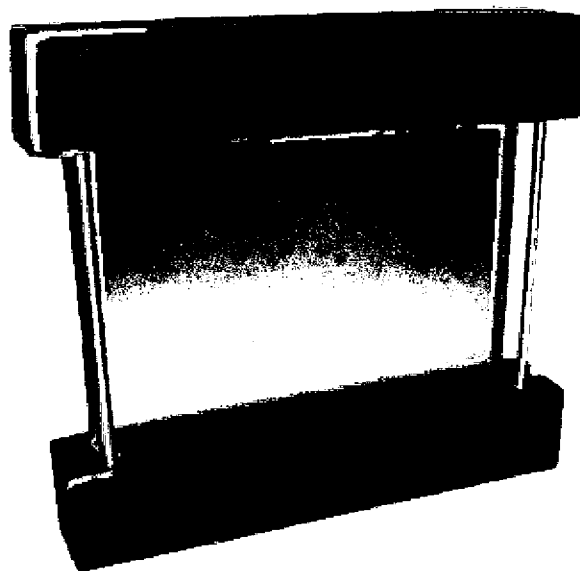
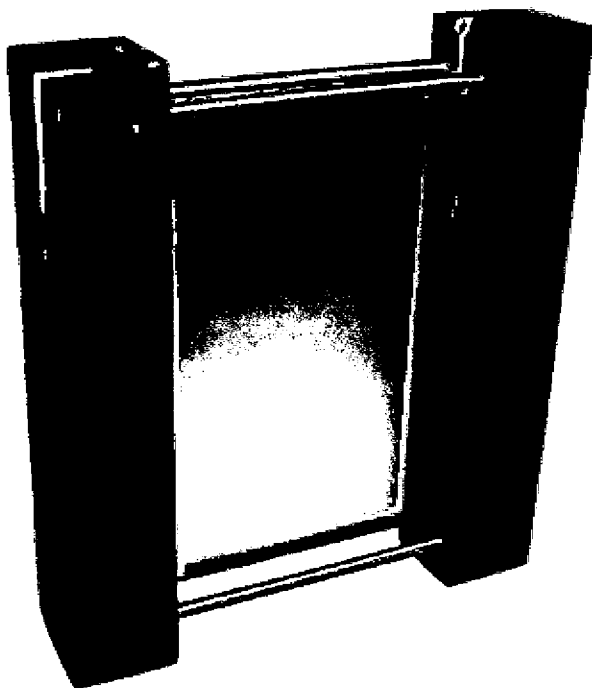

|                             |                       |            |     |
|-----------------------------|-----------------------|------------|-----|
| Pieza: Portarretrato        | Línea: Hogar          | ESC. (Cm): | PL. |
| Nombre: Portarretrato       | Referencia: Bilateral |            |     |
| Oficio: Guadua              | Materia Prima: Guadua |            |     |
| Técnica: Tablilla de guadua |                       |            |     |

|  |
|--|
| Proceso de Producción: Pelado, lijado, medición, corte, lijado, corte, ruteado, pegado, lijado, sellado, acabado. Armado y pegado. |
|  |
|  |
|  |
|  |
|  |
|  |
|  |
|  |

|   |
|---|
| Observaciones: Se puede utilizar para fotos verticales u horizontales, y con foto por los dos lados |
|   |
|   |
|   |
|   |
|   |
|   |
|   |
|   |

|                           |                   |
|---------------------------|-------------------|
| Responsable: Pilar Robayo | Fecha: Marzo 2006 |
|---------------------------|-------------------|

Referente(s)

- Muestra     Línea     Empaque



**FORMATO**

**Ficha de  
Dibujo y Planos  
Técnicos**

**CODIGO: FORASD 07**

**FECHA: 2004 06 04**

**VERSION 1**

**Página 1 de 2**



**Subgerencia de Desarrollo - Centro de Diseño para la Artesanía y las Pymes**

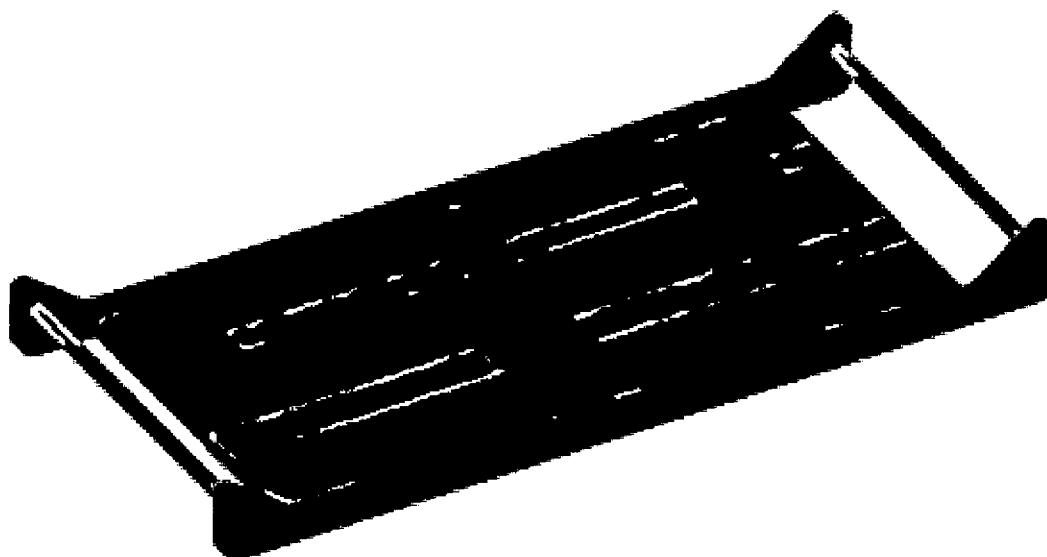

|                                |   |            |     |
|--------------------------------|---|------------|-----|
| Pieza: Bandeja                 | Línea: Mesa                             | ESC. (Cm): | PL. |
| Nombre: Bandeja pequeña        | Referencia:                             |            |     |
| Oficio: Madera                 | Materia Prima: Madera, chapillas, acero |            |     |
| Técnica: Trabajo con chapillas |   |            |     |

|  |
|--|
| Proceso de Producción: medición, corte, armado y pegado, lijado, sellado, acabado. |
|  |
|  |
|  |
|  |
|  |
|  |
|  |
|  |
|  |

|                |
|----------------|
| Observaciones: |
|                |
|                |
|                |
|                |
|                |
|                |
|                |
|                |
|                |

|                           |                   |
|---------------------------|-------------------|
| Responsable: Pilar Robayo | Fecha: Marzo 2006 |
|---------------------------|-------------------|

Referente(s)

- Muestra
- Línea
- Empaque
-



**Subgerencia de Desarrollo - Centro de Diseño para la Artesanía y las Pymes**

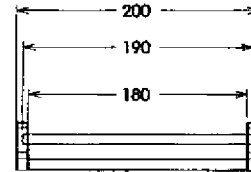
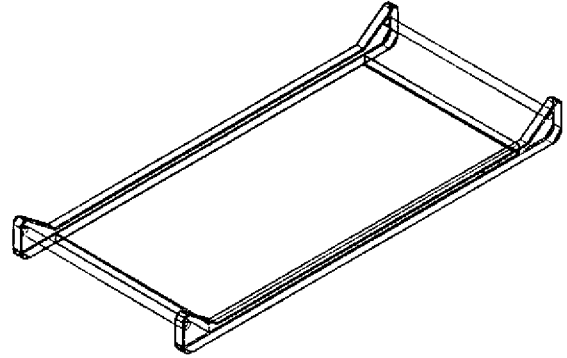
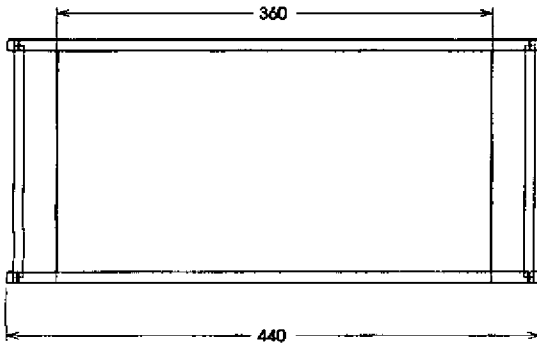

|                                |   |            |     |
|--------------------------------|---|------------|-----|
| Pieza: Bandeja                 | Línea: Mesa                             | ESC. (Cm): | PL. |
| Nombre: Bandeja pequeña        | Referencia:                             |            |     |
| Oficio: Madera                 | Materia Prima: Madera, chapillas, acero |            |     |
| Técnica: Trabajo con chapillas |   |            |     |

|  |
|--|
| Proceso de Producción: medición, corte, armado y pegado, lijado, sellado, acabado. |
|  |
|  |
|  |
|  |
|  |
|  |
|  |
|  |

|                |
|----------------|
| Observaciones: |
|                |
|                |
|                |
|                |
|                |
|                |
|                |
|                |
|                |

|                           |                   |
|---------------------------|-------------------|
| Responsable: Pilar Robayo | Fecha: Marzo 2006 |
|---------------------------|-------------------|

Referente(s)

- Muestra  
 Línea  
 Empaque

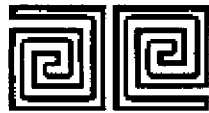

Ministerio de Comercio, Industria y Turismo  
artesanías de Colombia s.a.

**FORMATO**

**Ficha de  
Dibujo y Planos  
Técnicos**

**CODIGO: FORASD 07**

**FECHA: 2004 06 04**

**VERSION 1**

**Página 1 de 2**



**Subgerencia de Desarrollo - Centro de Diseño para la Artesanía y las Pymes**

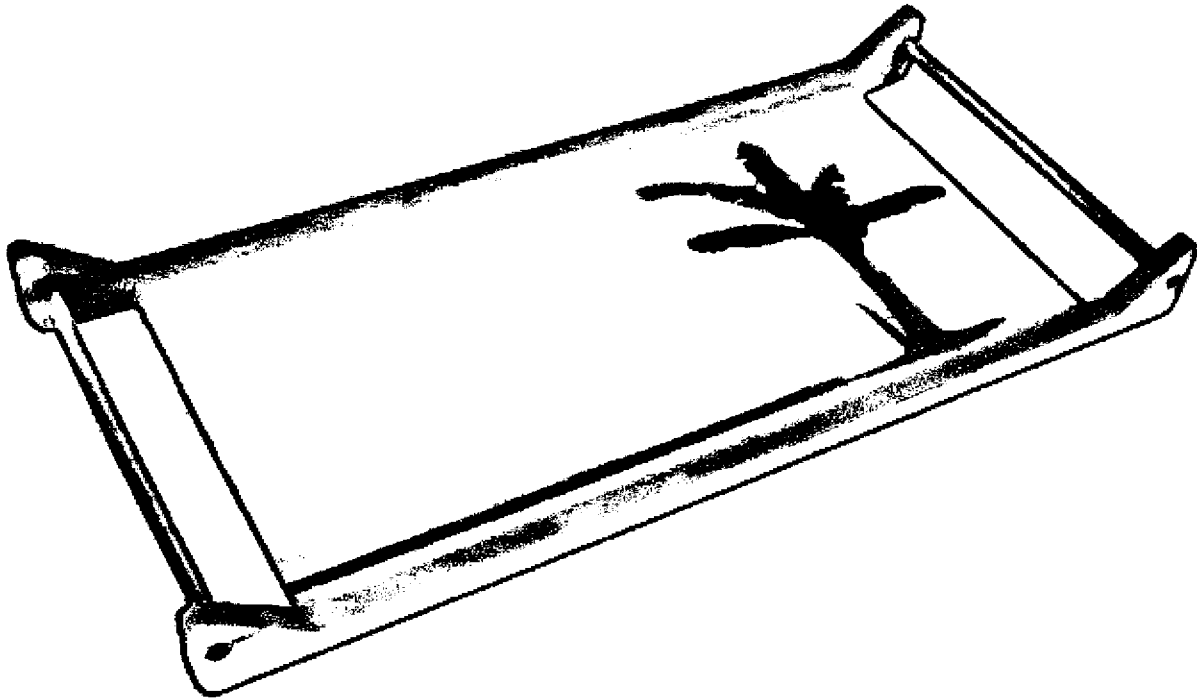

|                                |   |            |     |
|--------------------------------|---|------------|-----|
| Pieza: Bandeja                 | Línea: Mesa                             | ESC. (Cm): | PL. |
| Nombre: Bandeja pequeña        | Referencia: Platanera                   |            |     |
| Oficio: Madera                 | Materia Prima: Madera, chapillas, acero |            |     |
| Técnica: Trabajo con chapillas |   |            |     |

|  |
|--|
| Proceso de Producción: medición, corte, armado y pegado, lijado, sellado, acabado. |
|  |
|  |
|  |
|  |
|  |
|  |
|  |
|  |
|  |

|                |
|----------------|
| Observaciones: |
|                |
|                |
|                |
|                |
|                |
|                |
|                |
|                |
|                |

|                           |                   |
|---------------------------|-------------------|
| Responsable: Pilar Robayo | Fecha: Marzo 2006 |
|---------------------------|-------------------|

Referente(s)  Muestra  Línea  Empaque



Ministerio de Comercio, Industria y Turismo  
artesanas de colombia s.a.

**FORMATO**

**Ficha de  
Dibujo y Planos  
Técnicos**

**CODIGO: FORASD 07**

**FECHA: 2004 06 04**

**VERSION 1**

**Página 1 de 2**



**Subgerencia de Desarrollo - Centro de Diseño para la Artesanía y las Pymes**

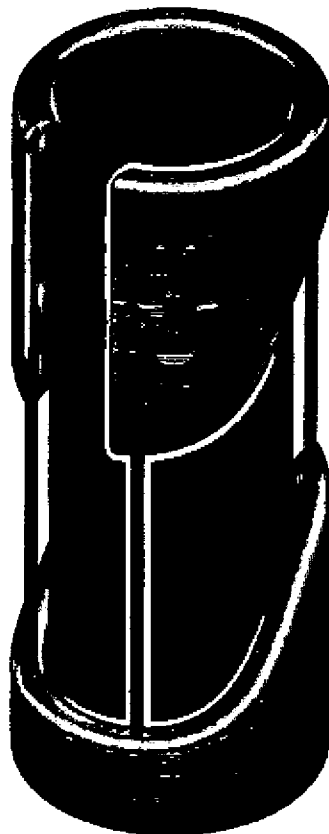

|                           |                                     |            |     |
|---------------------------|-------------------------------------|------------|-----|
| Pieza: Lámpara            | Línea: Iluminación                  | ESC. (Cm): | PL. |
| Nombre: Lámpara simétrica | Referencia:                         |            |     |
| Oficio: Guadua            | Materia Prima: Guadua, acero, papel |            |     |
| Técnica: Calado           |                                     |            |     |

Proceso de Producción: Pelado, lijado, medición, corte, calado, lijado, sellado, acabado. Armado.  
Para el papel, corte y pegado.

Observaciones:

Responsable: Pilar Robayo      Fecha: Marzo 2006

Referente(s)

- Muestra     Línea     Empaque



Ministerio de Comercio, Industria y Turismo  
artesanías de Colombia s.a.

FORMATO

Ficha de  
Dibujo y Planos  
Técnicos

CODIGO: FORASD 07

FECHA: 2004 06 04

VERSION 1

Página 1 de 2



Subgerencia de Desarrollo - Centro de Diseño para la Artesanía y las Pymes

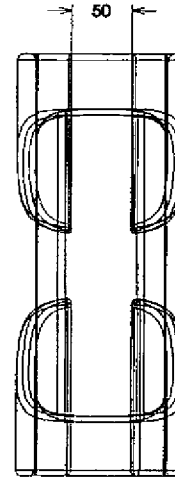
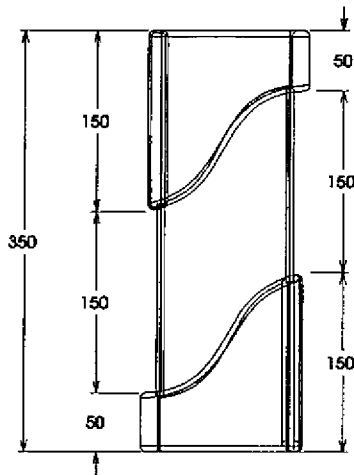
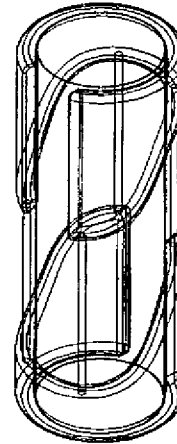
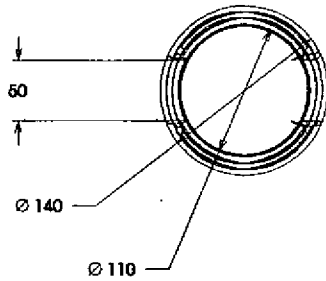

|                           |                                     |            |     |
|---------------------------|-------------------------------------|------------|-----|
| Pieza: Lámpara            | Línea: Iluminación                  | ESC. (Cm): | PL. |
| Nombre: Lámpara simétrica | Referencia:                         |            |     |
| Oficio: Guadua            | Materia Prima: Guadua, acero, papel |            |     |
| Técnica: Calado           |                                     |            |     |

Proceso de Producción: Pelado, lijado, medición, corte, calado, lijado, sellado, acabado. Armado.  
Para el papel, corte y pegado.

Observaciones:

Responsable: Pilar Robayo      Fecha: Marzo 2006

Referente(s)

- Muestra     Línea     Empaque



**FORMATO**  
**Ficha de Dibujo y Planos Técnicos**

**CODIGO: FORASD 07**

**FECHA: 2004 06 04**



**VERSION 1**

**Página 1 de 2**

**Subgerencia de Desarrollo - Centro de Diseño para la Artesanía y las Pymes**

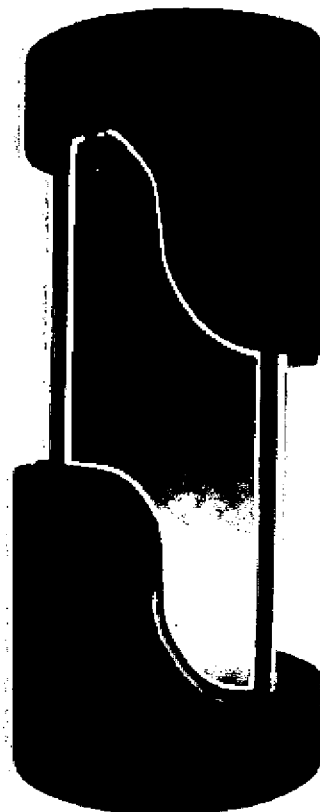

|                           |                                     |            |     |
|---------------------------|-------------------------------------|------------|-----|
| Pieza: Lámpara            | Línea: Iluminación                  | ESC. (Cm): | PL. |
| Nombre: Lámpara simétrica | Referencia: Simétrica               |            |     |
| Oficio: Guadua            | Materia Prima: Guadua, acero, papel |            |     |
| Técnica: Calado           |                                     |            |     |

|  |
|--|
| Proceso de Producción: Pelado, lijado, medición, corte, calado, lijado, sellado, acabado. Armado. Para el papel, corte y pegado. |
|  |
|  |
|  |
|  |
|  |
|  |
|  |
|  |

|                |
|----------------|
| Observaciones: |
|                |
|                |
|                |
|                |
|                |
|                |
|                |
|                |
|                |
|                |

|                           |                   |
|---------------------------|-------------------|
| Responsable: Pilar Robayo | Fecha: Marzo 2006 |
|---------------------------|-------------------|

Referente(s)

- Muestra     Línea     Empaque





Ministerio de Comercio, Industria y Turismo  
artesanías de Colombia s.a.

**FORMATO**

**Ficha de  
Dibujo y Planos  
Técnicos**

**CODIGO: FORASD 07**

**FECHA: 2004 06 04**

**VERSION 1**

**Página 1 de 2**



**Subgerencia de Desarrollo - Centro de Diseño para la Artesanía y las Pymes**

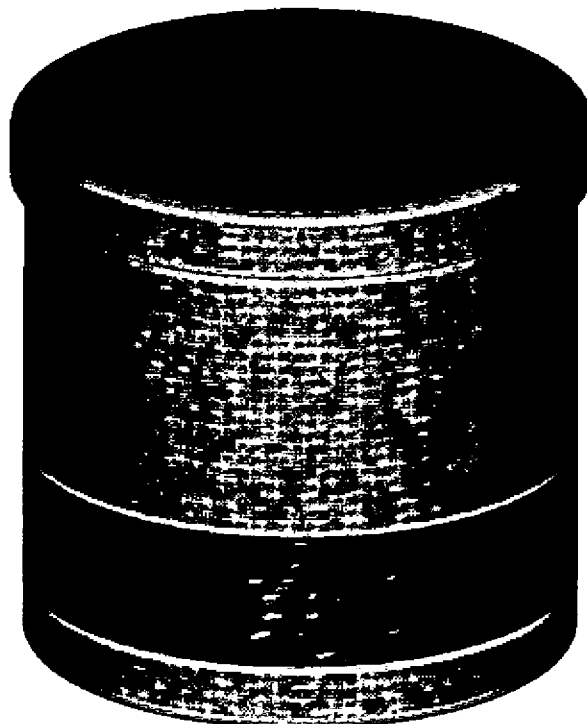

|                          |                              |            |     |
|--------------------------|------------------------------|------------|-----|
| Pieza: Tapa y contenedor | Línea: Hogar                 | ESC. (Cm): | PL. |
| Nombre: Cesto para ropa  | Referencia:                  |            |     |
| Oficio: Cestería         | Materia Prima: Mimbre, fique |            |     |
| Técnica: Tejido manual   |                              |            |     |

Proceso de Producción: Preparación de la materia prima : corte, pelado, secado; tejido manual, pulido, acabado. Para la trenza de fique: tinturado y peinado del fique, elaboración de la trenza

Observaciones:

Responsable: Pilar Robayo      Fecha: Marzo 2006

Referente(s)

- Muestra     Línea     Empaque



**Subgerencia de Desarrollo - Centro de Diseño para la Artesanía y las Pymes**

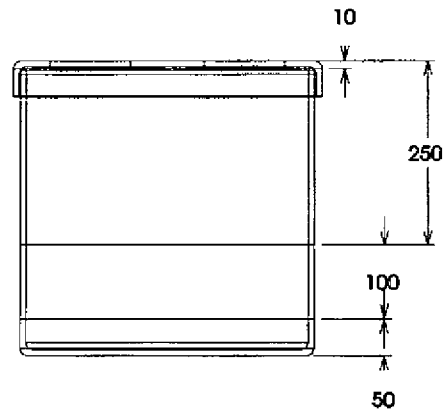
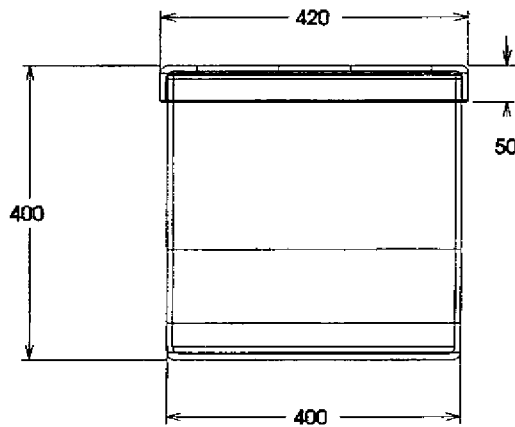
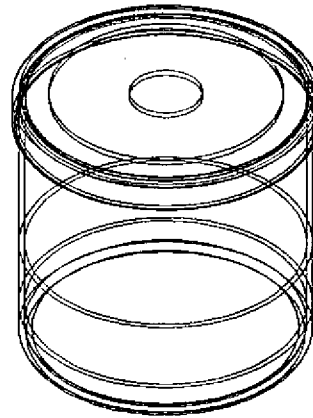
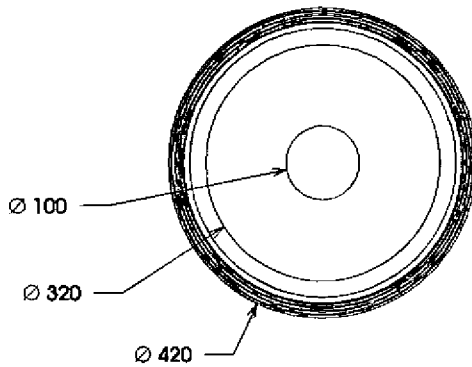

|                          |                              |                |
|--------------------------|------------------------------|----------------|
| Pieza: Tapa y contenedor | Línea: Hogar                 | ESC. (Cm): PL. |
| Nombre: Cesto para ropa  | Referencia:                  |                |
| Oficio: Cestería         | Materia Prima: Mimbre, fique |                |
| Técnica: Tejido manual   |                              |                |

Proceso de Producción: Preparación de la materia prima : corte, pelado, secado; tejido manual, pulido, acabado. Para la trenza de fique: tinturado y peinado del fique, elaboración de la trenza

Observaciones:

Responsable: Pilar Robayo      Fecha: Marzo 2006

Referente(s)

- Muestra     Línea     Empaque







**Subgerencia de Desarrollo - Centro de Diseño para la Artesanía y las Pymes**

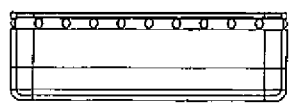
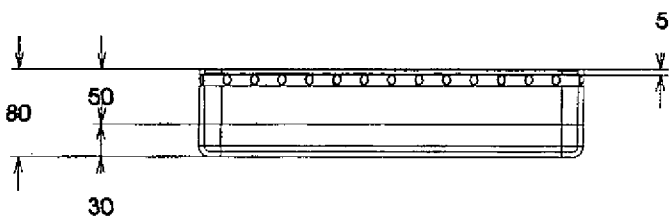
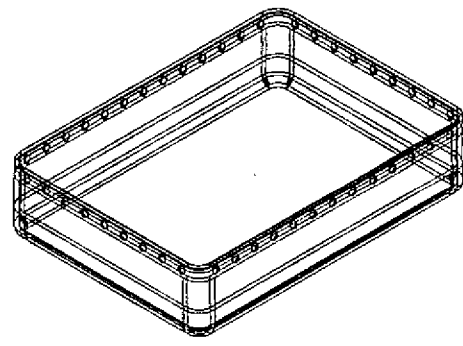
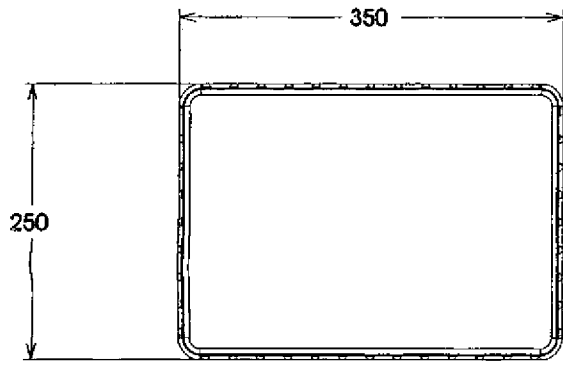

|                                |                                       |            |     |
|--------------------------------|---------------------------------------|------------|-----|
| Pieza: Contenedores            | Línea: Hogar                          | ESC. (Cm): | PL. |
| Nombre: Juego de organizadores | Referencia:                           |            |     |
| Oficio: Cestería               | Materia Prima: Mimbre, granos de café |            |     |
| Técnica: Tejido manual         |                                       |            |     |

Proceso de Producción: Preparación de la materia prima : corte, pelado, secado; tejido manual, pulido, acabado.

Observaciones:

Responsable: Pilar Robayo      Fecha: Marzo 2006

Referente(s)       Muestra       Línea       Empaque



FORMATO

Ficha de Dibujo y Planos Técnicos

CODIGO: FORASD 07

FECHA: 2004 06 04

VERSION 1

Página 1 de 2



Subgerencia de Desarrollo - Centro de Diseño para la Artesanía y las Pymes

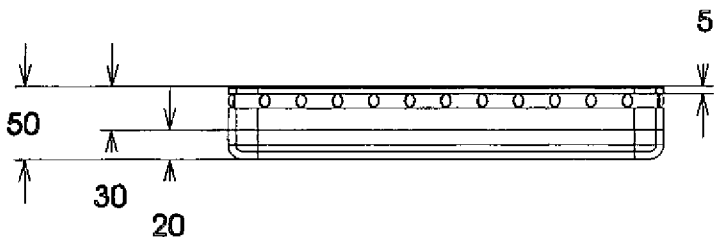
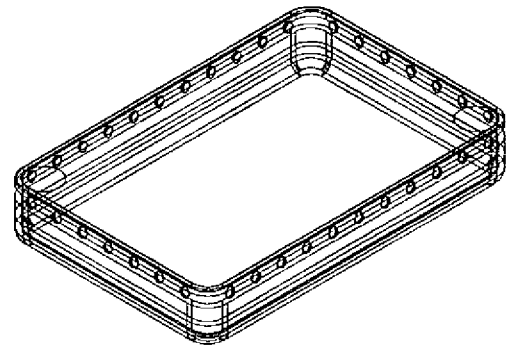
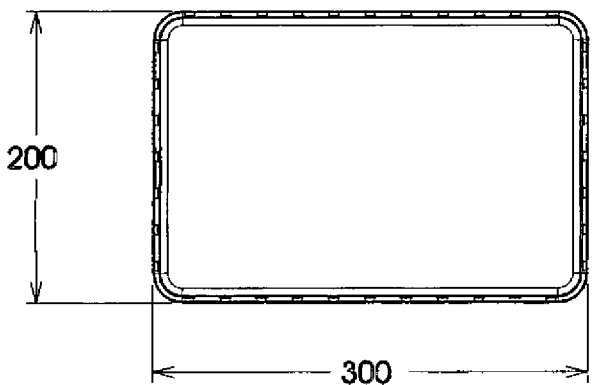

|                                |                                       |            |     |
|--------------------------------|---------------------------------------|------------|-----|
| Pieza: Contenedores            | Línea: Hogar                          | ESC. (Cm): | PL. |
| Nombre: Juego de organizadores | Referencia:                           |            |     |
| Oficio: Cestería               | Materia Prima: Mimbre, granos de café |            |     |
| Técnica: Tejido manual         |                                       |            |     |

|   |
|---|
| Proceso de Producción: Preparación de la materia prima : corte, pelado, secado; tejido manual, pulido, acabado. |
|   |
|   |
|   |
|   |
|   |
|   |
|   |
|   |
|   |

|                |
|----------------|
| Observaciones: |
|                |
|                |
|                |
|                |
|                |
|                |
|                |
|                |
|                |
|                |

|                           |                   |
|---------------------------|-------------------|
| Responsable: Pilar Robayo | Fecha: Marzo 2006 |
|---------------------------|-------------------|

Referente(s)

- Muestra
- Línea
- Empaque
-



**Subgerencia de Desarrollo - Centro de Diseño para la Artesanía y las Pymes**

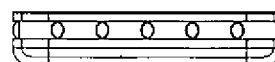
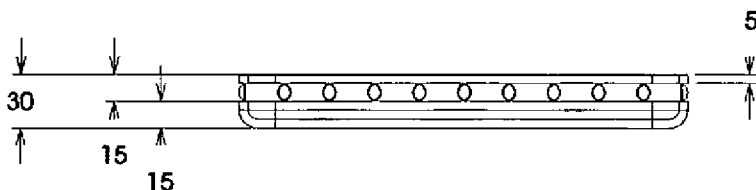
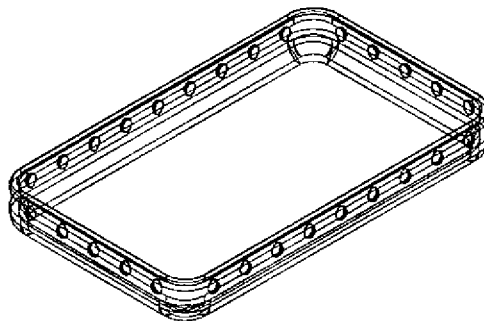
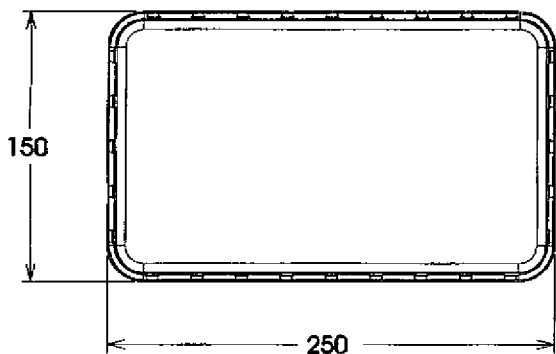

|                                |                                       |            |     |
|--------------------------------|---------------------------------------|------------|-----|
| Pieza: Contenedores            | Línea: Hogar                          | ESC. (Cm): | PL. |
| Nombre: Juego de organizadores | Referencia:                           |            |     |
| Oficio: Cestería               | Materia Prima: Mimbre, granos de café |            |     |
| Técnica: Tejido manual         |                                       |            |     |

Proceso de Producción: Preparación de la materia prima : corte, pelado, secado; tejido manual, pulido, acabado.

Observaciones:

Responsable: Pilar Robayo      Fecha: Marzo 2006

Referente(s)

- Muestra     Línea     Empaque







**FORMATO**  
**Ficha de Dibujo y Planos Técnicos**

**CODIGO: FORASD 07**

**FECHA: 2004 06 04**

**VERSION 1**

**Página 1 de 2**



**Subgerencia de Desarrollo - Centro de Diseño para la Artesanía y las Pymes**

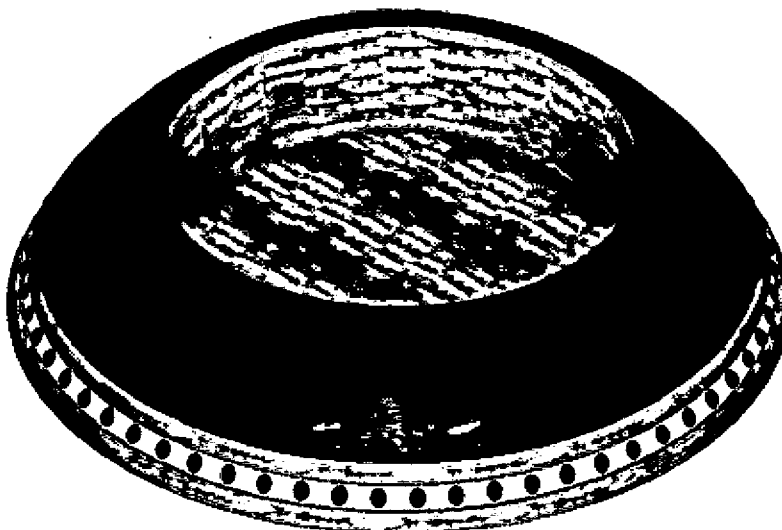

|                        |                                       |            |     |
|------------------------|---------------------------------------|------------|-----|
| Pieza: Contenedor      | Línea: Mesa                           | ESC. (Cm): | PL. |
| Nombre: Frutero        | Referencia:                           |            |     |
| Oficio: Cestería       | Materia Prima: Mimbre, granos de café |            |     |
| Técnica: Tejido manual |                                       |            |     |

Proceso de Producción: Preparación de la materia prima : corte, pelado, secado; tejido manual, pulido, acabado.

Observaciones:

Responsable: Pilar Robayo      Fecha: Marzo 2006

Referente(s)

- Muestra     Línea     Empaque



Ministerio de Comercio, Industria y Turismo  
artesanías de Colombia s.a.

**FORMATO**

**Ficha de  
Dibujo y Planos  
Técnicos**

**CODIGO: FORASD 07**

**FECHA: 2004 06 04**

**VERSION 1**

**Página 1 de 2**



**Subgerencia de Desarrollo - Centro de Diseño para la Artesanía y las Pymes**

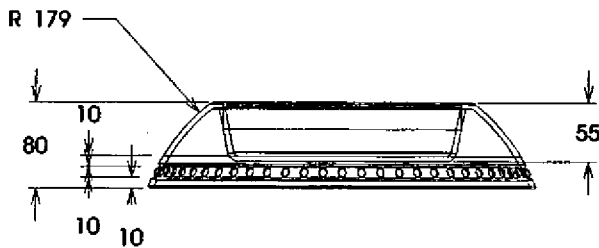
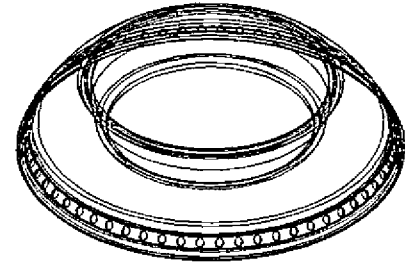
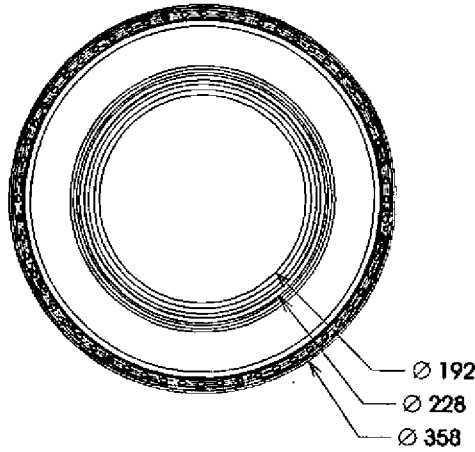

|                        |                                       |                |
|------------------------|---------------------------------------|----------------|
| Pieza: Contenedor      | Línea: Mesa                           | ESC. (Cm): PL. |
| Nombre: Frutero        | Referencia:                           |                |
| Oficio: Cestería       | Materia Prima: Mimbre, granos de café |                |
| Técnica: Tejido manual |                                       |                |

Proceso de Producción: Preparación de la materia prima : corte, pelado, secado; tejido manual, pulido, acabado.

---

---

---

---

---

---

---

---

Observaciones:

---

---

---

---

---

---

---

---

Responsable: Pilar Robayo      Fecha: Marzo 2006

Referente(s)       Muestra     Línea     Empaque

