



2. Localización Geográfica y Población Beneficiaria

A. Mapas y Localidad

- Mapa



- Mapa de ruta:

Se llega a la capital del departamento (Neiva) y desde el terminal de transportes se coge transporte terrestre hacia Pitalito (es más fácil de esta manera), y desde aquí, hacia San Agustín. Los artesanos se encuentran tanto en la cabecera municipal como en veredas, algunas más distantes que otras, como los casos de El Estrecho y Obando.

- Localidad:

San Agustín, municipio del departamento del Huila se encuentra a una distancia de 227 km. de la capital y su apelativo es el de “Capital Arqueológica de América”. Tiene una población de 30.000 habitantes cuyo gentilicio es el de Agustinianos, y goza de una temperatura promedio de 18°C. Limita al norte con el municipio de Isnos; al sur con el departamento del Cauca; al oriente con el municipio de Pitalito y al occidente con el departamento del Cauca. San Agustín constituyó el centro de una de las más importantes culturas americanas. A la llegada de los conquistadores Españoles, esta región era habitada por los indígenas Andaquíes que nada tenían que ver con sus antecesores.

La población se fundó inicialmente en 1752 por Alejo Astudillo, pero varias veces fue destruida por los indios Andaquíes y vuelta a levantar, hasta que el 20 de noviembre de 1790 fue fundada definitivamente por Lucas de Herazo y Mendigaña. El 8 de abril de 1926 fue erigido municipio.

Proyecto:

Diseño e Innovación Tecnológica Aplicados en el Proceso de Desarrollo del Sector Artesanal Colombiano



B. Características de la Población Beneficiaria:

Total de Asistentes: 24 personas

Rango de edad	# Personas	%
Menor de 18 años	0	0
18 a 30	4	
31 a 55	14	
Mayor de 55	6	
Total	24	100

Estrato	# Personas	%
1	16	
2	6	
3	2	-
4 o más	-	-
Total	24	100

Género	# Personas	%
Masculino	2	
Femenino	22	
Total	24	100

SISBEN	# Personas	%
Si	21	
No	3	0
Total	24	100

Tipo de población	# Personas	%
Afrocolombiano	-	-
Raizal	-	-
Rom – Gitanos	-	-
Indígenas	-	-
Otros (mestizos)	24	100
Total	24	100

Escolaridad	# Personas	%
Ninguna	0	0
Primaria incompleta	12	
Primaria completa	3	
Secundaria incompleta	3	
Secundaria completa	6	
Universitarios	0	0
Total	24	100

Número y nombre de Organizaciones Establecidas: Una
Nombre: “Asociación Artes y Tradiciones” – San Agustín (Cabecera).

Proyecto:

Diseño e Innovación Tecnológica Aplicados en el Proceso de Desarrollo del Sector Artesanal Colombiano



3. Caracterización del Oficio Artesanal

A. Oficio

- **Materia Prima:**



El Plátano:

El Plátano es un arbusto o herbácea gigante transitoria que alcanza de 2,5 a 5 metros de altura. Presenta un tallo subterráneo (“corno basal”) que produce raíces adventicias y un pseudo-tallo (también llamado “tronco o penca”) formado por peciolo superpuestos de las hojas.

Para extraer la fibra de plátano se emplea el seudo-tallo, el cual se destronca en forma diagonal (dejando la cepa de la planta a unos 50cms de altura) y posteriormente abriéndolo por capas para finalmente poder realizar el raspado manualmente.

Cultivo de plátano en Colombia - Artesanías de Colombia
Fotografía: Claudia Helena González – Abril de 2006

- **Productos Artesanales:**

Los productos tradicionales son los tejidos en fino (realizados con la fibra de plátano) y los bolsos llamados tulas o morrales (realizados en hilo de fique y eventualmente en hilo de plátano). Actualmente sobresale en el mercado nacional los cojines realizados con los tejidos en fino, los cuales han sido un desarrollo en nuevos productos realizados desde 1999 por la diseñadora Claudia Helena González. A la vez, se destaca el trabajo en crochet con hilo de plátano.

- **Procesos de Producción**

Se abordarán los dos tipos de procesos de producción que se llevan a cabo en la localidad: el oficio de tejeduría en telar y el de tejidos en crochet.

Cada proceso productivo abarca la extracción y preparación de la materia prima, el proceso de tejido y la elaboración del producto final como tal. En los esquemas productivos que se presentan a continuación se observan los pasos en la preparación de la materia prima y el tejido.

En el proceso de tejeduría en telar, se emplea el telar o “guanga”, el cual es de tipo vertical y tradición indígena; el sistema que se trabaja es el de urdimbre y trama, resultando tejidos planos. Para el tejido en crochet, se obtiene un tejido tipo punto, cuyas puntadas dependen del diseño que se requiera, o de los conocimientos que tienen de éste oficio las artesanas.

Respecto a los tejidos planos, éste producto se toma como producto final de la localidad, sin embargo, es un subproducto dentro de todo el proceso de elaboración del producto final. Se observa que no se realiza el producto final en la localidad por cuanto no existe una máquina apropiada y tampoco un tiempo suficiente para poder adiestrar a las artesanas para la óptima calidad en los acabados, ya que los tejidos son de delicado manejo. En cuanto los productos en crochet, éstos si se realizan en su totalidad en la localidad.



Preparación de la trama dentro del proceso de tejeduría en telar
Artesanías de Colombia
Fotografía: Claudia Helena González – Agosto de 2006



Proceso del tejido con aguja de crochet.
Artesanías de Colombia
Fotografía: Claudia Helena González – Agosto de 2006



B. Esquemas de los Procesos Productivos

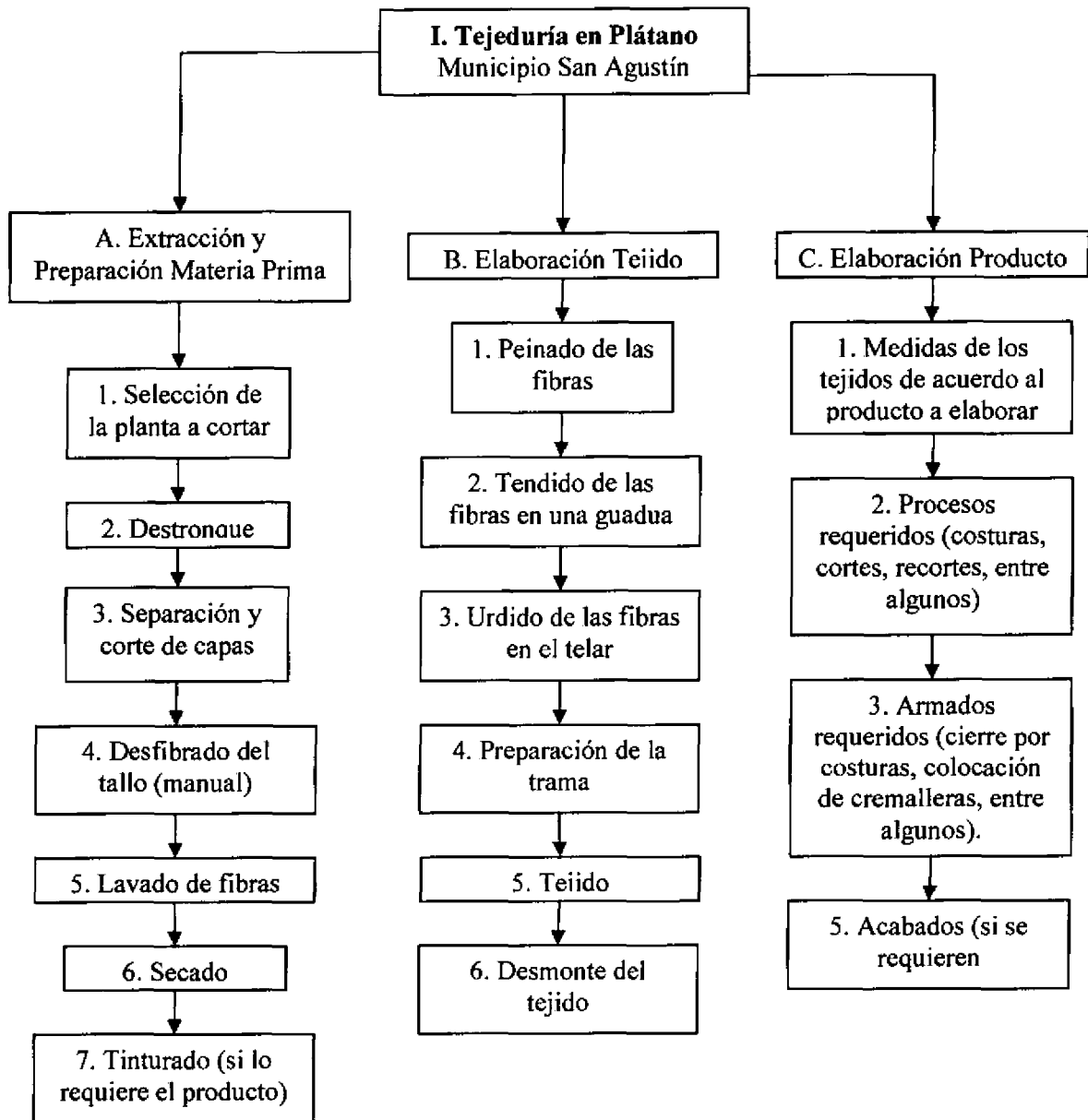

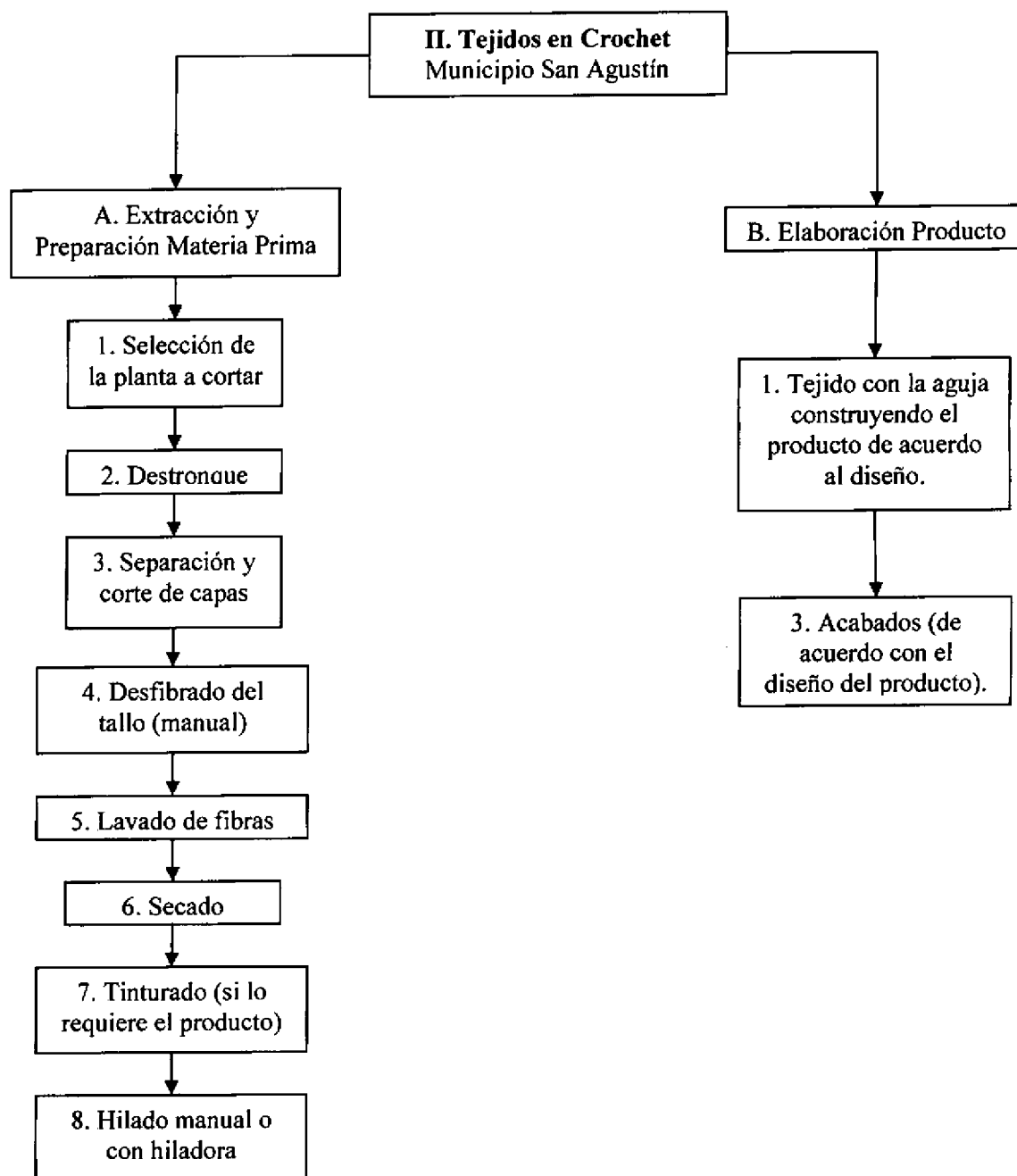



4. Actividades de Diseño

A. Antecedentes

El Instituto Huilense de Cultura (ahora Secretaría de Cultura y Turismo) en convenio con Artesanías de Colombia desarrolló entre junio a noviembre de 1995 y en marzo de 1997, una serie de actividades a cargo de la diseñadora Claudia Helena González, las cuales contemplaron desde el diagnóstico de la localidad artesanal de las localidades de El Estrecho y Obando (municipio de San Agustín), pasando por la asistencia técnica, hasta la asesoría en el desarrollo de nuevos productos. Durante ésta última asesoría, se planteó el nuevo desarrollo de cojines en plátano, teniendo tanto la línea de cojines en telar, como los cojines en crochet. Estos primeros desarrollos se realizaron contando con los colores naturales. Ya para el año de 2002, el Centro de Diseño de Artesanías de Colombia, designó a la misma diseñadora a la localidad, y ésta replanteó la línea de cojines en fibra de plátano, con una nueva carta de color con colorantes manufacturados, una nueva disposición de color en los urdidos y la aplicación de botones en nácar. Desde allí, la línea ha permanecido en esencia y solo se han manejado nuevos colores.

Para esta nueva asesoría, el esquema de trabajo del proyecto planteó realizar la presentación de “Diseño como Comunicación” y un Taller de Creatividad, instrumentos con los cuales se pretende dirigir el desarrollo de nuevos productos para la localidad.

B. Propuesta de Diseño

En primera instancia, la diseñadora a cargo de la localidad planteó el desarrollo de una nueva línea de cojinería que entrara a formar parte de la Colección Casa Colombiana 2007, en donde se efectuara una nueva exploración, realizando aplicaciones de tela sobre tela, teniendo entendido que la tela corresponde a los tejidos en fino que se producen en la localidad. Para tal fin, se propuso una carta de color específica y acorde con los de la Casa Colombiana 2007, y se emplearon dos patrones de los establecidos para la misma.

Por otra parte, y ya en terreno, se plantearon nuevas propuestas en diseño, las cuales partieron tanto de la producción actual de la localidad, como del Taller de Creatividad que se realizó dentro de la asesoría. Estas propuestas abarcaron desde el manejo más arriesgado en productos como bolsos y cinturones con herrajes metálicos, como cojines y bolsos incluyendo cuero becerro, combinación que ya estaba en la localidad.

Proyecto:

Diseño e Innovación Tecnológica Aplicados en el Proceso de Desarrollo del Sector Artesanal Colombiano

5. Implementación

A. Actividades Desarrolladas

Se realizaron cuatro actividades básicas: reunión grupal para la socialización del Proyecto y para la exposición de la presentación “Diseño como Comunicación”; Taller de Creatividad; proceso de tinturado para los colores requeridos en el desarrollo de las propuestas para Casa Colombiana 2007; y finalmente, desarrollo de las propuestas en diseño.

- **Reunión grupal:**

La reunión grupal se realizó con varios propósitos específicos:

- Presentar el Proyecto “Diseño e Innovación Tecnológica aplicados en el Proceso de Desarrollo del Sector Artesanal y la ejecución del Plan de Transferencia aprobado por el SENA”, de acuerdo a la presentación que la Empresa preparó para tal fin.
- Presentación de la finalidad de la asesoría.
- Exposición de la presentación “Diseño como Comunicación”, la cual es una herramienta realizada por el Centro de Diseño y cuyo formato es estándar. Esta presentación solo se logró hacer en la cabecera del municipio por cuanto no se logró obtener el equipo necesario para Obando.

- **Taller de Creatividad:**

La metodología del taller de creatividad se planteó realizando una revisión de revistas actuales en decoración y moda, las cuales fueron llevadas para que las artesanas comenzaran a motivarse en el diseño. Esta revisión se realizó tanto de manera dirigida como libre. A partir de ella, las artesanas realizaron un collage escogiendo lo que más les gustara, siempre y cuando estuvieran acorde a lo que ellas podrían hacer empleando las técnicas y materiales artesanales que conocen. Paralelo a esto, se habló de aspectos relevantes en el diseño como: tendencias actuales en decoración y moda; posibles aplicaciones de estas tendencias sobre sus productos; el valor del concepto en el diseño; las texturas; los colores; los insumos y los detalles, entre otros. Posteriormente, se orientó sobre el concepto de líneas de productos y cómo se podría estructurar dicho concepto en su producción. Este concepto, así como el de colección (algo más complejo) fue de mucha importancia para las artesanas por cuanto algunas hasta ahora lo conocían y otras no lo habían podido comprender.



Ministerio de Comercio, Industria y Turismo
artesanías de colombia.s.a.

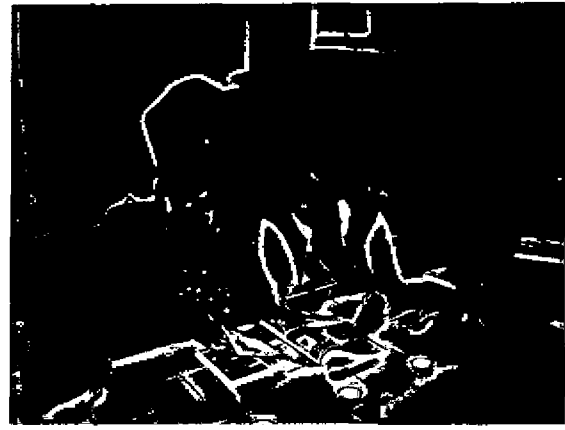

Taller de Creatividad – Revisión de revistas – Cabecera de San Agustín.
Artesanías de Colombia - Fotografía: Claudia Helena González – Mayo de 2006

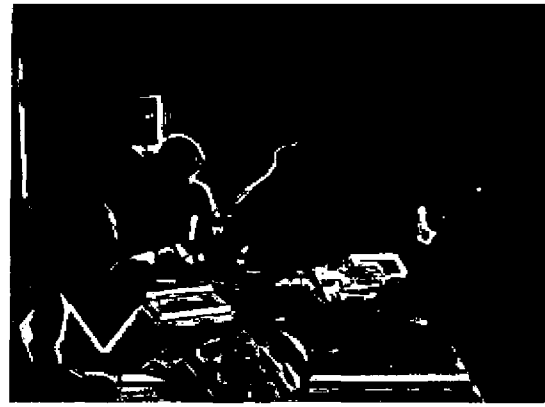
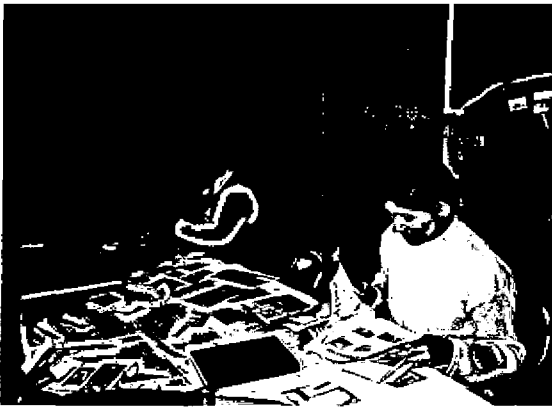

Taller de Creatividad – Selección de recortes para armar el collage personal – Cabecera de San Agustín.
Artesanías de Colombia - Fotografía: Claudia Helena González – Agosto de 2006



Ministerio de Comercio, Industria y Turismo
artesanías de colombia.s.a.



Taller de Creatividad – Collages terminados
Cabecera de San Agustín.
Artesanías de Colombia
Fotografía: Claudia Helena González – Agosto de 2006



Taller de Creatividad – Explicación sobre tablero de los elementos
requeridos para la línea de productos y ejemplo de líneas.
Cabecera de San Agustín.
Artesanías de Colombia
Fotografía: Claudia Helena González – Agosto de 2006



Taller de Creatividad – Revisión de revistas – Localidad de Obando
Artesanías de Colombia
Fotografía: Claudia Helena González – Agosto de 2006

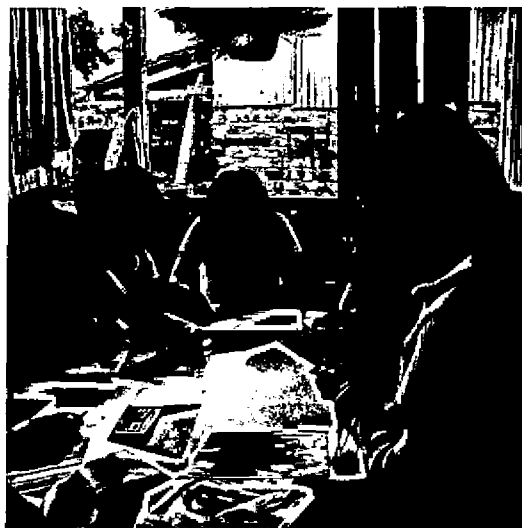

Taller de Creatividad – Selección de recortes para armar el collage
Localidad de Obando
Artesanías de Colombia
Fotografía: Claudia Helena González – Agosto de 2006

Proyecto:
Diseño e Innovación Tecnológica Aplicados en el Proceso de Desarrollo del Sector Artesanal Colombiano

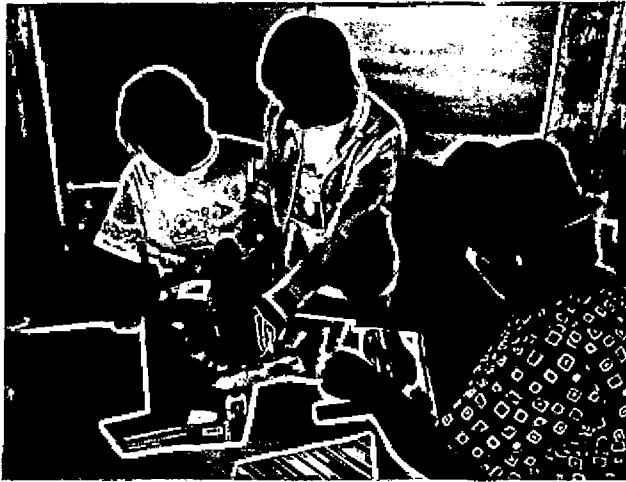

Taller de Creatividad – Selección de carta de color para armar el collage
Localidad de Obando
Artesanías de Colombia
Fotografía: Claudia Helena González – Agosto de 2006



Taller de Creatividad – Collages terminados y presentación de los mismos - Localidad de Obando
Artesanías de Colombia
Fotografía: Claudia Helena González – Agosto de 2006

- **Proceso de tinturado:**

Dentro de los objetivos de la asesoría se programó llevar a los artesanos los colorantes manufacturados con los cuales se ha trabajado en los últimos años, pues por los costos altos, éstos aún no los adquieren. La actividad contemplaba en primera instancia, entregar los colorantes y las especificaciones requeridas para los nuevos colores puesto que el proceso ya se había implementado con anterioridad, sin embargo, tanto porque había nuevos artesanos, como porque el grupo que se había instruido anteriormente ya no estaba en la actividad, se tuvo que hacer todo el taller de manera dirigida, cuestión que ocupó un tiempo que restringió el desarrollo de un taller de creatividad más extenso para la localidad de Obando en cuya cual se realizó el proceso de tintura.

El tinturado de la fibra se realizó con tintes industriales especiales para las fibras celulósicas, empleando los solofeniles de Ciba.

Para el proceso de tinturado, primero debe prepararse la materia prima, realizando una selección adecuada del material y un lavado previo con jabón suave. La materia prima debe permanecer en remojo antes de someterla al baño de tintura.

Se debe realizar un correcto manejo de pesos y medidas del material, el colorante, el agua y la sal, así como de tiempos y temperaturas, para realizar un correcto proceso de tinturado, cuyas especificaciones se encuentran a continuación:

Proyecto:

Diseño e Innovación Tecnológica Aplicados en el Proceso de Desarrollo del Sector Artesanal Colombiano



Curva de tinturado

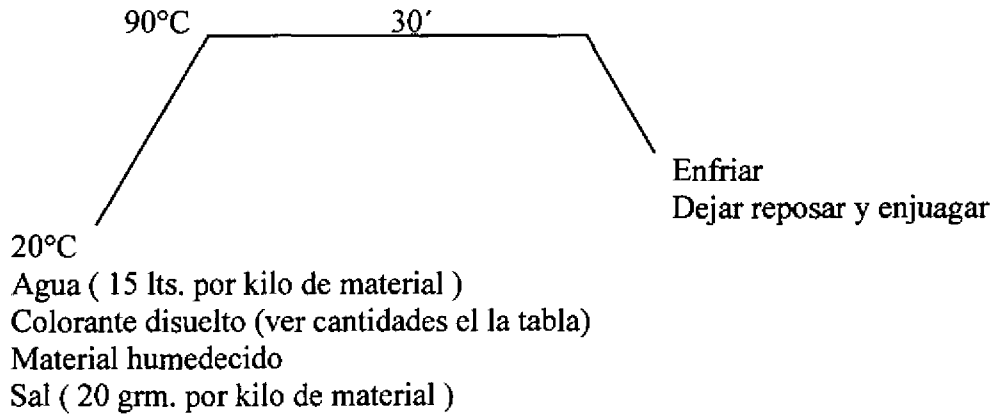

Proceso de tinturado de la fibra – Estufa de leña
Localidad de Obando
Artesanías de Colombia
Fotografía: Claudia Helena González – Agosto de 2006



Proceso de tinturado finalizado con algunos colores desarrollados
Localidad de Obando
Artesanías de Colombia
Fotografía: Claudia Helena González – Agosto de 2006



- **Desarrollo de las propuestas:**

El desarrollo de las propuestas se realizó de dos maneras: la primera, desarrollando una línea diseñada para Casa Colombiana 2007, y la segunda, partiendo de la producción actual existente en la localidad junto con las incitaciones que fueron surgiendo en el Taller de Creatividad.

Las siguientes son las líneas de productos desarrolladas:

- **Cojinería en fibra de plátano:** El diseño se realizó desde Bogotá y es la línea que atañe a Casa Colombiana 2007. Para esta línea, se realizó el taller de tinturado y se realizaron los tejidos respectivos, con la técnica de tejeduría en telar vertical y tejido en fino. Para la confección, se prefirió realizar dicho proceso en Bogotá tanto por la premura en el tiempo como por la falta de habilidad requerida para el realizar las aplicaciones en tela, como por la misma confección de los cojines.
- **Línea de cuero becerro y plátano:** Con técnica de tejido en crochet, con hilo de plátano y cuero becerro. La técnica ya se había desarrollado en la localidad, y para el desarrollo de nuevos productos se pensó en el rediseño de un bolso y la nueva propuesta de cojines.
- **Línea de bolsos en plátano:** En técnica de crochet empleando fibra de plátano. Es un rediseño sobre los bolsos que actualmente se están realizando en la localidad; se introdujeron ciertos detalles como herrajes y manijas en bambú.
- **Bolsos en fique e hilos:** Es un rediseño de un tipo de productos tradicionales en la localidad (los tejidos en grueso realizados con hilo, generalmente de fique). Las artesanas presentaron su último desarrollo en el cual incorporaron hilos de fique e industriales al mismo tiempo; este modelo se retomó rediseñándolo y con detalles de herrajes metálicos y desarrollando una línea completa.
- **Cinturones en fique o plátano:** Con técnicas tanto de crochet, como de telar. La inquietud partió por parte de las artesanas al no haber podido culminar la idea de manera coherente. Se instalaron herrajes metálicos, se dirigió el manejo de las materia primas y se realizaron algunas pruebas de hebillas en bambú.

Proyecto:

Diseño e Innovación Tecnológica Aplicados en el Proceso de Desarrollo del Sector Artesanal Colombiano



Ministerio de Comercio, Industria y Turismo
artesanías de colombia.s.a.

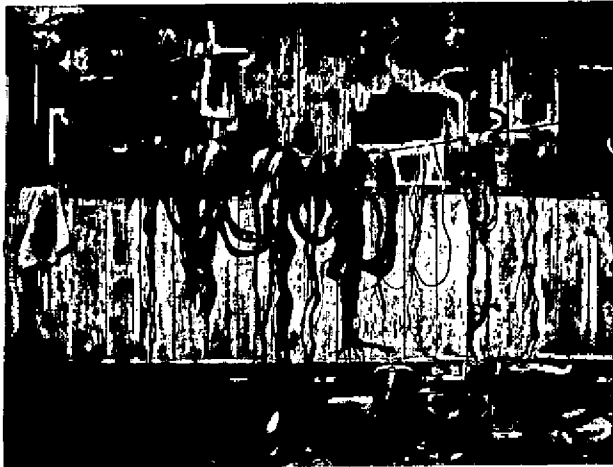

Procesos desarrollados para la línea de cojinería en fibra de plátano (tinturado y preparación sobre el telar)
Artesanías de Colombia - Fotografía: Claudia Helena González – Agosto de 2006

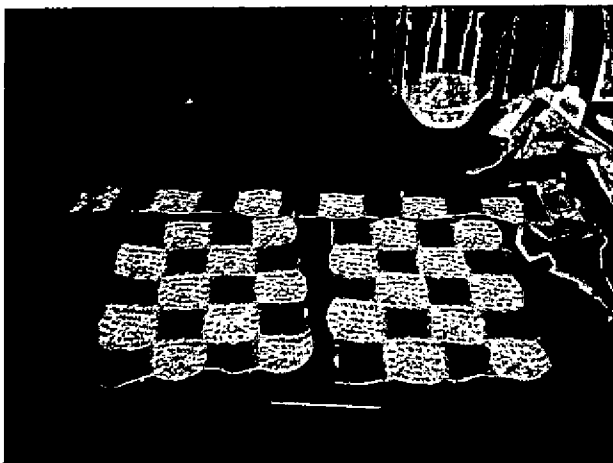

Proceso en el desarrollo de la línea de cuero becerro e hilo de plátano.
Artesanías de Colombia - Fotografía: Claudia Helena González – Agosto de 2006

Proyecto:
Diseño e Innovación Tecnológica Aplicados en el Proceso de Desarrollo del Sector Artesanal Colombiano



Ministerio de Comercio, Industria y Turismo
artesanías de colombia.s.a.



Proceso en la elaboración de los acabados finales para los bolsos en fique e hilos
Artesanías de Colombia - Fotografía: Claudia Helena González – Agosto de 2006



Procesos en la elaboración de tejidos en crochet para la línea de bolsos en plátano (izquierda) y cinturones (derecha)
Artesanías de Colombia - Fotografía: Claudia Helena González – Agosto de 2006

Proyecto:
Diseño e Innovación Tecnológica Aplicados en el Proceso de Desarrollo del Sector Artesanal Colombiano



Ministerio de Comercio, Industria y Turismo
artesanías de colombia.s.a.



B. Resultados de la Actividad

Las actividades arrojaron los siguientes resultados:

- Mediante el Taller de Creatividad, las artesanas iniciaron un nuevo proceso para la innovación en los productos, despertándoles de manera asertiva el sentido creativo sobre sus productos.

- Se desarrollaron 5 nuevas líneas de productos:
 - Cojinería en fibra de plátano (dentro de la Colección Casa Colombiana 2007)
 - Línea en cuero becerro y plátano.
 - Línea de bolsos en fibra de plátano.
 - Bolsos en fique e hilos.
 - Cinturones en fique y/o plátano.

- Se analizó el concepto de líneas de producto pudiéndose decir que se profundizó sobre los productos que presentaron las artesanas y se afianzó para su comprensión.

Proyecto:

Diseño e Innovación Tecnológica Aplicados en el Proceso de Desarrollo del Sector Artesanal Colombiano

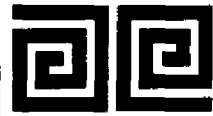

Ministerio de Comercio, Industria y Turismo
artesanías de Colombia s.a.

FORMATO

**Ficha de
Dibujo y Planos
Técnicos**

CODIGO: FORASD 07

FECHA: 25 10 2006

VERSION 1

Página 1 de 2



Subgerencia de Desarrollo - Centro de Diseño para la Artesanía y las Pymes

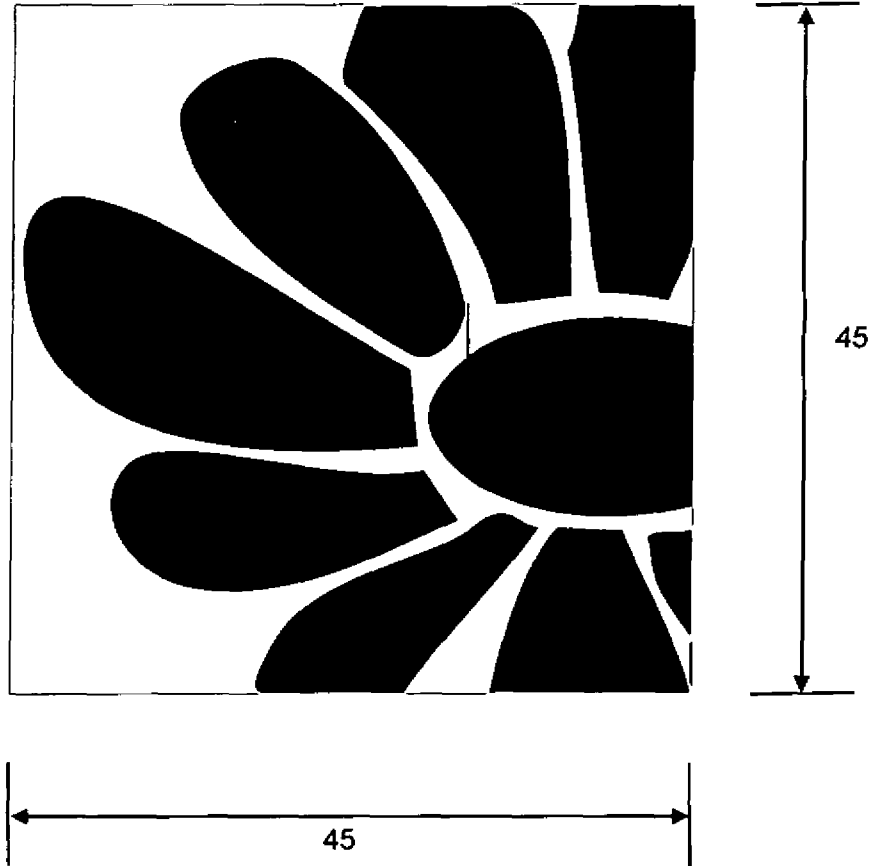

Pieza: Cojin	Línea: Cojines Casa Colombiana	ESC. (Cm):	PL.
Nombre: Cojin flor cuadrado	Referencia:		
Oficio: Tejeduria	Materia Prima: Fibra de Platano		
Técnica: Telar vertical			

Proceso de Producción: Tinturar la fibra de platano requerida. Para la base del cojin, realizar un tejido plano y fino de 50x95, y para el dibujo de la flor, un tejido plano superfino de 45x45. Segun los moldes del dibujo, cortar las partes de la flor dejando unos milimetros demas y coserlos a mano sobre la parte delantera del cojin. Desflecar la flor y armar el cojin con cremallera lateral.

Observaciones:

Responsable: Claudia Helena Gonzalez Vizcaya Fecha: Agosto de 2006

Referente(s) Muestra Línea Empaque

 Ministerio de Comercio, Industria y Turismo artesanas de Colombia s.a.	FORMATO	CODIGO: FORASD 08	
	Ficha de Producto	FECHA: 25 10 2006	
		VERSION: 1	Página 1 de 2

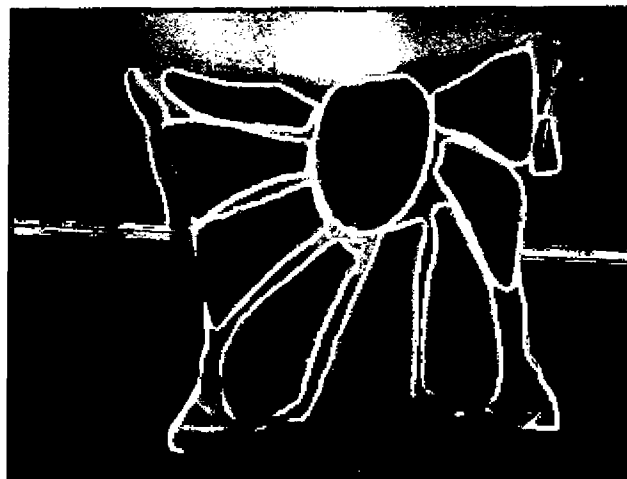

Subgerencia de Desarrollo - Centro de Diseño para la Artesanía y las Pymes



Pieza: Cojin		Artesano:	
Nombre: Cojin flor cuadrado		Grupo: Grupo artesanal en Obando	
Oficio: Tejeduria		Departamento: Huila	
Tecnica: Telar vertical		Ciudad: San Agustin	
Materia Prima: Fibra de platano		Localidad/vereda: Obando	
Certificado Hecho a Mano Si <input checked="" type="checkbox"/> No <input type="checkbox"/>		Resguardo:	
Dimensiones Generales:		Produccion mes: 20 unidades	
Largo (cm) 45	Diametro (cm)	Precio en Bogota:	
Ancho (cm) 45	Peso (gr)	Unitario \$ 82.000	
Alto (cm)	Color: Natural y rojo obispo	Por mayor \$	
Observaciones: El costo de los tejidos en platano puestos en Bogota (tejido fino de 50x95 y tejido superfino de 45x45) es de \$67.000. El costo de la aplicacion del patron y el armado del cojin es de \$ 15.000. El costo del relleno no se contempla.			

Responsable: Claudia Helena Gonzalez Vizcaya	Fecha: Agosto de 2006
--	-----------------------

Referente(s) Muestra Línea Empaque

	FORMATO	CODIGO: FORASD 07		 
	Ficha de Dibujo y Planos Técnicos	FECHA: 25 10 2006	VERSION 1	

Subgerencia de Desarrollo - Centro de Diseño para la Artesanía y las Pymes

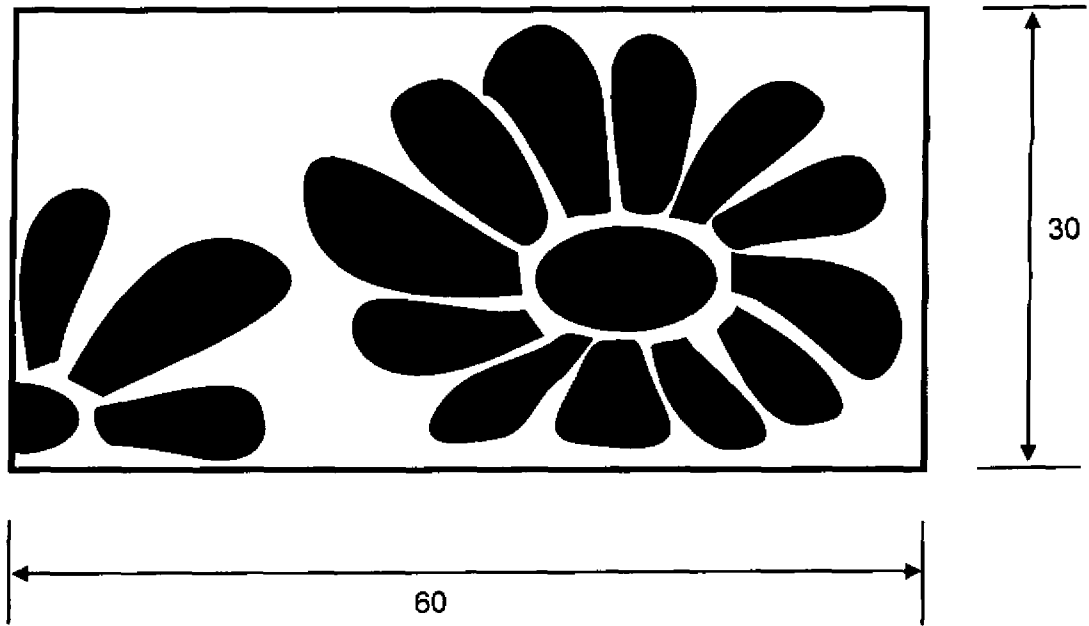

Pieza: Cojín	Línea: Cojines Casa Colombiana	ESC. (Cm):	PL.
Nombre: Cojín flor rectangular	Referencia:		
Oficio: Tejeduría	Materia Prima: Fibra de Platano		
Técnica: Telar vertical			

Proceso de Producción: Tinturar la fibra de platano requerida. Para la base del cojín, realizar un tejido plano y fino de 65x65, y para el dibujo de las flores, un tejido plano superfino de 30x60. Según los moldes del dibujo, cortar las partes de las flores dejando unos milímetros de más y coserlos a mano sobre la parte delantera del cojín. Desflecar las flores y armar el cojín con cremallera lateral.

Observaciones:

Responsable: Claudia Helena Gonzalez Vizcaya Fecha: Agosto de 2006

Referente(s) Muestra Línea Empaque

 Ministerio de Comercio, Industria y Turismo artesanas de Colombia s.a.	FORMATO	CODIGO: FORASD 08	
	Ficha de Producto	FECHA: 25 10 2006	
		VERSION: 1	Página 1 de 2

Subgerencia de Desarrollo - Centro de Diseño para la Artesanía y las Pymes

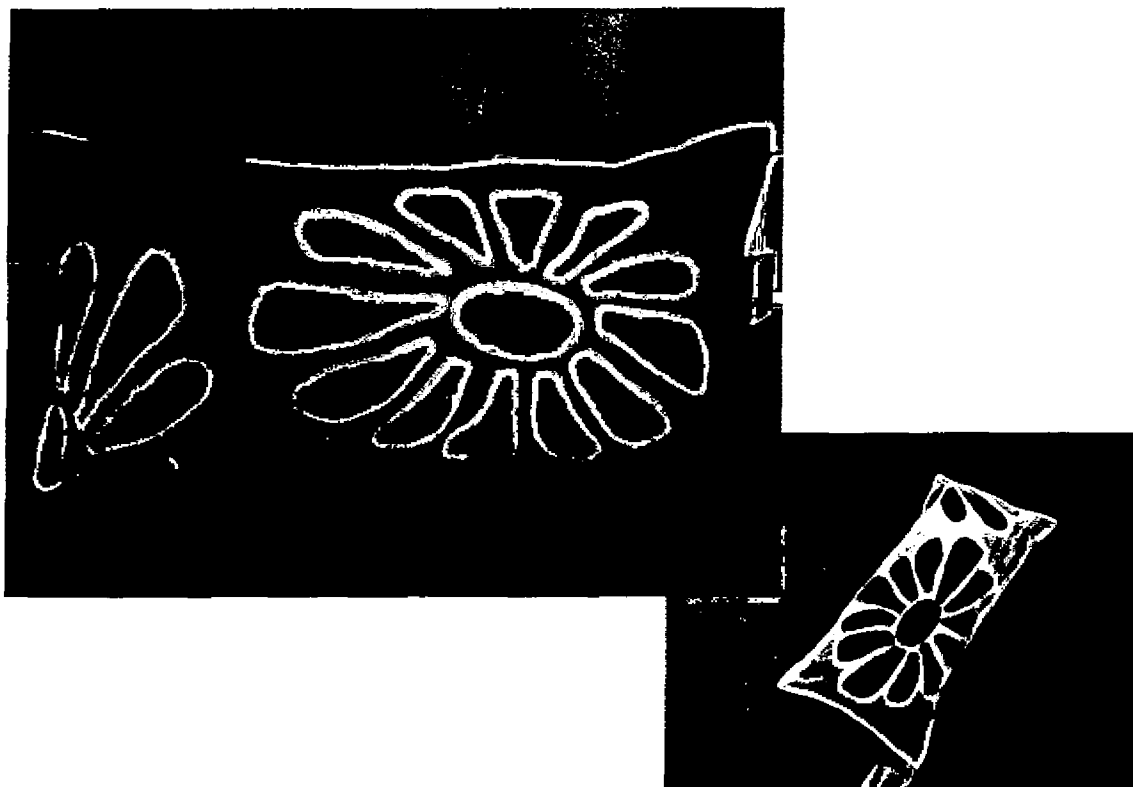



Pieza: Cojin	Artesano:
Nombre: Cojin flor rectangular	Grupo: Grupo artesanal en Obando
Oficio: Tejeduria	Departamento: Huila
Tecnica: Telar vertical	Ciudad: San Agustin
Materia Prima: Fibra de platano	Localidad/vereda: Obando
Certificado Hecho a Mano Si <input type="checkbox"/> No <input checked="" type="checkbox"/>	Resguardo:

Dimensiones Generales:	Produccion mes: 20 unidades
Largo (cm) 60	Diametro (cm)
Ancho (cm) 30	Peso (gr)
Alto (cm)	Color: Natural y rojo obispo
	Precio en Bogota:
	Unitario \$ 75.000
	Por mayor \$

Observaciones: El costo de los tejidos en platano puestos en Bogota (tejido fino de 65x65 y tejido superfino de 30x60) es de \$60.000. El costo de la aplicacion del patron y el armado del cojin es de \$ 15.000. El costo del relleno no se contempla.

Responsable: Claudia Helena Gonzalez Vizcaya Fecha: Agosto de 2006

Referente(s) Muestra Línea Empaque

	FORMATO	CODIGO: FORASD 07		 
	Ficha de Dibujo y Planos Técnicos	FECHA: 25 10 2006	VERSION 1	

Subgerencia de Desarrollo - Centro de Diseño para la Artesanía y las Pymes

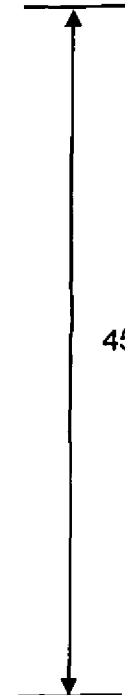
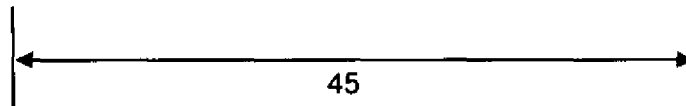

Pieza: Cojin	Linea: Cojines Casa Colombiana	ESC. (Cm):	PL.
Nombre: Cojin hoja cuadrado	Referencia:		
Oficio: Tejeduria	Materia Prima: Fibra de Platano		
Técnica: Telar vertical			

Proceso de Producción: Tinturar la fibra de platano requerida. Para la base del cojin, realizar un tejido plano y fino de 50x95, y para el dibujo de la hoja, un tejido plano superfino de 45x45. Segun el molde, cortar la hoja dejando unos milimetros demas y coserla a mano sobre la parte delantera del cojin. Desflecir la flor y armar el cojin con cremallera lateral.

Observaciones:

Responsable: Claudia Helena Gonzalez Vizcaya Fecha: Agosto de 2006

Referente(s) Muestra Linea Empaque



Ministerio de Comercio, Industria y Turismo
artesanías de Colombia s.a.

FORMATO

**Ficha de
Producto**

CODIGO: FORASD 08

FECHA: 25 10 2006

VERSION: 1

Página 1 de 2

Subgerencia de Desarrollo - Centro de Diseño para la Artesanía y las Pymes

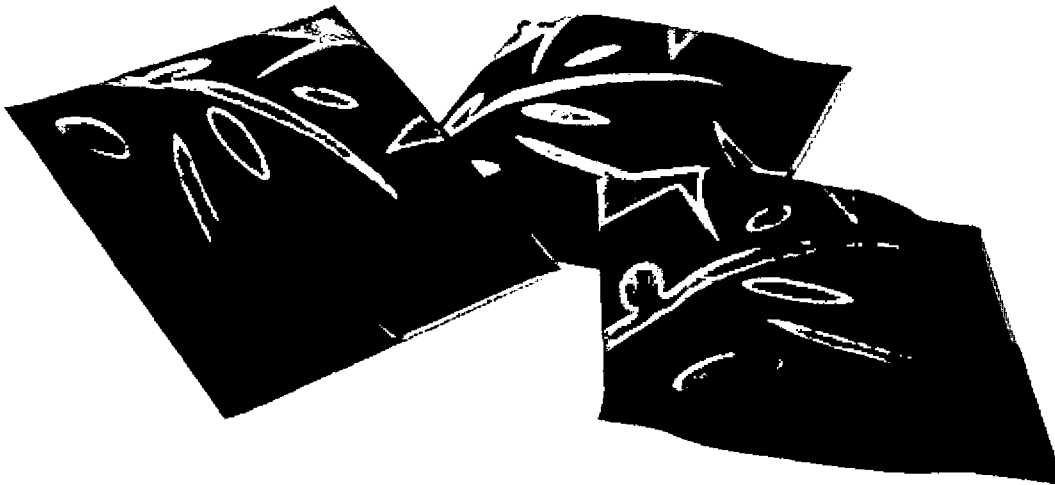

Pieza: Cojín	Artesano:
Nombre: Cojín hoja cuadrado	Grupo: Grupo artesanal en Obando
Oficio: Tejeduría	Departamento: Huila
Técnica: Telar vertical	Ciudad: San Agustín
Materia Prima: Fibra de platano	Localidad/vereda: Obando
Certificado Hecho a Mano Si <input type="checkbox"/> No <input checked="" type="checkbox"/>	Resguardo:

Dimensiones Generales:	Producción mes: 20 unidades
Largo (cm) 45	Dímetro (cm)
Ancho (cm) 45	Peso (gr)
Alto (cm)	Color: Natural y rojo (o verde)
	Precio en Bogotá:
	Unitario \$ 82.000
	Por mayor \$

Observaciones: El costo de los tejidos en platano puestos en Bogotá (tejido fino de 50x95 y tejido superfino de 45x45) es de \$67.000. El costo de la aplicación del patrón y el armado del cojín es de \$ 15.000. El costo del relleno no se contempla.

Responsable: Claudia Helena Gonzalez Vizcaya Fecha: Agosto de 2006

Referente(s) Muestra Línea Empaque



Ministerio de Comercio, Industria y Turismo
artesanías de Colombia s.a.

FORMATO
Ficha de
Dibujo y Planos
Técnicos

CODIGO: FORASD 07

FECHA: 25 10 2006

VERSION 1

Página 1 de 2



Subgerencia de Desarrollo - Centro de Diseño para la Artesanía y las Pymes

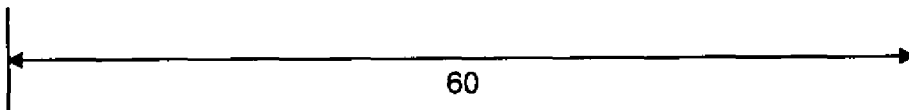
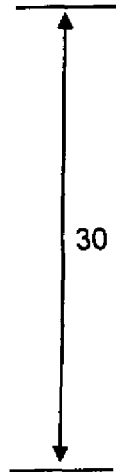

Pieza: Cojín	Línea: Cojines Casa Colombiana	ESC. (Cm):	PL.
Nombre: Cojín hoja rectangular	Referencia:		
Oficio: Tejeduría	Materia Prima: Fibra de Platano		
Técnica: Telar vertical			

Proceso de Producción: Tinturar la fibra de platano requerida. Para la base del cojín, realizar un tejido plano y fino de 65x65, y para el dibujo de la hoja, un tejido plano superfino de 30x60. Según el molde del dibujo, cortar la hoja dejando unos milímetros de más y coserla a mano sobre la parte delantera del cojín. Desflecir la flor y armar el cojín con cremallera lateral.

Observaciones:

Responsable: Claudia Helena Gonzalez Vizcaya Fecha: Agosto de 2006

Referente(s) Muestra Línea Empaque

	FORMATO	CODIGO: FORASD 08	
	Ficha de Producto	FECHA: 25 10 2006	
		VERSION: 1	Página 1 de 2

Subgerencia de Desarrollo - Centro de Diseño para la Artesanía y las Pymes

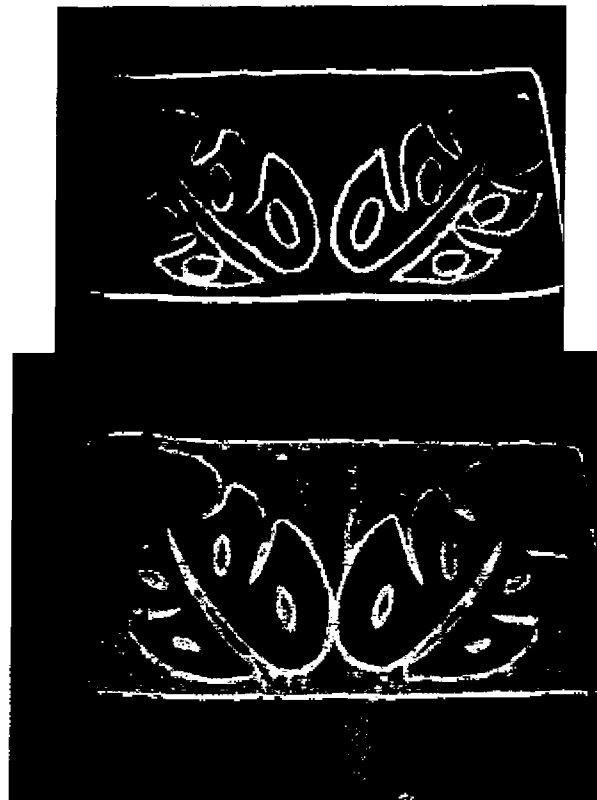



Pieza: Cojin	Artesano:
Nombre: Cojin hoja rectangular	Grupo: Grupo artesanal en Obando
Oficio: Tejeduria	Departamento: Huila
Tecnica: Telar vertical	Ciudad: San Agustin
Materia Prima: Fibra de platano	Localidad/vereda: Obando
Certificado Hecho a Mano Si <input checked="" type="checkbox"/> No <input type="checkbox"/>	Resguardo:

Dimensiones Generales:	Produccion mes: 20 unidades
Largo (cm) 60	Diametro (cm)
Ancho (cm) 30	Peso (gr)
Alto (cm)	Color: Natural y rojo obispo
	Precio en Bogota:
	Unitario \$ 75.000
	Por mayor \$

Observaciones: El costo de los tejidos en platano puestos en Bogota (tejido fino de 65x65 y tejido superfino de 30x60) es de \$60.000. El costo de la aplicacion del patron y el armado del cojin es de \$ 15.000. El costo del relleno no se contempla.

Responsable: Claudia Helena Gonzalez Vizcaya Fecha: Agosto de 2006

Referente(s) Muestra Línea Empaque

	FORMATO Ficha de Dibujo y Planos Técnicos	CODIGO: FORASD 07 FECHA: 25 10 2006	
		VERSION 1	

Subgerencia de Desarrollo - Centro de Diseño para la Artesanía y las Pymes

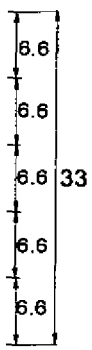
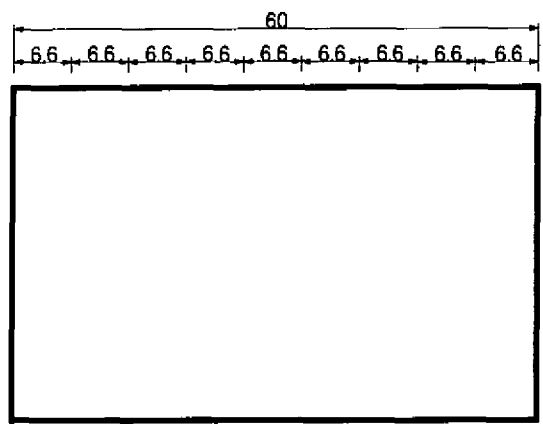
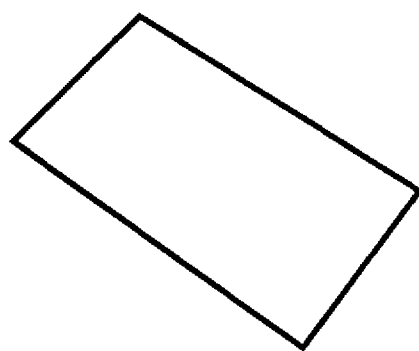
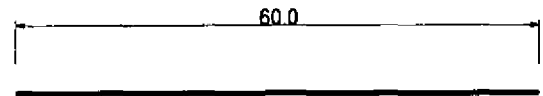
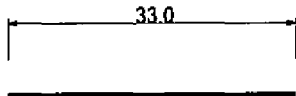

Pieza: Cojin	Línea: Accesorios platano y cuero	ESC. (Cm):	PL.
Nombre: Cojin platano y cuero	Referencia:		
Oficio: Tejidos	Materia Prima: Hilo de platano y cuero becerro		
Técnica: Crochet			

Proceso de Producción: Realizar los modulos de la pieza a manera de cuadrados con el hilo de platano y tecnica de crochet. Cortar el cuero de la misma forma. Unir los modulos con hilo de platano y con aguja de crochet, alternando un modulo de hilo de platano y otro de cuero becerro. De esta manera, armar cada cara del cojin. Cerrar el cojin y forrarlo con satin colocandole cremallera.

Observaciones:

Responsable: Claudia Helena Gonzalez Vizcaya Fecha: Agosto de 2006

Referente(s) Muestra Línea Empaque

	FORMATO	CODIGO: FORASD 08	
	Ficha de Producto	FECHA: 25 10 2006	
		VERSION: 1	Página 1 de 2

Subgerencia de Desarrollo - Centro de Diseño para la Artesanía y las Pymes

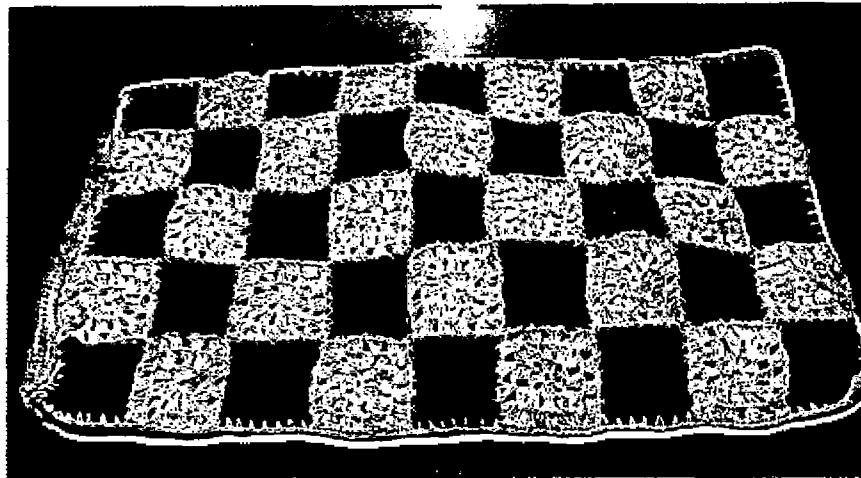

Pieza: Bolso	Artesano: Elizabeth Eraso de Velasquez
Nombre: Bolso platano y cuero	Grupo:
Oficio: Tejidos	Departamento: Huila
Tecnica: Crochet	Ciudad: San Agustin
Materia Prima: Hilo de platano y cuero becerro	Localidad/vereda: Cabecera municipal
Certificado Hecho a Mano Si <input type="checkbox"/> No <input checked="" type="checkbox"/>	Resguardo:

Dimensiones Generales:	Produccion mes: 10 unidades
Largo (cm) 60	Diametro (cm)
Ancho (cm) 33	Peso (gr)
Alto (cm)	Color: Crudo y cafe
	Precio en Bogota:
	Unitario \$ 60.000
	Por mayor \$

Observaciones:

Responsable: Claudia Helena Gonzalez Vizcaya Fecha: Agosto de 2006

Referente(s) Muestra Línea Empaque



FORMATO
Ficha de Dibujo y Planos Técnicos

CODIGO: FORASD 07
FECHA: 25 10 2006
VERSION 1



Página 1 de 2

Subgerencia de Desarrollo - Centro de Diseño para la Artesanía y las Pymes

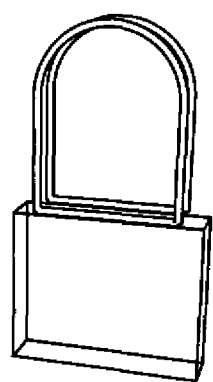
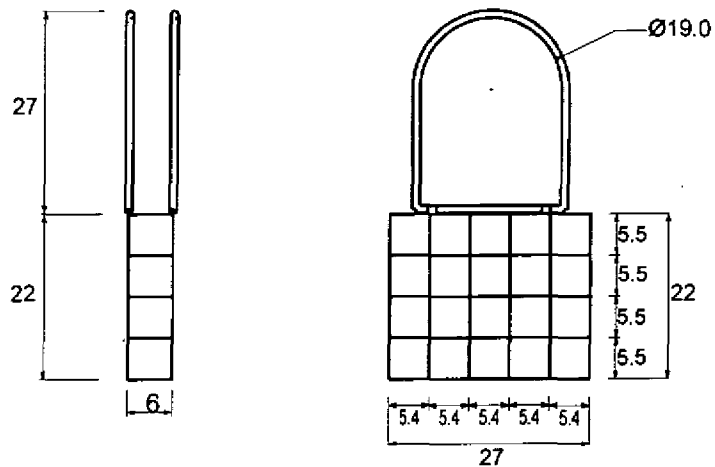

Pieza: Bolso	Línea: Accesorios platano y cuero	ESC. (Cm):	PL.
Nombre: Bolso platano y cuero	Referencia:		
Oficio: Tejidos	Materia Prima: Hilo de platano y cuero becerro		
Técnica: Crochet			

Proceso de Producción: Realizar los módulos de la pieza a manera de cuadrados con el hilo de platano y tecnica de crochet. Cortar el cuero de la misma forma. Unir los módulos con hilo de platano y con aguja de crochet, alternando un módulo de hilo de platano y otro de cuero becerro. De esta manera, armar cada cara del bolso. Cerrar el bolso y forrarlo con satin colocandole al centro de la boca velcro. Montarle las manijas en bambu que ya vienen en esta forma, adecuando cuatro presillas en hilo de platano y con tecnica de crochet.

Observaciones:

Responsable: Claudia Helena Gonzalez Vizcaya Fecha: Agosto de 2006

Referente(s) Muestra Línea Empaque

 Ministerio de Comercio, Industria y Turismo artesanas de Colombia S.A.	FORMATO Ficha de Producto	CODIGO: FORASD 08	
		FECHA: 25 10 2006	
		VERSION: 1	Página 1 de 2

Subgerencia de Desarrollo - Centro de Diseño para la Artesanía y las Pymes

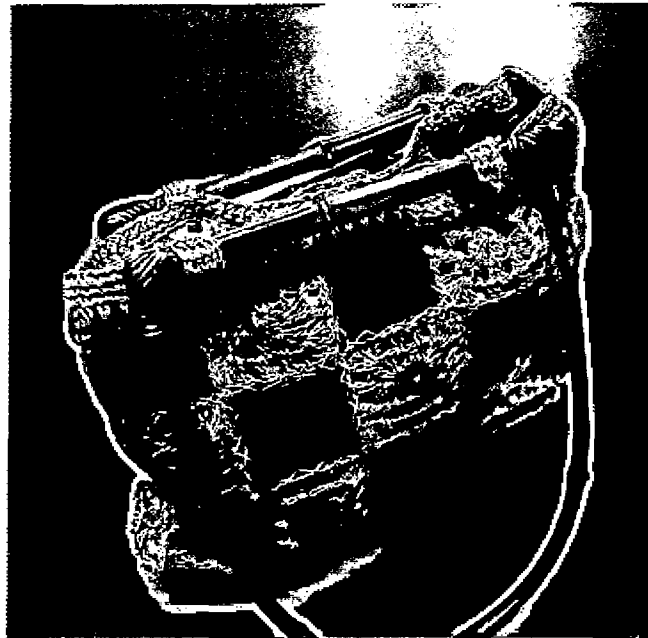

Pieza: Bolso	Artesano: Elizabeth Eraso de Velasquez
Nombre: Bolso platano y cuero	Grupo:
Oficio: Tejidos	Departamento: Huila
Tecnica: Crochet	Ciudad: San Agustin
Materia Prima: Hilo de platano y cuero becerro	Localidad/vereda: Cabecera municipal
Certificado Hecho a Mano Si <input type="checkbox"/> No <input checked="" type="checkbox"/>	Resguardo:

Dimensiones Generales:	Produccion mes: 10 unidades
Largo (cm) 27	Diametro (cm)
Ancho (cm) 6	Peso (gr)
Alto (cm) 49	Color: Crudo y cafe
	Precio en Bogota:
	Unitario \$ 45.000
	Por mayor \$

Observaciones:

Responsable: Claudia Helena Gonzalez Vizcaya	Fecha: Agosto de 2006
--	-----------------------

Referente(s) Muestra Linea Empaque



FORMATO
Ficha de Dibujo y Planos Técnicos

CODIGO: FORASD 07

FECHA: 25 10 2006

VERSION 1

Página 1 de 2



Subgerencia de Desarrollo - Centro de Diseño para la Artesanía y las Pymes

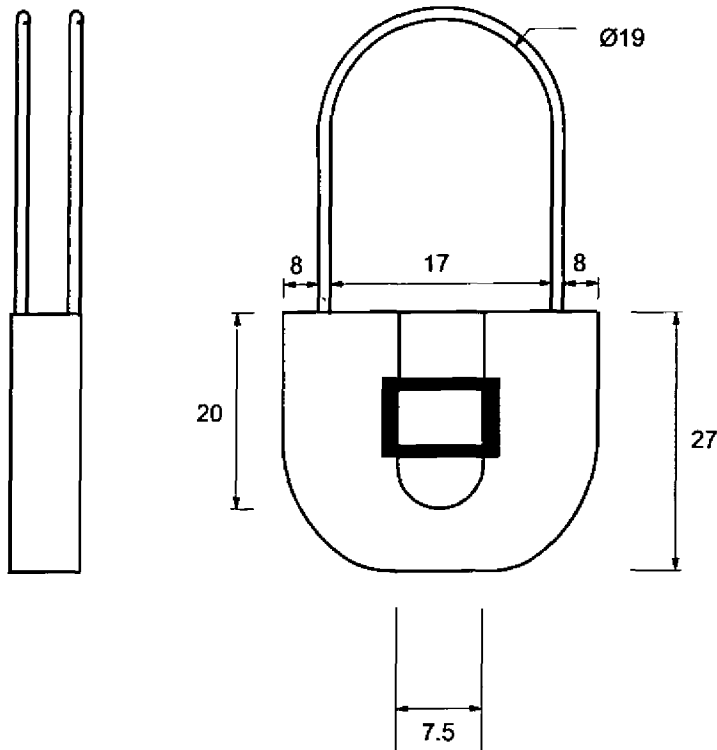

Pieza: Bolso	Línea: Bolsos hebilla	ESC. (Cm):	PL.
Nombre: Bolso redondo hebilla	Referencia:		
Oficio: Tejidos	Materia Prima: Hilo de platano		
Técnica: Crochet			

Proceso de Producción: Con tecnica de crochet y con el hilo de platano, iniciar el cuerpo del bolso desde la base hacia arriba en forma cilindrica y con la puntada escogida (de pina). Terminado el alto, realizar la lengüeta unida desde la boca del bolso. Colocar hacia el interior y con cosido a mano las manijas en bambu que ya vienen de esta forma. Por ultimo, coser la hebilla metalica a la lengüeta.

Observaciones:

Responsable: Claudia Helena Gonzalez Vizcaya Fecha: Agosto de 2006

Referente(s) Muestra Línea Empaque



Ministerio de Comercio, Industria y Turismo
artesanías de Colombia s.a.

FORMATO

**Ficha de
Producto**

CODIGO: FORASD 08

FECHA: 25 10 2006

VERSION: 1

Página 1 de 2

Subgerencia de Desarrollo - Centro de Diseño para la Artesanía y las Pymes

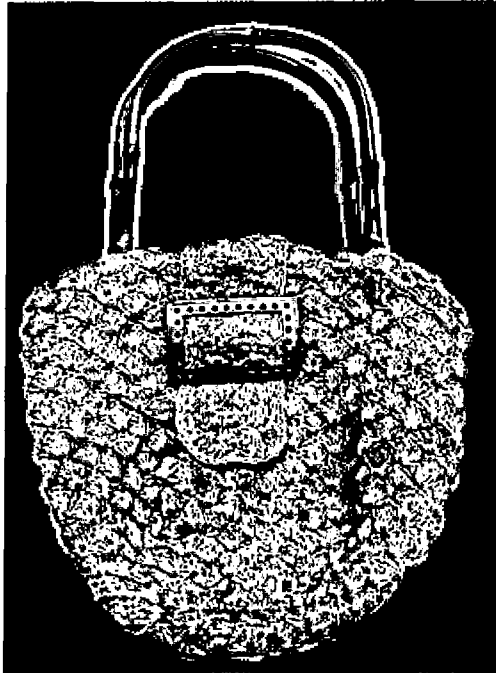

Pieza: Bolso	Artesano: Rosario Becerra Rengifo
Nombre: Bolso redondo hebilla	Grupo:
Oficio: Tejidos	Departamento: Huila
Tecnica: Crochet	Ciudad: San Agustin
Materia Prima: Hilo de platano	Localidad/vereda: El Estrecho
Certificado Hecho a Mano Si <input type="checkbox"/> No <input checked="" type="checkbox"/>	Resguardo:

Dimensiones Generales:	Produccion mes: 10 unidades
Largo (cm)	Diametro (cm)
Ancho (cm) 35	Peso (gr)
Alto (cm) 56	Color: Natural
	Precio en Bogota:
	Unitario \$ 45.000
	Por mayor \$

Observaciones:

Responsable: Claudia Helena Gonzalez Vizcaya Fecha: Agosto de 2006

Referente(s) Muestra Línea Empaque



FORMATO
Ficha de Dibujo y Planos Técnicos

CODIGO: FORASD 07

FECHA: 25 10 2006

VERSION 1

Página 1 de 2



Subgerencia de Desarrollo - Centro de Diseño para la Artesanía y las Pymes

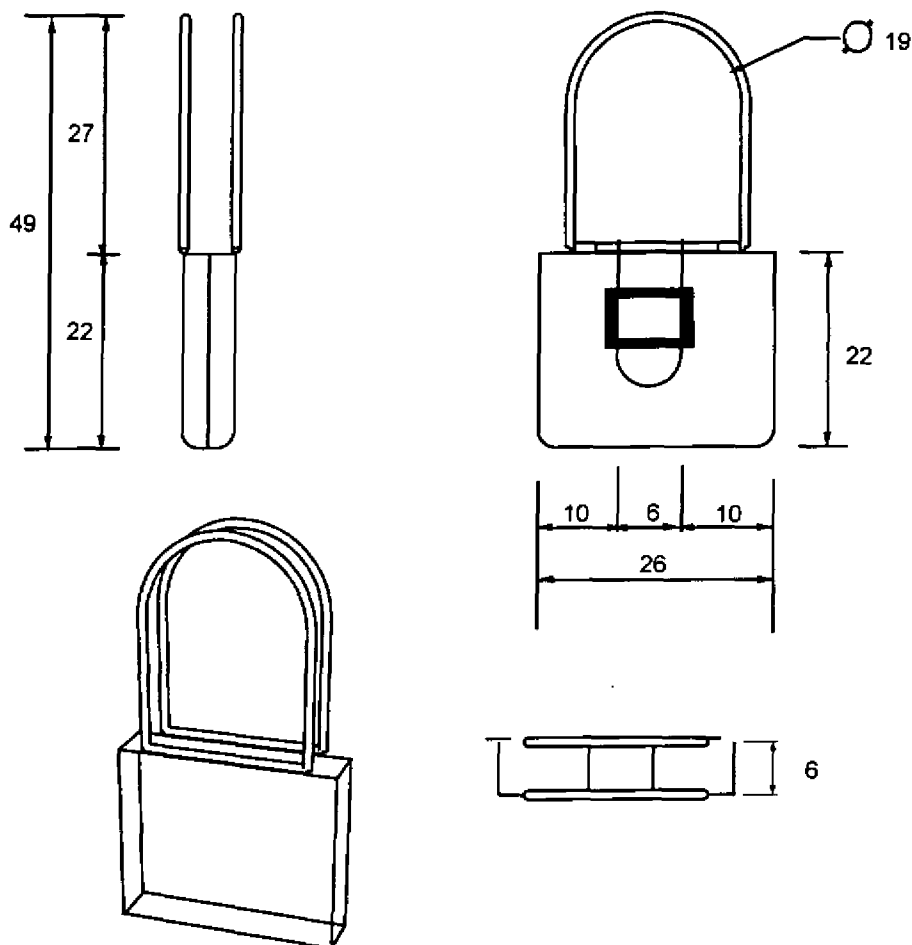

Pieza: Bolso	Línea: Bolsos hebilla	ESC. (Cm):	PL.
Nombre: Bolso cuadrado hebilla	Referencia:		
Oficio: Tejidos	Materia Prima: Hilo de platano		
Técnica: Crochet			

Proceso de Producción: Con técnica de crochet y con el hilo de platano, realizar el cuerpo del bolso y los dos laterales según las medidas requeridas y con la puntada escogida (de pina).
Unir con crochet las tres partes estructurando de esta manera el cuerpo del bolso. Colocar hacia la base una estructura plástica o en cartón para dar estructura, y cubrirla con un tejido en crochet e hilo de platano. Realizar la lengüeta unida desde la boca del bolso, e igualmente cuatro presillas entre las cuales se colocan las manijas en bambu que ya vienen de esta forma.
Por último, coser la hebilla metálica a la lengüeta.

Observaciones:

Responsable: Claudia Helena Gonzalez Vizcaya Fecha: Agosto de 2006

Referente(s) Muestra Línea Empaque



FORMATO

**Ficha de
Producto**

CODIGO: FORASD 08

FECHA: 25 10 2006

VERSION: 1

Página 1 de 2

Subgerencia de Desarrollo - Centro de Diseño para la Artesanía y las Pymes





Pieza: Bolso	Artesano: Rosario Becerra Rengifo
Nombre: Bolso redondo hebilla	Grupo:
Oficio: Tejidos	Departamento: Huila
Tecnica: Crochet	Ciudad: San Agustin
Materia Prima: Hilo de platano	Localidad/vereda: El Estrecho
Certificado Hecho a Mano Si <input type="checkbox"/> No <input checked="" type="checkbox"/>	Resguardo:

Dimensiones Generales:	Produccion mes: 10 unidades
Largo (cm)	Diametro (cm)
Ancho (cm) 26	Peso (gr)
Alto (cm) 49	Color: Natural
	Precio en Bogota:
	Unitario \$ 45.000
	Por mayor \$

Observaciones:

Responsable: Claudia Helena Gonzalez Vizcaya Fecha: Agosto de 2006

Referente(s) Muestra Línea Empaque

	FORMATO	CODIGO: FORASD 07		 
	Ficha de Dibujo y Planos Técnicos	FECHA: 25 10 2006	VERSION 1	

Subgerencia de Desarrollo - Centro de Diseño para la Artesanía y las Pymes

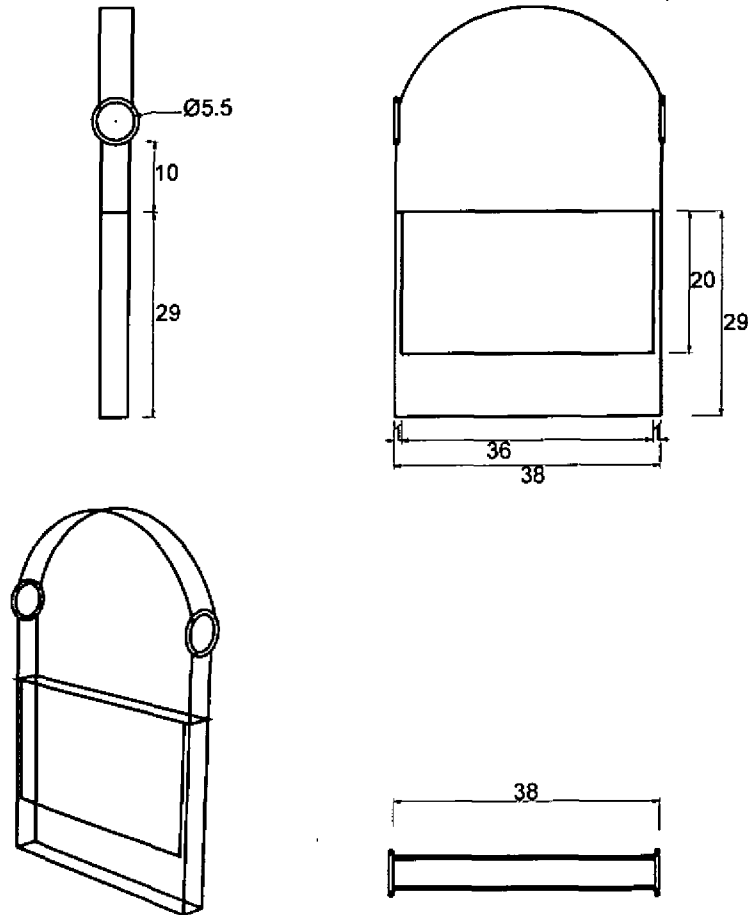

Pieza: Bolso	Línea: Bolsos Cumbas	ESC. (Cm):	PL.
Nombre: Bolso tapa cumba	Referencia:		
Oficio: Tejeduría	Materia Prima: Hilo de fique e hilo acrílico		
Técnica: Telar vertical			

Proceso de Producción: Montar la urdimbre de acuerdo al ancho y largo requeridos para la pieza. El urdido se realiza en ligamento tafetan y llevando al tiempo un hilo de fique y otro acrílico. Tejer con el mismo ligamento y con la trama igual al urdido, dejando partes sin tejer sobre el inicio y sobre el final para los efectos de desflecados. Tejer el lateral y las manijas de la misma forma. Unir con costura a mano el lateral al tejido principal estructurando la forma del bolso y dejando a cada lado lo requerido para montar las argollas. Terminar uniendo la parte superior de la manija a las argollas.

Observaciones:

Responsable: Claudia Helena Gonzalez Vizcaya Fecha: Agosto de 2006

Referente(s) Muestra Línea Empaque

	FORMATO	CODIGO: FORASD 08	
	Ficha de Producto	FECHA: 25 10 2006	VERSION: 1
		Página 1 de 2	

Subgerencia de Desarrollo - Centro de Diseño para la Artesanía y las Pymes





Pieza: Bolso	Artesano: Agustina Gomez
Nombre: Bolso tapa cumba	Grupo:
Oficio: Tejeduría	Departamento: Huila
Tecnica: Telar vertical	Ciudad: San Agustin
Materia Prima: Hilo de fique e hilo acrilico	Localidad/vereda: Obando
Certificado Hecho a Mano Si <input type="checkbox"/> No <input checked="" type="checkbox"/>	Resguardo:

Dimensiones Generales:	Produccion mes: 15 unidades
Largo (cm) 38	Diametro (cm)
Ancho (cm) 6	Peso (gr)
Alto (cm) 54	Color: Verdes y azules
	Precio en Bogota:
	Unitario \$ 35.000
	Por mayor \$

Observaciones:

Responsable: Claudia Helena Gonzalerz Vizcaya	Fecha: Agosto de 2006
---	-----------------------

Referente(s) Muestra Línea Empaque

	FORMATO Ficha de Dibujo y Planos Técnicos	CODIGO: FORASD 07 FECHA: 25 10 2006	
		VERSION 1	

Subgerencia de Desarrollo - Centro de Diseño para la Artesanía y las Pymes

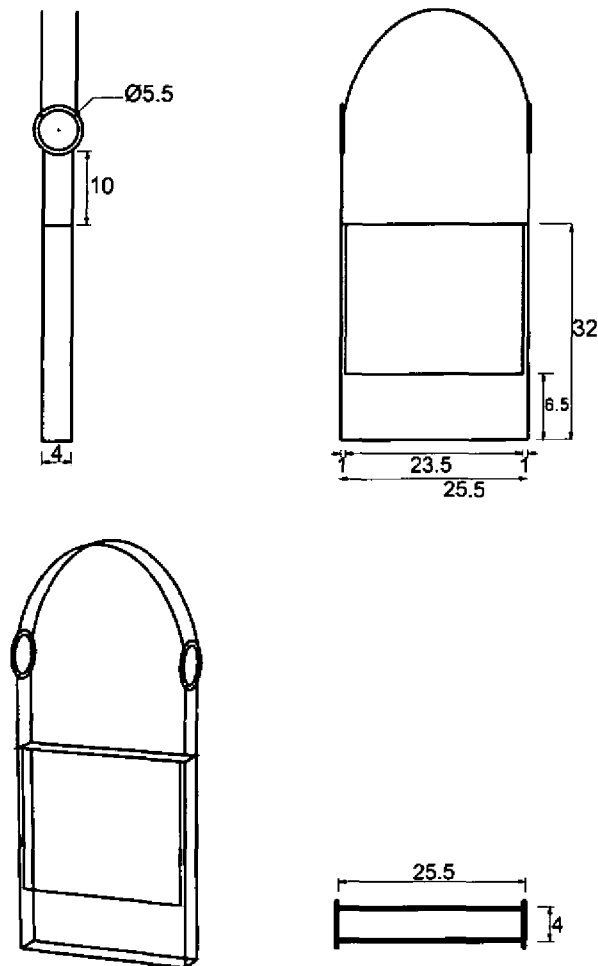

Pieza: Bolso	Línea: Bolsos Cumbas	ESC. (Cm):	PL.
Nombre: Bolso cumba pequeño	Referencia:		
Oficio: Tejeduría	Materia Prima: Hilo de fique e hilo acrílico		
Técnica: Telar vertical			

Proceso de Producción: Montar la urdimbre de acuerdo al ancho y largo requeridos para la pieza. El urdido se realiza en ligamento tafetan y llevando al tiempo un hilo de fique y otro acrílico. Tejer con el mismo ligamento y con la trama igual al urdido, dejando partes sin tejer sobre el inicio y sobre el final para los efectos de desflecados. Tejer el lateral y las manijas de la misma forma. Unir con costura a mano el lateral al tejido principal estructurando la forma del bolso y dejando a cada lado lo requerido para montar las argollas. Terminar uniendo la parte superior de la manija a las argollas.

Observaciones:

Responsable: Claudia Helena Gonzalez Vizcaya Fecha: Agosto de 2006

Referente(s) Muestra Línea Empaque

 Ministerio de Comercio, Industria y Turismo artesanas de Colombia s.a.	FORMATO	CODIGO: FORASD 08	
	Ficha de Producto	FECHA: 25 10 2006	
		VERSION: 1	Página 1 de 2

Subgerencia de Desarrollo - Centro de Diseño para la Artesanía y las Pymes





Pieza: Bolso	Artesano: Agustina Gomez
Nombre: Bolso cumba pequeno	Grupo:
Oficio: Tejeduria	Departamento: Huila
Tecnica: Telar vertical	Ciudad: San Agustin
Materia Prima: Hilo de fique e hilo acrilico	Localidad/vereda: Obando
Certificado Hecho a Mano Si <input checked="" type="checkbox"/> No <input type="checkbox"/>	Resguardo:

Dimensiones Generales:	Produccion mes: 15 unidades
Largo (cm) 25,5	Diametro (cm)
Ancho (cm) 4	Peso (gr)
Alto (cm) 60	Color: Verdes y azules
	Precio en Bogota:
	Unitario \$ 25.000
	Por mayor \$

Observaciones:

Responsable: Claudia Helena Gonzalerz Vizcaya Fecha: Agosto de 2006

Referente(s) Muestra Línea Empaque

 Ministerio de Comercio, Industria y Turismo artesanías de colombia s.a.	FORMATO	CODIGO: FORASD 07		  SISTEMA NACIONAL DE ARTEANIAS Colombia
	Ficha de Dibujo y Planos Técnicos	FECHA: 25 10 2006	VERSION 1	

Subgerencia de Desarrollo - Centro de Diseño para la Artesanía y las Pymes

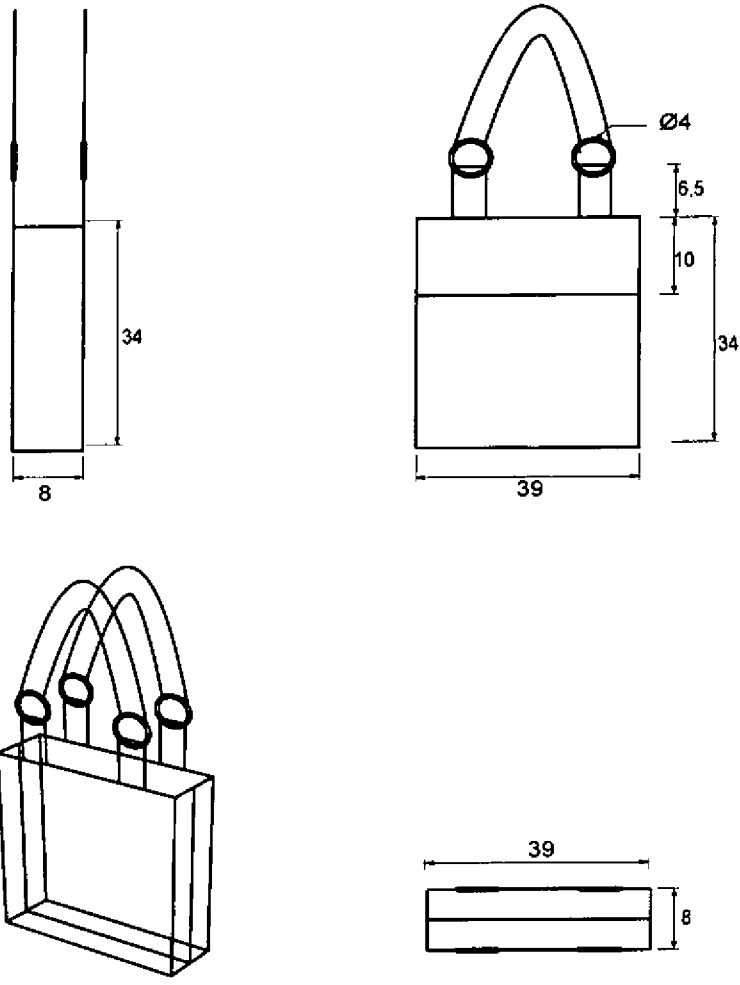

Pieza: Bolso	Línea: Bolsos Cumbas	ESC. (Cm):	PL.
Nombre: Bolso cumba dos manijas	Referencia:		
Oficio: Tejeduría	Materia Prima: Hilo de fique e hilo acrilico		
Técnica: Telar vertical			

Proceso de Producción: Montar la urdimbre de acuerdo al ancho y largo requeridos para la pieza. El urdido se realiza en ligamento tafetan y llevando al tiempo un hilo de fique y otro acrilico. Tejer con el mismo ligamento y con la trama igual al urdido, dejando partes sin tejer sobre el inicio y sobre el final para los efectos de desflecados. Tejer los laterales, las argollas y las manijas de la misma forma. Unir con costura a mano los laterales al tejido principal estructurando la forma del bolso. Montar las presillas y ensartar en ellas las argollas. Por ultimo, montar las manijas en las argollas.

Observaciones:

Responsable: Claudia Helena Gonzalez Vizcaya Fecha: Agosto de 2006

Referente(s) Muestra Línea Empaque

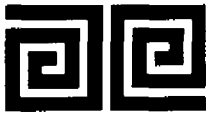
	FORMATO	CODIGO: FORASD 08	
	Ficha de Producto	FECHA: 25 10 2006	VERSION: 1
		Página 1 de 2	

Subgerencia de Desarrollo - Centro de Diseño para la Artesanía y las Pymes





Pieza: Bolso	Artesano: Agustina Gomez
Nombre: Bolso cumba dos manijas	Grupo:
Oficio: Tejeduria	Departamento: Huila
Tecnica: Telar vertical	Ciudad: San Agustin
Materia Prima: Hilo de fique e hilo acrilico	Localidad/vereda: Obando
Certificado Hecho a Mano Si <input type="checkbox"/> No <input checked="" type="checkbox"/>	Resguardo:

Dimensiones Generales:	Produccion mes: 15 unidades
Largo (cm) 39	Diametro (cm)
Ancho (cm) 8	Peso (gr)
Alto (cm) 54	Color: Verdes y azules
	Precio en Bogota:
	Unitario \$ 35.000
	Por mayor \$

Observaciones:

Responsable: Claudia Helena Gonzalerz Vizcaya Fecha: Agosto de 2006

Referente(s) Muestra Linea Empaque

	FORMATO	CODIGO: FORASD 07		 
	Ficha de Dibujo y Planos Técnicos	FECHA: 25 10 2006	VERSION 1	

Subgerencia de Desarrollo - Centro de Diseño para la Artesanía y las Pymes

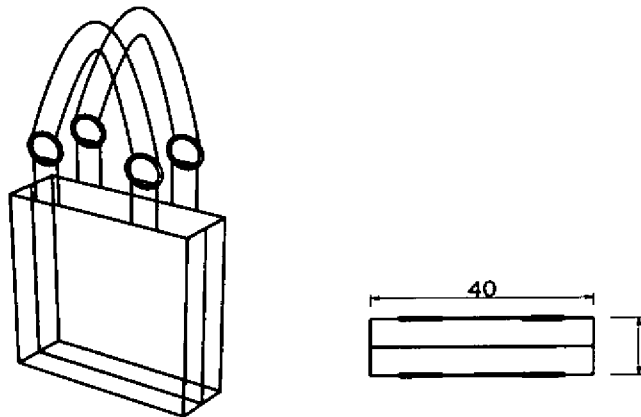
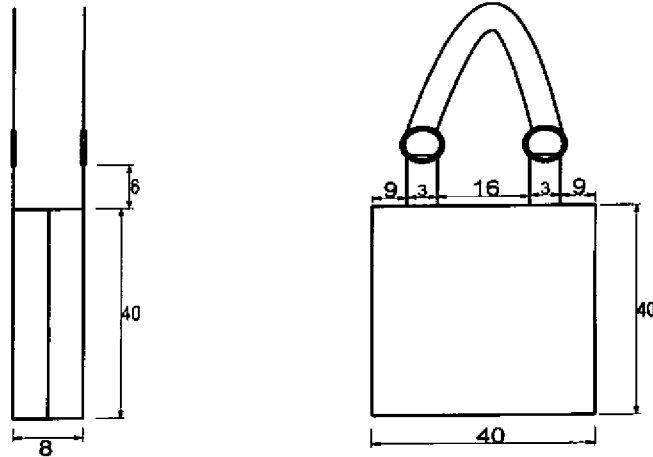

Pieza: Bolso	Línea: Bolsos Cumbas	ESC. (Cm):	PL.
Nombre: Bolso cumba dos manijas sin flecos	Referencia:		
Oficio: Tejeduría	Materia Prima: Hilo de fique e hilo acrilico		
Técnica: Telar vertical			

Proceso de Producción: Montar la urdimbre de acuerdo al ancho y largo requeridos para la pieza. El urdido se realiza en ligamento tafetan y llevando al tiempo un hilo de fique y otro acrilico. Tejer con el mismo ligamento y con la trama igual al urdido, dejando partes sin tejer sobre el inicio y sobre el final para los efectos de desflecados. Tejer los laterales, las argollas y las manijas de la misma forma. Unir con costura a mano los laterales al tejido principal estructurando la forma del bolso. Montar las presillas y ensartar en ellas las argollas. Por ultimo, montar las manijas en las argollas.

Observaciones:

Responsable: Claudia Helena Gonzalez Vizcaya Fecha: Agosto de 2006

Referente(s) Muestra Línea Empaque

 Ministerio de Comercio, Industria y Turismo artesanas de Colombia s.a.	FORMATO	CODIGO: FORASD 08	
	Ficha de Producto	FECHA: 25 10 2006	
		VERSION: 1	Página 1 de 2

Subgerencia de Desarrollo - Centro de Diseño para la Artesanía y las Pymes

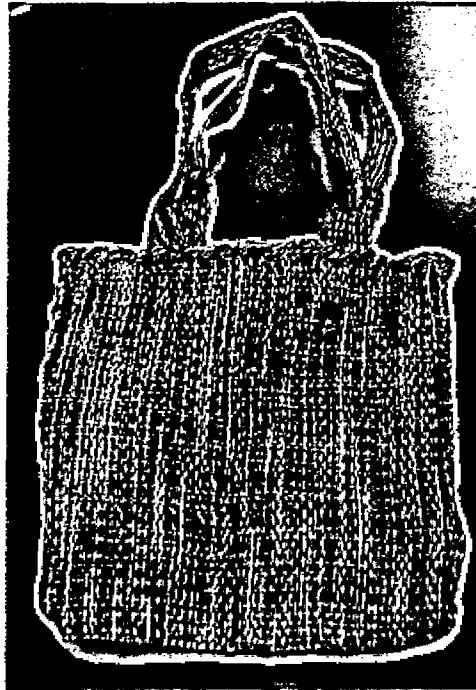

Pieza: Bolso		Artesano: Rosario Belarmina Gomez	
Nombre: Bolso cumba dos manijas		Grupo:	
Oficio: Tejeduria		Departamento: Huila	
Tecnica: Telar vertical		Ciudad: San Agustin	
Materia Prima: Hilo de fique e hilo acrilico		Localidad/vereda: Obando	
Certificado Hecho a Mano Si <input checked="" type="checkbox"/> No <input type="checkbox"/>		Resguardo:	
Dimensiones Generales:		Produccion mes: 15 unidades	
Largo (cm) 40	Diametro (cm)	Precio en Bogota:	
Ancho (cm) 8	Peso (gr)	Unitario \$ 35.000	
Alto (cm) 54	Color: Morados, verde y blanco	Por mayor \$	
Observaciones:			
Responsable: Claudia Helena Gonzalerz Vizcaya		Fecha: Agosto de 2006	

Referente(s) Muestra Línea Empaque



FORMATO
Ficha de Dibujo y Planos Técnicos

CODIGO: FORASD 07

FECHA: 25 10 2006

VERSION 1

Página 1 de 2



Subgerencia de Desarrollo - Centro de Diseño para la Artesanía y las Pymes

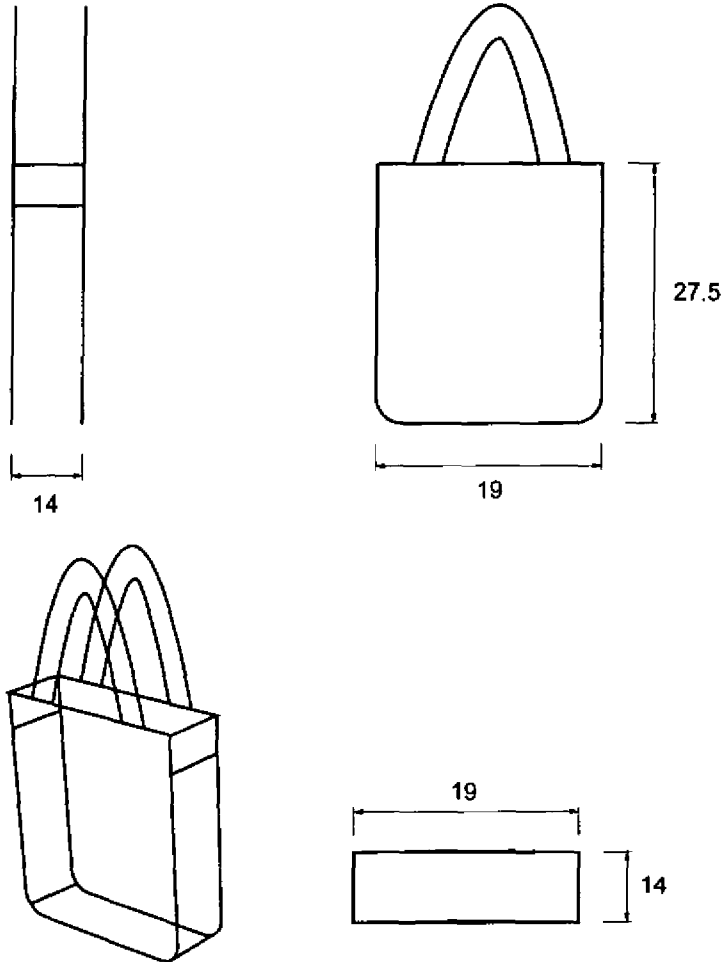

Pieza: Bolso	Línea: Bolsos	ESC. (Cm): PL.
Nombre: Bolso jaspeado crochet	Referencia:	
Oficio: Tejidos	Materia Prima: Hilo de platano e hilo crochet	
Técnica: Crochet		

Proceso de Producción: Realizar las partes del bolso requeridas con técnica de crochet, tejiendo al tiempo con un hilo de platano y otro tipo crochet. Unir las partes también con crochet y colocarle un cordón de cierre.

Observaciones:

Responsable: Claudia Helena Gonzalez Vizcaya Fecha: Agosto de 2006

Referente(s) Muestra Línea Empaque



Ministerio de Comercio, Industria y Turismo
artesanías de Colombia s.a.

FORMATO

Ficha de Producto

CODIGO: FORASD 08

FECHA: 25 10 2006

VERSION: 1

Página 1 de 2

Subgerencia de Desarrollo - Centro de Diseño para la Artesanía y las Pymes





Pieza: Bolso	Artesano: Sonia Ramirez
Nombre: Bolso jaspeado crochet	Grupo:
Oficio: Tejidos	Departamento: Huila
Tecnica: Crochet	Ciudad: San Agustin
Materia Prima: Hilo de platano e hilo de crochet	Localidad/vereda: Cabecera municipal
Certificado Hecho a Mano Si <input type="checkbox"/> No <input checked="" type="checkbox"/>	Resguardo:

Dimensiones Generales:	Produccion mes: 50 unidades
Largo (cm) 19	Diametro (cm)
Ancho (cm) 14	Peso (gr)
Alto (cm) 43	Color: Cafe y rojizo
	Precio en Bogota: Unitario \$ 42.000 Por mayor \$

Observaciones:

Responsable: Claudia Helena Gonzalez Vizcaya Fecha: Agosto de 2006

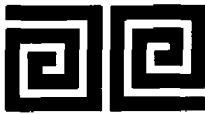
Referente(s) Muestra Línea Empaque

	FORMATO	CODIGO: FORASD 07		 
	Ficha de Dibujo y Planos Técnicos	FECHA: 25 10 2006	VERSION 1	

Subgerencia de Desarrollo - Centro de Diseño para la Artesanía y las Pymes

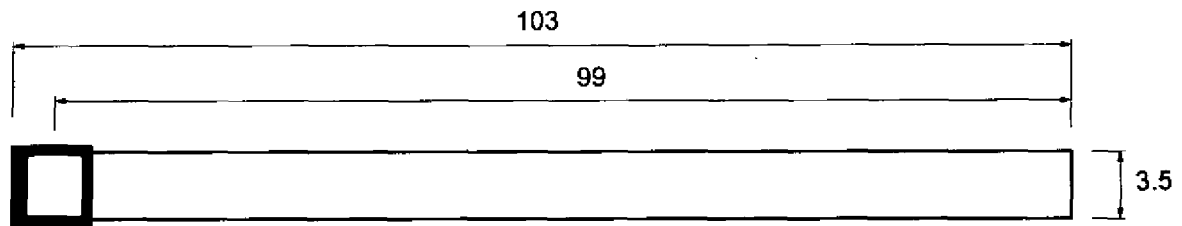

Pieza: Cinturon	Línea: Cinturones hebilla	ESC. (Cm):	PL.
Nombre: Cinturon cobre hebilla	Referencia:		
Oficio: Tejeduría	Materia Prima: Hilo de platano y cobre		
Técnica: Telar vertical			

Proceso de Producción: Montar sobre el telar los hilos de platano y cobre alternando uno a uno hasta el ancho requerido, urdiendo en tafetan. Tejer tambien en tafetan, empleando como trama unicamente el hilo de fique, sin dejar cumba al inicio. Desmontar, realizar el pasador y montar la hebilla (escondiendo con doblez los hilos de urdimbre).

Observaciones:

Responsable: Claudia Helena Gonzalez Vizcaya Fecha: Agosto de 2006

Referente(s) Muestra Línea Empaque

 Ministerio de Comercio, Industria y Turismo artesanas de Colombia s.a.	FORMATO	CODIGO: FORASD 08	
	Ficha de Producto	FECHA: 25 10 2006	
		VERSION: 1	Página 1 de 2

Subgerencia de Desarrollo - Centro de Diseño para la Artesanía y las Pymes

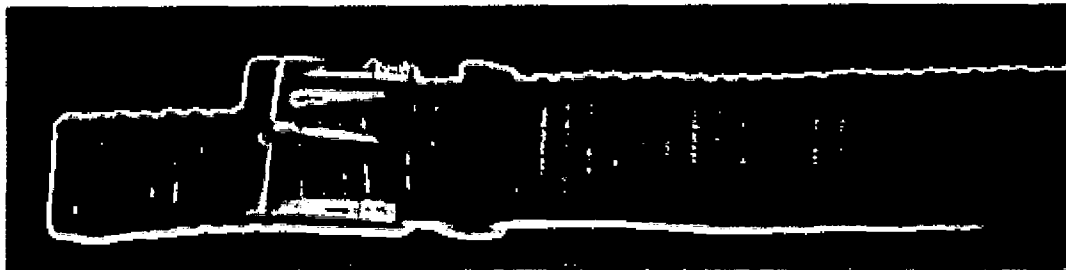



Pieza: Cinturon	Artesano: Rosario Becerra Rengifo
Nombre: Cinturon cobre hebilla	Grupo:
Oficio: Tejeduría	Departamento: Huila
Tecnica: Telar vertical	Ciudad: San Agustin
Materia Prima: Hilo de platanó e hilo de cobre	Localidad/vereda: El Estrecho
Certificado Hecho a Mano Si <input type="checkbox"/> No <input checked="" type="checkbox"/>	Resguardo:

Dimensiones Generales:	Produccion mes: 50 unidades
Largo (cm) 103	Diametro (cm)
Ancho (cm) 3,5	Peso (gr)
Alto (cm)	Color: Cafe y cobre rojizo
	Produccion en Bogota: Unitario \$ 25.000
	Por mayor \$

Observaciones:

Responsable: Claudia Helena Gonzalez Vizcaya Fecha: Agosto de 2006

Referente(s) Muestra Línea Empaque

	FORMATO Ficha de Dibujo y Planos Técnicos	CODIGO: FORASD 07		 
		FECHA: 25 10 2006		

Subgerencia de Desarrollo - Centro de Diseño para la Artesanía y las Pymes

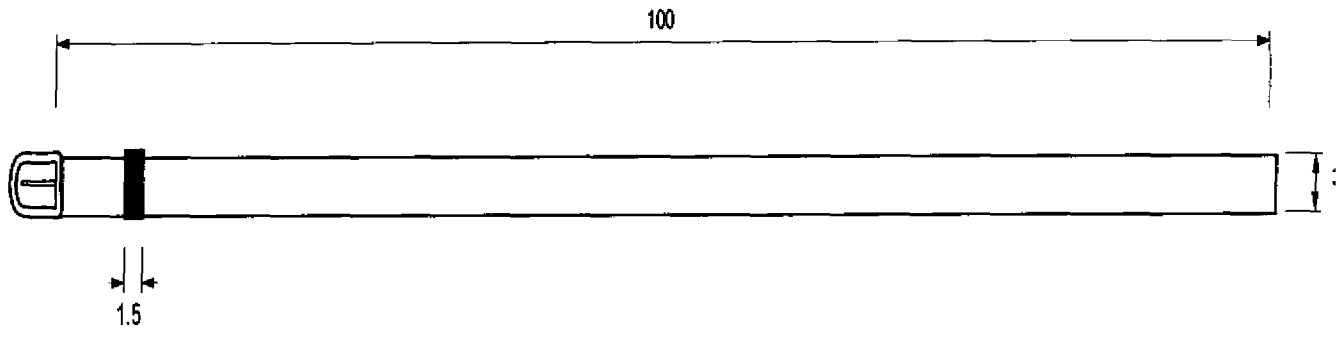

Pieza: Cinturon	Línea: Cinturones hebilla	ESC. (Cm):	PL.
Nombre: Cinturon crochet platano hebilla	Referencia:		
Oficio: Tejidos	Materia Prima: Hilo de platano		
Técnica: Crochet			

Proceso de Producción: Tejer con el hilo de platano y en tecnica de crochet el cinturon, de acuerdo al ancho, el largo y la puntada escogida. Terminado este, colocarle un pasador y la hebilla.

Observaciones:

Responsable: Claudia Helena Gonzalez Vizcaya Fecha: Agosto de 2006

Referente(s) Muestra Línea Empaque

 Ministerio de Comercio, Industria y Turismo artesanías de Colombia S.A.	FORMATO	CODIGO: FORASD 08	
	Ficha de Producto	FECHA: 25 10 2006	
		VERSION: 1	Página 1 de 2

Subgerencia de Desarrollo - Centro de Diseño para la Artesanía y las Pymes

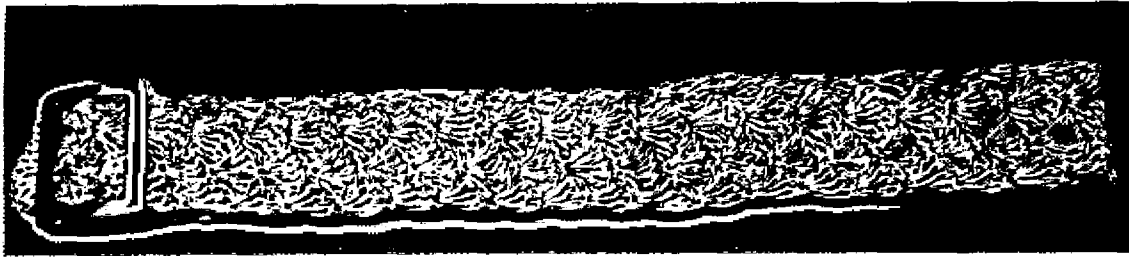

Pieza: Cinturon	Artesano: Rosario Becerra Rengifo
Nombre: Cinturon crochet platano hebilla	Grupo:
Oficio: Tejidos	Departamento: Huila
Tecnica: Crochet	Ciudad: San Agustín
Materia Prima: Hilo de platano	Localidad/vereda: El Estrecho
Certificado Hecho a Mano Si <input type="checkbox"/> No <input checked="" type="checkbox"/>	Resguardo:

Dimensiones Generales:	Produccion mes: 50 unidades
Largo (cm) 100	Diametro (cm)
Ancho (cm) 3	Peso (gr)
Alto (cm)	Color: Natural
	Precio en Bogota:
	Unitario \$ 25.000
	Por mayor \$

Observaciones:

Responsable: Claudia Helena Gonzalez Vizcaya	Fecha: Agosto de 2006
--	-----------------------

Referente(s) Muestra Línea Empaque



FORMATO
Ficha de Dibujo y Planos Técnicos

CODIGO: FORASD 07

FECHA: 25 10 2006

VERSION 1

Página 1 de 2



Subgerencia de Desarrollo - Centro de Diseño para la Artesanía y las Pymes

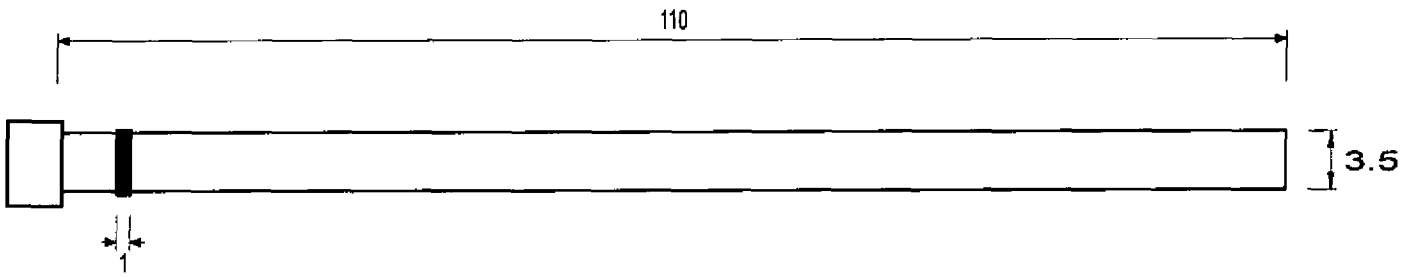

Pieza: Cinturon	Línea: Cinturones hebilla	ESC. (Cm): PL.
Nombre: Cinturon cobre hebilla	Referencia:	
Oficio: Tejeduría	Materia Prima: Hilo de platano y cobre	
Técnica: Telar vertical		

Proceso de Producción: Montar sobre el telar los hilos de platano y cobre alternando uno a uno hasta el ancho requerido, urdiendo en tafetan. Tejer tambien en tafetan, empleando como trama unicamente el hilo de fique, sin dejar cumba al inicio. Desmontar, realizar el pasador y montar la hebilla (escondiendo con dobléz los hilos de urdimbre).

Observaciones:

Responsable: Claudia Helena Gonzalez Vizcaya Fecha: Agosto de 2006

Referente(s) Muestra Línea Empaque

 Ministerio de Comercio, Industria y Turismo artesanías de Colombia s.a.	FORMATO	CODIGO: FORASD 08	
	Ficha de Producto	FECHA: 25 10 2006	
		VERSION: 1	Página 1 de 2

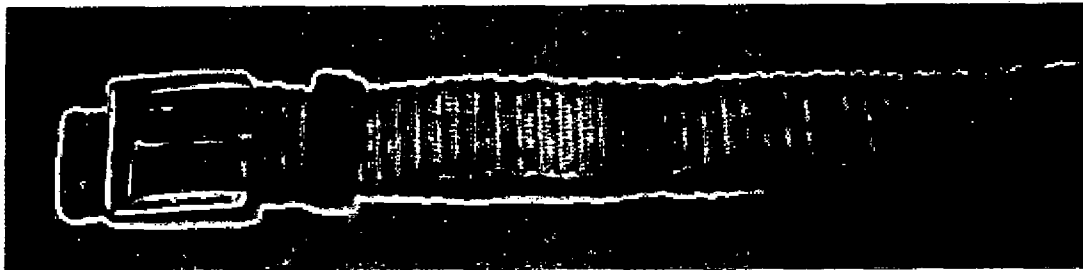

Subgerencia de Desarrollo - Centro de Diseño para la Artesanía y las Pymes



Pieza: Cinturon		Artesano: Rosario Becerra Rengifo
Nombre: Cinturon cobre hebilla		Grupo:
Oficio: Tejeduría		Departamento: Huila
Tecnica: Telar vertical		Ciudad: San Agustin
Materia Prima: Hilo de platano e hilo de cobre		Localidad/vereda: El Estrecho
Certificado Hecho a Mano Si <input checked="" type="checkbox"/> No <input type="checkbox"/>		Resguardo:
Dimensiones Generales:		Produccion mes: 50 unidades
Largo (cm) 110	Diametro (cm)	Precio en Bogota:
Ancho (cm) 3,5	Peso (gr)	Unitario \$ 25.000
Alto (cm)	Color: Verde y cobre rojizo	Por mayor \$
Observaciones:		

Responsable: Claudia Helena Gonzalez Vizcaya	Fecha: Agosto de 2006
--	-----------------------

Referente(s) Muestra Línea Empaque

	FORMATO	CODIGO: FORASD 07		
	Ficha de Dibujo y Planos Técnicos	FECHA: 25 10 2006	VERSION 1	

Subgerencia de Desarrollo - Centro de Diseño para la Artesanía y las Pymes

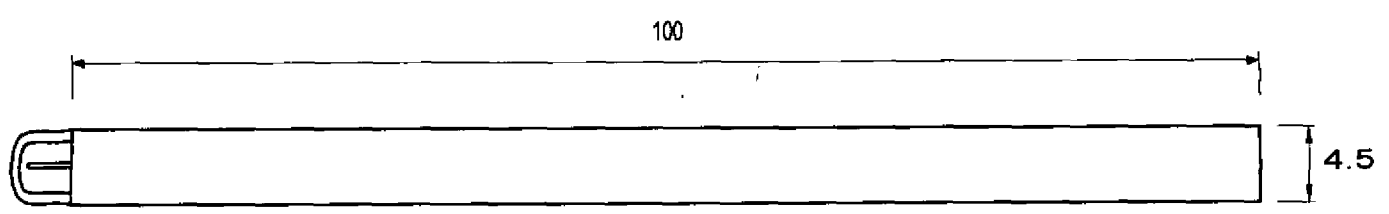

Pieza: Cinturon	Línea: Cinturones hebilla	ESC. (Cm):	PL.
Nombre: Cinturon crochet hebilla	Referencia:		
Oficio: Tejidos	Materia Prima: Hilo de platano e hilo crochet		
Técnica: Crochet			

Proceso de Producción: Tejer el cinturón en técnica de crochet, tejiendo al tiempo con un hilo de platano y otro hilo de crochet, de acuerdo al ancho, el largo y la puntada escogida. Terminado este, colocarle un pasador y la hebilla.

Observaciones:

Responsable: Claudia Helena Gonzalez Vizcaya Fecha: Agosto de 2006

Referente(s) Muestra Línea Empaque



Ministerio de Comercio, Industria y Turismo
artesanías de Colombia s.a.

FORMATO

**Ficha de
Producto**

CODIGO: FORASD 08

FECHA: 25 10 2006

VERSION: 1

Página 1 de 2

Subgerencia de Desarrollo - Centro de Diseño para la Artesanía y las Pymes

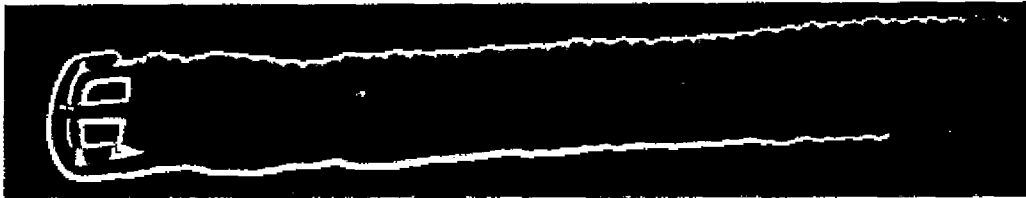

Pieza: Cinturon	Artesano: Sonia Ramirez
Nombre: Cinturon jaspeado crochet hebilla	Grupo:
Oficio: Tejidos	Departamento: Huila
Tecnica: Crochet	Ciudad: San Agustin
Materia Prima: Hilo deplatano e hilo crochet	Localidad/vereda: Cabecera municipal
Certificado Hecho a Mano Si <input type="checkbox"/> No <input checked="" type="checkbox"/>	Resguardo:

Dimensiones Generales:	Produccion mes: 50 unidades
Largo (cm) 100	Diametro (cm)
Ancho (cm) 4,5	Peso (gr)
Alto (cm)	Color: Cafe y verde
	Precio en Bogota: Unitario \$ 22.000 Por mayor \$

Observaciones:

Responsable: Claudia Helena Gonzalez Vizcaya Fecha: Agosto de 2006

Referente(s) Muestra Línea Empaque



Conclusiones :

- La actividad del Taller de Creatividad fue fundamental para la comprensión de las artesanas en el manejo del diseño e innovación en su producción.
- El desarrollo de las propuestas partió tanto del diseño planteado por la diseñadora, como del conjunto de los desarrollos realizados por las artesanas.
- Se plantearon 5 nuevas propuestas en líneas de productos algunas de las cuales entrarán a formar parte de la Colección de Casa Colombiana 2007.
- Se dio énfasis en el potencial existente en la localidad para el desarrollo de los productos: nivel técnico, tradición en el oficio, características y cualidades de la materia prima (el plátano) y la creatividad inherente tanto a nivel personal como de la localidad.



Ministerio de Comercio, Industria y Turismo
artesanías de colombia.s.a.



Recomendaciones :

- Es indispensable continuar con el proceso creativo de los artesanos y llegar a consolidar tanto las líneas locales como las nacionales e internacionales.
- La materia prima por excelencia de la localidad (el plátano), cada vez es más escasa por lo que se requieren acciones inmediatas para comenzar a concienciar y fomentar el cultivo en el municipio.
- Se hace indispensable la presencia más frecuente en las acciones de cultivos, asistencia técnica y asesoría para que las acciones no se vean mermadas y hasta en ciertas ocasiones, desaparezcan.
- Existe una renuencia marcada de la juventud hacia el ejercicio del oficio por verlo poco productivo; esta problemática merece una acción oportuna.

Proyecto:

Diseño e Innovación Tecnológica Aplicados en el Proceso de Desarrollo del Sector Artesanal Colombiano

Anexos

- Fichas de Asistencia
- Directorio de artesanos
- Certificado de permanencia.