

Ministerio de Comercio, Industria y Turismo  
Artesanías de Colombia S.A.  
Centro Colombiano de Diseño para la Artesanía y las Pymes

Proyecto empresarial de innovación y desarrollo técnico

**“Diseño e Innovación Tecnológica aplicados en el Proceso de  
Desarrollo del Sector Artesanal y la ejecución del plan de  
transferencia aprobado por el SENA”**

**Asesoría en diseño y diversificación de la ruana en Salamina -  
Caldas-**

**Anexo Fichas de diseño**

Daniel Vargas Ceballos  
Diseñador Textil

Convenio de cooperación y asistencia técnica y financiera No. 2051720  
entre el SENA – FONADE y Artesanías de Colombia S.A.



**2006**



Ministerio de Comercio, Industria y Turismo  
artesanías de Colombia s.a.

**FORMATO**

**Ficha de  
Dibujo y Planos  
Técnicos**

CODIGO: FORASD 07

FECHA: 2004 06 04

VERSION 1

Página 1 de 2



**Subgerencia de Desarrollo - Centro de Diseño para la Artesanía y las Pymes**

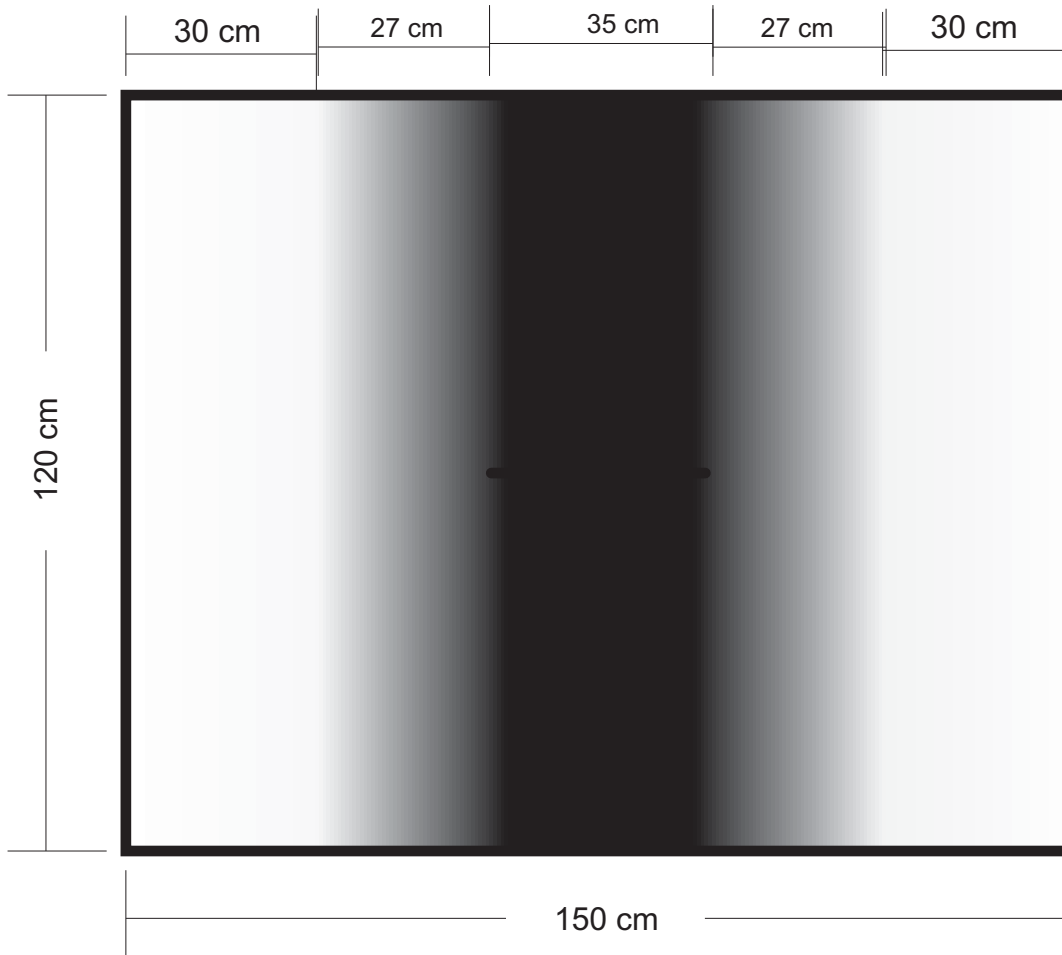

|                           |                          |                 |           |
|---------------------------|--------------------------|-----------------|-----------|
| Pieza: Ruana              | Línea: Moda y Accesorios | ESC. (Cm): 1/12 | PL. 1 / 2 |
| Nombre: Noche y Día 1     | Referencia: Nd1          |                 |           |
| Oficio: Tejeduría         | Materia Prima: Lana      |                 |           |
| Técnica: Telar Horizontal |                          |                 |           |

Proceso de Producción: Urdir en un solo tono neutro preferiblemente crudo. Remeter en orden seguido 1,2,3,4 . Pasar por peine. Tejer según el plano con los colores propuestos siempre en Tafetán - 1,3 - 2,4. El degradé se realizará con 3 hebras cambiando gradualmente una por una de blanco a gris a negro. Desmontar los tejidos. Anudar mechas. Abrir el orificio para la cabeza.

|                |
|----------------|
| Observaciones: |
|                |
|                |
|                |
|                |
|                |
|                |
|                |
|                |
|                |

Responsable: Daniel Vargas Ceballos      Fecha: Abril de 2006

Referente(s)       Muestra     Línea     Empaque



**FORMATO**  
**Ficha de**  
**Dibujo y Planos**  
**Técnicos**

CODIGO: FORASD 07

FECHA: 2004 06 04

VERSION 1

Página 1 de 2



**Subgerencia de Desarrollo - Centro de Diseño para la Artesanía y las Pymes**

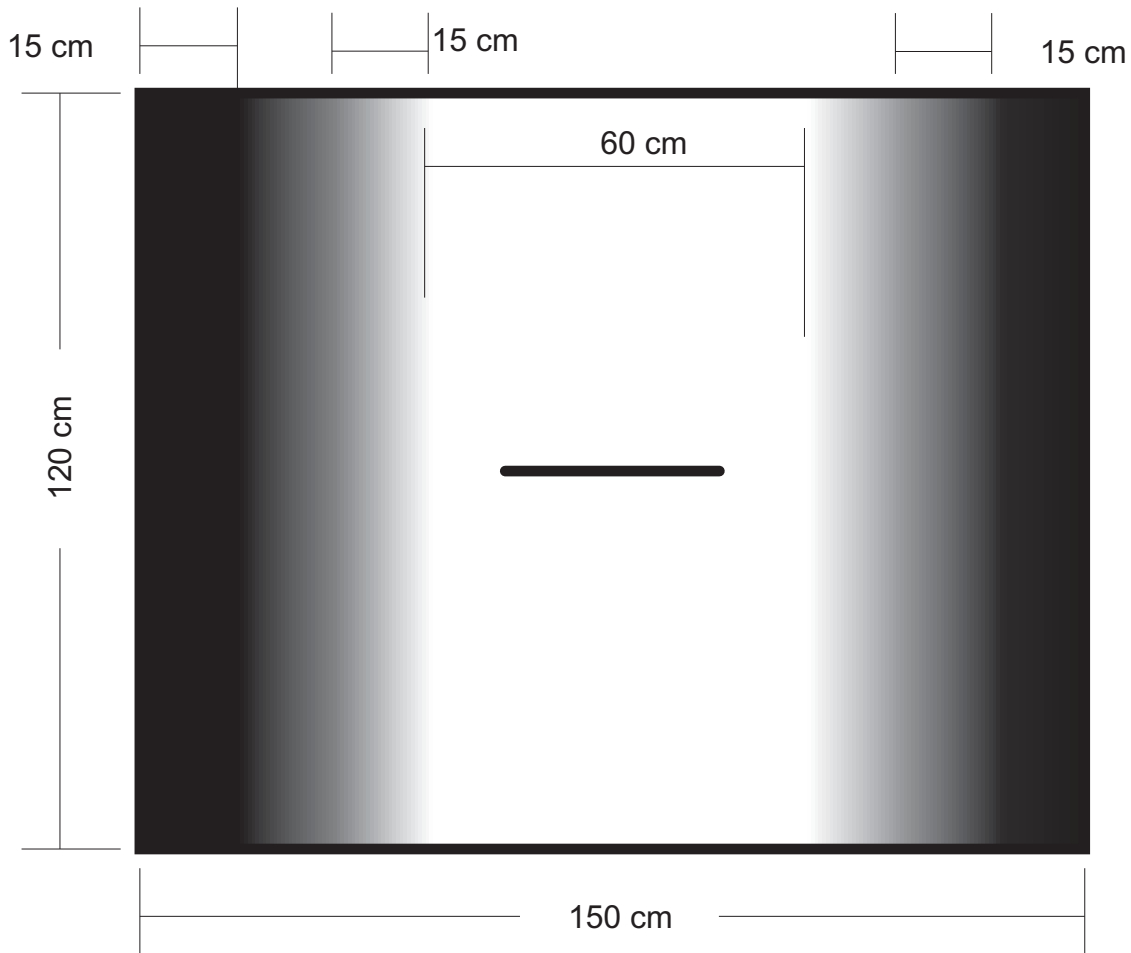

|                           |                          |                |           |
|---------------------------|--------------------------|----------------|-----------|
| Pieza: Ruana              | Línea: Moda y Accesorios | ESC. (Cm):1/12 | PL. 1 / 2 |
| Nombre:Noche y Día 2      | Referencia: Nd2          |                |           |
| Oficio: Tejeduría         | Materia Prima: Lana      |                |           |
| Técnica: Telar Horizontal |                          |                |           |

Proceso de Producción: Urdir en un solo tono neustro preferiblemente crudo. Remeter en orden seguido 1,2,3,4 . Pasar por peine. Tejer según el plano con los colores propuestos siempre en Tafetán - 1,3 - 2,4. El degradé se realizará con 3 hebras cambiando gradualmente una por una de blanco a gris a negro. Desmontar los tejidos. Anudar mechas. Abrir el orificio para la cabeza.

Observaciones:

Responsable: Daniel Vargas Ceballos Fecha: Abril de 2006

Referente(s)

Muestra  Línea  Empaque



**FORMATO**  
**Ficha de**  
**Dibujo y Planos**  
**Técnicos**

CODIGO: FORASD 07

FECHA: 2004 06 04

VERSION 1

Página 1 de 2



**Subgerencia de Desarrollo - Centro de Diseño para la Artesanía y las Pymes**

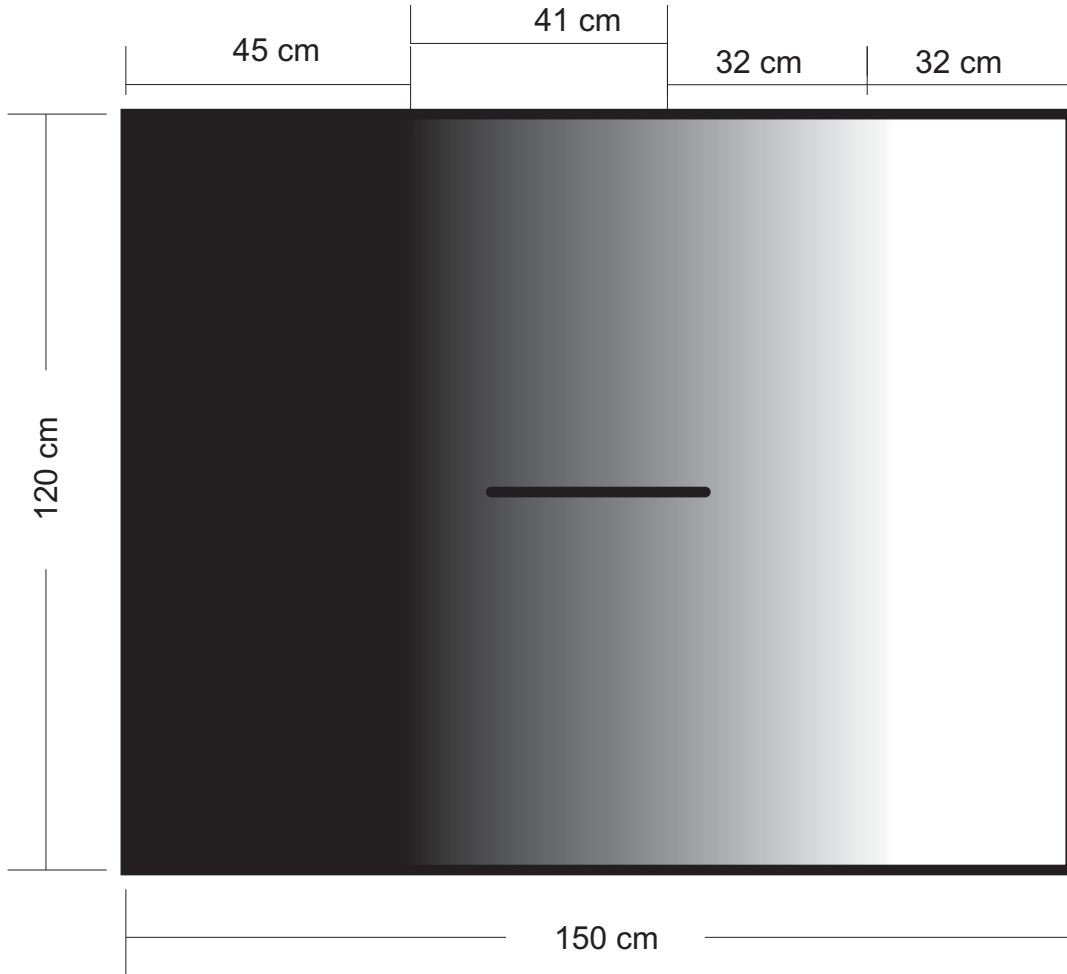

|                           |                          |                |           |
|---------------------------|--------------------------|----------------|-----------|
| Pieza: Ruana              | Línea: Moda y Accesorios | ESC. (Cm):1/12 | PL. 1 / 2 |
| Nombre:Noche y Día 3      | Referencia: Nd3          |                |           |
| Oficio: Tejeduría         | Materia Prima: Lana      |                |           |
| Técnica: Telar Horizontal |                          |                |           |

Proceso de Producción: Urdir en un solo tono neustro preferiblemente crudo. Remeter en orden seguido 1,2,3,4 . Pasar por peine. Tejer según el plano con los colores propuestos siempre en Tafetán - 1,3 - 2,4. El degradé se realizará con 3 hebras cambiando gradualmente una por una de blanco a gris a negro. Desmontar los tejidos. Anudar mechas. Abrir el orificio para la cabeza.

Observaciones:

|  |
|--|
|  |
|  |
|  |
|  |
|  |
|  |
|  |
|  |
|  |
|  |
|  |
|  |
|  |

Responsable: Daniel Vargas Ceballos      Fecha: Abril de 2006

Referente(s)       Muestra       Línea       Empaque



# FORMATO

## Ficha de Dibujo y Planos Técnicos

CODIGO: FORASD 07

FECHA: 2006 04 24

VERSION 1

Página 1 de 2



### Subgerencia de Desarrollo - Centro de Diseño para la Artesanía y las Pymes

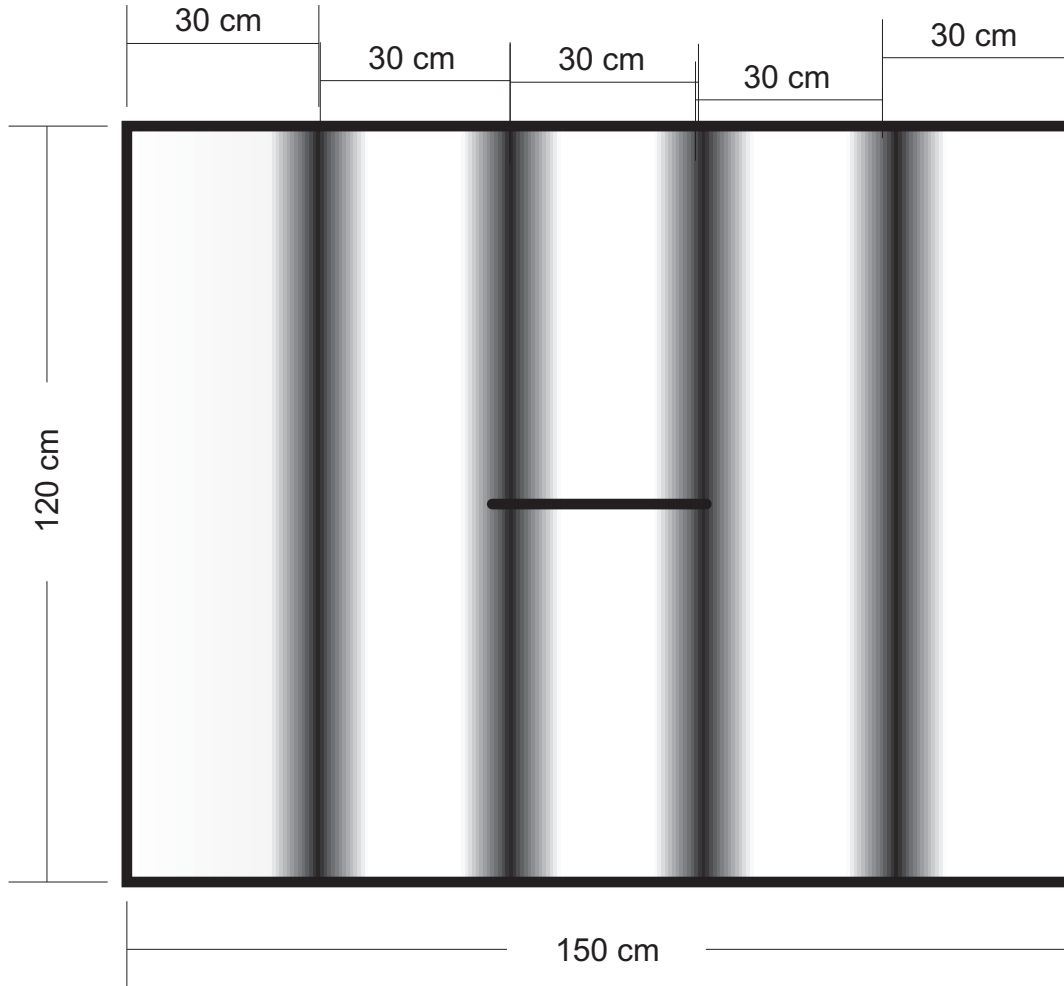

|                           |                          |                 |           |
|---------------------------|--------------------------|-----------------|-----------|
| Pieza: Ruana              | Línea: Moda y Accesorios | ESC. (Cm): 1/12 | PL. 1 / 2 |
| Nombre: Noche y Día 4     | Referencia: Nd4          |                 |           |
| Oficio: Tejeduría         | Materia Prima: Lana      |                 |           |
| Técnica: Telar Horizontal |                          |                 |           |

Proceso de Producción: Urdir en un solo tono neutro preferiblemente crudo. Remeter en orden seguido 1,2,3,4 . Pasar por peine. Tejer según el plano con los colores propuestos siempre en Tafetán - 1,3 - 2,4. El degradé se realizará con 3 hebras cambiando gradualmente una por una de blanco a gris a negro. Desmontar los tejidos. Anudar mechas. Abrir el orificio para la cabeza.

|                |
|----------------|
| Observaciones: |
|                |
|                |
|                |
|                |
|                |
|                |
|                |
|                |
|                |
|                |
|                |

Responsable: Daniel Vargas Ceballos      Fecha: Abril de 2006

Referente(s)       Muestra       Línea       Empaque



**FORMATO**

**Ficha de  
Dibujo y Planos  
Técnicos**

CODIGO: FORASD 07

FECHA: 2004 06 04

VERSION 1

Página 1 de 2



**Subgerencia de Desarrollo - Centro de Diseño para la Artesanía y las Pymes**

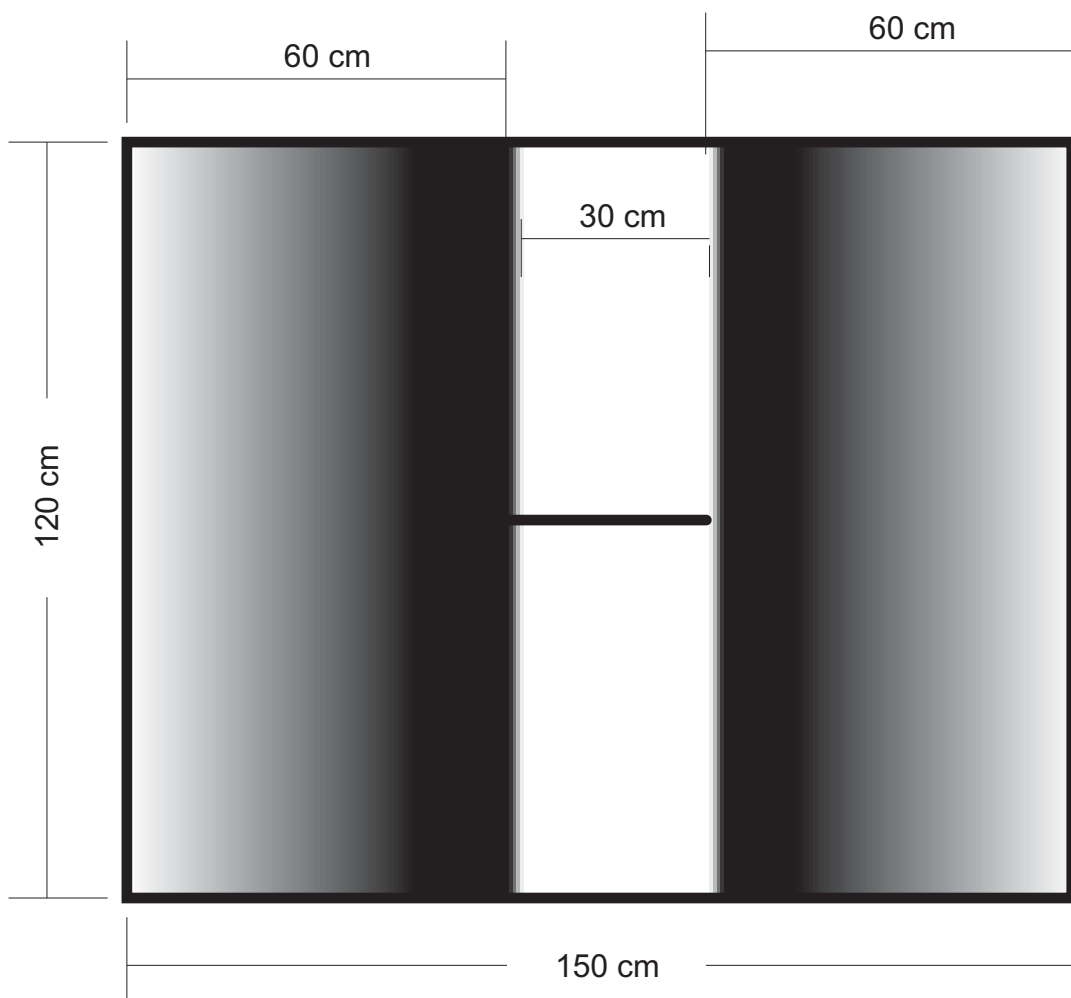

|                           |                          |                 |           |
|---------------------------|--------------------------|-----------------|-----------|
| Pieza: Ruana              | Línea: Moda y Accesorios | ESC. (Cm): 1/12 | PL. 1 / 2 |
| Nombre: Noche y Día 5     | Referencia: Nd5          |                 |           |
| Oficio: Tejeduría         | Materia Prima: Lana      |                 |           |
| Técnica: Telar Horizontal |                          |                 |           |

Proceso de Producción: Urdir en un solo tono neutro preferiblemente crudo. Remeter en orden seguido 1,2,3,4 . Pasar por peine. Tejer según el plano con los colores propuestos siempre en Tafetán - 1,3 - 2,4. El degradé se realizará con 3 hebras cambiando gradualmente una por una de blanco a gris a negro. Desmontar los tejidos. Anudar mechas. Abrir el orificio para la cabeza.

Observaciones:

---



---



---



---



---



---



---



---



---

Responsable: Daniel Vargas Ceballos          Fecha: Abril de 2006

Referente(s)

- Muestra   
  Línea   
  Empaque



**FORMATO**  
**Ficha de**  
**Dibujo y Planos**  
**Técnicos**

CODIGO: FORASD 07

FECHA: 2006 04 24

VERSION 1

Página 1 de 3



**Subgerencia de Desarrollo - Centro de Diseño para la Artesanía y las Pymes**

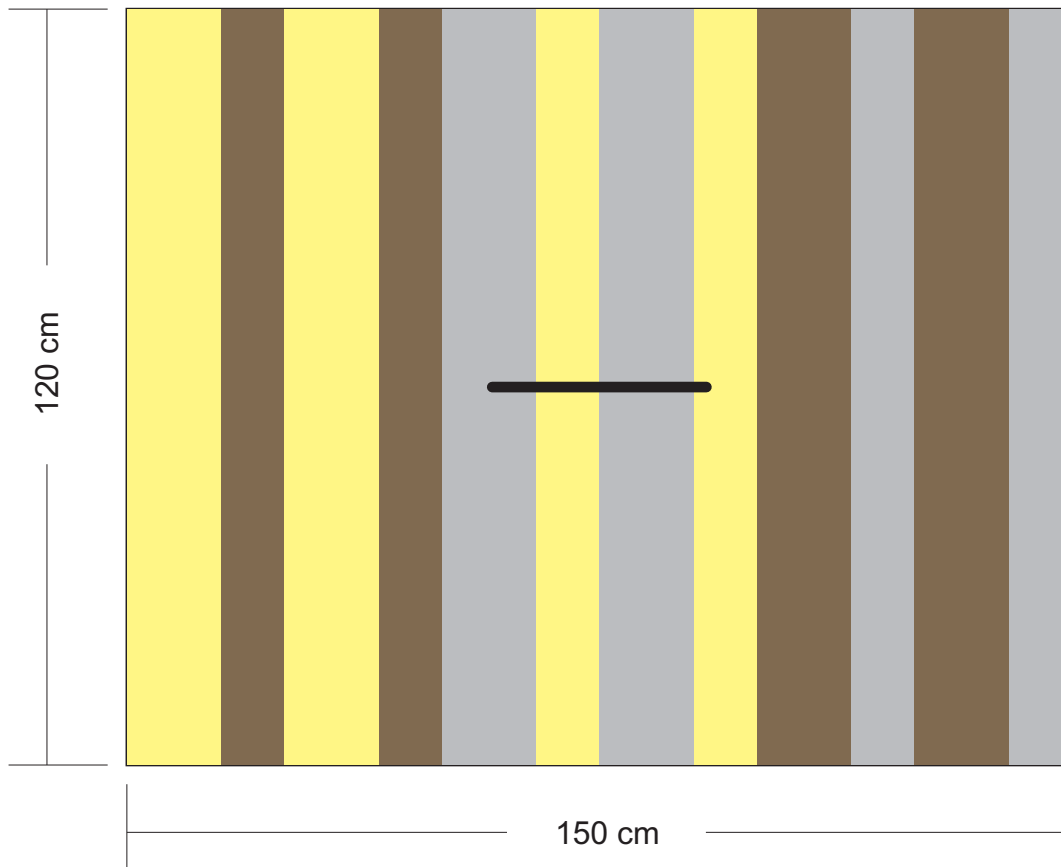

|                           |                          |                |           |
|---------------------------|--------------------------|----------------|-----------|
| Pieza: Ruana              | Línea: Moda y Accesorios | ESC. (Cm):1/12 | PL. 1 / 2 |
| Nombre: OpRuana 1         | Referencia: Or1          |                |           |
| Oficio: Tejeduría         | Materia Prima: Lana      |                |           |
| Técnica: Telar Horizontal |                          |                |           |

Proceso de Producción: Urdir en un solo tono neutro preferiblemente crudo. Remeter en orden seguido 1,2,3,4 . Pasar por peine. Tejer según el plano con los colores propuestos siempre en Tafetán - 1,3 - 2,4. Desmontar los tejidos. Anudar mechas. Abrir el orificio para la cabeza.

|                |
|----------------|
| Observaciones: |
|                |
|                |
|                |
|                |
|                |
|                |
|                |
|                |
|                |
|                |
|                |
|                |
|                |
|                |
|                |
|                |
|                |
|                |

Responsable: Daniel Vargas Ceballos      Fecha: Abril de 2006

Referente(s)       Muestra       Línea       Empaque



**FORMATO**  
**Ficha de Dibujo y Planos Técnicos**

CODIGO: FORASD 07

FECHA: 2006 04 24

VERSION 1

Página 2 de 3



**Subgerencia de Desarrollo - Centro de Diseño para la Artesanía y las Pymes**

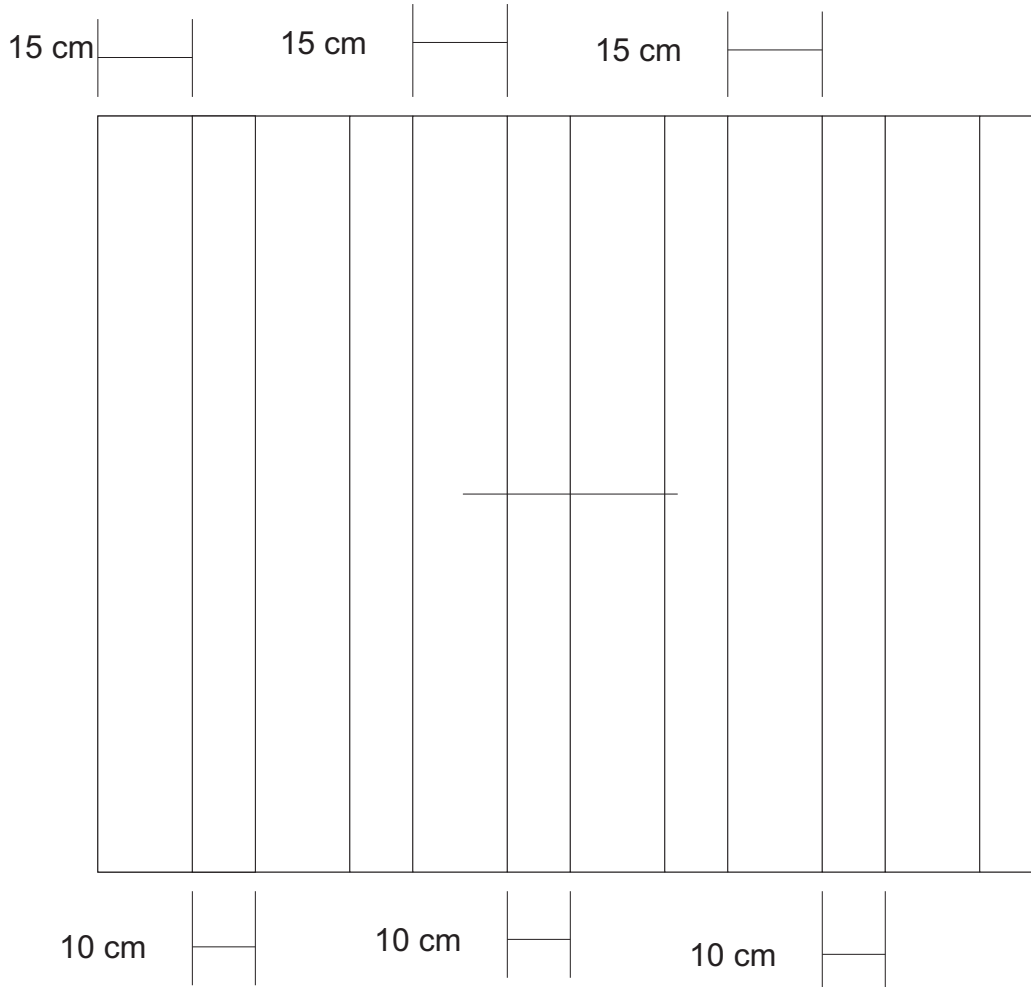

|                           |                          |                |          |
|---------------------------|--------------------------|----------------|----------|
| Pieza: Ruana              | Línea: Moda y Accesorios | ESC. (Cm):1/12 | PL.2 / 2 |
| Nombre: OpRuana 1         | Referencia: Or 1         |                |          |
| Oficio: Tejeduría         | Materia Prima: Lana      |                |          |
| Técnica: Telar Horizontal |                          |                |          |

Proceso de Producción: Urdir en un solo tono neutro preferiblemente crudo. Remeter en orden seguido 1,2,3,4 . Pasar por peine. Tejer según el plano con los colores propuestos siempre en Tafetán - 1,3 - 2,4. Desmontar los tejidos. Anudar mechas. Abrir el orificio para la cabeza.

Observaciones:

|  |
|--|
|  |
|  |
|  |
|  |
|  |
|  |
|  |
|  |
|  |
|  |
|  |

Responsable: Daniel Vargas Ceballos      Fecha: Abril de 2006

Referente(s)

- Muestra     Línea     Empaque





**FORMATO**  
**Ficha de Dibujo y Planos Técnicos**

**CODIGO:** FORASD 07

**FECHA:** 2006 04 24

**VERSION** 1

**Página** 1 de 3



**Subgerencia de Desarrollo - Centro de Diseño para la Artesanía y las Pymes**

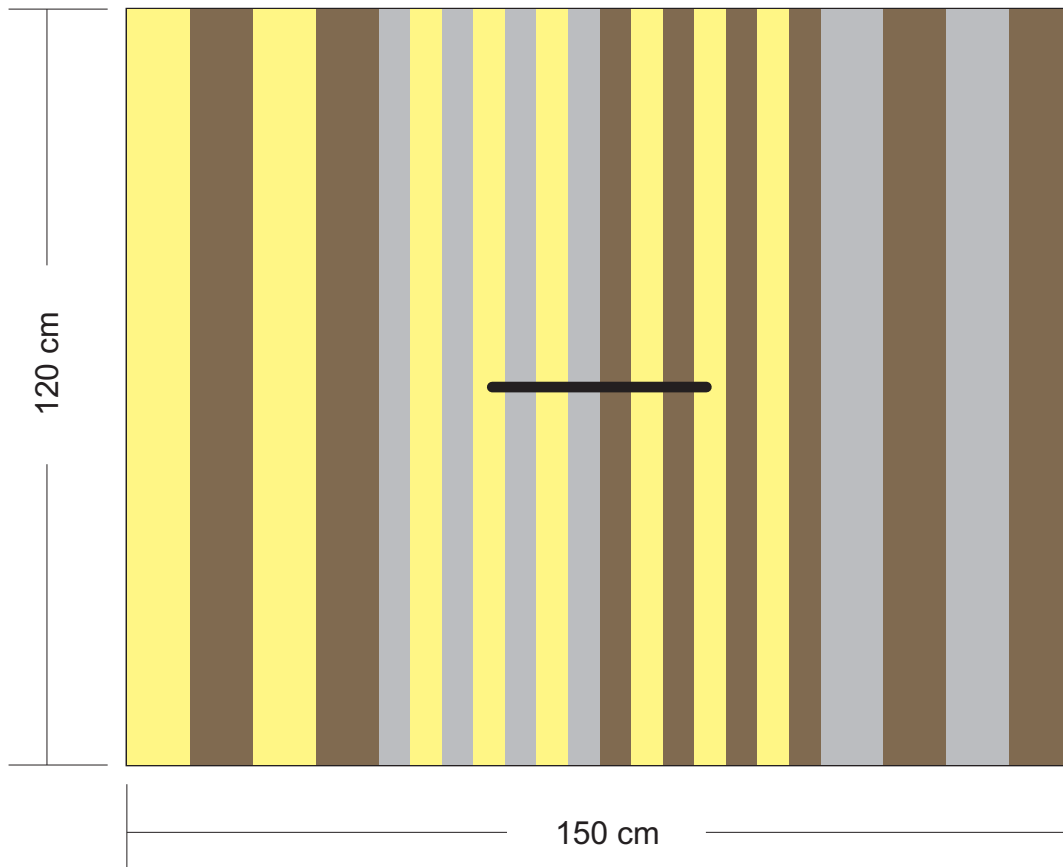

|                           |                          |                 |           |
|---------------------------|--------------------------|-----------------|-----------|
| Pieza: Ruana              | Línea: Moda y Accesorios | ESC. (Cm): 1/12 | PL. 1 / 2 |
| Nombre: OpRuana 2         | Referencia: Or2          |                 |           |
| Oficio: Tejeduría         | Materia Prima: Lana      |                 |           |
| Técnica: Telar Horizontal |                          |                 |           |

Proceso de Producción: Urdir en un solo tono neutro preferiblemente crudo. Remeter en orden seguido 1,2,3,4 . Pasar por peine. Tejer según el plano con los colores propuestos siempre en Tafetán - 1,3 - 2,4. Desmontar los tejidos. Anudar mechas. Abrir el orificio para la cabeza.

Observaciones:

|  |
|--|
|  |
|  |
|  |
|  |
|  |
|  |
|  |
|  |
|  |
|  |
|  |

Responsable: Daniel Vargas Ceballos      Fecha: Abril de 2006

Referente(s)       Muestra       Línea       Empaque



**FORMATO**  
**Ficha de Dibujo y Planos Técnicos**

CODIGO: FORASD 07

FECHA: 2006 04 24

VERSION 1

Página 2 de 3



**Subgerencia de Desarrollo - Centro de Diseño para la Artesanía y las Pymes**

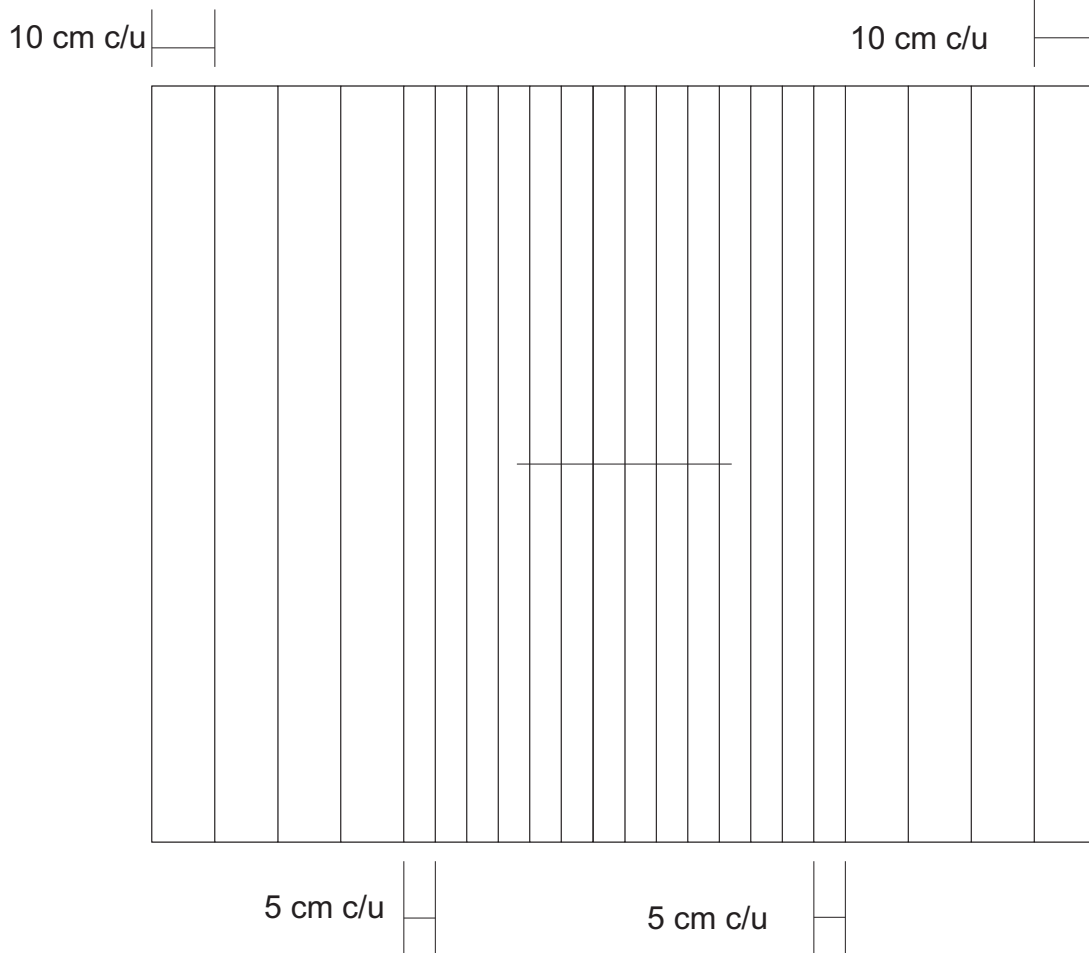

|                           |                          |                |          |
|---------------------------|--------------------------|----------------|----------|
| Pieza: Ruana              | Línea: Moda y Accesorios | ESC. (Cm):1/12 | PL.2 / 2 |
| Nombre: OpRuana 2         | Referencia: Or 2         |                |          |
| Oficio: Tejeduría         | Materia Prima: Lana      |                |          |
| Técnica: Telar Horizontal |                          |                |          |

Proceso de Producción: Urdir en un solo tono neutro preferiblemente crudo. Remeter en orden seguido 1,2,3,4 . Pasar por peine. Tejer según el plano con los colores propuestos siempre en Tafetán - 1,3 - 2,4. Desmontar los tejidos. Anudar mechas. Abrir el orificio para la cabeza.

|                |
|----------------|
| Observaciones: |
|                |
|                |
|                |
|                |
|                |
|                |
|                |
|                |
|                |

Responsable: Daniel Vargas Ceballos      Fecha: Abril de 2006

Referente(s)

- Muestra   
  Línea   
  Empaque



**FORMATO**  
**Ficha de Dibujo y Planos Técnicos**

CODIGO: FORASD 07

FECHA: 2006 04 24

VERSION 1

Página 1 de 3



**Subgerencia de Desarrollo - Centro de Diseño para la Artesanía y las Pymes**

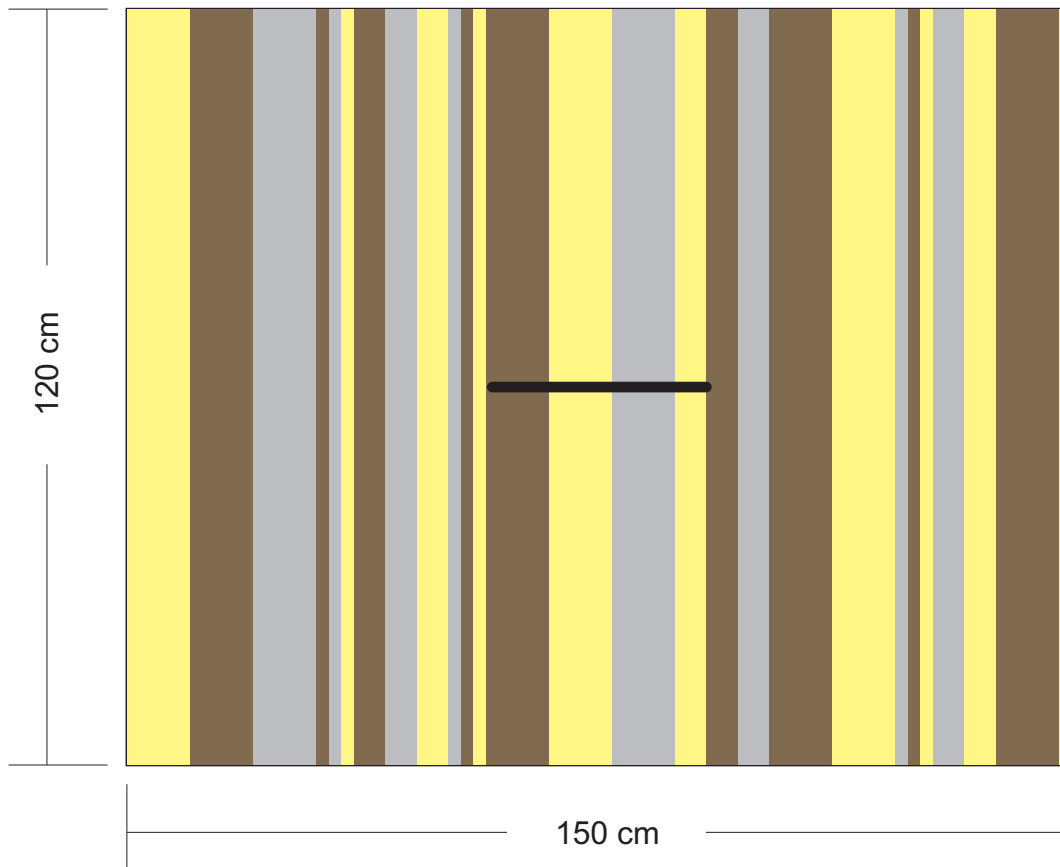



|                           |                          |                 |           |
|---------------------------|--------------------------|-----------------|-----------|
| Pieza: Ruana              | Línea: Moda y Accesorios | ESC. (Cm): 1/12 | PL. 1 / 2 |
| Nombre: OpRuana 3         | Referencia: Or3          |                 |           |
| Oficio: Tejeduría         | Materia Prima: Lana      |                 |           |
| Técnica: Telar Horizontal |                          |                 |           |

Proceso de Producción: Urdir en un solo tono neutro preferiblemente crudo. Remeter en orden seguido 1,2,3,4 . Pasar por peine. Tejer según el plano con los colores propuestos siempre en Tafetán - 1,3 - 2,4. Desmontar los tejidos. Anudar mechas. Abrir el orificio para la cabeza.

|                |
|----------------|
| Observaciones: |
|                |
|                |
|                |
|                |
|                |
|                |
|                |
|                |
|                |
|                |
|                |
|                |
|                |
|                |
|                |
|                |
|                |
|                |
|                |
|                |

Responsable: Daniel Vargas Ceballos      Fecha: Abril de 2006

Referente(s)       Muestra       Línea       Empaque

|   |  |  |               |   |
|---|--|--|---------------|---|
|  | <b>FORMATO</b><br><br><b>Ficha de Dibujo y Planos Técnicos</b> | CODIGO: FORASD 07<br>FECHA: 2006 04 24 |               |  |
|   |  | VERSION 1                              | Página 2 de 3 |   |

**Subgerencia de Desarrollo - Centro de Diseño para la Artesanía y las Pymes**

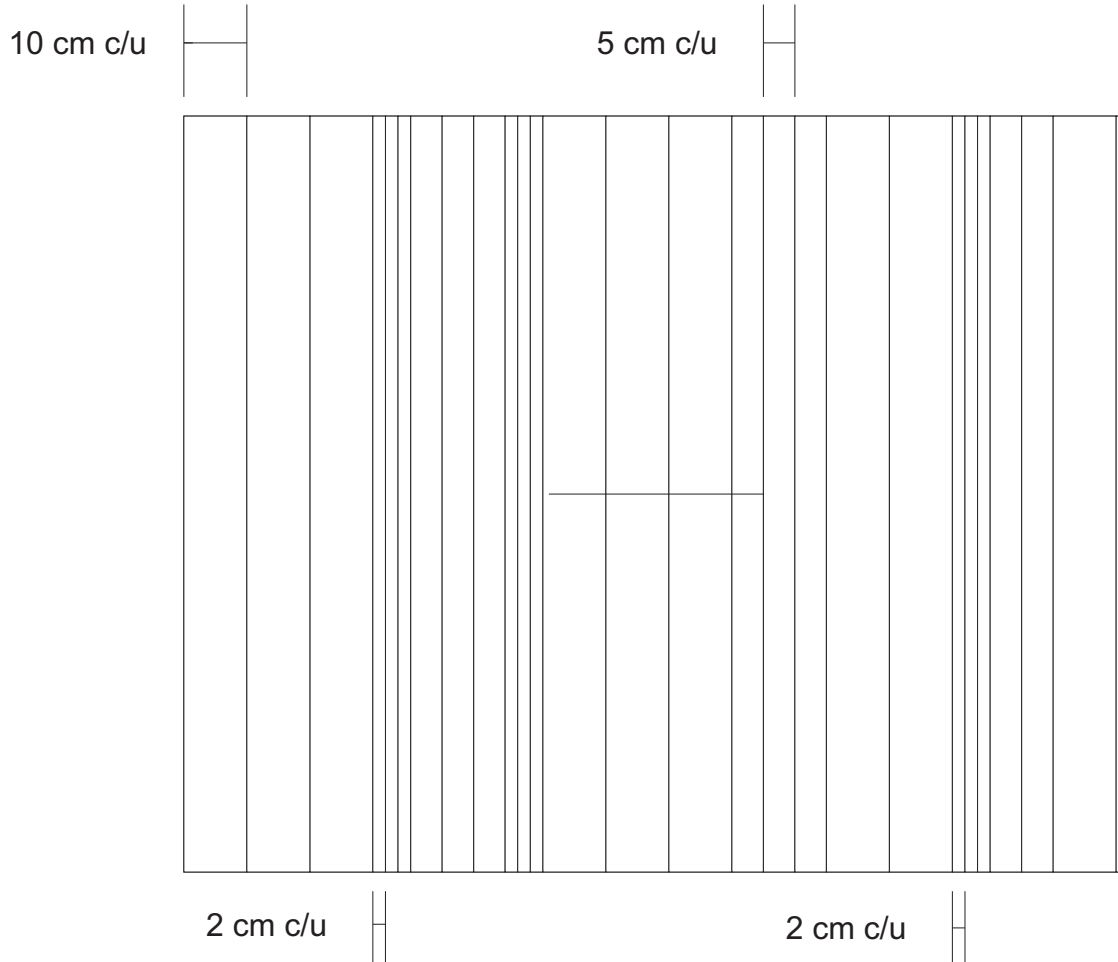

|                           |                          |                |          |
|---------------------------|--------------------------|----------------|----------|
| Pieza: Ruana              | Línea: Moda y Accesorios | ESC. (Cm):1/12 | PL.2 / 2 |
| Nombre: OpRuana 3         | Referencia: Or 3         |                |          |
| Oficio: Tejeduría         | Materia Prima: Lana      |                |          |
| Técnica: Telar Horizontal |                          |                |          |

Proceso de Producción: Urdir en un solo tono neutro preferiblemente crudo. Remeter en orden seguido 1,2,3,4 . Pasar por peine. Tejer según el plano con los colores propuestos siempre en Tafetán - 1,3 - 2,4. Desmontar los tejidos. Anudar mechas. Abrir el orificio para la cabeza.

Observaciones:

|  |
|--|
|  |
|  |
|  |
|  |
|  |
|  |
|  |
|  |
|  |
|  |
|  |

Responsable: Daniel Vargas Ceballos      Fecha: Abril de 2006

Referente(s)

Muestra   
  Línea   
  Empaque



**FORMATO**  
**Ficha de**  
**Dibujo y Planos**  
**Técnicos**

CODIGO: FORASD 07

FECHA: 2006 04 24

VERSION 1

Página 1 de 3



**Subgerencia de Desarrollo - Centro de Diseño para la Artesanía y las Pymes**

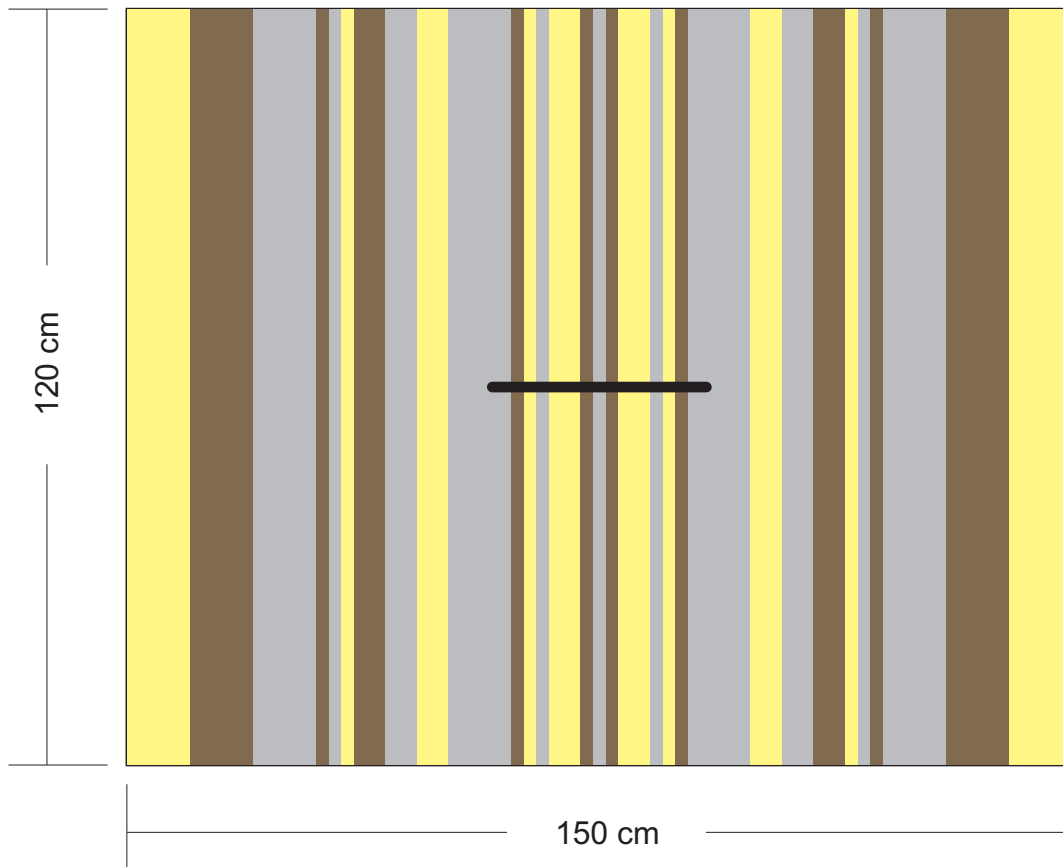

|                           |                          |                |           |
|---------------------------|--------------------------|----------------|-----------|
| Pieza: Ruana              | Línea: Moda y Accesorios | ESC. (Cm):1/12 | PL. 1 / 2 |
| Nombre: OpRuana 4         | Referencia: Or4          |                |           |
| Oficio: Tejeduría         | Materia Prima: Lana      |                |           |
| Técnica: Telar Horizontal |                          |                |           |



Proceso de Producción: Urdir en un solo tono neutro preferiblemente crudo. Remeter en orden seguido 1,2,3,4 . Pasar por peine. Tejer según el plano con los colores propuestos siempre en Tafetán - 1,3 - 2,4. Desmontar los tejidos. Anudar mechas. Abrir el orificio para la cabeza.

Observaciones:

Responsable: Daniel Vargas Ceballos      Fecha: Abril de 2006

Referente(s)

Muestra     Línea     Empaque

|   |  |  |               |   |
|---|--|--|---------------|---|
|  | <b>FORMATO</b><br><br><b>Ficha de Dibujo y Planos Técnicos</b> | CODIGO: FORASD 07<br>FECHA: 2006 04 24 |               |  |
|   |  | VERSION 1                              | Página 2 de 3 |   |

**Subgerencia de Desarrollo - Centro de Diseño para la Artesanía y las Pymes**

10 cm c/u



5 cm c/u

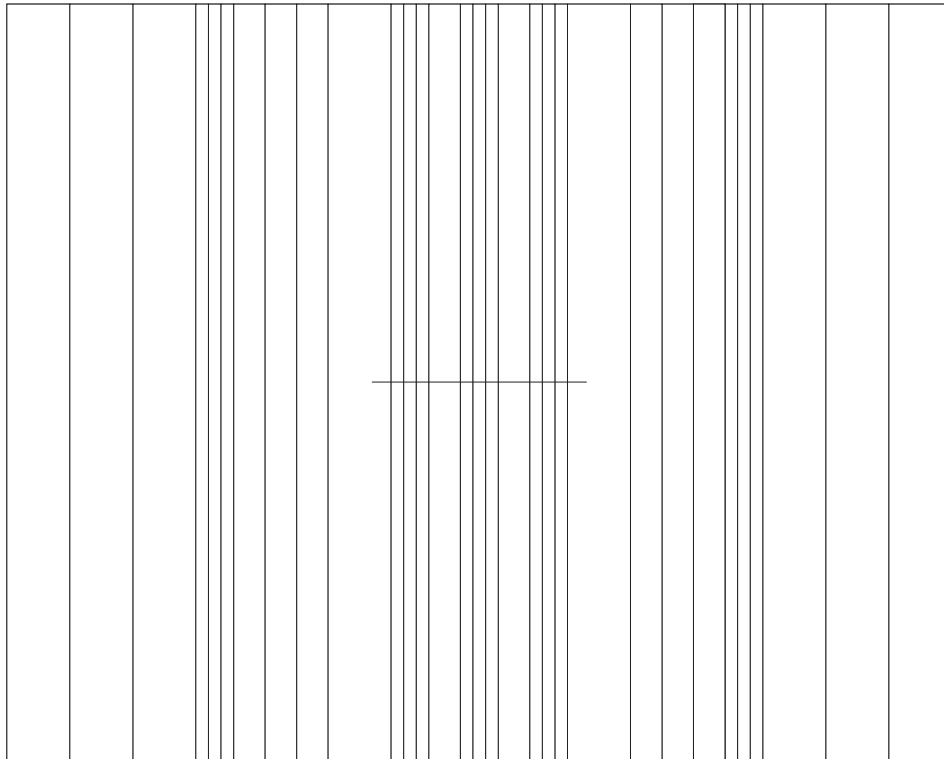

2 cm c/u



|                           |                          |                |          |
|---------------------------|--------------------------|----------------|----------|
| Pieza: Ruana              | Línea: Moda y Accesorios | ESC. (Cm):1/12 | PL.2 / 2 |
| Nombre: OpRuana 4         | Referencia: Or 4         |                |          |
| Oficio: Tejeduría         | Materia Prima: Lana      |                |          |
| Técnica: Telar Horizontal |                          |                |          |

Proceso de Producción: Urdir en un solo tono neutro preferiblemente crudo. Remeter en orden seguido 1,2,3,4 . Pasar por peine. Tejer según el plano con los colores propuestos siempre en Tafetán - 1,3 - 2,4. Desmontar los tejidos. Anudar mechas. Abrir el orificio para la cabeza.

|                |
|----------------|
| Observaciones: |
|                |
|                |
|                |
|                |
|                |
|                |
|                |
|                |
|                |
|                |

Responsable: Daniel Vargas Ceballos      Fecha: Abril de 2006

Referente(s)

- Muestra   
  Línea   
  Empaque



**FORMATO**  
**Ficha de Dibujo y Planos Técnicos**

CODIGO: FORASD 07

FECHA: 2006 04 24

VERSION 1

Página 1 de 3



**Subgerencia de Desarrollo - Centro de Diseño para la Artesanía y las Pymes**

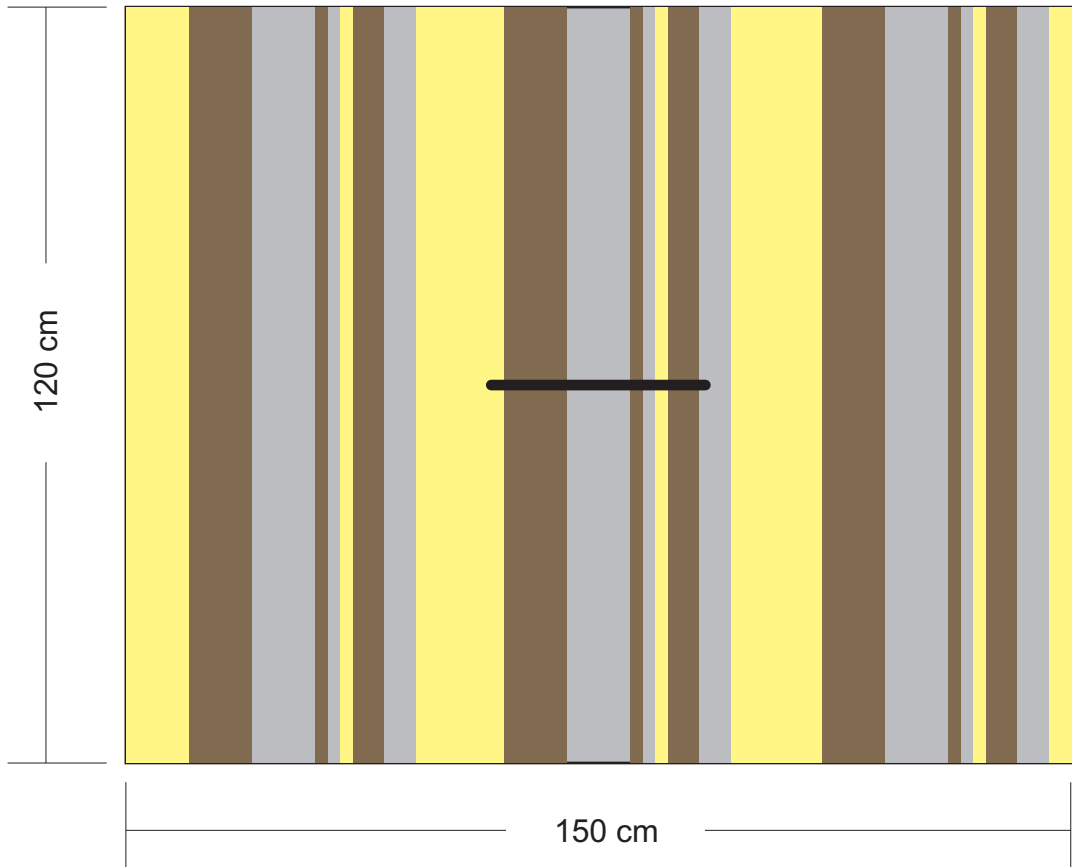

|                           |                          |                 |           |
|---------------------------|--------------------------|-----------------|-----------|
| Pieza: Ruana              | Línea: Moda y Accesorios | ESC. (Cm): 1/12 | PL. 1 / 2 |
| Nombre: OpRuana 5         | Referencia: Or5          |                 |           |
| Oficio: Tejeduría         | Materia Prima: Lana      |                 |           |
| Técnica: Telar Horizontal |                          |                 |           |

Proceso de Producción: Urdir en un solo tono neutro preferiblemente crudo. Remeter en orden seguido 1,2,3,4 . Pasar por peine. Tejer según el plano con los colores propuestos siempre en Tafetán - 1,3 - 2,4. Desmontar los tejidos. Anudar mechas. Abrir el orificio para la cabeza.



Observaciones:

|  |
|--|
|  |
|  |
|  |
|  |
|  |
|  |
|  |
|  |
|  |
|  |

Responsable: Daniel Vargas Ceballos      Fecha: Abril de 2006

Referente(s)

- Muestra   
 Línea   
 Empaque

|   |  |  |               |   |
|---|--|--|---------------|---|
|  | <b>FORMATO</b><br><br><b>Ficha de Dibujo y Planos Técnicos</b> | CODIGO: FORASD 07<br>FECHA: 2006 04 24 |               |  |
|   |  | VERSION 1                              | Página 2 de 3 |   |

**Subgerencia de Desarrollo - Centro de Diseño para la Artesanía y las Pymes**

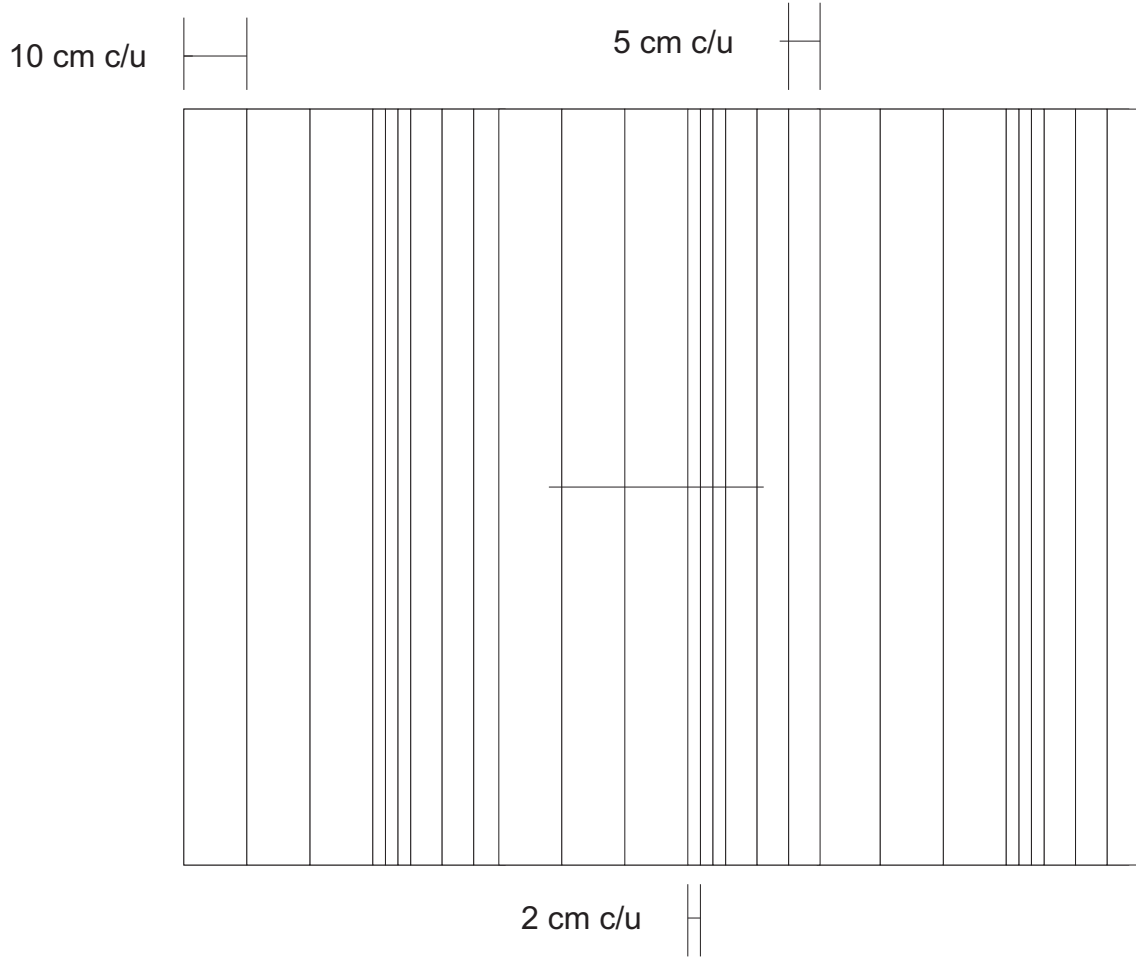

|                           |                          |                |          |
|---------------------------|--------------------------|----------------|----------|
| Pieza: Ruana              | Línea: Moda y Accesorios | ESC. (Cm):1/12 | PL.2 / 2 |
| Nombre: OpRuana 5         | Referencia: Or 5         |                |          |
| Oficio: Tejeduría         | Materia Prima: Lana      |                |          |
| Técnica: Telar Horizontal |                          |                |          |

Proceso de Producción: Urdir en un solo tono neutro preferiblemente crudo. Remeter en orden seguido 1,2,3,4 . Pasar por peine. Tejer según el plano con los colores propuestos siempre en Tafetán - 1,3 - 2,4. Desmontar los tejidos. Anudar mechas. Abrir el orificio para la cabeza.

Observaciones:

|  |
|--|
|  |
|  |
|  |
|  |
|  |
|  |
|  |
|  |
|  |
|  |
|  |

Responsable: Daniel Vargas Ceballos      Fecha: Abril de 2006

Referente(s)       Muestra       Línea       Empaque





**FORMATO**  
**Ficha de**  
**Dibujo y Planos**  
**Técnicos**

CODIGO: FORASD 07

FECHA: 2006 04 24

VERSION 1

Página 1 de 3



**Subgerencia de Desarrollo - Centro de Diseño para la Artesanía y las Pymes**

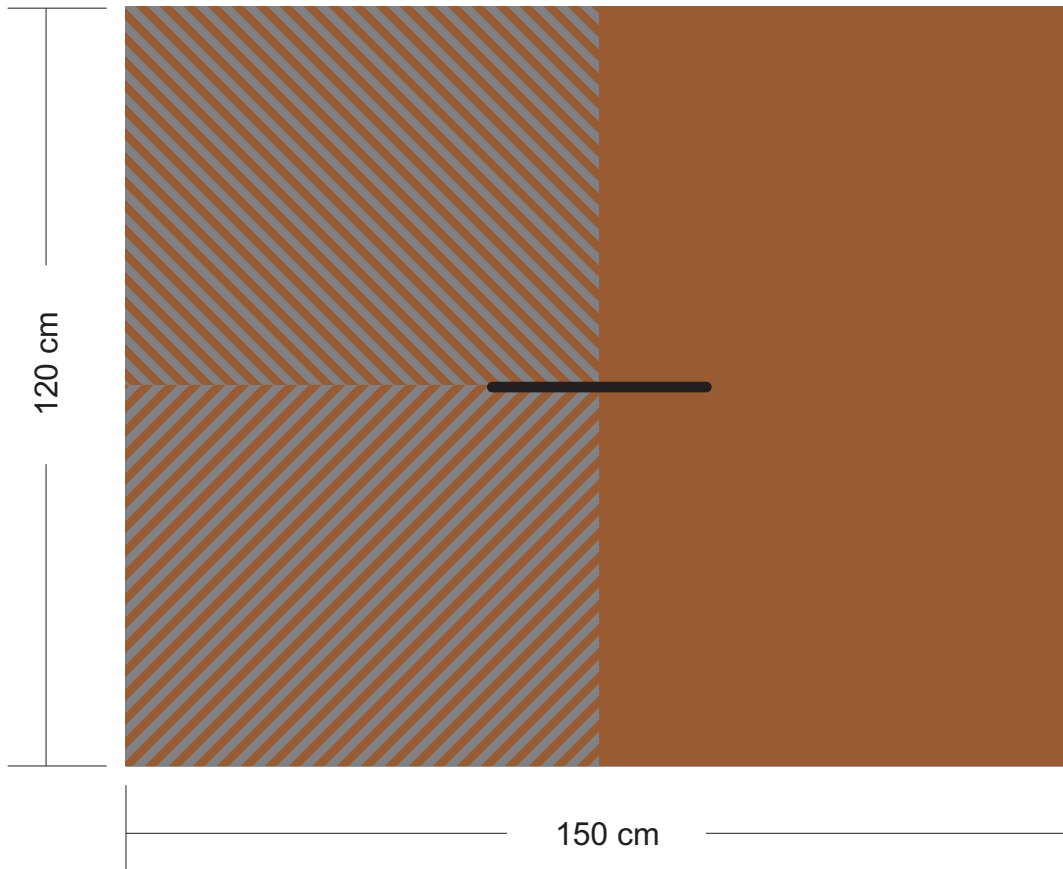

|                             |                          |                |           |
|-----------------------------|--------------------------|----------------|-----------|
| Pieza: Ruana                | Línea: Moda y Accesorios | ESC. (Cm):1/12 | PL. 1 / 2 |
| Nombre: Tejados Cafeteros 1 | Referencia: Tc1          |                |           |
| Oficio: Tejeduría           | Materia Prima: Lana      |                |           |
| Técnica: Telar Horizontal   |                          |                |           |

Proceso de Producción:Urdir en un solo tono. Remeter en orden seguido 1,2,3,4 la Primera mitad de los hilos. Remeter en orden seguido 4,3,2,1 la segunda mitad de los hilos. Pasar por peine. Tejer según el plano con los colores propuestos siempre en sarga Batavia - 1,2 - 2,3 - 3,4 - 1-4. Desmontar los tejidos. Anudar mechas. Abrir el orificio para la cabeza.

|                |
|----------------|
| Observaciones: |
|                |
|                |
|                |
|                |
|                |
|                |
|                |
|                |
|                |
|                |

Responsable: Daniel Vargas Ceballos      Fecha: Abril de 2006

Referente(s)

Muestra     Línea     Empaque



**FORMATO**  
**Ficha de Dibujo y Planos Técnicos**

CODIGO: FORASD 07

FECHA: 2006 04 24

VERSION 1

Página 2 de 3



**Subgerencia de Desarrollo - Centro de Diseño para la Artesanía y las Pymes**

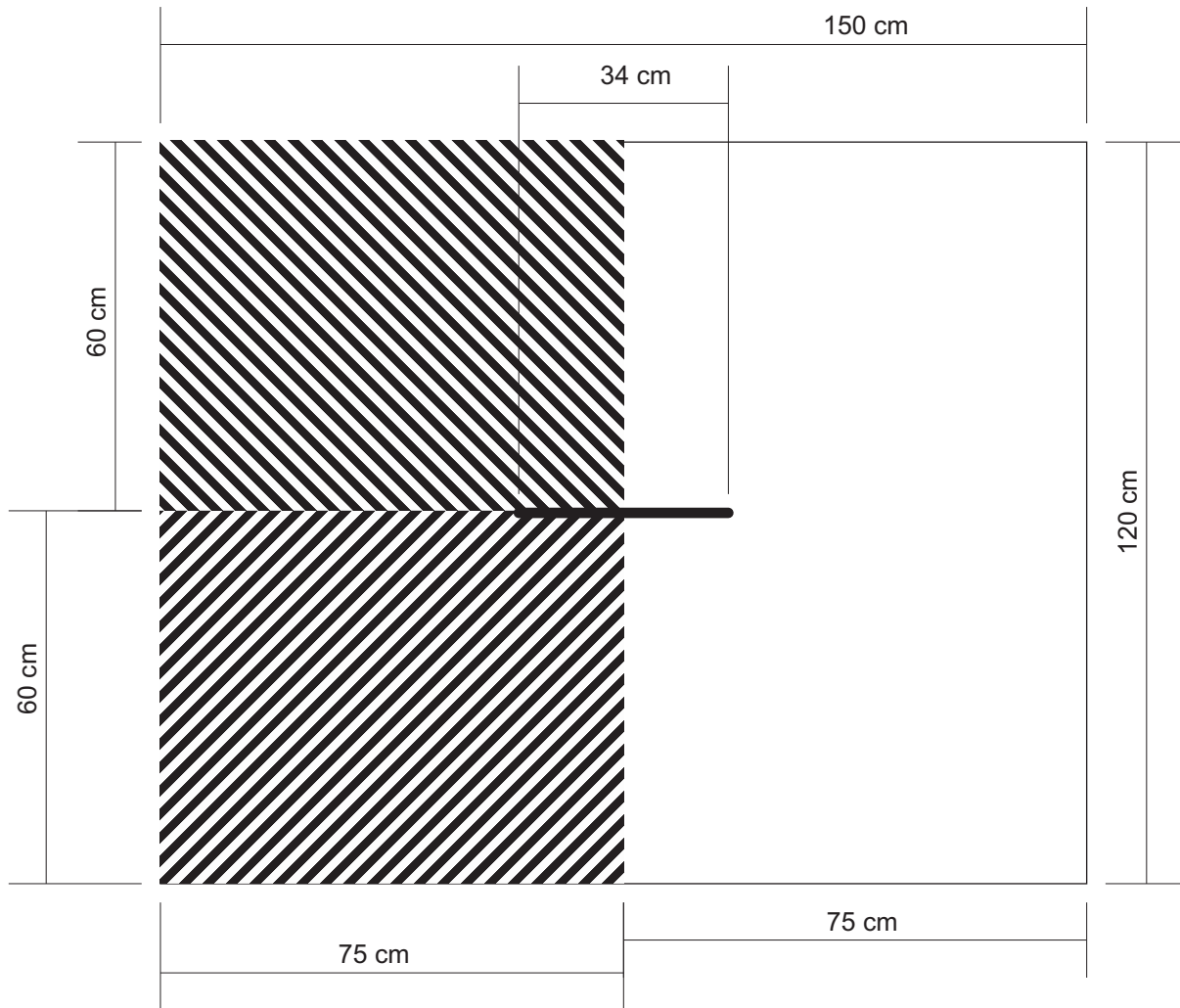

|                             |                          |                 |           |
|-----------------------------|--------------------------|-----------------|-----------|
| Pieza: Ruana                | Línea: Moda y Accesorios | ESC. (Cm): 1/12 | PL. 2 / 2 |
| Nombre: Tejados Cafeteros 1 | Referencia:              |                 |           |
| Oficio: Tejeduría           | Materia Prima: Lana      |                 |           |
| Técnica: Telar Horizontal   |                          |                 |           |

Proceso de Producción: Urdir en un solo tono. Remeter en orden seguido 1,2,3,4 la Primera mitad de los hilos. Remeter en orden seguido 4,3,2,1 la segunda mitad de los hilos. Pasar por peine. Tejer según el plano con los colores propuestos siempre en sarga Batavia - 1,2 - 2,3 - 3,4 - 1-4. Desmontar los tejidos. Anudar mechas. Abrir el orificio para la cabeza.

|                |
|----------------|
| Observaciones: |
|                |
|                |
|                |
|                |
|                |
|                |
|                |
|                |
|                |
|                |

Responsable: Daniel Vargas Ceballos      Fecha: Abril de 2006

Referente(s)

- Muestra   
  Línea   
  Empaque



**FORMATO**  
**Ficha de**  
**Dibujo y Planos**  
**Técnicos**

CODIGO: FORASD 07

FECHA: 2006 04 24

VERSION 1

Página 1 de 3



**Subgerencia de Desarrollo - Centro de Diseño para la Artesanía y las Pymes**

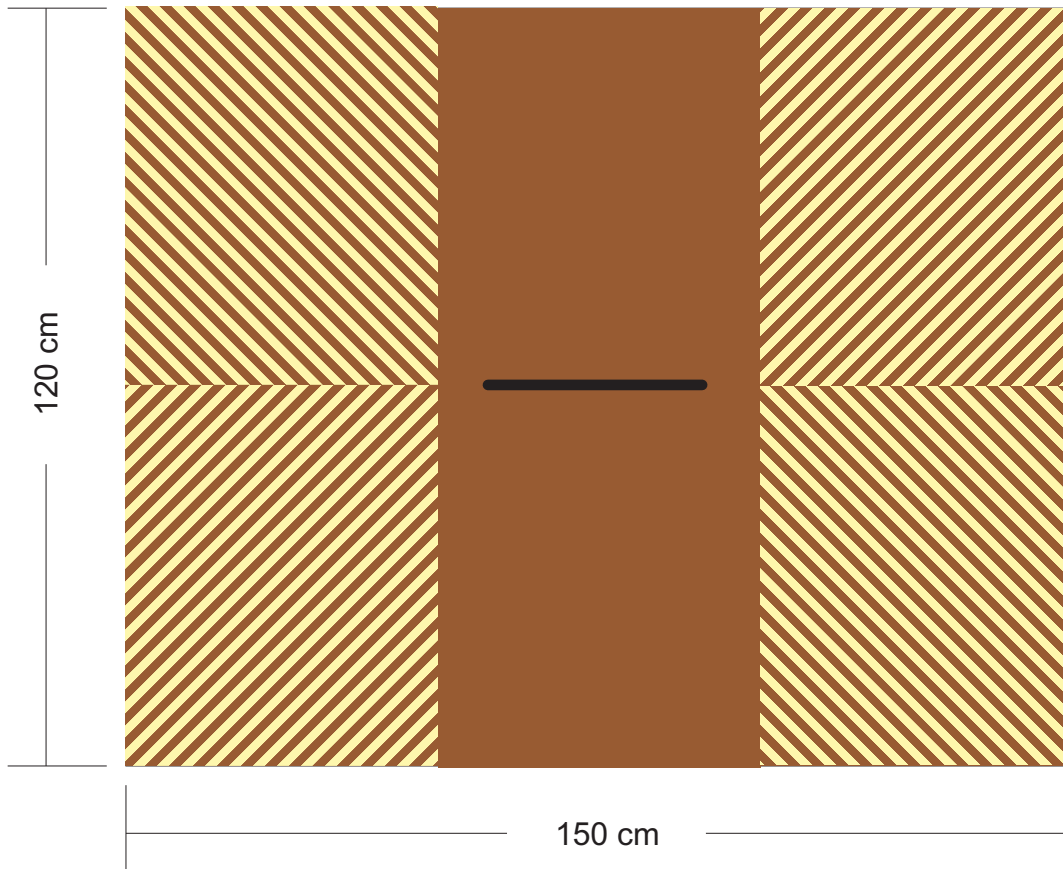

|                             |                          |                |           |
|-----------------------------|--------------------------|----------------|-----------|
| Pieza: Ruana                | Línea: Moda y Accesorios | ESC. (Cm):1/12 | PL. 1 / 2 |
| Nombre: Tejados Cafeteros 2 | Referencia: Tc2          |                |           |
| Oficio: Tejeduría           | Materia Prima: Lana      |                |           |
| Técnica: Telar Horizontal   |                          |                |           |



Proceso de Producción: Urdir en un solo tono. Remeter en orden seguido 1,2,3,4 la Primera mitad de los hilos. Remeter en orden seguido 4,3,2,1 la segunda mitad de los hilos. Pasar por peine. Tejer según el plano con los colores propuestos siempre en sarga Batavia - 1,2 - 2,3 - 3,4 - 1-4. Desmontar los tejidos. Anudar mechas. Abrir el orificio para la cabeza.

|                |
|----------------|
| Observaciones: |
|                |
|                |
|                |
|                |
|                |
|                |
|                |
|                |
|                |
|                |

Responsable: Daniel Vargas Ceballos      Fecha: Abril de 2006

Referente(s)

- Muestra     Línea     Empaque

|   |  |  |               |   |
|---|--|--|---------------|---|
|  | <b>FORMATO</b><br><br><b>Ficha de Dibujo y Planos Técnicos</b> | CODIGO: FORASD 07<br>FECHA: 2006 04 24 |               |  |
|   |  | VERSION 1                              | Página 2 de 3 |   |

**Subgerencia de Desarrollo - Centro de Diseño para la Artesanía y las Pymes**

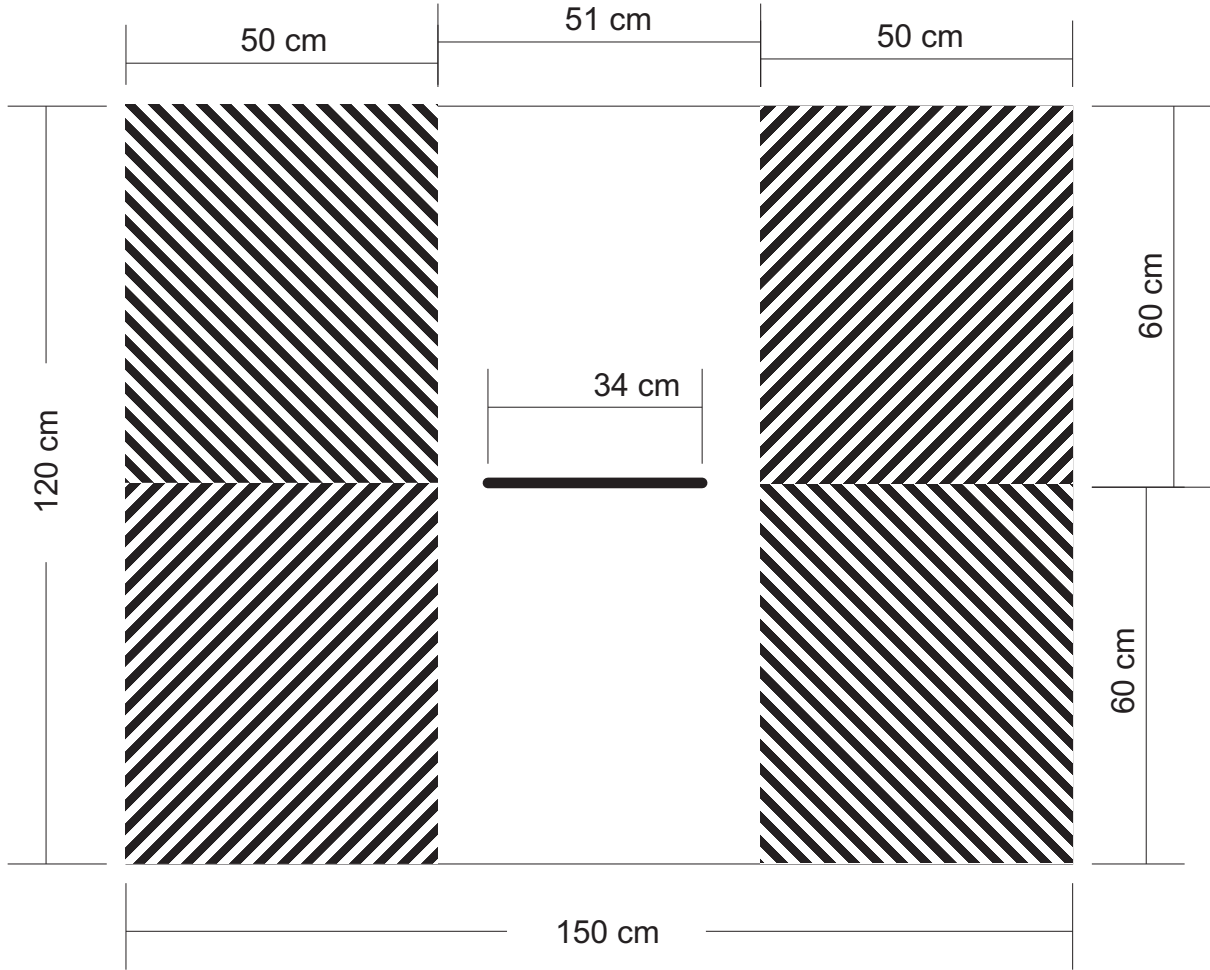

|                             |                          |                 |           |
|-----------------------------|--------------------------|-----------------|-----------|
| Pieza: Ruana                | Línea: Moda y Accesorios | ESC. (Cm): 1/12 | PL. 2 / 2 |
| Nombre: Tejados Cafeteros 2 | Referencia: Tc2          |                 |           |
| Oficio: Tejeduría           | Materia Prima: Lana      |                 |           |
| Técnica: Telar Horizontal   |                          |                 |           |

Proceso de Producción: Urdir en un solo tono. Remeter en orden seguido 1,2,3,4 la Primera mitad de los hilos. Remeter en orden seguido 4,3,2,1 la segunda mitad de los hilos. Pasar por peine. Tejer según el plano con los colores propuestos siempre en sarga Batavia - 1,2 - 2,3 - 3,4 - 1-4. Desmontar los tejidos. Anudar mechas. Abrir el orificio para la cabeza.

|                |
|----------------|
| Observaciones: |
|                |
|                |
|                |
|                |
|                |
|                |
|                |
|                |
|                |
|                |

Responsable: Daniel Vargas Ceballos      Fecha: Abril de 2006

Referente(s)

- Muestra   
 Línea   
 Empaque



**FORMATO**  
**Ficha de Dibujo y Planos Técnicos**

CODIGO: FORASD 07

FECHA: 2006 04 24

VERSION 1

Página 1 de 3



**Subgerencia de Desarrollo - Centro de Diseño para la Artesanía y las Pymes**

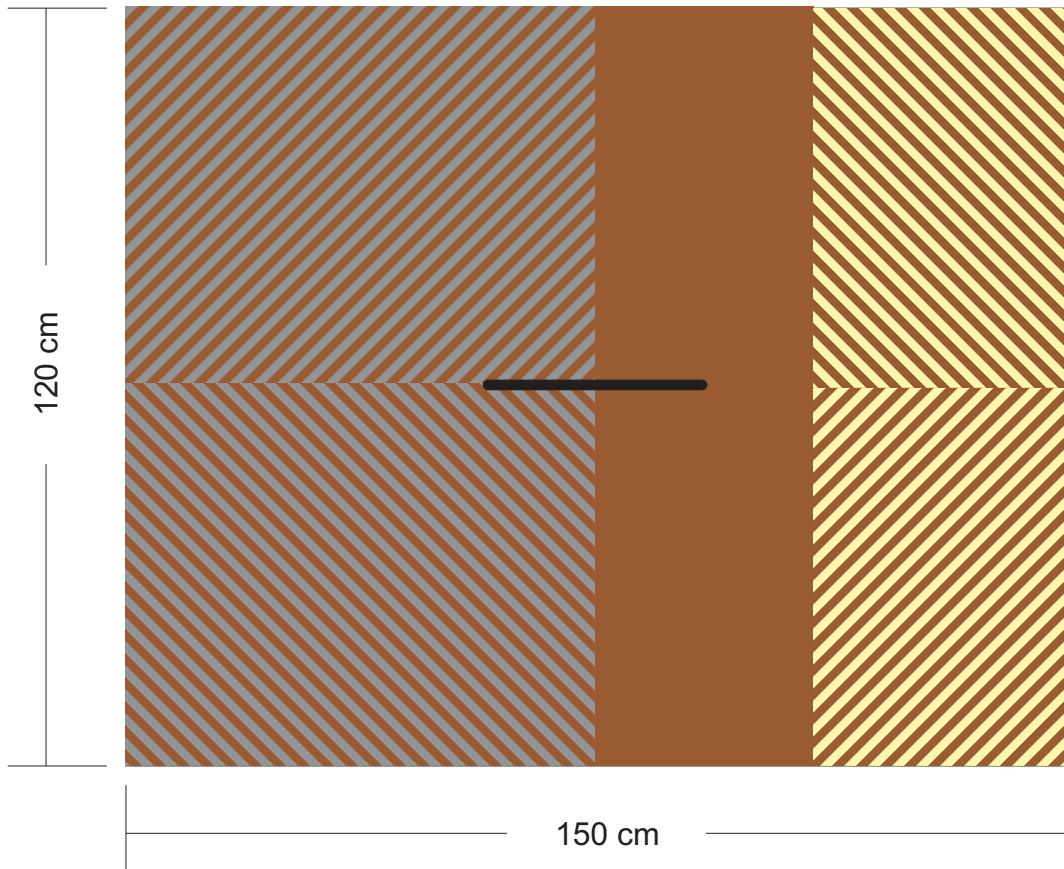

|                             |                          |                |           |
|-----------------------------|--------------------------|----------------|-----------|
| Pieza: Ruana                | Línea: Moda y Accesorios | ESC. (Cm):1/12 | PL. 1 / 2 |
| Nombre: Tejados Cafeteros 3 | Referencia: Tc3          |                |           |
| Oficio: Tejeduría           | Materia Prima: Lana      |                |           |
| Técnica: Telar Horizontal   |                          |                |           |

Proceso de Producción: Urdir en un solo tono. Remeter en orden seguido 1,2,3,4 la Primera mitad de los hilos. Remeter en orden seguido 4,3,2,1 la segunda mitad de los hilos. Pasar por peine. Tejer según el plano con los colores propuestos siempre en sarga Batavia - 1,2 - 2,3 - 3,4 - 1-4. Desmontar los tejidos. Anudar mechas. Abrir el orificio para la cabeza.

Observaciones:

Responsable: Daniel Vargas Ceballos      Fecha: Abril de 2006

Referente(s)

- Muestra     Línea     Empaque

**Subgerencia de Desarrollo - Centro de Diseño para la Artesanía y las Pymes**

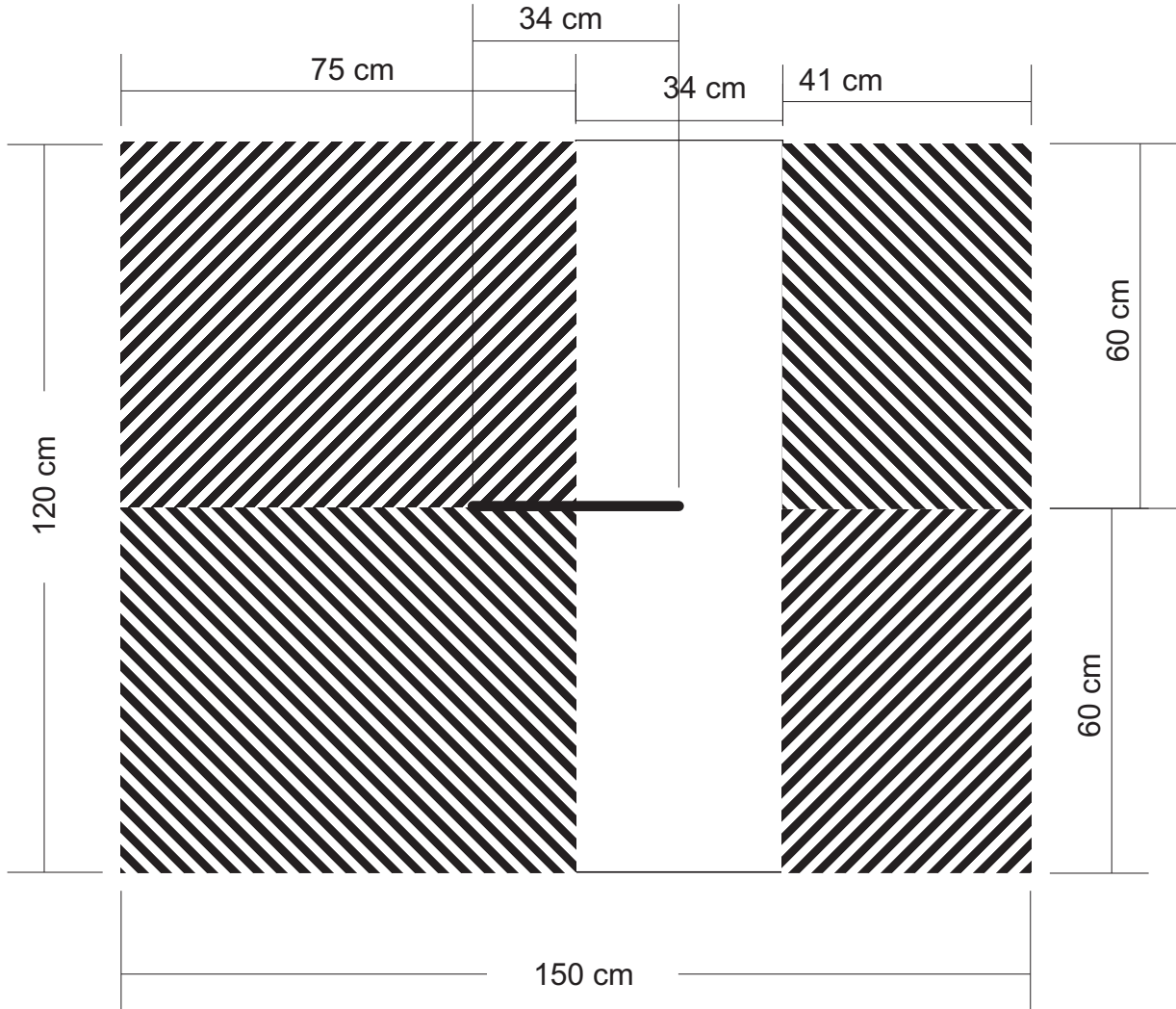

|                             |                          |                 |          |
|-----------------------------|--------------------------|-----------------|----------|
| Pieza: Ruana                | Línea: Moda y Accesorios | ESC. (Cm): 1/12 | PL.2 / 2 |
| Nombre: Tejados Cafeteros 3 | Referencia: Tc3          |                 |          |
| Oficio: Tejeduría           | Materia Prima: Lana      |                 |          |
| Técnica: Telar Horizontal   |                          |                 |          |

Proceso de Producción: Urdir en un solo tono. Remeter en orden seguido 1,2,3,4 la Primera mitad de los hilos. Remeter en orden seguido 4,3,2,1 la segunda mitad de los hilos. Pasar por peine. Tejer según el plano con los colores propuestos siempre en sarga Batavia - 1,2 - 2,3 - 3,4 - 1-4. Desmontar los tejidos. Anudar mechas. Abrir el orificio para la cabeza.

Observaciones:

|  |
|--|
|  |
|  |
|  |
|  |
|  |
|  |
|  |
|  |
|  |
|  |
|  |
|  |

Responsable: Daniel Vargas Ceballos      Fecha: Abril de 2006

Referente(s)

- Muestra   
  Línea   
  Empaque



**FORMATO**  
**Ficha de Dibujo y Planos Técnicos**

CODIGO: FORASD 07

FECHA: 2006 04 24

VERSION 1

Página 1 de 3



**Subgerencia de Desarrollo - Centro de Diseño para la Artesanía y las Pymes**

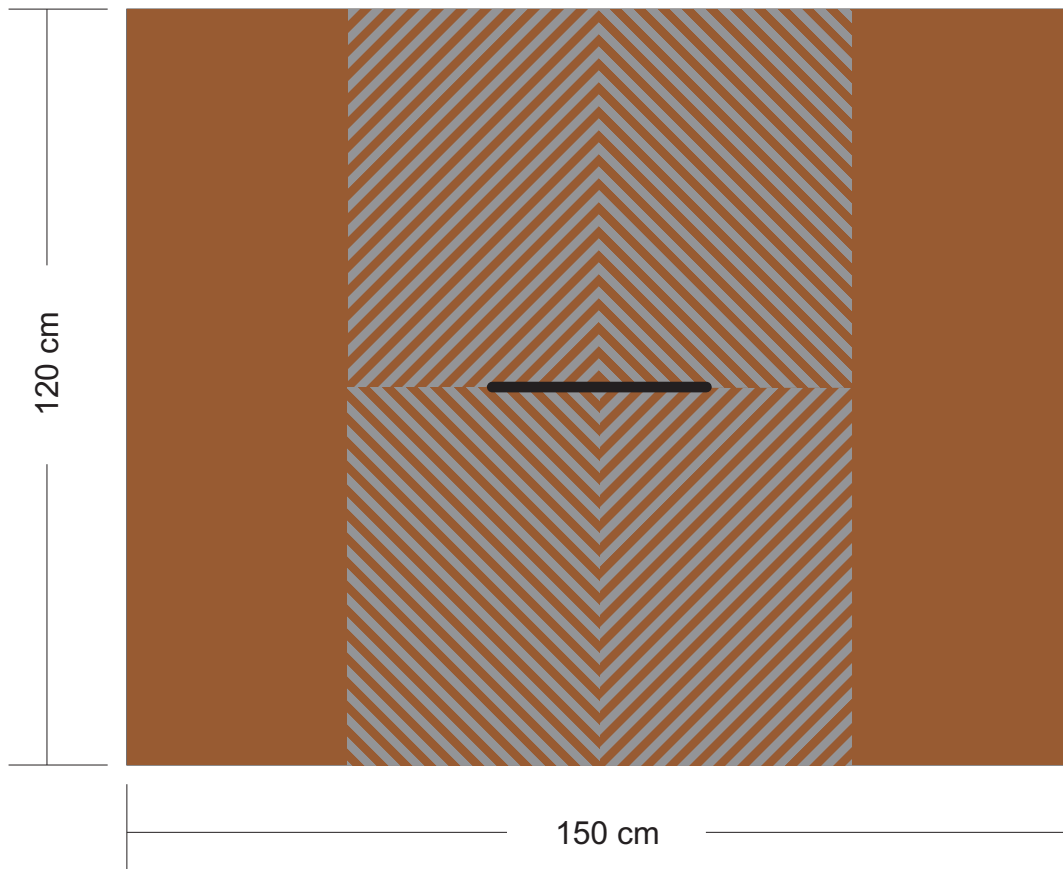

|                             |                          |                 |           |
|-----------------------------|--------------------------|-----------------|-----------|
| Pieza: Ruana                | Línea: Moda y Accesorios | ESC. (Cm): 1/12 | PL. 1 / 2 |
| Nombre: Tejados Cafeteros 4 | Referencia: Tc4          |                 |           |
| Oficio: Tejeduría           | Materia Prima: Lana      |                 |           |
| Técnica: Telar Horizontal   |                          |                 |           |

Proceso de Producción: Urdir en un solo tono. Remeter en orden seguido 1,2,3,4 la Primera mitad de los hilos. Remeter en orden seguido 4,3,2,1 la segunda mitad de los hilos. Pasar por peine. Tejer según el plano con los colores propuestos siempre en sarga Batavia - 1,2 - 2,3 - 3,4 - 1-4. Desmontar los tejidos. Anudar mechas. Abrir el orificio para la cabeza.

Observaciones:

|  |
|--|
|  |
|  |
|  |
|  |
|  |
|  |
|  |
|  |
|  |
|  |
|  |

Responsable: Daniel Vargas Ceballos      Fecha: Abril de 2006

Referente(s)       Muestra       Línea       Empaque



**Subgerencia de Desarrollo - Centro de Diseño para la Artesanía y las Pymes**

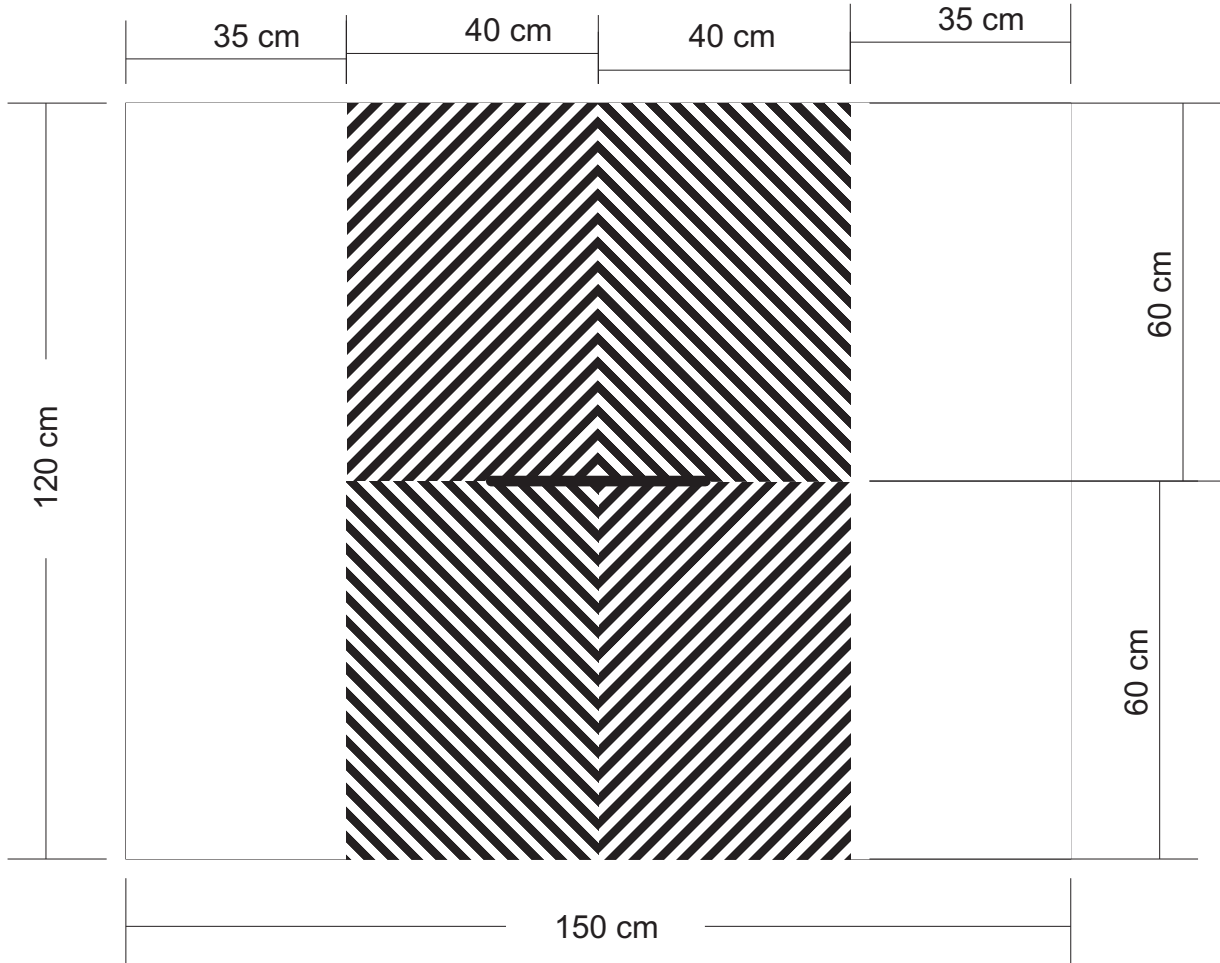

|                             |                          |                |          |
|-----------------------------|--------------------------|----------------|----------|
| Pieza: Ruana                | Línea: Moda y Accesorios | ESC. (Cm):1/12 | PL.2 / 2 |
| Nombre: Tejados Cafeteros 4 | Referencia: Tc4          |                |          |
| Oficio: Tejeduría           | Materia Prima: Lana      |                |          |
| Técnica: Telar Horizontal   |                          |                |          |

Proceso de Producción: Urdir en un solo tono. Remeter en orden seguido 1,2,3,4 la Primera mitad de los hilos. Remeter en orden seguido 4,3,2,1 la segunda mitad de los hilos. Pasar por peine. Tejer según el plano con los colores propuestos siempre en sarga Batavia - 1,2 - 2,3 - 3,4 - 1-4. Desmontar los tejidos. Anudar mechas. Abrir el orificio para la cabeza.

Observaciones:



|  |
|--|
|  |
|  |
|  |
|  |
|  |
|  |
|  |
|  |
|  |
|  |
|  |

Responsable: Daniel Vargas Ceballos      Fecha: Abril de 2006

Referente(s)

Muestra   
 Línea   
 Empaque



|   |  |               |  |   |
|---|--|---------------|--|---|
| <br>Ministerio de Comercio, Industria y Turismo<br>artesanías de Colombia s.a. | <b>FORMATO</b><br><br><b>Ficha de Dibujo y Planos Técnicos</b> |               | CODIGO: FORASD 07<br>FECHA: 2006 04 24 | <br>SENA<br>SERVICIO NACIONAL DE APRENDIZAJE<br>Colombia<br>FONADE<br>FONDO NACIONAL DE DESARROLLO ARTESANAL |
|   | VERSION 1  | Página 1 de 3 |  |   |

**Subgerencia de Desarrollo - Centro de Diseño para la Artesanía y las Pymes**

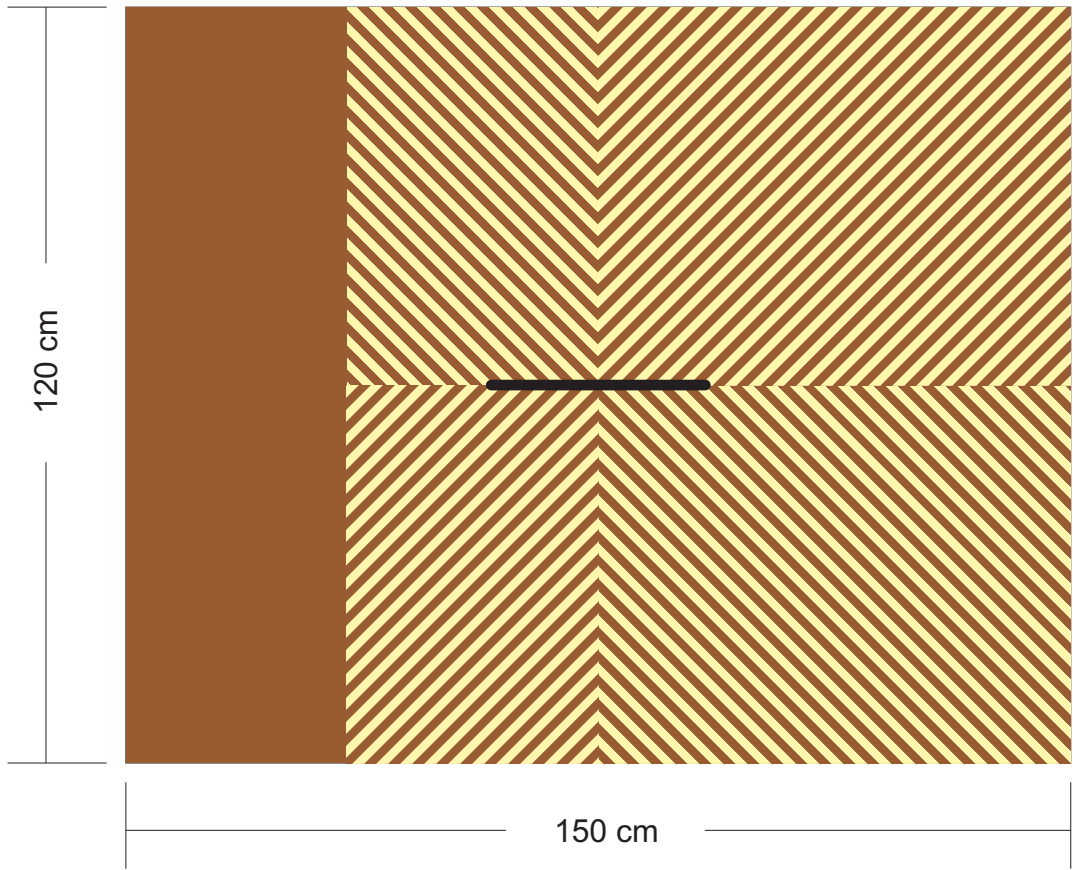

|                             |                          |                 |           |
|-----------------------------|--------------------------|-----------------|-----------|
| Pieza: Ruana                | Línea: Moda y Accesorios | ESC. (Cm): 1/12 | PL. 1 / 2 |
| Nombre: Tejados Cafeteros 5 | Referencia: Te5          |                 |           |
| Oficio: Tejeduría           | Materia Prima: Lana      |                 |           |
| Técnica: Telar Horizontal   |                          |                 |           |

Proceso de Producción: Urdir en un solo tono. Remeter en orden seguido 1,2,3,4 la Primera mitad de los hilos. Remeter en orden seguido 4,3,2,1 la segunda mitad de los hilos. Pasar por peine. Tejer según el plano con los colores propuestos siempre en sarga Batavia - 1,2 - 2,3 - 3,4 - 1-4. Desmontar los tejidos. Anudar mechas. Abrir el orificio para la cabeza.

|                |
|----------------|
| Observaciones: |
|                |
|                |
|                |
|                |
|                |
|                |
|                |
|                |
|                |
|                |
|                |
|                |
|                |
|                |
|                |
|                |
|                |
|                |

Responsable: Daniel Vargas Ceballos      Fecha: Abril de 2006

Referente(s)       Muestra       Línea       Empaque

|   |  |                   |               |
|---|--|-------------------|---------------|
|  | <b>FORMATO</b>                           | CODIGO: FORASD 07 |               |
|   | <b>Ficha de Dibujo y Planos Técnicos</b> | FECHA: 2006 04 24 |               |
|   |  | VERSION 1         | Página 2 de 3 |



**Subgerencia de Desarrollo - Centro de Diseño para la Artesanía y las Pymes**

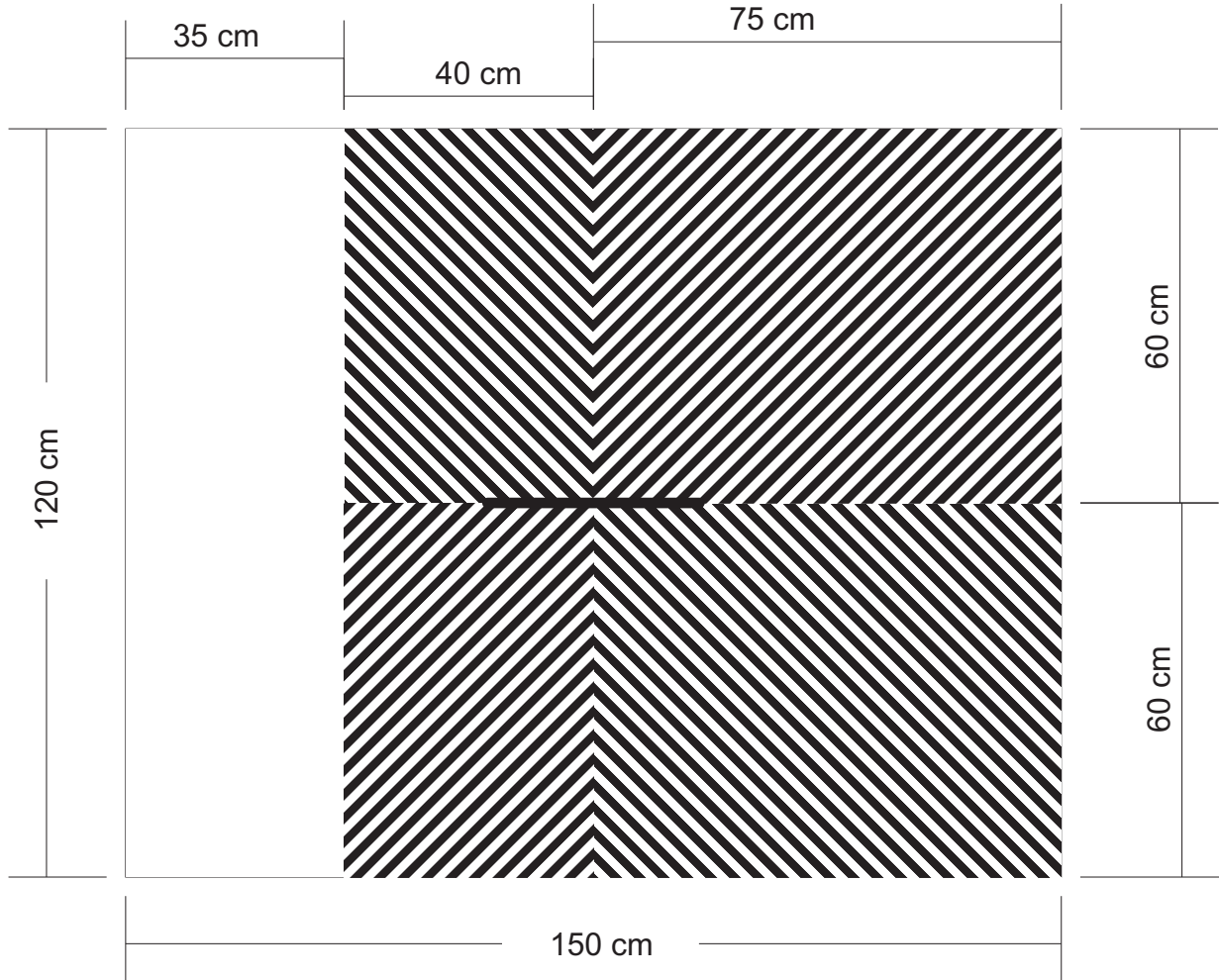

|                             |                          |                |          |
|-----------------------------|--------------------------|----------------|----------|
| Pieza: Ruana                | Línea: Moda y Accesorios | ESC. (Cm):1/12 | PL.2 / 2 |
| Nombre: Tejados Cafeteros 5 | Referencia: Te5          |                |          |
| Oficio: Tejeduría           | Materia Prima: Lana      |                |          |
| Técnica: Telar Horizontal   |                          |                |          |

Proceso de Producción: Urdir en un solo tono. Remeter en orden seguido 1,2,3,4 la Primera mitad de los hilos. Remeter en orden seguido 4,3,2,1 la segunda mitad de los hilos. Pasar por peine. Tejer según el plano con los colores propuestos siempre en sarga Batavia - 1,2 - 2,3 - 3,4 - 1-4. Desmontar los tejidos. Anudar mechas. Abrir el orificio para la cabeza.

|                |
|----------------|
| Observaciones: |
|                |
|                |
|                |
|                |
|                |
|                |
|                |
|                |
|                |
|                |

|                                     |                      |
|-------------------------------------|----------------------|
| Responsable: Daniel Vargas Ceballos | Fecha: Abril de 2006 |
|-------------------------------------|----------------------|

Referente(s)

- Muestra  
 Línea  
 Empaque



**FORMATO**  
**Ficha de**  
**Dibujo y Planos**  
**Técnicos**

CODIGO: FORASD 07

FECHA: 2006 04 24

VERSION 1

Página 1 de 3



**Subgerencia de Desarrollo - Centro de Diseño para la Artesanía y las Pymes**

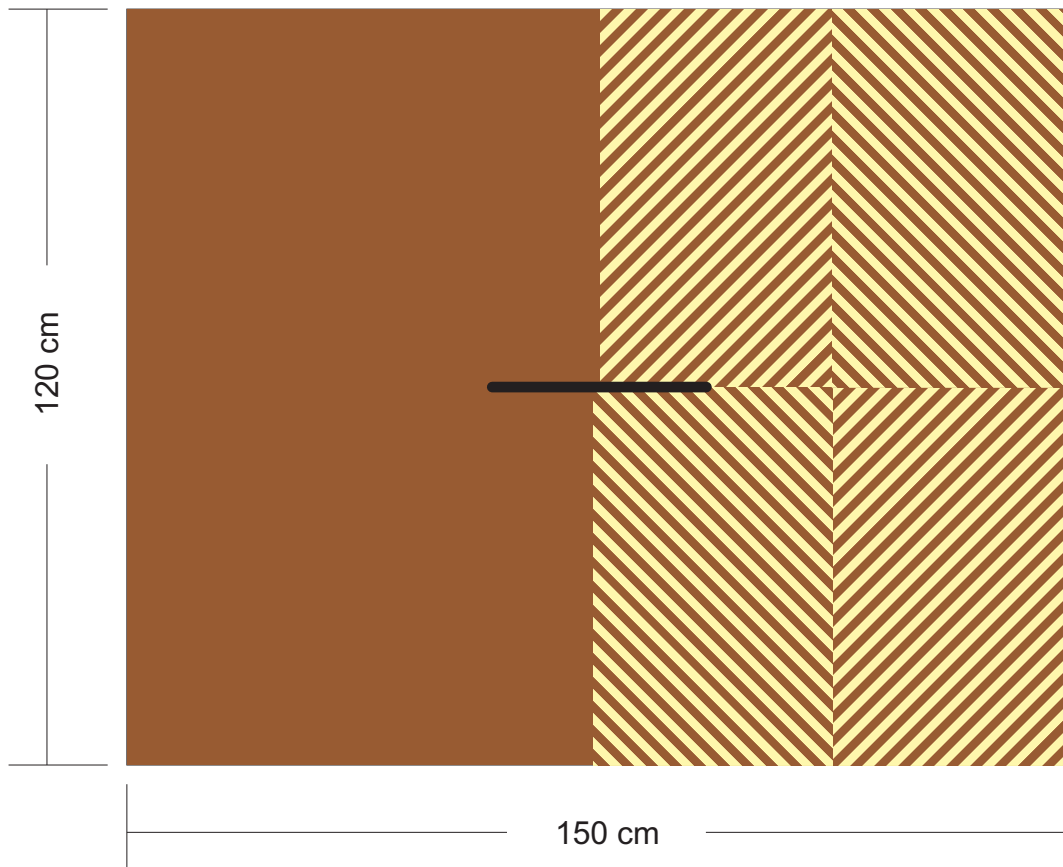



|                             |                          |                |           |
|-----------------------------|--------------------------|----------------|-----------|
| Pieza: Ruana                | Línea: Moda y Accesorios | ESC. (Cm):1/12 | PL. 1 / 2 |
| Nombre: Tejados Cafeteros 6 | Referencia: Tc6          |                |           |
| Oficio: Tejeduría           | Materia Prima: Lana      |                |           |
| Técnica: Telar Horizontal   |                          |                |           |

Proceso de Producción: Urdir en un solo tono. Remeter en orden seguido 1,2,3,4 la Primera mitad de los hilos. Remeter en orden seguido 4,3,2,1 la segunda mitad de los hilos. Pasar por peine. Tejer según el plano con los colores propuestos siempre en sarga Batavia - 1,2 - 2,3 - 3,4 - 1-4. Desmontar los tejidos. Anudar mechas. Abrir el orificio para la cabeza.

|                |
|----------------|
| Observaciones: |
|                |
|                |
|                |
|                |
|                |
|                |
|                |
|                |
|                |

Responsable: Daniel Vargas Ceballos      Fecha: Abril de 2006

Referente(s)       Muestra       Línea       Empaque

|   |  |  |   |
|---|--|--|---|
|  | <b>FORMATO</b><br><br><b>Ficha de Dibujo y Planos Técnicos</b> | CODIGO: FORASD 07<br>FECHA: 2006 04 24 |   |
|   |  | VERSION 1                              | Página 2 de 3   |

**Subgerencia de Desarrollo - Centro de Diseño para la Artesanía y las Pymes**

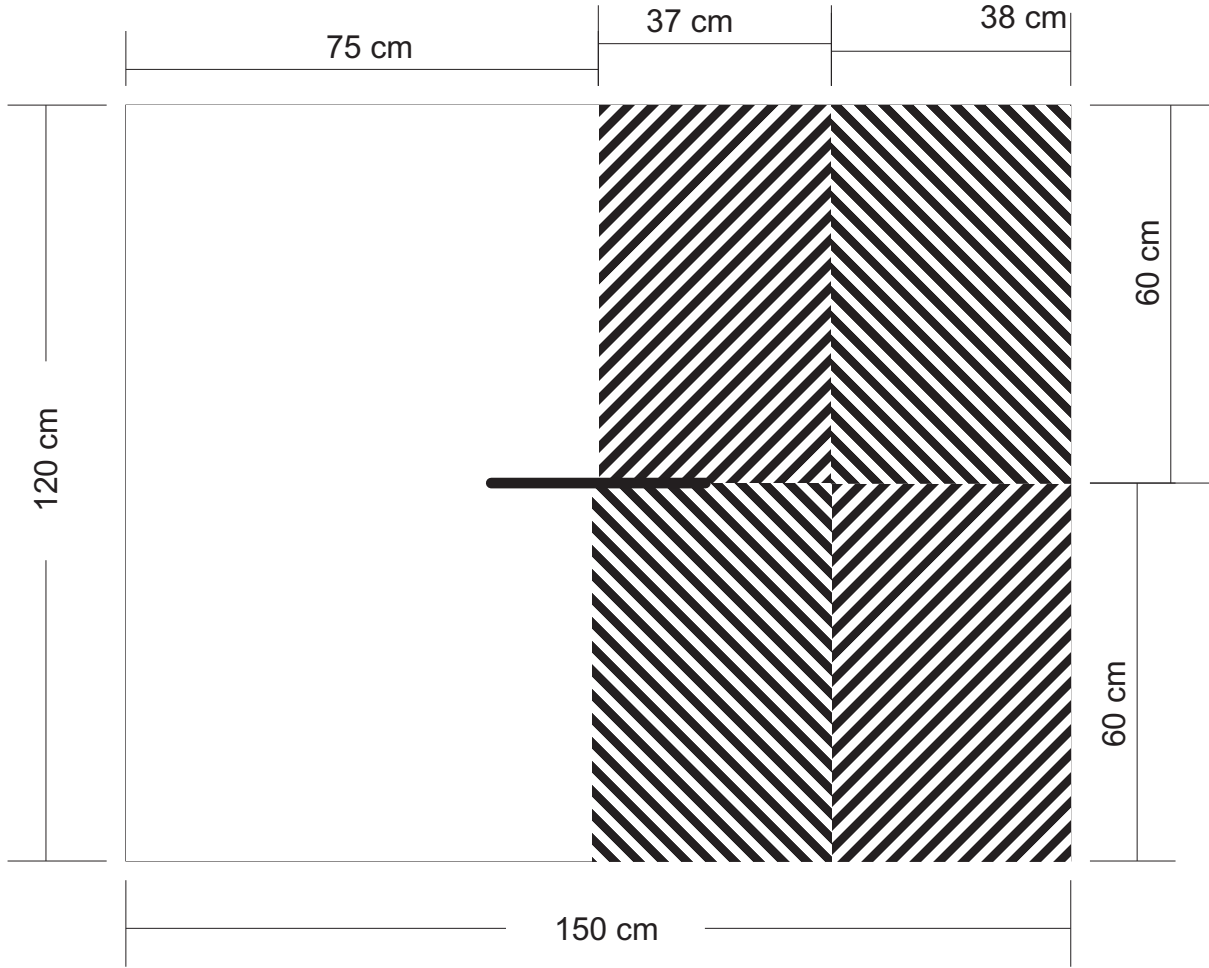

|                             |                          |                |          |
|-----------------------------|--------------------------|----------------|----------|
| Pieza: Ruana                | Línea: Moda y Accesorios | ESC. (Cm):1/12 | PL.2 / 2 |
| Nombre: Tejados Cafeteros 6 | Referencia: Tc6          |                |          |
| Oficio: Tejeduría           | Materia Prima: Lana      |                |          |
| Técnica: Telar Horizontal   |                          |                |          |

Proceso de Producción: Urdir en un solo tono. Remeter en orden seguido 1,2,3,4 la Primera mitad de los hilos. Remeter en orden seguido 4,3,2,1 la segunda mitad de los hilos. Pasar por peine. Tejer según el plano con los colores propuestos siempre en sarga Batavia - 1,2 - 2,3 - 3,4 - 1-4. Desmontar los tejidos. Anudar mechas. Abrir el orificio para la cabeza.

|                |
|----------------|
| Observaciones: |
|                |
|                |
|                |
|                |
|                |
|                |
|                |
|                |
|                |
|                |

|                                     |                      |
|-------------------------------------|----------------------|
| Responsable: Daniel Vargas Ceballos | Fecha: Abril de 2006 |
|-------------------------------------|----------------------|

Referente(s)  Muestra  Línea  Empaque



**FORMATO**  
  
**Ficha de  
 Dibujo y Planos  
 Técnicos**

**CODIGO: FORASD 07**

**FECHA: 2006 04 24**

**VERSION 1**

**Página 1 de 3**



**Subgerencia de Desarrollo - Centro de Diseño para la Artesanía y las Pymes**

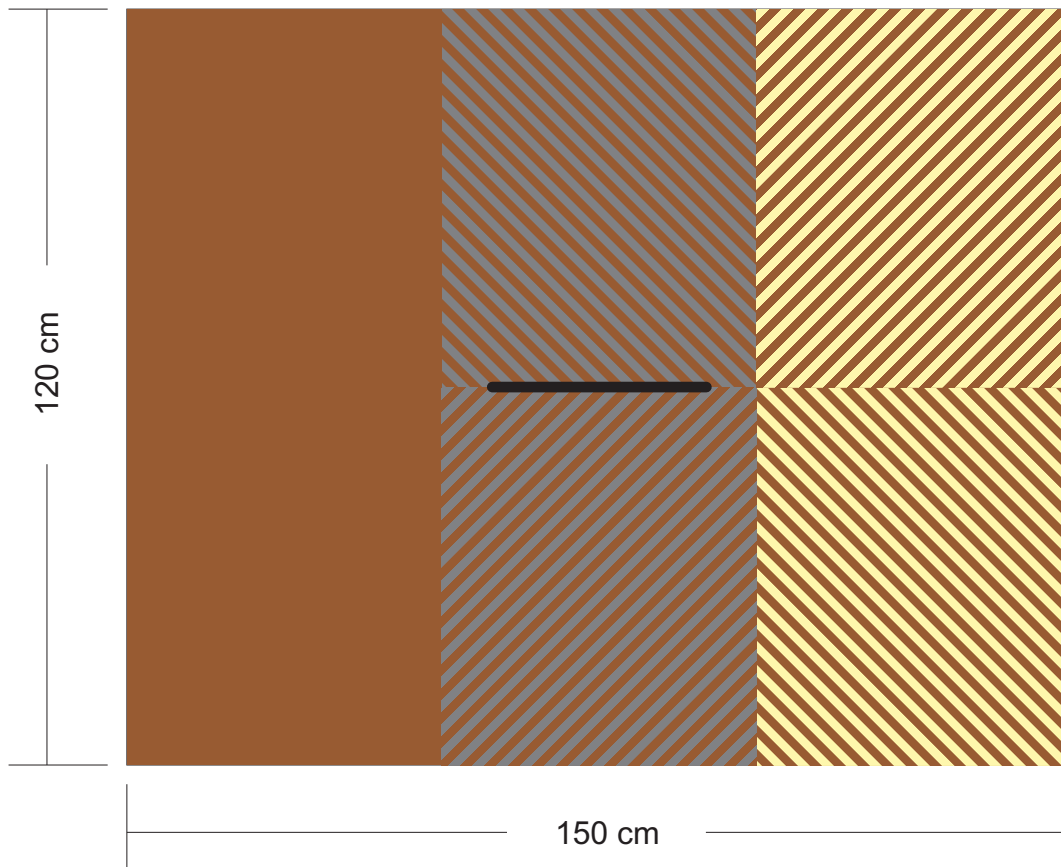

|                             |                          |                 |           |
|-----------------------------|--------------------------|-----------------|-----------|
| Pieza: Ruana                | Línea: Moda y Accesorios | ESC. (Cm): 1/12 | PL. 1 / 2 |
| Nombre: Tejados Cafeteros 7 | Referencia: Tc7          |                 |           |
| Oficio: Tejeduría           | Materia Prima: Lana      |                 |           |
| Técnica: Telar Horizontal   |                          |                 |           |

Proceso de Producción: Urdir en un solo tono. Remeter en orden seguido 1,2,3,4 la Primera mitad de los hilos. Remeter en orden seguido 4,3,2,1 la segunda mitad de los hilos. Pasar por peine. Tejer según el plano con los colores propuestos siempre en sarga Batavia - 1,2 - 2,3 - 3,4 - 1-4. Desmontar los tejidos. Anudar mechas. Abrir el orificio para la cabeza.

|                |
|----------------|
| Observaciones: |
|                |
|                |
|                |
|                |
|                |
|                |
|                |
|                |
|                |
|                |

Responsable: Daniel Vargas Ceballos      Fecha: Abril de 2006

Referente(s)       Muestra       Línea       Empaque



**Subgerencia de Desarrollo - Centro de Diseño para la Artesanía y las Pymes**

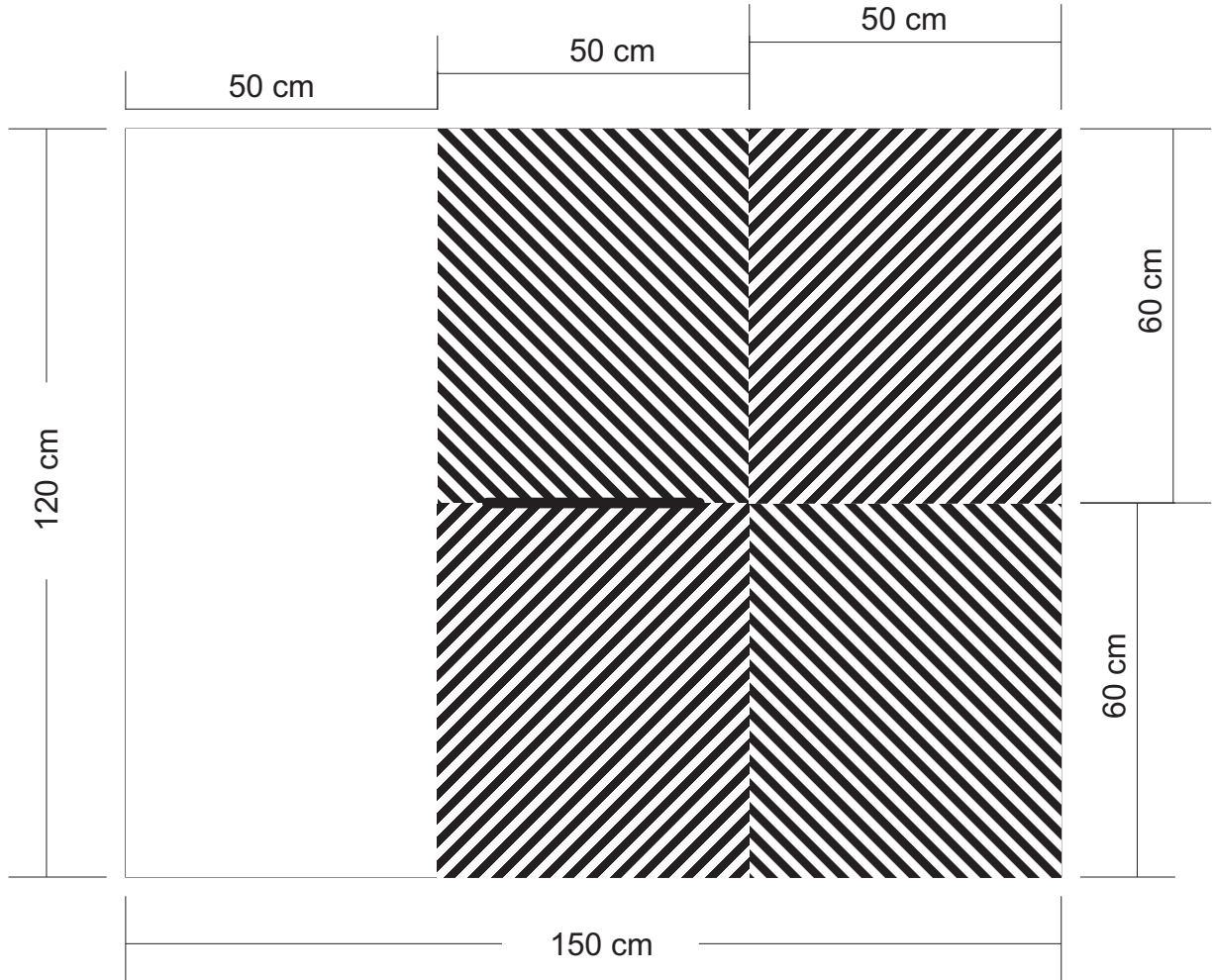

|                             |                          |                |          |
|-----------------------------|--------------------------|----------------|----------|
| Pieza: Ruana                | Línea: Moda y Accesorios | ESC. (Cm):1/12 | PL.2 / 2 |
| Nombre: Tejados Cafeteros 7 | Referencia: Tc7          |                |          |
| Oficio: Tejeduría           | Materia Prima: Lana      |                |          |
| Técnica: Telar Horizontal   |                          |                |          |

Proceso de Producción: Urdir en un solo tono. Remeter en orden seguido 1,2,3,4 la Primera mitad de los hilos. Remeter en orden seguido 4,3,2,1 la segunda mitad de los hilos. Pasar por peine. Tejer según el plano con los colores propuestos siempre en sarga Batavia - 1,2 - 2,3 - 3,4 - 1-4. Desmontar los tejidos. Anudar mechas. Abrir el orificio para la cabeza.

|                |
|----------------|
| Observaciones: |
|                |
|                |
|                |
|                |
|                |
|                |
|                |
|                |
|                |
|                |

Responsable: Daniel Vargas Ceballos      Fecha: Abril de 2006

Referente(s)       Muestra       Línea       Empaque