



GOBIERNO
DE COLOMBIA



MINCIT



“PROGRAMA DE FORTALECIMIENTO PRODUCTIVO Y EMPRESARIAL
PARA PUEBLOS INDÍGENAS Y COMUNIDADES NEGRAS, AFROCOLOMBIANAS,
RAIZALES Y PALENQUERAS- NARP EN COLOMBIA”
Convenio Interadministrativo No. 285 de 2018 Suscrito entre la Nación – Ministerio de
Comercio, Industria y Turismo y Artesanías de Colombia, S.A

**Morichito Resguardo Caño Mochuelo
Hato Corozal - Casanare**

Planos y fichas de bocetos

Graciela García

Asesora

Diciembre 2018

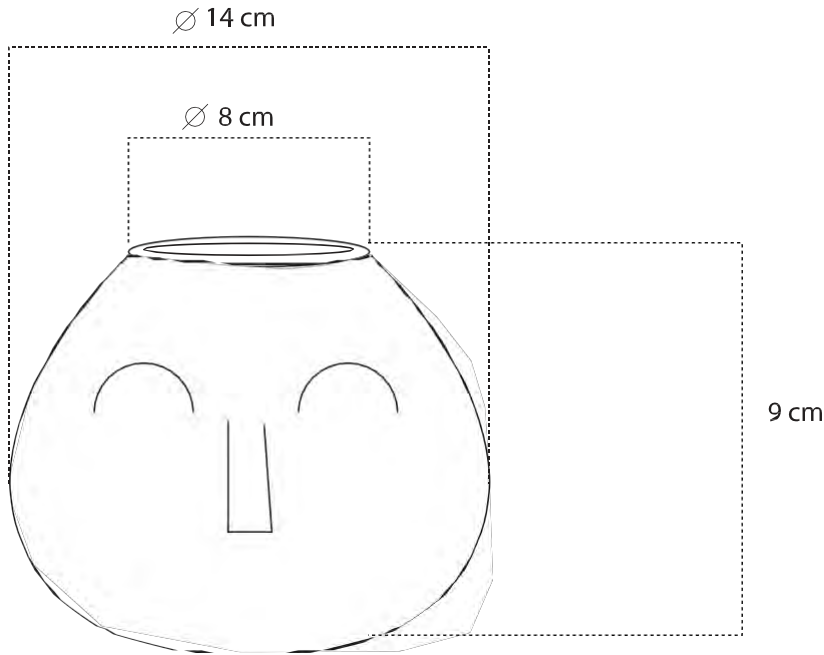

Vista Frontal

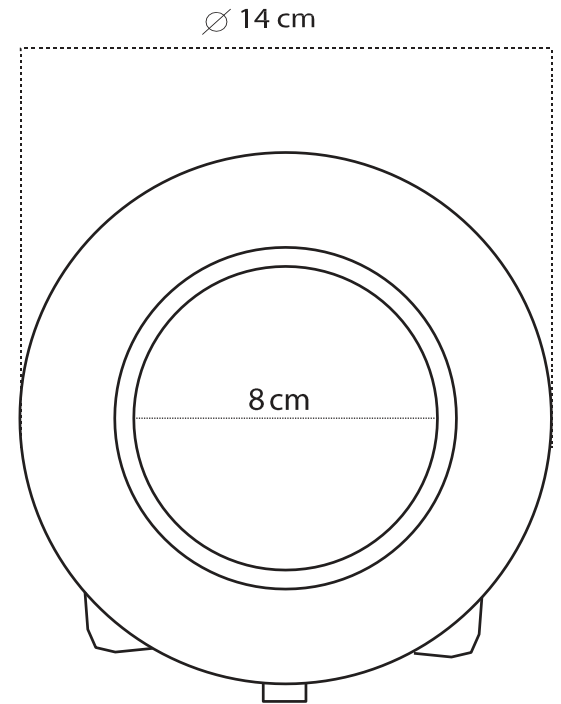

Vista Superior



No.	Pieza	Material	Cant	Porc%
Tabla de Componentes				

Nombre de la pieza MATERA EN BARRO		Referencia: ESC.	
Oficio: ALFARERÍA		Técnica: MOLDEADO	
Especificaciones Técnicas:		Materia Prima: BARRO	
Color: NATURAL	Capacidad de Producción / mes:	Dimensiones Generales	
Peso (gr.):	Precio Unitario 27.000	Precio por Mayor 23.000	
Artisano: DISNEY GRANADOS	Telefono: 323 5193544	Largo:	Ancho:
Grupo o Taller: MORICHITO	Departamento: CASANARE	Alto: 9cm	Diametro: 14cm
Certificado Hecho a mano: <input type="checkbox"/> Si <input checked="" type="checkbox"/> No	Centro Poblado: CAÑO MOCHUELO	Municipio: HATOCOROZAL	
Observaciones:	<input type="checkbox"/> Resguardo Caserio	<input type="checkbox"/> Localidad Vereda	<input type="checkbox"/> N/A Corregimiento
Responsable: Graciela García	Dibujante: Graciela García		
Aprobado por: IVÁN RODRIGUEZ	Fecha: 15.11.2018	<input type="checkbox"/> Referentes	<input type="checkbox"/> Línea
		<input type="checkbox"/> Muestra	<input type="checkbox"/> Terminado <input type="checkbox"/> En Proceso

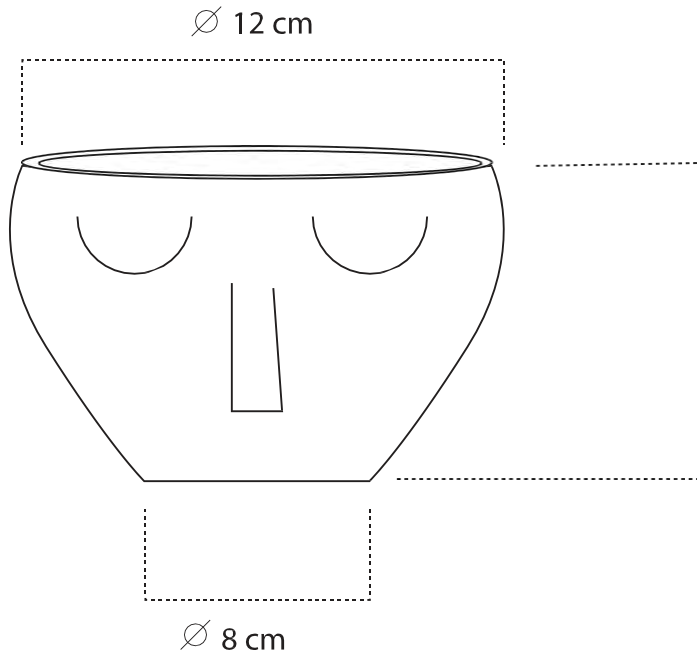

Vista Frontal

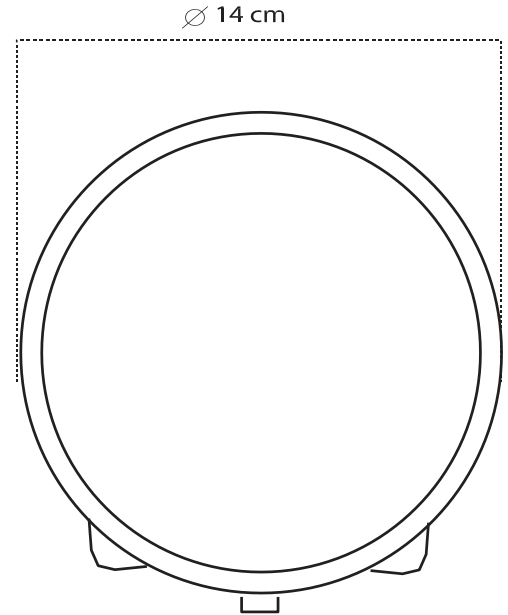

Vista Superior



No.	Pieza	Material	Cant	Porc%
Tabla de Componentes				

Nombre de la pieza MATERA EN BARRO		Referencia: ESC.	
Oficio: ALFARERÍA	Tecnica: MOLDEADO	Materia Prima: BARRO	
Especificaciones Técnicas:			
Color: NATURAL	Capacidad de Producción / mes:	Dimensiones Generales	
Peso (gr.):	Precio Unitario 27.000	Precio por Mayor 23.000	
Artesano: DISNEY GRANADOS	Telefono: 323 5193544	Largo:	Ancho:
Grupo o Taller: MORICHITO	Departamento: CASANARE	Alto: 9cm	Diametro: 12cm
Certificado Hecho a mano: <input type="checkbox"/> Si <input checked="" type="checkbox"/> No	Centro Poblado: CAÑO MOCHUELO	Municipio: HATOCOROZAL	
Observaciones:		<input type="checkbox"/> Resguardo Caserio <input type="checkbox"/> Localidad Vereda <input type="checkbox"/> N/A Corregimiento	
Responsable: Graciela García	Dibujante: Graciela García	Muestra <input type="checkbox"/> Terminado <input type="checkbox"/> En Proceso	
Aprobado por: IVÁN RODRIGUEZ	Fecha: 15.11.2018		

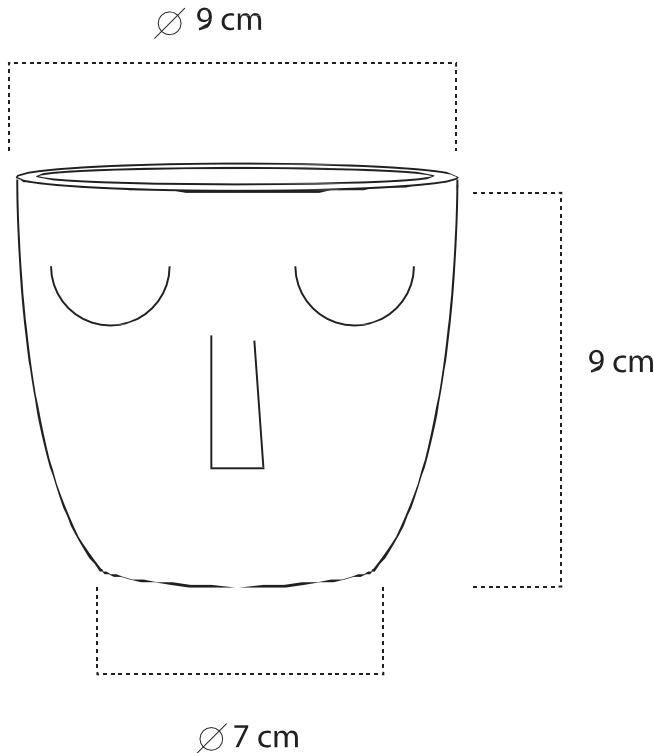

Vista Frontal

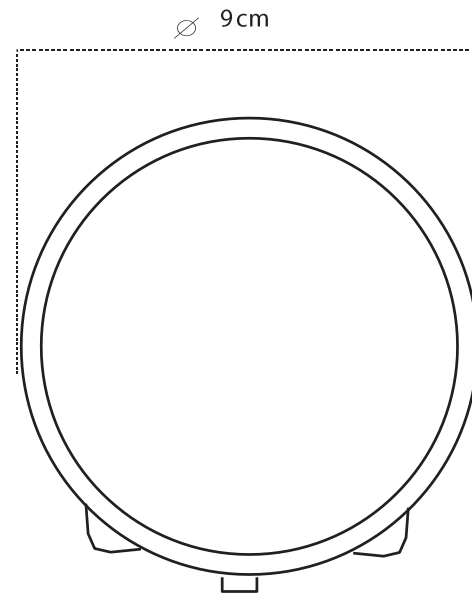

Vista Superior



No.	Pieza	Material	Cant	Porc%
Tabla de Componentes				

Nombre de la pieza MATERA EN BARRO		Referencia: ESC.	
Oficio: ALFARERÍA		Tecnica: MOLDEADO	
Especificaciones Técnicas:		Materia Prima: BARRO	
Color: NATURAL	Capacidad de Producción / mes:	Dimensiones Generales	
Peso (gr.):	Precio Unitario 27.000	Precio por Mayor 23.000	
Artisano: DISNEY GRANADOS	Telefono: 323 5193544	Largo:	Ancho:
Grupo o Taller: MORICHITO	Departamento: CASANARE	Alto: 9 cm	Diametro: 9 cm
Certificado Hecho a mano: <input type="checkbox"/> Si <input checked="" type="checkbox"/> No	Centro Poblado: CAÑO MOCHUELO	Municipio: HATOCOROZAL	
Observaciones:		<input checked="" type="checkbox"/> Resguardo Caserio <input checked="" type="checkbox"/> Localidad Vereda <input checked="" type="checkbox"/> N/A Corregimiento	
Responsable: Graciela García	Dibujante: Graciela García	<input type="checkbox"/> Referentes <input type="checkbox"/> Línea Muestra <input type="checkbox"/> Terminado <input type="checkbox"/> En Proceso	
Aprobado por: IVÁN RODRIGUEZ	Fecha: 15.11.2018		

Vista Frontal

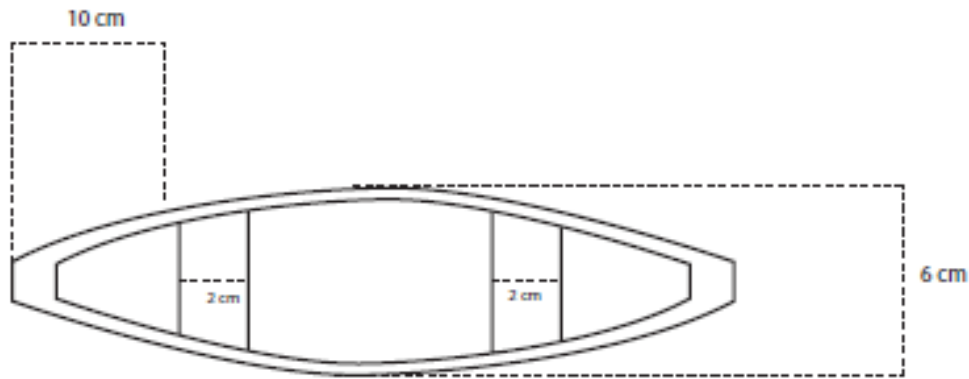
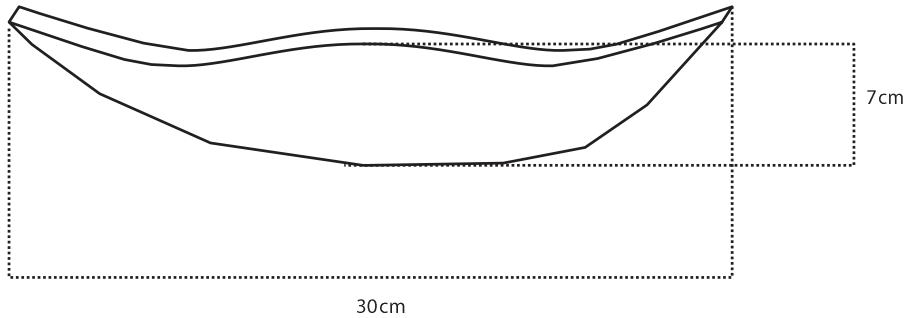

No.	Pieza	Material	Cant	Porc%
Tabla de Componentes				

Nombre de la pieza CANOA DECORATIVA EN MADERA		Referencia: ESC.	
Oficio: TRABAJO EN MADERA	Técnica: MOLDEADO	Materia Prima: PALO DE TOLUA	
Especificaciones Técnicas:			
Color: NATURAL	Capacidad de Producción / mes:		Dimensiones Generales
Peso (gr.):	Precio Unitario 30.000	Precio por Mayor 25.000	Largo: 30 cm Ancho: 6 cm Alto: 7 cm Diametro:
Artisano: DISNEY GRANADOS	Telefono: 323 5193544		
Grupo o Taller: MORICHITO	Departamento: CASANARE	Municipio: HATOCOROZAL	
Certificado Hecho a mano: <input type="checkbox"/> Si <input checked="" type="checkbox"/> No	Centro Poblado: CAÑO MOCHUELO	<input type="checkbox"/> Resguardo Caserio	<input type="checkbox"/> Localidad Vereda <input type="checkbox"/> N/A Corregimiento
Observaciones:			Terminado <input type="checkbox"/> En Proceso <input type="checkbox"/>
Responsable: Graciela García		Dibujante: Graciela García	
Aprobado por: IVÁN RODRIGUEZ	Fecha: 15.11.2018	<input type="checkbox"/> Referentes <input type="checkbox"/> Línea	Muestra <input type="checkbox"/> <input type="checkbox"/>

Vista Frontal

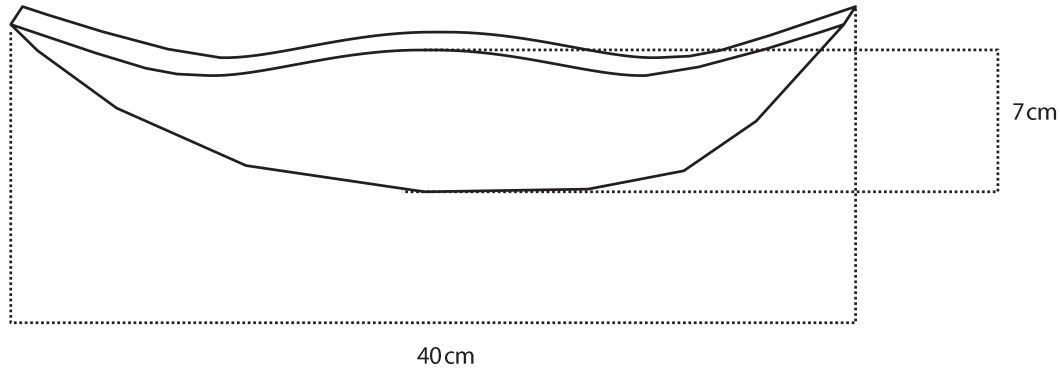

Vista Superior

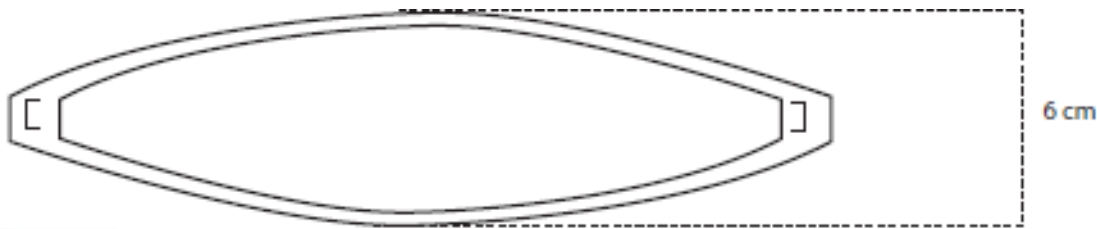

No.	Pieza	Material	Cant	Porc%
Tabla de Componentes				

Nombre de la pieza CANOA DECORATIVA EN MADERA		Referencia: ESC.	
Oficio: TRABAJO EN MADERA		Técnica: TALLA	
		Materia Prima: PALO DE TOLUA	
Especificaciones Técnicas:			
Color: NATURAL		Capacidad de Producción / mes:	
Peso (gr.):		Precio Unitario: 30.000	
Artisano: DISNEY GRANADOS		Precio por Mayor: 25.000	
Grupo o Taller: MORICHITO		Telefono: 323 5193544	
Departamento: CASANARE		Municipio: HATOCOROZAL	
Certificado Hecho a mano: <input type="checkbox"/> Si <input checked="" type="checkbox"/> No		Centro Poblado: CANO MOCHUELO	
		<input checked="" type="checkbox"/> Resguardo Caserio <input checked="" type="checkbox"/> Localidad Vereda <input checked="" type="checkbox"/> N/A Corregimiento	
Observaciones:			
Responsable: Graciela García		Dibujante: Graciela García	
Aprobado por: IVÁN RODRIGUEZ		Fecha: 15.11.2018	
		<input type="checkbox"/> Referentes <input type="checkbox"/> Línea	
		Muestra <input type="checkbox"/> Terminado <input type="checkbox"/> En Proceso	

Vista Frontal

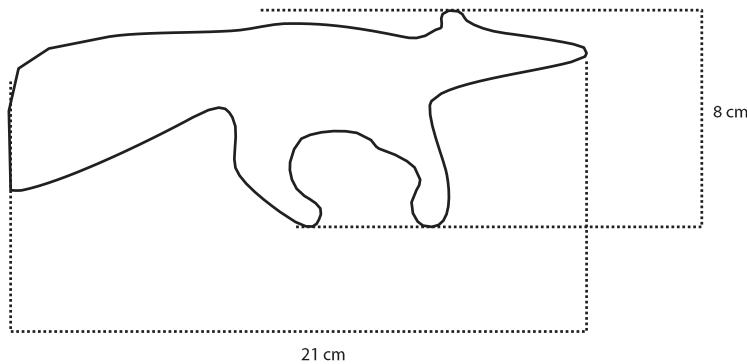

Vista Superior

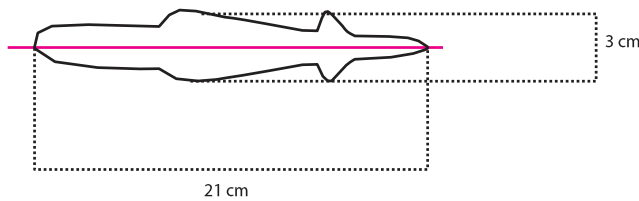

No.	Pieza	Material	Cant	Porc%
Tabla de Componentes				

Nombre de la pieza OSO PALMERO		Referencia: ESC.	
Oficio: TRABAJO EN MADERA		Tecnica: TALLA	
Especificaciones Técnicas:		Materia Prima: PALO DE TOLUA	
Color: NATURAL	Capacidad de Producción / mes:		Dimensiones Generales
Peso (gr.):	Precio Unitario: 38.000	Precio por Mayor: 34.000	Largo: 21 cm
Artesano: DISNEY GRANADOS	Telefono: 323 5193544		Ancho: 3 cm
Grupo o Taller: MORICHITO	Departamento: CASANARE	Municipio: HATOCOROZAL	
Certificado Hecho a mano: <input type="checkbox"/> Si <input checked="" type="checkbox"/> No	Centro Poblado: CANO MOCHUELO	<input checked="" type="checkbox"/> Resguardo Caserio	<input checked="" type="checkbox"/> Localidad Vereda <input checked="" type="checkbox"/> N/A Corregimiento
Observaciones:			Terminado <input type="checkbox"/> En Proceso <input type="checkbox"/>
Responsable: Graciela García		Dibujante: Graciela García	
Aprobado por: IVÁN RODRIGUEZ		Fecha: 15.11.2018	<input type="checkbox"/> Referentes <input type="checkbox"/> Línea Muestra <input type="checkbox"/> <input type="checkbox"/>

REFERENTE



MUESTRA DE MATERIA PRIMA



PATRÓN GRÁFICO

No aplica

PALETA DE COLOR

Natural

OFICIO

alfarería

TECNICA

moldeado

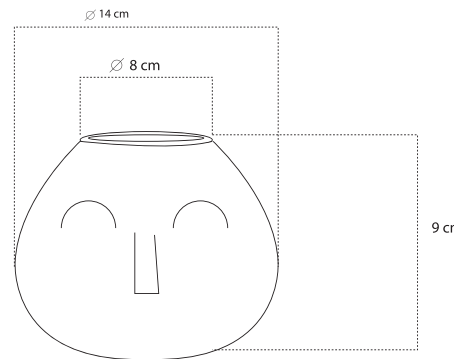

Vista Frontal

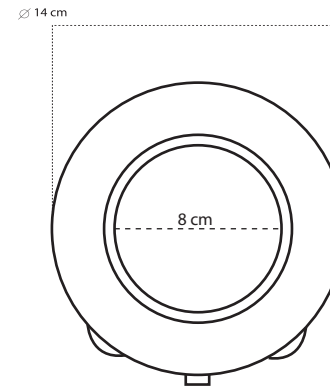

Vista Superior

PROYECTO ETNIAS:
Convenio Interadministrativo No. 285 del 2018

PRODUCTO:

matera en barro

COMUNIDAD:

Morichito

DISEÑADOR LIDER:

Iván Rodríguez

PROPUESTA REALIZADA POR:

Graciela García

RENDERIZADO POR:

Graciela García

FECHA:

15.10.2018

GOBIERNO DE COLOMBIA



FICHA DE BOCIO

REFERENTE



MUESTRA DE MATERIA PRIMA



PATRÓN GRÁFICO

No aplica

PALETA DE COLOR

Natural

OFICIO

alfarería

TECNICA

moldeado

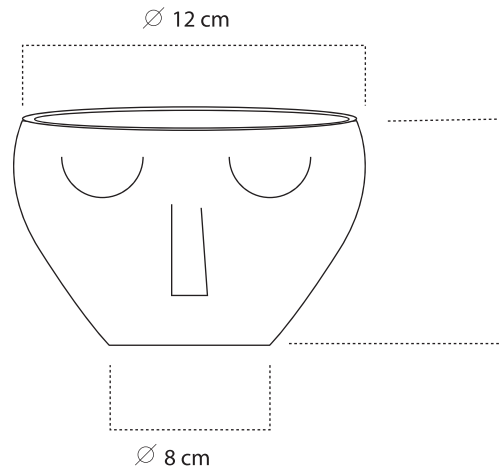

Vista Frontal

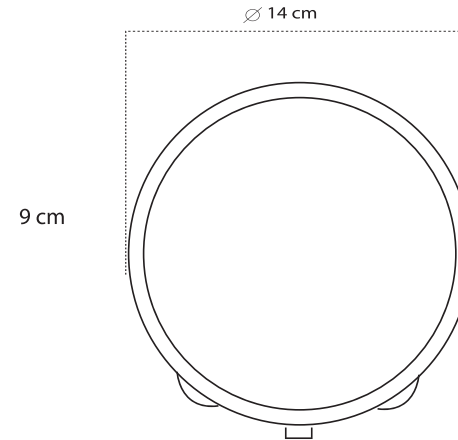

Vista Superior

PROYECTO ETNIAS:
Convenio Interadministrativo No. 285 del 2018

PRODUCTO:

matera en barro

COMUNIDAD:

Morichito

DISEÑADOR LIDER:

Iván Rodríguez

PROPUESTA REALIZADA POR:

Graciela García

RENDERIZADO POR:

Graciela García

FECHA:

15.10.2018

GOBIERNO DE COLOMBIA



FICHA DE BOCIO

REFERENTE



MUESTRA DE MATERIA PRIMA



PATRÓN GRÁFICO

No aplica

PALETA DE COLOR

Natural

OFICIO

alfarería

TECNICA

moldeado



Vista Frontal

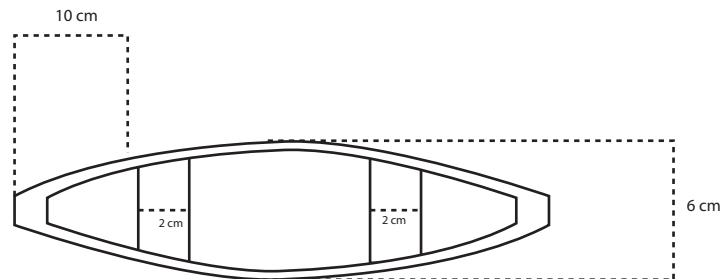
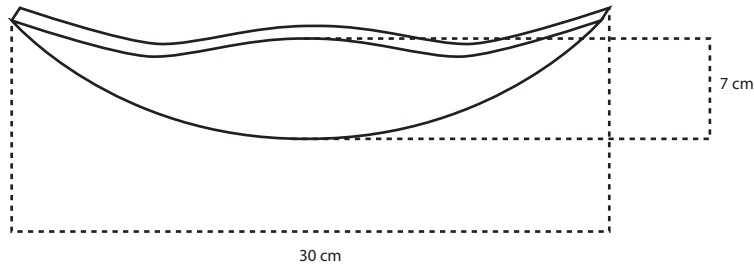

PROYECTO ETNIAS:
Convenio Interadministrativo No. 285 del 2018

PRODUCTO:

matera en barro

COMUNIDAD:

Morichito

DISEÑADOR LIDER:

Iván Rodríguez

PROPUESTA REALIZADA POR:

Graciela García

RENDERIZADO POR:

Graciela García

FECHA:

15.10.2018

GOBIERNO DE COLOMBIA



FICHA DE BOCIO

REFERENTE



MUESTRA DE MATERIA PRIMA



PATRÓN GRÁFICO

No aplica

PALETA DE COLOR

Natural

OFICIO

alfarería

TECNICA

moldeado



Vista Frontal

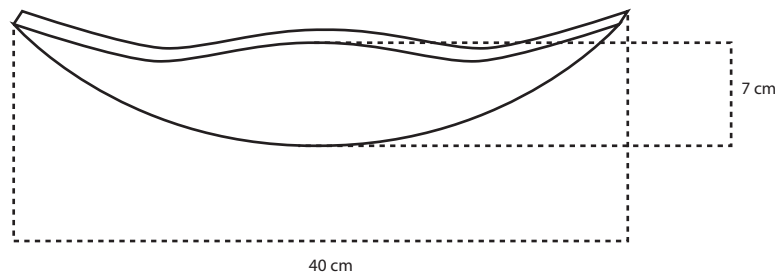

Vista Superior

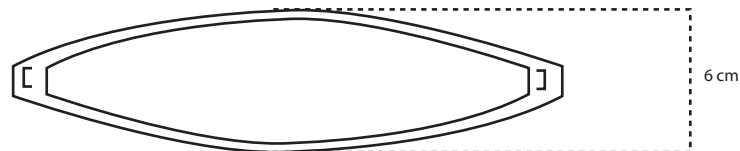

PROYECTO ETNIAS:
Convenio Interadministrativo No. 285 del 2018

PRODUCTO:

matera en barro

COMUNIDAD:

Morichito

DISEÑADOR LIDER:

Iván Rodríguez

PROPUESTA REALIZADA POR:

Graciela García

RENDERIZADO POR:

Graciela García

FECHA:

15.10.2018

GOBIERNO DE COLOMBIA



FICHA DE BOCIO

REFERENTE



MUESTRA DE MATERIA PRIMA



PATRÓN GRÁFICO

No aplica

PALETA DE COLOR

Natural

OFICIO

alfarería

TECNICA

moldeado

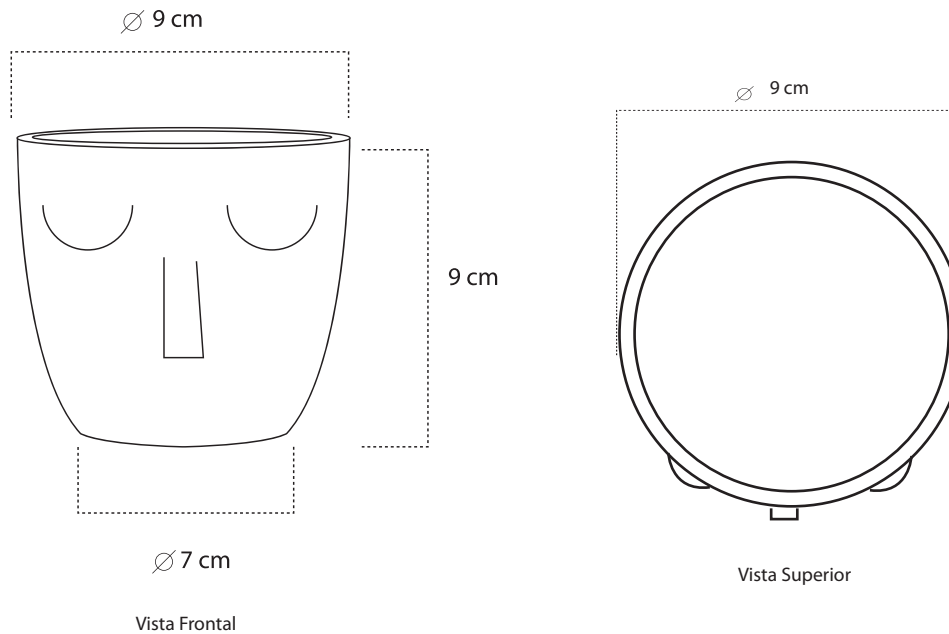

PROYECTO ETNIAS:
Convenio Interadministrativo No. 285 del 2018

PRODUCTO:

matera en barro

COMUNIDAD:

Morichito

DISEÑADOR LIDER:

Iván Rodríguez

PROPUESTA REALIZADA POR:

Graciela García

RENDERIZADO POR:

Graciela García

FECHA:

15.10.2018

GOBIERNO DE COLOMBIA



FICHA DE BOCIO

REFERENTE



MUESTRA DE MATERIA PRIMA



PATRÓN GRÁFICO

No aplica

PALETA DE COLOR

Natural

OFICIO

alfarería

TECNICA

moldeado

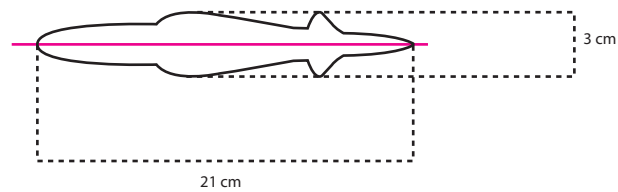
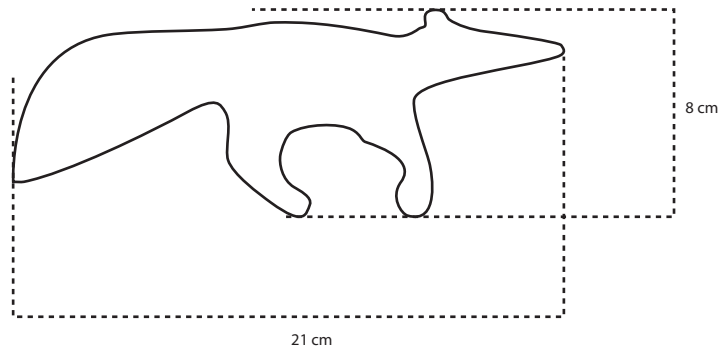

Vista Superior

PROYECTO ETNIAS:
Convenio Interadministrativo No. 285 del 2018

PRODUCTO:

matera en barro

COMUNIDAD:

Morichito

DISEÑADOR LIDER:

Iván Rodríguez

PROPUESTA REALIZADA POR:

Graciela García

RENDERIZADO POR:

Graciela García

FECHA:

15.10.2018

GOBIERNO DE COLOMBIA



FICHA DE BOCIO