

MINISTERIO DE DESARROLLO ECONOMICO
ARTESANIAS DE COLOMBIA
UNIDAD DE DISEÑO SANTA FE DE BOGOTA D.C.



artesanías de colombia

ASESORIA EN DESARROLLO DE PRODUCTO EN EL OFICIO DE TALLA EN TAGUA
COMUNIDAD DEL VALLE, MUNICIPIO BAHIA SOLANO DEPARTAMENTO DEL CHOCHO
REGIONAL OCCIDENTE.

CONVENIO SENA – ARTESANIAS DE COLOMBIA

Anexo
Fichas de diseño de producto

ANDREA VICTORIA CURREA VARELA
DISEÑADORA INDUSTRIAL

SANTAFE DE BOGOTA, ABRIL 1998

VISTA SUPERIOR

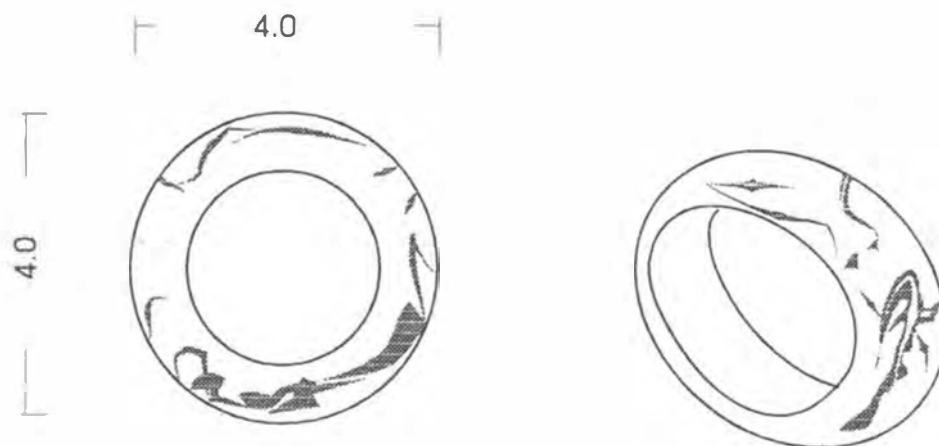

VISTA FRONTAL



Objeto: Servilletero	Referencia: Servilletero Veta	Esc.(cm): 1:1	Pl. 1
Nombre: Servilletero Veta	Línea: Servilletero		
Tipo: Talla	Recurso Natural: Semillas de Tagua		
Técnica: Talla	Materia prima: Tagua		

Proceso de producción:
 1. Seleccionar las semillas de Tagua ya maduras, escoger la semilla según las dimensiones requeridas para la pieza, fijar la semilla en la prensa y hacer los primeros cortes con segueta para configurar la pieza. Tallar la pieza para dar su forma final, pulir con lija de agua permitiendo brillo, brillar con viruta la pieza.

Observaciones: Incluir el Hombliigo de la semilla en el diseño final de la pieza, utilizar semillas maduras para evitar roturas en la pieza, destacar las posibilidades de la cascara y mantener un muy buen acabado a nivel de brillo.

Artífice: Andrea Currea Fecha: Noviembre 1998

Materia: 271311 Código de región: 0327075 Referente(s) Propuesto Muestra Empaque



SERVILLETERO	LÍNEA: SERVILLETEROS COMEDOR	ARTESANO: MARGARITA MEHA
SERVILLETERO ESTRELLA	REFERENCIA:	DEPARTAMENTO: CHOCO
TALLA EN TAGUA	LARGO(cm): 4.0 ANCHO(cm): 4.0 ALTO(cm): 2.5	CIUDAD/MUNICIPIO: BAHIA SOLANO
TALLA EN TAGUA	DIÁMETRO(cm): PESO(g):	LOCALIDAD/VEREDA: EL VALLE
COLOR NATURAL: SEMILLAS DE TAGUA	COLOR: NATURAL	RESGUARDO:
PRIMA: SEMILLAS DE TAGUA	CERTIFICADO HECHO A MANO: <input checked="" type="checkbox"/> SÍ <input type="checkbox"/> NO	TIPO DE POBLACIÓN: AFROCOLOMBIANA

OBJETIVO:	COSTO	PRECIO
PRODUCCIÓN/MES: 100	UNITARIO: 6000	UNITARIO: 8000
PRECIO:	P. MAYOR: 6000	P. MAYOR: 8000
PRECIO:	EMPAQUE:	EMPAQUE:

COMENTARIOS:

FECHA: 27/04/98

PREPARADO POR: ANDREA VICTORIA CURREA VARELA

REFERENCIA: 27131111 TIPO DE FICHA: REPERDITEIS) MUESTRA LÍNEA EMPAQUE

VISTA SUPERIOR

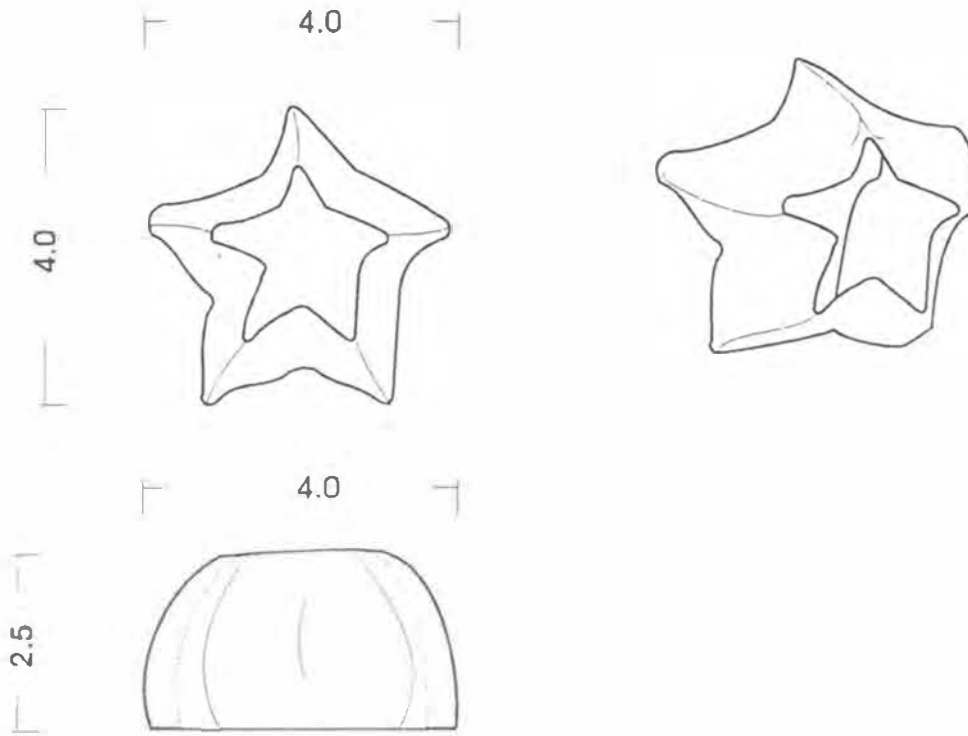

VISTA LATERAL

Nombre: Servilletero	Referencia: Servilletero Estrella	Esc.(cm): 1:1	Pl. 1
Apellido: Servilletero Estrella	Linea: Servilletero		
Oficio: Talla	Recurso Natural: Semillas de Tagua		
Técnica: Talla	Materia prima: Tagua		

Proceso de producción:
 1. Recoger las semillas de Tagua ya maduras, escoger la semilla según las dimensiones requeridas para la pieza, fijar la semilla en la prensa y hacer los primeros cortes con segueta para configurar la pieza. Tallar la pieza para dar su forma final, pulir con lija de agua permitiendo que brille, brillar con viruta la pieza.

Observaciones: Incluir el Hombligo de la semilla en el diseño final de la pieza, utilizar semillas maduras para evitar roturas en la pieza, destacar las posibilidades de la cascara y mantener un muy buen acabado a nivel de brillo.

Responsable: Andrea Currea Fecha: Noviembre 1998

tema ref. 271311 Código de región 0327075 Referente(s) Propuesta Muestra Empaque



SERVILLETERO	LÍNEA: SERVILLETOS COMEDOR	ARTESANO: MARGARITA MENA
SERVILLETERO RÍOS	REFERENCIA:	DEPARTAMENTO: CHOCO
TALLA EN TAGUA	LARGO (cm): 4.5 ANCHO (cm): 3.5 ALTO (cm): 2.0	CIUDAD/MUNICIPIO: BAHIA SOLANO
TALLA EN TAGUA	DIÁMETRO (cm):	PESO (gr):
COLOR NATURAL: SEMILLAS DE TAGUA	COLOR: NATURAL	LOCALIDAD/VEREDA: EL VALLE
PRIMA: SEMILLAS DE TAGUA	CERTIFICADO HECHO A MANO: <input checked="" type="checkbox"/> SÍ <input type="checkbox"/> NO	RESGUARDO:
		TIPO DE POBLACIÓN: AFROCOLOMBIANA

OBJETIVO:	COSTO	PRECIO
PRODUCCIÓN/MES: 100	UNITARIO: 6000	UNITARIO: 8000
PREJE:	P. MAYOR: 6000	P. MAYOR: 8000
PREJE:	EMPAQUE:	EMPAQUE:

DESCRIPCIÓN: _____ _____ _____	_____ _____ _____
RESPONSABLE: ANDREA VICTORIA CURREA VARELA	FECHA: 27/04/98

REFERENCIA TIPO DE FICHA: REFERENTE(S) MUESTRA LÍNEA EMPAQUE

VISTA SUPERIOR

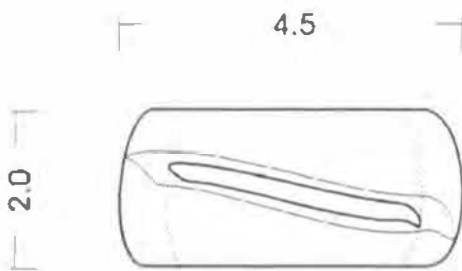
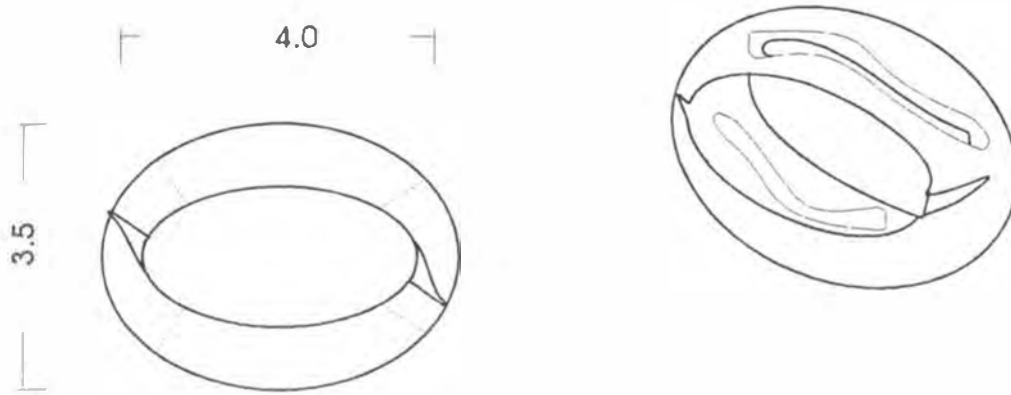

VISTA FRONTAL

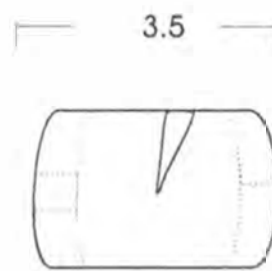

VISTA LATERAL

Nombre: Servilletero	Referencia: Servilletero Rios	Esc.: 1:1	Pl. 1
Apellido: Servilletero Rios	Línea: Servilletero		
Oficio: Talla	Recurso Natural: Semillas de Tagua		
Técnica: Talla	Materia prima: Tagua		

Proceso de producción:
 Recoger las semillas de Tagua ya maduras, escoger la semilla según las dimensiones requeridas para la pieza, fijar la semilla en la prensa y hacer los primeros cortes con segueta para configurar la pieza. Tallar la pieza para dar su forma final, pulir con lija de agua permitiendo el brillo, brillar con viruta la pieza.

Observaciones: Incluir el Homblogo de la semilla en el diseño final de la pieza, utilizar semillas maduras para evitar roturas en la pieza, destacar las posibilidades de la cascara y mantener un muy buen acabado a nivel de brillo.

Responsable: Andrea Currea Fecha: Noviembre 1998

Sistema de ref. 2 7 1 3 1 1 Código de región 0 3 2 7 0 7 5 Referente(s) Propuesta Muestra Empaque

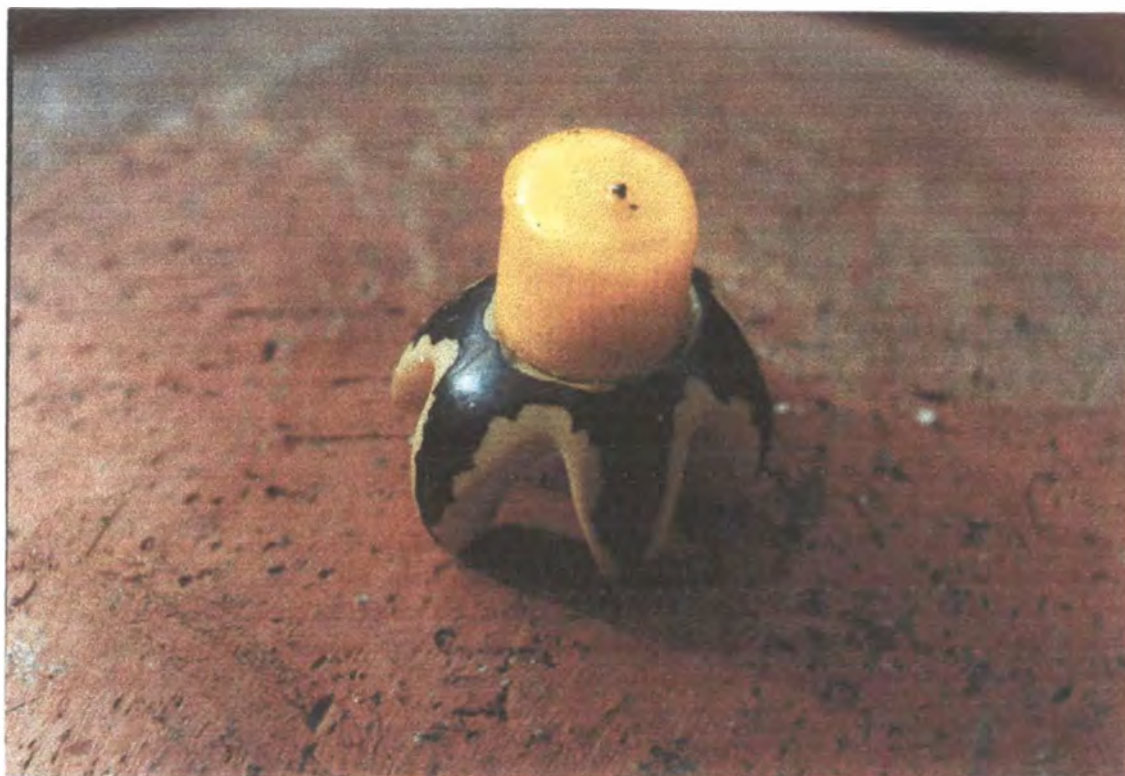

CANDELERO	LÍNEA: CANDELERO	ARTESANO: MARIA REYES
RE: CANDELERO ESTRELLA	REFERENCIA:	DEPARTAMENTO: CHOCO
Y: TALLA EN TAGUA	LARGO (cm): 4.4 ANCHO (cm): 4.0 ALTO (cm): 2.5	Ciudad/Municipio: BAHIA SOLANO
CA: TALLA EN TAGUA	DIÁMETRO (cm): PESO (g):	LOCALIDAD/VEREDA: EL VALLE
ISO NATURAL: SEMILLAS DE TAGUA	COLOR: NATURAL	RESGUARDO:
MA PRIMA: SEMILLAS DE TAGUA	CERTIFICADO HECHO A MANO: Sí <input checked="" type="checkbox"/> No <input type="checkbox"/>	TIPO DE POBLACIÓN: AFROCOLOMBIANA

MOD. OBJETIVO:	COSTO	PRECIO
PRODUCCIÓN/MES: 80	UNITARIO: 8000	UNITARIO: 8000
QUE:	P. MAYOR: 8000	P. MAYOR: 8000
QUE:	ENPAQUE:	ENPAQUE:

REMARKS:

RESPONSABLE: ANDREA VICTORIA CURREA VARELA FECHA: 27/04/98

CÓDIGO REFERENCIA: 271311 TIPO DE FICHA: REFERENTE(S) MUESTRA LÍNEA ENPAQUE



VISTA SUPERIOR

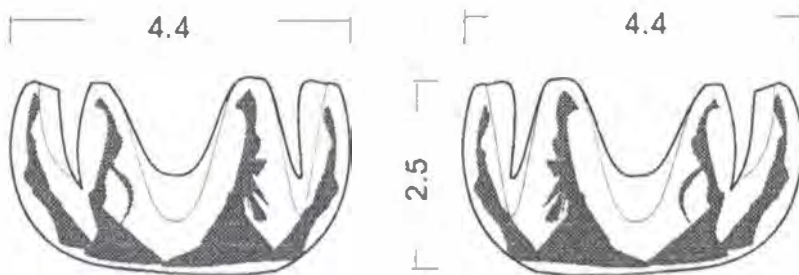
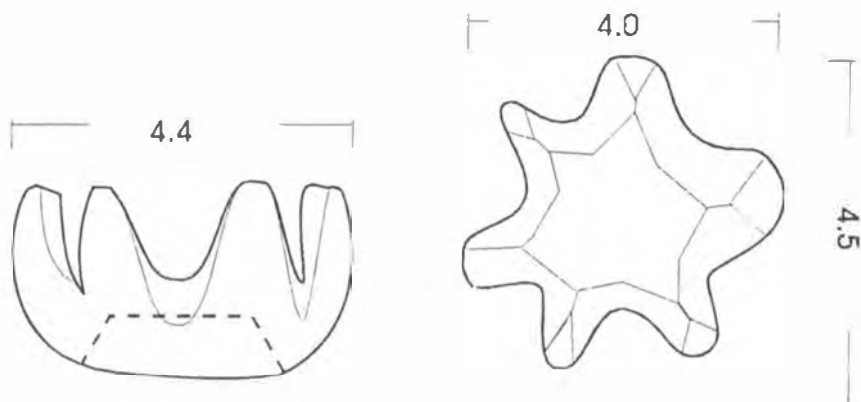

VISTA LATERAL

VISTA FRONTAL

Nombre: Candelabro	Referencia: Estrella	Esc.:(cm): 1:1	Pl. 1
Descripción: Candelabro Estrella	Línea: Candelabros		
Técnica: Talla	Recurso Natural: Semillas de Tagua		
	Materia prima: Tagua		

Proceso de producción:
 Recoger las semillas de Tagua ya maduras, escoger la semilla según las dimensiones requeridas para la pieza, fijar la semilla en la prensa y hacer los primeros cortes con segueta para configurar la pieza. Tallar la pieza para dar su forma final, pulir con lija de agua permitiendo el brillo, brillar con viruta la pieza.

Observaciones: Incluir el Hombligo de la semilla en el diseño final de la pieza, utilizar semillas maduras para evitar roturas en la pieza, destacar las posibilidades de la cascara y mantener un muy buen acabado a nivel de brillo.

Responsable: Andrea Currea Fecha: Noviembre 1998

tema ref. [2][7][1][3][][][1][1] Código de región [0][3][2][7][0][7][5] Referente(s) Propuesta Muestra Empaque



NOMBRE: CANDELERO	LÍNEA: CANDELERO	ARTESANO: MARGARITA MENA
DESCRIPCIÓN: CANDELERO SOL	REFERENCIA:	DEPARTAMENTO: CHOCO
TÉCNICA: TALLA EN TAGUA	LARGO(cm): 15.0 ANCHO(cm): 4.0 ALTO(cm): 2.0	CIUDAD/MUNICIPIO: BAHIA SOLANO
MATERIAL: TALLA EN TAGUA	DIÁMETRO(cm): PESO(g):	LOCALIDAD/VEREDA: EL VALLE
MATERIAL NATURAL: SEMILLAS DE TAGUA	COLOR: NATURAL	RESGUARDO:
MATERIAL PRIMARIO: SEMILLAS DE TAGUA	CERTIFICADO HECHO A MANO: <input checked="" type="checkbox"/> Sí <input type="checkbox"/> No	TIPO DE POBLACIÓN: AFROCOLOMBIANA

OBJETIVO:	COSTO	PRECIO
PRODUCCIÓN/MES: 80	UNITARIO: 6000	UNITARIO: 8000
PRECIO:	P. MAYOR: 6000	P. MAYOR: 8000
EMPAQUE:	EMPAQUE:	EMPAQUE:

COMENTARIOS:

RESPONSABLE: ANDREA VICTORIA CURREA VARELA FECHA: 27/04/98

CÓDIGO DE REFERENCIA: 27131111 TIPO DE FICHA: REFERENTE(S) MUESTRA LÍNEA EMPAQUE



VISTA SUPERIOR

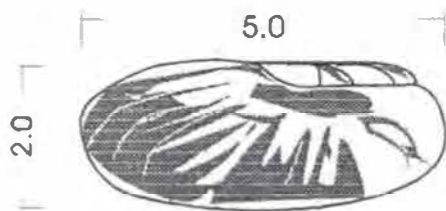
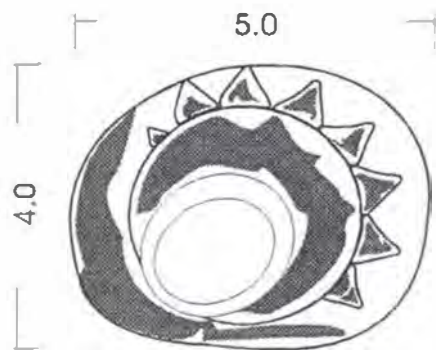

VISTA FRONTAL

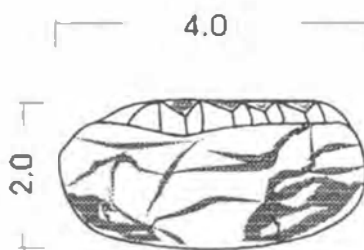

VISTA LATERAL

Nombre: Candelero	Referencia: Candelero Sol	Esc.(cm): 1:1	Pl. 1
Nombre: Candelero Sol	Línea: Candeleros		
Técnica: Talla	Recurso Natural: Semillas de Tagua		
Técnica: Talla	Materia prima: Tagua		

Proceso de producción:
 1. Recoger las semillas de Tagua ya maduras, escoger la semilla según las dimensiones requeridas para la pieza, fijar la semilla en la prensa y hacer los primeros cortes con segueta para configurar la pieza. Tallar la pieza para dar su forma final, pulir con lija de agua permitiendo brillo, borrar con viruta la pieza.

Observaciones: Incluir el Homblijo de la semilla en el diseño final de la pieza, utilizar semillas maduras para evitar roturas en la pieza, destacar las posibilidades de la cascara y mantener muy buen acabado a nivel de brillo.

Responsable: Andrea Currea Fecha: Noviembre 1998

Identificación: 271311 Código de región: 0327075 Referente(s) Propuesta Muestra Empaque

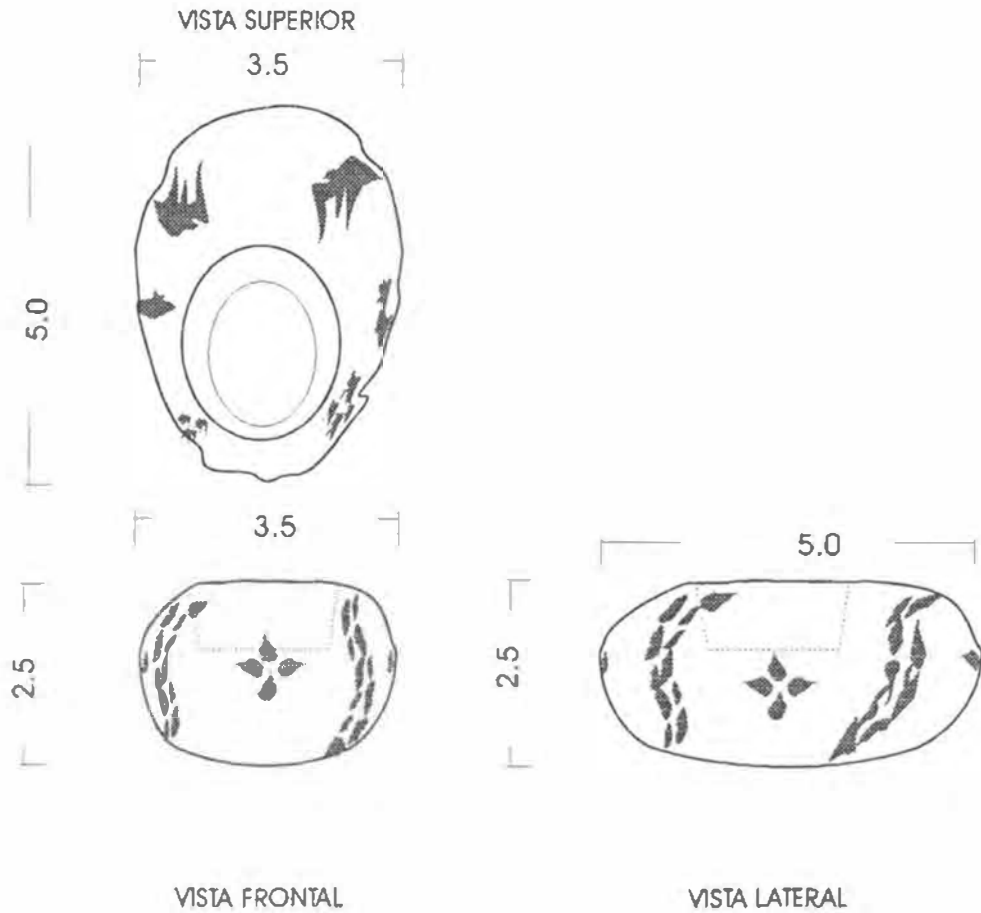

Nombre: Candelerero	Referencia: Candelerero Hojas	Esc.(cm): 1:1	Pl. 1
Nombre: Candelerero Hojas	Línea: Candeleros		
Tipo: Talla	Recurso Natural: Semillas de Tagua		
Técnica: Talla	Materia prima: Tagua		

Proceso de producción:
 1. Coger las semillas de Tagua ya maduras, escoger la semilla según las dimensiones requeridas para la pieza, fijar la semilla en la prensa y hacer los primeros cortes con sequeta para configurar la pieza. Tallar la pieza para dar su forma final, pulir con lija de agua permitiendo que brille, brillar con viruta la pieza.

Observaciones: Incluir el Hombliigo de la semilla en el diseño final de la pieza, utilizar semillas maduras para evitar roturas en la pieza, destacar las posibilidades de la cascara y mantener un muy buen acabado a nivel de brillo.



Responsable: Andrea Currea Fecha: Noviembre 1998

Material: 2 7 1 3 1 1 Código de región: 0 3 2 7 0 7 5 Referente(s) Propuesta Muestra Empaque



NOMBRE: CANDELERO	LÍNEA: CANDELERO	ARTESANO: MARGARITA MENA
DIRECCIÓN: CANDELERO LUNA	REFERENCIA:	DEPARTAMENTO: CHOCO
MATERIAL: TAGUA EN TAGUA	LARGO(cm): 15.0 ANCHO(cm): 4.0 ALTO(cm): 12.0	CIUDAD/MUNICIPIO: BAHIA SOLANO
TÉCNICA: TAGUA EN TAGUA	DIÁMETRO(cm):	PESO(g):
MATERIAL PRIMARIO: SEMILLAS DE TAGUA	COLOR: NATURAL	LOCALIDAD/VEREDA: EL VALLE
MATERIAL PRIMARIO: SEMILLAS DE TAGUA	CERTIFICADO HECHO A MANO: <input checked="" type="checkbox"/> SÍ <input type="checkbox"/> NO	RESGUARDO:
		TIPO DE POBLACIÓN: AFROCOLOMBIANA

PRODUCCIÓN OBJETIVO:	COSTO	PRECIO
PRODUCCIÓN/MES: 80	UNITARIO: 6000	UNITARIO: 8000
COSTO UNITARIO:	P. MAYOR: 6000	P. MAYOR: 8000
EMPAQUE:	EMPAQUE:	EMPAQUE:

COMENTARIOS:

RESPONSABLE: ANDREA VICTORIA CURREA VARELA FECHA: 27/04/98

CÓDIGO DE REFERENCIA: 27130011 TIPO DE FICHA: REFERENTE(S) MUESTRA LÍNEA EMPAQUE

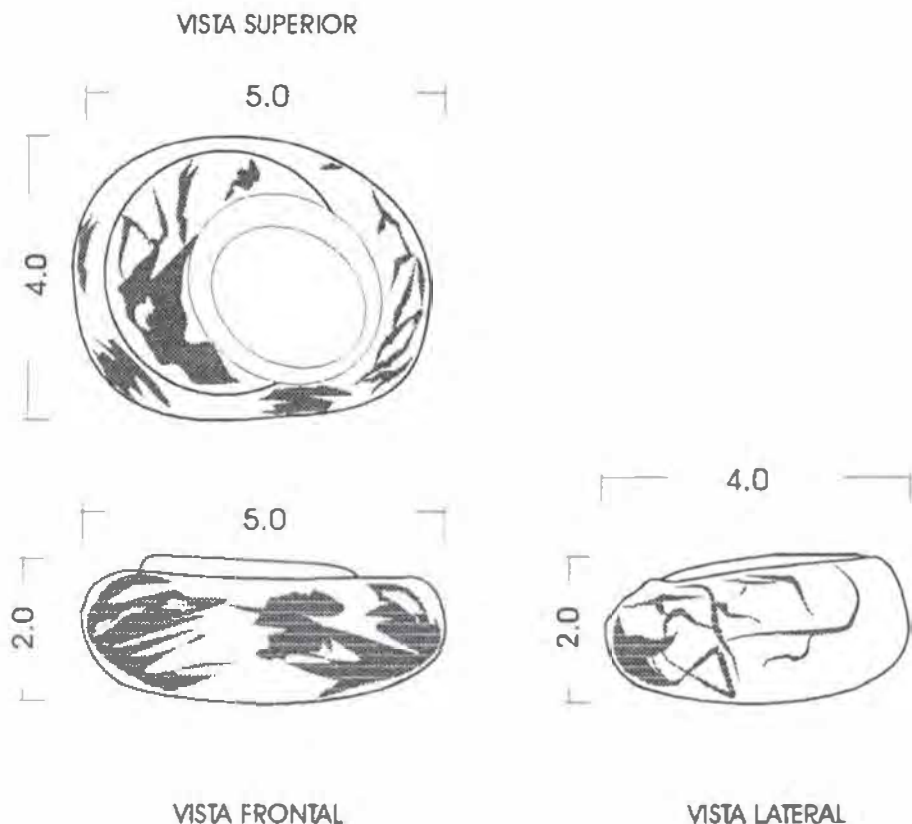

Clase: Candelerero	Referencia: Candelerero Luna	Esc.: (cm): 1:1	Pl. 1
Nombre: Candelerero Luna	Línea: Candeleros		
Origen: Tolia	Recurso Natural: Semillas de Tagua		
Técnica: Tolia	Materia prima: Taqua		

Proceso de producción:
 1. Coger las semillas de Tagua ya maduras, escoger la semilla según las dimensiones requeridas para la pieza, fijar la semilla en la prensa y hacer los primeros cortes con segueta para configurar la pieza. Tallar la pieza para dar su forma final, pulir con lija de agua permitiendo que brille, brillar con viruta la pieza.

Observaciones: Incluir el Hornbligo de la semilla en el diseño final de la pieza, utilizar semillas maduras para evitar roturas en la pieza, destacar las posibilidades de la cascara y mantener un muy buen acabado a nivel de brillo.

Responsable: Andrea Currea Fecha: Noviembre 1998

Identificación: 271311 Código de región 0327075 Referente(s) Propuesta Muestra Empaque



CANDELERO	LÍNEA: CANDELERO	ARTESANO: MARIA REYES
RE: CANDELERO	REFERENCIA:	DEPARTAMENTO: CHOCO
TALLA EN TAGUA	LARGO (cm): 4.4 ANCHO (cm): 4.0 ALTO (cm): 2.5	CIUDAD/MUNICIPIO: BAHIA SOLANO
TALLA EN TAGUA	DÍAMETRO (cm): PESO (g):	LOCALIDAD/VEREDA: EL VALLE
MATERIAL: SEMILLAS DE TAGUA	COLOR: NATURAL	RESGUARDO:
LA PRIMERA: SEMILLAS DE TAGUA	CERTIFICADO HECHO A MANO: <input checked="" type="checkbox"/> SÍ <input type="checkbox"/> NO	TIPO DE POBLACIÓN: AFROCOLOMBIANA

OBJETIVO:	COSTO	PRECIO
PRODUCCIÓN/MES: 80	UNITARIO: 6000	UNITARIO: 8000
UNIDAD:	P. MAYOR: 8000	P. MAYOR: 8000
UNIDAD:	EMPAQUE:	EMPAQUE:

ACCIONES:

RESPONSABLE: ANDREA VICTORIA CURREA VARELA FECHA: 27/04/98



LA REFERENCIA TIPO DE FICHA: REFERENTE(S) MUESTRA LÍNEA EMPAQUE

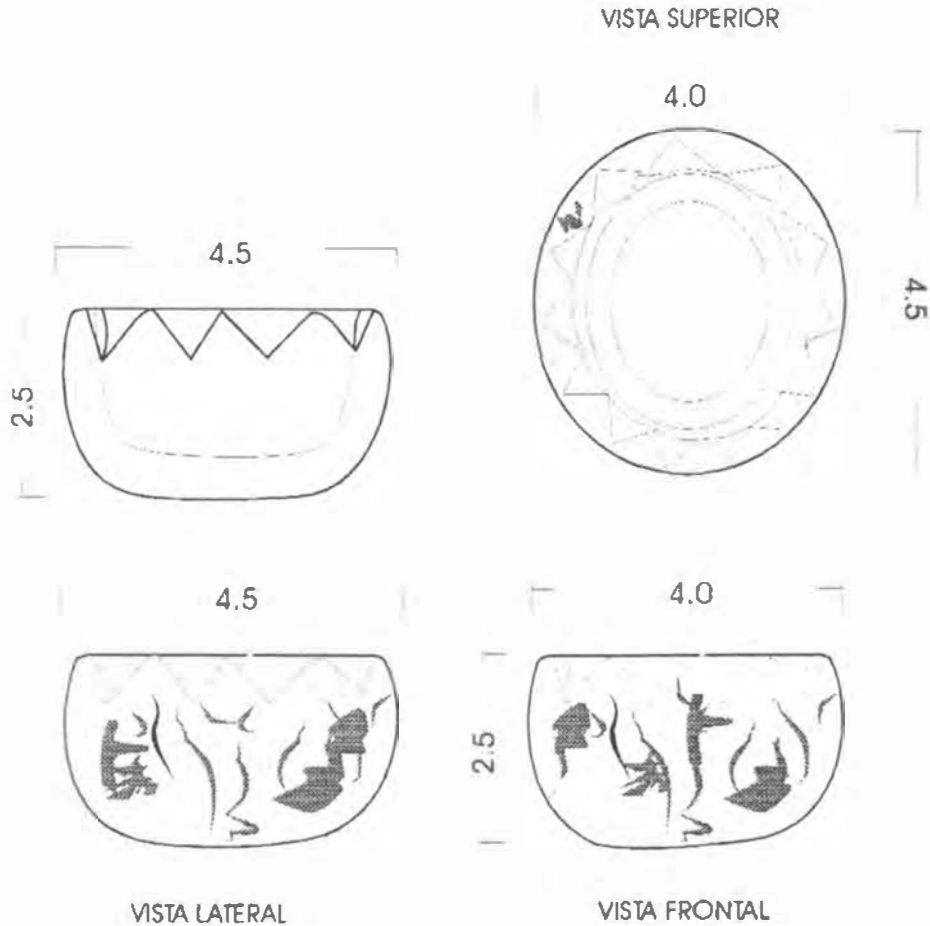

Nombre: Candelabro	Referencia: Angulos	Esc.(cm): 1:1	Pt. 1
Descripción: Candelabro Angulos	Línea: Candelabros	Recurso Natural: Semillas de Tagua	
Técnica: Talla	Materia prima: Tagua		

Proceso de producción:
 1. Escoger las semillas de Tagua ya maduras, escoger la semilla según las dimensiones requeridas para la pieza, fijar la semilla en la prensa y hacer los primeros cortes con sequeta para configurar la pieza. Tallar la pieza para dar su forma final, pulir con lija de agua permitiendo que brille, brillar con viruta la pieza.

Observaciones: Incluir el Hombro de la semilla en el diseño final de la pieza, utilizar semillas maduras para evitar roturas en la pieza, destacar las posibilidades de la cascara y mantener un muy buen acabado a nivel de brillo.



Responsable: Andrea Currea Fecha: Noviembre 1998

Código de región: 0327075 Referente(s) Propuesta Muestra Empaque



LÍNEA: CANDELERO	ARTESANO: MARIA REYES
REFERENCIA:	DEPARTAMENTO: CHOCO
LARGO (CM): 4.4 ANCHO (CM): 4.0 ALTO (CM): 2.3	CIUDAD/MUNICIPIO: BAHIA SOLANO
DÍAMETRO (CM): PESO (GR):	LOCALIDAD/VEREDIN: EL VALLE
COLOR: NATURAL	RESQUARDO:
CERTIFICADO HECHO A MANO: <input checked="" type="checkbox"/> SÍ <input type="checkbox"/> NO	TIPO DE POBLACIÓN: AFROCOLOMBIANA

OBJETIVO:	COSTO	PRECIO
PRODUCCIÓN/MES: 80	UNITARIO: 6000	UNITARIO: 8000
	P. MAYOR: 6000	P. MAYOR: 8000
	EMPAQUE:	EMPAQUE:

ACCIONES:

RESPONSABLE: ANDREA VICTORIA CURREA VARELA FECHA: 27/04/98

REFERENCIA TIPO DE FICHA: REFERENTE(S) MUESTRA LÍNEA EMPAQUE

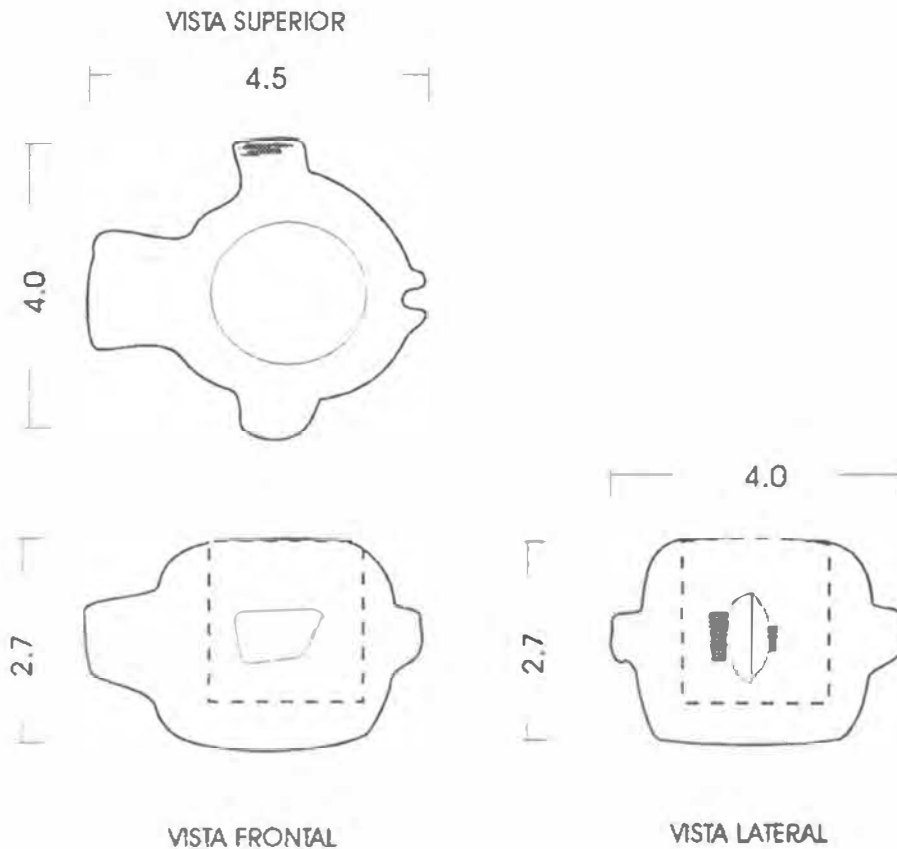

Nombre: Candelero	Referencia: Candelero Pez	Esc.(cm): 1:1	Pl. 1
Nombre: Candelero Pez	Línea: Candeleros		
Tipo: Talla	Recurso Natural: Semilla de Tagua		
Técnica: Talla	Materia prima: Tagua		

Proceso de producción:
 1. Coger las semillas de Tagua ya maduras, escoger la semilla según las dimensiones requeridas para la pieza, fijar la semilla en la prensa y hacer los primeros cortes con segueta para configurar la pieza. Tallar la pieza para dar su forma final, pulir con lija de agua permitiendo que brille, brillar con viruta la pieza.

Observaciones: Incluir el Homblogo de la semilla en el diseño final de la pieza, utilizar semillas maduras para evitar roturas en la pieza, destacar las posibilidades de la cascara y mantener un muy buen acabado a nivel de brillo.

Responsable: Andrea Currea Fecha: Noviembre 1998

Identificación: 271311 Código de región: 0327075 Referente(s) Propuesta Muestra Empaque



VISTA FRONTAL

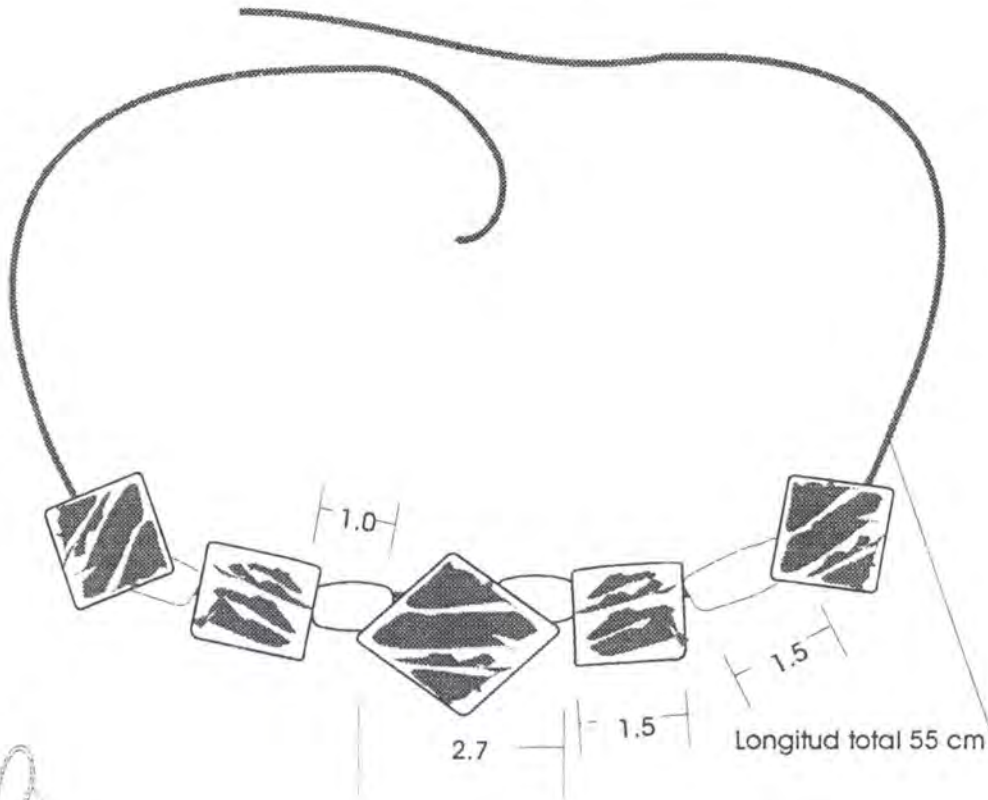

ARETES



Hilos de Plata

Objeto: Collar	Referencia: Collar Vetas	Esc.(cm): 1:1	Pl. 1
Nombre: Collar Vetas	Línea: Collar Vetas		
Origen: Talla	Recurso Natural: Tagua Majagua		
	Materia prima: Tagua Majagua		

Proceso de producción:
 Escoger las semillas de Tagua ya maduras, escoger la semilla según las dimensiones requeridas para la pieza, fijar la semilla en la prensa y hacer los cortes preliminares que configuran formalmente la pieza, hacer los primeros cortes con segueta para configurar la pieza. Tallar la pieza para dar su forma final, pulir con lija de agua permitiendo el brillo, brillar con viruta la pieza. Seleccionar las fibras del bejuco y tener limpio y parejo.

Observaciones: Las fibras de Majagua pueden ser reemplazadas por plata. Utilizar semillas maduras para evitar roturas en la pieza, destacar las posibilidades de la cascara y mantener muy buen acabado a nivel de brillo.

Responsable: Andrea Currea Fecha: Noviembre 1998

Temas: 2 7 3 4 0 0 1 2 Código de región: 0 3 2 7 0 7 5 Referente(s) Propuesta Muestra Empaque



COLLAR	LÍNEA: BISUTERIA	ARTESANO: MARIA REYES
RE: COLLAR TORTUGA	REFERENCIA:	DEPARTAMENTO: CHOCO
Y: TALLA EN TAGUA	LARGO (cm): 2.0 ALTO (cm): 2	CIUDAD/MUNICIPIO: BAHIA SOLANO
CA: TALLA EN TAGUA	DIÁMETRO (cm): PESO (gr):	LOCALIDAD/VEREDA: EL VALLE
SO NATURAL: SEMILLAS DE TAGUA	COLOR: NATURAL	RESGUARDO:
MA PRIMA: SEMILLAS DE TAGUA	CERTIFICADO HECHO A MANO: <input checked="" type="checkbox"/> SÍ <input type="checkbox"/> NO	TIPO DE POBLACIÓN: AFROCOLOMBIANA

UNIDAD OBJETIVO:	COSTO	PRECIO
PRODUCCIÓN/MES: 80	UNITARIO: 10000	UNITARIO: 12000
UNIDAD:	P. MAYOR: 10000	P. MAYOR: 12000
EMPAQUE:	EMPAQUE:	EMPAQUE:

INSTRUCCIONES: PARA ENSARTAR LOS CANUTILLOS SE PUEDE UTILIZAR HILOS DE PLATA

ARTESANA: ANDREA VICTORIA CURREA VARELA FECHA: 27/04/98

CÓDIGO REFERENCIA: TIPO DE FICHA: REFERENTE(S) MUESTRA LÍNEA EMPAQUE

VISTA FRONTAL

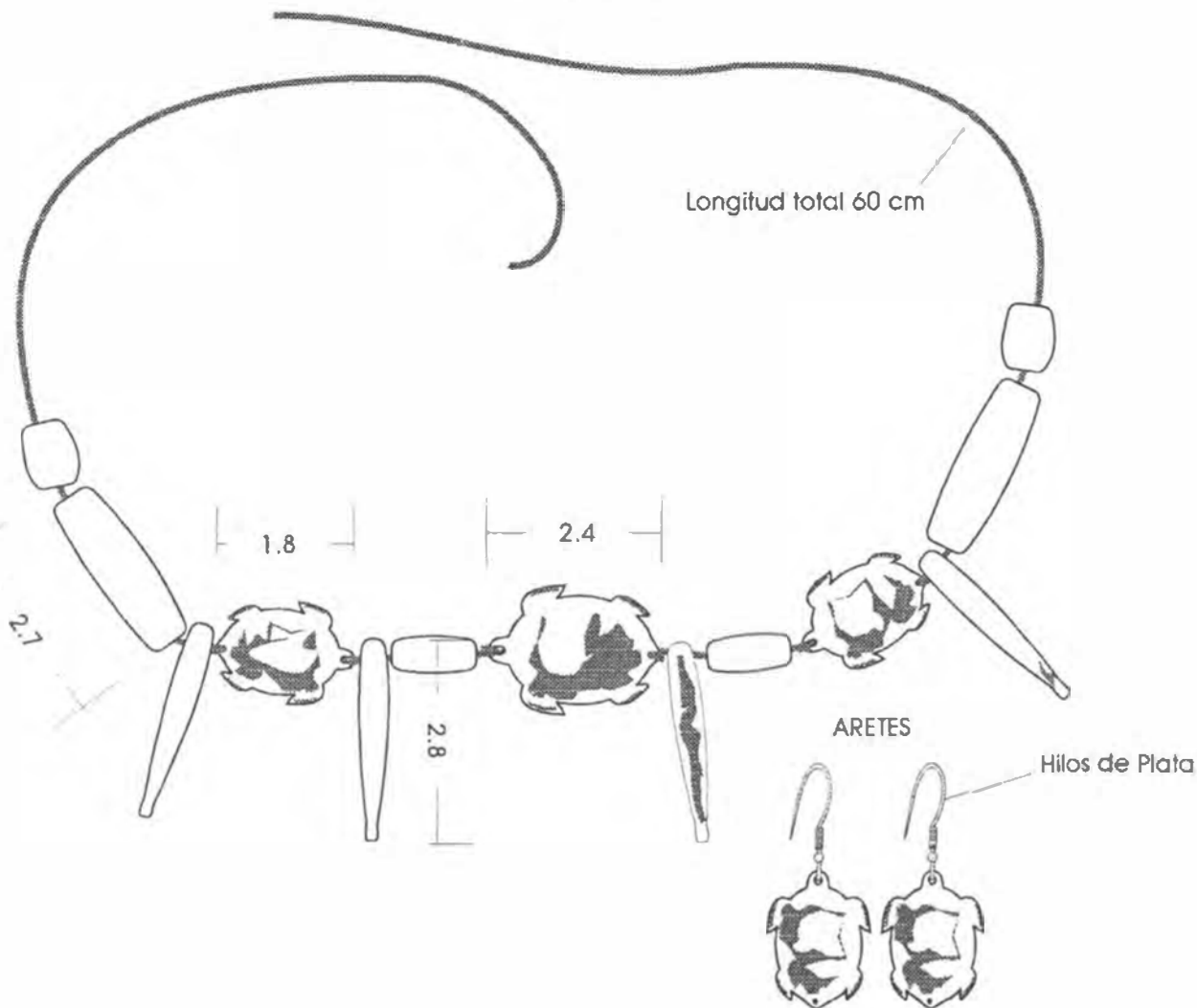

Nombre: Collar	Referencia: Collar Tortuga	Esc.(cm): 1:1	Pl. 1
Nombre: Collar Tortuga	Línea: Collar Tortuga		
Tamaño: Talla	Recurso Natural: Semillas de Tagua Majagua		
Técnica: Talla	Materia prima: Tagua Hilos de Majagua		

Proceso de producción:
 1. Coger las semillas de Tagua ya maduras, escoger la semilla según las dimensiones requeridas para la pieza, fijar la semilla en la prensa y hacer los primeros cortes con segueta para configurar la pieza. Tallar la pieza para dar su forma final, pulir con lija de agua permitiendo brillo, brillar con viruta la pieza. Seleccionar las fibras del bejuco y hacer limpio y parejo.

Observaciones: Las fibras de Majagua pueden ser reemplazadas por hilos de Plata. Utilizar semillas maduras para evitar roturas en la pieza, destacar las posibilidades de la cascara y mantener un muy buen acabado a nivel de brillo.

Responsable: Andrea Currea Fecha: Noviembre 1998

tema Ref. 27340012 Código de región 0327075 Referente(s) Propuesta Muestra Empaque



COLLAR	LÍNEA: BISUTERÍA	ARTESANO: MARGARITA MENA
DE: COLLAR LORO	REFERENCIA:	DEPARTAMENTO: CHOCO
TALLA EN TAGUA, TEJEDURIA	LARGO (CM) BORDO: ANCHO (CM): 3.8 ALTO (CM): 2	CIUDAD/MUNICIPIO: BAHIA SOLANO
TALLA EN TAGUA, TEJEDURIA	DIÁMETRO (CM): PESO (G):	LOCALIDAD/VEREDA: EL VALLE
MATERIAL: SÓLO NATURAL: SEMBLAS DE BOLA Y BILACO MANDAR	COLOR: NATURAL	RESGUARDO:
SEGUNDA PRIMERA: SEMBLAS DE INGA Y BILACO MANDAR	CERTIFICADO HECHO A MANO: <input checked="" type="checkbox"/> Sí <input type="checkbox"/> No	TIPO DE POBLACIÓN: AFROCOLOMBIANA

OBJETIVO:	COSTO	PRECIO
PRODUCCIÓN/MES: 80	UNITARIO: 10000	UNITARIO: 12000
UNIDAD:	P. MAYOR: 10000	P. MAYOR: 12000
UNIDAD:	EMPAQUE:	EMPAQUE:

RECOMENDACIONES: PARA ENSARTAR LOS CANUTILLOS SE PUEDE UTILIZAR HILOS DE PLATA



RESPONSABLE: ANDREA VICTORIA CURREA VARELA FECHA: 27/04/98

REFERENCIA: 2 7 1 3 1 1 TIPO DE FICHA: REFERENTE(S) MUESTRA LÍNEA EMPAQUE

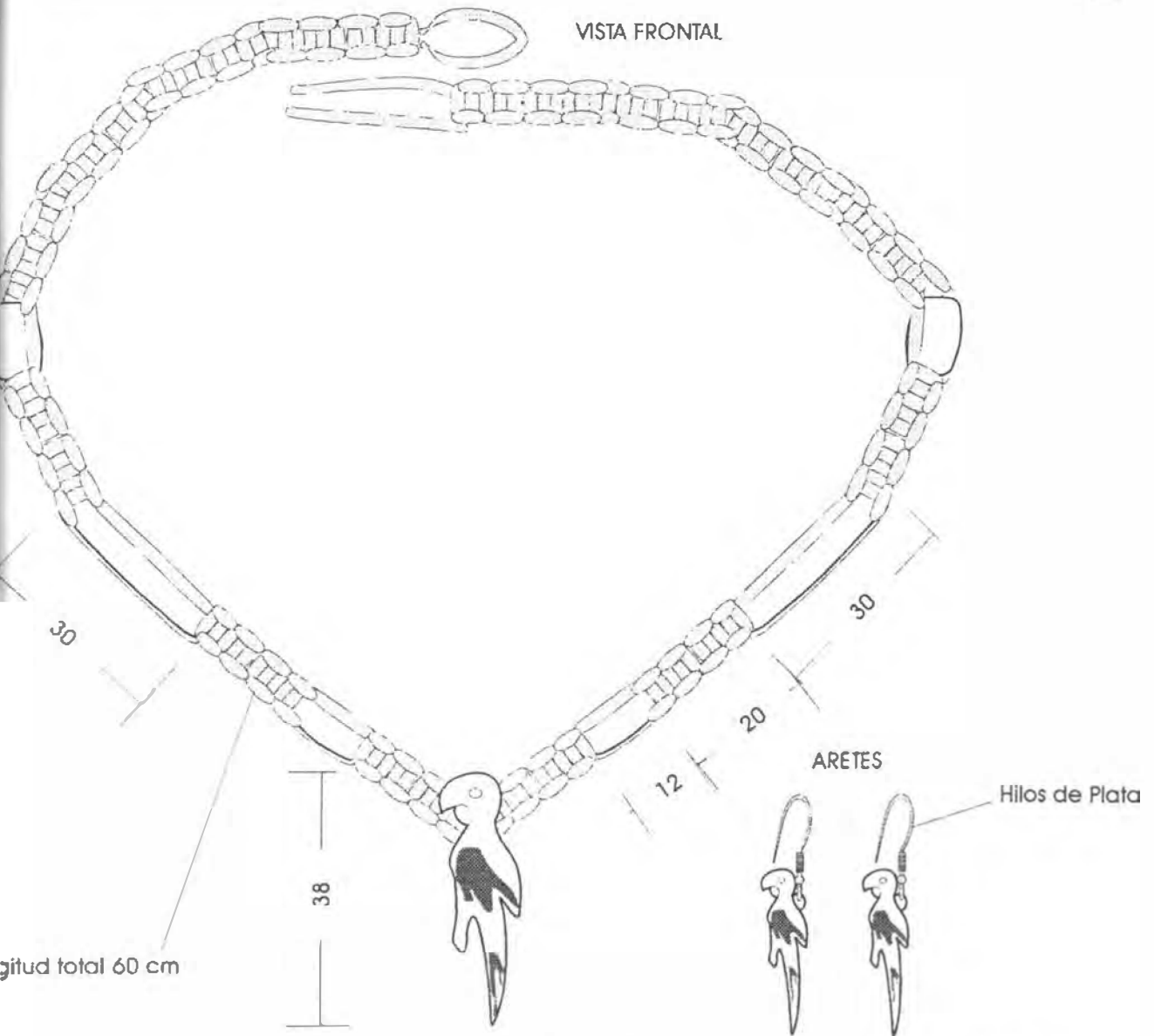

Nombre: Collar	Referencia: Collar Loro	Esc.(cm): 1:1	Pl. 1
Descripción: Collar Loro	Línea: Collar Loro		
Materia: Talla	Recurso Natural: Semillas de Tagua Majaqua		
Técnica: Talla	Materia prima: Tagua Hilos de Majaqua		

Proceso de producción:
 1. Seleccionar las semillas de Tagua ya maduras, escoger la semilla según las dimensiones requeridas para la pieza, fijar la semilla en la prensa y hacer los primeros cortes con segueta para configurar la pieza. Tallar la pieza para dar su forma final, pulir con lija de agua permitiendo que brille, brillar con viruta la pieza. Seleccionar las fibras y tejer limpio y bonito.

Observaciones: Las fibras de Majaqua pueden ser reemplazadas por plata. Utilizar semillas maduras para evitar roturas en la pieza, destacar las posibilidades de la cascara y mantener un muy buen acabado a nivel de brillo.

Responsable: Andrea Currea Fecha: Noviembre 1998

Código de región: 0327075 Referente(s) Propuesta Muestra Empaque



COLLAR	LÍNEA: BISUTERIA	ARTESANO: ELIJUDES BERMUDEZ
DESCRIPCIÓN: COLLAR PESCADO	REFERENCIA:	DEPARTAMENTO: CHOCO
TALLA EN TAGUA, TEJEDURIA	LARGO (CM): 150 P.A. ANCHO (CM): 2.5 ALTO (CM): 3	CIUDAD/MUNICIPIO: DAFNIA SOLANO
TALLA EN TAGUA, TEJEDURIA	DIÁMETRO (CM): PESO (GR):	LOCALIDAD/VEREDA: EL VALLE
MATERIAL: SUELOS DE TAGUA Y BILACO MARRON	COLOR: NATURAL	RESGUARDO:
ALTA PRIMA: SUELOS DE TAGUA - BILACO MARRON	CERTIFICADO HECHO A MANO: Sí <input checked="" type="checkbox"/> No <input type="checkbox"/>	TIPO DE POBLACIÓN: AFROCOLOMBIANA
OBJETIVO:	COSTO	PRECIO
PRODUCCIÓN/MES: 80	UNITARIO: 10000	UNITARIO: 12000
UNIDAD:	P. MAYOR: 10000	P. MAYOR: 12000
UNIDAD:	EMPAQUE:	EMPAQUE:
REMARKS:		
ARTESANA: ANDREA VICTORIA CURREA VARELA	FECHA: 27/04/98	
REFERENCIA: 27130011	TIPO DE FICHA: REFERENTE(S) <input type="checkbox"/>	MUESTRA <input checked="" type="checkbox"/> LÍNEA <input type="checkbox"/> EMPAQUE <input type="checkbox"/>

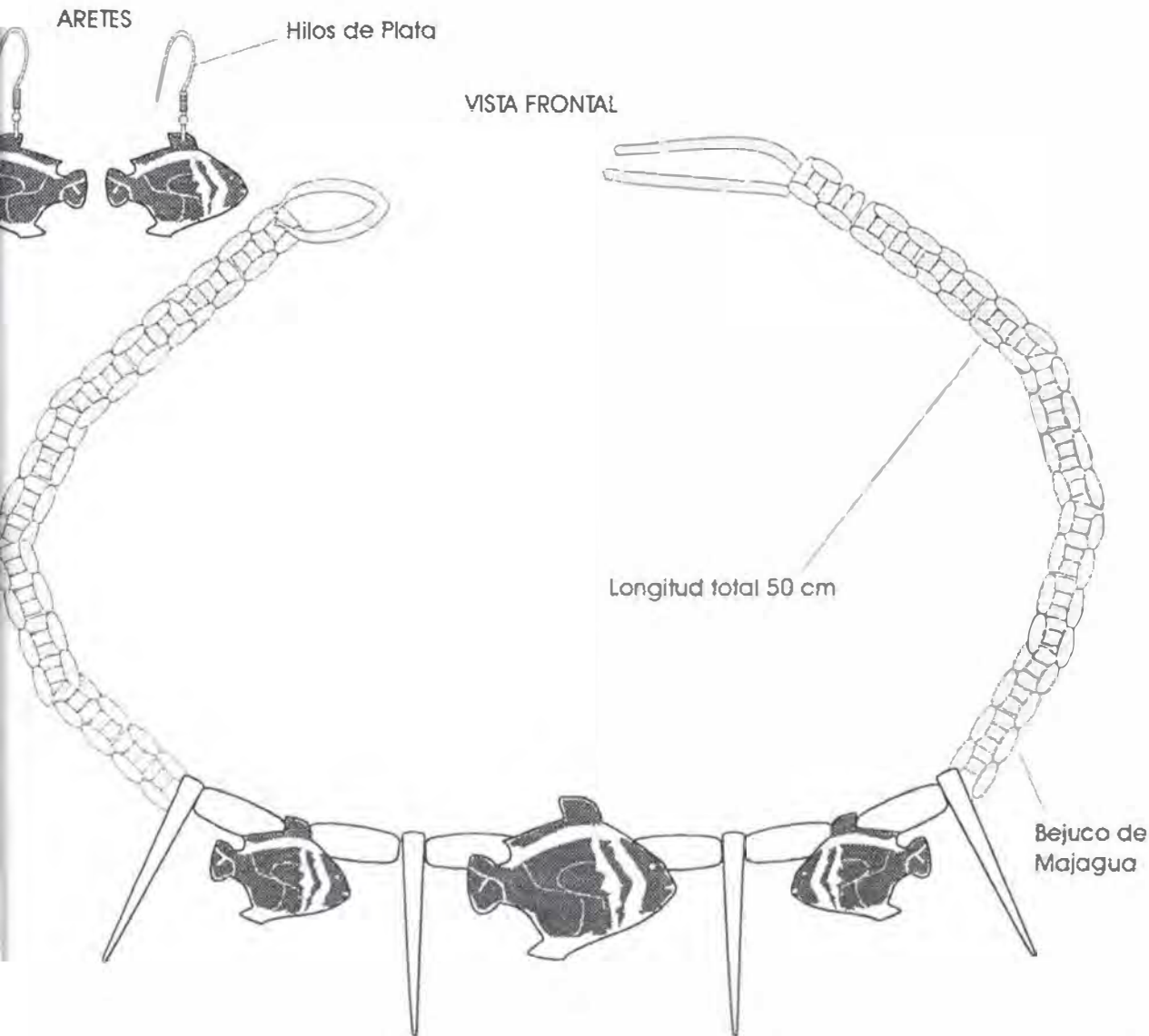

Nombre: Collar	Referencia: Collar Pescado	Esc.(cm): 1:1	Pl. 1
Material: Talla	Línea:	Recurso Natural: Semillas de Tagua Majagua	
Técnica: Talla	Mater. iapr. ma: Tagua Bejuco de Majagua		

Peso de producción:
 Coger las semillas de Tagua ya maduras, escoger la semilla según las dimensiones requeridas para la pieza, fijar la semilla en la prensa y hacer los primeros cortes con segueta para configurar la pieza. Tallar la pieza para dar su forma final, pulir con lija de agua permitiendo que brille, brillar con viruta la pieza. Seleccionar las fibras del bejuco y hacer limpio y parejo.

Observaciones: Las fibras de Majagua pueden ser reemplazadas por plata. Utilizar semillas maduras para evitar roturas en la pieza, destacar las posibilidades de la cascara y mantener un muy buen acabado a nivel de brillo.

Responsable: Andrea Correa Fecha: Noviembre 1998

Imagen refer. 27340012 Código de región 0327075 Referente(s) Propuesta Muestra Empaque

VISTA FRONTAL

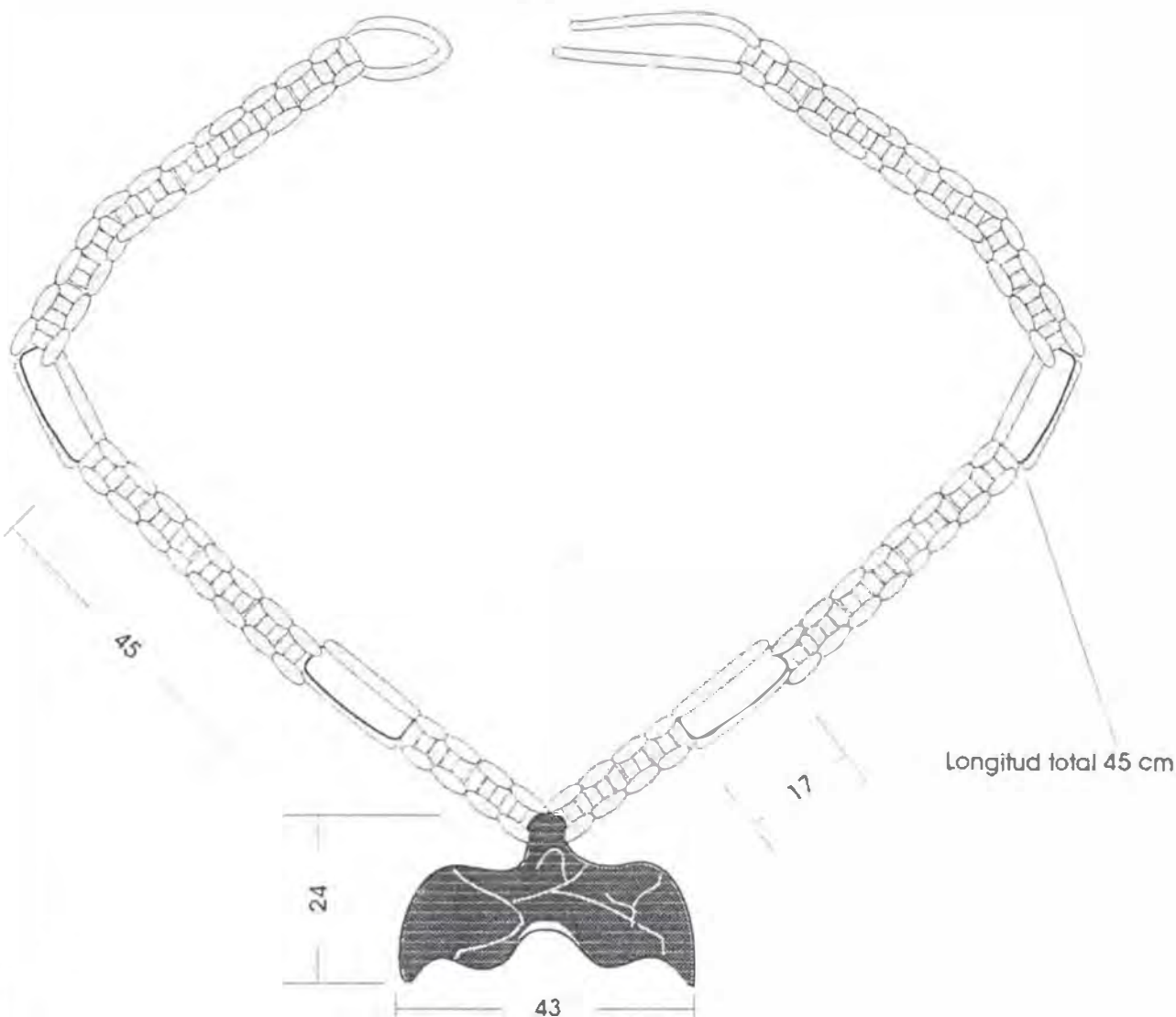

Objeto: Collar	Referencia: Collar Ballena I	Esc.(cm): 1:1	Pl. 1
Nombre: Collar Ballena II	Línea: Collar Ballena II		
Material: Talla	Recurso Natural: Semillas de Tagua Bejucos de Majagua		
Técnica: Talla	Materia prima: Tagua Majagua		

Proceso de producción:
 escoger las semillas de Tagua ya maduras, escoger la semilla según las dimensiones requeridas para la pieza, fijar la semilla en la prensa y hacer los primeros cortes con segueta para configurar la pieza. Tallar la pieza para dar su forma final, pulir con lija de agua permitiendo el brillo, brillar con viruta la pieza. Seleccionar las fibras del bejuco, tejer limpio y parejo.

Observaciones:
 Las fibras de Majagua pueden ser reemplazadas por plata.
 utilizar semillas maduras para evitar roturas en la pieza, destacar las posibilidades de la cascara

Responsable: Andrea Currea Fecha: Noviembre 1998

Forma ref. 2 7 1 3 1 1 Código de región 0 3 2 7 0 7 5 Referente(s) Propuesta Muestra Empaque

ARETES

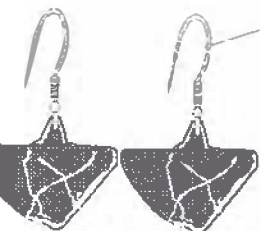

Hilos de Plata

VISTA FRONTAL

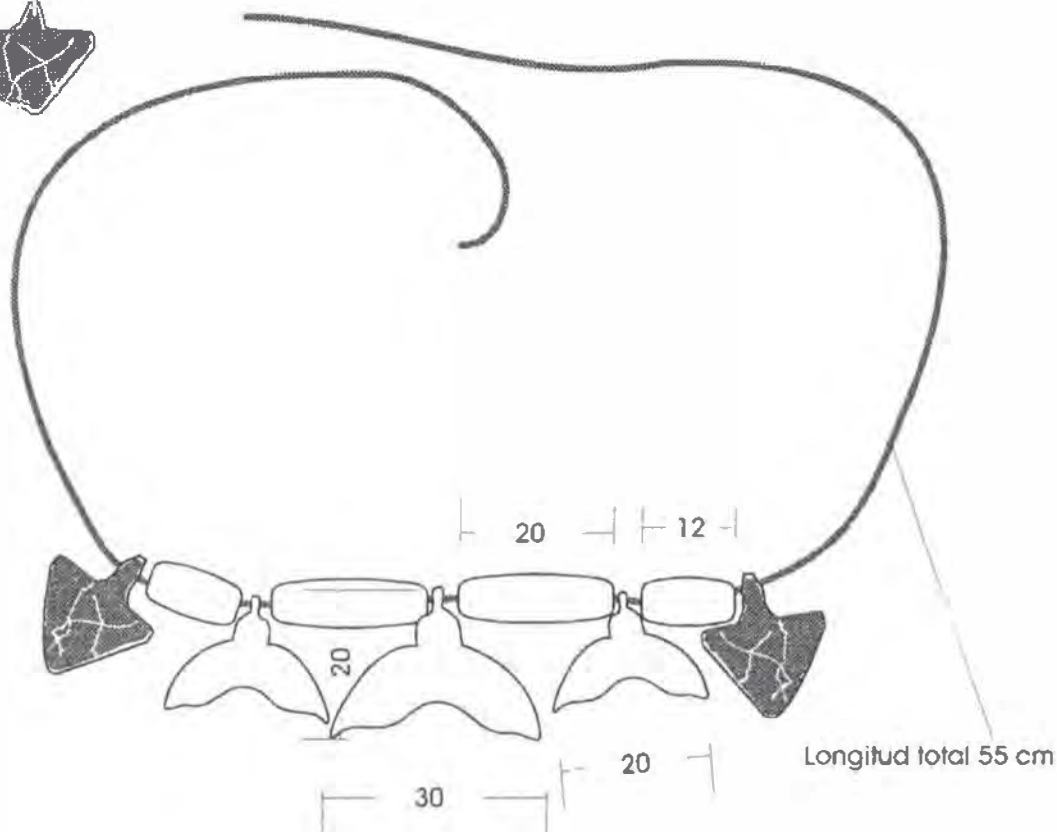

Nombre: Collar	Referencia: Collar Ballena I	Esc.(cm): 1:1	Pl. 1
Nombre: Collar Ballena I	Línea: Collar Ballena I		
Oficio: Talla	Recurso Natural: Semillas de Tagua Hilos de Majaagua		
Técnica: Talla	Materia prima: Tagua Majaagua		

Proceso de producción:
 Recoger las semillas de Tagua ya maduras, escoger la semilla según las dimensiones requeridas para la pieza, fijar la semilla en la prensa y hacer los primeros cortes con següeta para configurar la pieza. Tallar la pieza para dar su forma final, pulir con lija de agua permitiendo el brillo, brillar con viruta la pieza. Seleccionar las fibras del bejuco y limpiar y patear.

Observaciones:
 Las fibras de Majaagua pueden ser reemplazadas por plata, utilizar semillas maduras para evitar roturas en la pieza, destacar las posibilidades de la cascara.

Responsable: Andrea Currea Fecha: Noviembre 1998

Forma ref. 2 7 3 4 0 0 1 2 Código de región 0 3 2 7 0 7 5 Referente(s) Propuesta Muestra Empaque

VISTA FRONTAL

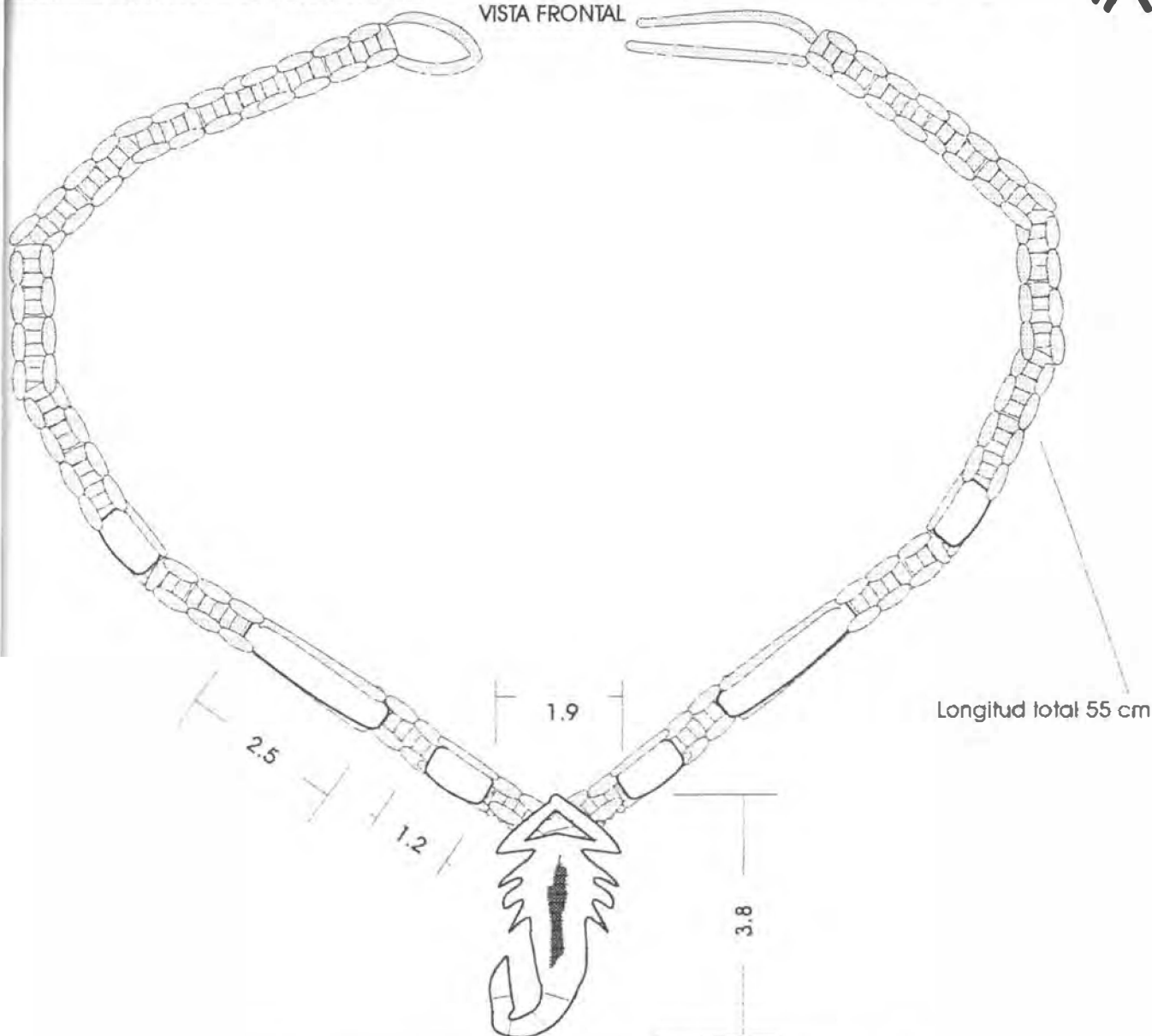

Longitud total 55 cm

Pieza: Collar	Referencia: Collar Ballena I	Esc.(cm): 1:1	Pl. 1
Nombre: Collar Alacrán	Línea: Collar Ballena II		
Oficio: Talla	Recurso Natural: Semillas de Tagua Majagua		
Técnica: Talla	Materia prima: Tagua Bejuco de Majagua		

Proceso de producción:
 Recoger las semillas de Tagua ya maduras, escoger la semilla según dimensiones requeridas para la pieza, fijar la semilla en la prensa y hacer los primeros cortes con segueta para configurar la pieza. Tallar la pieza para dar su forma final, pulir con lija de agua permitiendo el brillo, brillar con viruta la pieza. Seleccionar las fibras del bejuco y tejer limpia y parejo.

Observaciones: Incluir el Homblijo de la semilla en el diseño final de la pieza, utilizar semillas maduras para evitar roturas en la pieza, destacar las posibilidades de la cascara y mantener muy buen acabado a nivel de brillo.

Responsable: Andrea Currea Fecha: Noviembre 1998

Sistema de ref. **27340012** Código de región **0327075** Referente(s) Propuesta Muestra Empaque



COLLAR	LÍNEA: BISUTERIA	ARTESANO: MARGARITA MEHA
REF: COLLAR ARDILLA	REFERENCIA:	DEPARTAMENTO: CHOCO
MO: TALLA EN TAGUA	LARGO (cm): 55 ANCHO (cm): 3,5 ALTO (cm): 3	CIUDAD/MUNICIPIO: BAHIA SOLANO
TÉCNICA: TALLA EN TAGUA	DIÁMETRO (cm): PESO (gr):	LOCALIDAD/VEREDA: EL VALLE
MATERIAL PRINCIPAL: RESO NATURAL; SEMILLAS DE TAGUA	COLOR: NATURAL	RESGUARDO:
MATERIAL SECUNDARIO: SEMILLAS DE TAGUA	CERTIFICADO HECHO A MANO: SÍ <input checked="" type="checkbox"/> NO <input type="checkbox"/>	TIPO DE POBLACIÓN: AFROCOLOMBIANA

PROPÓSITO OBJETIVO:	COSTO	PRECIO
PRODUCCIÓN/MES: 80	UNITARIO: 10000	UNITARIO: 12000
VALOR QUE:	P. MAYOR: 10000	P. MAYOR: 12000
VALOR LAJE:	EMPAQUE:	EMPAQUE:

OBSERVACIONES:



CONTACTABLE: ANDREA VICTORIA CURREA VARELA FECHA: 27/04/98

CÓDIGO REFERENCIAL: 271311 TIPO DE FICHA: REFERENTE(S) MUESTRA LÍNEA EMPAQUE

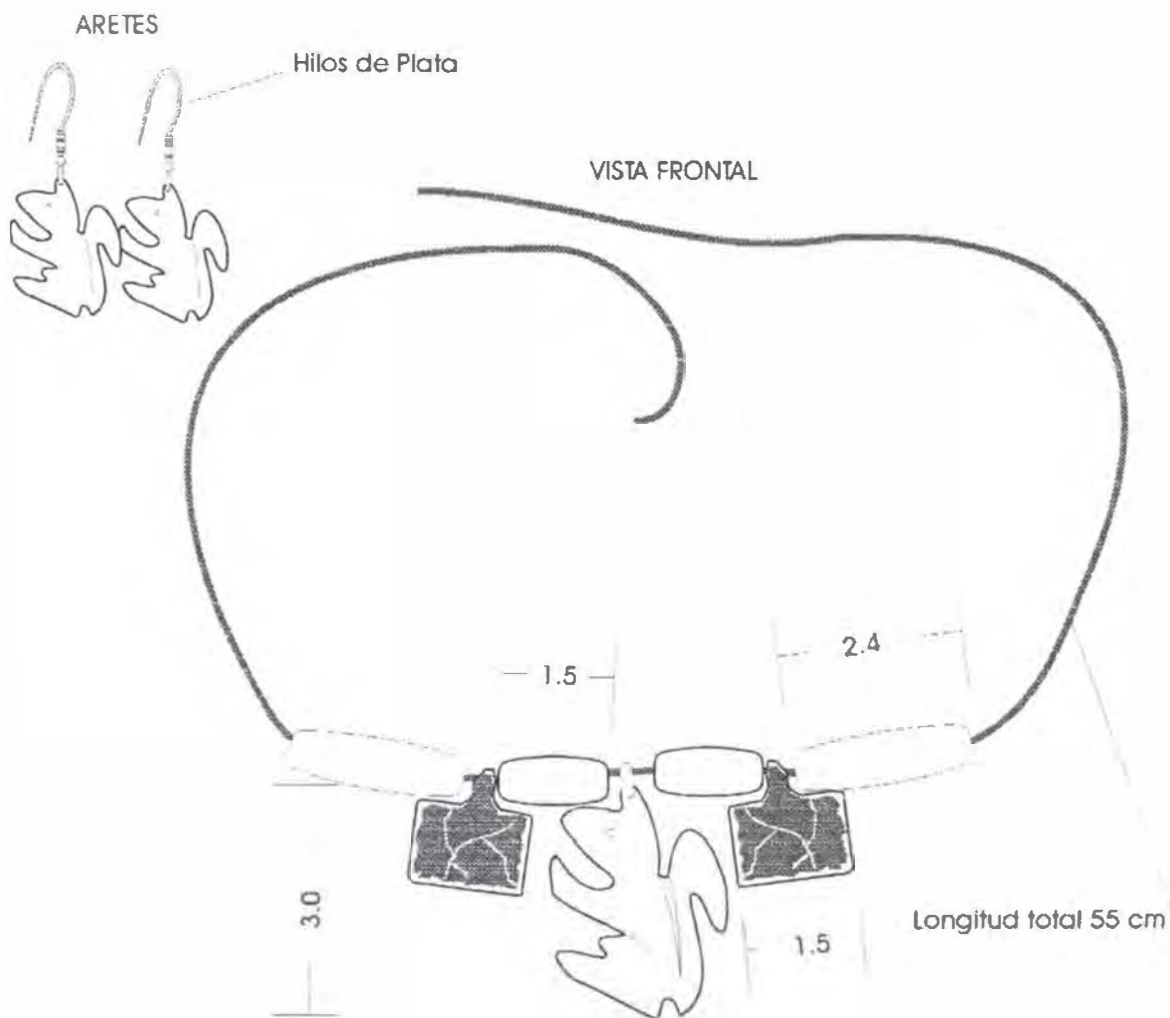

Pieza: Collar	Referencia: Collar Ardilla	Esc.(cm): 1:1	Pl. 1
Nombre: Collar Ardilla	Linea: Collar Ardilla		
Oficio: Talla	Recurso Natural: Semillas de Tagua Majagua		
Técnica: Talla	Materia prima: Tagua Hilos de Majagua		

Proceso de producción:
 Recoger las semillas de Tagua ya maduras, escoger la semilla según dimensiones requeridas para la pieza, fijar la semilla en la prensa y hacer los primeros cortes con segueta para configurar la pieza. Tallar la pieza para dar su forma final, pulir con lija de agua permitiendo el brillo, brillar con viruta la pieza. Seleccionar las fibras del bejuco y tener limpio y parejo.

Observaciones:
 Las fibras de Majagua pueden ser reemplazadas por plata. utilizar semillas maduras para evitar roturas en la pieza, destacar las posibilidades de la cascara

Responsable: Andrea Currea Fecha: Noviembre 1998

Sistema de ref. 2 7 3 4 0 0 1 2 Código de región 0 3 2 7 0 7 5 Referente(s) Propuesta Muestra Empaque



PLACERA	LÍNEA: BISUTERIA	ARTESANO: ELIQUIDES BERMUDEZ
TITULO: PULCERA LORO	REFERENCIA:	DEPARTAMENTO: CHOCO
TALLA: TALLA EN TAGUA	LARGUEZ: 6.3 ANCHURAZ: 5.0 ALTURAZ: 1.5	CIUDAD/MUNICIPIO: BAHIA SOLANO
TALLA EN TAGUA	DIÁMETROCM: PESOGM:	LOCALIDAD/VEREDA: EL VALLE
RESO NATURAL: SEMILLAS DE TAGUA	COLOR: NATURAL	RESGUARDO:
RESO PRIMA: SEMILLAS DE TAGUA	CERTIFICADO HECHO A MANO: <input checked="" type="checkbox"/> Sí <input type="checkbox"/> No	TIPO DE POBLACIÓN: AFROCOLOMBIANA

USO OBJETIVO:	COSTO	PRECIO
PRODUCCIÓN/MES: 100	UNITARIO: 3000	UNITARIO: 4000
QUE:	P. MAYOR: 3000	P. MAYOR: 4000
LAJE:	EMPAQUE:	EMPAQUE:

CONVENCIONES:

RESPONSABLE: ANDREA VICTORIA CURREA VARELA FECHA: 27/04/98

NUMERO DE REFERENCIA TIPO DE FICHA: REFERENTE(S) MUESTRA LÍNEA EMPAQUE

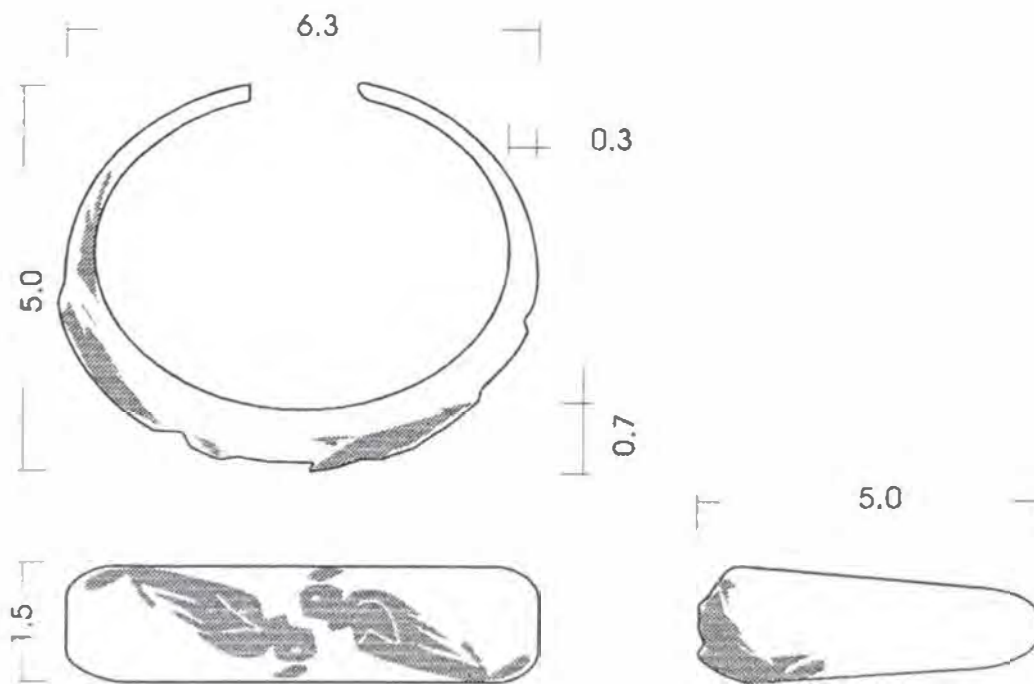

Objeto: Pulsera	Referencia: Pulsera Loro	Esc.(cm): 1:1	Pl. 1
Nombre: Pulsera Loro	Línea: Pulseras		
Material: Talla	Recurso Natural: Semillas de Tagua		
Técnica: Talla	Materia prima: Tagua		

Proceso de producción:
 Escoger las semillas de Tagua ya maduras, escoger la semilla según las dimensiones requeridas para la pieza, fijar la semilla en la prensa y hacer los primeros cortes con segueta para configurar la pieza. Tallar la pieza para dar su forma final, pulir con lija de agua permitiendo el brillo, brillar con viruta la pieza.

Observaciones: Incluir el Hombigo de la semilla en el diseño final de la pieza, utilizar semillas maduras para evitar roturas en la pieza, destacar las posibilidades de la cascara y mantener un muy buen acabado a nivel de brillo.

Responsable: Andrea Currea Fecha: Noviembre 1998

Tema: 27430012 Código de región: 0327075 Referente(s) Propuesta Muestra Empaque

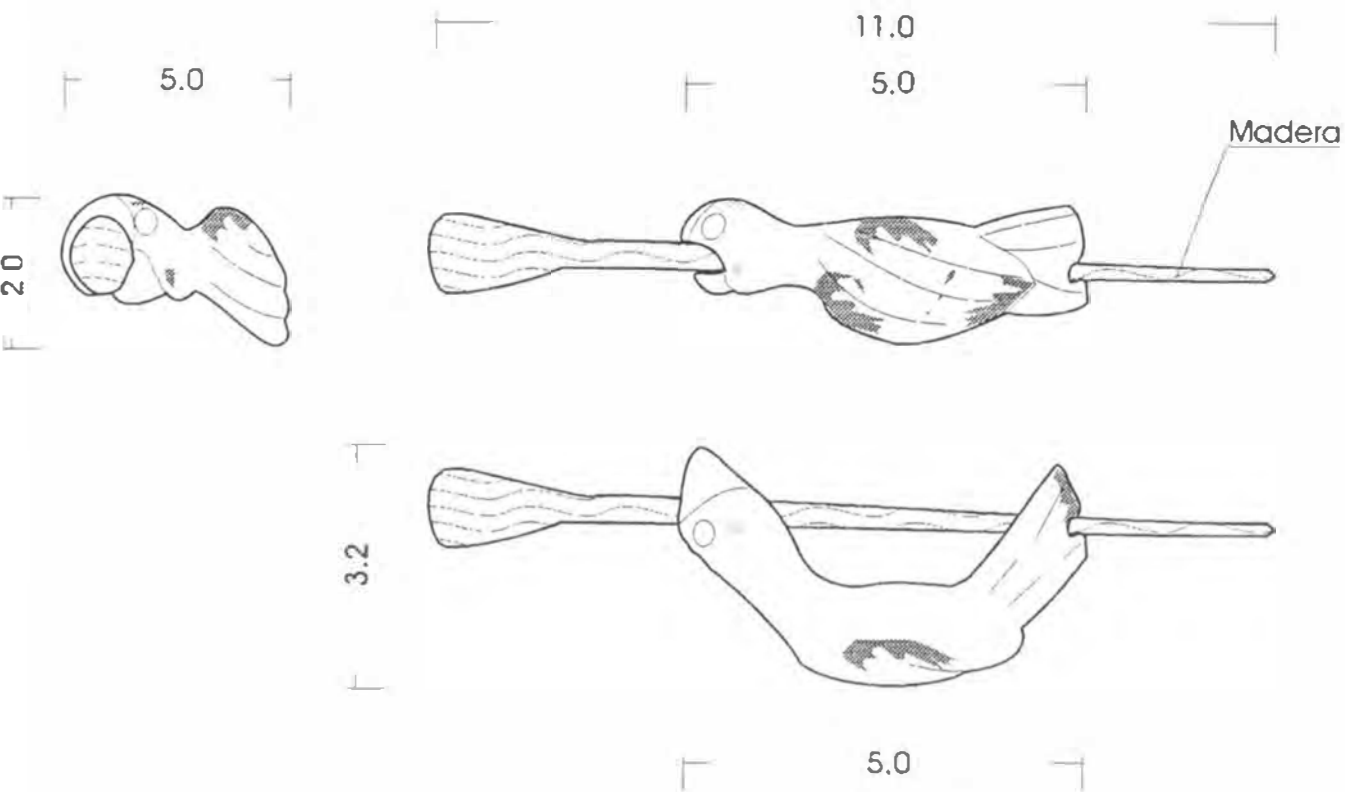

Objeto: Hebilla	Referencia: Hebilla Loro	Esc.(cm): 1:1	Pl. 1
Nombre: Hebilla Loro	Línea: Hebillas		
Oficio: Talla	Recurso Natural: Semillas de Tagua Madera		
Técnica: Talla	Materia prima: Tagua Madera		

Proceso de producción:
 Recoger las semillas de Tagua ya maduras, escoger la semilla según las dimensiones requeridas para la pieza, fijar la semilla en la prensa y hacer los primeros cortes con segueta para configurar la pieza. Tallar la pieza para dar su forma final, pulir con lija de agua permitiendo que brille, brillar con viruta la pieza.

Observaciones: Incluir el Homblijo de la semilla en el diseño final de la pieza, utilizar semillas maduras para evitar roturas en la pieza, destacar las posibilidades de la cascara y mantener un muy buen acabado a nivel de brillo.

Responsable: Andrea Currea Fecha: Noviembre 1998

Sistema de ref. 273411 Código de región 0327075 Referente(s) Propuesta Muestra Empaque



HEBILLA	LÍNEA: BISUTERIA	ARTESANO: EFREN NAGLE
DESCRIPCIÓN: HEBILLA I	REFERENCIA:	DEPARTAMENTO: CHOCO
UNIDAD: TALLA EN TAGUA	LARGO(cm): 7.0 ANCHO(cm): 4.0 ALTO(cm): 2.5	CIUDAD/MUNICIPIO: BAHIA SOLANO
UNIDAD: TALLA EN TAGUA	DIÁMETRO(cm):	PESO(g):
MATERIAL NATURAL: SEMILLAS DE TAGUA	COLOR: NATURAL	LOCALIDAD/VEREDA: EL VALLE
MATERIAL PRIMARIO: SEMILLAS DE TAGUA	CERTIFICADO HECHO A MANO: Sí <input checked="" type="checkbox"/> No <input type="checkbox"/>	RESGUARDO:
		TIPO DE POBLACIÓN: AFROCOLOMBIANA
PROPÓSITO OBJETIVO:	COSTO	PRECIO
PRODUCCIÓN/MES: 100	UNITARIO: 3000	UNITARIO: 4000
VALOR:	P. MAYOR: 3000	P. MAYOR: 4000
EMPAQUE:	EMPAQUE:	EMPAQUE:
REMARKS:		
INScripción: ANDREA VICTORIA CURREA VARELA	FECHA: 27/04/08	
CODIGO REFERENCIA: 271311	TIPO DE FICHA: REFERENTE(S) <input type="checkbox"/>	MUESTRA <input checked="" type="checkbox"/> LÍNEA <input type="checkbox"/> EMPAQUE <input type="checkbox"/>

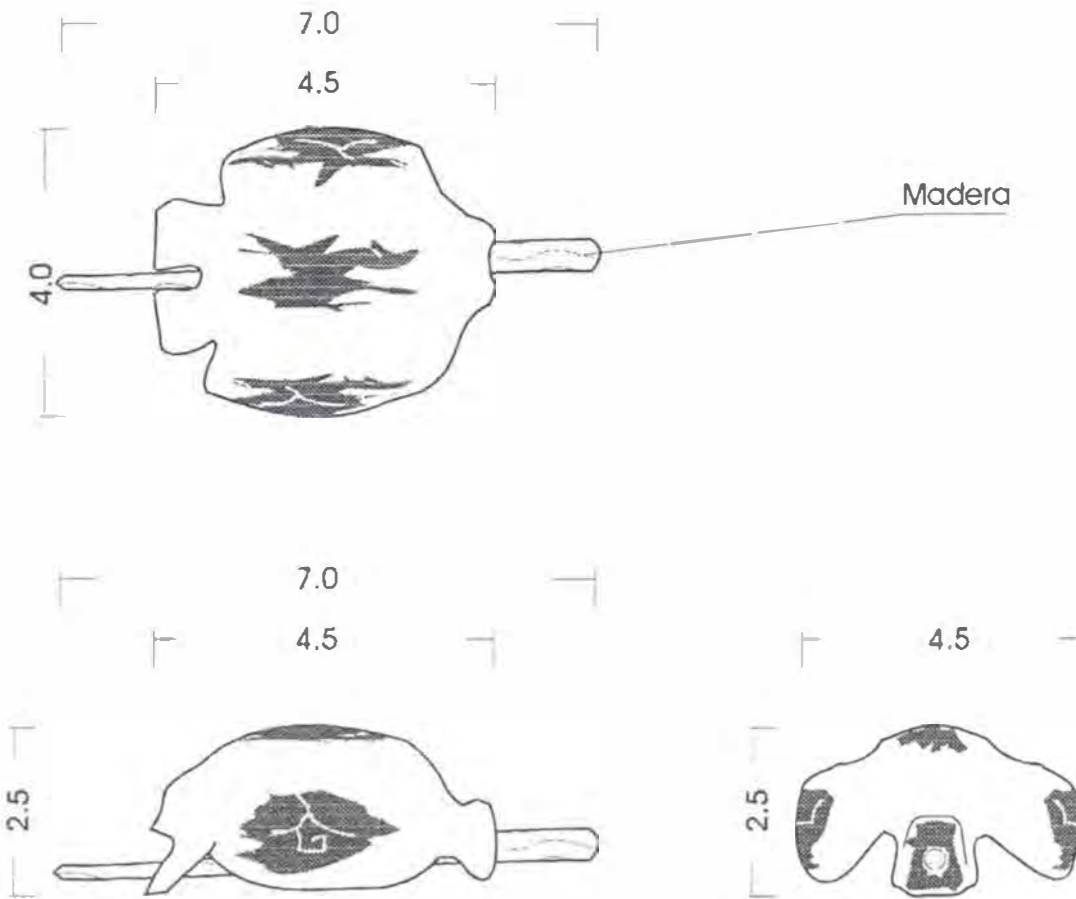

Nombre: Hebillas	Referencia: Hebillas	Esc.(cm): 1:1	Pl. 1
Oficio: Talla	Línea: Hebillas		
Técnica: Talla	Recurso Natural: Semillas de Tagua		
	Materia prima: Tagua		

Proceso de producción:
 Recoger las semillas de Tagua ya maduras, escoger la semilla según las dimensiones requeridas para la pieza, fijar la semilla en la prensa y hacer los primeros cortes con segueta para configurar la pieza. Tallar la pieza para dar su forma final, pulir con lija de agua permitiendo el brillo, brillar con viruta la pieza.

Observaciones: Incluir el Homblijo de la semilla en el diseño final de la pieza, utilizar semillas maduras para evitar roturas en la pieza, destacar las posibilidades de la cascara y mantener un muy buen acabado a nivel de brillo.

Responsable: Andrea Currea Fecha: Noviembre 1998

Sistema de ref. 2 7 3 4 0 0 1 2 Código de región 0 3 2 7 0 7 5 Referente(s) Propuesta Muestra Empaque



NOMBRE: COFRE	LÍNEA: COFRES	ARTESANO: MARIA REYES
DIRECCIÓN: CASCANUEZ	REFERENCIA:	DEPARTAMENTO: CHOCO
TALLA: TALLA EN TAGUA	LARGUEJO: 5,0 ANCHUEJO: 3,0 ALTOJO: 3	CIUDAD/MUNICIPIO: BAHIA SOLANO
MATERIAL: TALLA EN TAGUA	DIÁMETROJO: PESOJO:	LOCALIDAD/VEREDA: EL VALLE
PROCESO NATURAL: SEMILLAS DE TAGUA	COLOR: NATURAL	RESGUARDO:
OTRA FIRMA: SEMILLAS DE TAGUA	CERTIFICADO HECHO A MANO: <input checked="" type="checkbox"/> SÍ <input type="checkbox"/> NO	TIPO DE POBLACIÓN: AFROCOLOMBIANA
ESTADO OBJETIVO:	COSTO	PRECIO
PRODUCCIÓN/MES: 80	UNITARIO: 8000	UNITARIO: 10000
PRECIO QUE:	P. MAYOR: 8000	P. MAYOR: 10000
EMPAQUE:	EMPAQUE:	EMPAQUE:
OBSERVACIONES:		
RESPONSABLE: ANDREA VICTORIA CURRERA VARELA		FECHA: 27/04/98
OTRA REFERENCIA: 27130011	TIPO DE FICHA: REFERENCIAL <input type="checkbox"/>	MUESTRA <input checked="" type="checkbox"/> LÍNEA <input type="checkbox"/> EMPAQUE <input type="checkbox"/>

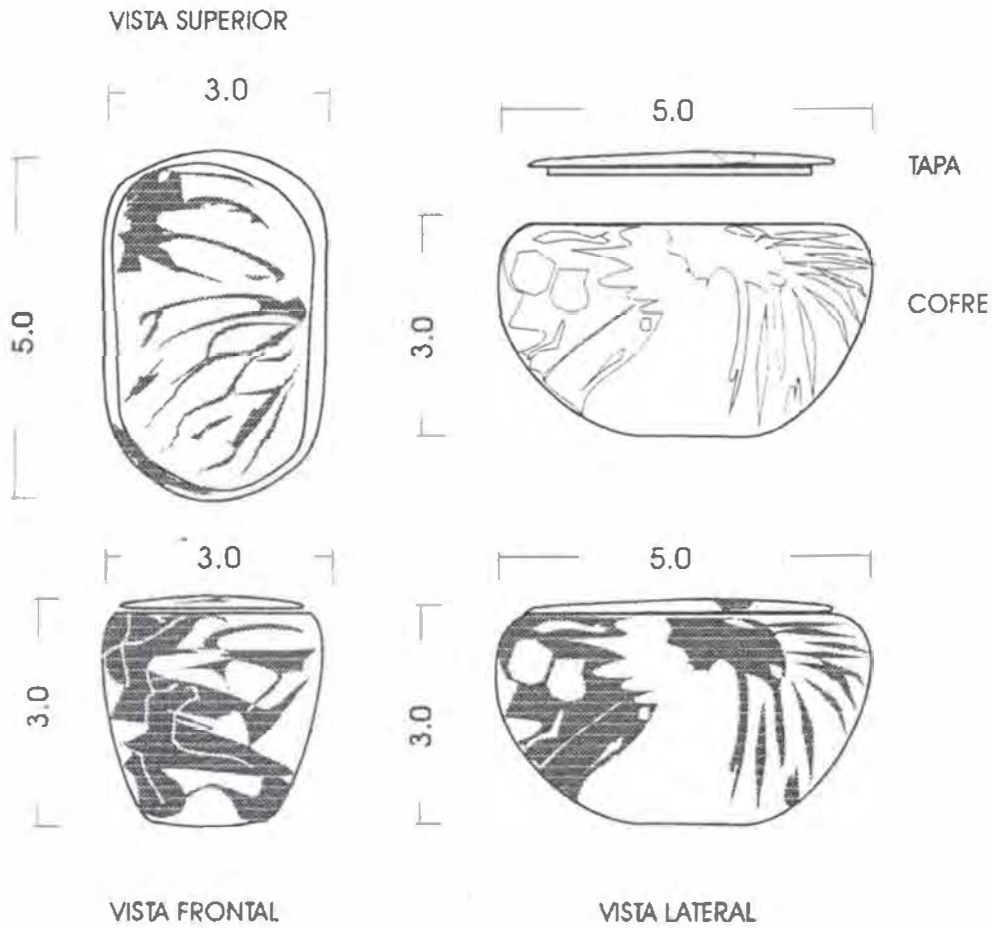

Nombre: Cofre	Referencia: Cofre Cascanuez Esc.(cm):1:1	Pl. 1
Descripción: Cofre Cascanuez	Línea: Cofres	
Técnica: Talla	Recurso Natural: Semillas de Tagua	
Materia prima: Talla	Materia prima: Tagua	

Proceso de producción:
 Recoger las semillas de Tagua ya maduras, escoger la semilla según las dimensiones requeridas para la pieza, fijar la semilla en la prensa y hacer los primeros cortes con sequeta para configurar la pieza. Tallar la pieza para dar su forma final, pulir con lija de agua permitiendo el brillo, brillar con viruta la pieza.

Observaciones: Incluir el Hombligo de la semilla en el diseño final de la pieza, utilizar semillas maduras para evitar roturas en la pieza, destacar las posibilidades de la cascara y mantener muy buen acabado a nivel de brillo.

Responsable: Andrea Currea Fecha: Noviembre 1998

Tema ref. 2 7 1 3 1 1 Código de región 0 3 2 7 0 7 5 Referente(s) Propuesta Muestra Empaque



NOMBRE: COFRE	LÍNEA: COFRES	ARTESANO: EUCLIDES BERNUDEZ
DESCRIPCIÓN: CAJA II	REFERENCIA:	DEPARTAMENTO: CHOCO
MATERIAL: TALLA EN TAGUA	LARGO(CM): 3.7 ANCHO(CM): 2.5 ALTO(CM): 2	CIUDAD/MUNICIPIO: BAHIA SOLANO
TECNOLOGÍA: TALLA EN TAGUA	DIÁMETRO(CM): PESO(CM):	LOCALIDAD/VEREDA: EL VALLE
PROCESO NATURAL: SEMILLAS DE TAGUA	COLOR: NATURAL	RESGUARDO:
GRADO PRIMA: SEMILLAS DE TAGUA	CERTIFICADO HECHO A MANO: Sí <input checked="" type="checkbox"/> No <input type="checkbox"/>	TIPO DE POBLACIÓN: AFROCOLOMBIANA

GRADO OBJETIVO:	COSTO	PRECIO
PRODUCCIÓN/MES: 80	UNITARIO: 8000	UNITARIO: 10000
PRECIO:	P. MAYOR: 8000	P. MAYOR: 10000
EMPAQUE:	EMPAQUE:	EMPAQUE:

CONSERVACIONES:

CONSERVABLE: ANDREA VICTORIA CURREA VARELA FECHA: 27/04/98

TEMA REFERENCIA 2 7 1 3 1 1 TIPO DE FICHA: REFERENTE(S) MUESTRA LÍNEA EMPAQUE

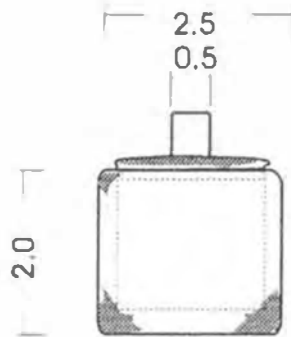
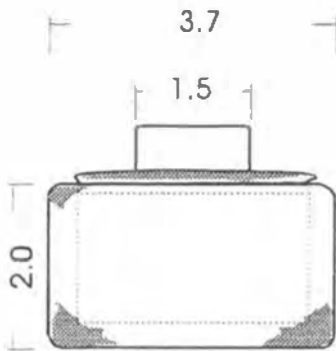
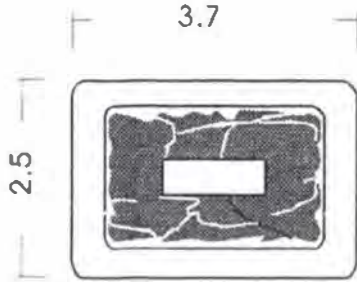

TAPA



COFRE

Pieza: Cofre	Referencia: Cofre Caja	Esc.(cm): 1:1	Pl. 1
Nombre: Cofre Caja	Línea: Cofres		
Oficio: Talla	Recurso Natural: Semillas de Tagua		
Técnica: Talla	Materia prima: Tagua		

Proceso de producción:
 Recoger las semillas de Tagua ya maduras, escoger la semilla según dimensiones requeridas para la pieza, fijar la semilla en la prensa y hacer los primeros cortes con segueta para configurar la pieza. Tallar la pieza para dar su forma final, pulir con lija de agua permitiendo el brillo, brillar con viruta la pieza.

Observaciones: Incluir el Homblijo de la semilla en el diseño final de la pieza, utilizar semillas maduras para evitar roturas en la pieza. destacar las posibilidades de la cascara y mantener muy buen acabado a nivel de brillo.

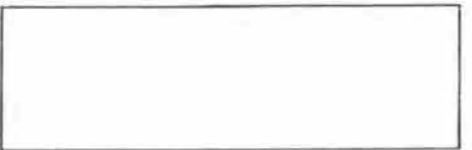

Responsable: Andrea Currea Fecha: Noviembre 1998

Sistema de ref. 2 7 1 3 1 1 Código de región 0 3 2 7 0 7 5 Referente(s) Propuesta Muestra Empaque



COFRE	LÍNEA: COFRES	ARTESANO: EUCLIDES BERMUDEZ
RE: BARCO	REFERENCIA:	DEPARTAMENTO: CHOCO
OD: TALLA EN TAGUA	LARGO(cm): 3.5 ANCHURA(cm): 2.2 ALTO(cm): 2.5	CIUDAD/MUNICIPIO: BAHIA SOLANO
CA: TALLA EN TAGUA	DIÁMETRO(cm):	PESO(g):
RSO NATURAL: SEMILLAS DE TAGUA	COLOR: NATURAL	LOCALIDAD/VEREDA: EL VALLE
LA PRIMA: SEMILLAS DE TAGUA	CERTIFICADO HECHO A MANO: <input checked="" type="checkbox"/> SÍ <input type="checkbox"/> NO	RESGUARDO:
		TIPO DE POBLACIÓN: AFROCOLOMBIANA

ADDO OBJETIVO:	COSTO	PRECIO
DUCCIÓN/MES: 80	UNITARIO: 8000	UNITARIO: 10000
IE:	P. MAYOR: 8000	P. MAYOR: 10000
JE:	EMPAQUE:	EMPAQUE:

RYACIONES:

ONSABLE: ANDREA VICTORIA CURREA VARELA FECHA: 27/04/98

MA
 DFERENCIA TIPO DE FIGHA: REFERENTE(S) MUESTRA LÍNEA EMPAQUE

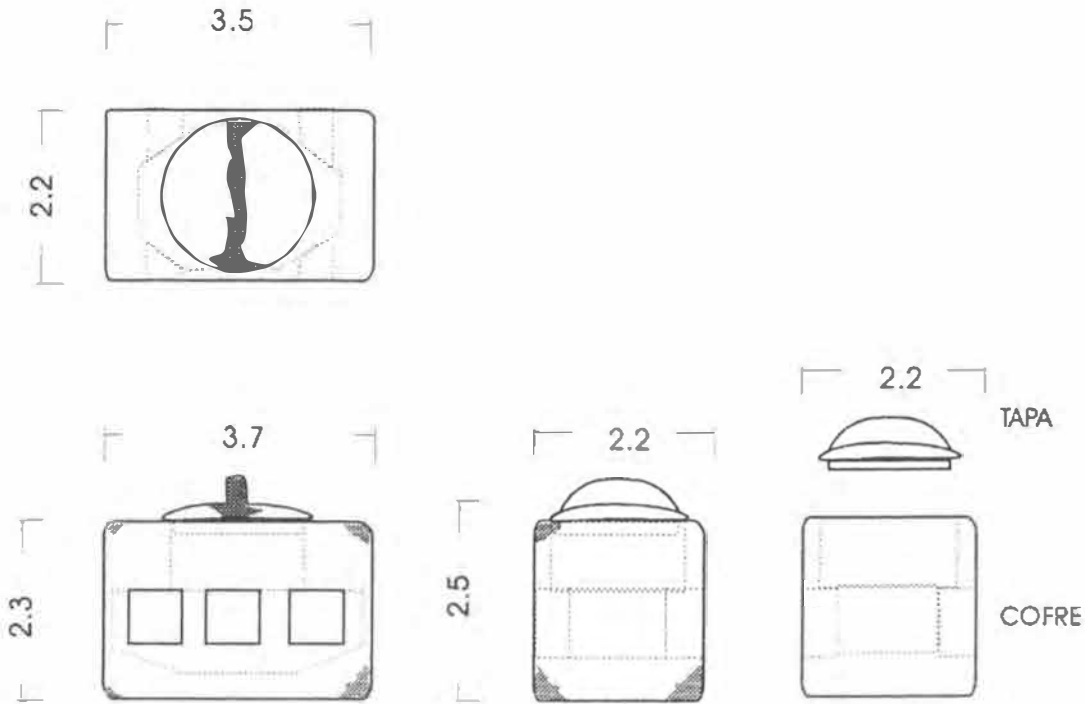

Pieza: Cofre	Referencia: Cofre Barco	Esc.(cm):1:1	Pl. 1
Nombre: Cofre Barco	Línea: Cofres		
Oficio: Talla	Recurso Natural: Semillas de Tagua		
Técnica: Talla	Materia prima: Tagua		

Proceso de producción:
 Recoger las semillas de Tagua ya maduras, escoger la semilla según las dimensiones requeridas para la pieza, fijar la semilla en la prensa y hacer los primeros cortes con següeta para configurar la pieza. Tallar la pieza para dar su forma final, pulir con lija de agua permitiendo el brillo, brillar con viruta la pieza.

Observaciones: Incluir el Hombliigo de la semilla en el diseño final de la pieza, utilizar semillas maduras para evitar roturas en la pieza, destacar las posibilidades de la cascara y mantener un muy buen acabado a nivel de brillo.

Responsable: Andrea Currea Fecha: Noviembre 1998

Sistema de ref. 2 7 1 3 1 1 Código de región 0 3 2 7 0 7 5 Referente(s) Propuesta Muestra Empaque



NOMBRE: COFRE	LÍNEA: COFRES	ARTESANO: MARGARITA MENA
DIRECCIÓN: ARISTA	REFERENCIA:	DEPARTAMENTO: CHOCHO
UNIDAD: TALLA EN TAGUA	LARGO (CM): 3.8 ANCHO (CM): 2.6 ALTO (CM): 3	CIUDAD/MUNICIPIO: BAHIA SOLANO
CATEGORÍA: TALLA EN TAGUA	DIÁMETRO (CM): PESO (GR):	LOCALIDAD/VEREDA: EL VALLE
MATERIAL: RESINA NATURAL: SEMILLAS DE TAGUA	COLOR: NATURAL	RESGUARDO:
OTRO MATERIAL: SEMILLAS DE TAGUA	CERTIFICADO HECHO A MANO: SÍ <input checked="" type="checkbox"/> NO <input type="checkbox"/>	TIPO DE POBLACIÓN: AFROCOLOMBIANA

PROPÓSITO OBJETIVO:	COSTO	PRECIO
PRODUCCIÓN/MES: 80	UNITARIO: 8000	UNITARIO: 10000
VALOR QUE:	P. MAYOR: 8000	P. MAYOR: 10000
UNIDAD JE:	EMPAQUE:	EMPAQUE:

COMENTARIOS:

RESPONSABLE: ANDREA VICTORIA CURRREA VARELA FECHA: 27/04/08

CATEGORÍA REFERENCIA: 2713111 TIPO DE FICHA: REFERENTE(S) MUESTRA LÍNEA EMPAQUE

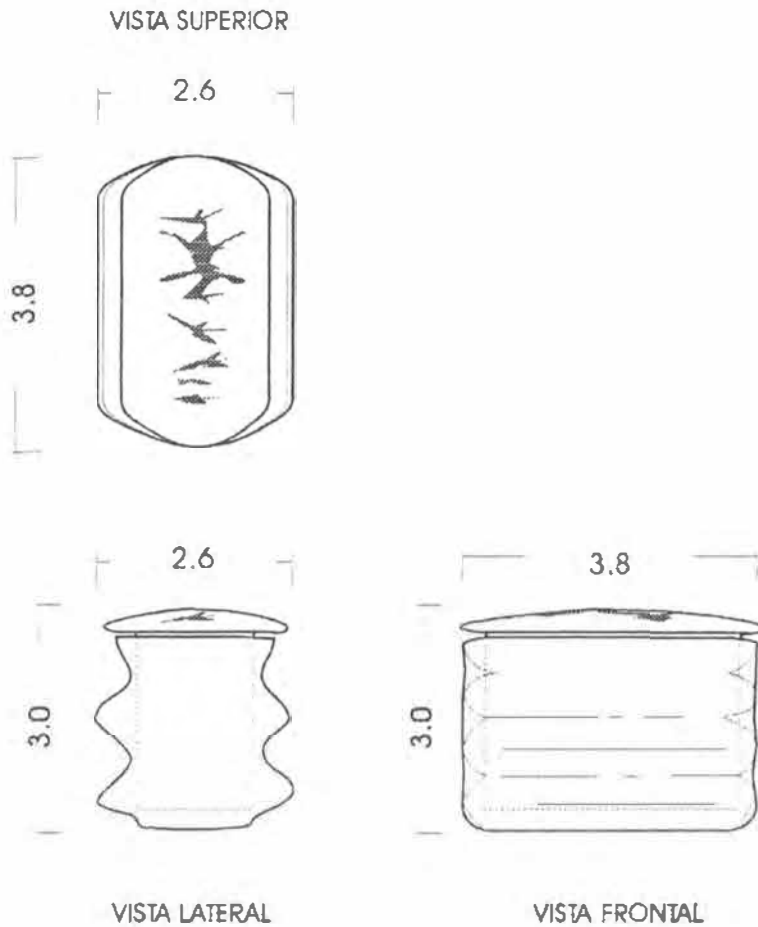

Nombre: Cofre	Referencia: Cofre Arista	Esc.(cm): 1:1	Pl. 1
Nombre: Cofre Arista	Línea: Cofres		
Técnica: Talla	Recurso Natural: Semillas de Tagua		
Técnica: Talla	Materia prima: Tagua		

Proceso de producción:
 Recoger las semillas de Tagua ya maduras, escoger la semilla según las dimensiones requeridas para la pieza, fijar la semilla en la prensa y hacer los primeros cortes con següeta para configurar la pieza. Tallar la pieza para dar su forma final, pulir con lija de agua permitiendo el brillo, brillar con viruta la pieza.

Observaciones: Incluir el Homblijo de la semilla en el diseño final de la pieza, utilizar semillas maduras para evitar roturas en la pieza, destacar las posibilidades de la cascara y mantener muy buen acabado a nivel de brillo.

Responsable: Andrea Currea Fecha: Noviembre 1998

Tema: 271311 Código de región: 0327075 Referente(s) Propuesta Muestra Empaque

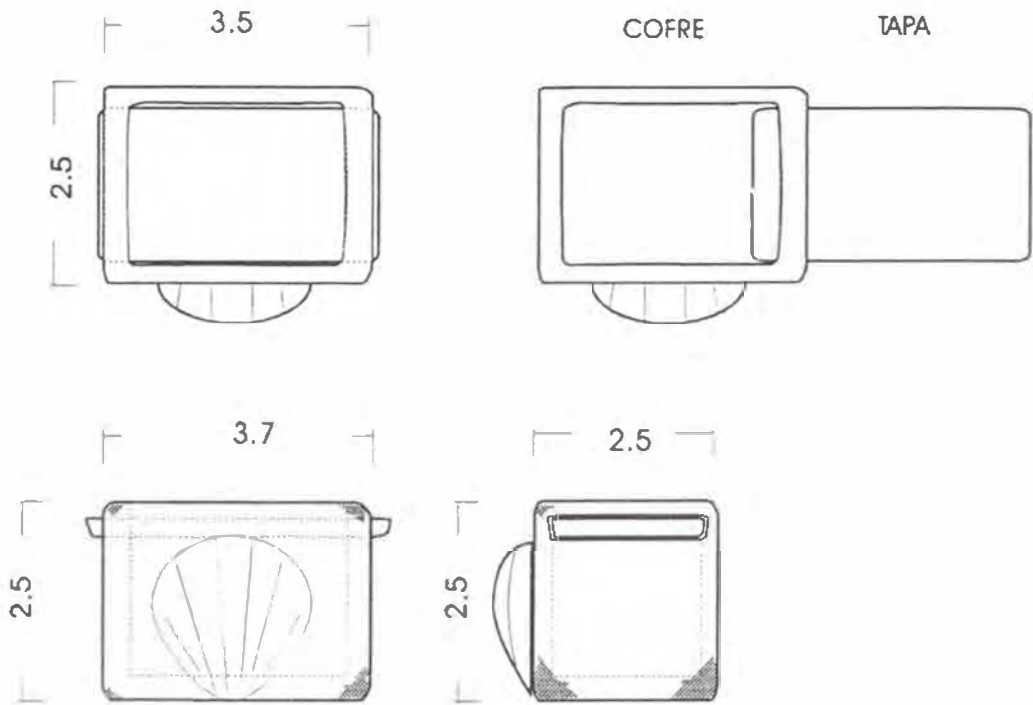

Pieza: Cofre	Referencia: Cofre Madreperla Esc.(cm): 1:1	Pl. 1
Nombre: Cofre Madreperla	Línea: Cofres	
Oficio: Talla	Recurso Natural: Semillas de Tagua	
Técnica: Talla	Materia prima: Tagua	

Proceso de producción:
 Recoger las semillas de Tagua ya maduras, escoger la semilla según dimensiones requeridas para la pieza, fijar la semilla en la prensa y hacer los primeros cortes con sequeta para configurar la pieza. Tallar la pieza para dar su forma final, pulir con lija de agua permitiendo el brillo, brillar con viruta la pieza.

Observaciones: Incluir el Hombligo de la semilla en el diseño final de la pieza, utilizar semillas maduras para evitar roturas en la pieza, destacar las posibilidades de la cascara y mantener muy buen acabado a nivel de brillo.



Responsable: Andrea Currea Fecha: Noviembre 1998

Sistema de ref. 271311 Código de región 0327075 Referente(s) Propuesta Muestra Empaque



NOMBRE: COFRE	LÍNEA: COFRES	ARTESANO: ERIBERTO FLOREZ
TALLA: ENSAMBLE	REFERENCIA:	DEPARTAMENTO: CHOCÓ
TÉCNICA: TALLA EN TAGUA	LARGO(cm): 5 ANCHO(cm): 4,8 ALTO(cm): 4,5	CIUDAD/MUNICIPIO: BAHÍA SOLANO
CURSO NATURAL: SEMILLAS DE TAGUA	DIÁMETRO(cm): PESO(g):	LOCALIDAD/VEREDA: EL VALLE
MATERIA PRIMA: SEMILLAS DE TAGUA	CERTIFICADO MEDIO A MANO: Sí <input type="checkbox"/> No <input type="checkbox"/>	RESGUARDO:
		TIPO DE POBLACIÓN: AFROCOLOMBIANA

PRODUCCIÓN OBJETIVO:	COSTO	PRECIO
PRODUCCIÓN/MES: 80	UNITARIO: 8000	UNITARIO: 10000
EMPAQUE:	P. MAYOR: 8000	P. MAYOR: 10000
BALAJE:	EMPAQUE:	EMPAQUE:

SERVACIONES:

RESPONSABLE: ANDREA VICTORIA CURRREA VARELA FECHA: 27/04/98

TEMA REFERENCIA 2 7 1 3 TIPO DE FICHA: REFERENTE(S) MUESTRA LÍNEA EMPAQUE

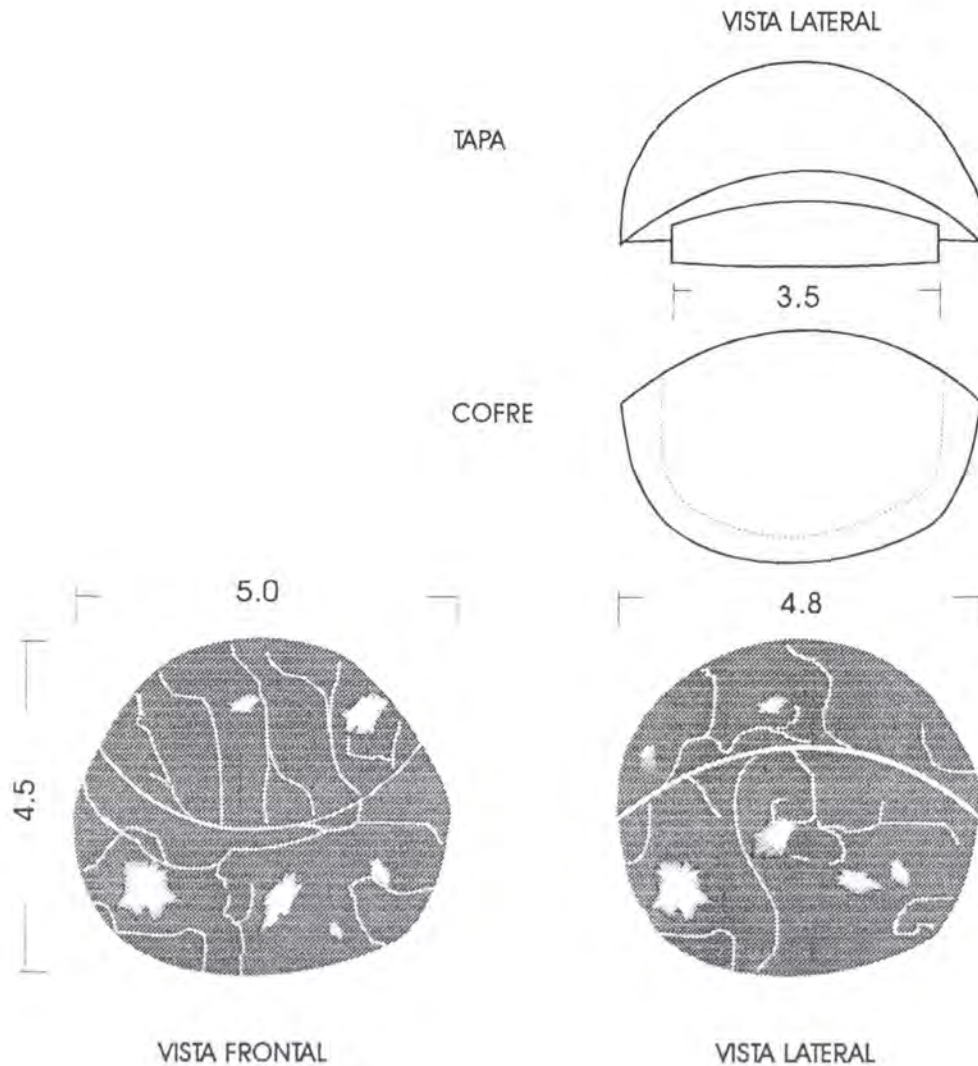

Pieza: Cofre	Referencia: Cofre Ensamble	Esc.(cm): 1:1	Pl. 1
Nombre: Cofre Ensamble	Línea: Cofres		
Oficio: Talla	Recurso Natural: Semillas de Tagua		
Técnica: Talla	Materia prima: Tagua		

Proceso de producción:
 Recoger las semillas de Tagua ya maduras, escoger la semilla según dimensiones requeridas para la pieza, fijar la semilla en la prensa y hacer los primeros cortes con segueta para configurar la pieza. Tallar la pieza para dar su forma final, pulir con lija de agua permitiendo el brillo, brillar con viruta la pieza.

Observaciones: Incluir el Hombligo de la semilla en el diseño final de la pieza, utilizar semillas maduras para evitar roturas en la pieza, destacar las posibilidades de la cascara y mantener muy buen acabado a nivel de brillo.



Responsable: Andrea Currea Fecha: Noviembre 1998

Sistema de ref. 2 7 1 3 1 1 Código de región 0 3 2 7 0 7 5 Referente(s) Propuesta Muestra Empaque



PIEZA: COFRE	LÍNEA: COFRES	ARTESANO: MARIA REYES
NOMBRE: HUELLA	REFERENCIA:	DEPARTAMENTO: CHOCO
OFICIO: TALLA EN TAGUA	LARGOR: 4.5 ANCHOR: 5.5 ALTOR: 3.5	CIUDAD/MUNICIPIO: BAHIA SOLANO
TÉCNICA: TALLA EN TAGUA	DIÁMETRO: PESO:	LOCALIDAD/VEREDA: EL VALLE
RECURSO NATURAL: SEMILLAS DE TAGUA	COLOR: NATURAL	RESGUARDO:
MATERIA PRIMA: SEMILLAS DE TAGUA	CERTIFICADO HECHO A MANO: <input checked="" type="checkbox"/> SÍ <input type="checkbox"/> NO	TIPO DE POBLACIÓN: AFROCOLOMBIANA

MERCADO OBJETIVO:	COSTO	PRECIO
PRODUCCIÓN/MES: 80	UNITARIO: 8000	UNITARIO: 10000
EMPAQUE:	P. MAYOR: 8000	P. MAYOR: 10000
EMBALAJE:	EMPAQUE:	EMPAQUE:

OBSERVACIONES:

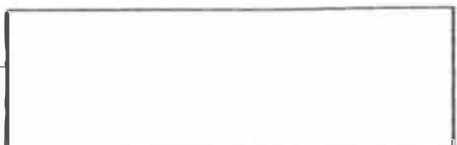

RESPONSABLE: ANDREA VICTORIA CURREA VARELA FECHA: 27/04/08

SISTEMA DE REFERENCIA 2 7 1 3 1 1 TIPO DE FICHA: REFERENTE(S) MUESTRA LÍNEA EMPAQUE

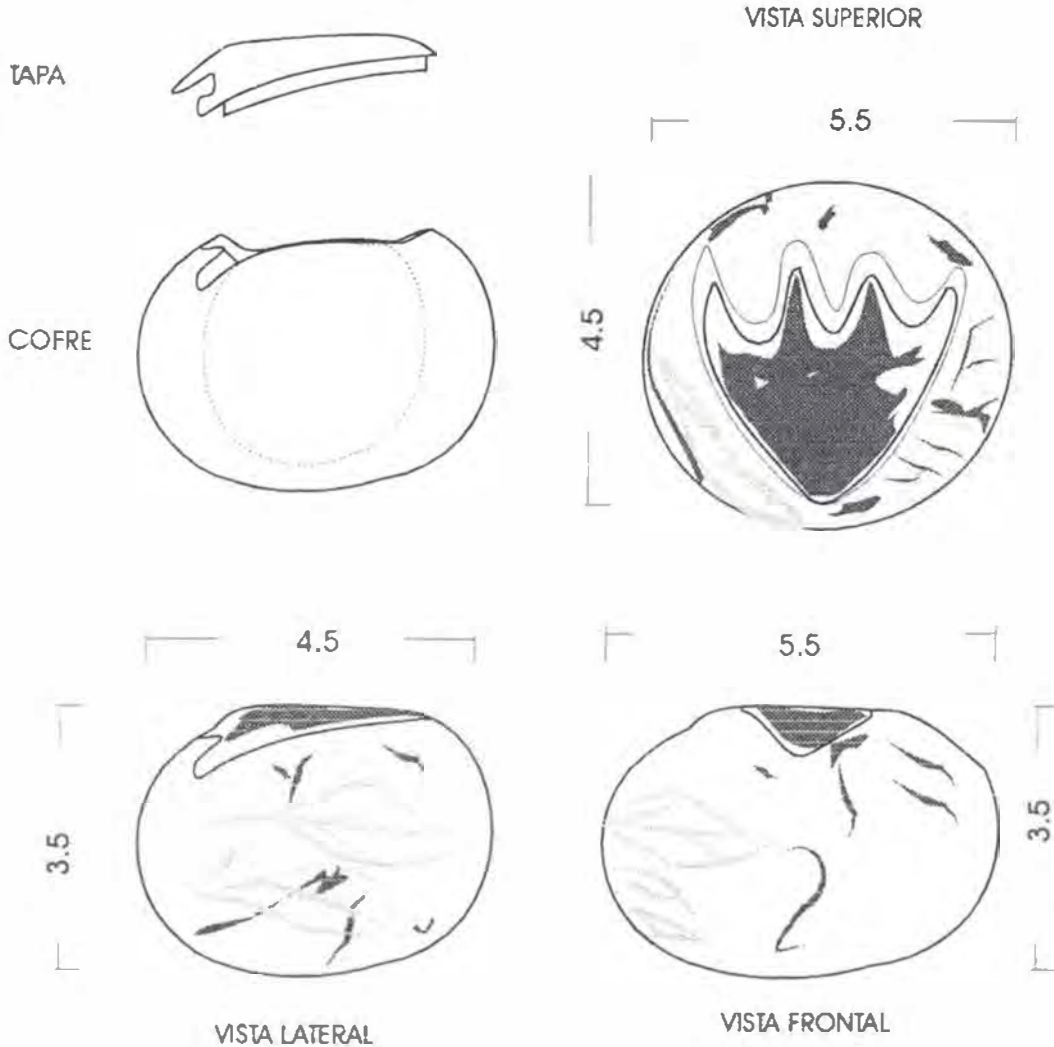

Pieza: Cofre	Referencia: Cofre Huella	Esc.(cm): 1:1	Pl. 1
Nombre: Cofre Huella	Línea: Cofres		
Oficio: Talla	Recurso Natural: Semillas de Tagua		
Técnica: Talla	Materia prima: Tagua		

Proceso de producción:
 Recoger las semillas de Tagua ya maduras, escoger la semilla según las dimensiones requeridas para la pieza, fijar la semilla en la prensa y hacer los primeros cortes con segueta para configurar la pieza. Tallar la pieza para dar su forma final, pulir con lija de agua permitiendo el brillo, brillar con viruta la pieza.

Observaciones: Incluir el Hornbligo de la semilla en el diseño final de la pieza, utilizar semillas maduras para evitar roturas en la pieza, destacar las posibilidades de la cascara y mantener un muy buen acabado a nivel de brillo.

Responsable: Andrea Currea Fecha: Noviembre 1998

Sistema de ref. [2][7][1][3][][][1][1] Código de región [0][3][2][7][0][7][5] Referente(s) Propuesta Muestra Empaque

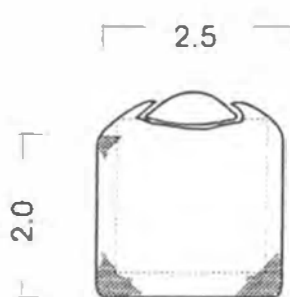
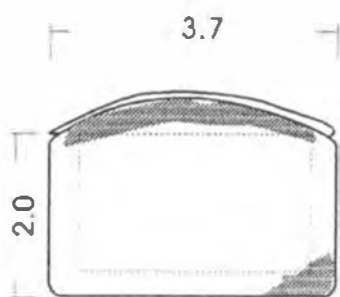
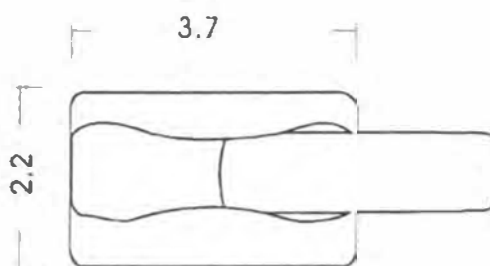
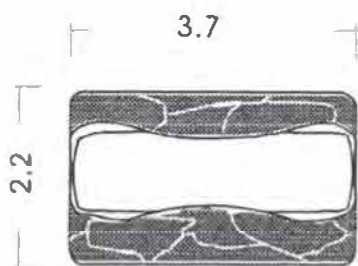

Pieza: Cofre	Referencia: Cofre Caja	Esc.(cm): 1:1	Pl. 1
Nombre: Cofre Caja	Línea: Cofres		
Oficio: Talla	Recurso Natural: Semillas de Tagua		
Técnica: Talla	Materia prima: Tagua		

Proceso de producción:
 Recoger las semillas de Tagua ya maduras, escoger la semilla según dimensiones requeridas para la pieza, fijar la semilla en la prensa y hacer los primeros cortes con segueta para configurar la pieza. Tallar la pieza para dar su forma final, pulir con lija de agua permitiendo el brillo, brillar con viruta la pieza.

Observaciones: Incluir el Hombiigo de la semilla en el diseño final de la pieza, utilizar semillas maduras para evitar roturas en la pieza, destacar las posibilidades de la cascara y mantener muy buen acabado a nivel de brillo.

Responsable: Andrea Currea Fecha: Noviembre 1998

Sistema de ref. 271311 Código de región 0327075 Referente(s) Propuesta Muestra Empaque

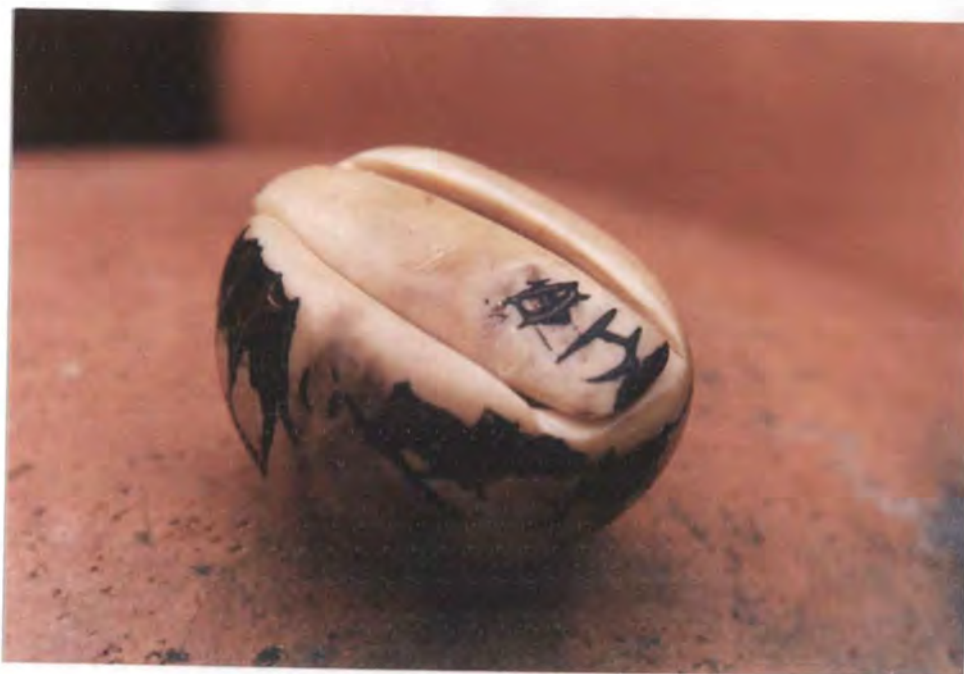

NOMBRE: COFRE	LÍNEA: COFRES	ARTESANO: MARGARITA MENA
DEPARTAMENTO: CHOCO	REFERENCIA:	CIUDAD/MUNICIPIO: BAHIA SOLANO
TECNOLOGÍA: TALLA EN TAGUA	LARGUROCm: 5 ANCHOCm: 3.5 ALTOCm: 3	LOCALIDAD/VEREDA: EL VALLE
TÉCNICA: TALLA EN TAGUA	DIÁMETROcm: PESOCm:	RESGUARDO:
RECURSO NATURAL: SEMILLAS DE TAGUA	COLOR: NATURAL	TIPO DE POBLACIÓN: AFROCOLOMBIANA
MATERIA PRIMA: SEMILLAS DE TAGUA	CERTIFICADO HECHO A MANO: <input checked="" type="checkbox"/> Sí <input type="checkbox"/> No	

MERCADO OBJETIVO:	COSTO	PRECIO
PRODUCCIÓN/MES: 80	UNITARIO: 8000	UNITARIO: 10000
EMPAQUE:	P. MAYOR: 8000	P. MAYOR: 10000
EMBALAJE:	EMPAQUE:	EMPAQUE:

OBSERVACIONES:

RESPONSABLE: ANDREA VICTORIA CURREA VARELA FECHA: 27/04/98

ESTEMA DE REFERENCIA 2 7 1 3 TIPO DE FICHA: REFERENTE(S) MUESTRA LÍNEA EMPAQUE

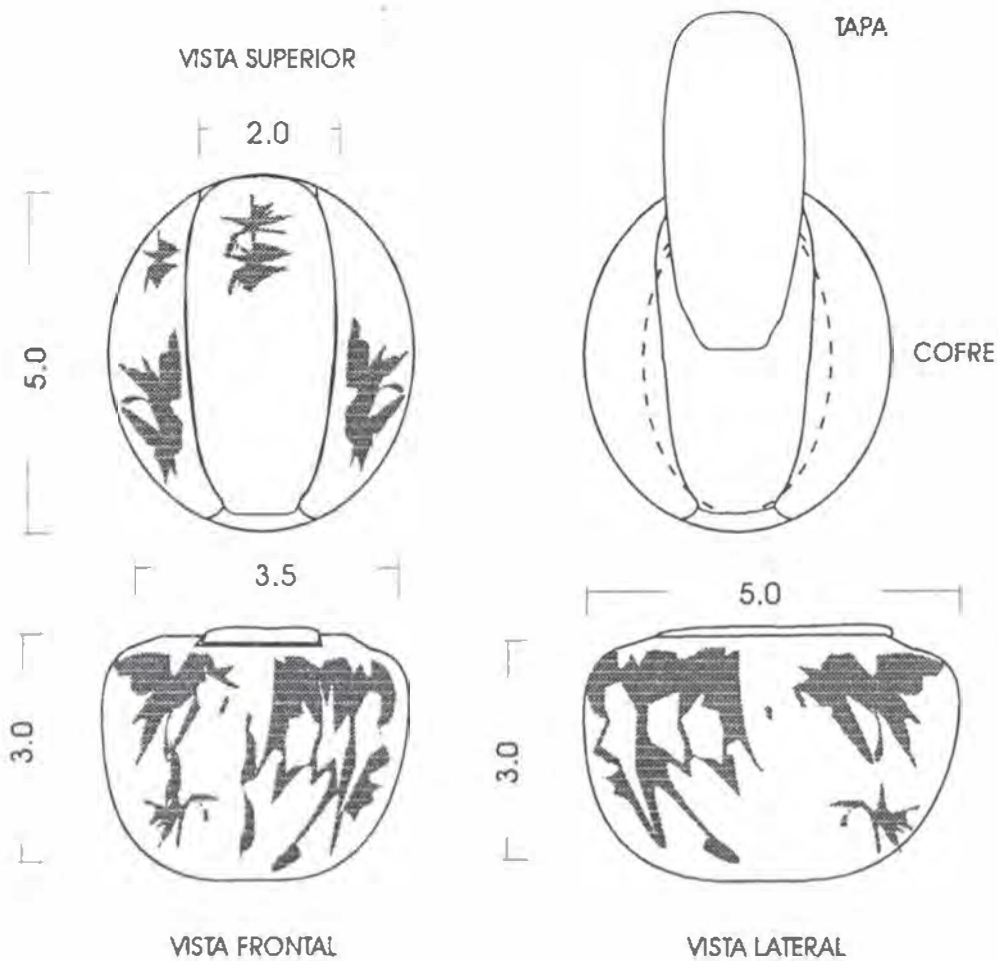

Pieza: Cofre	Referencia: Cofre Raices	Esc.(cm): 1:1	Pl. 1
Nombre: Cofre Raices	Línea: Cofres		
Oficio: Talla	Recurso Natural: Semillas de Tagua		
Técnica: Talla	Materia prima: Tagua		

Proceso de producción:
 Recoger las semillas de Tagua ya maduras, escoger la semilla según dimensiones requeridas para la pieza, fijar la semilla en la prensa y hacer los primeros cortes con sequeta para configurar la pieza. Tallar la pieza para dar su forma final, pulir con lija de agua permitiendo el brillo, brillar con viruta la pieza.

Observaciones: Incluir el Homblijo de la semilla en el diseño final de la pieza, utilizar semillas maduras para evitar roturas en la pieza, destacar las posibilidades de la cascara y mantener muy buen acabado a nivel de brillo.

Responsable: Andrea Correa Fecha: Noviembre 1998

Sistema de ref. 271311 Código de región 0327075 Referente(s) Propuesta Muestra Empaque



MEZA: COFRE	LÍNEA: COFRES	ARTESANO: MARGARITA MENA
ONBRE: ONDULANTE	REFERENCIA:	DEPARTAMENTO: CHICO
TECNICO: TALLA EN TAGUA	LARGO(cm): 4.5 ANCHO(cm): 3.5 ALTO(cm): 2.5	CIUDAD/MUNICIPIO: BAHIA SOLANO
TÉCNICA: TALLA EN TAGUA	DIÁMETRO(cm): PESO(g):	LOCALIDAD/VEREDA: EL VALLE
RECURSO NATURAL: SEMILLAS DE TAGUA	COLOR: NATURAL	REGIMEN:
MATERIA PRIMA: SEMILLAS DE TAGUA	CERTIFICADO HECHO A MANO: <input checked="" type="checkbox"/> SÍ <input type="checkbox"/> NO	TIPO DE POBLACIÓN: AFROCOLOMBIANA

MERCADO OBJETIVO:	COSTO	PRECIO
PRODUCCIÓN/MES: 80	UNITARIO: 8000	UNITARIO: 10000
EMPAQUE:	P. MAYOR: 8000	P. MAYOR: 10000
EMBALAJE:	EMPAQUE:	EMPAQUE:

ES	ENCARGES:	
ES	FONDER: ANDREA VICTORIA CURREA VARELA	FECHA: 27/04/98

VISTA SUPERIOR

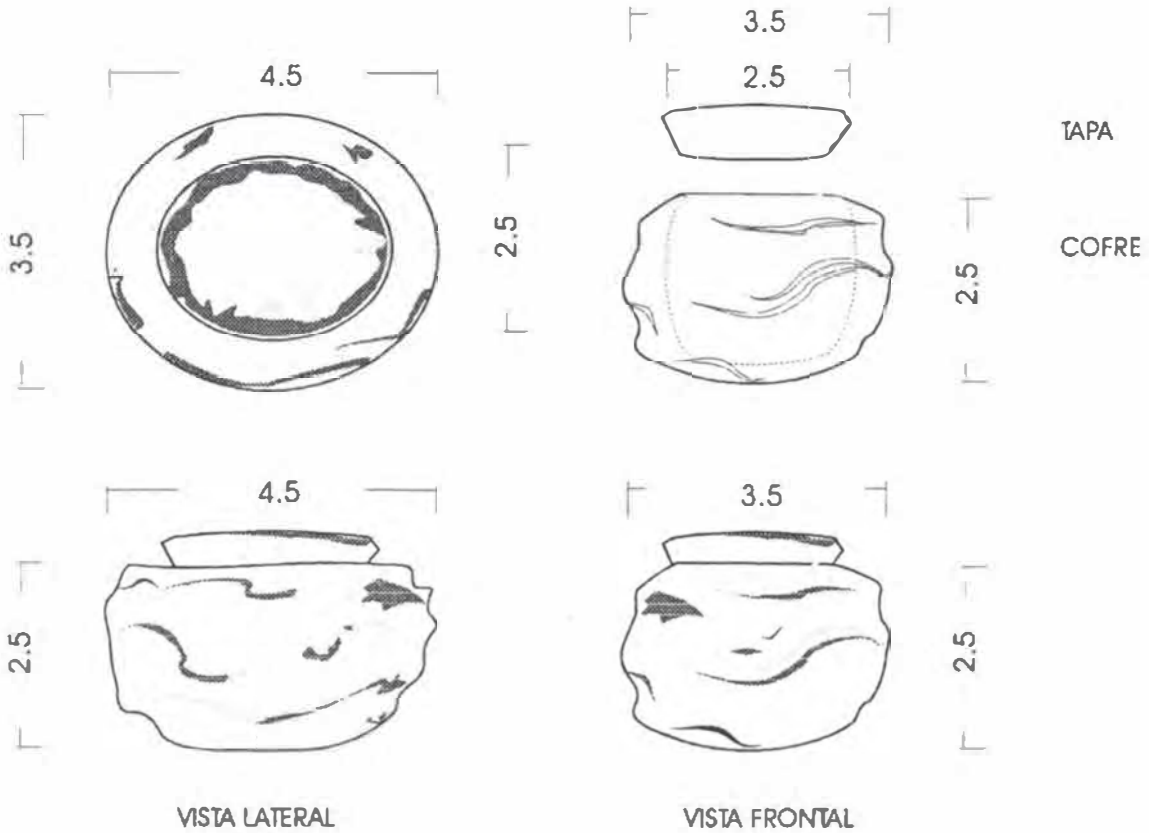

VISTA LATERAL

VISTA FRONTAL

Nombre: Cofre	Referencia: Cofre Ondulante Esc.(cm): 1:1	Pl. 1
Nombre: Cofre Ondulante	Línea: Cofres	
Oficio: Talla	Recurso Natural: Semillas de Tagua	
Técnica: Talla	Materia prima: Tagua	

Proceso de producción:
 Recoger las semillas de Tagua ya maduras, escoger la semilla según las dimensiones requeridas para la pieza, fijar la semilla en la prensa y hacer los primeros cortes con sequeta para configurar la pieza. Tallar la pieza para dar su forma final, pulir con lija de agua permitiendo el brillo, brillar con viruta la pieza.

Observaciones: Incluir el Hombliigo de la semilla en el diseño final de la pieza, utilizar semillas maduras para evitar roturas en la pieza, destacar las posibilidades de la cascara y mantener muy buen acabado a nivel de brillo.

Responsable: Andrea Currea Fecha: Noviembre 1998

Sistema de ref. 271311 Código de región 0327075 Referente(s) Propuesta Muestra Empaque



TEMA: COFRE	LÍNEA: COFRES	ARTESANO: MARIA REYES
OPORTUNIDAD: OPORTUNIDAD	REFERENCIA:	DEPARTAMENTO: CHICO
TÉCNICA: TALLA EN TAGUA	LARGO(cm): 4.5 ANCHUR(cm): 4.5 ALTO(cm): 3	CIUDAD/MUNICIPIO: BAHIA SOLANO
RECURSO NATURAL: SEMILLAS DE TAGUA	DIÁMETRO(cm): PESO(g):	LOCALIDAD/VEREDA: EL VALLE
MATERIA PRIMA: SEMILLAS DE TAGUA	COLOR: NATURAL	RECURSOS:
	CERTIFICADO HECHO A MANO: SÍ <input type="checkbox"/> NO <input type="checkbox"/>	TIPO DE POBLACIÓN: AFROCOLOMBIANA

MERCADO OBJETIVO:	COSTO	PRECIO
PRODUCCIÓN: 1ES: 80	UNITARIO:	UNITARIO: 8000
EMPAQUE:	P. MAYOR:	P. MAYOR: 8000
REBALAJE:	EMPAQUE:	EMPAQUE:

RESERVACIONES:

RESPONSABLE: ANDREA VICTORIA CURRERA VARELA FECHA: 27/04/08

ITEMA REFERENCIA 2 7 1 3 0 1 TIPO DE FICHA: REFERENTE(S) MUESTRA LÍNEA EMPAQUE

VISTA SUPERIOR

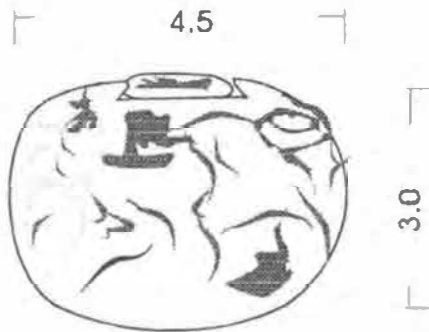
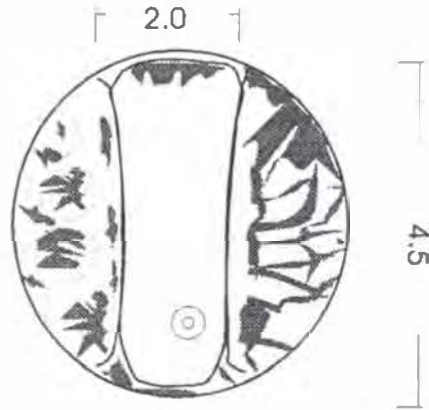
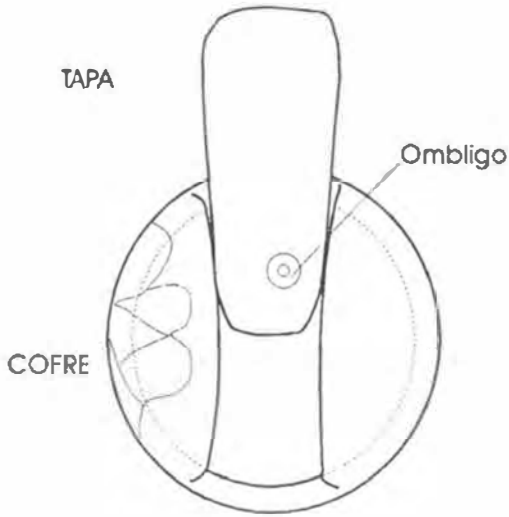

VISTA LATERAL

VISTA FRONTAL

Pieza: Cofre	Referencia: Cofre Ombligo	Esc.(cm): 1:1	Pl. 1
Nombre: Cofre Ombligo	Línea: Cofres		
Oficio: Talla	Recurso Natural: Semillas de Tagua		
Técnica: Talla	Materia prima: Tagua		

Proceso de producción:
Recoger las semillas de Tagua ya maduras, escoger la semilla segun
dimensiones requeridas para la pieza , fijar la semilla en la prensa y
hacer los primeros cortes con segueta para configurar la pieza. Tallar
la pieza para dar su forma final , pulir con lija de agua permitiendo
el brillo , brillar con viruta la pieza.

Observaciones: Incluir el Hombigo de la semilla en el diseño final de la pieza, utilizar semillas maduras para evitar roturas en la pieza, destacar las posibilidades de la cascara y mantener muy buen acabado a nivel de brillo.



Responsable: Andrea Currea	Fecha: Noviembre 1998
----------------------------	-----------------------

Sistema de ref. 271311 Código de región 0327075 Referente(s) Propuesta Muestra Empaque



NOMBRE: TRINCHE	LÍNEA: TRINCHES PASABOQUEROS	ARTESANO: GERARDO ARIAS, E.
DESCRIPCIÓN: TRINCHE MAZORCA II	REFERENCIA:	DEPARTAMENTO: CHOCO
TÉCNICA: TALLA EN TAGUA Y CHONTA	LARGUEZ (cm): 7.5 ANCHURAS (cm): 1.2 ALTURAS (cm): 1.2	CUIDAD/MUNICIPIO: BAHIA SOLANO
MATERIAL: TALLA EN TAGUA Y CHONTA	DIÁMETRO (cm): PESO (g):	LOCALIDAD: MEREDIN/EL VALLE
CURSO NATURAL: SELLAS DE PAGA Y MADERA DE CHONTA	COLOR: NATURAL	RESGUARD:
EXPERIENCIA PRIMARIA: SELLAS DE PAGA Y MADERA DE CHONTA	CERTIFICADO MEDIO A MEDIO: <input checked="" type="checkbox"/> Sí <input type="checkbox"/> No	TIPO DE POBLACIÓN: AFROCOLOMBIANA

OBJETIVO:	COSTO	PRECIO
PRODUCCIÓN/MES: 100	UNITARIO: 8000	UNITARIO: 8000
EMPAQUE:	P. MAYOR: 8000	P. MAYOR: 8000
EMPAQUE:	EMPAQUE:	EMPAQUE:

OPCIONES:	
RESPONSABLE: AMERICA VICTORIA CURRERA VARELA	FECHA: 27/04/98

TEMA REFERENCIA 2713111 TIPO DE FICHA: REFERENTE(S) MUESTRA LÍNEA EMPAQUE

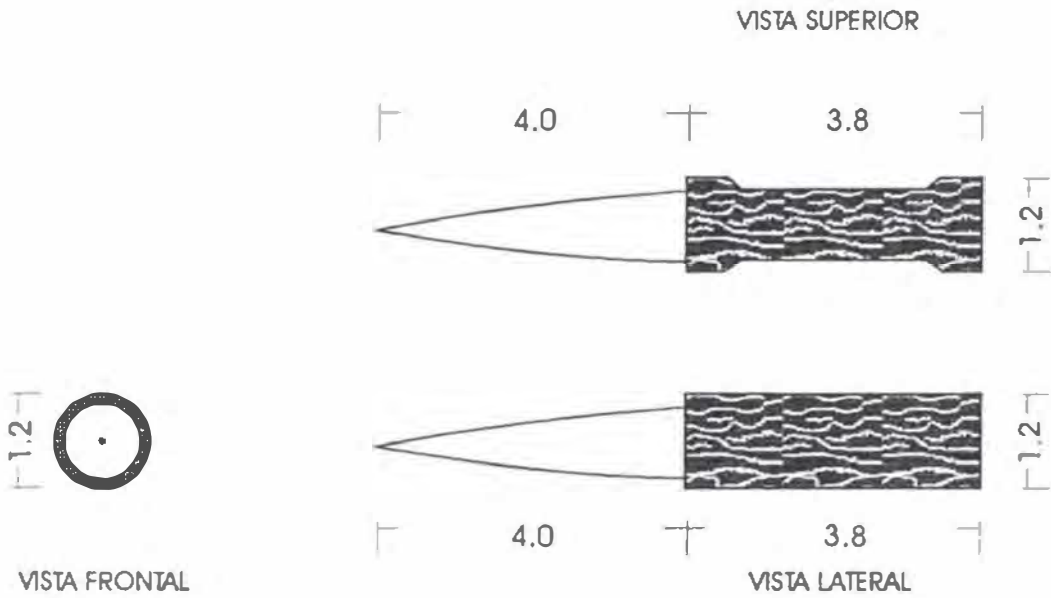

Pieza: Trinche	Referencia: Trinche Mazorca	Esc.(cm): 1:1	Pl. 1
Nombre: Trinche Mazorca	Línea: Trinches		
Oficio: Talla	Recurso Natural: Semillas de Tagua Madera Chonta		
Técnica: Talla	Materia prima: Tagua Madera Chonta		

Proceso de producción:
 Recoger las semillas de Tagua ya maduras, escoger la semilla según dimensiones requeridas para la pieza, fijar la semilla en la prensa y hacer los primeros cortes con segueta para configurar la pieza. Tallar la pieza para dar su forma final, pulir con lija de agua permitiendo el brillo, brillar con viruta la pieza.

Observaciones: Incluir el Hombiigo de la semilla en el diseño final de la pieza, utilizar semillas maduras para evitar roturas en la pieza, destacar las posibilidades de la cascara y mantener muy buen acabado a nivel de brillo.

Responsable: Andrea Currea Fecha: Noviembre 1998

tema de ref. 271311 Código de región 0327075 Referente(s) Propuesta Muestra Empaque

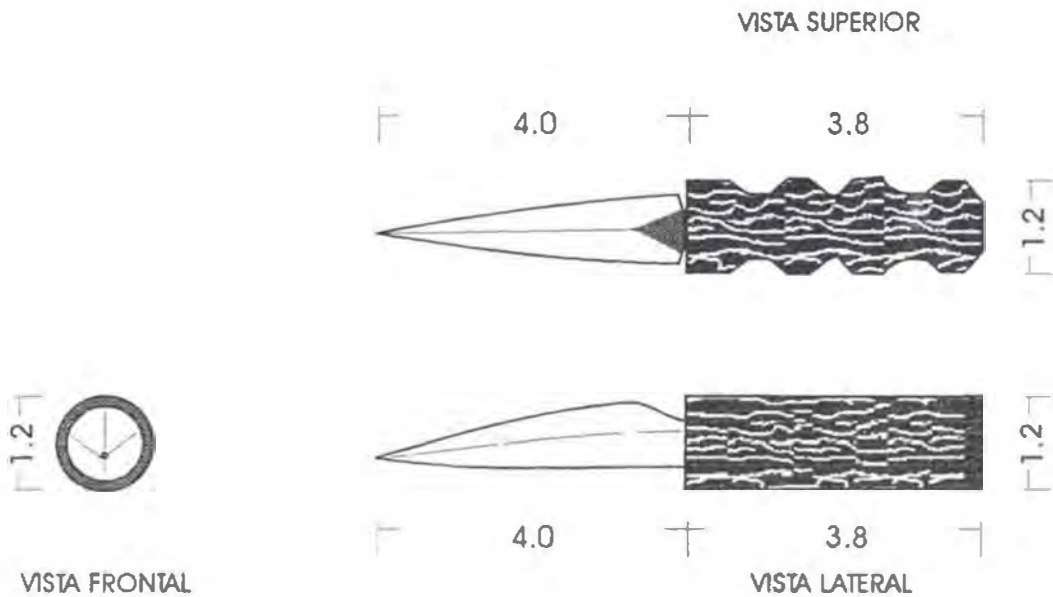

Pieza: Trinche	Referencia: Trinche Mazorca II Esc.(cm): 1:1	Pt. 1
Nombre: Trinche Mazorca II	Línea: Trinches	
Oficio: Talla	Recurso Natural: Semillas de Tagua Madera Chonta	
Técnica: Talla	Materia prima: Tagua Madera	

Proceso de producción:
 Recoger las semillas de Tagua ya maduras, escoger la semilla según dimensiones requeridas para la pieza, fijar la semilla en la prensa y hacer los primeros cortes con segueta para configurar la pieza. Tallar la pieza para dar su forma final, pulir con lija de agua permitiendo el brillo, brillar con viruta la pieza.

Observaciones: Incluir el Homblogo de la semilla en el diseño final de la pieza, utilizar semillas maduras para evitar roturas en la pieza, destacar las posibilidades de la cascara y mantener muy buen acabado a nivel de brillo.

Responsable: Andrea Currea Fecha: Noviembre 1998

Sistema de ref. 271311 Código de región 0327075 Referente(s) Propuesta Muestra Empaque



CATEGORÍA: TRINCHE	LÍNEA: TRINCHE PASABOQUEROS	ARTESANO: GERARDO ARIAS. E.
NOMBRE: TRINCHE QUESO	REFERENCIA:	DEPARTAMENTO: CHOCO
TÉCNICA: TALLA EN TAGUA Y CHONTA	LARGO (CM): 7.8 ANCHO (CM): 1.2 ALTO (CM): 1.2	Ciudad/Resguardo: BARRA SOLANO
TÉCNICA: TALLA EN TAGUA Y CHONTA <small>CURSO NATURAL - SEMILLAS DE TAGUA Y HERRERA DE CHONTA</small>	DIÁMETRO (CM): PESO (GR):	LOCALIDAD/VEREDA: EL VALLE
TERCERA PRIMA: SEMILLAS DE TAGUA Y <small>HERRERA DE CHONTA</small>	COLOR: NATURAL	RESGUARDO:
	CERTIFICADO HECHO A MANO: <input checked="" type="checkbox"/> SÍ <input type="checkbox"/> NO	TIPO DE POBLACIÓN: AFROCOLOMBIANA

PRECIO OBJETIVO:	COSTO	PRECIO
PRODUCCIÓN/MES: 100	UNITARIO: 6000	UNITARIO: 8000
PAQUETE:	P. MAYOR: 6000	P. MAYOR: 8000
LAJE:	EMPAQUE:	EMPAQUE:

OBSERVACIONES:	
RESPONSABLE: ANDREA VICTORIA CURREA VARELA	FECHA: 27/04/98

TEMA REFERENCIA 2 7 1 3 **TIPO DE FICHA:** REFERENTE(S) **MUESTRA** **LÍNEA** **EMPAQUE**

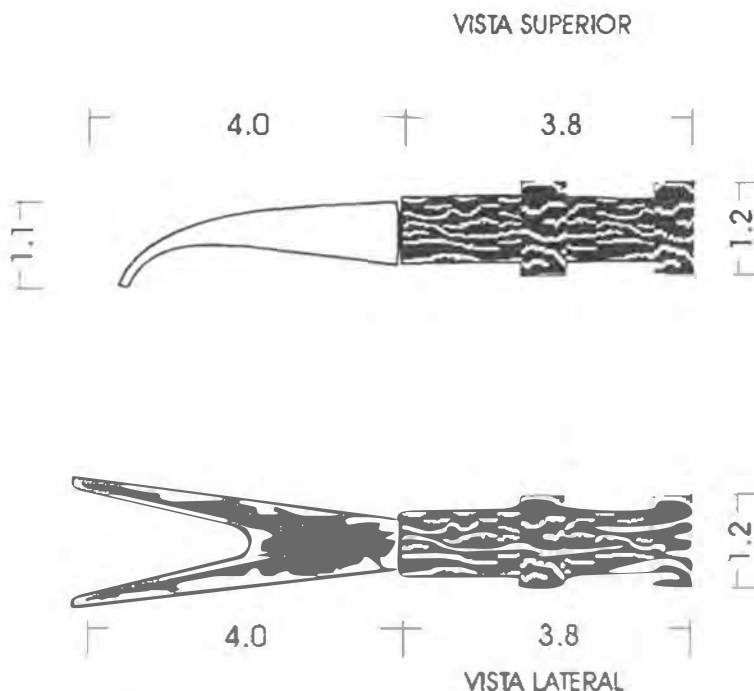

Nombre: Trinche	Referencia: Trinche Queso	Esc.(cm): 1:1	Pl. 1
Nombre: Trinche Queso	Línea: Trinches		
Técnica: Talla	Recurso Natural: Semillas de Tagua Madera Chonta		
Técnica: Talla	Materia prima: Tagua Madera		

Proceso de producción:
 1. Acoger las semillas de Tagua ya maduras, escoger la semilla según las dimensiones requeridas para la pieza, fijar la semilla en la prensa y hacer los primeros cortes con segeta para configurar la pieza. Tallar la pieza para dar su forma final, pulir con lija de agua permitiendo brillo, brillar con viruta la pieza.

Observaciones: Incluir el Hombligo de la semilla en el diseño final de la pieza, utilizar semillas maduras para evitar roturas en la pieza, destacar las posibilidades de la cascara y mantener muy buen acabado a nivel de brillo.

Responsable: Andrea Currea Fecha: Noviembre 1998

Referencia: 2713111 Código de región: 0327075 Referente(s) Propuesta Muestra Empaque



NOMBRE: TENEDOR	LÍNEA: TENEDOR ENSAJADA	ARTESANO: GERARDO ARIAS, E.
DESCRIPCIÓN: TALLA EN TAGUA Y CHONTA	REFERENCIA:	DEPARTAMENTO: CHOCHO
TÉCNICA: TALLA EN TAGUA Y CHONTA	LARGO(CM): 2.0 ANCHO(CM): 2.2 ALTO(CM): 1.2	CIUDAD/MUNICIPIO: BAHIA SOLANO
MATERIAL: MADERA DE CHOCHO	DIÁMETRO(CM): PESO(GR):	LOCALIDAD/VEREDA: EL VALLE
PRUEBA: BUELLAS DE BAHIA Y MADERA DE CHOCHO	COLOR: NATURAL	RESGUARDO:
	CERTIFICADO HECHO A MANO: <input checked="" type="checkbox"/> SI <input type="checkbox"/> NO	TIPO DE POBLACIÓN: AFROCOLOMBIANA

ESTADO OBJETIVO:	COSTO	PRECIO
PRODUCCIÓN/MES: 80	UNITARIO: 8000	UNITARIO: 10000
PRECIO:	P. MAYOR: 8000	P. MAYOR: 10000
EMPAQUE:	EMPAQUE:	EMPAQUE:

RESERVACIONES:

RESPONSABLE: ANDREA VICTORIA CURREA VARELA FECHA: 27/04/98

SENA REFERENCIA: 2713111 TIPO DE FICHA: REFERENTE(S) MUESTRA LÍNEA EMPAQUE

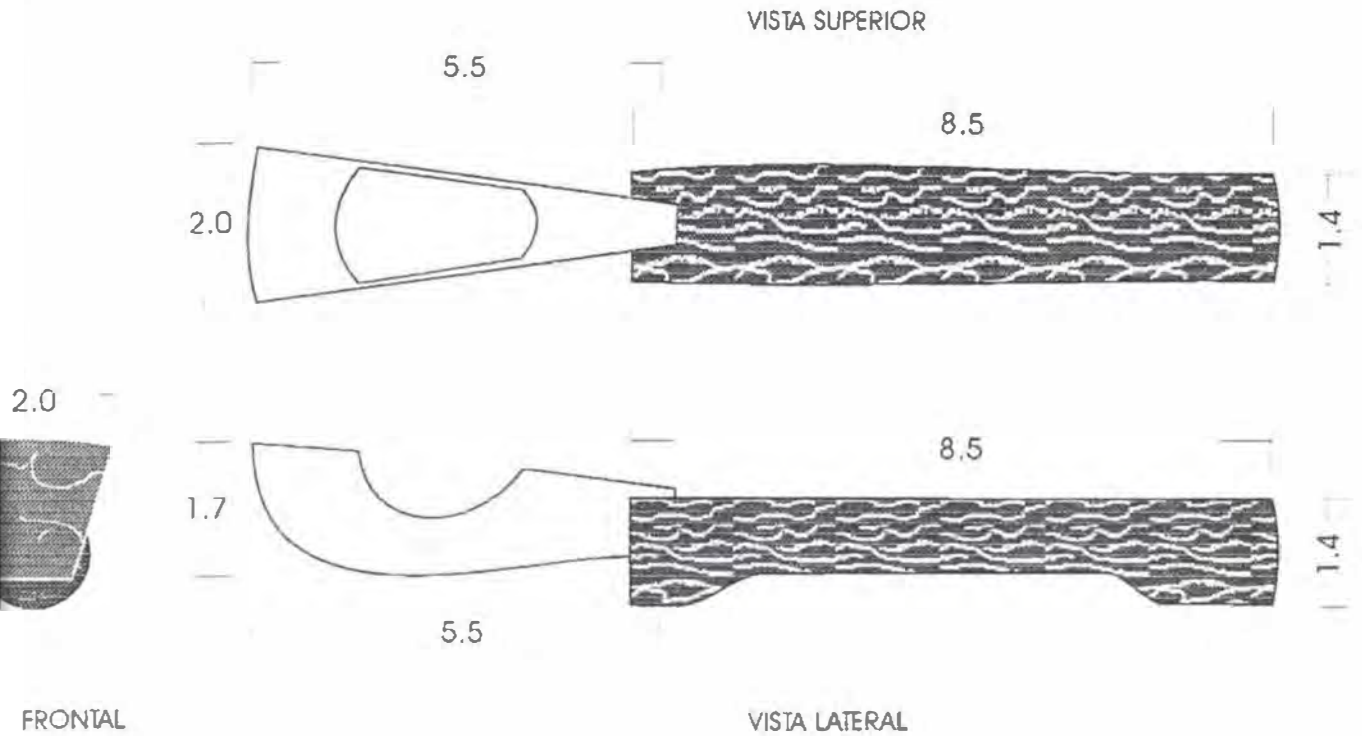

Nombre: Cuchara	Referencia: Ajillera	Esc. (cm): 1:1	Pl. 1
Nombre: Ajillera	Línea: Cucharas		
Técnica: Talla	Recurso Natural: Semillas de Tagua Madera Chonta		
Técnica: Talla	Materia prima: Toaua Madera Chonta		

Proceso de producción:
 Seleccionar las semillas de Tagua ya maduras, escoger la semilla según las dimensiones requeridas para la pieza, fijar la semilla en la prensa y hacer los primeros cortes con segueta para configurar la pieza. Tallar la pieza para dar su forma final, pulir con lija de agua permitiendo brillo, brillar con viruta la pieza.

Observaciones: Incluir el Hombigo de la semilla en el diseño final de la pieza, utilizar semillas maduras para evitar roturas en la pieza, destacar las posibilidades de la cascara y mantener muy buen acabado a nivel de brillo.

Responsable: Andrea Currea Fecha: Noviembre 1998

Código de región: 03 27 07 5 Referente(s) Propuesta Muestra Empaque

VISTA SUPERIOR

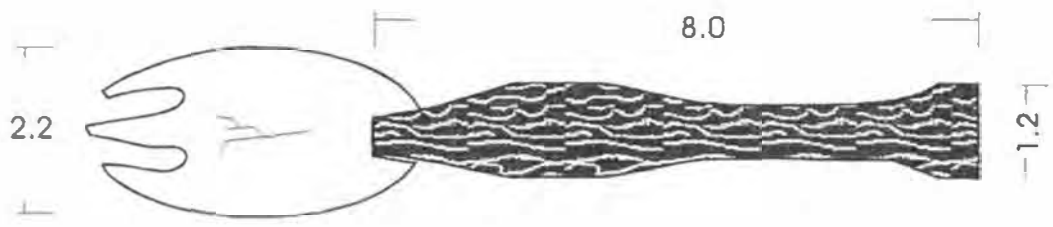

VISTA FRONTAL



VISTA LATERAL

Nombre: Tenedor	Referencia: Tenedor	Esc.(cm): 1:1	Pl. 1
Material: Talla	Recurso Natural: Semillas de Tagua Madera Chonta		
Técnica: Talla	Materia prima: Tagua Madera Chonta		

Proceso de producción:
 1. Recoger las semillas de Tagua ya maduras, escoger la semilla según las dimensiones requeridas para la pieza, fijar la semilla en la prensa y hacer los primeros cortes con segueta para configurar la pieza. Tallar la pieza para dar su forma final, pulir con lija de agua permitiendo brillo, brillar con viruta la pieza.

Observaciones: Incluir el Hombigo de la semilla en el diseño final de la pieza, utilizar semillas maduras para evitar roturas en la pieza, destacar las posibilidades de la cascara y mantener muy buen acabado a nivel de brillo.

Responsable: Andrea Currea Fecha: Noviembre 1998

Referencia: 271311 Código de región: 0327075 Referente(s) Propuesta Muestra Empaque



NOMBRE: CUCHARA	LÍNEA: CUCHARA ENSALADA	ARTESANO: GERARDO ARIAS, E.
DESCRIPCIÓN: CUCHARA SALSERA	REFERENCIA:	DEPARTAMENTO: CHOCO
TÉCNICA: TALLA EN TAGUA Y CHONTA	LARGO (cm): 9.2 ANCHO (cm): 3.0 ALTO (cm): 1.2	CIUDAD/MUNICIPIO: BAHIA SOLANO
MATERIAL: TALLA EN TAGUA Y CHONTA MATERIAL NATURAL: SEMILLAS DE TAGUA Y MADERA DE CHONTA	DIÁMETRO (cm): PESO (gr):	LOCALIDAD/VEREDA: EL VALLE
RESERVA PRIMARIA: SEMILLAS DE TAGUA Y MADERA DE CHONTA	COLOR: NATURAL	RESGUARDO:
	CERTIFICADO MEDIO A MEDIO: SÍ <input type="checkbox"/> NO <input type="checkbox"/>	TIPO DE POBLACIÓN: AFROCOLOMBIANA

ESTADO OBJETIVO:	Costo	PRECIO
PRODUCCIÓN/MES: 80	UNITARIO: 8000	UNITARIO: 10000
RESERVA:	P. MAYOR: 8000	P. MAYOR: 10000
EMPAQUE:	EMPAQUE:	EMPAQUE:

RESERVACIONES:

RESPONSABLE: ANDREA VICTORIA CURREA VARELA FECHA: 27/04/98

CÓDIGO REFERENCIAL: 2 7 1 3 TIPO DE FICHA: REFERENTE(S) MUESTRA LÍNEA EMPAQUE

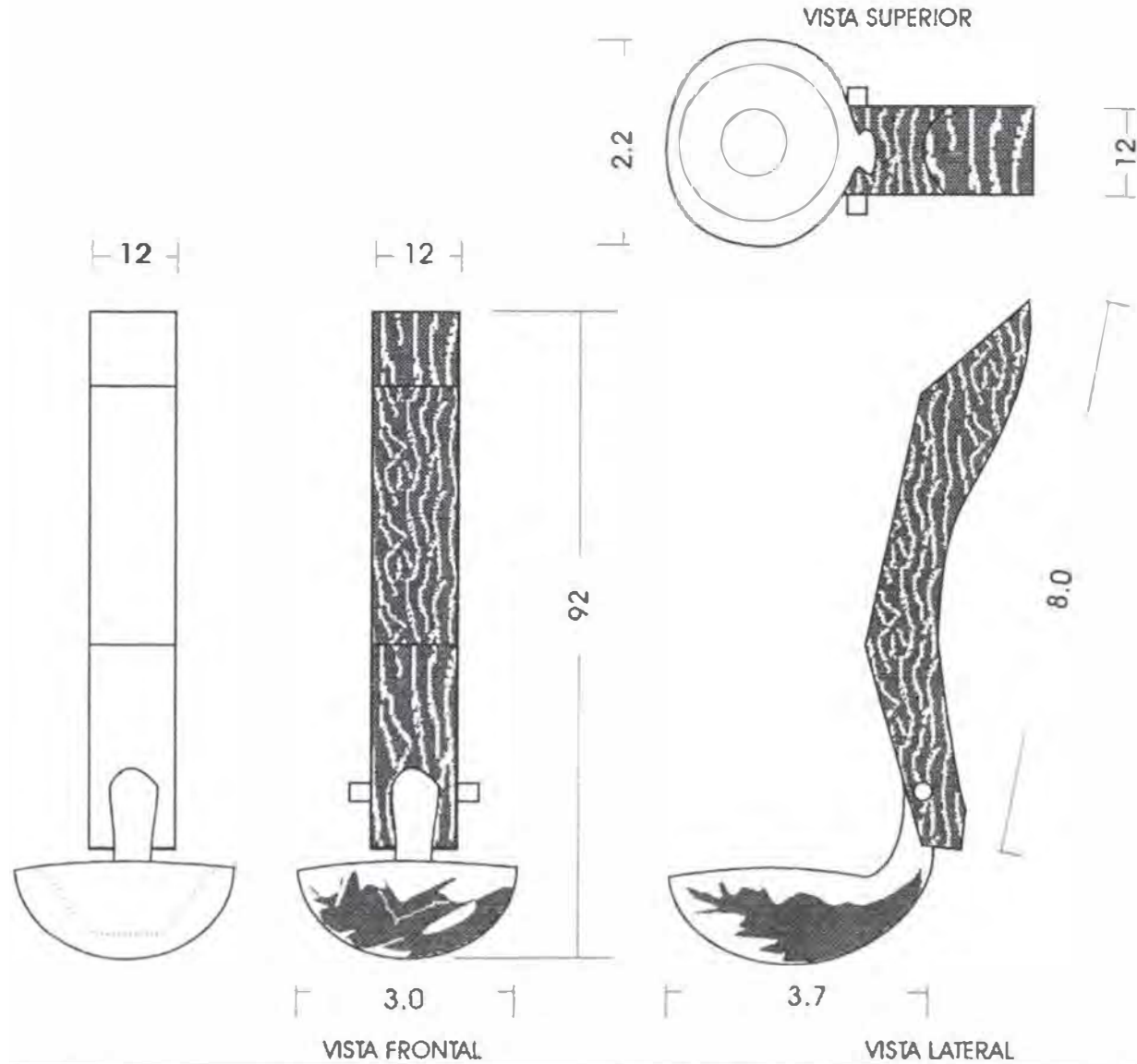

Pieza: Cuchara	Referencia: Cuchara Sañlsera Esc.: (cm): 1:1	PI. 1
Nombre: Cuchara Salsera	Línea: Cuchara	
Oficio: Talla	Recurso Natural: Semillas de Tagua Madera Chonta	
Técnica: Talla	Materia prima: Tagua Madera Chonta	

Proceso de producción:
 Recoger las semillas de Tagua ya maduras, escoger la semilla según dimensiones requeridas para la pieza, fijar la semilla en la prensa y hacer los primeros cortes con segueta para configurar la pieza. Tallar la pieza para dar su forma final, pulir con lija de agua permitiendo el brillo, brillar con viruta la pieza.

Observaciones: Incluir el Hombligo de la semilla en el diseño final de la pieza, utilizar semillas maduras para evitar roturas en la pieza, destacar las posibilidades de la cascara y mantener muy buen acabado a nivel de brillo.

Responsable: Andrea Currea Fecha: Noviembre 1998

Sistema de ref. 271311 Código de región 0327075 Referente(s) Propuesta Muestra Empaque