

MINISTERIO DE DESARROLLO ECONOMICO
ARTESANIAS DE COLOMBIA
UNIDAD DE DISEÑO SANTA FE DE BOGOTA D.C.



ASESORIA EN DESARROLLO DE PRODUCTO EN LOS OFICIOS DE TALLA EN MADERA Y
CESTERIA EN LA COMUNIDAD DE WIRABAZU Y RESCATE DE PRODUCTO Y
MEJORAMIENTO DE ACABADOS EN LOS OFICIOS DE CERAMICA Y TALLA EN MADERA EN
LA COMUNIDAD DE YAPU MUNICIPIO MITU, DEPARTAMENTO DE VAUPES. REGIONAL
ORINOQUIA.

Anexo
Fichas de diseño y de producto

ANDREA VICTORIA CURREA VARELA
DISEÑADORA INDUSTRIAL

FICHA DE PRODUCTO



PIEZA: PLATO	LÍNEA: PLATOS COMEDOR	ARTESANO: FELISA LÓPEZ
NOMBRE: TIESTO CASABE	REFERENCIA:	DEPARTAMENTO: VAUPES
OFICIO: CERAMICA	LARGO(cm): ANCHO(cm): ALTO(cm): 5	CIUDAD/MUNICIPIO: MITU
TÉCNICA: CERAMICA	DIÁMETRO(cm): 30 PESO(g):	LOCALIDAD/VEREDA: YAPU
RECURSO NATURAL: ARCILLA	COLOR: NATURAL	RESGUARDO:
MATERIA PRIMA: ROLLOS DEL RECURSO N	CERTIFICADO HECHO A MANO: Sí <input checked="" type="checkbox"/> No <input type="checkbox"/>	TIPO DE POBLACIÓN: INDIGENA

MERCADO OBJETIVO:	COSTO	PRECIO
PRODUCCIÓN/MES: 25	UNITARIO: 10000	UNITARIO: 15000
EMPAQUE:	P. MAYOR: 10000	P. MAYOR: 15000
BALAJE:	EMPAQUE:	EMPAQUE:

OBSERVACIONES:

RESPONSABLE: ANDREA VICTORIA CURREA VARELA FECHA: 16/09/98

ISTEMA DE REFERENCIA 9 7 3 8 11 TIPO DE FICHA: REFERENTE(S) MUESTRA LÍNEA EMPAQUE



FICHA DE PRODUCTO



LINEA: PLATO	LÍNEA: PLATOS COMEDOR	ARTESANO: ROSALBA ALEMAN
NOMBRE: COPA	REFERENCIA:	DEPARTAMENTO: VAUPES
MATERIAL: CERAMICA	LARGO(cm): ANCHO(cm): 15 ALTO(cm): 16	CIUDAD/MUNICIPIO: MITU
TÉCNICA: CERAMICA	DIÁMETRO(cm): PESO(gr):	LOCALIDAD/VEREDA: YAPU
RECURSO NATURAL: ARCILLA	COLOR: NEGRO	RESGUARDO:
MATERIA PRIMA: ROLLOS DEL RECURSO N	CERTIFICADO HECHO A MANO: Sí <input checked="" type="checkbox"/> No <input type="checkbox"/>	TIPO DE POBLACIÓN: INDIGENA

mercado OBJETIVO:	COSTO	PRECIO
PRODUCCIÓN/MES: 20	UNITARIO: 1 2000	UNITARIO: 1 5000
EMPAQUE:	P. MAYOR: 1 2000	P. MAYOR: 1 5000
EMBALAJE:	EMPAQUE:	EMPAQUE:

OBSERVACIONES:

Empty box for additional notes or details.

RESPONSABLE: ANDREA VICTORIA CURRERIA VARELA FECHA: 16/09/98

ESTEMA REFERENCIA 9 7 3 8 TIPO DE FICHA: REFERENTE(S) MUESTRA LÍNEA EMPAQUE

FICHA DE PRODUCTO



PIEZA: PLATO	LÍNEA: PLATOS COMEDOR	ARTESANO: MARIA TENORIO REYES
NOMBRE: OLLA PARA AGUA	REFERENCIA:	DEPARTAMENTO: VAUPES
OFICIO: CERAMICA	LARGO(cm): ANCHO(cm): 15 ALTO(cm): 20	CIUDAD/MUNICIPIO: MITU
TÉCNICA: CERAMICA	DIÁMETRO(cm): PESO(gm):	LOCALIDAD/VEREDA: YÁPU
RECURSO NATURAL: ARCILLA	COLOR: NEGRO	RESGUARDO:
MATERIA PRIMA: ROLLOS DEL RECURSO N	CERTIFICADO HECHO A MANO: Sí <input checked="" type="checkbox"/> No <input type="checkbox"/>	TIPO DE POBLACIÓN: INDIGENA

MERCADO OBJETIVO:	COSTO	PRECIO
PRODUCCIÓN/MES: 15	UNITARIO: 20000	UNITARIO: 22000
EMPAQUE:	P. MAYOR: 20000	P. MAYOR: 22000
EMBALAJE:	EMPAQUE:	EMPAQUE:

OBSERVACIONES:

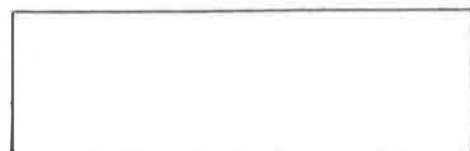

RESPONSABLE: ANDREA VICTORIA CURREA VARELA FECHA: 16/09/98

SISTEMA DE REFERENCIA 9 7 3 8 1 TIPO DE FICHA: REFERENTE(S) MUESTRA LÍNEA EMPAQUE

VISTA SUPERIOR

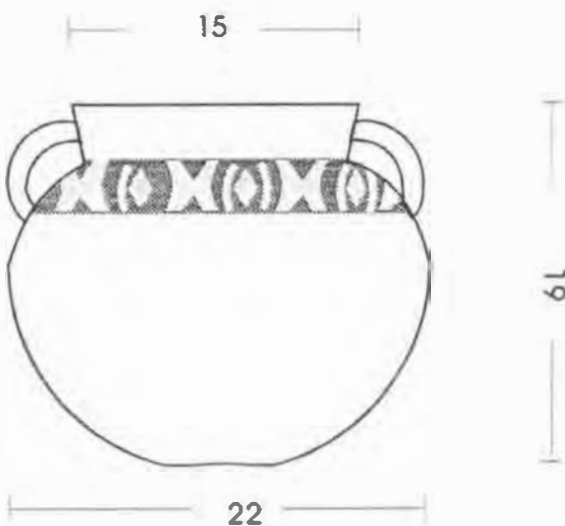
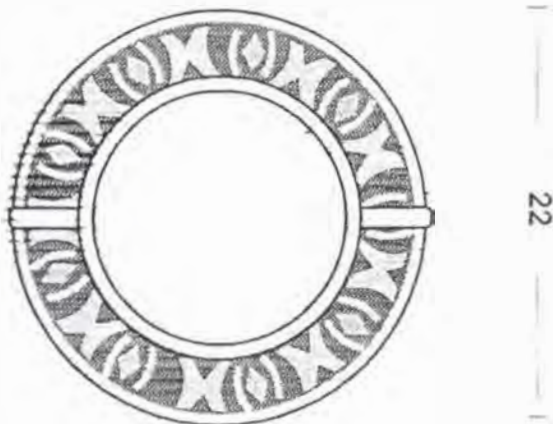

VISTA FRONTAL

Pieza: Olla	Referencia: Olla	Esc.(cm): 1:4	Pl. 1
Nombre: Olla para agua	Línea:		
Oficio: Cerámica	Recurso Natural: Arcilla		
Técnica: Modelado	Materia prima: Arcilla		

Proceso de producción:
 Recoger el barro, mezclando con ceniza de corteza, hacer rollos de arcilla.
 Colocar un rollo sobre el otro y modelar la pieza según diseño, dejar secar.
 Quemar la pieza manteniendo una temperatura uniforme.
 Para el acabado sacar resina de hojas de lulo, untar la pieza de cerámica con la resina por toda la superficie. Colocar la pieza a ahumar en el fuego.

Observaciones:

Responsable: Andrea Currea Fecha: Septiembre 1998

Sistema de ref. 9 7 3 8 Código de región 0 5 9 7 Referente(s) Propuesta Muestra Empaque

FICHA DE PRODUCTO



PIEZA: PLATO	LÍNEA: PLATOS COMEDOR	ARTESANO: MARIA TENORIO REYES
NOMBRE: PLATO HONDO	REFERENCIA:	DEPARTAMENTO: VAUPES
OFICIO: CERAMICA	LARGO (CM): ANCHO (CM): ALTO (CM): 3	CIUDAD/MUNICIPIO: MITU
TÉCNICA: CERAMICA	DIÁMETRO (CM): 15 PESO (GR):	LOCALIDAD/VEREDA: YAPU
RECURSO NATURAL: ARCILLA	COLOR: NEGRO	RESGUARDO:
MATERIA PRIMA: ROLLOS DEL RECURSO N	CERTIFICADO HECHO A MANO: <input checked="" type="checkbox"/> SÍ <input type="checkbox"/> NO	TIPO DE POBLACIÓN: INDIGENA

MERCADO OBJETIVO:	COSTO	PRECIO
PRODUCCIÓN/MES: 25	UNITARIO: 10000	UNITARIO: 15000
EMPAQUE:	P. MAYOR: 10000	P. MAYOR: 15000
EMBALAJE:	EMPAQUE:	EMPAQUE:

OBSERVACIONES:

RESPONSABLE: ANDREA VICTORIA CURREA VARELA FECHA: 16/09/98

SISTEMA DE REFERENCIA **9738** TIPO DE FICHA: REFERENTE(S) MUESTRA LÍNEA EMPAQUE

VISTA SUPERIOR

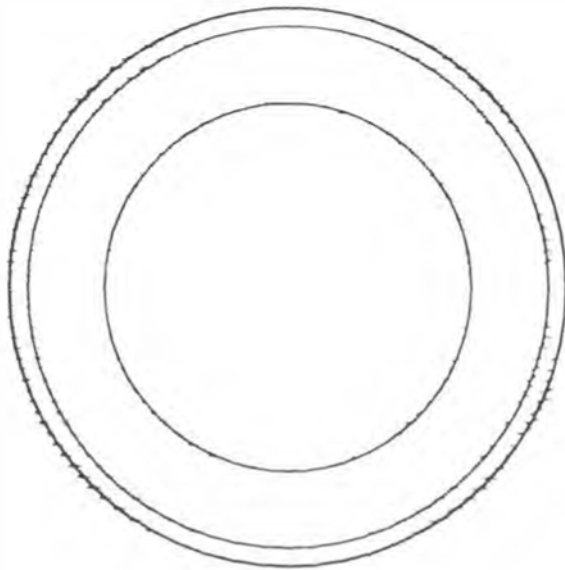

22

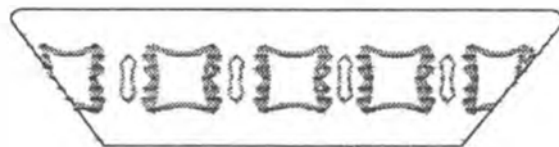

5.0



14.5

22

VISTA FRONTAL

Nombre: Plato	Referencia: Plato	Esc. (cm): 1:3	Pl. 1
Oficio: Cerámica	Línea:		
Técnica: Modelado	Recurso Natural: Arcilla		
	Materia prima: Arcilla		

Proceso de producción:
 Recoger el barro, mezclando con ceniza de corteza, hacer rollos de arcilla.
 Colocar un rollo sobre el otro y modelar la pieza según diseño, dejar secar.
 Quemar la pieza manteniendo una temperatura uniforme.
 Para el acabado sacar resina de hojas de lulo, untar la pieza de cerámica con la resina por toda la superficie. Colocar la pieza a ahumar en el fuego.

Observaciones:



Responsable: Andrea Currea Fecha: Septiembre 1998

Sistema de ref. 9 7 3 8 Código de región 0 5 9 7 Referente(s) Propuesta Muestra Empaque



FICHA DE PRODUCTO



PIEZA: COFRE	LÍNEA: COFRES	ARTESANO: RAHUNDO RAMIREZ
NOMBRE: GÜIO	REFERENCIA:	DEPARTAMENTO: VAUPES
OFICIO: TALLA EN MADERA	LARGO(cm): 25 ANCHO(cm): 12 ALTO(cm): 12	CIUDAD/MUNICIPIO: MITU
TÉCNICA: TALLA EN MADERA	DIÁMETRO(cm): PESO(gm):	LOCALIDAD/VEREDA: WIRABAZÚ
RECURSO NATURAL: Madera Palo Saguaro	COLOR: NATURAL	RESGUARDO:
MATERIA PRIMA: TROZOS DEL RECURSO N	CERTIFICADO HECHO A MANO: SÍ <input checked="" type="checkbox"/> NO <input type="checkbox"/>	TIPO DE POBLACIÓN: INDIGENA

MERCADO OBJETIVO:	COSTO	PRECIO
PRODUCCIÓN/MES: 10	UNITARIO:	UNITARIO: 25000
EMPAQUE:	P. MAYOR:	P. MAYOR: 25000
EMBALAJE:	EMPAQUE:	EMPAQUE:

OBSERVACIONES:	
RESPONSABLE: ANDREA VICTORIA CURREA VARELA	FECHA: 7/09/98

SISTEMA DE REFERENCIA 9704 114 TIPO DE FICHA: REFERENTE(S) MUESTRA LÍNEA EMPAQUE



VISTA SUPERIOR

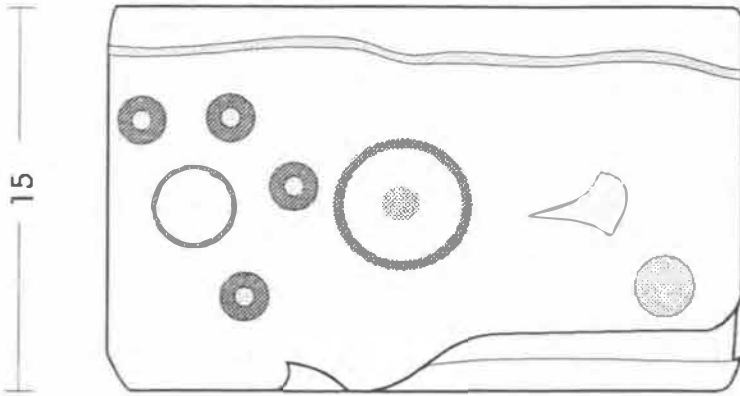

15

25

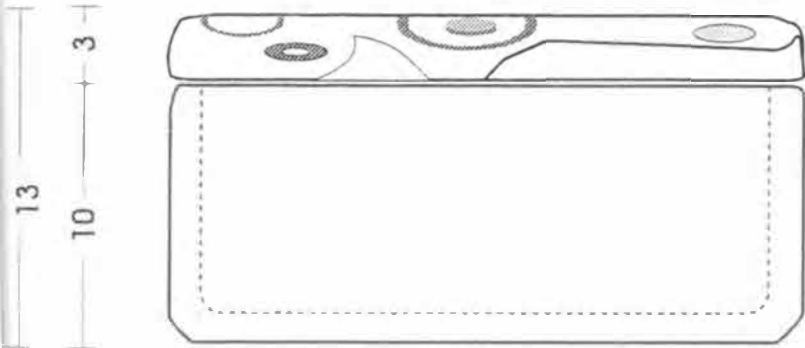

13

3

10

25

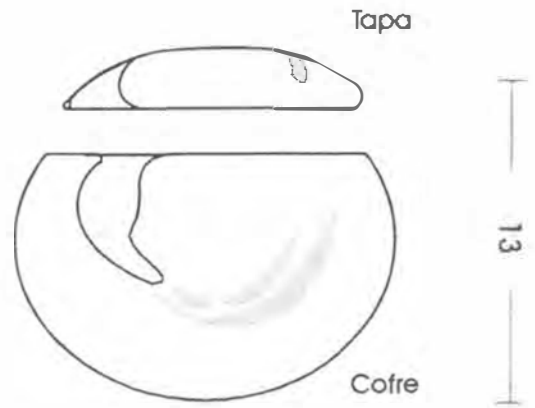

Tapa

Cofre

13

25

15

VISTA FRONTAL

Pieza: Cofre	Referencia: Cofre	Esc.: cm: 1:3	Pl. 1
Nombre: Cofre Guio	Línea: Cofre		
Oficio: Talla en madera	Recurso Natural: Madera palo sangre, tintes naturales.		
Técnica: Talla	Materia prima: Trozos de madera		

Proceso de producción:
Cortar la pieza de madera según dimensiones del objeto. Cortar la tapa sujetar el trozo a una prensa y tallar su interior con gubias y formones tallar la superficie del cofre., relacionando secciones del dibujo del guio pictograma . Lijar, brillar, pintar con tintes naturales.

Observaciones:



Responsable: Andrea Currea Fecha: Septiembre 1998

Sistema de ref. 9784 14 Código de región 0597001 Referente(s) Propuesta Muestra Empaque

FICHA DE PRODUCTO



PIEZA: COFRE	LÍNEA: COFRES	ARTESANO: GUSTAVO HERNANDEZ
NOMBRE: YUCA	REFERENCIA:	DEPARTAMENTO: VAUPES
OFICIO: TALLA EN MADERA	LARGO(CM): 25 ANCHO(CM): 12 ALTO(CM): 12	CIUDAD/MUNICIPIO: MITU
TÉCNICA: TALLA EN MADERA	DÍAMETRO(CM):	PESO(CM):
RECURSO NATURAL: MADERA PALO SANDO Y PALMISTO	COLOR: NATURAL	LOCALIDAD/VEREDA: WIRABAZÚ
MATERIA PRIMA: TROZOS DEL RECURSO N	CERTIFICADO HECHO A MANO: <input checked="" type="checkbox"/> SÍ <input type="checkbox"/> NO	RESGUARDO:
		TIPO DE POBLACIÓN: INDIGENA

MERCADO OBJETIVO:	COSTO	PRECIO
PRODUCCIÓN/MES: 10	UNITARIO:	UNITARIO: 25000
EMPAQUE:	P. MAYOR:	P. MAYOR: 25000
EMBALAJE:	EMPAQUE:	EMPAQUE:

OBSERVACIONES:	
RESPONSABLE: ANDREA VICTORIA CURRREA VARELA	FECHA: 7/09/98

SISTEMA DE REFERENCIA 0 7 0 4 1 4 TIPO DE FICHA: REFERENTE(S) MUESTRA LÍNEA EMPAQUE

VISTA SUPERIOR

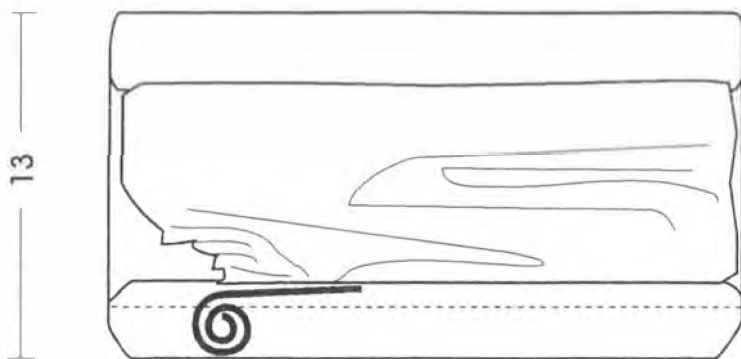

13

25

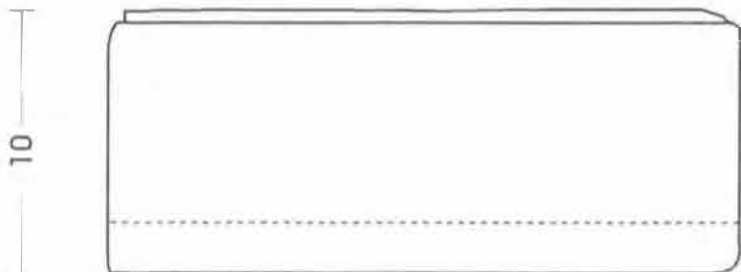

10

25

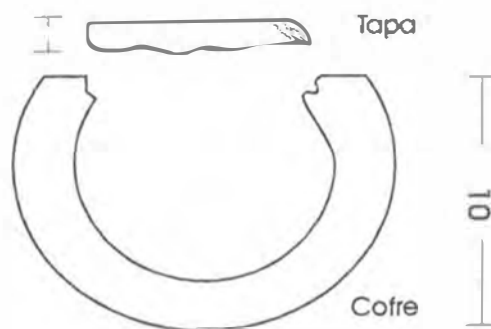

Tapa

Cofre

10

15

VISTA FRONTAL

Pieza: Cofre	Referencia: Cofre	Esc.(cm): 1:3	Pl. 1
Nombre: Cofre Yuca	Línea: Cofre		
Oficio: Talla en madera	Recurso Natural: Madera palo sangre, tintes naturales.		
Técnica: Talla	Materia prima: Trozos de madera		

Proceso de producción:
Cortar la pieza de madera según dimensiones del objeto. Cortar la tapa sujetar el trozo a una prensa y tallar su interior con gubias y formones tallar la superficie del cofre. . Lijar, brillar, pintar con tintes naturales.

Observaciones:

Responsable: Andrea Currea Fecha: Septiembre 1998

Sistema de ref. 9 7 8 4 1 4 Código de región 0 5 9 7 0 0 1 Referente(s) Propuesta Muestra Empaque



PIEZA: COFRE	LÍNEA: COFRES	ARTESANO: MAURICIO HERNANDEZ
NOMBRE: SURUCUCU	REFERENCIA:	DEPARTAMENTO: VAUPES
OFICIO: TALLA EN MADERA	LARGO(cm): 25 ANCHO(cm): 12 ALTO(cm): 12	CIUDAD/MUNICIPIO: MITU
TÉCNICA: TALLA EN MADERA	DIÁMETRO(cm): PESO(g):	LOCALIDAD/VEREDA: WIRABAZÚ
RECURSO NATURAL: MADERA PALO SAGRE	COLOR: NATURAL	RESGUARDO:
MATERIA PRIMA: TROZOS DEL RECURSO N	CERTIFICADO HECHO A MANO: <input checked="" type="checkbox"/> SÍ <input type="checkbox"/> NO	TIPO DE POBLACIÓN: INDIGENA

MERCADO OBJETIVO:	COSTO	PRECIO
PRODUCCIÓN/MES: 10	UNITARIO:	UNITARIO: 25000
EMPAQUE:	P. MAYOR:	P. MAYOR: 25000
EMBALAJE:	EMPAQUE:	EMPAQUE:

OBSERVACIONES:

RESPONSABLE: ANDREA VICTORIA CURRERA VARELA FECHA: 7/09/98

SISTEMA DE REFERENCIA 9 7 0 4 1 4
 TIPO DE FICHA: REFERENTE(S)
 MUESTRA
 LÍNEA
 EMPAQUE



VISTA SUPERIOR

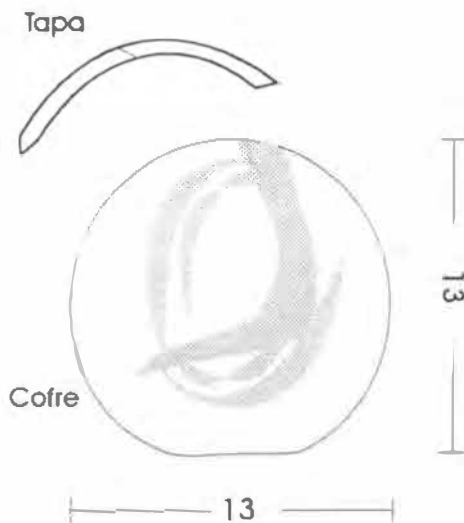
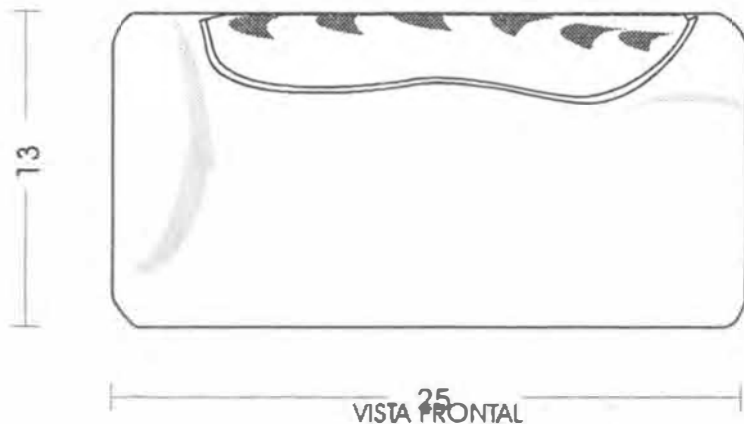
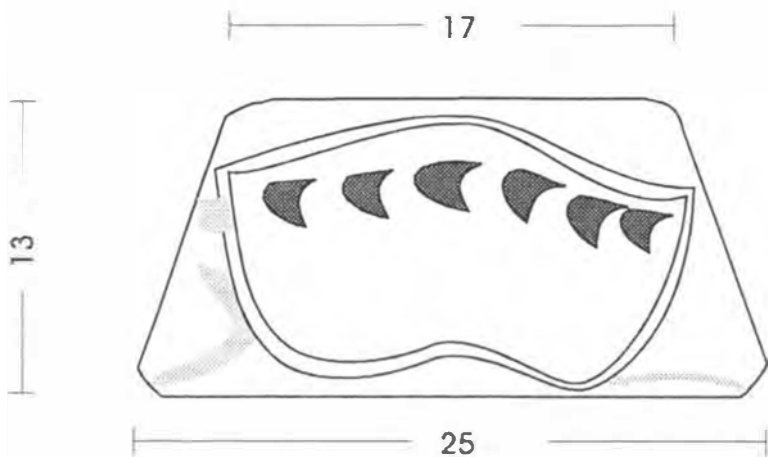

Pieza: Cofre	Referencia: Cofre	Esc.(cm): 1:3	Pl. 1
Nombre: Cofre Surrucucu	Línea: Cofre		
Oficio: Talla en madera	Recurso Natural: Madera palo sangre, tintes naturales.		
Técnica: Talla	Materia prima: Trozos de madera		

Proceso de producción:
 Cortar la pieza de madera según dimensiones del objeto. Cortar la tapa sujetar el trozo a una prensa y tallar su interior con gubias y formones tallar la superficie del cofre. relacionando secciones del dibujo del guio pictograma . Lijar, brillar, pintar con tintes naturales.

Observaciones:

Responsable: Andrea Currea Fecha: Septiembre 1998

Sistema de ref. 9 7 8 4 1 4 Código de región 0 5 9 7 0 0 1 Referente(s) Propuesta Muestra Empaque

FICHA DE PRODUCTO



NOMBRE: BANDEJA	LÍNEA: BANDEJAS COMEDOR	ARTESANO: RAIMUNDO RAMIREZ, LUZ RAMIREZ
DESCRIPCIÓN: FOGON	REFERENCIA:	DEPARTAMENTO: VAUPES
MATERIAL: TALLA EN MADERA, TEJEDURIA	LARGO (cm): 50 ANCHO (cm): 30 ALTO (cm): 4	CIUDAD/MUNICIPIO: MITU
TÉCNICA: TALLA EN MADERA, TEJEDURIA	DIÁMETRO (cm): PESO (gr):	LOCALIDAD/VEREDA: WIRABAZÚ
CURSO NATURAL: MADERA, PIEL, SANGRE Y CORDÓN, HERRAJE, SANGRE	COLOR: NATURAL	RESGUARDO:
MATERIA PRIMA: TROZOS DEL RECURSO N	CERTIFICADO HECHO A MANO: <input checked="" type="checkbox"/> SÍ <input type="checkbox"/> NO	TIPO DE POBLACIÓN: INDIGENA

PRECIO OBJETIVO:	COSTO	PRECIO
REDUCCIÓN/MES: 15	UNITARIO:	UNITARIO: 20000
EMPAQUE:	P. MAYOR:	P. MAYOR: 20000
EMBALAJE:	EMPAQUE:	EMPAQUE:

RESERVACIONES:

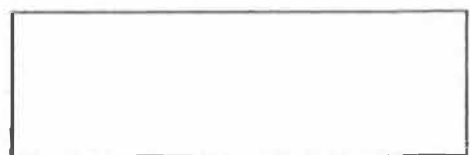

RESPONSABLE: ANDREA VICTORIA CURREA VARELA FECHA: 7/09/98

TEMA REFERENCIA 9 7 0 4 1 4 TIPO DE FICHA: REFERENTE(S) MUESTRA LÍNEA EMPAQUE

VISTA SUPERIOR

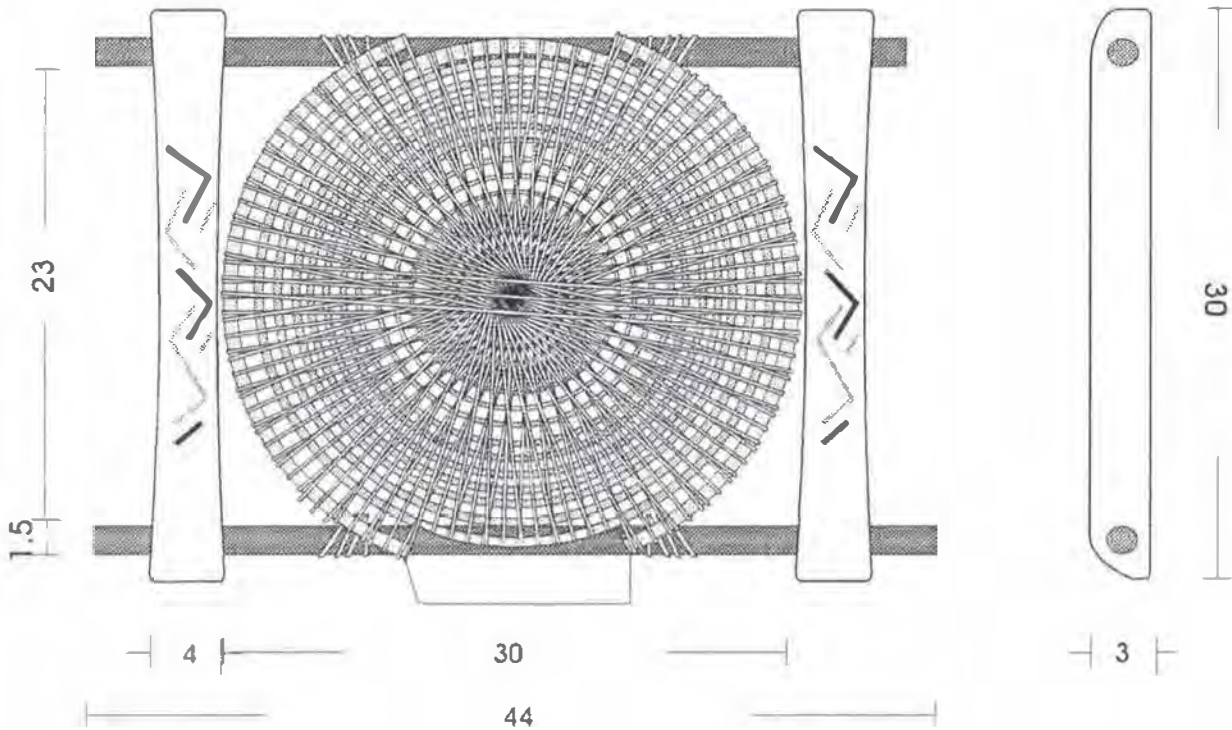

VISTA FRONTAL

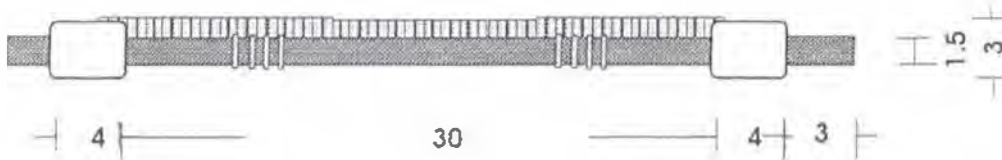

Pieza: Bandeja	Referencia: Bandejas	Esc.(cm): 1:4	Pl. 1
Nombre: Bandeja Fogon	Línea: Comedor		
Oficio: Talla en madera y tejeduría	Recurso Natural: Madera palo sangre, bejuco varé		
Técnica: Talla y Tejido	Materia prima: Trozos de madera trozos de bejuco, chonta		

Proceso de producción:
Cortar las piezas de madera con serrucho para obtener las medidas del objeto. Tallar de acuerdo al diseño, tallar relieve, brillar, tejer sobre la base de chonta tupido, ensamblar pintar motivo.

Observaciones:

Responsable: Andrea Currea Fecha: Septiembre 1998

Sistema de ref. 978414 Código de región 0597001 Referente(s) Propuesta Muestra Empaque



FICHA DE PRODUCTO

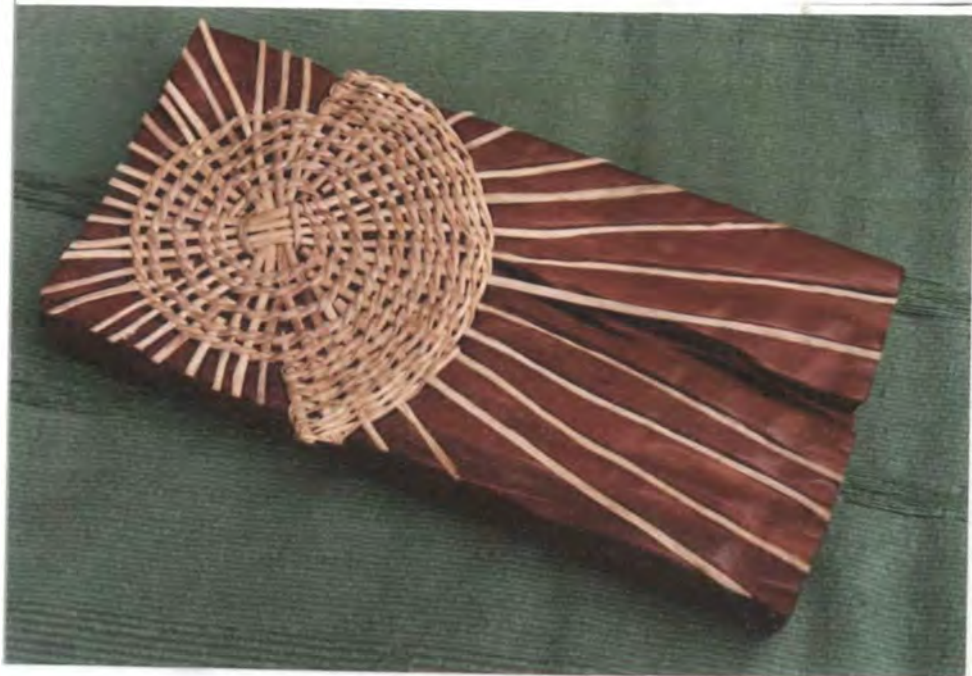

NOMBRE: BANDEJA	LÍNEA: BANDEJAS COMEDOR	ARTESANO: EMILIO HERNANDEZ, LUZ RAMIREZ
DESCRIPCIÓN: TIESTO DEL SOL	REFERENCIA:	DEPARTAMENTO: VAUPES
TÉCNICA: TALLA EN MADERA, TEJEDURIA	LARGO (cm): 25 ANCHO (cm): 15 ALTO (cm): 3.5	CIUDAD/MUNICIPIO: MITU
RECURSO NATURAL: MADERA DEL BOSQUE SECAO	DIÁMETRO (cm): PESO (gr):	LOCALIDAD/VEREDA: WIRABAZÚ
MATERIA PRIMA: TROZOS DEL RECURSO N	CERTIFICADO HECHO A MANO: <input checked="" type="checkbox"/> SÍ <input type="checkbox"/> NO	RESGUARDO:
		TIPO DE POBLACIÓN: INDIGENA

MERCADO OBJETIVO:	COSTO	PRECIO
PRODUCCIÓN/MES: 20	UNITARIO:	UNITARIO: 20000
EMPAQUE:	P. MAYOR:	P. MAYOR: 20000
EMBALAJE:	EMPAQUE:	EMPAQUE:

OBSERVACIONES:



RESPONSABLE: ANDREA VICTORIA CURREA VARELA FECHA: 7/09/98

TEMA: REFERENCIA 9704 114 TIPO DE FICHA: REFERENTE(S) MUESTRA LÍNEA EMPAQUE

VISTA SUPERIOR

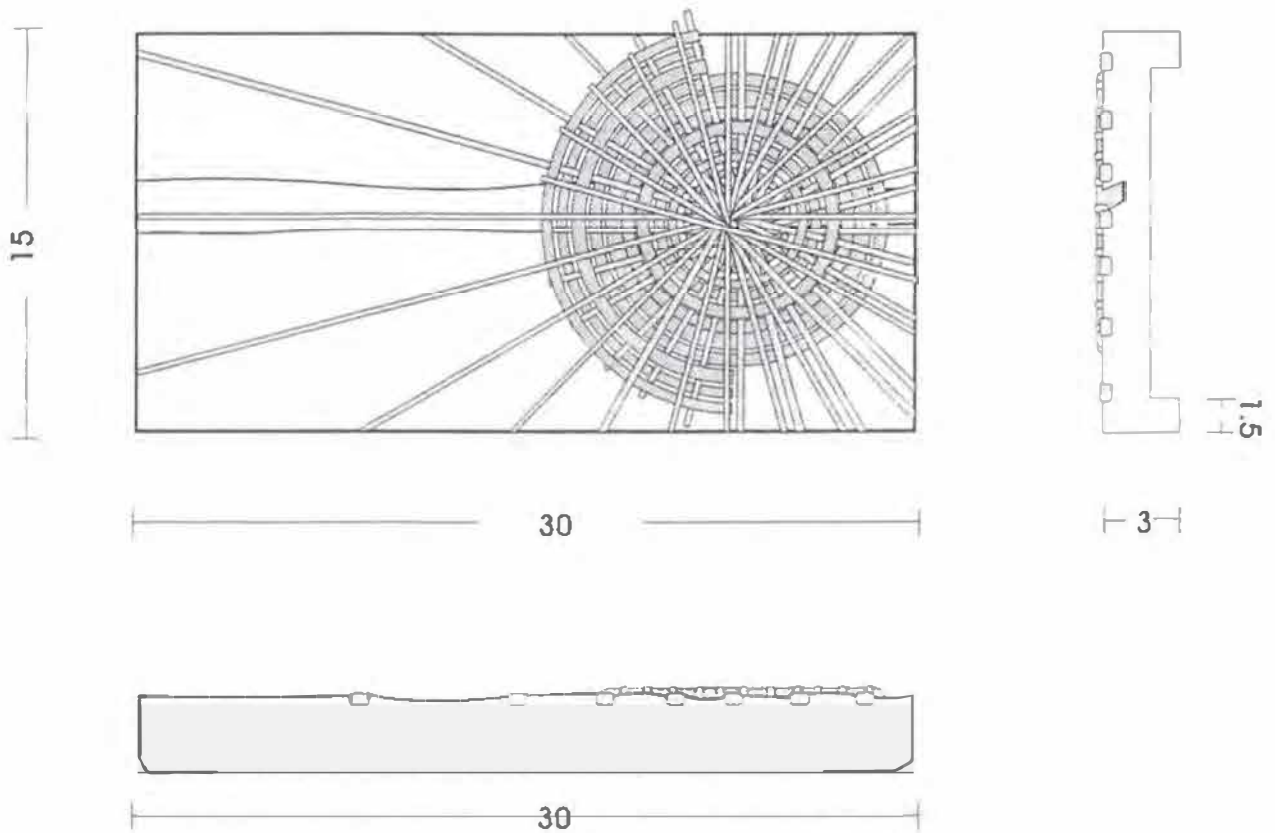

VISTA FRONTAL

Pieza: Bandeja	Referencia: Bandejas	Esc.(cm): 1:4	Pl. 1
Nombre: Tiesto del sol	Línea: Comedor		
Oficio: Talla en madera y tejeduría	Recurso Natural: Madera palo sangre, bejuco varé		
Técnica: Talla y Tejido	Materia prima: Trozos de madera trozos de bejuco, chonta		

Proceso de producción:
 Cortar las piezas de madera con serrucho para obtener las medidas del objeto. Tallar de acuerdo al diseño, brillar, tejer sobre la base

Observaciones:

Responsable: Andrea Cúrea Fecha: Septiembre 1998

Sistema de ref. 978414 Código de región 0597001 Referente(s) Propuesta Muestra Empaque

FICHA DE PRODUCTO



PIEZA: BANDEJA	LÍNEA: BANDEJAS COMEDOR	ARTESANO: LIGIA QUIJERO, LUZ RAMIREZ
NOMBRE: CIRCULAR	REFERENCIA:	DEPARTAMENTO: VAUPES
OFICIO: TALLA EN MADERA, TEJEDURIA	LARGO(cm): ANCHO(cm): ALTO(cm): 6	CIUDAD/MUNICIPIO: MITU
TÉCNICA: TALLA EN MADERA, TEJEDURIA	DIÁMETRO(cm): 35 PESO(g):	LOCALIDAD/VEREDA: WIRABAZÚ
RECURSO NATURAL: MADERA (PALO SAGRE Y CHOPÁ, BLANCO Y N.)	COLOR: NATURAL	RESGUARDO:
MATERIA PRIMA: TROZOS DEL RECURSO N	CERTIFICADO HECHO A MANO: <input checked="" type="checkbox"/> SÍ <input type="checkbox"/> NO	TIPO DE POBLACIÓN: INDIGENA

MERCADO OBJETIVO:	COSTO	PRECIO
PRODUCCIÓN/MES: 20	UNITARIO:	UNITARIO: 20000
EMPAQUE:	P. MAYOR:	P. MAYOR: 20000
EMBALAJE:	EMPAQUE:	EMPAQUE:

OBSERVACIONES:

RESPONSABLE: ANDREA VICTORIA CURREA VARELA FECHA: 7/09/98

SISTEMA DE REFERENCIA 9 7 0 4 1 4 TIPO DE FICHA: REFERENTE(S) MUESTRA LÍNEA EMPAQUE

VISTA SUPERIOR

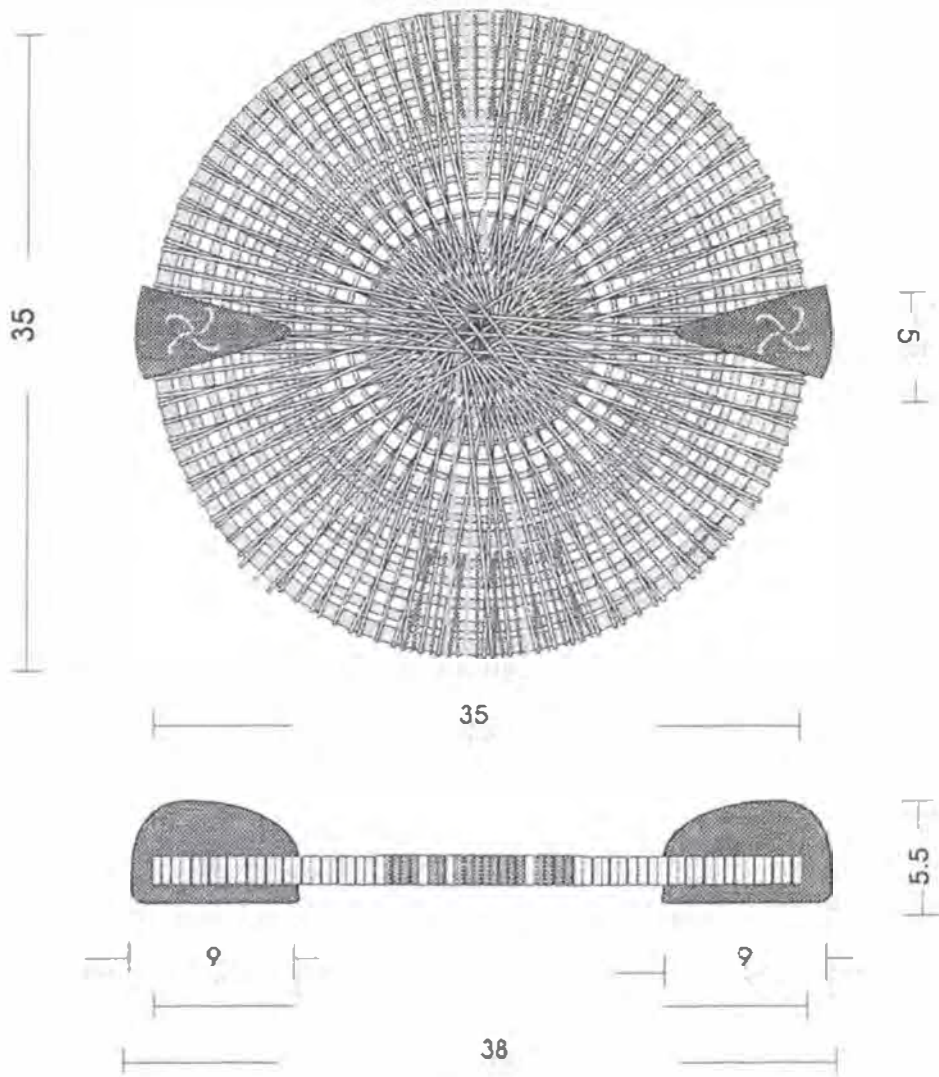

Nombre: Bandeja	Referencia: Bandejas	Esc.: cm: 1.4	Pt. 1
Nombre: Bandeja Circular	Línea: Comedor		
Oficio: Talla en madera y tejeduría	Recurso Natural: Madera nazareno bejuco yaré		
Técnica: Talla y Tejido	Materia prima: Nazareno tintes naturales bejuco yare		

Proceso de producción:
 Lijar y pulir los trozos de madera, lija y brillar. Tejer sobre base de bejuco
 utilizar siempre alma, puede ser el mismo bejuco y tejer sobre este
 unir las tiras de bejuco, dejar secar y tejer sobre la pieza. Ensamblar la
 madera y el tejido

Observaciones:

Responsable: Andrea Currea Fecha: Septiembre 1998

Tema ref. 9784 14 Código de región 0597001 Referente(s) Propuesta Muestra Empaque



MEZA: BANDEJA	LÍNEA: BANDEJAS COMEDOR	ARTESANO: GUSTAVO HERNÁNDEZ
NOMBRE: ESCAMA	REFERENCIA:	DEPARTAMENTO: VAUPES
OFICIO: TALLA EN MADERA, TEJEDURIA	LARGO(CM): 34 ANCHO(CM): 25 ALTO(CM): 5	CIUDAD/MUNICIPIO: MITU
TÉCNICA: TALLA EN MADERA, TEJEDURIA	DIÁMETRO(CM): PESO(GR):	LOCALIDAD/VEREDA: WIRABAZÚ
RECURSO NATURAL: MADERA (CULO SANCOY Y ODIRAL) PELAJO (CULO)	COLOR: NATURAL	RESGUARDO:
MATERIA PRIMA: TROZOS DEL RECURSO N	CERTIFICADO HECHO A MANDY: <input checked="" type="checkbox"/> SÍ <input type="checkbox"/> NO	TIPO DE POBLACIÓN: INDIGENA

MERCADO OBJETIVO:	COSTO	PRECIO
PRODUCCIÓN/MES: 20	UNITARIO:	UNITARIO: 20000
EMPAQUE:	P. MAYOR:	P. MAYOR: 20000
EMBALAJE:	EMPAQUE:	EMPAQUE:

OBSERVACIONES:

RESPONSABLE: ANDREA VICTORIA CURREA VARELA FECHA: 7/09/98

TEMA DE REFERENCIA 9 7 0 4 1 14 TIPO DE FICHA: REFERENTE(S) MUESTRA LÍNEA EMPAQUE

VISTA SUPERIOR

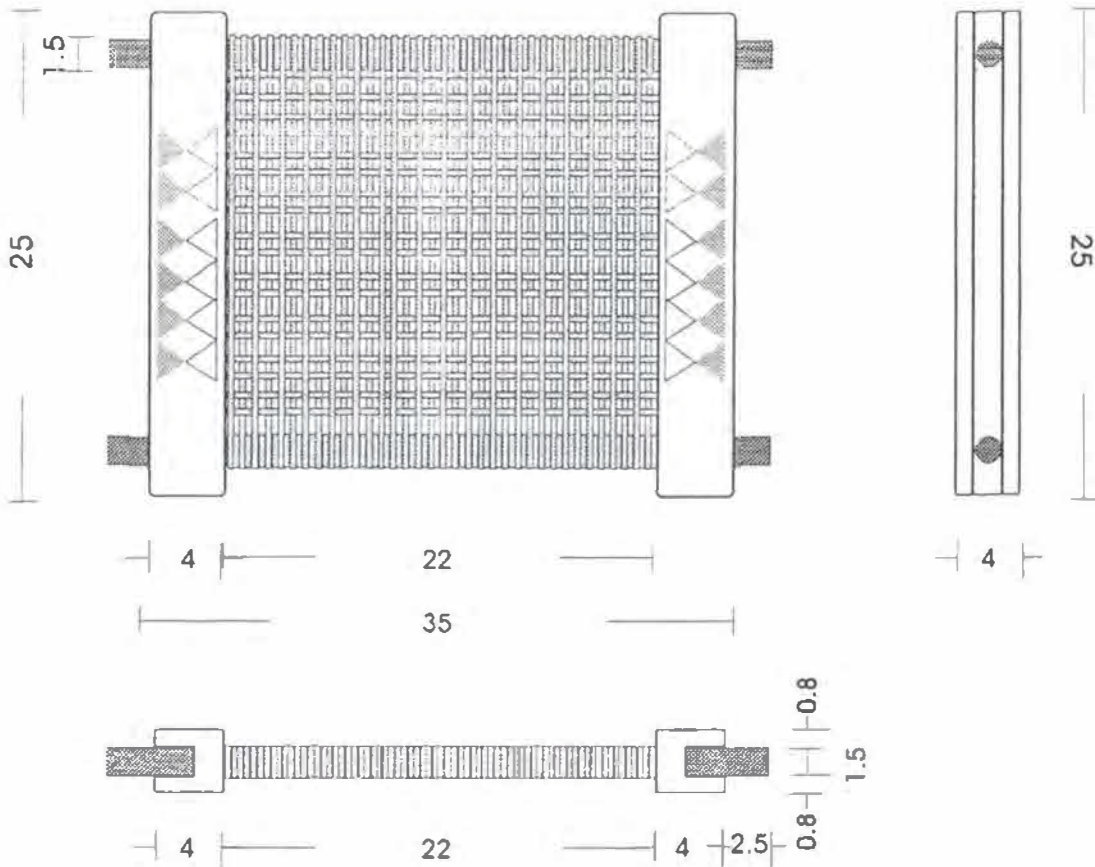

VISTA FRONTAL

Pieza: Bandeja	Referencia: Bandejas	Esc.(cm): 1:4	Pl. 1
Nombre: Bandeja Escama	Línea: Comedor		
Oficio: Talla en madera y tejeduría	Recurso Natural: Madera palo sangre, bejuco varé		
Técnica: Talla y Tejido	Materia prima: Trozos de madera trozos de bejuco, chonta		

Proceso de producción:
 Cortar las piezas de madera con serrucho para obtener las medidas del objeto. Tallar de acuerdo al diseño, tallar relieve, brillar, tejer sobre la base de chonta tupido, ensamblar pintar motivo.

Observaciones:

Responsable: Andrea Currea Fecha: Septiembre 1998

Sistema de ref. 9 7 8 4 1 4 Código de región 0 5 9 7 0 0 1 Referente(s) Propuesta Muestra Empaque