



GOBIERNO
DE COLOMBIA



MINCIT



“PROGRAMA DE FORTALECIMIENTO PRODUCTIVO Y EMPRESARIAL
PARA PUEBLOS INDÍGENAS Y COMUNIDADES NEGRAS, AFROCOLOMBIANAS,
RAIZALES Y PALENQUERAS- NARP EN COLOMBIA”
Convenio Interadministrativo No. 285 de 2018 Suscrito entre la Nación – Ministerio de
Comercio, Industria y Turismo y Artesanías de Colombia, S.A

FICHAS TÉCNICAS DE DISEÑO Y PLANOS TÉCNICOS
Da Fiwi Maché
San Andrés islas

Omar Darío Martínez
Asesor

Diciembre 2018

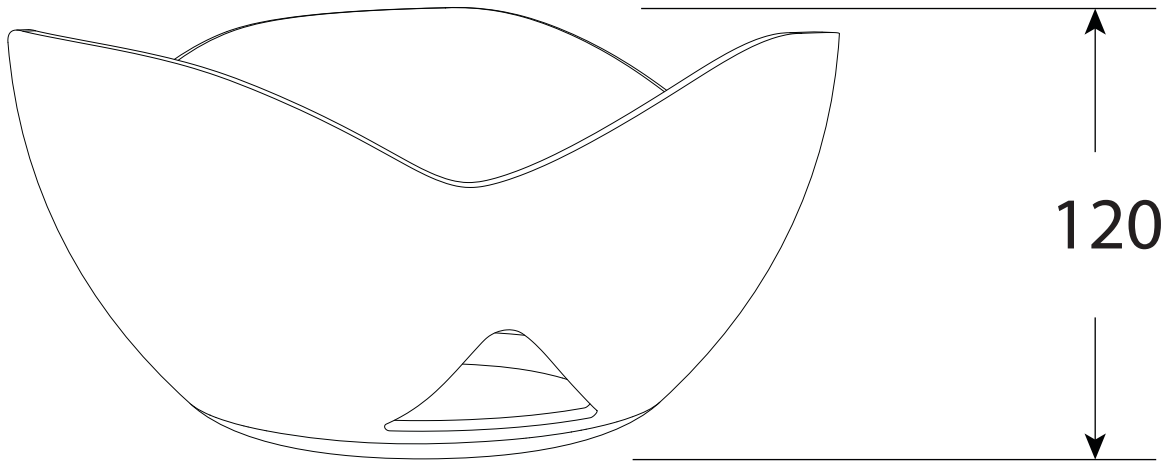
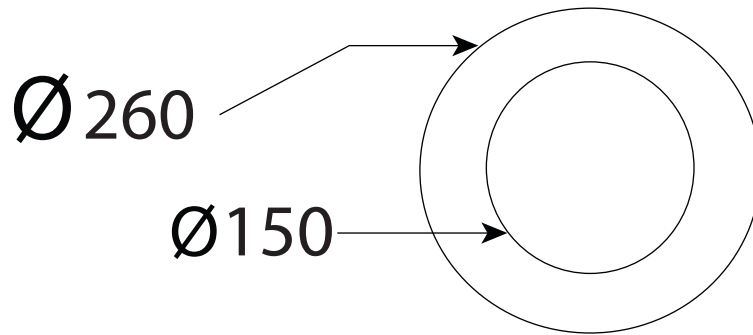

No.	Pieza	Material	Cant	Porc%
Tabla de Componentes				

Nombre de la pieza: CUENCO GRANDE PEZ		Referencia: 001	ESC: 1.2
Oficio: Trabajos en papel maché	Tecnica: Carta Pesta	Materia Prima: Papel	
Especificaciones Técnicas: talla en madera proceso de lijado y acabado natural para maderas			
Color: Varios	Capacidad de Producción / mes: 50 UNIDADES	Dimensiones Generales	
Peso (gr.): 400	Precio Unitario: 80.000	Precio por Mayor: 70.000	
Artesano: Martha Forbes	Telefono:	Largo:	Ancho: 12cm
Grupo o Taller: Dah Fiwi Maché	Departamento: San Andrés Islas	Municipio: San Andrés	Diametro: 26cm
Certificado Hecho a mano: <input type="checkbox"/> Si <input checked="" type="checkbox"/> No	Centro Poblado: San Andrés	<input type="checkbox"/> Resguardo Caserío	<input type="checkbox"/> Localidad Vereda <input type="checkbox"/> N/A Corregimiento
Observaciones:			Terminado <input type="checkbox"/> En Proceso <input type="checkbox"/>
Responsable: Omar Martínez	Dibujante: Fabio Ríos		
Aprobado por:	Fecha: 07/11/2018	<input type="checkbox"/> Referentes <input type="checkbox"/> Línea	Muestra <input checked="" type="checkbox"/> <input type="checkbox"/>

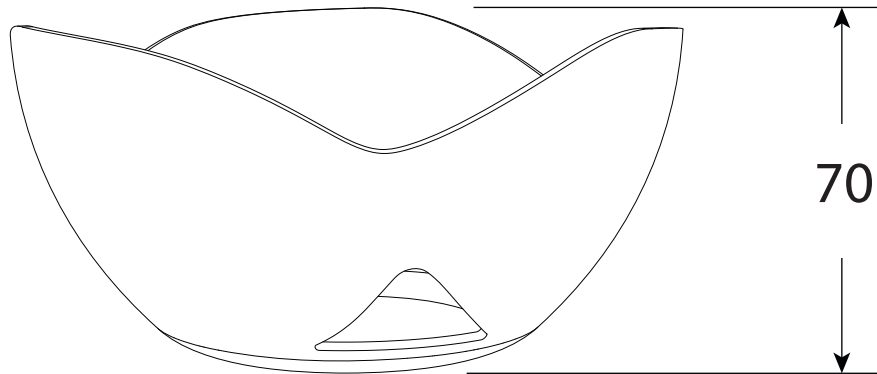
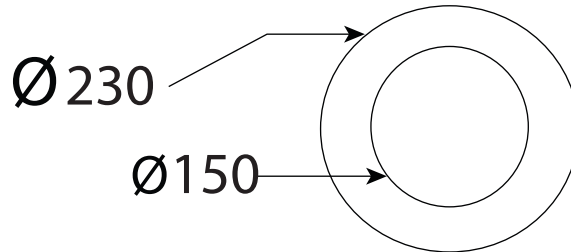

No.	Pieza	Material	Cant	Porc%
Tabla de Componentes				

Nombre de la pieza: CUENCO MEDIANO PEZ		Referencia: 02	ESC: 1:2
Oficio: Trabajos en papel maché	Tecnica: Carta Pesta	Materia Prima: Papel	
Especificaciones Técnicas: talla en madera proceso de lijado y acabado natural para maderas			
Color: Varios	Capacidad de Producción / mes: 50 UNIDADES	Dimensiones Generales	
Peso (gr.): 400	Precio Unitario: 80.000	Precio por Mayor: 70.000	
Artesano: Martha Forbes	Telefono: 	Largo: 	Ancho:
Grupo o Taller: Dah Fiwi Maché	Departamento: San Andrés Islas	Municipio: San Andrés	Alto: 7cm
Certificado Hecho a mano: <input type="checkbox"/> Si <input checked="" type="checkbox"/> No	Centro Poblado: San Andrés	<input type="checkbox"/> Resguardo Caserío	<input type="checkbox"/> Localidad Vereda <input type="checkbox"/> N/A Corregimiento
Observaciones: 			Terminado <input type="checkbox"/> En Proceso <input type="checkbox"/>
Responsable: Omar Martínez	Dibujante: Fabio Ríos		
Aprobado por: 	Fecha: 07/11/2018	<input type="checkbox"/> Referentes <input type="checkbox"/> Línea	Muestra <input checked="" type="checkbox"/> <input type="checkbox"/>

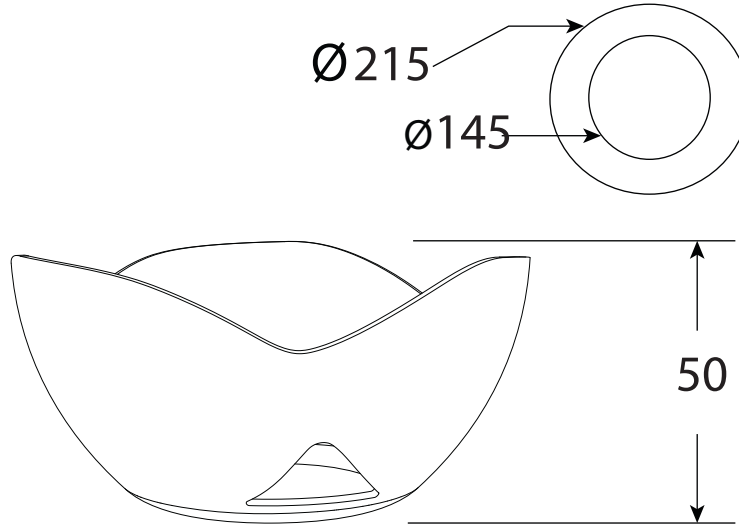

No.	Pieza	Material	Cant	Porc%
Tabla de Componentes				

Nombre de la pieza: CUENCO PEQUEÑO PEZ		Referencia: 003	ESC: 1.2
Oficio: Trabajos en papel maché	Tecnica: Carta Pesta	Materia Prima: Papel	
Especificaciones Técnicas: talla en madera proceso de lijado y acabado natural para maderas			
Color: Varios	Capacidad de Producción / mes: 50 UNIDADES	Dimensiones Generales	
Peso (gr.): 400	Precio Unitario: 80.000	Precio por Mayor: 70.000	
Artesano: Martha Forbes	Telefono: 	Largo: 	Ancho:
Grupo o Taller: Dah Fiwi Maché	Departamento: San Andrés Islas	Municipio: San Andrés	Alto: 5cm
Certificado Hecho a mano: <input type="checkbox"/> Si <input checked="" type="checkbox"/> No	Centro Poblado: San Andrés	<input type="checkbox"/> Resguardo Caserío	<input type="checkbox"/> Localidad Vereda <input type="checkbox"/> N/A Corregimiento
Observaciones: 			
Responsable: Omar Martínez	Dibujante: Fabio Ríos		
Aprobado por: 	Fecha: 07/11/2018	<input type="checkbox"/> Referentes <input type="checkbox"/> Línea	Muestra <input checked="" type="checkbox"/> <input type="checkbox"/>

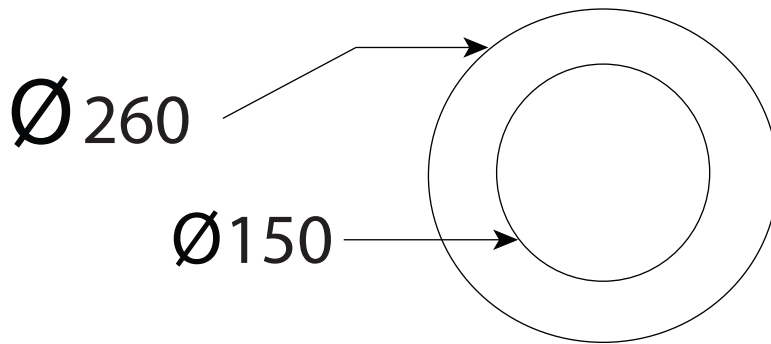

120



No.	Pieza	Material	Cant	Porc%
Tabla de Componentes				

Nombre de la pieza: CUENCO GRANDE MANTA RAYA		Referencia: 001	ESC: 1:2
Oficio: Trabajos en papel maché	Tecnica: Carta Pesta	Materia Prima: Papel	
Especificaciones Técnicas: talla en madera proceso de lijado y acabado natural para maderas			
Color: Varios	Capacidad de Producción / mes: 50 UNIDADES	Dimensiones Generales	
Peso (gr.): 400	Precio Unitario: 80.000	Precio por Mayor: 70.000	
Artesano: Martha Forbes	Telefono: 	Largo: 	Ancho: Alto: 12cm Diametro: 26cm
Grupo o Taller: Dah Fiwi Maché	Departamento: San Andrés Islas	Municipio: San Andrés	
Certificado Hecho a mano: <input type="checkbox"/> Si <input checked="" type="checkbox"/> No	Centro Poblado: San Andrés	<input type="checkbox"/> Resguardo Caserío	<input type="checkbox"/> Localidad Vereda <input type="checkbox"/> N/A Corregimiento
Observaciones: 			
Responsable: Omar Martínez	Dibujante: Fabio Ríos		
Aprobado por: 	Fecha: 07/11/2018	<input type="checkbox"/> Referentes <input type="checkbox"/> Línea	Muestra <input checked="" type="checkbox"/> <input type="checkbox"/>

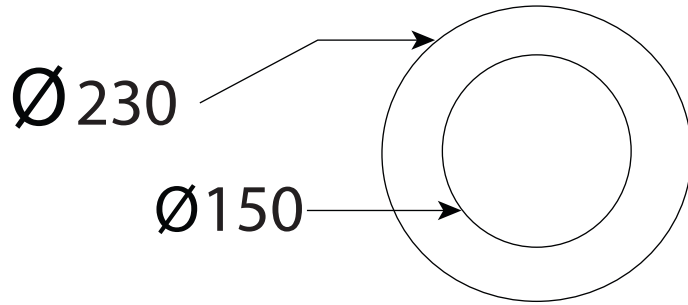

No.	Pieza	Material	Cant	Porc%
Tabla de Componentes				

Nombre de la pieza: CUENCO MEDIANO MANTA RAYA		Referencia: 02	ESC: 1:2
Oficio: Trabajos en papel maché	Tecnica: Carta Pesta	Materia Prima: Papel	
Especificaciones Técnicas: talla en madera proceso de lijado y acabado natural para maderas			
Color: Varios	Capacidad de Producción / mes: 50 UNIDADES	Dimensiones Generales	
Peso (gr.): 400	Precio Unitario: 80.000	Precio por Mayor: 70.000	
Artesano: Martha Forbes	Telefono:	Largo:	Ancho: Alto: Diámetro: 7cm 23Cm
Grupo o Taller: Dah Fiwi Maché	Departamento: San Andrés Islas	Municipio: San Andrés	
Certificado Hecho a mano: <input type="checkbox"/> Si <input checked="" type="checkbox"/> No	Centro Poblado: San Andrés	<input type="checkbox"/> Resguardo Caserío	<input type="checkbox"/> Localidad Vereda <input type="checkbox"/> N/A Corregimiento
Observaciones:			Terminado <input type="checkbox"/> En Proceso <input type="checkbox"/>
Responsable: Omar Martínez	Dibujante: Fabio Ríos		
Aprobado por:	Fecha: 07/11/2018	<input type="checkbox"/> Referentes <input type="checkbox"/> Línea	Muestra <input checked="" type="checkbox"/> <input type="checkbox"/>

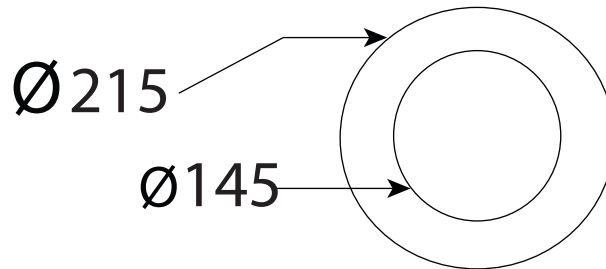

No.	Pieza	Material	Cant	Porc%
Tabla de Componentes				

Nombre de la pieza: CUENCO MEDIANO MANTA RAYA		Referencia: 003	ESC: 1.2
Oficio: Trabajos en papel maché	Tecnica: Carta Pesta	Materia Prima: Papel	
Especificaciones Técnicas: talla en madera proceso de lijado y acabado natural para maderas			
Color: Varios	Capacidad de Producción / mes: 50 UNIDADES	Dimensiones Generales	
Peso (gr.): 400	Precio Unitario: 80.000	Precio por Mayor: 70.000	
Artesano: Martha Forbes	Telefono:	Largo:	Ancho: Alto: Diámetro: 5cm 21cm
Grupo o Taller: Dah Fiwi Maché	Departamento: San Andrés Islas	Municipio: San Andrés	
Certificado Hecho a mano: <input type="checkbox"/> Si <input checked="" type="checkbox"/> No	Centro Poblado: San Andrés	<input type="checkbox"/> Resguardo Caserio	<input type="checkbox"/> Localidad Vereda <input type="checkbox"/> N/A Corregimiento
Observaciones:			Terminado <input type="checkbox"/> En Proceso <input type="checkbox"/>
Responsable: Omar Martínez	Dibujante: Fabio Ríos		
Aprobado por:	Fecha: 07/11/2018	<input type="checkbox"/> Referentes <input type="checkbox"/> Línea	Muestra <input checked="" type="checkbox"/> <input type="checkbox"/>

REFERENTE



MUESTRA DE MATERIA PRIMA



PATRÓN GRÁFICO

PALETA DE COLOR



OFICIO

Trabajos en papel

TECNICA

Talla en madera

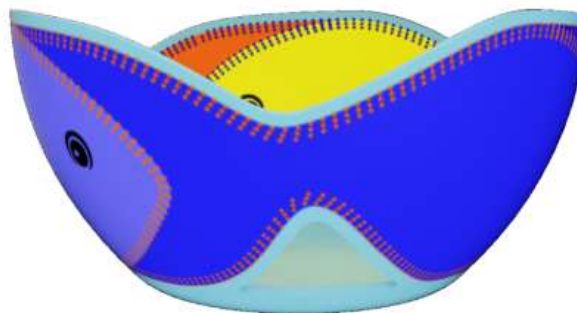
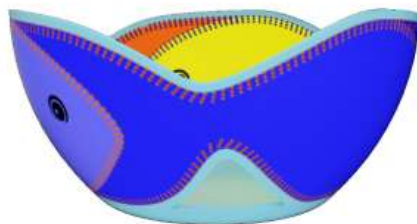
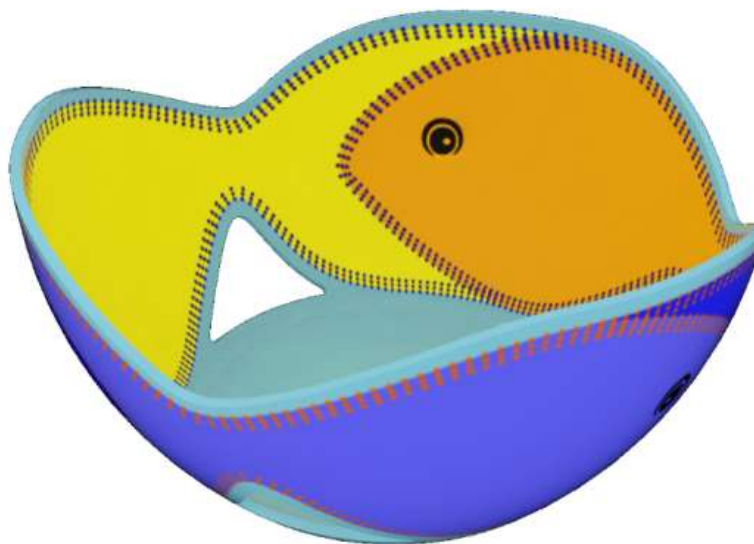

PROYECTO ETNIAS:
Convenio Interadministrativo No. 285 del 2018

PRODUCTO:

BOWL PEZ

COMUNIDAD:

DAH FIWI MACHE

DISEÑADOR LIDER:

OMAR MARTINEZ

PROPUESTA REALIZADA POR:

OMAR MARTINEZ

RENDERIZADO POR:

FABIO RIOS

FECHA:

AGOSTO 2018

GOBIERNO DE COLOMBIA



FICHA DE BOCETO

REFERENTE



MUESTRA DE MATERIA PRIMA



PATRÓN GRÁFICO

PALETA DE COLOR



OFICIO

Trabajos en papel

TECNICA

Talla en madera

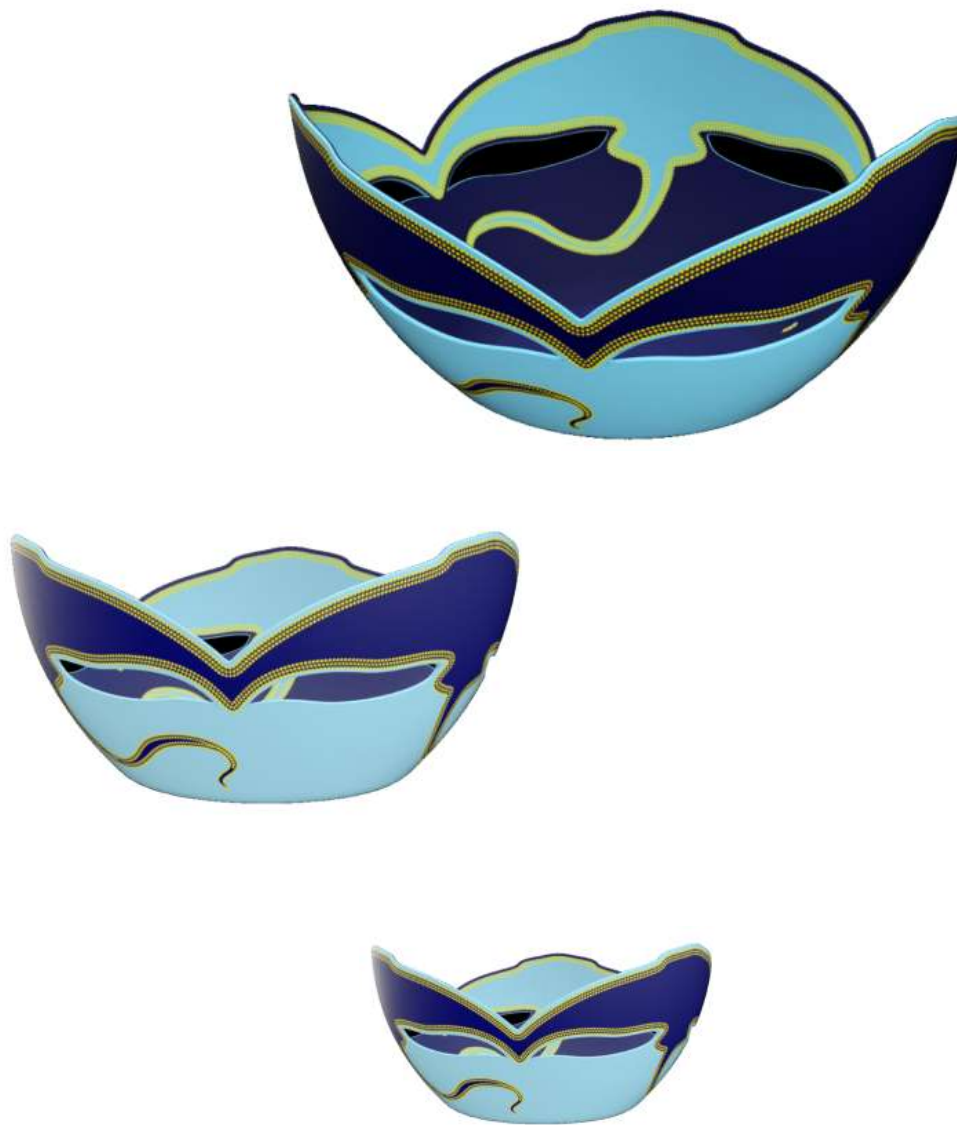

PROYECTO ETNIAS:
Convenio Interadministrativo No. 285 del 2018

PRODUCTO:

BOWL MANTA RAYA

COMUNIDAD:

DAH FIWI MACHE

DISEÑADOR LIDER:

OMAR MARTINEZ

PROPUESTA REALIZADA POR:

OMAR MARTINEZ

RENDERIZADO POR:

FABIO RIOS

FECHA:

AGOSTO 2018

GOBIERNO DE COLOMBIA



FICHA DE BOCETO