

**PROGRAMA DE FORTALECIMIENTO PRODUCTIVO Y EMPRESARIAL
PARA PUEBLOS INDÍGENAS Y COMUNIDADES NEGRAS,
AFROCOLOMBIANAS, RAIZALES Y PALENQUERAS – NARP EN
COLOMBIA**

**BITÁCORA DE CAMPO EL CABUYO
BORDO- CAUCA**

DORYETH LORENA JIMÉNEZ JOJOA



Agosto 2018



**GOBIERNO
DE COLOMBIA**



MINCIT



BORDO – NARIÑO

REGIÓN SUR

ANDINA



BORDO - CAUCA

La comunidad NARP del Bordo es una comunidad integrada por artesanos de diferentes partes de los municipios del Bordo ,Patía en el departamento del Cauca, el taller se encuentra cerca a 10 minutos del casco urbano del municipio del Bordo

Este grupo tiene su actividad artesanal como fuente de ingresos, ofreciendo sus productos en el mercado interno. Trabajan principalmente en corte y talla de madera y totumo, por otro lado uno de sus integrantes trabaja la alfarería

Oficio: Totumo

Técnica: Corte y Ensamble

Materia prima: Totumo, madera

Número de artesanos: 20

Asesor en diseño: Doryeth Lorena Jiménez

Diseñador líder: Angela Galindo



FOTO TOMADA POR: DORYETH JIMENEZ
LUGAR: BORDO - CAUCA



GOBIERNO
DE COLOMBIA



MINCIT



Waa																			
Waa																			
Waa																			
Waa																			
Waa																			
Waa																			
Waa																			
Waa																			
Waa																			

Imágenes de Referencia, COMPENDIO DE CULTURA MATERIAL EL CABUYO *Ver anexo Compendio de cultura material de la comunidad.



<p>DISEÑO Y DESARROLLO DE PRODUCTOS ENFASIS RESCATE</p>	<p>La comunidad ha adelantado un proceso notorio frente al rescate cultural y simbólico. Realizan representaciones de manera continua de los aspectos más relevantes del entorno; como por ejemplo el oficio de las cortamates, los animales, el valle del Patía, la mujer afropatiana, entre otros.</p>	<p>Rescatar elementos culturales representativos en la comunidad para fortalecimiento de las líneas de producto las cuales reflejen la etnia y su simbología.</p>
	<p>La comunidad no realiza productos de manera conjunta sino in</p>	<p>Por medio de las asesorías configurar un producto emblemático para la comunidad, lo cual logre generar una línea base de diseño y producción.</p>
	<p>se observa que frente al desarrollo de productos, varios suelen</p>	<p>Lograr que los productos que realicen sea autóctonos de la etnia, por medio de la asesorías generar líneas de producto que logren dar identidad a la comunidad.</p>
<p>FORTALECIMIENTO DE LOS OFICIOS Y/O TÉCNICAS ARTESANALES</p>	<p>Se observa que las generaciones más jóvenes se muestran interesadas ante la actividad artesanal. Sin embargo la transmisión de saberes no se da como un proceso fortalecido y continuo. La comunidad pide que haya asesoramientos de técnicas y oficios en los cursos de primaria de los colegios para que se pueda consolidar una transmisión más fuerte y con mayor alcance</p>	<p>Fortalecer las técnicas y los oficios que implica la actividad artesanal del totumo en las distintas generaciones con énfasis en la transmisión de saberes</p>

MATERIAS PRIMAS



Totumo seco



Arcilla



Madera

OFICIOS Y TÉCNICAS



Corte en totumo



Torno y corte en madera



Alfarería en técnica de rollo y pellizco

PALETA DE COLOR



Tonos fibra

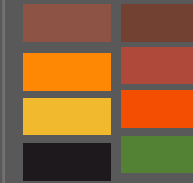

Tonos Tintes para madera

SIMBOLOGÍA - TEXTURAS - ACABADOS



ENTRADA 1

Calidad y estandarización de productos

- ✓ Se hace la revisión en el armado de máscaras como producto para Feria en Cali donde se poco acabados , Se hace la selección de una segunda línea de productos que ya vienen trabajando los artesanos de la zona como son los animales de la región y se hacen mejoras con respecto a color, brillo , se hacen ajustes formales que estructuraran mejor los objetos, también Se logra la primera estandarización de medidas y se dan observaciones para mejorar el proceso de lijado, pegado optimo de piezas, cepillado de fibras,

Logros

- Se logra detectar conjuntamente los errores de la producción y se concertan manejos adecuados de terminados y calidad
- Se hacen mejoras en los productos



FOTOS TOMADAS POR: DORYETH JIMENEZ
LUGAR: BORDO-CAUCA

ENTRADA 1

Taller de Co-diseño Color tinturado y texturas

- ✓ Se realizan mejoras en el manejo de color con tinte para madera en las gamas que le ofrece el mercado y se ajustan los brillos que se le da en el lacado final , para la corrección de algunos acabados se realizaron texturas para generar caparazones y así se mejore la estética del producto , además se hace un consenso de colores para máscaras y animales y así sacar la paleta de color

Logros

Mejoras en las solución formal del productos empleando texturas
Se adecuan la paleta de color dentro de la producción



FOTOS TOMADAS POR: DORYETH JIMENEZ
LUGAR: BORDO-CAUCA

ENTRADA 2

Evaluación y Selección de Productos para feria

- ✓ Se hace la presentación de muestras con las recomendaciones del anterior taller con un avance significativo en acabados y se hace inventario para la feria con recomendaciones para empaque y embalaje

Logros

Se hacen mejoras durante el proceso de la producción para feria

se establecen parámetros de calidad que deben ser replicadas en todas las fases productivas



FOTOS TOMADAS POR: DORYETH JIMENEZ
LUGAR: BORDO-CAUCA

ENTRADA 2

Taller de Referentes

- ✓ Se realiza un primer diagnostico sobre los resultados de la producción ara ferias y se organiza los referentes de la zona con los cuales la comunidad quiere trabajar . En la organización de referentes se hace la Identificación de Referentes Culturales como la Música y de su representante en zona don Guillermo Gamboa quien es músico de tradición, y quien nos orientará en el proceso , también se reconoce la fortaleza de continuar con la líneas de animales para darle mejoras y seguirla desarrollando

Logros

Se hace un reconocimiento de las tradiciones afro dentro de la zona y se rescata dentro de los posibles productos el violín como objeto de identidad .

Se hace una recolección de referentes importantes para el siguiente taller de líneas de productos



FOTOS TOMADAS POR: DORYETH JIMENEZ
LUGAR: BORDO-CAUCA

ENTRADA 2**Taller Codiseño líneas de Productos**

✓ En el trabajo con los artesanos se hace un reconocimiento de Conceptos como : Producto , línea de productos y se hace una evaluación de propuestas adelantadas dentro de la comunidad donde se trabajan los referentes de la zona . Se realizan grupos de trabajo cuyo objetivo es el reconocimiento y conformación de líneas. , Se hace la organización de procesos productivos para las dos líneas , y se integran los grupos de trabajo encargados de cada áreas , se hace el planteamiento de muestras , medidas de los objetos , selección de materia prima y acabados

Logros

Se realiza la concertación de los productos que se realizaran en el proceso de prototipado proponiendo técnicas de elaboración

Se genera grupos de trabajo para cada una de las líneas y se hacen esquemas de procesos productivos que ayudaran a darle un orden adecuado a los procesos



FOTOS TOMADAS POR: DORYETH JIMENEZ
LUGAR: BORDO-CAUCA



GOBIERNO
DE COLOMBIA



MINCIT



ENTRADA 3

Taller de acabados y Calidad

- ✓ Se realizaron las primeras muestras , se hacen correcciones de medidas y configuración formal de proporción que ayudan a visualizar mejor el producto en la línea de animales Para la línea de instrumentos el maestro artesano sugiere buscar alternativas de material de acabados como cuero sintético y amarres del mismo , se elabora las segunda muestra con mejores acabados

Logros

-Se hizo una valoración formal sobre las muestras realizando ajuste que llevaron a productos con mejores acabados

-mejoras en la cadena productiva para cada una de las líneas



FOTOS TOMADAS POR: DORYETH JIMENEZ
LUGAR: BORDO-CAUCA

ENTRADA 4

Taller de Color y acabados

- ✓ Se hacen adelantos para los acabados en la línea de animales , se generan plantillas para el desarrollo de texturas sobre caparazones , además de generar líneas de trazo que ayudaran a los trazos Se hacen correcciones en terminaciones pegues y ajustes de color para generar variantes y que se pueda visualizar las betas , se realizan pruebas en pinturas en óleo y lacas que generan mejores acabados sobre el material

Logros

Mejoras en acabados , se generan patrones de texturas y se concertan paletas de color



FOTOS TOMADAS POR: DORYETH JIMENEZ
LUGAR: BORDO-CAUCA

ENTRADA 4

Taller Imagen gráfica

- ✓ Se realiza el taller para la generación de la imagen grafica , donde cada participante socializa la importancia de el reconocimiento como grupo , se da orientación de la importancia de la imagen gráfica dentro del sector comercial y se hace la selección de referentes y el nombre del grupo

Logros

Se logra concertar el nombre del grupo y se hacen propuestas de referentes como el árbol de totumo ayudara a fortalecer su imagen grafica



FOTOS TOMADAS POR: DORYETH JIMENEZ
LUGAR: BORDO-CAUCA

ENTRADA 5

Taller calidad muestras y ajustes

- ✓ Para esta jornada se trabaja sobre las observaciones del comité de diseño y se hacen ajustes de muestras para la línea de animales ajustes en la técnica utilizada para pintura , pruebas de color , se evalúan los productos potenciales para feria

Logros

- Se hace un plan de mejoras en producción
- Se generan listas de intervenciones por realizar a cada una de las líneas



FOTOS TOMADAS POR: DORYETH JIMENEZ
LUGAR: BORDO-CAUCA

ENTRADA 5

Curaduría e Inventario para feria Cartagena

En conjunto con el grupo artesanal se hace revisión de inventario para feria de Cartagena , se hace ajustes de color y terminados . Además se hace necesario dar pautas de empaque para que no tengan perdida de producto

Logros

Se hace mejoramiento de productos

Se fortalece el sistema de empaque para cada producto



FOTOS TOMADAS POR: DORYETH JIMENEZ
LUGAR: BORDO-CAUCA

ENTRADA 6

Aprobación de imagen gráfica final, curaduría e inventario Feria Bogotá

- ✓ Durante la jornada se socializa el planteamiento de la oficina central sobre la imagen gráfica, donde los artesanos estuvieron muy contentos con el resultado obtenido, También durante la jornada se aprovecha para hacer una socialización de los resultados obtenidos en la feria y se concertan ajustes en cuento a productos , comercialización y atención al publico. Se realiza una proyección para producción en feria dando ajustes a cantidades y tamaños

Logros

Se obtiene la imagen del grupo con aprobación de la mayoría de los asistentes

Se realiza la proyección de producción para feria de Bogotá



FOTOS TOMADAS POR: DORYETH JIMENEZ
LUGAR: BORDO-CAUCA

ENTRADA 6

Prueba de color para línea de instrumentos, prueba de color en máscaras

- ✓ Por sugerencias del equipo central hay que dar variedad a los productos, es por esto que se hace pruebas de color en línea de instrumentos y máscaras siguiendo la paleta de color que se viene manejando con el grupo

Logros

- Diversificación de productos
- Manejo de color
- Seguimiento en estándares de calidad



FOTOS TOMADAS POR: DORYETH JIMENEZ
LUGAR: BORDO-CAUCA

ENTRADA 6

- ✓ La exhibición en feria es un tema muy importante para los artesanos es por esto que se sugiere la construcción de pequeños pedestales para violines , además de trabajó en empaques individuales para este producto por ser el más delicado , llegando a adoptar el estuche de charangos que viene bien por ser adecuado y de un valor comercial factible , Dentro de la curaduría de productos hay mucha satisfacción con los avances significativos en el líneas de animales , se requiere fortalecer la misma fuerza artesanal para ultimar máscaras

Logros

- Se mejora la exposición en feria para productos
- Hay una buena producción para ferias se avanzan con los terminados en todas las líneas



FOTOS TOMADAS POR: DORYETH JIMENEZ
LUGAR: BORDO-CAUCA

ENTRADA 1:

TALLER FORTALECIMIENTO PRODUCTIVO

Durante los talleres realizados con los artesanos se identificó que no había claridad en los procesos que se siguen en la producción es por esto que se hizo necesario establecer parámetros que cumplirían sus productos y quienes los ejecutarían

En la elaboración de las piezas se evidencia que la mayoría de mujeres artesanas se dedican a una sola acción la cual dificulta avanzar en los procesos

Cuando se desconoce los procesos productivos las participantes asumen que la única tarea importante es el lijado y se obstaculiza procesos

Logros y recomendaciones:

- Se logra dinamizar los procesos para la ejecución de tareas
- Mejor organización de los procesos
- Se recomienda pintar cada pieza por separado para facilitar el ensamble del producto



FOTOS TOMADAS POR: DORYETH JIMENEZ
LUGAR: BORDO-CAUCA

TALLERES DE IMPLEMENTACIÓN MEJORA DE LA PRODUCTIVIDAD

Proceso	Productividad Inicial	Productividad Final	Estrategia	Observaciones
Corte	13% solo dos personas eran las involucradas en el proceso	40% se aumenta la cantidad de personas que intervienen el proceso	Sectorizar estaciones de trabajo	
Pulido	26% personas involucradas en el proceso	26%	Sectorizar estaciones de trabajo	Este proceso se mantiene ya que se distribuyen tareas y personas, quedan aquí las personas necesarias
Tinturado	6% solo un miembro del grupo se encargaba de tinturado	33% más personas intervienen en este proceso por la técnica empleadas y por los acabados deseados	Sectorizar estaciones de trabajo, ajustes al detalle	
Armado final	13% las mismas personas que cortaban terminaban el producto	40% al tener líder responsable de cada línea se amplía cada uno de los sectores productivos	Sectorizar estación de trabajo	

DETERMINANTES DE CALIDAD SEGÚN DIAGNÓSTICO DE CALIDAD

- Manejo de color
- Lijado después de cada proceso
- Se recomienda pintar las piezas después lacar
- Ensamble de piezas
- Utilización de aislantes entre capas



FOTOS TOMADAS POR: DORYETH JIMENEZ
LUGAR: BORDO-CAUCA



PROPUESTAS DE DISEÑO

Línea decoración Pájaro

Municipio: Bordo
Etnia: NARP Raizal
Materia prima: Totumo
Técnica: corte y ensamble
Artesano: Carlos Rueda
Diseñador: Doryeth Lorena Jiménez Jojoa

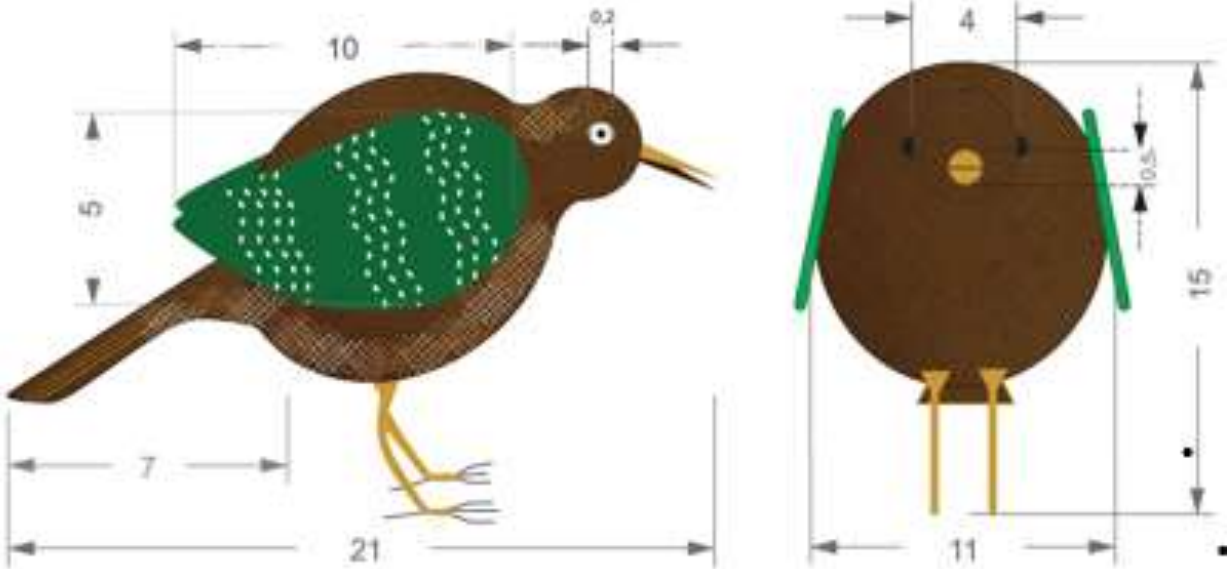



PROPUESTAS DE DISEÑO

Línea decoración armadillo

Municipio: Bordo
Etnia: NARP Raizal
Materia prima: Totumo
Técnica: corte y ensamble
Artesano: Carlos Rueda
Diseñador: Doryeth Lorena Jiménez Jojoa

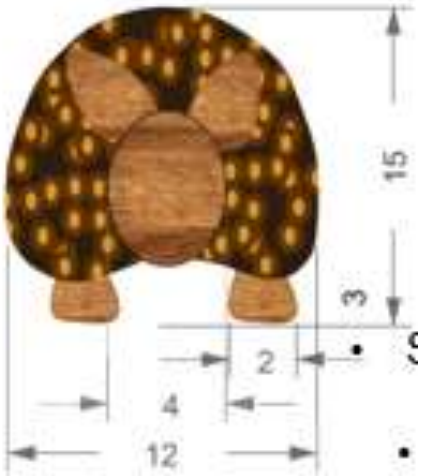
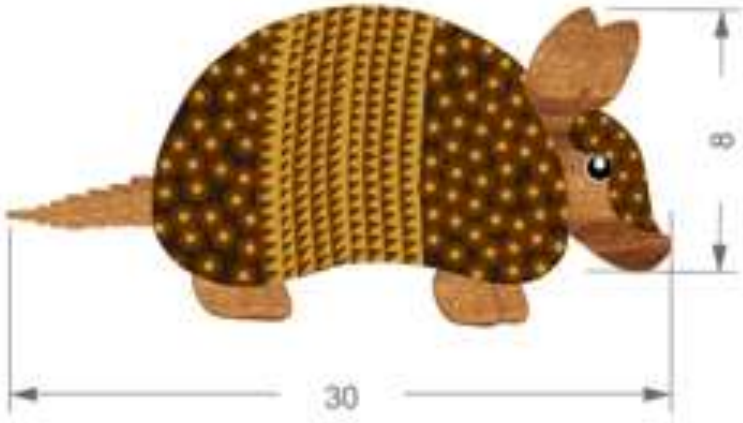



PROPUESTAS DE DISEÑO

Línea decoración Tortuga

Municipio: Bordo
Etnia: NARP Raizal
Materia prima: Totumo
Técnica: corte y ensamble
Artesano: Carlos Rueda
Diseñador: Doryeth Lorena Jiménez Jojoa

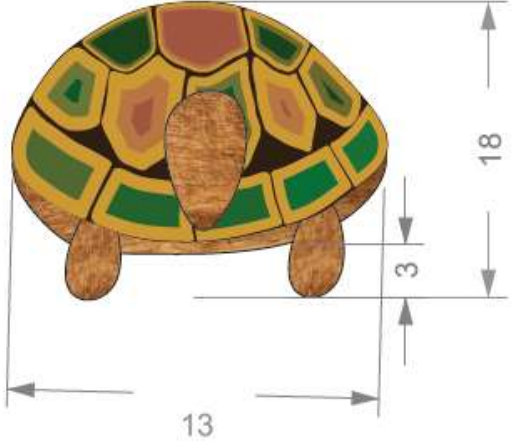
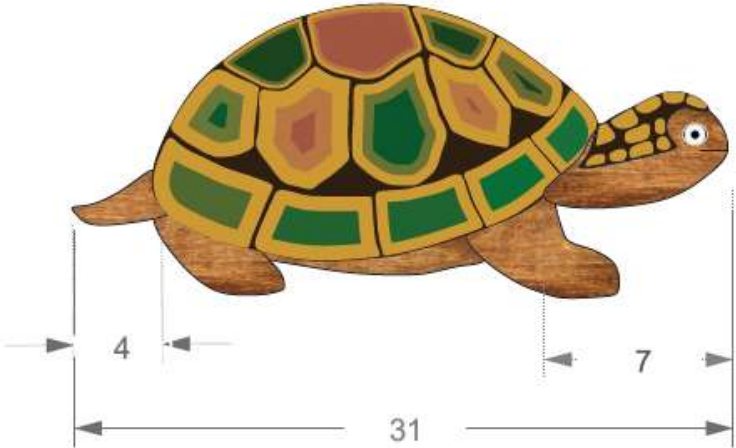



PROPUESTAS DE DISEÑO

Línea instrumentos Tambor

Municipio: Bordo

Etnia: NARP Raizal

Materia prima: Totumo

Técnica: corte y ensamble

Artesano: Carlos Rueda

Diseñador: Doryeth Lorena Jiménez Jojoa

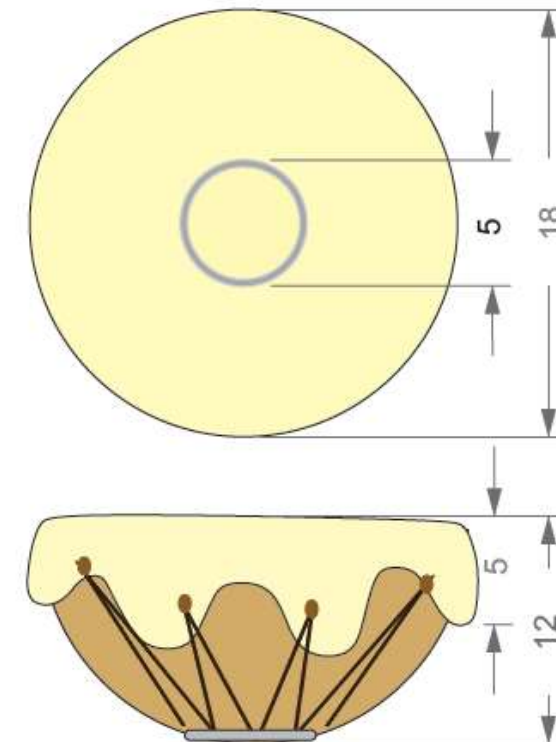

GOBIERNO
DE COLOMBIA



MINCIT





PROPUESTAS DE DISEÑO



Línea instrumentos Maracas sordas y sonoras

Municipio: Bordo
Etnia: NARP Raizal
Materia prima: Totumo
Técnica: corte y ensamble
Artesano: Carlos Rueda
Diseñador: Doryeth Lorena Jiménez Jojoa

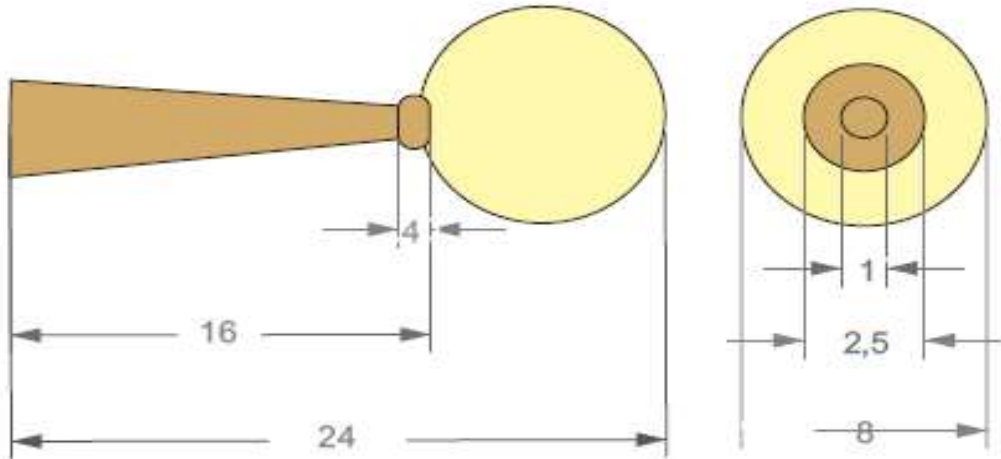



PROPUESTAS DE DISEÑO

Línea instrumentos kalimba

Municipio: Bordo
Etnia: NARP Raizal
Materia prima: Totumo
Técnica: corte y ensamble
Artesano: Carlos Rueda
Diseñador: Doryeth Lorena Jiménez Jojoa

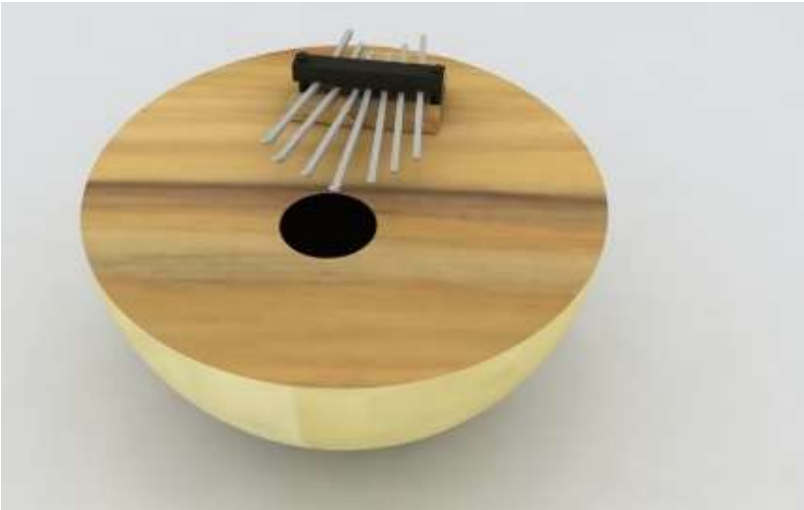
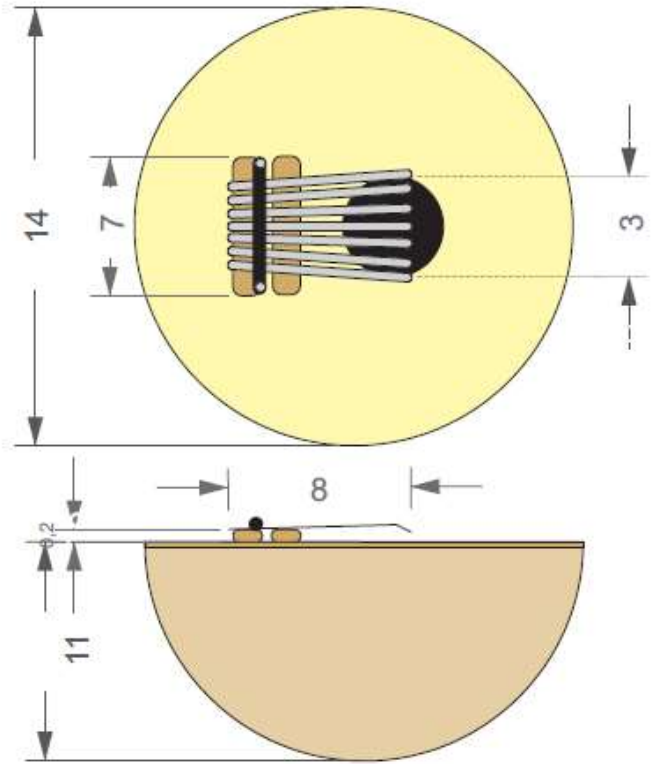

GOBIERNO DE COLOMBIA



MINCIT





CAUCA

PROPUESTAS DE DISEÑO

Producto Colección Nacional Violín Caucano 3/4

Municipio: Bordo

Etnia: NARP Raizal

Materia prima: Totumo

Técnica: corte y ensamble

Artesano: Carlos Rueda

Diseñador: Doryeth Lorena Jiménez Jojoa

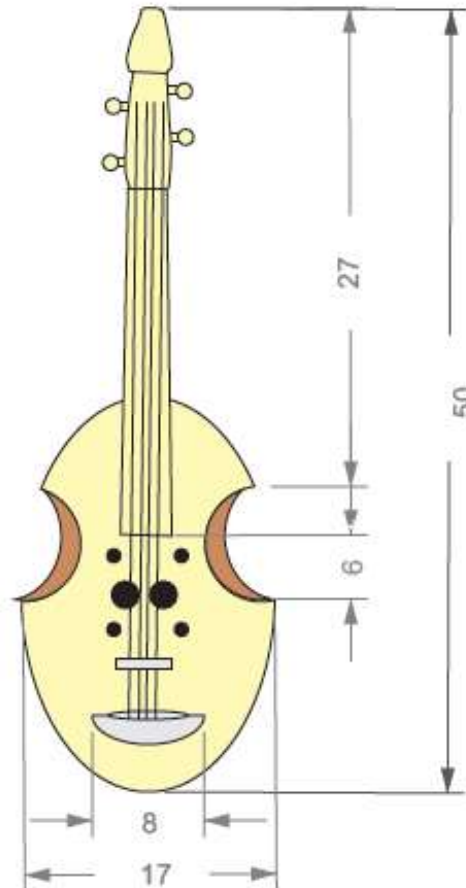
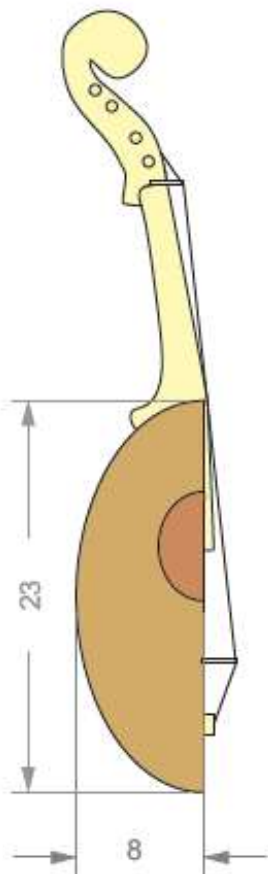
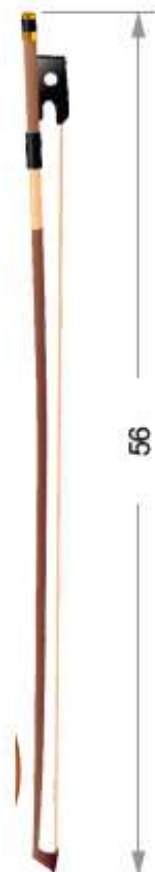

GOBIERNO DE COLOMBIA



MINCIT



ENTRADA :
AVANCES Y EVALUACIÓN DE PROCESOS



FOTOS TOMADAS POR: DORYETH JIMENEZ
LUGAR: BORDO-CAUCA

ENTRADA :
AVANCES Y EVALUACIÓN EN DESARROLLO



FOTOS TOMADAS POR: DORYETH JIMENEZ
LUGAR: BORDO-CAUCA



Línea decoración Pajaro

Municipio: Bordo

Etnia: NARP Raizal

Materia prima: Totumo

Técnica: corte y ensamble

Artesano: Carlos Rueda

Diseñador: Doryeth Lorena Jiménez Jojoa





Linea decoración armadillo

Municipio: Bordo

Etnia: NARP Raizal

Materia prima: Totumo

Técnica: corte y ensamble

Artesano: Carlos Rueda

Diseñador: Doryeth Lorena Jiménez Jojoa





PRODUCTO FINAL

Linea decoración tortuga

Municipio: Bordo

Etnia: NARP Raizal

Materia prima: Totumo

Técnica: corte y ensamble

Artesano: Carlos Rueda

Diseñador: Doryeth Lorena Jiménez Jojoa



GOBIERNO
DE COLOMBIA



MINCIT



artesanías de colombia



Linea Instrumentos tambor

Municipio: Bordo

Etnia: NARP Raizal

Materia prima: Totumo

Técnica: corte y ensamble

Artesano: Carlos Rueda

Diseñador: Doryeth Lorena Jiménez Jojoa





Linea Instrumentos
Maracas sordas y sonoras

Municipio: Bordo
Etnia: NARP Raizal
Materia prima: Totumo
Técnica: corte y ensamble
Artesano: Carlos Rueda
Diseñador: Doryeth Lorena Jiménez Jojoa





Linea Instrumentos Kalimba

Municipio: Bordo

Etnia: NARP Raizal

Materia prima: Totumo

Técnica: corte y ensamble

Artesano: Carlos Rueda

Diseñador: Doryeth Lorena Jiménez Jojoa





Producto Colección Nacional
Violín Caucano 3/4

Municipio: Bordo
Etnia: NARP Raizal
Materia prima: Totumo
Técnica: corte y ensamble
Artesano: Carlos Rueda
Diseñador: Doryeth Lorena Jiménez Jojoa

