

**PROGRAMA DE FORTALECIMIENTO PRODUCTIVO Y EMPRESARIAL
PARA PUEBLOS INDÍGENAS Y COMUNIDADES NEGRAS,
AFROCOLOMBIANAS, RAIZALES Y PALENQUERAS – NARP EN
COLOMBIA**

**BITÁCORA DE CAMPO UWA- CHIVARAQUÍA
ARAUCA- SARAVERA
ETNIA: UWA**

GRACIELA GARCÍA BERMÚDEZ



Agosto 2018

ARAUCA.

SARAVENA
ARAUCA

CHIVARAQUIA-UWA

La comunidad de Chivaraquia hace parte del resguardo indígena Valles del Sol, el cual se ubica en el municipio de Saravena en el departamento de Arauca, a cerca de 40 minutos del casco urbano del municipio. La comunidad se conforma de cerca de 286 personas pertenecientes al pueblo Uwa, los cuales viven principalmente de la caza y de lo que cosechan en sus cultivos.

Para este grupo el trabajo artesanal hace parte de sus actividades culturales, y los productos que desarrollan suelen ser utilizados en su cotidianidad, en algunos casos son ofrecidos en el mercado pero esto no suele ser común. Este grupo busca convertir su actividad artesanal en una fuente de ingresos.

Principalmente trabajan en cestería, elaborando por un lado canastos tejidos con diferentes tipos de bejuco, como también elaboran canastos en fibra de una caña que llaman "Bijao".

Oficio: Cestería y tejeduría

Técnica: Tafetan - Sarga – Tejido plano

Materia prima: Bejuco, bijao, lukateva, fibra de chivara, fique

Número de artesanos: 15

Asesor en diseño: Graciela García

Diseñador líder: Iván Rodríguez



FOTO TOMADA POR: GRACIELA GARCÍA

LUGAR: VALLES DEL SOL , SARAVENA- ARAUVA



GOBIERNO
DE COLOMBIA



MINCIT



artesanas de colombia

Número	Imagen	Materiales				Materiales - Materiales primos							Lugares			
		Ladrillo	Cemento	Piedra	Cemento	Cera	Madera	Herramientas	Materiales primos			Asfalto	Quilómetros	Quilómetros	Campana	
									Principal	Secundario	Tercerario					
1																
2																
3																
4																
5																
6																
7																

*Imagen Referencia, COMPENDIO DE CULTURA MATERIAL CHIVARAQUÍA, ARAUCA.
Ver anexo Compendio de cultura material de la comunidad.





Componente		Objetivos	Actividades
DISEÑO Y DESARROLLO DE PRODUCTOS ENFASIS RESCATE	Se identifica que no hay auto reconocimiento de la simbología	Se espera lograr que la comunidad identifique la simbología propia y empiece a aplicarla al producto	Talleres de simbología y referentes aplicados en producto
	Se identifica que el oficio de la tejeduría se esta perdiendo ya que solo dos artesanos lo practican.	Se espera lograr que mas artesanos se interesen por el oficio de la tejeduría.	Talleres de transmisión de saberes
	Se identifica que no hay líneas de producto consolidado	Establecer nuevos diseños y líneas de producto propios de la comunidad	Talleres de co-diseño para la creación de líneas de producto
	Se identifica que no hay estandares en dimensiones y formatos de producto	Establecer formatos y dimensiones estándares.	Taller de estandarización de medidas
	• La calidad de los productos en madera carece completamente de acabados	Se espera perfeccionar la calidad de los productos en madera por medio de acabados y correcciones técnicas .	Taller de acabados
FORTALECIMIENTO DE LOS OFICIOS Y/O TÉCNICAS ARTESANALES	• La comunidad trabaja sin medidas algunas , cada artesano produce sin estandarización alguna .	Se espera poder unificar las medidas en los productos del grupo para afianzar la actividad productiva como comunidad y no a manera individual.	Taller de estandarización de formatos para producción.

MATERIAS PRIMAS



Bejuco ratón , bejuco lucateva

OFICIOS Y TÉCNICAS



Talla en madera, cestería , moldeado de arcilla

PALETA DE COLOR



SIMBOLOGÍA - TEXTURAS - ACABADOS



El tejido debe estar apretado y los armantes rectos.



Los remates deben quedar apretados

ENTRADA 1 :

1.Revisando el armado del canasto se identifico que presenta fallas, ya que, el tejido tiene muchos espacios entre bejuco y bejuco.

2.Se realizaron otros canastos y durante el proceso se indico a los artesanos que apretaran el tejido con el fin de eliminar los espacios vacios del tejido y de esta manera mejorar la estructura y la forma de los canastos.

LOGROS:

El valor percibido de los canastos es más alto. La estructura es mas recta.



FOTOS TOMADAS POR: GRACIELA GARCÍA

LUGAR: SARAVERA-ARAUCA



GOBIERNO
DE COLOMBIA



MINCIT



artesanías de colombia

ENTRADA 2 : TALLER DE ESTANDARIZACIÓN DE MEDIDAS.

Se percibe que en la comunidad , los productos no siguen un lineamiento de formatos y medidas. Esto presenta un problema al momento de poner los costos y transportar el producto.. No existe el concepto de apilabilidad. Se clasifican los productos por líneas , teniendo en cuenta la forma y el material y se proponen líneas por formato.

Se conformaron principalmente tres familias de producto .

Logros : Estandarización de medidas dentro de la comunidad, facilitación del proceso de costeo , comercialización , elaboración y transporte.



FOTOS TOMADAS POR: GRACIELA GARCÍA

LUGAR: SARAVERA-ARAUCA



GOBIERNO
DE COLOMBIA



MINCIT



artesanías de colombia

ENTRADA 2: TALLER DE ESTÁNDARES DE CALIDAD

Junto con los artesanos se crea una lista de estándares de calidad que deben estar revisando permanentemente.

Se definen como estándares los siguientes ítems.

. **Adecuada selección de materia prima :**

Bejucos uniformes , no partidos.

. **Adecuado proceso de tinturado :**

Revisar que el bejuco quede tinturado en su totalidad

-Estructurales :

Revisar que los armantes estén paralelos y el tejido apretado.

. **Acabados :**

Remates definidos

Quitar mechas con mechero.



FOTOS TOMADAS POR: GRACIELA GARCÍA

LUGAR: SARAVERA-ARAUCA



GOBIERNO
DE COLOMBIA



MINCIT



artesanas de colombia

ENTRADA 2: TALLER DE TRANSMISIÓN DE SABERES

1. Se propone que una de las maestras artesanas guíe al equipo en la realización de los canastos es sarga, teniendo en cuenta las medidas y los colores predeterminados.

Logros : El saber tradicional del tejido en sarga con el bejuco lukateva es transmitido a las más pequeñas generaciones de la comunidad.



FOTOS TOMADAS POR: GRACIELA GARCÍA
LUGAR: SARAVERA-ARAUCA

ENTRADA 3: TALLER DE EXPLORACIÓN TÉCNICA PARA DIVERSIFICACIÓN DE FORMATOS

Con el fin de crear nuevas líneas de producto se realiza una experimentación trabajando con los armantes rectos. Este ejercicio se realiza con bejuco delgado en los armantes pero se deja la tarea de realizarlo en bejuco grueso



FOTOS TOMADAS POR: GRACIELA GARCÍA
LUGAR: SARAVERA-ARAUCA

ENTRADA 2: TALLER DE EXPERIMENTACIÓN CON OREJAS PARA CANASTOS DE PISO

Los artesanos manifiestan su voluntad para ofrecer canastos con orejas como medio para diversificar sus productos. Se propone experimentar creando orejas de bejuco ratón (más resistente) para los canastos en bejuco lucateva.

Logros: Diversificación de producto utilizando mezcla entre materias primas y técnicas propias de la comunidad.



FOTOS TOMADAS POR: GRACIELA GARCÍA
LUGAR: SARAVERA-ARAUCA



CANASTOS RECTOS

Municipio: Chimichagua

Etnia: Afrodescendientes

Materia prima: Palma estera

Técnica: Tafetán

Artesano:

Diseñador: Sandra Gómez

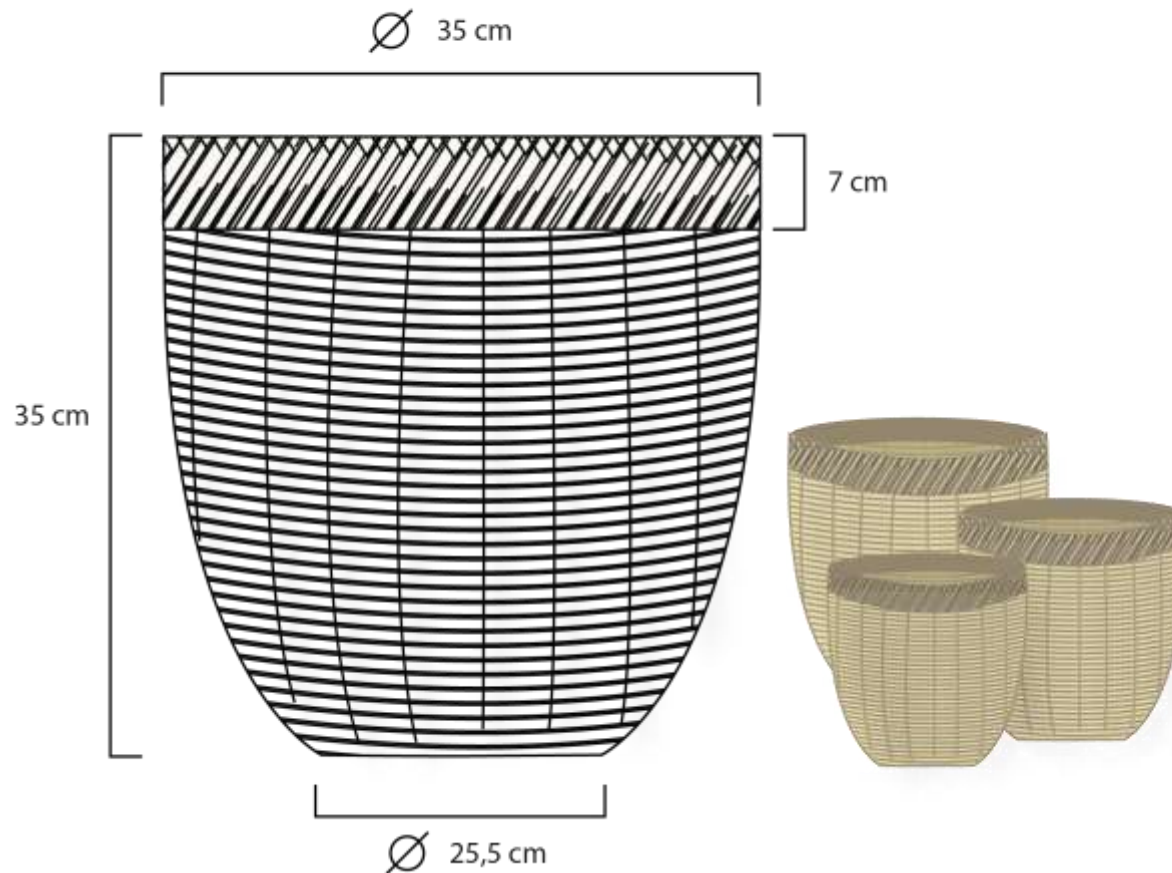

GOBIERNO DE COLOMBIA



MINCIT



artesanías de colombia



ARAUCA

PROPUESTAS DE DISEÑO

CANASTOS RECTOS CON ROJO

Municipio: Chimichagua

Etnia: Afrodescendientes

Materia prima: Palma estera

Técnica: Tafetán

Artesano:

Diseñador: Sandra Gómez

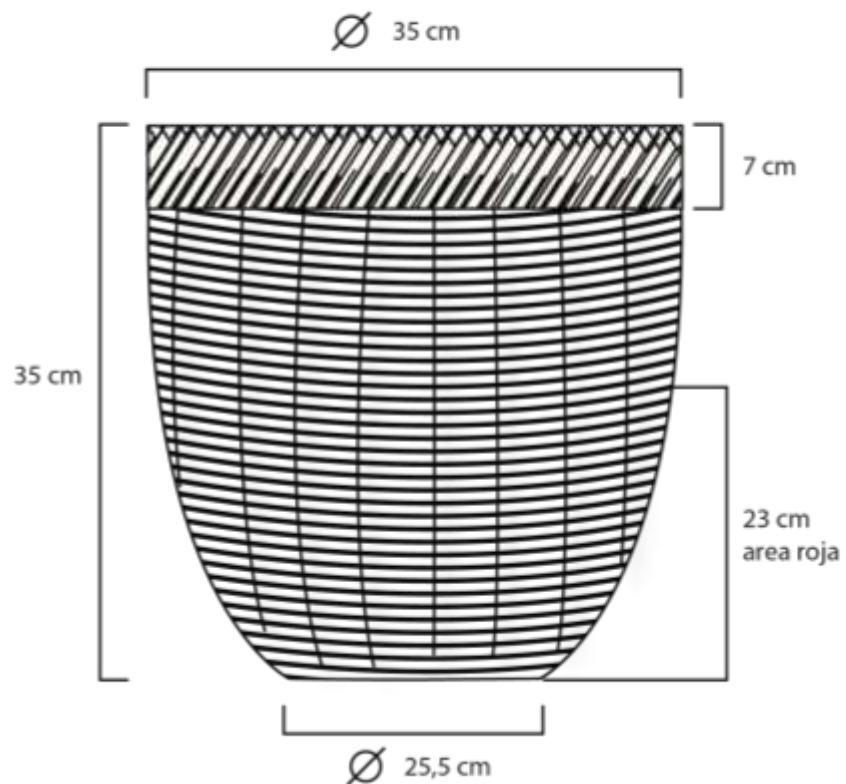

GOBIERNO DE COLOMBIA



MINCIT



ENTRADA 3

RESULTADOS EJERCICIO DE EVALUACIÓN DE AVANCES EN DESARROLLO DE PRODUCTO POR LÍNEAS



FOTOS TOMADAS POR: GRACIELA GARCÍA
LUGAR: SARAVERA-ARAUCA

ENTRADA 3

RESULTADOS EJERCICIO DE EVALUACIÓN DE AVANCES EN DESARROLLO DE PRODUCTO POR LÍNEAS



FOTOS TOMADAS POR: GRACIELA GARCÍA
LUGAR: SARAVERA-ARAUCA

ENTRADA 3

RESULTADOS EJERCICIO DE EVALUACIÓN DE AVANCES EN DESARROLLO DE PRODUCTO POR LÍNEAS



FOTOS TOMADAS POR: GRACIELA GARCÍA
LUGAR: SARAVERENA-ARAUCA