

Ministerio de Comercio, Industria y Turismo

Artesanías de Colombia S.A. Centro Colombiano de Diseño para la Artesanía y las Pymes

Proyecto empresarial de innovación y desarrollo técnico

“Diseño e innovación tecnológica aplicados en el proceso de desarrollo del sector artesanal y la ejecución del plan de transferencia aprobado por el SENA”

Asesoría en mejoramiento técnico, rescate e innovación de producto y desarrollo de empaque para la comunidad de Guapi - Cauca

Anexo Fichas de diseño y planos técnicos

Osacr Javier Latorre

Diseñador

Convenio de cooperación y asistencia técnica y financiera No.205170 entre el

SENA – FONADE y Artesanías de Colombia S.A.

Interventoría: Universidad Nacional de Colombia



Laboratorio
Colombiano
de Diseño
PARA LA ARTESANÍA Y LA PEQUEÑA EMPRESA
U N I D A D P A S T O

UN PROGRAMA DE:

artesanías de colombia s.a.



Mayo 2006

1	Azul Nube	707U	570U	2	Verde Musgo
3	Verde Pino	621U	7401U	4	Amarillo Iraca
5	Cafe Tierra	497U	7502U	6	Café Esparto
7	Amarillo Guadua	7500U	5807U	8	Verde Agua
9	Azul rio	5523U	635U	10	Azul lluvia
11	Café Calceta	466U	5807U	12	Verde Junco
13	Crudo Seda	7499U	468U	14	Café Rio
15	Verde Bosque	7498U	629U	16	Azul Cielo
17	Amarillo Chin	1205U	4665U	18	Café Montaña
19	Verde Montaña	7494U	4685U	20	Café Piedra
21	Azul Océano	2717U	607U	22	Amarillo Mimbre

Acento

Dominante

Dominante

	FORMATO	CODIGO: FORASD 07	
	Ficha de Dibujo y Planos Técnicos	FECHA: 2004 06 04	
		VERSION 1	Página 1 de 2

Subgerencia de Desarrollo - Centro de Diseño para la Artesanía y las Pymes

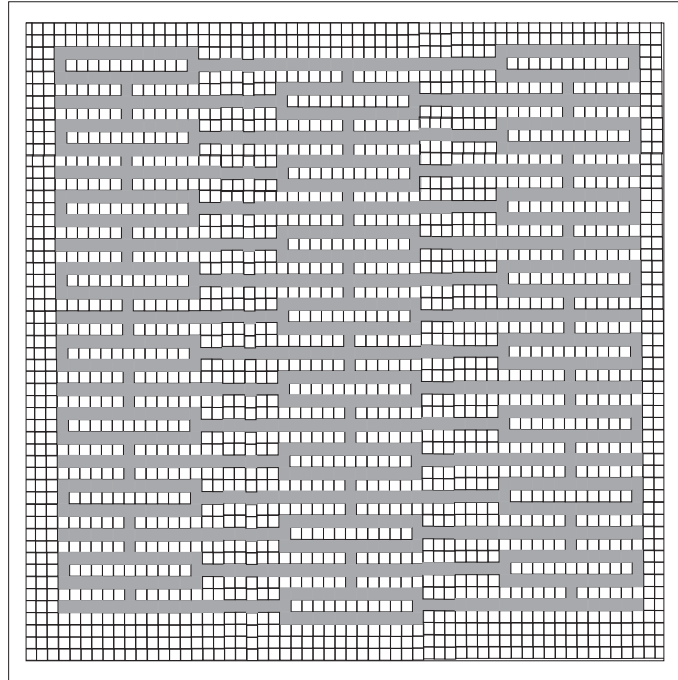

Pieza: Individual	Línea: Mesa y cocina.	ESC. (Cm):	PL.
Nombre: Individual Composición.	Referencia:		
Oficio: Tejeduría y costura.	Materia Prima: Paja Tetera		
Técnica: Tejido plano.			

Proceso de Producción:	Mediante la preparación de material de paja tetera de 1,5 de ancho, se dispone en trama y urdimbre, se realiza el tejido de acuerdo al diseño, dando la terminación con el sesgo.

Observaciones:

Responsable: Oscar Javier Latorre	Fecha: Marzo 2006
-----------------------------------	-------------------

Referente(s)

- Muestra
- Línea
- Empaque
-

	FORMATO	CODIGO: FORASD 07	
	Ficha de Dibujo y Planos Técnicos	FECHA: 2004 06 04	
		VERSION 1	Página 1 de 2

Subgerencia de Desarrollo - Centro de Diseño para la Artesanía y las Pymes

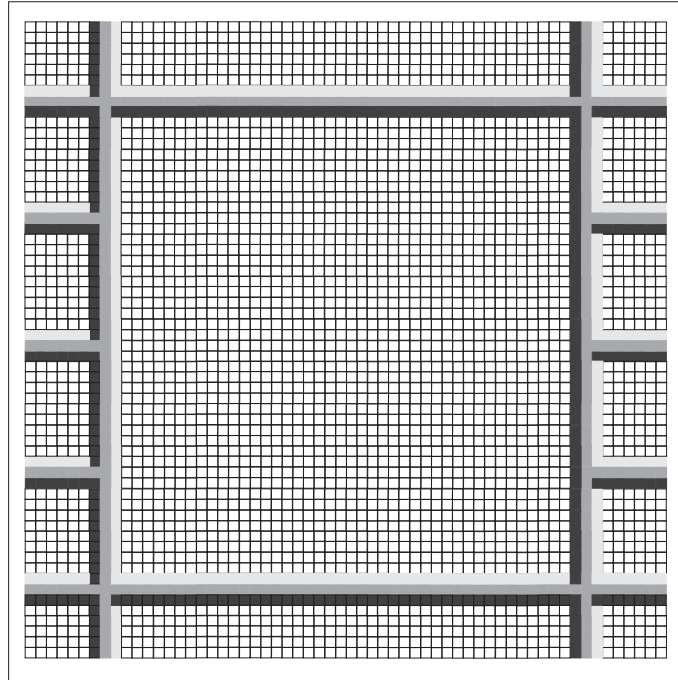

Pieza: Individual	Línea: Mesa y cocina.	ESC. (Cm):	PL.
Nombre: Individual Relieve	Referencia:		
Oficio: Tejeduría y costura.	Materia Prima: Paja Tetera		
Técnica: Tejido plano.			

Proceso de Producción:	Mediante la preparación de material de paja tetera de 1,5 de ancho, se dispone en trama y urdimbre, se realiza el tejido de acuerdo al diseño, dando la terminación con el sesgo.

Observaciones:

Responsable: Oscar Javier Latorre	Fecha: Marzo 2006
-----------------------------------	-------------------

Referente(s)

- Muestra
 Línea
 Empaque

	FORMATO	CODIGO: FORASD 07	
	Ficha de Dibujo y Planos Técnicos	FECHA: 2004 06 04	
		VERSION 1	Página 1 de 2

Subgerencia de Desarrollo - Centro de Diseño para la Artesanía y las Pymes

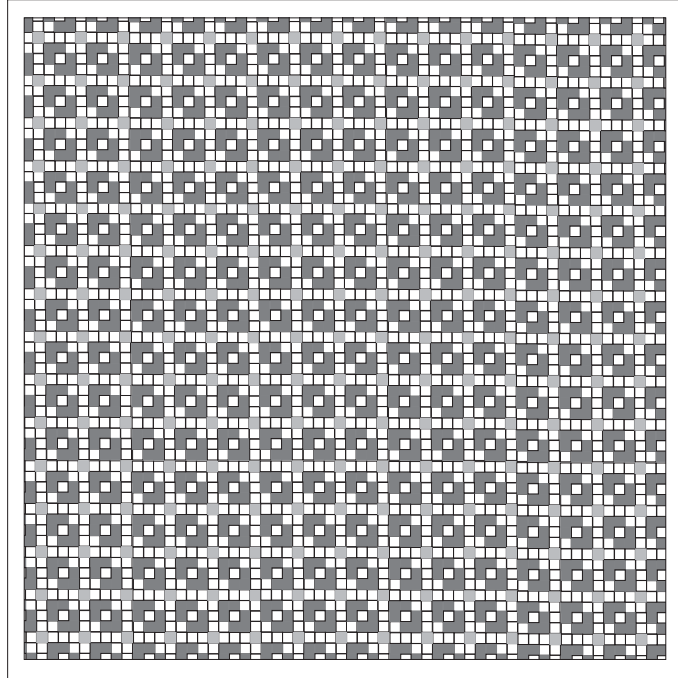

Pieza: Individual	Línea: Mesa y cocina.	ESC. (Cm):	PL.
Nombre: Individual Superposición de Cuadros	Referencia:		
Oficio: Tejeduría y costura.	Materia Prima: Paja Tetera		
Técnica: Tejido plano.			

Proceso de Producción:	Mediante la preparación de material de paja tetera de 1,5 de ancho, se dispone en trama y urdimbre, se realiza el tejido de acuerdo al diseño, dando la terminación con el sesgo.

Observaciones:

Responsable: Oscar Javier Latorre	Fecha: Marzo 2006
-----------------------------------	-------------------

Referente(s)

- Muestra
 Línea
 Empaque

	FORMATO	CODIGO: FORASD 07	
	Ficha de Dibujo y Planos Técnicos	FECHA: 2004 06 04	
		VERSION 1	Página 1 de 2

Subgerencia de Desarrollo - Centro de Diseño para la Artesanía y las Pymes

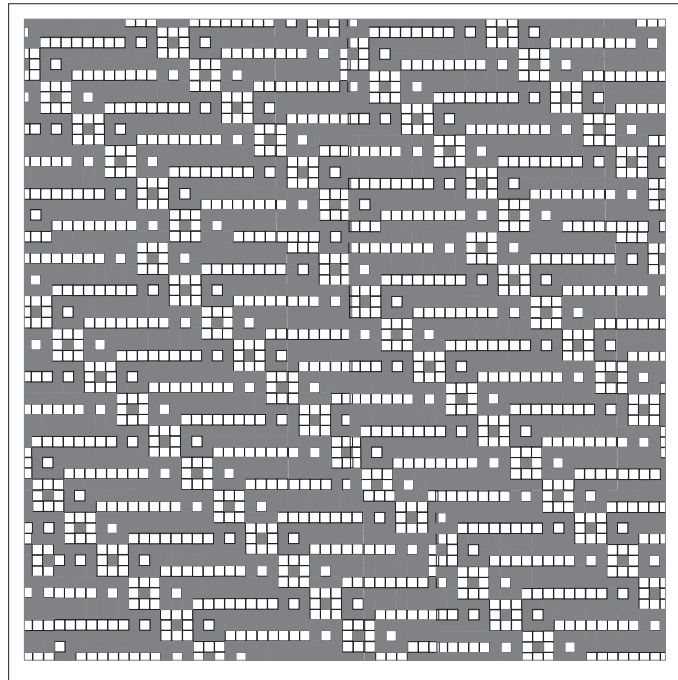

Pieza: Individual	Línea: Mesa y cocina.	ESC. (Cm):	PL.
Nombre: Individual de Ritmo Progresivo.	Referencia:		
Oficio: Tejeduría y costura.	Materia Prima: Paja Tetera		
Técnica: Tejido plano.			

Proceso de Producción: Mediante la preparación de material de paja tetera de 1,5 de ancho, se dispone en trama y urdimbre, se realiza el tejido de acuerdo al diseño, dando la terminación con el sesgo.

Observaciones:

Responsable: Oscar Javier Latorre	Fecha: Marzo 2006
-----------------------------------	-------------------

Referente(s)

Muestra
 Línea
 Empaque

	FORMATO	CODIGO: FORASD 07	
	Ficha de Dibujo y Planos Técnicos	FECHA: 2004 06 04	
		VERSION 1	Página 1 de 2

Subgerencia de Desarrollo - Centro de Diseño para la Artesanía y las Pymes

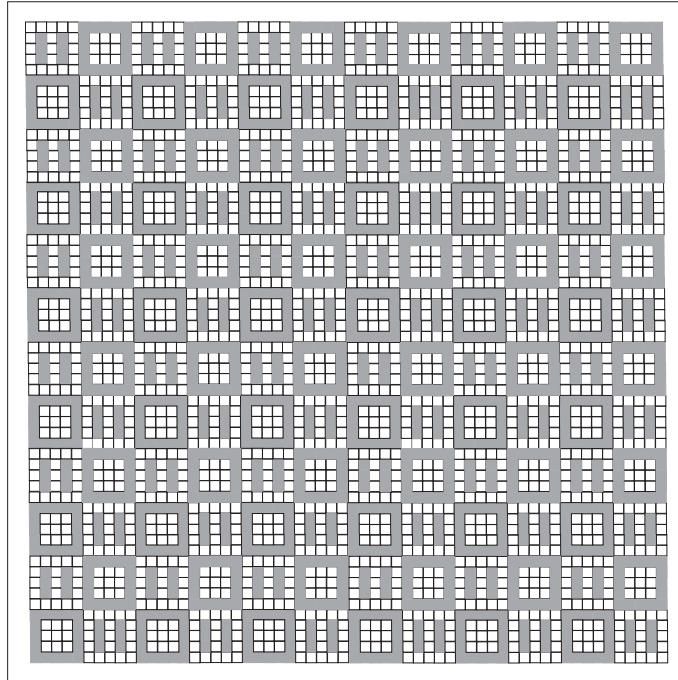

Pieza: Individual	Línea: Mesa y cocina.	ESC. (Cm):	PL.
Nombre: Individual de geometría básica.	Referencia:		
Oficio: Tejeduría y costura.	Materia Prima: Paja Tetera		
Técnica: Tejido plano.			

Proceso de Producción: Mediante la preparación de material de paja tetera de 1,5 de ancho, se dispone en trama y urdimbre, se realiza el tejido de acuerdo al diseño, dando la terminación con el sesgo.

Observaciones:

Responsable: Oscar Javier Latorre	Fecha: Marzo 2006
-----------------------------------	-------------------

Referente(s)

- Muestra
 Línea
 Empaque

Bolsos.....

1	Azul Nube	707U	570U	2	Verde Musgo
3	Verde Pino	621U	7401U	4	Amarillo Iraca
5	Cafe Tierra	497U	7502U	6	Café Esparto
7	Amarillo Guadua	7500U	5807U	8	Verde Agua
9	Azul rio	5523U	635U	10	Azul Iluvia
11	Café Calceta	466U	5807U	12	Verde Junco
13	Crudo Seda	7499U	468U	14	Café Rio
15	Verde Bosque	7498U	629U	16	Azul Cielo
17	Amarillo Chin	1205U	4665U	18	Café Montaña
19	Verde Montaña	7494U	4685U	20	Café Piedra
21	Azul Océano	2717U	607U	22	Amarillo Mimbre

REFERENTE

.....



	FORMATO	CODIGO: FORASD 07	
	Ficha de Dibujo y Planos Técnicos	FECHA: 2004 06 04	
		VERSION 1	Página 1 de 2

Subgerencia de Desarrollo - Centro de Diseño para la Artesanía y las Pymes

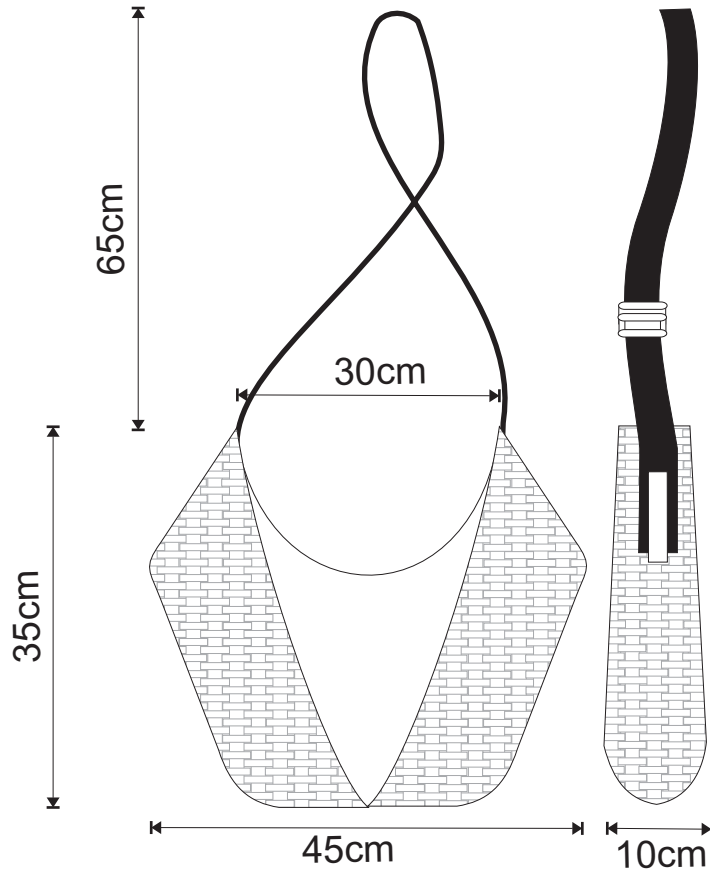

Pieza: Bolso.	Línea: Accesorio Moda	ESC. (Cm):	PL.
Nombre: Bolso en "V"	Referencia:		
Oficio: Tejeduría y Costura.	Materia Prima: Paja tetera, Cachama.		
Técnica: Tejido Plano y costura.			

Proceso de Producción:	Mediante tiros de paja tetera se realiza el tejido de la tapas en composición con la fibra de cachama de acuerdo al diseño, se culmina con la tela de fondo y el sesgo.

Observaciones:	Para esta línea se manejarán la combinación de materiales como las fibras de Jicra y Cachama, agregados como contraste de textura a la paja tetera

Responsable: Oscar Javier Latorre	Fecha: Marzo 2006
-----------------------------------	-------------------

Referente(s)

- Muestra
- Línea
- Empaque
- Referente(s)

 Ministerio de Comercio, Industria y Turismo artesanas de colombia s.a.	FORMATO	CODIGO: FORASD 07	
	Ficha de Dibujo y Planos Técnicos	FECHA: 2004-06-04	Página 1 de 2

Subgerencia de Desarrollo - Centro de Diseño para la Artesanía y las Pymes

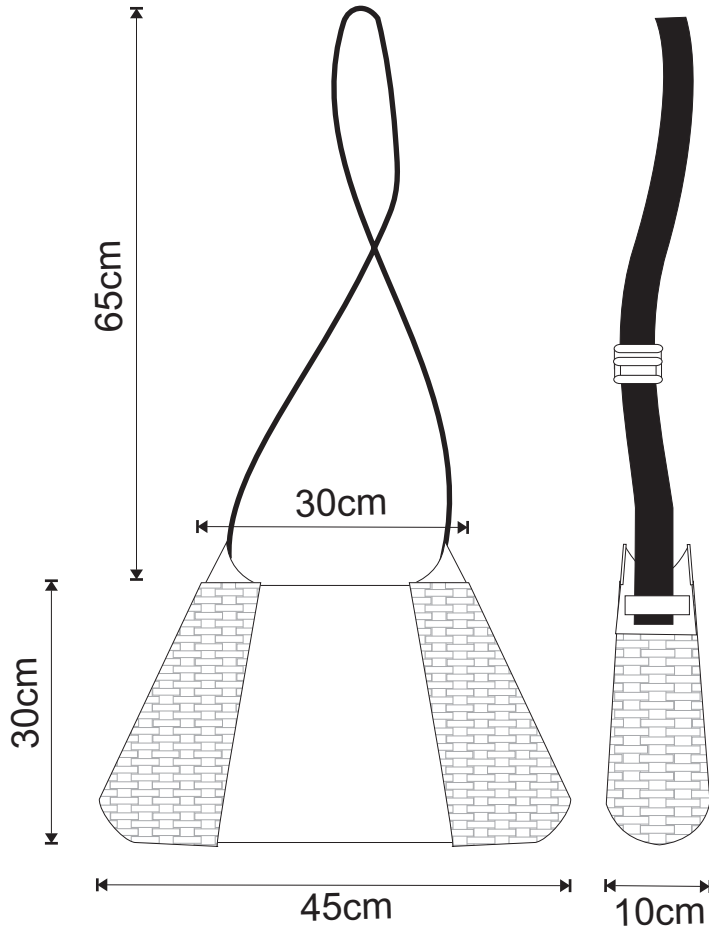

Pieza: Bolso.	Línea: Accesorio Moda	ESC. (Cm):	PL.
Nombre: Bolso cortado	Referencia:		
Oficio: Tejeduría y Costura.	Materia Prima: Paja tetera, Cachama.		
Técnica: Tejido Plano y costura.			

Proceso de Producción:	Mediante tiros de paja tetera se realiza el tejido de la tapas en composición con la fibra de cachama de acuerdo al diseño, se culmina con la tela de fondo y el sesgo.

Observaciones:	Para esta línea se manejarán la combinación de materiales como las fibras de Jicra y Cachama, agregados como contraste de textura a la paja tetera

Responsable: Oscar Javier Latorre	Fecha: Marzo 2006
-----------------------------------	-------------------

Referente(s)

- Muestra
- Línea
- Empaque
-

	FORMATO	CODIGO: FORASD 07	
	Ficha de Dibujo y Planos Técnicos	FECHA: 2004 06 04	
		VERSION 1	Página 1 de 2

Subgerencia de Desarrollo - Centro de Diseño para la Artesanía y las Pymes

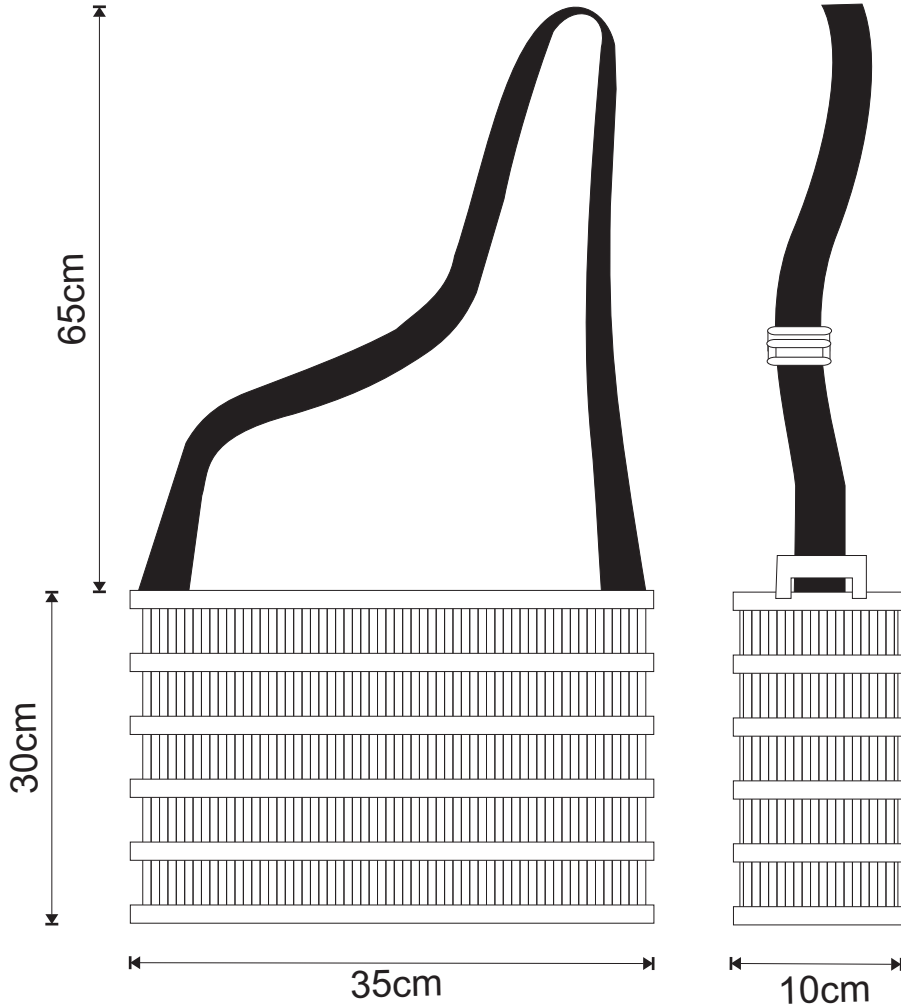

Pieza: Bolso.	Línea: Accesorio Moda	ESC. (Cm):	PL.
Nombre: Bolso en Trama	Referencia:		
Oficio: Tejeduría y Costura.	Materia Prima: Paja tetera.		
Técnica: Tejido Plano.			

Proceso de Producción: Mediante tiros de paja tetera se realiza el tejido de la tapas de acuerdo al diseño, se culmina con la tela de fondo y el sesgo.

Observaciones: Para esta línea se manejarán la combinación de materiales como las fibras de Jicra y Cachama, agregados como contraste de textura a la paja tetera

Responsable: Oscar Javier Latorre	Fecha: Marzo 2006
-----------------------------------	-------------------

Referente(s)

- Muestra
- Línea
- Empaque
-

REFERENTE

.....





FORMATO
Ficha de Dibujo y Planos Técnicos

CODIGO: FORASD 07

FECHA: 2004 06 04

VERSION 1

Página 1 de 2

Subgerencia de Desarrollo - Centro de Diseño para la Artesanía y las Pymes

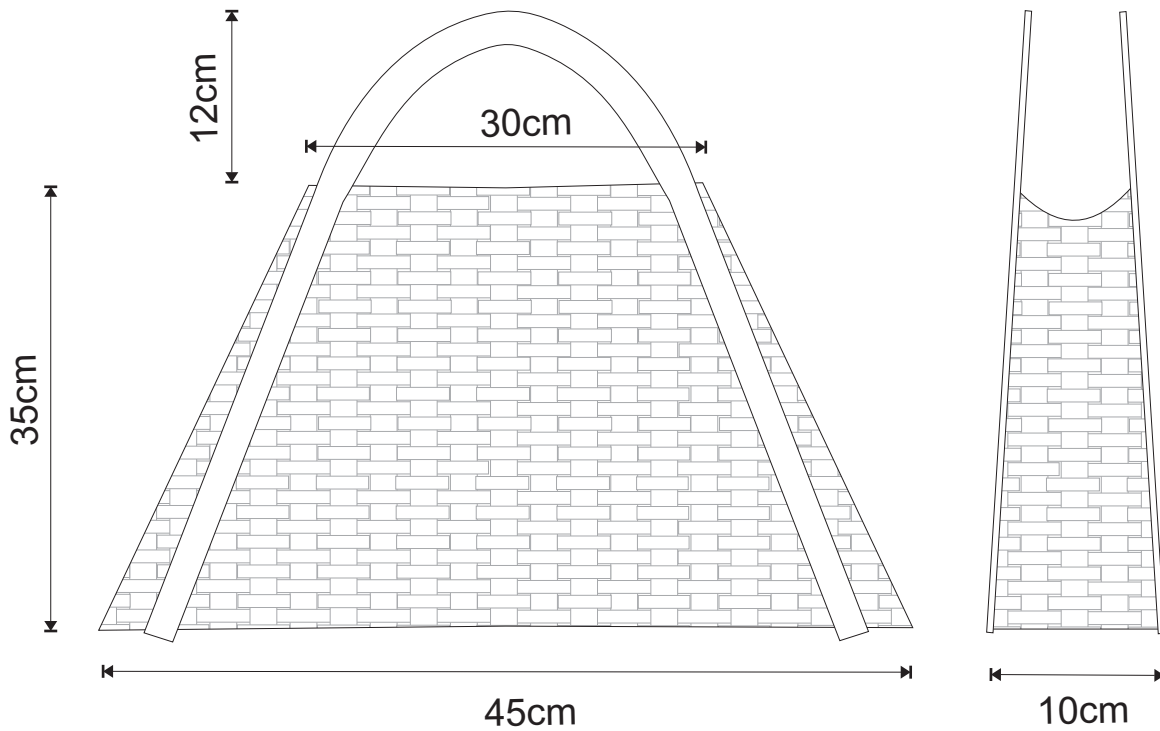

Pieza: Bolso.	Línea: Accesorio Moda	ESC. (Cm):	PL.
Nombre: Bolso arco	Referencia:		
Oficio: Tejeduría y Costura.	Materia Prima: Paja tetera.		
Técnica: Tejido Plano y costura.			

Proceso de Producción:	Mediante tiros de paja tetera se realiza el tejido de la tapas en composición con la fibra de cachama de acuerdo al diseño, se culmina con la tela de fondo y el sesgo.

Observaciones:	Para esta línea se manejarán la combinación de materiales como las fibras de Jicra y Cachama, agregados como contraste de textura a la paja tetera

Responsable: Oscar Javier Latorre	Fecha: Marzo 2006
-----------------------------------	-------------------

Referente(s)

- Muestra
- Línea
- Empaque
- Referente(s)



FORMATO
Ficha de Dibujo y Planos Técnicos

CODIGO: FORASD 07

FECHA: 2004 06 04

VERSION 1

Página 1 de 2

Subgerencia de Desarrollo - Centro de Diseño para la Artesanía y las Pymes

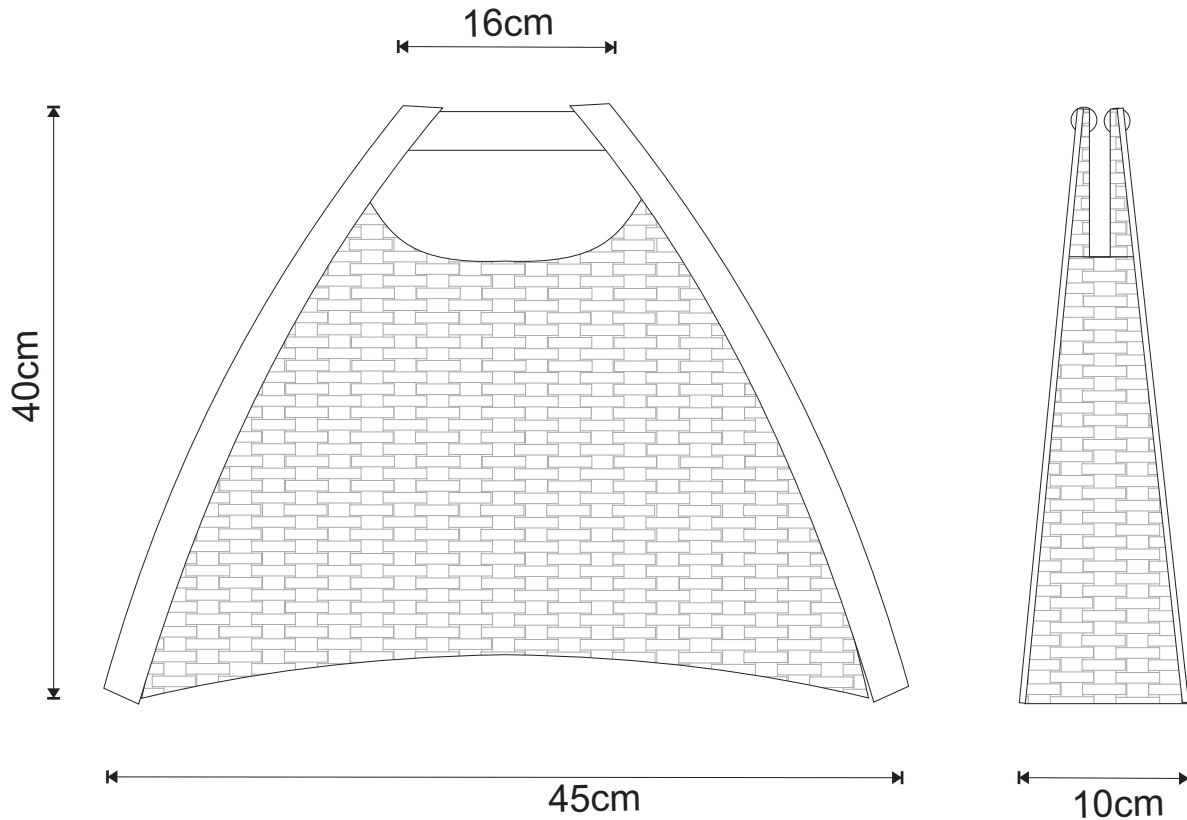

Pieza: Bolso.	Línea: Accesorio Moda	ESC. (Cm): PL.
Nombre: Bolso "M"	Referencia:	
Oficio: Tejeduría y Costura.	Materia Prima: Paja tetera, Cachama.	
Técnica: Tejido Plano y costura.		

Proceso de Producción:	Mediante tiros de paja tetera se realiza el tejido de la tapas en composición con la fibra de cachama de acuerdo al diseño, se culmina con la tela de fondo y el sesgo.

Observaciones:	Para esta línea se manejarán la combinación de materiales como las fibras de Jicra y Cachama, agregados como contraste de textura a la paja tetera

Responsable: Oscar Javier Latorre	Fecha: Marzo 2006
-----------------------------------	-------------------

Referente(s)



REFERENTE

.....





	FORMATO	CODIGO: FORASD 07	
	Ficha de Dibujo y Planos Técnicos	FECHA: 2004 06 04	
		VERSION 1	Página 1 de 2

Subgerencia de Desarrollo - Centro de Diseño para la Artesanía y las Pymes

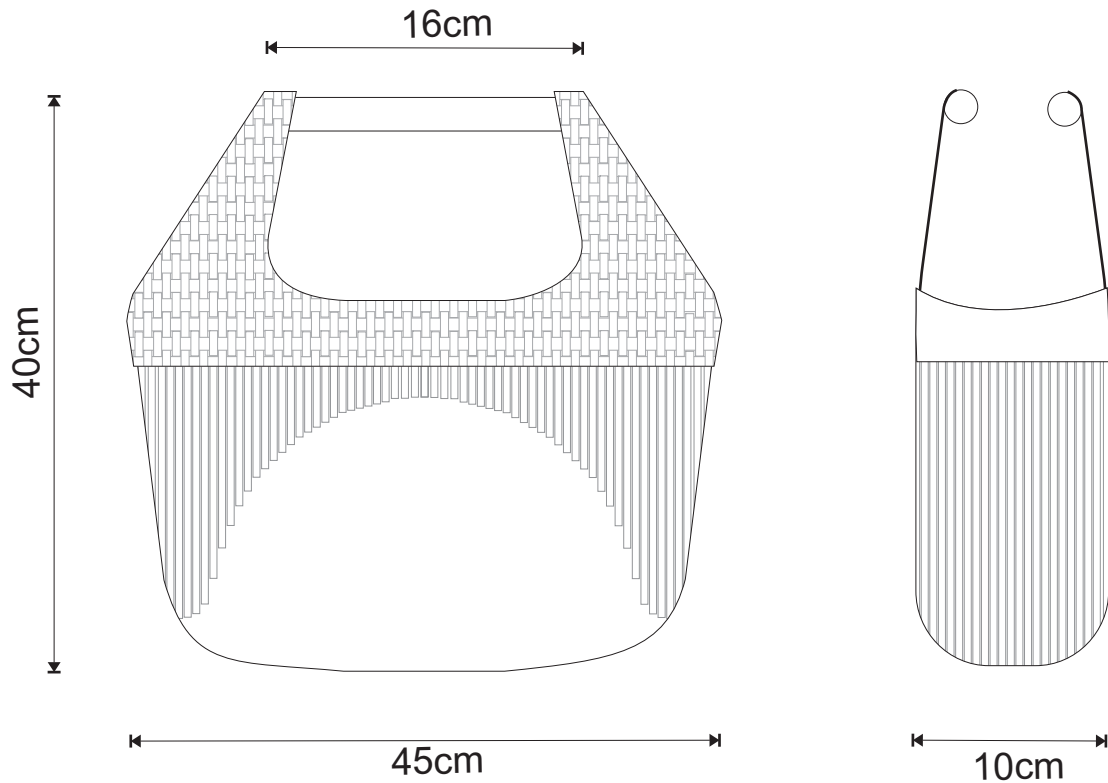

Pieza: Bolso.	Línea: Accesorio Moda	ESC. (Cm):	PL.
Nombre: Bolso flecos.	Referencia:		
Oficio: Tejeduría y Costura.	Materia Prima: Paja tetera, Jicra.		
Técnica: Tejido Plano y costura.			

Proceso de Producción: Mediante tiros de paja tetera se realiza el tejido con terminación desflecada con la culminación de la fibra.

Observaciones: Para esta línea se manejarán la combinación de materiales como las fibras de Jicra y Cachama, agregados como contraste de textura a la paja tetera

Responsable: Oscar Javier Latorre	Fecha: Marzo 2006
-----------------------------------	-------------------

Referente(s)

- Muestra
- Línea
- Empaque
-

	FORMATO	CODIGO: FORASD 07	
	Ficha de Dibujo y Planos Técnicos	FECHA: 2004 06 04	
		VERSION 1	Página 1 de 2

Subgerencia de Desarrollo - Centro de Diseño para la Artesanía y las Pymes

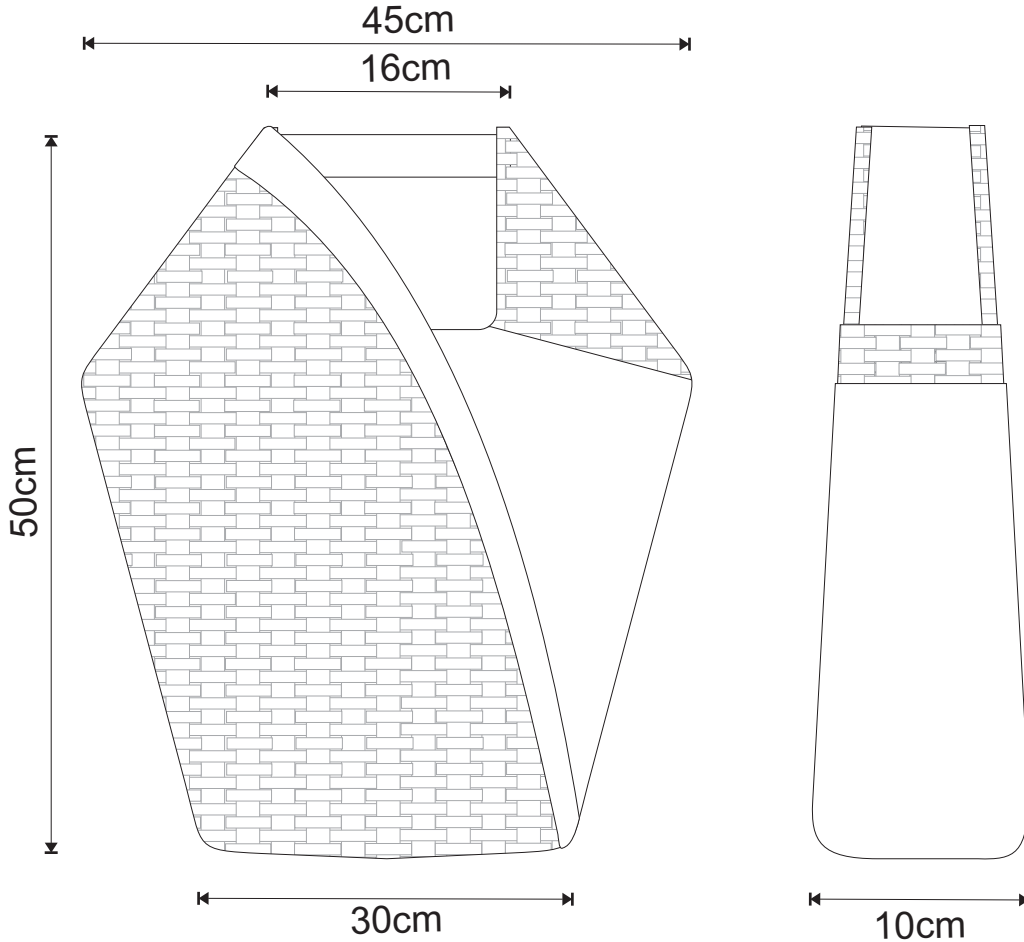

Pieza: Bolso.	Línea: Accesorio Moda	ESC. (Cm):	PL.
Nombre: Bolso compuesto	Referencia:		
Oficio: Tejeduría y Costura.	Materia Prima: Paja tetera, Cachama.		
Técnica: Tejido Plano y costura.			

Proceso de Producción:	Mediante tiros de paja tetera se realiza el tejido de la tapas en composición con la fibra de cachama de acuerdo al diseño, se culmina con la tela de fondo y el sesgo.

Observaciones:	Para esta línea se manejarán la combinación de materiales como las fibras de Jicra y Cachama, agregados como contraste de textura a la paja tetera

Responsable: Oscar Javier Latorre	Fecha: Marzo 2006
-----------------------------------	-------------------

Referente(s)

- Muestra
- Línea
- Empaque
-

	FORMATO	CODIGO: FORASD 07	
	Ficha de Dibujo y Planos Técnicos	FECHA: 2004 06 04	
		VERSION 1	Página 1 de 2

Subgerencia de Desarrollo - Centro de Diseño para la Artesanía y las Pymes

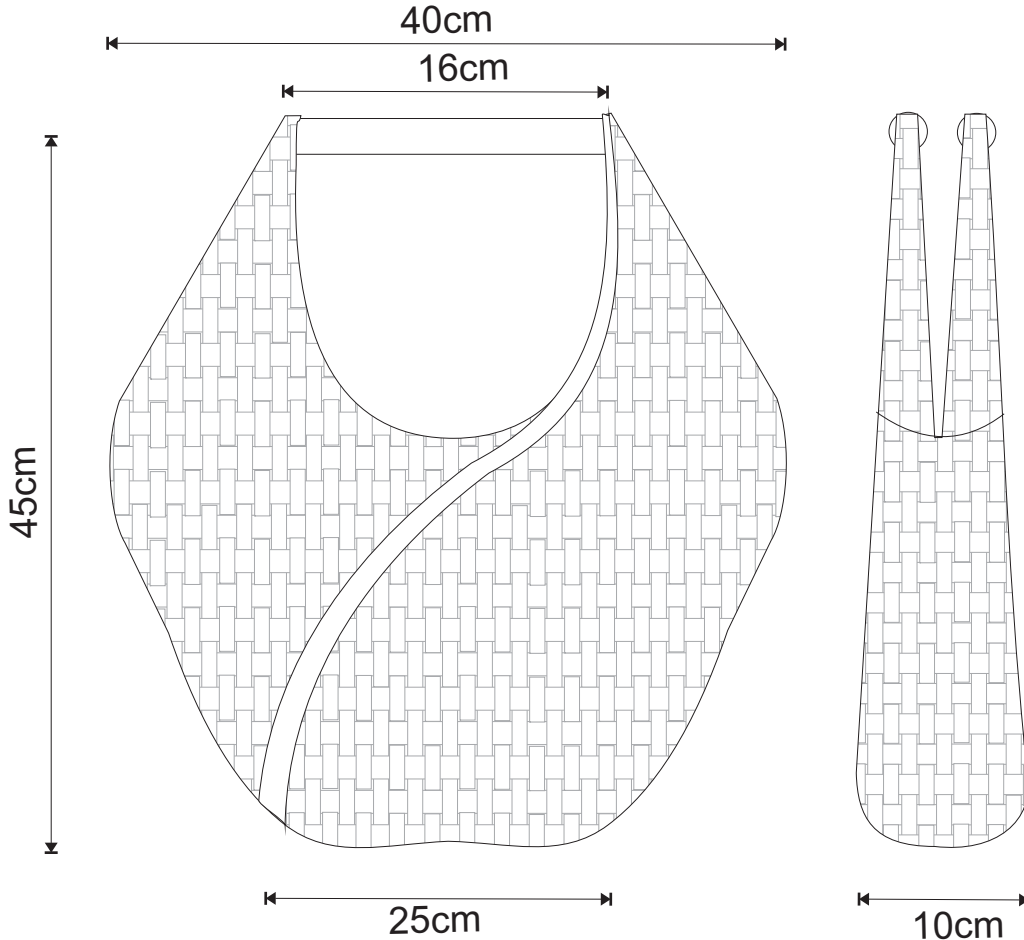

Pieza: Bolso.	Línea: Accesorio Moda	ESC. (Cm):	PL.
Nombre: Bolso orgánico.	Referencia:		
Oficio: Tejeduría y Costura.	Materia Prima: Paja tetera, Cachama.		
Técnica: Tejido Plano.			

Proceso de Producción:	Mediante tiros de paja tetera se realiza el tejido de la tapas en composición con la fibra de cachama de acuerdo al diseño, se culmina con la tela de fondo y el sesgo.

Observaciones:	Para esta línea se manejarán la combinación de materiales como las fibras de Jicra y Cachama, agregados como contraste de textura a la paja tetera

Responsable: Oscar Javier Latorre	Fecha: Marzo 2006
-----------------------------------	-------------------

Referente(s)

- Muestra
- Línea
- Empaque
-

	FORMATO	CODIGO: FORASD 07	
	Ficha de Dibujo y Planos Técnicos	FECHA: 2004 06 04	
		VERSION 1	Página 1 de 2

Subgerencia de Desarrollo - Centro de Diseño para la Artesanía y las Pymes

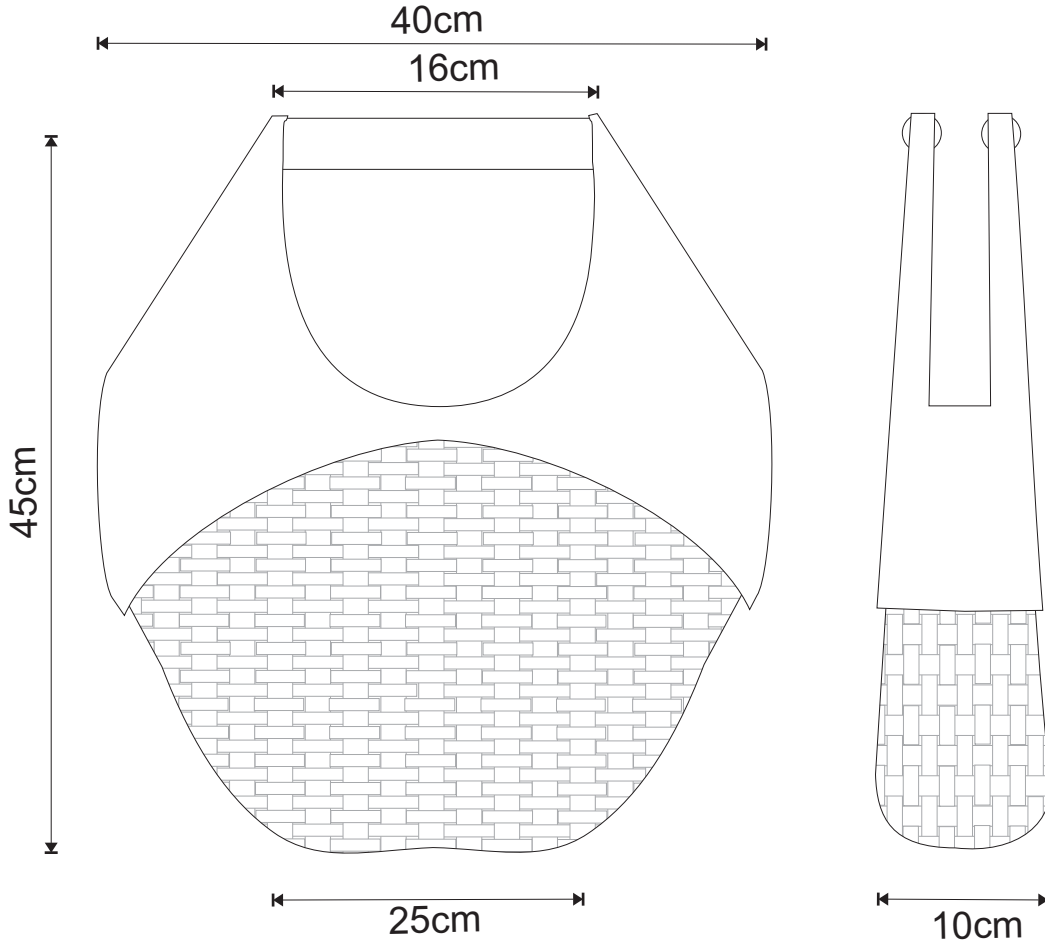

Pieza: Bolso.	Línea: Accesorio Moda	ESC. (Cm):	PL.
Nombre: Bolso de dos piezas.	Referencia:		
Oficio: Tejeduría y Costura.	Materia Prima: Paja tetera, Cachama.		
Técnica: Tejido Plano y costura.			

Proceso de Producción:	Mediante tiros de paja tetera se realiza el tejido de la tapas en composición con la fibra de cachama de acuerdo al diseño, se culmina con la tela de fondo y el sesgo.

Observaciones:	Para esta línea se manejarán la combinación de materiales como las fibras de Jicra y Cachama, agregados como contraste de textura a la paja tetera

Responsable: Oscar Javier Latorre	Fecha: Marzo 2006
-----------------------------------	-------------------

Referente(s)

- Muestra
- Línea
- Empaque
-

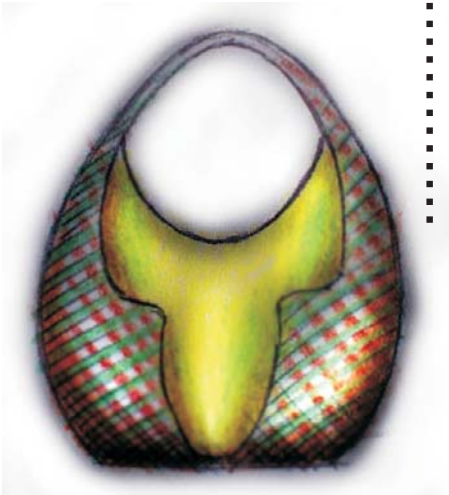

	FORMATO	CODIGO: FORASD 07	
	Ficha de Dibujo y Planos Técnicos	FECHA: 2004 06 04	
		VERSION 1	Página 1 de 2

Subgerencia de Desarrollo - Centro de Diseño para la Artesanía y las Pymes

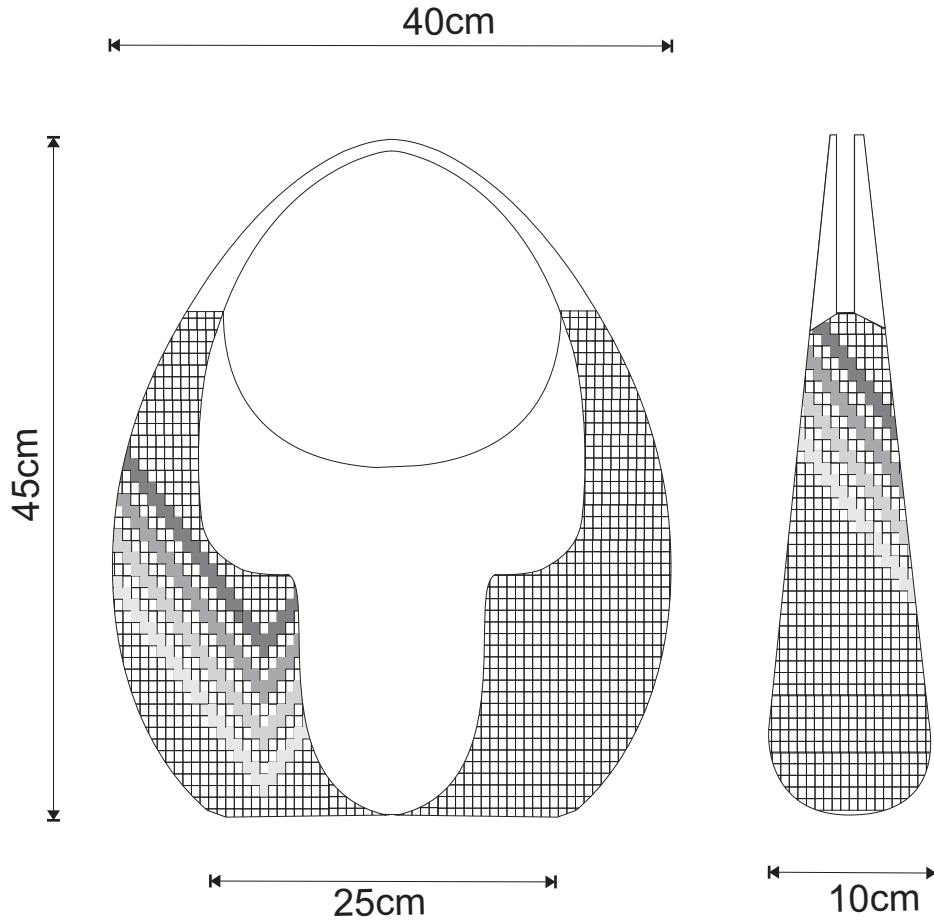

Pieza: Bolso.	Línea: Accesorio Moda	ESC. (Cm):	PL.
Nombre: Bolso Bowm.	Referencia:		
Oficio: Tejeduría y Costura.	Materia Prima: Paja tetera, Cachama.		
Técnica: Tejido Plano.			

Proceso de Producción:	Mediante tiros de paja tetera se realiza el tejido de la tapas en composición con la fibra de cachama de acuerdo al diseño, se culmina con la tela de fondo y el sesgo.

Observaciones:	Para esta línea se manejarán la combinación de materiales como las fibras de Jicra y Cachama, agregados como contraste de textura a la paja tetera

Responsable: Oscar Javier Latorre	Fecha: Marzo 2006
-----------------------------------	-------------------

Referente(s)



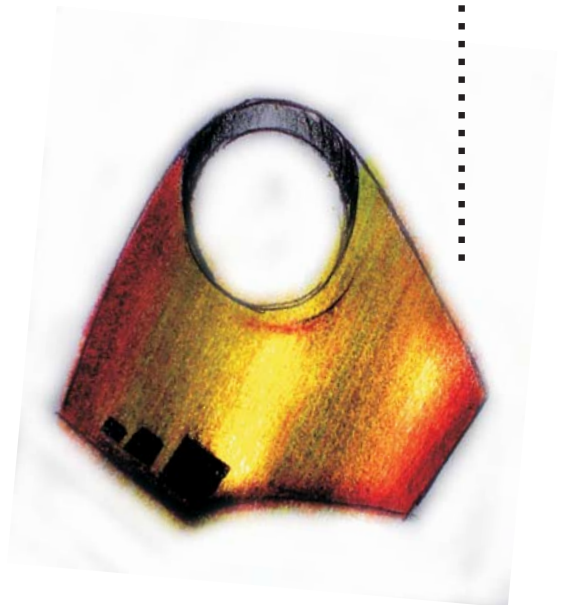

	FORMATO	CODIGO: FORASD 07	
	Ficha de Dibujo y Planos Técnicos	FECHA: 2004 06 04	
		VERSION 1	Página 1 de 2

Subgerencia de Desarrollo - Centro de Diseño para la Artesanía y las Pymes

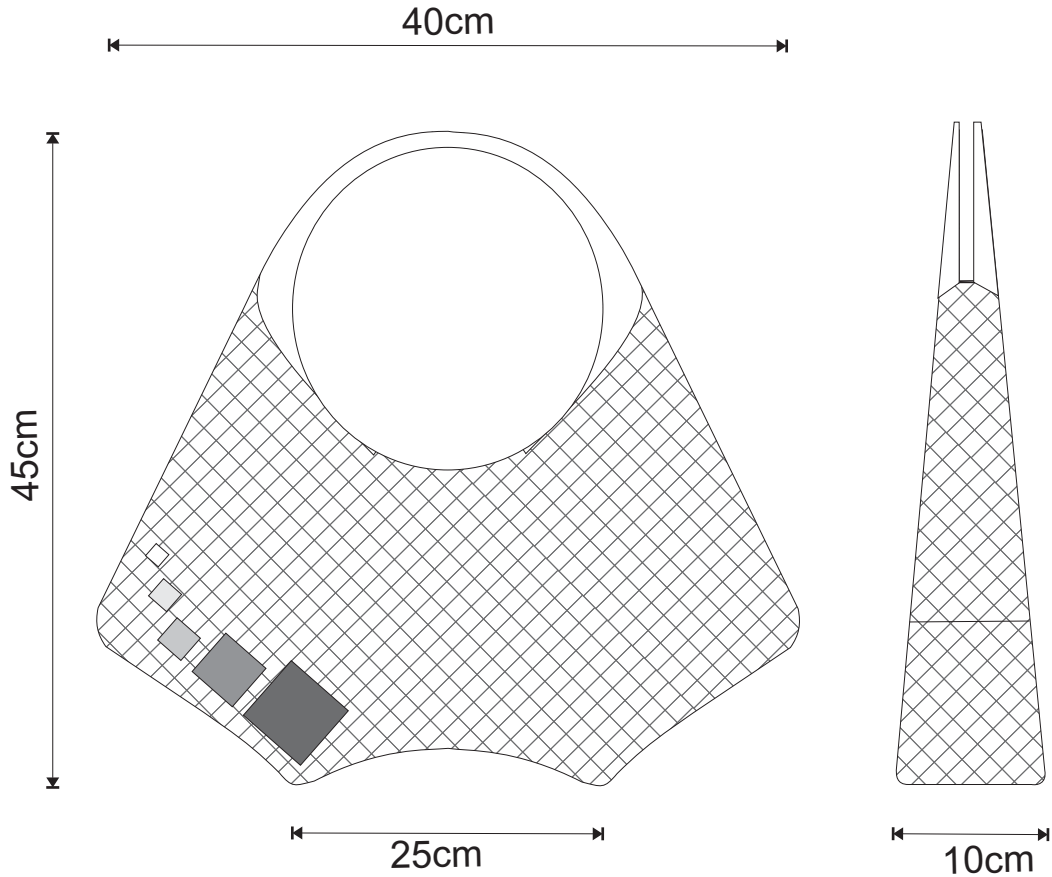

Pieza: Bolso.	Línea: Accesorio Moda	ESC. (Cm):	PL.
Nombre: Bolso Primavera.	Referencia:		
Oficio: Tejeduría y Costura.	Materia Prima: Paja tetera, Jicra.		
Técnica: Tejido Plano.			

Proceso de Producción:	Mediante tiros de paja tetera se realiza el tejido de la tapas en composición con la fibra de cachama de acuerdo al diseño, se culmina con la tela de fondo y el sesgo.

Observaciones:	Para esta línea se manejarán la combinación de materiales como las fibras de Jicra y Cachama, agregados como contraste de textura a la paja tetera

Responsable: Oscar Javier Latorre	Fecha: Marzo 2006
-----------------------------------	-------------------

Referente(s) Muestra Línea Empaque

	FORMATO	CODIGO: FORASD 07	
	Ficha de Dibujo y Planos Técnicos	FECHA: 2004 06 04	
		VERSION 1	Página 1 de 2

Subgerencia de Desarrollo - Centro de Diseño para la Artesanía y las Pymes

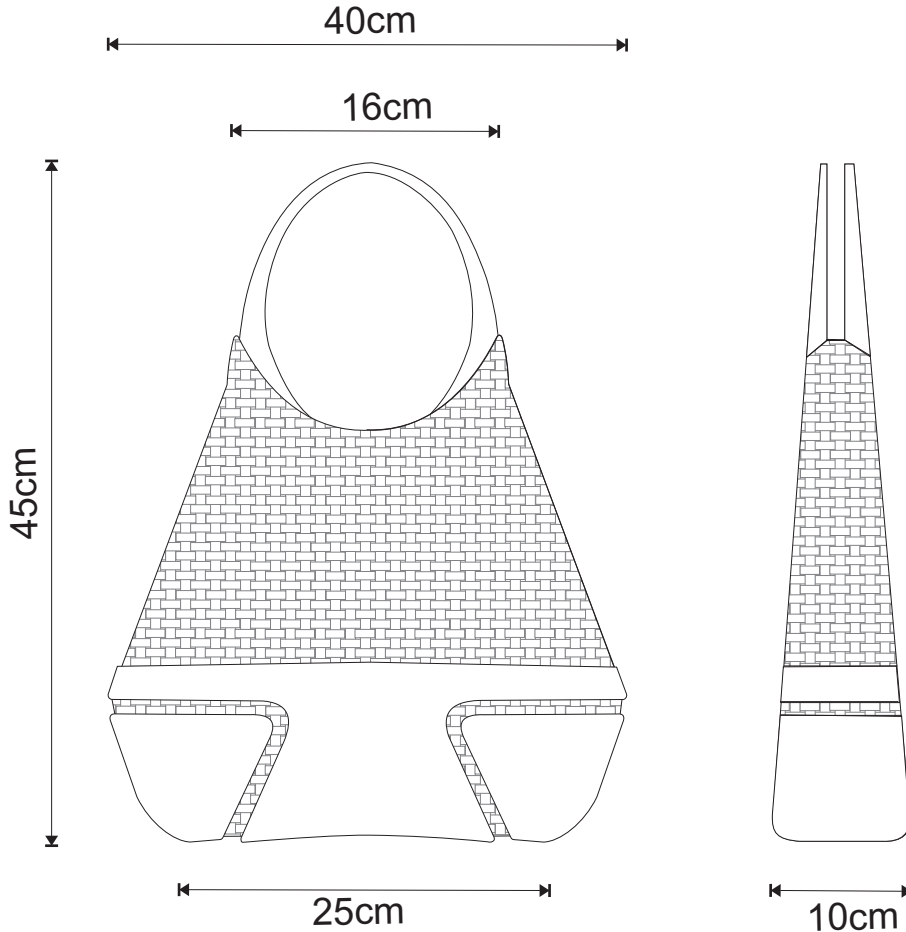

Pieza: Bolso.	Línea: Accesorio Moda	ESC. (Cm):	PL.
Nombre: Bolso Vanguardia.	Referencia:		
Oficio: Tejeduría y Costura.	Materia Prima: Paja tetera, jicra.		
Técnica: Tejido Plano.			

Proceso de Producción:	Mediante tiros de paja tetera se realiza el tejido de la tapas en composición con la fibra de cachama de acuerdo al diseño, se culmina con la tela de fondo y el sesgo.

Observaciones:	Para esta línea se manejarán la combinación de materiales como las fibras de Jicra y Cachama, agregados como contraste de textura a la paja tetera

Responsable: Oscar Javier Latorre	Fecha: Marzo 2006
-----------------------------------	-------------------

Referente(s)



REFERENTE

.....



	FORMATO	CODIGO: FORASD 07	
	Ficha de Dibujo y Planos Técnicos	FECHA: 2004 06 04	
		VERSION 1	Página 1 de 2

Subgerencia de Desarrollo - Centro de Diseño para la Artesanía y las Pymes

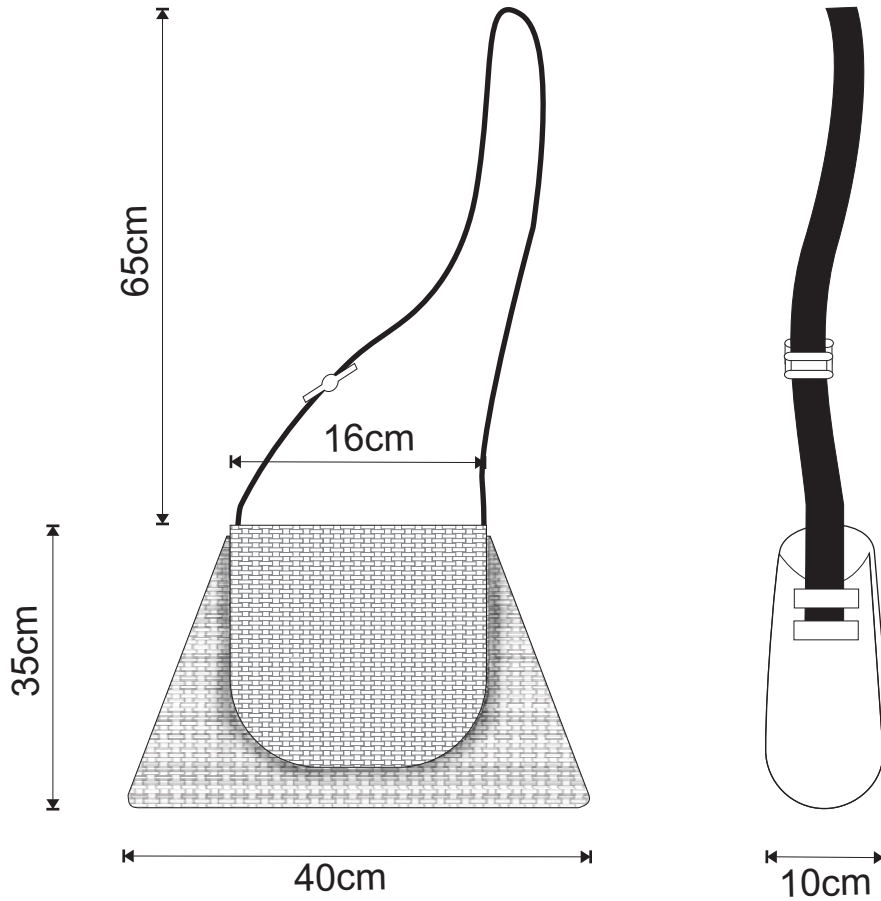

Pieza: Bolso.	Línea: Accesorio Moda	ESC. (Cm):	PL.
Nombre: Bolso lateral.	Referencia:		
Oficio: Tejeduría y Costura.	Materia Prima: Paja tetera, Jicra.		
Técnica: Tejido Plano.			

Proceso de Producción:	Mediante tiros de paja tetera se realiza el tejido de la tapas en composición con la fibra de cachama de acuerdo al diseño, se culmina con la tela de fondo y el sesgo.

Observaciones:	Para esta línea se manejarán la combinación de materiales como las fibras de Jicra y Cachama, agregados como contraste de textura a la paja tetera

Responsable: Oscar Javier Latorre	Fecha: Marzo 2006
-----------------------------------	-------------------

Referente(s)

- Muestra
- Línea
- Empaque
-

Cestería.....

1	Azul Nube	707U	570U	2	Verde Musgo
3	Verde Pino	621U	7401U	4	Amarillo Iraca
5	Café Tierra	497U	7502U	6	Café Esparto
7	Amarillo Guadua	7500U	5807U	8	Verde Agua
9	Azul rio	5523U	635U	10	Azul lluvia
11	Café Calceta	466U	5807U	12	Verde Junco
13	Crudo Seda	7499U	468U	14	Café Rio
15	Verde Bosque	7498U	629U	16	Azul Cielo
17	Amarillo Chin	1205U	4665U	18	Café Montaña
19	Verde Montaña	7494U	4685U	20	Café Piedra
21	Azul Océano	2717U	607U	22	Amarillo Mimbre

Dominante

497U

Dominante

7500U

Acento

5807U

Dominante

7499U

REFERENTE



	FORMATO	CODIGO: FORASD 07	
	Ficha de Dibujo y Planos Técnicos	FECHA: 2004 06 04	
		VERSION 1	Página 1 de 2

Subgerencia de Desarrollo - Centro de Diseño para la Artesanía y las Pymes

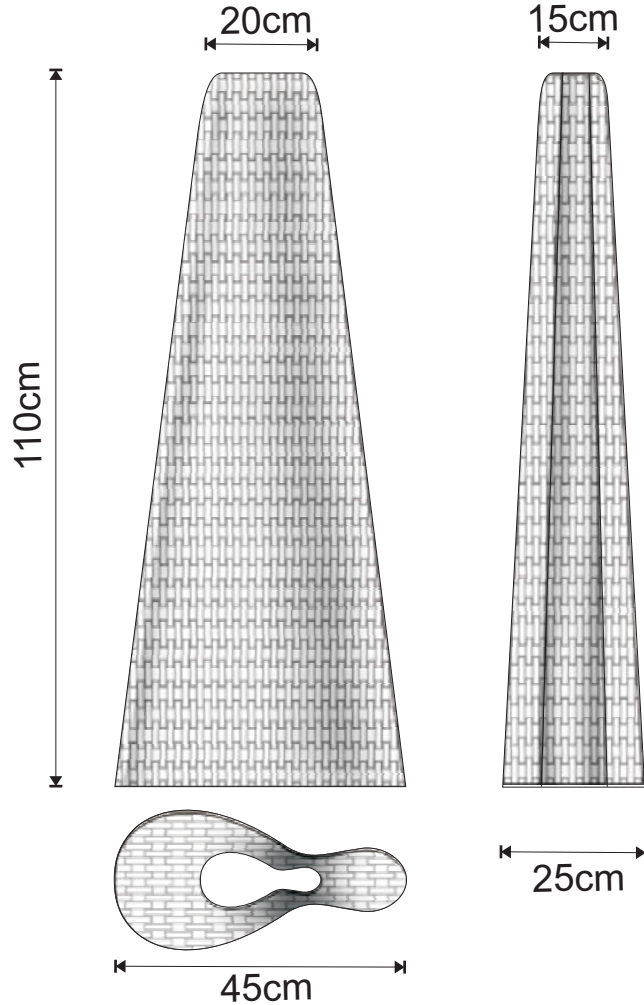

Pieza: Cestería de gran formato.	Línea: Accesorio interiores	ESC. (Cm):	PL.
Nombre: Cesto fluido.	Referencia:		
Oficio: Tejeduría y Talla en Madera.	Materia Prima: Paja tetera, chocolatillo y madera.		
Técnica: Tejido.			

Proceso de Producción:	A partir de tiros de paja tetera, fibra de chocolatillo y amargo de 1,5cm se realiza el tejido según el diseño. Bases y tapas se tallan en madera, las uniones de estas se tejen en fibra de amargo

Observaciones:	Para la línea de cestería se manejarán combinaciones de materiales como las fibras de chocolatillo, amargo y paja tetera en contraste con la madera.

Responsable: Oscar Javier Latorre	Fecha: Marzo 2006
-----------------------------------	-------------------

Referente(s)

- Muestra
- Línea
- Empaque
-

	FORMATO	CODIGO: FORASD 07	
	Ficha de Dibujo y Planos Técnicos	FECHA: 2004 06 04	
		VERSION 1	Página 1 de 2

Subgerencia de Desarrollo - Centro de Diseño para la Artesanía y las Pymes

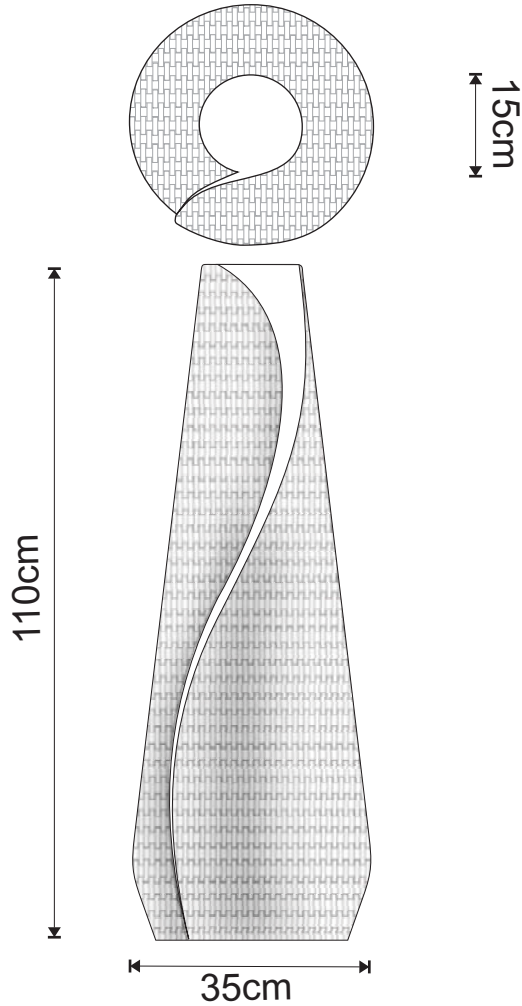

Pieza: Cestería de gran formato.	Línea: Accesorio interiores	ESC. (Cm):	PL.
Nombre: Cesto retoño.	Referencia:		
Oficio: Tejeduría y Talla en Madera.	Materia Prima: Paja tetera, chocolatillo y madera.		
Técnica: Tejido.			

Proceso de Producción: A partir de tiros de paja tetera, fibra de chocolatillo y amargo de 1,5cm se realiza el tejido según el diseño. Bases y tapas se tallan en madera, las uniones de estas se tejen en fibra de amargo

Observaciones: Para la línea de cestería se manejarán combinaciones de materiales como las fibras de chocolatillo, amargo y paja tetera en contraste con la madera.

Responsable: Oscar Javier Latorre	Fecha: Marzo 2006
-----------------------------------	-------------------

Referente(s)

- Muestra
- Línea
- Empaque
-

	FORMATO	CODIGO: FORASD 07	
	Ficha de Dibujo y Planos Técnicos	FECHA: 2004 06 04	
		VERSION 1	Página 1 de 2

Subgerencia de Desarrollo - Centro de Diseño para la Artesanía y las Pymes

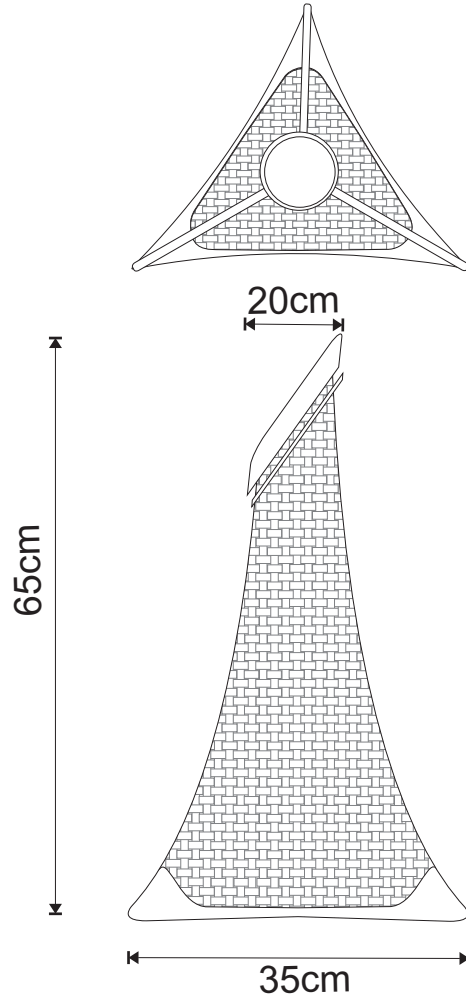

Pieza: Cestería.	Línea: Accesorio interiores	ESC. (Cm):	PL.
Nombre: Cesto Faro con base Triangular.	Referencia:		
Oficio: Tejeduría y Talla en Madera.	Materia Prima: Paja tetera, chocolatillo y madera.		
Técnica: Tejido.			

Proceso de Producción:	A partir de tiros de paja tetera, fibra de chocolatillo y amargo de 1,5cm se realiza el tejido según el diseño. Bases y tapas se tallan en madera, las uniones de estas se tejen en fibra de amargo

Observaciones:	Para la línea de cestería se manejarán combinaciones de materiales como las fibras de chocolatillo, amargo y paja tetera en contraste con la madera.

Responsable:	Oscar Javier Latorre	Fecha:	Marzo 2006
--------------	----------------------	--------	------------

Referente(s)

- Muestra
- Línea
- Empaque
-

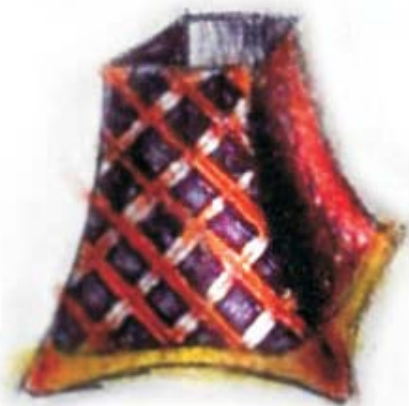

	FORMATO	CODIGO: FORASD 07	
	Ficha de Dibujo y Planos Técnicos	FECHA: 2004 06 04	
		VERSION 1	Página 1 de 2

Subgerencia de Desarrollo - Centro de Diseño para la Artesanía y las Pymes

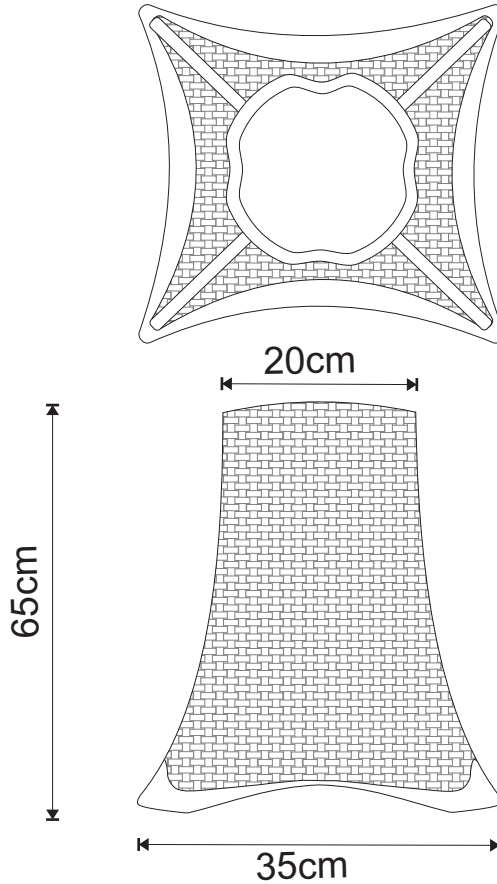

Pieza: Cestería.	Línea: Accesorio interiores	ESC. (Cm):	PL.
Nombre: Cesto Faro con base Cuadrada.	Referencia:		
Oficio: Tejeduría y Talla en Madera.	Materia Prima: Paja tetera, chocolatillo y madera.		
Técnica: Tejido.			

Proceso de Producción:	A partir de tiros de paja tetera, fibra de chocolatillo y amargo de 1,5cm se realiza el tejido según el diseño. Bases y tapas se tallan en madera, las uniones de estas se tejen en fibra de amargo

Observaciones:	Para la línea de cestería se manejarán combinaciones de materiales como las fibras de chocolatillo, amargo y paja tetera en contraste con la madera.

Responsable: Oscar Javier Latorre	Fecha: Marzo 2006
-----------------------------------	-------------------

Referente(s)

- Muestra
 Línea
 Empaque

REFERENTE

.....



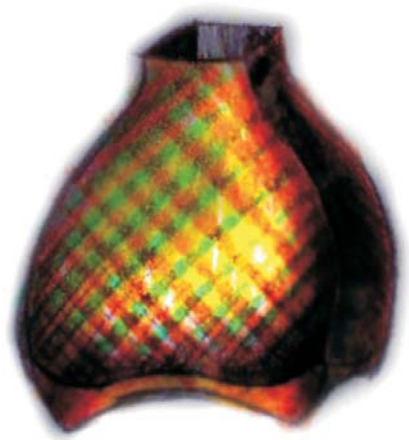

	FORMATO	CODIGO: FORASD 07	
	Ficha de Dibujo y Planos Técnicos	FECHA: 2004 06 04	
		VERSION 1	Página 1 de 2

Subgerencia de Desarrollo - Centro de Diseño para la Artesanía y las Pymes

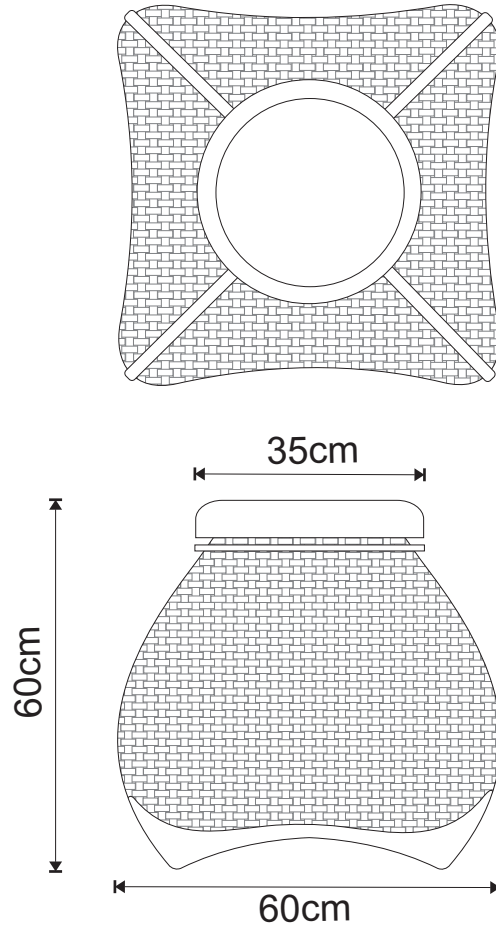

Pieza: Cestería.	Línea: Accesorio interiores	ESC. (Cm):	PL.
Nombre: Cesto Bodegón.	Referencia:		
Oficio: Tejeduría y Talla en Madera.	Materia Prima: Paja tetera, chocolatillo y madera.		
Técnica: Tejido.			

Proceso de Producción:	A partir de tiros de paja tetera, fibra de chocolatillo y amargo de 1,5cm se realiza el tejido según el diseño. Bases y tapas se tallan en madera, las uniones de estas se tejen en fibra de amargo

Observaciones:	Para la línea de cestería se manejarán combinaciones de materiales como las fibras de chocolatillo, amargo y paja tetera en contraste con la madera.

Responsable: Oscar Javier Latorre	Fecha: Marzo 2006
-----------------------------------	-------------------

Referente(s)

- Muestra
- Línea
- Empaque
-

	FORMATO	CODIGO: FORASD 07	
	Ficha de Dibujo y Planos Técnicos	FECHA: 2004 06 04	
		VERSION 1	Página 1 de 2

Subgerencia de Desarrollo - Centro de Diseño para la Artesanía y las Pymes

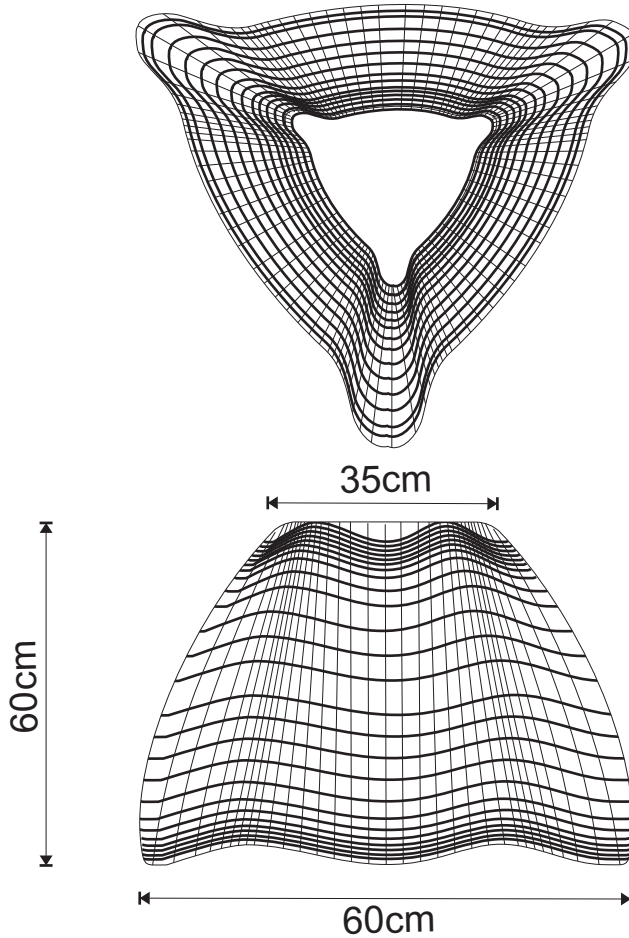

Pieza: Cestería.	Línea: Accesorio interiores	ESC. (Cm):	PL.
Nombre: Cesto de línea orgánica.	Referencia:		
Oficio: Tejeduría y Talla en Madera.	Materia Prima: Paja tetera, chocolatillo y madera.		
Técnica: Tejido.			

Proceso de Producción:	A partir de tiros de paja tetera, fibra de chocolatillo y amargo de 1,5cm se realiza el tejido según el diseño. Bases y tapas se tallan en madera, las uniones de estas se tejen en fibra de amargo

Observaciones:	Para la línea de cestería se manejarán combinaciones de materiales como las fibras de chocolatillo, amargo y paja tetera en contraste con la madera.

Responsable:	Oscar Javier Latorre	Fecha:	Marzo 2006
--------------	----------------------	--------	------------

Referente(s)

- Muestra
- Línea
- Empaque
-

REFERENTE

.....

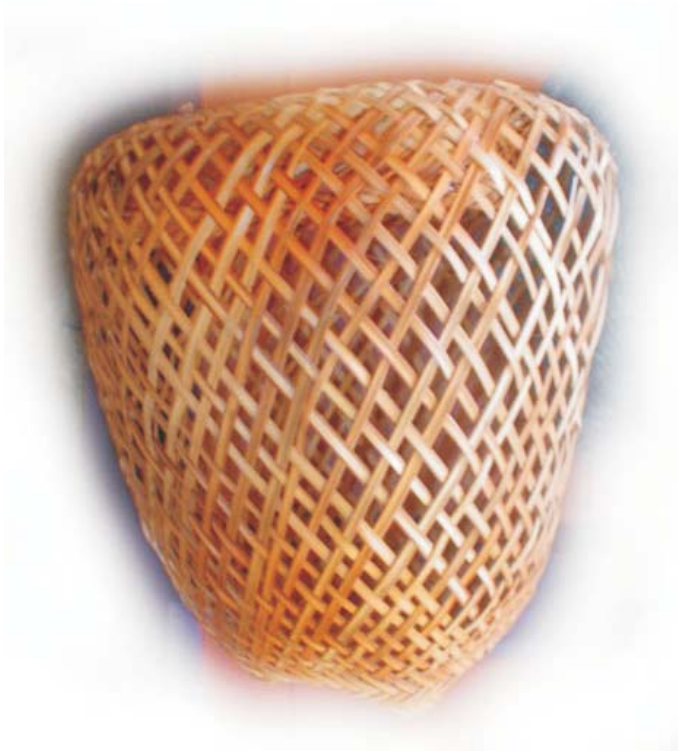

	FORMATO	CODIGO: FORASD 07	
	Ficha de Dibujo y Planos Técnicos	FECHA: 2004 06 04	
		VERSION 1	Página 1 de 2

Subgerencia de Desarrollo - Centro de Diseño para la Artesanía y las Pymes

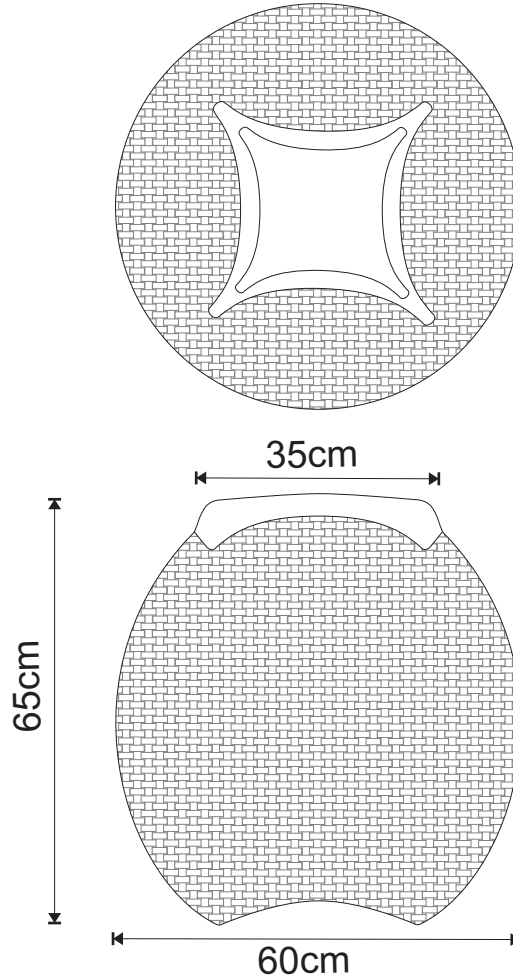

Pieza: Cestería.	Línea: Accesorio interiores	ESC. (Cm):	PL.
Nombre: Cesto Botija.	Referencia:		
Oficio: Tejeduría y Talla en Madera.	Materia Prima: Paja tetera, chocolatillo y madera.		
Técnica: Tejido, talla en madera.			

Proceso de Producción:	A partir de tiros de paja tetera, fibra de chocolatillo y amargo de 1,5cm se realiza el tejido según el diseño. Bases y tapas se tallan en madera, las uniones de estas se tejen en fibra de amargo

Observaciones:	Para la línea de cestería se manejarán combinaciones de materiales como las fibras de chocolatillo, amargo y paja tetera en contraste con la madera.

Responsable: Oscar Javier Latorre	Fecha: Marzo 2006
-----------------------------------	-------------------

Referente(s)

- Muestra
- Línea
- Empaque
-

	FORMATO	CODIGO: FORASD 07	
	Ficha de Dibujo y Planos Técnicos	FECHA: 2004 06 04	
		VERSION 1	Página 1 de 2

Subgerencia de Desarrollo - Centro de Diseño para la Artesanía y las Pymes

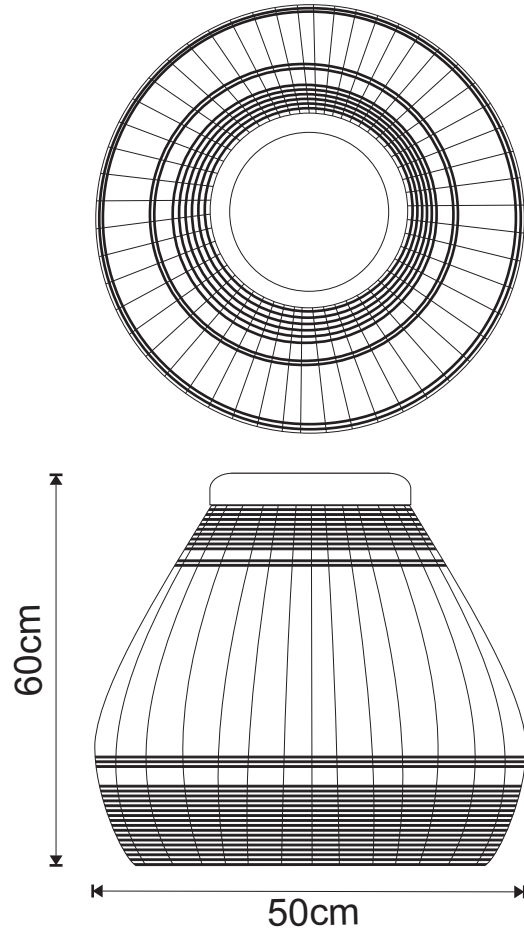

Pieza: Cestería.	Línea: Accesorio interiores	ESC. (Cm):	PL.
Nombre: Cesto tradicional con tejido abierto.	Referencia:		
Oficio: Tejeduría y Talla en Madera.	Materia Prima: Paja tetera, chocolatillo y madera.		
Técnica: Tejido.			

Proceso de Producción:	A partir de tiros de paja tetera, fibra de chocolatillo y amargo de 1,5cm se realiza tejido abierto y destacando, sostenido por la trama estructural según el diseño. Bases y tapas se tallan en madera, las uniones de estas se tejen en fibra de amargo

Observaciones:	Para la línea de cestería se manejarán combinaciones de materiales como las fibras de chocolatillo, amargo y paja tetera en contraste con la madera.

Responsable: Oscar Javier Latorre	Fecha: Marzo 2006
-----------------------------------	-------------------

Referente(s)

- Muestra
- Línea
- Empaque
-

	FORMATO	CODIGO: FORASD 07	
	Ficha de Dibujo y Planos Técnicos	FECHA: 2004 06 04	
		VERSION 1	Página 1 de 2

Subgerencia de Desarrollo - Centro de Diseño para la Artesanía y las Pymes

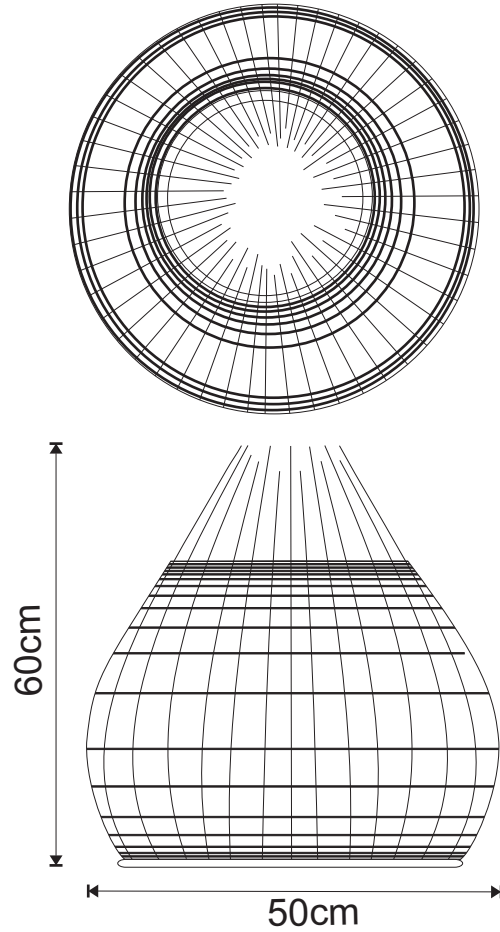

Pieza: Cestería.	Línea: Accesorio interiores	ESC. (Cm):	PL.
Nombre: Cesto Desflecado.	Referencia:		
Oficio: Tejeduría y Talla en Madera.	Materia Prima: Paja tetera, chocolatillo y madera.		
Técnica: Tejido.			

Proceso de Producción:	A partir de tiros de paja tetera, fibra de chocolatillo y amargo de 1,5cm se realiza tejido abierto y desflecado con la misma fibra según el diseño. Bases y tapas se tallan en madera, las uniones de estas se tejen en fibra de amargo

Observaciones:	Para la línea de cestería se manejarán combinaciones de materiales como las fibras de chocolatillo, amargo y paja tetera en contraste con la madera.

Responsable: Oscar Javier Latorre	Fecha: Marzo 2006
-----------------------------------	-------------------

Referente(s)

- Muestra
- Línea
- Empaque
-

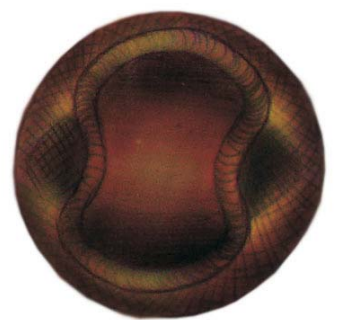

	FORMATO	CODIGO: FORASD 07	
	Ficha de Dibujo y Planos Técnicos	FECHA: 2004 06 04	
		VERSION 1	Página 1 de 2

Subgerencia de Desarrollo - Centro de Diseño para la Artesanía y las Pymes

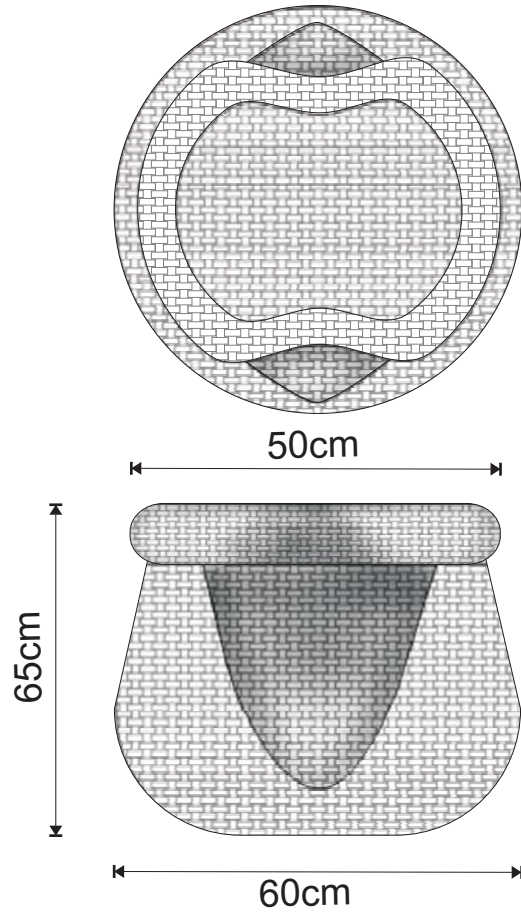

Pieza: Cestería.	Línea: Accesorio interiores	ESC. (Cm):	PL.
Nombre: Cesto de boca irregular.	Referencia:		
Oficio: Tejeduría y Talla en Madera.	Materia Prima: Paja tetera, chocolatillo y madera.		
Técnica: Tejido.			

Proceso de Producción:	A partir de tiros de paja tetera, fibra de chocolatillo y amargo de 1,5cm se realiza el tejido según el diseño. boca con estructura para lograr la forma orgánica. Bases y tapas se tallan en madera, las uniones de estas se tejen en fibra de amargo

Observaciones:	Para la línea de cestería se manejarán combinaciones de materiales como las fibras de chocolatillo, amargo y paja tetera en contraste con la madera.

Responsable: Oscar Javier Latorre	Fecha: Marzo 2006
-----------------------------------	-------------------

Referente(s) Muestra Línea Empaque

REFERENTE

.....



	FORMATO	CODIGO: FORASD 07	
	Ficha de Dibujo y Planos Técnicos	FECHA: 2004 06 04	
		VERSION 1	Página 1 de 2

Subgerencia de Desarrollo - Centro de Diseño para la Artesanía y las Pymes

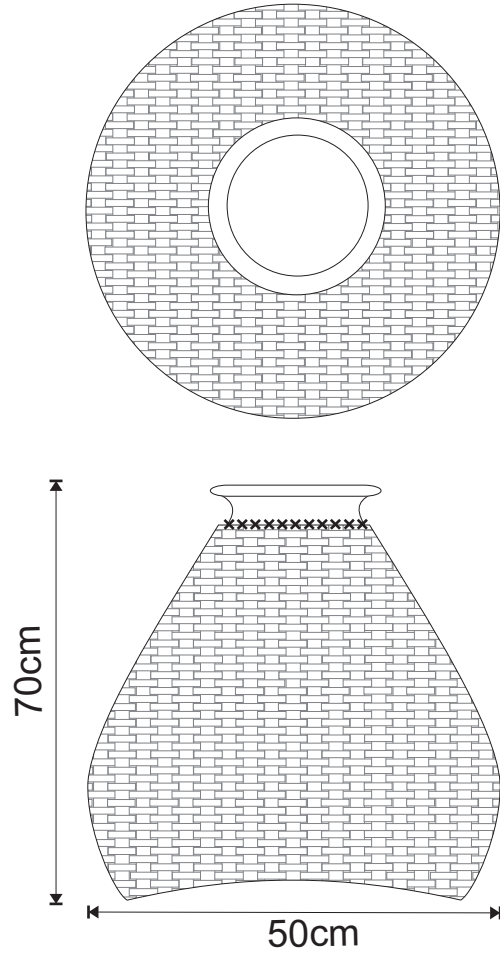

Pieza: Cestería.	Línea: Accesorio interiores	ESC. (Cm):	PL.
Nombre: Cesto de boca tallada.	Referencia:		
Oficio: Tejeduría y Talla en Madera.	Materia Prima: Paja tetera, chocolatillo y madera.		
Técnica: Tejido.			

Proceso de Producción:	A partir de tiros de paja tetera, fibra de chocolatillo y amargo de 1,5cm se realiza el tejido según el diseño. Bases y tapas se tallan en madera, las uniones de estas se tejen en fibra de amargo

Observaciones:	Para la línea de cestería se manejarán combinaciones de materiales como las fibras de chocolatillo, amargo y paja tetera en contraste con la madera.

Responsable:	Oscar Javier Latorre	Fecha:	Marzo 2006
--------------	----------------------	--------	------------

Referente(s)

- Muestra
 Línea
 Empaque

	FORMATO	CODIGO: FORASD 07	
	Ficha de Dibujo y Planos Técnicos	FECHA: 2004 06 04	
		VERSION 1	Página 1 de 2

Subgerencia de Desarrollo - Centro de Diseño para la Artesanía y las Pymes

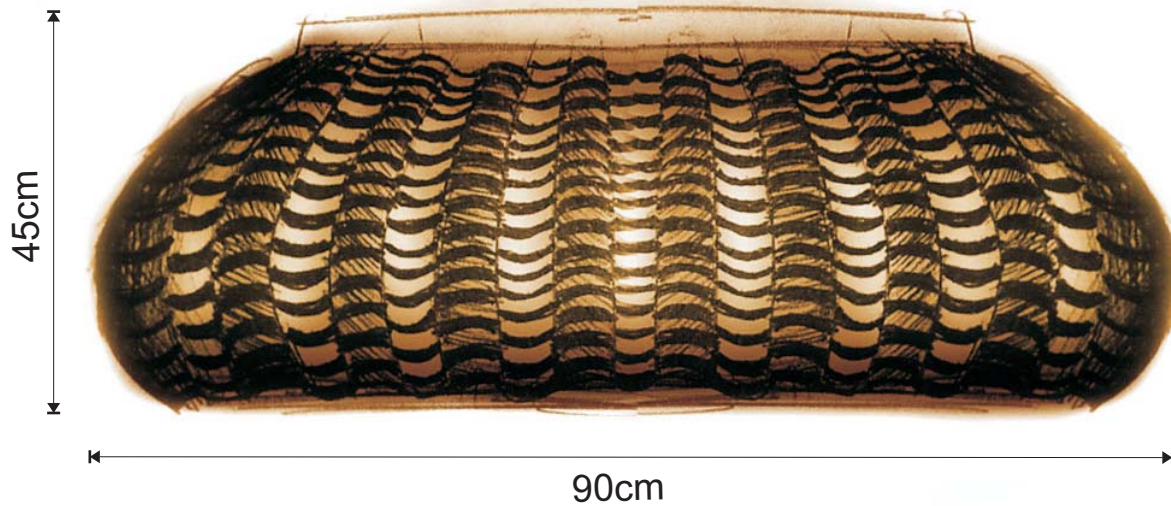

Pieza: Cestería.	Línea: Accesorio interiores	ESC. (Cm):	PL.
Nombre: Cesto apoyo baja.	Referencia:		
Oficio: Tejeduría y Talla en Madera.	Materia Prima: Paja tetera, chocolatillo y madera.		
Técnica: Tejido.			

Proceso de Producción:	A partir de tiros de paja tetera, fibra de chocolatillo y amargo de 1,5cm se realiza el tejido según el diseño. Bases y tapas se tallan en madera, las uniones de estas se tejen en fibra de amargo

Observaciones:	Se busca un tejido en urdimbre con curvas muy sinuosas, mediante la unión de varias fibras como base logrando un gran volumen con una trama gruesa.

Responsable: Oscar Javier Latorre	Fecha: Marzo 2006
-----------------------------------	-------------------

Referente(s)

- Muestra
- Línea
- Empaque
-

REFERENTE

.....



	FORMATO	CODIGO: FORASD 07	
	Ficha de Dibujo y Planos Técnicos	FECHA: 2004 06 04	
		VERSION 1	Página 1 de 2

Subgerencia de Desarrollo - Centro de Diseño para la Artesanía y las Pymes

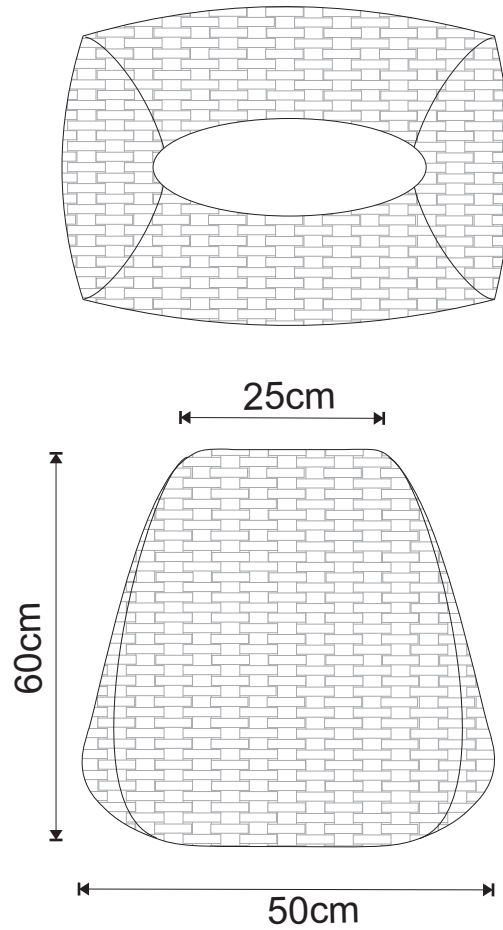

Pieza: Cestería.	Línea: Accesorio interiores	ESC. (Cm):	PL.
Nombre: Cesto Bombom.	Referencia:		
Oficio: Tejeduría y Talla en Madera.	Materia Prima: Paja tetera, chocolatillo y madera.		
Técnica: Tejido.			

Proceso de Producción:	A partir de tiros de paja tetera, fibra de chocolatillo y amargo de 1,5cm se realiza el tejido según el diseño. Bases y tapas se tallan en madera, las uniones de estas se tejen en fibra de amargo

Observaciones:	Para la línea de cestería se manejarán combinaciones de materiales como las fibras de chocolatillo, amargo y paja tetera en contraste con la madera.

Responsable: Oscar Javier Latorre	Fecha: Marzo 2006
-----------------------------------	-------------------

Referente(s)

- Muestra
- Línea
- Empaque
-

	FORMATO	CODIGO: FORASD 07	
	Ficha de Dibujo y Planos Técnicos	FECHA: 2004 06 04	
		VERSION 1	Página 1 de 2

Subgerencia de Desarrollo - Centro de Diseño para la Artesanía y las Pymes

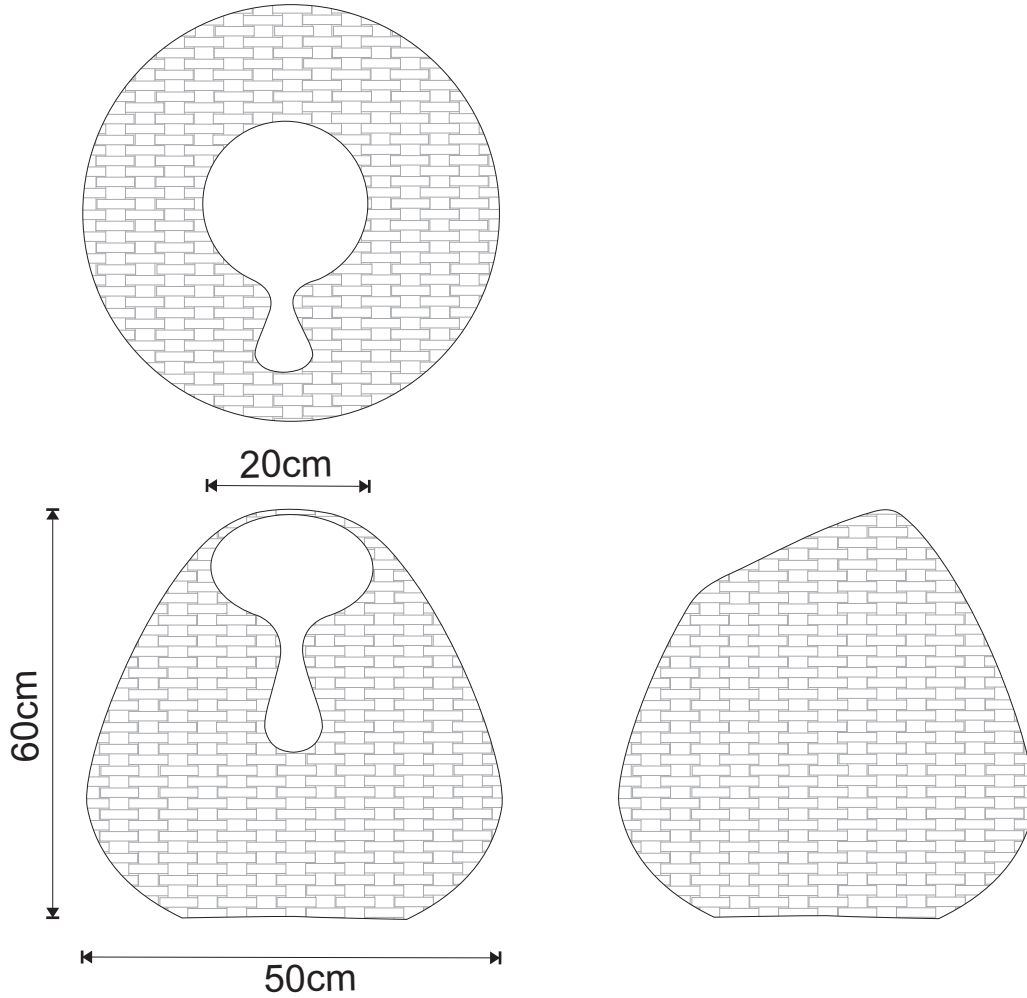

Pieza: Cestería.	Línea: Accesorio interiores	ESC. (Cm):	PL.
Nombre: Cesto Gota.	Referencia:		
Oficio: Tejeduría y Talla en Madera.	Materia Prima: Paja tetera, chocolatillo y madera.		
Técnica: Tejido.			

Proceso de Producción:	A partir de tiros de paja tetera, fibra de chocolatillo y amargo de 1,5cm se realiza el tejido según el diseño. Bases y tapas se tallan en madera, las uniones de estas se tejen en fibra de amargo

Observaciones:	Para la línea de cestería se manejarán combinaciones de materiales como las fibras de chocolatillo, amargo y paja tetera en contraste con la madera.

Responsable: Oscar Javier Latorre	Fecha: Marzo 2006
-----------------------------------	-------------------

Referente(s)

- Muestra
- Línea
- Empaque
-

	FORMATO	CODIGO: FORASD 07	
	Ficha de Dibujo y Planos Técnicos	FECHA: 2004 06 04	
		VERSION 1	Página 1 de 2

Subgerencia de Desarrollo - Centro de Diseño para la Artesanía y las Pymes

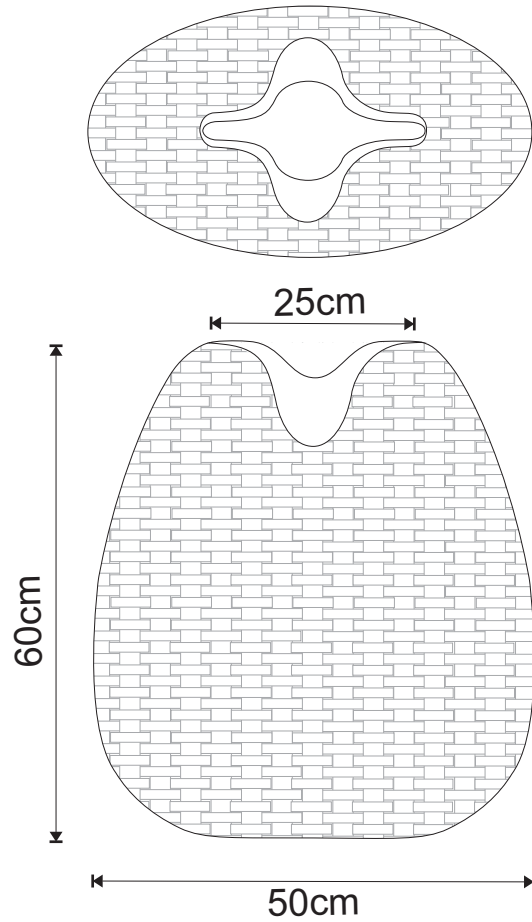

Pieza: Cestería.	Línea: Accesorio interiores	ESC. (Cm):	PL.
Nombre: Cesto Café.	Referencia:		
Oficio: Tejeduría y Talla en Madera.	Materia Prima: Paja tetera, chocolatillo y madera.		
Técnica: Tejido.			

Proceso de Producción:	A partir de tiros de paja tetera, fibra de chocolatillo y amargo de 1,5cm se realiza el tejido según el diseño. Bases y tapas se tallan en madera, las uniones de estas se tejen en fibra de amargo

Observaciones:	Para la línea de cestería se manejarán combinaciones de materiales como las fibras de chocolatillo, amargo y paja tetera en contraste con la madera.

Responsable: Oscar Javier Latorre	Fecha: Marzo 2006
-----------------------------------	-------------------

Referente(s)

- Muestra
- Línea
- Empaque
-

REFERENTE

.....



	FORMATO	CODIGO: FORASD 07	
	Ficha de Dibujo y Planos Técnicos	FECHA: 2004 06 04	
		VERSION 1	Página 1 de 2

Subgerencia de Desarrollo - Centro de Diseño para la Artesanía y las Pymes

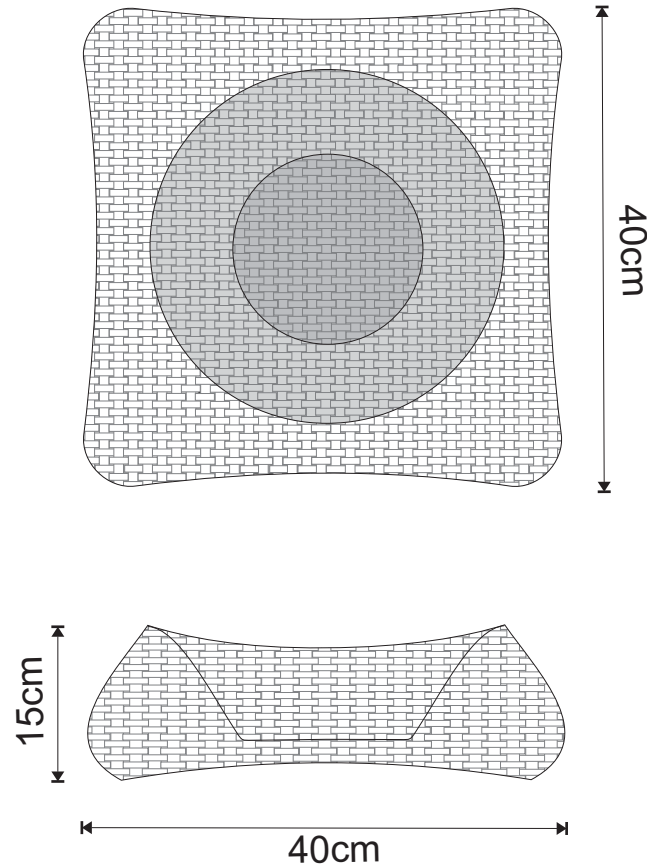

Pieza: Cestería.	Línea: Accesorio interiores	ESC. (Cm):	PL.
Nombre: Cesto bajo de boca ancha.	Referencia:		
Oficio: Tejeduría y Talla en Madera.	Materia Prima: Paja tetera, chocolatillo y madera.		
Técnica: Tejido.			

Proceso de Producción:	A partir de tiros de paja tetera, fibra de chocolatillo y amargo de 1,5cm se realiza el tejido según el diseño. Bases y tapas se tallan en madera, las uniones de estas se tejen en fibra de amargo

Observaciones:	Para la línea de cestería se manejarán combinaciones de materiales como las fibras de chocolatillo, amargo y paja tetera en contraste con la madera.

Responsable: Oscar Javier Latorre	Fecha: Marzo 2006
-----------------------------------	-------------------

Referente(s)

- Muestra
- Línea
- Empaque
-

REFERENTE

.....



	FORMATO	CODIGO: FORASD 07	
	Ficha de Dibujo y Planos Técnicos	FECHA: 2004 06 04	
		VERSION 1	Página 1 de 2

Subgerencia de Desarrollo - Centro de Diseño para la Artesanía y las Pymes

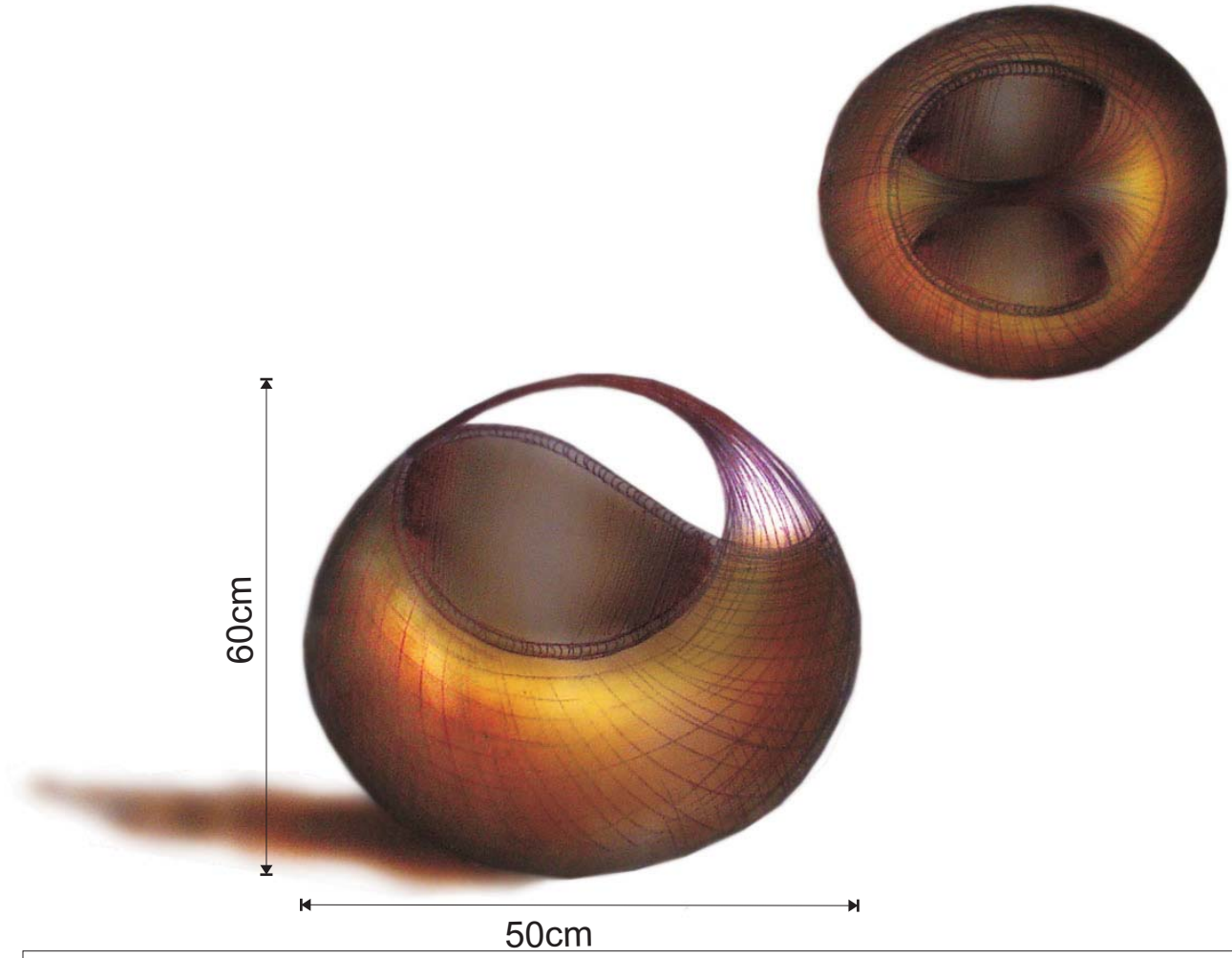

Pieza: Cestería.	Línea: Accesorio interiores	ESC. (Cm):	PL.
Nombre: Cesto Baiven.	Referencia:		
Oficio: Tejeduría.	Materia Prima: Paja tetera, chocolatillo y madera.		
Técnica: Tejido.			

Proceso de Producción:	A partir de tiros de paja tetera, fibra de chocolatillo y amargo de 1,5cm se realiza el tejido según el diseño. agarre con tejido ventilado, partiendo de la misma terminación de las fibras de tetera. Las uniones de estas se tejen en fibra de amargo

Observaciones:	Curvas muy orgánicas combinadas con tejido ventilado.

Responsable: Oscar Javier Latorre	Fecha: Marzo 2006
-----------------------------------	-------------------

Referente(s) Muestra Línea Empaque PL.

	FORMATO	CODIGO: FORASD 07	
	Ficha de Dibujo y Planos Técnicos	FECHA: 2004 06 04	
		VERSION 1	Página 1 de 2

Subgerencia de Desarrollo - Centro de Diseño para la Artesanía y las Pymes

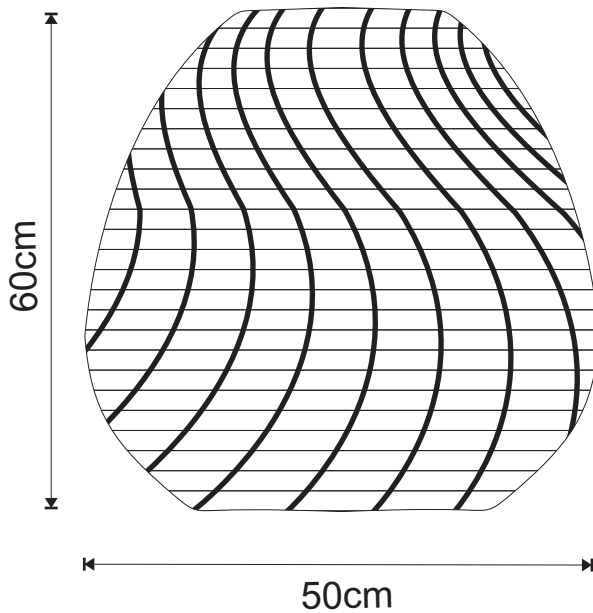

Pieza: Cestería.	Línea: Accesorio interiores	ESC. (Cm):	PL.
Nombre: Cesto Onda.	Referencia:		
Oficio: Tejeduría y Talla en Madera.	Materia Prima: Paja tetera, chocolatillo y madera.		
Técnica: Tejido.			

Proceso de Producción:	A partir de tiros de paja tetera, fibra de chocolatillo y amargo de 1,5cm se realiza el tejido según el diseño. Bases y tapas se tallan en madera, las uniones de estas se tejen en fibra de amargo

Observaciones:	Para la línea de cestería se manejarán combinaciones de materiales como las fibras de chocolatillo, amargo y paja tetera en contraste con la madera.

Responsable: Oscar Javier Latorre	Fecha: Marzo 2006
-----------------------------------	-------------------

Referente(s)

- Muestra
- Línea
- Empaque
-



	FORMATO	CODIGO: FORASD 07	
	Ficha de Dibujo y Planos Técnicos	FECHA: 2004 06 04	
		VERSION 1	Página 1 de 2

Subgerencia de Desarrollo - Centro de Diseño para la Artesanía y las Pymes

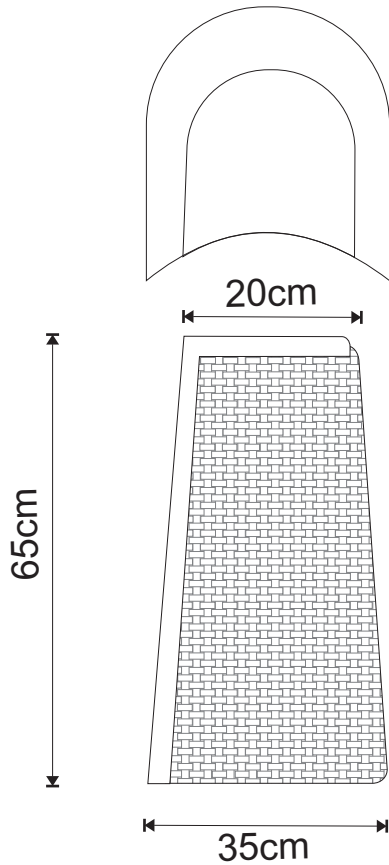

Pieza: Cestería.	Línea: Accesorio interiores	ESC. (Cm):	PL.
Nombre: Cesto cóncavo en "D".	Referencia:		
Oficio: Tejeduría y Talla en Madera.	Materia Prima: Paja tetera, chocolatillo y madera.		
Técnica: Tejido.			

Proceso de Producción:	A partir de tiros de paja tetera, fibra de chocolatillo y amargo de 1,5cm se realiza el tejido según el diseño. Bases y tapas se tallan en madera, las uniones de estas se tejen en fibra de amargo

Observaciones:	Para la línea de cestería se manejarán combinaciones de materiales como las fibras de chocolatillo, amargo y paja tetera en contraste con la madera.

Responsable: Oscar Javier Latorre	Fecha: Marzo 2006
-----------------------------------	-------------------

Referente(s)

- Muestra
- Línea
- Empaque
-