

HACEB - Artesanías de Colombia S.A 2011

Felipe Rodriguez Cabra



Línea Natural







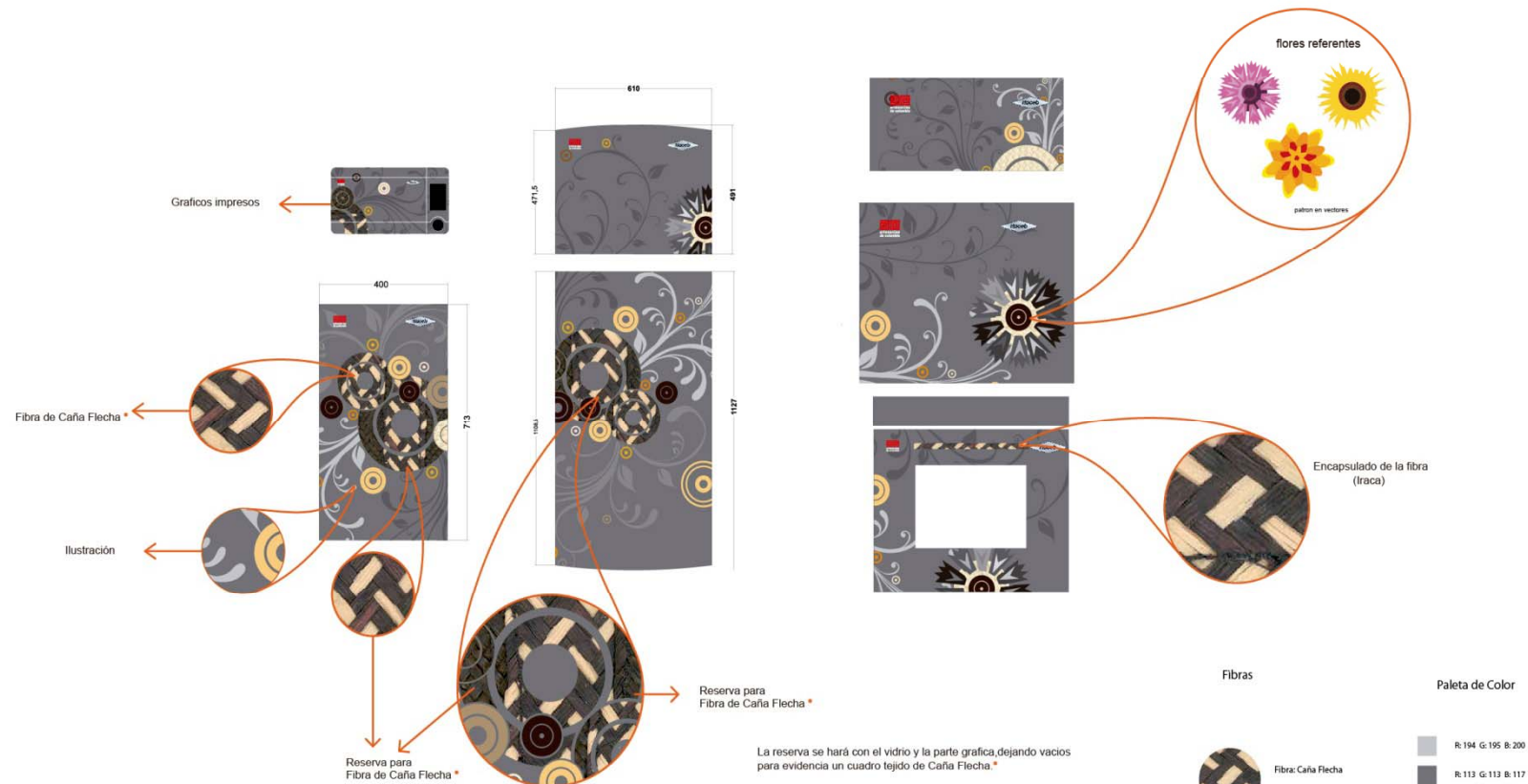

La reserva se hará con el vidrio y la parte grafica,dejando vacios para evidencia un cuadro tejido de Caña Flecha.*

Fibras

Fibra: Caña Flecha

- Grosor aproximado del tejido de 1 a 2 mm

Paleta de Color

	R: 194 G: 195 B: 200
	R: 113 G: 113 B: 117
	R: 91 G: 91 B: 95
	R: 255 G: 240 B: 164
	R: 213 G: 132 B: 0
	R: 97 G: 84 B: 82

Material con el que se elaboran no sólo los sombreros vuelticos sino bolsos, carteras, billeteras, cinturones, aretes, pulseras, anillos, etc.

Variedades:

Criolla: fibra blanca, flexible y de buena calidad para elaborar las trenzas finas

Marinera: Quebradiza y de inferior calidad, para sombreros ordinarios

Costera: regular calidad pero poco cultivada en la zona

Los dibujos siguen un patrón ya pre-determinado, dependiente de temas familiares, tradicionales o heráldicos, que vienen a representar a la familia o comunidad, a fin de que cada sombrero pueda ser identificado por su artesano posteriormente.

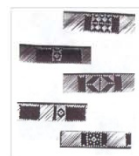
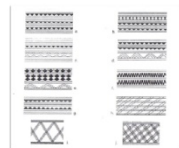

Las figuras realizadas sobre la caña flecha, puesto los cortes realizados a 90° son confecciones plenamente de formas geométricas, pasando de triángulos, cuadros y rectángulos, al ser primarios, posteriormente se van cambiando a deseo del trenzador y de acuerdo a la zona donde se trabaje la artesanía.

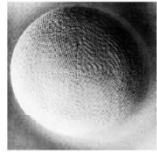

Copa de sombrero



Proceso de tejido

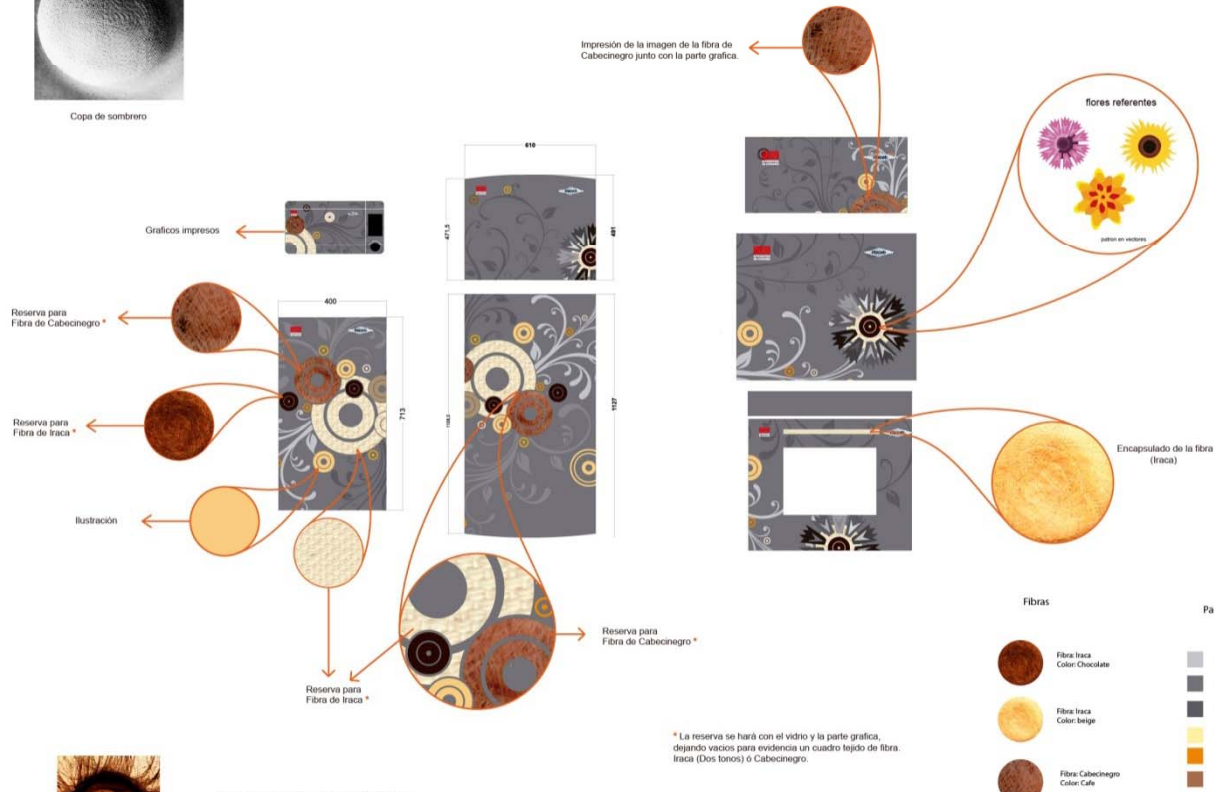

La iraca es una fibra vegetal que se encuentra en zonas templadas, se utiliza en nariño, se utiliza para la elaboración de variedad de productos sombreros, cestas, tapetes, bolsos, entre otros.

La artesana inicia su tarea con la cuidadosa escogencia del material. Color, finura y cantidad de paja invertida, son decisivas en la calidad del artículo. Aun cuando existe diversidad de tejidos, éstos consisten básicamente en el entrecruzamiento en forma de sarga o damero, en los que el elemento de la trama pasa por encima y después por abajo de la urdimbre.



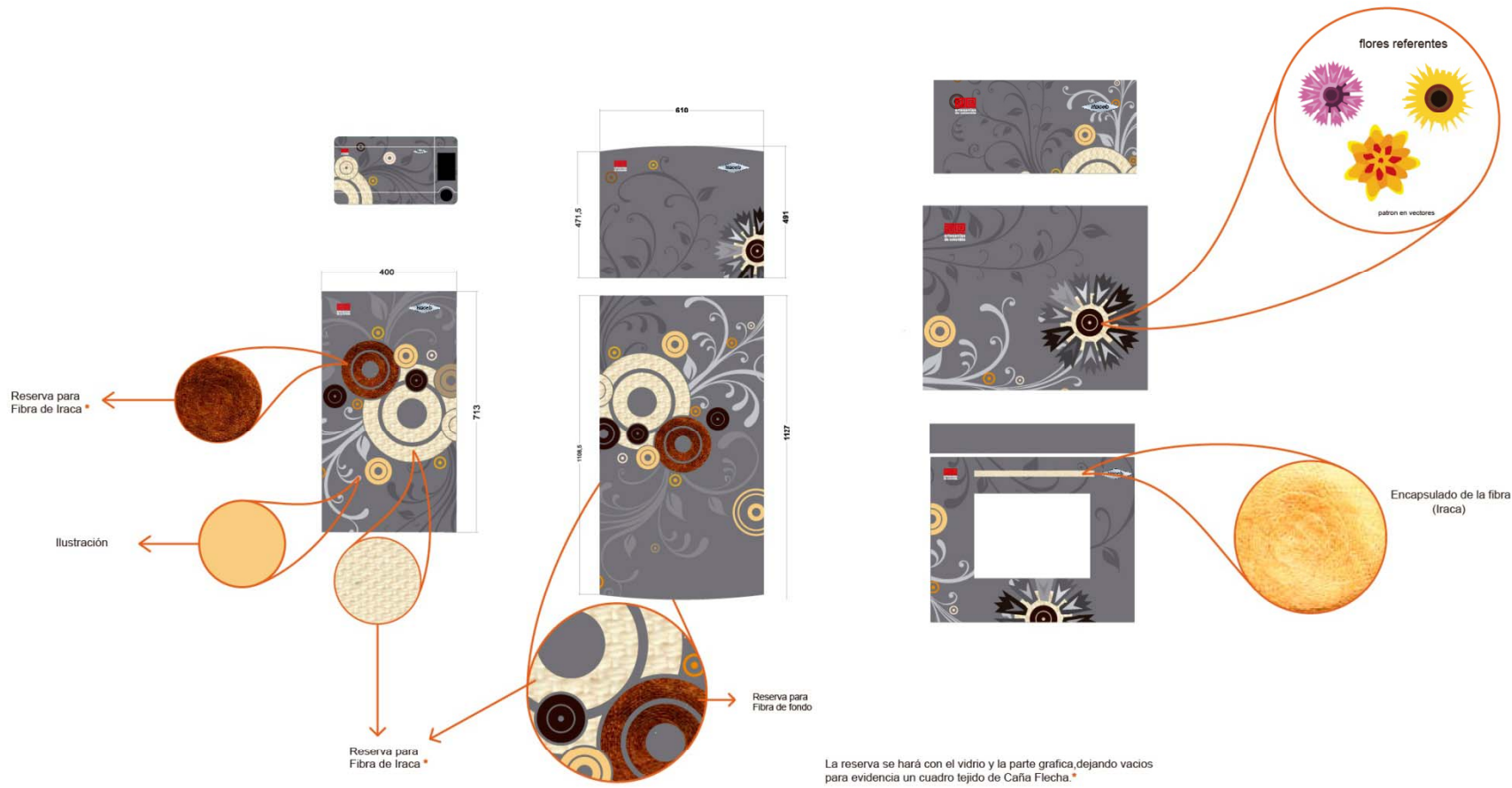

La reserva se hará con el vidrio y la parte grafica,dejando vacios para evidencia un cuadro tejido de Caña Flecha.*



La iraca es una fibra vegetal que se encuentra en zonas templadas, se utiliza en nariño, se utiliza para la elaboracion de variedad de productos sombreros, cestas, tapetes, bolsos, entre otros.

La artesana inicia su tarea con la cuidadosa escogencia del material. Color, finura y cantidad de paja invertida, son decisivas en la calidad del articulo. Aun cuando existe diversidad de tejidos, éstos consisten básicamente en el entrecruzamiento en forma de sarga o damero, en los que el elemento de la trama pasa por encima y después por abajo de la urdimbre.



Fibras



Fibra: Iraca
Color: Chocolate

Fibra: Iraca
Color: beige

- Grosor aproximado de los tejidos de 1 a 2 mm

Paleta de Color

- R: 194 G: 195 B: 200
- R: 113 G: 113 B: 117
- R: 91 G: 91 B: 95
- R: 255 G: 240 B: 164
- R: 213 G: 132 B: 0
- R: 97 G: 84 B: 82



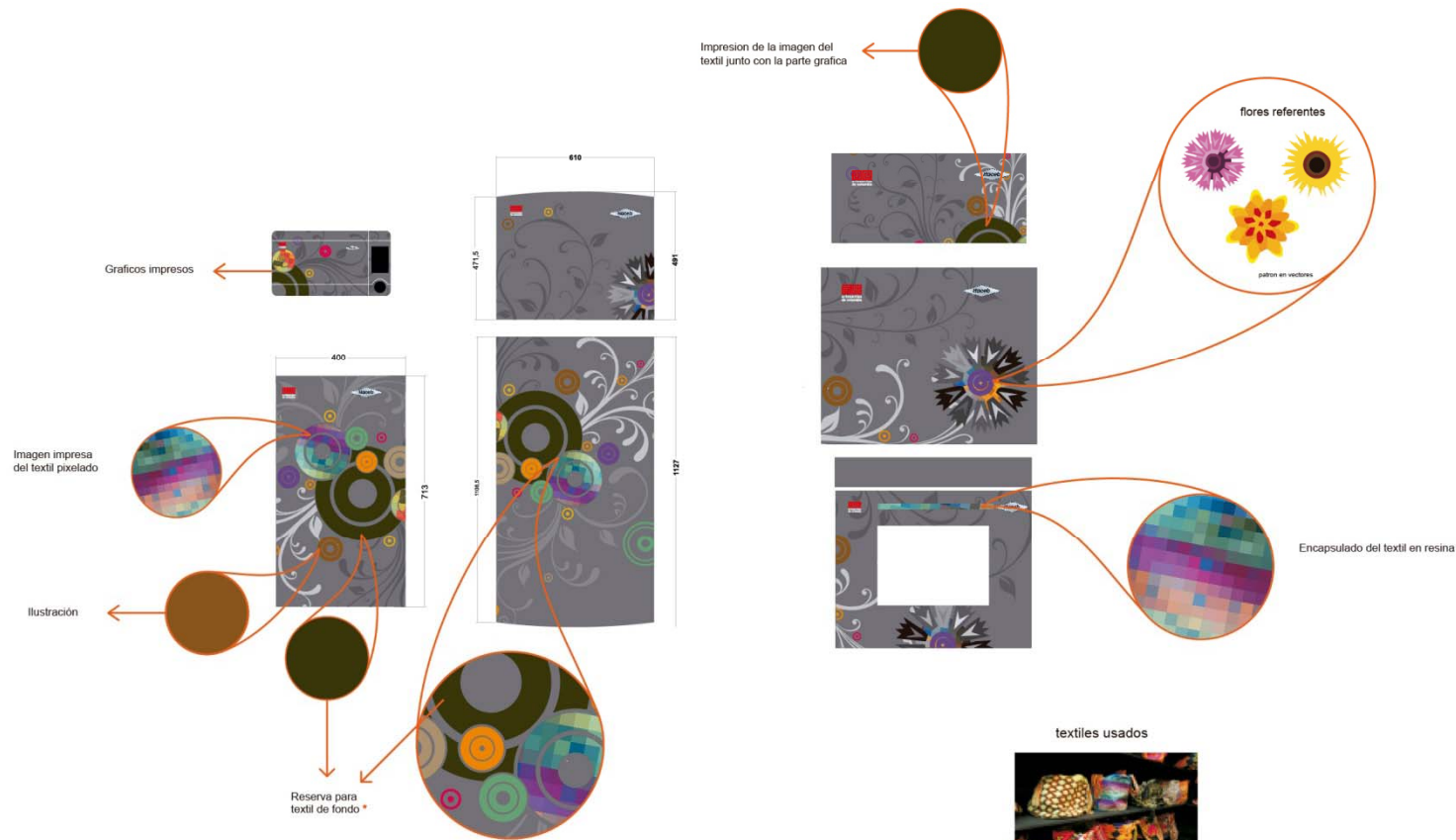

* La reserva se hará con el vidrio y la parte grafica, dejando vacios para evidencia un cuadro tela. Que tiene un grosor de 2 a 3 mm aproximadamente.



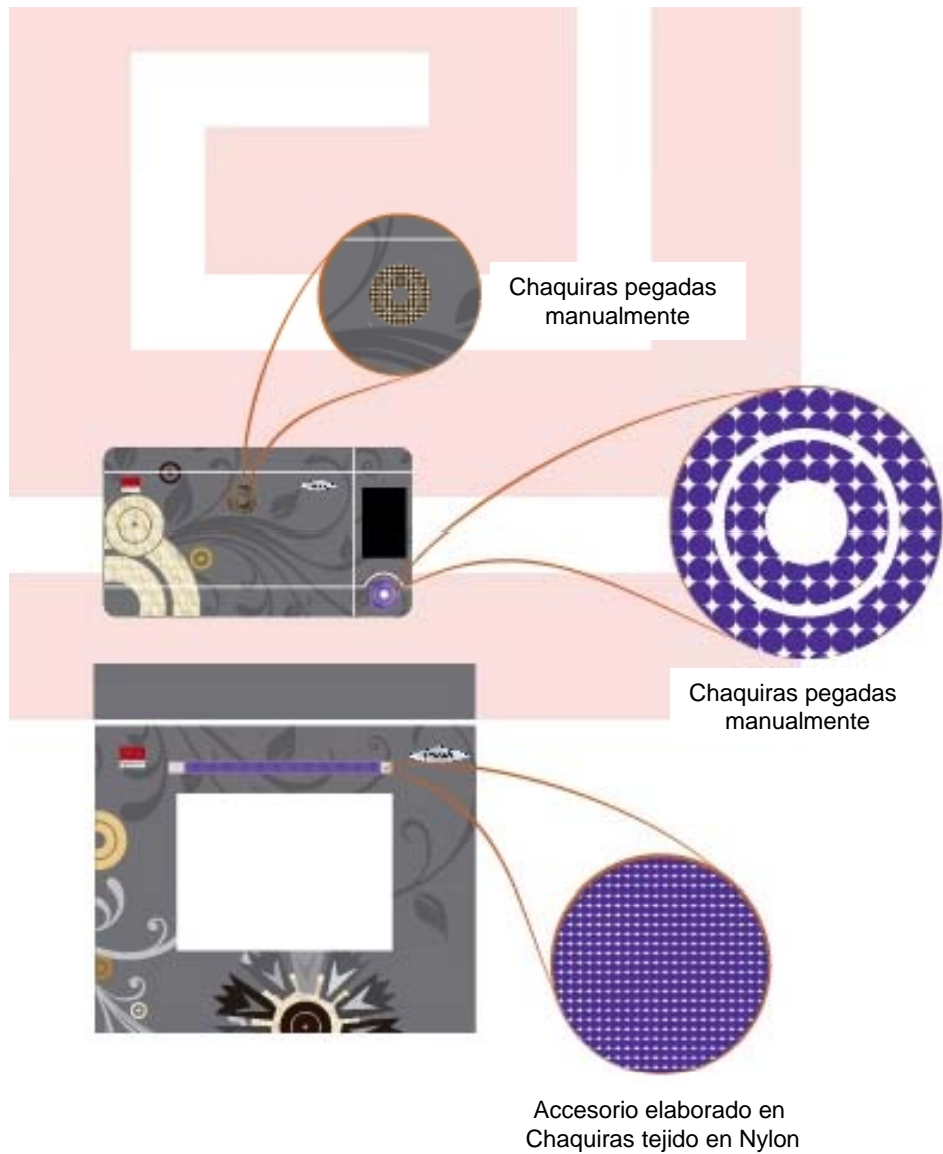



Patrón

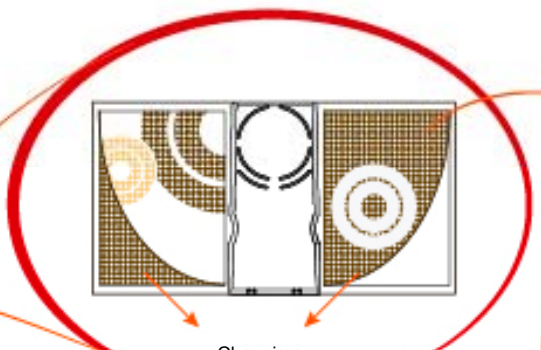

Chaquiras Pegadas manualmente

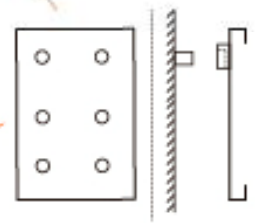

Pieza que se desliza sobre pines plásticos en la superficie de la nevera



Chaquiras



Soporte gaseosa

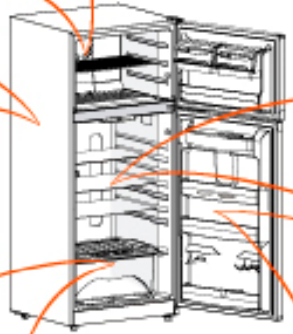

Divisiones internas de nevera hechas en forja o en el mismo metal actual del estas mallas

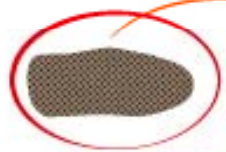

Bandeja de vegetales

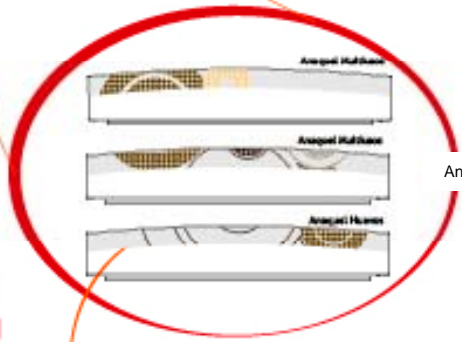

Anaqueles



Cubetas de huevos

Chaquiras Pegadas manualmente

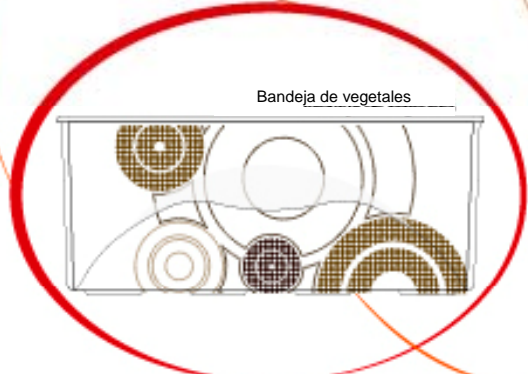

Chaquiras Pegadas manualmente



Planos Posa-caliente

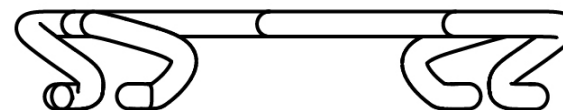
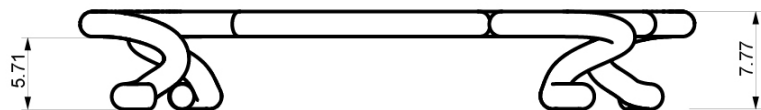
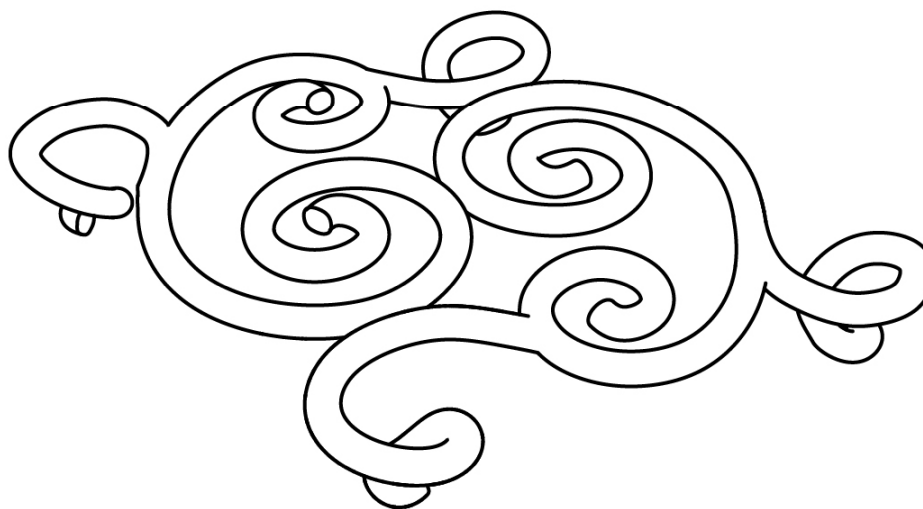
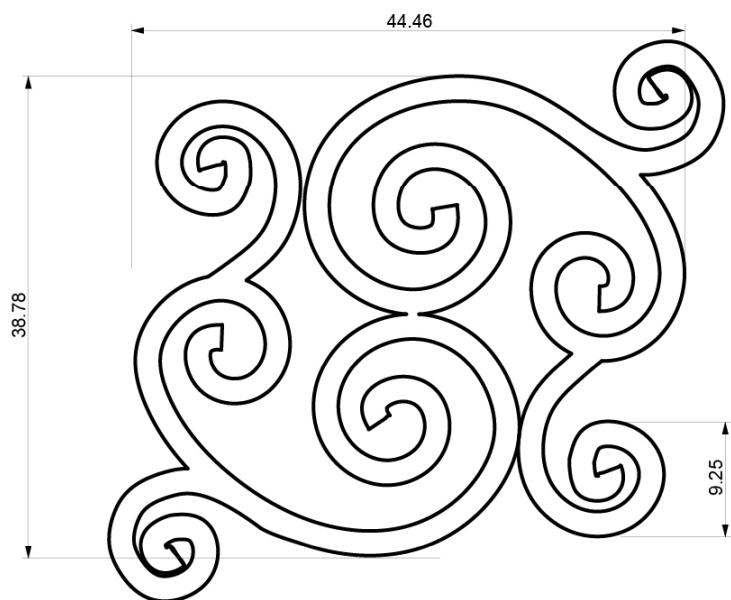

Planos Posa-caliente

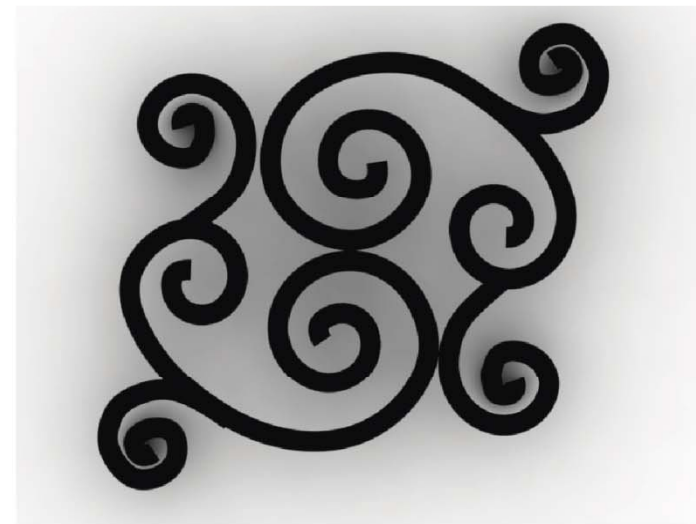

Línea Origen







APLICACIONES EN LAS MANIJAS

CHAQUIRAS

La técnica con las chaquiras se basa en la cual se debe contar con un telar pequeño nylon aguja e hilo de costura.

La comunidad que trabaja esta técnica es la Kamsao Kameba la cual desarrolla estos productos artesanales teniendo en cuenta simbología propia de su comunidad.

se pueden emplear las chaquiras de diferentes colores y con ellas realizar diferentes diseños como se puede ver en las imágenes.

La mayoría de las construcciones con chaquiras son geométricas y se desarrollan con patrones haciendo secuencias con rombos.

MOLA

La técnica de Mola son confecciones decorativas de telas, trabajadas al revés con latécnica del llamado bordado aplicado, elaboradas con vistosos textiles de diferentes colores.

La mayoría de los tejidos hacen alusión a los laberintos ya que los KUNA creen y hacen referencia al hombre, la vegetación y los animales encontrados en un camino. por esto su gran colorido basado en la vegetación y los animales.

Estas confecciones son elaboradas por lo KUNA, comunidad indígena la cual expresa sus pensamientos sobre un mundo lleno de colores a través de esta técnica.

GAZA

Las mochilas wayuu contienen patrones los cuales están basados en dibujos llamados Kannas que interpretan y abstraen elementos de su mundo material para crear figuras de gran simbolismo.

La gaza proviene de la comunidad wayuu y se emplea para fabricar mochilas.

NOTA: ESTAS MISMAS TÉCNICAS SE APLICARÍAN COMO ENCAPSULADO TANTO EN LAS MANIJAS DE LA PUERTA DE LA NEVERA COMO EN LA DEL HORNO. PUEDE VARIAR EL DISEÑO, LA PALETA DE COLOR Y LOS PATRONES SEGÚN EL DISEÑO ESCOGIDO.

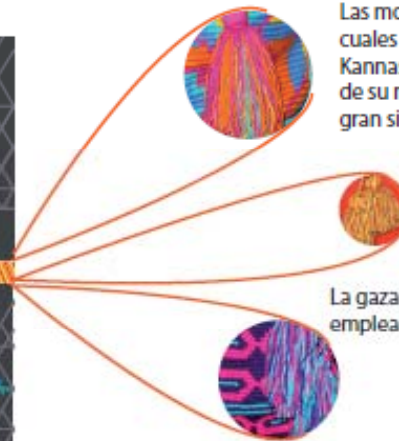
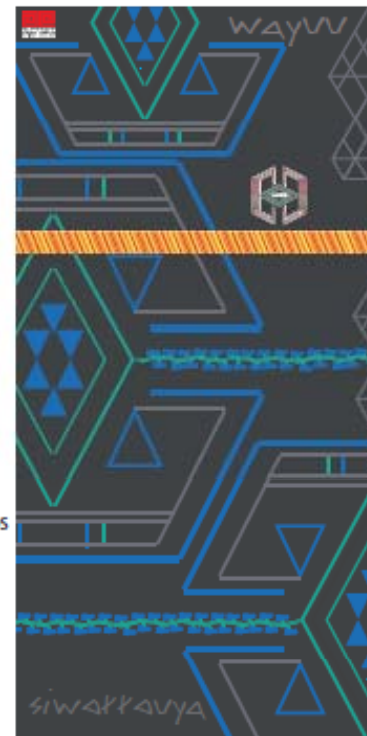
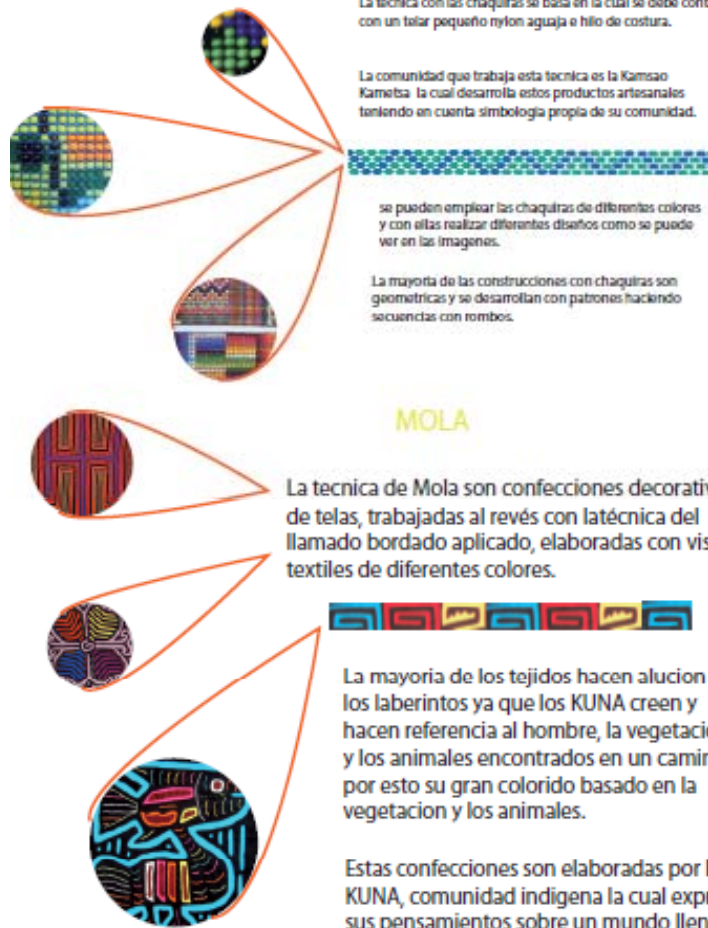



Espacio reservado logo artesanías de Colombia.



Encapsulado con chaquiras que iran siguiendo patrones triangulares con los mismos colores de la nevera.

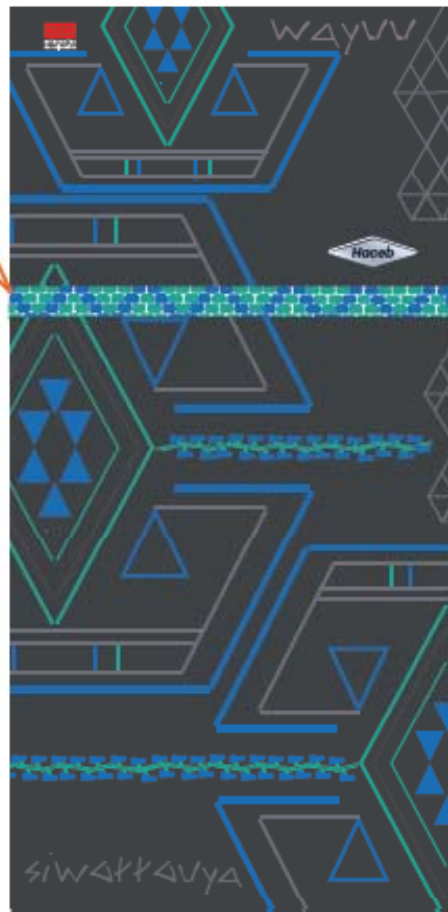
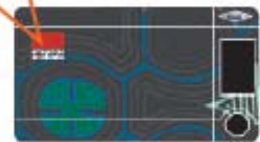

Espacio reservado logo haceb

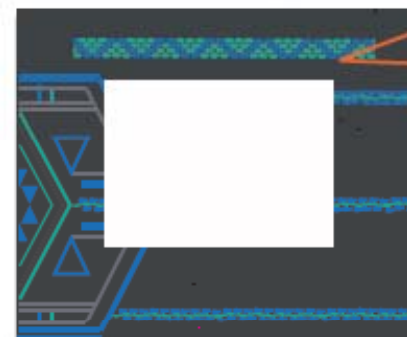
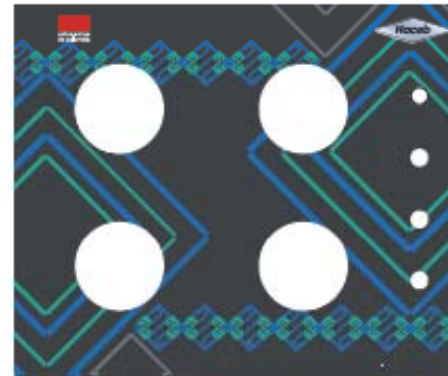

Encapsulado manija con chaquiras misma aplicacion y mismo patron manejado en la nevera.

P06



Con el mejor servicio.

Anaqueel Multiusos

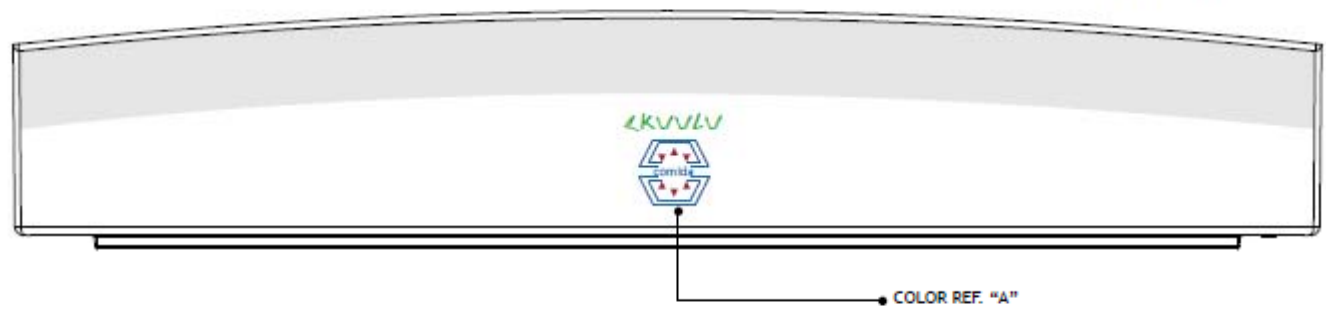

NOTA DE CONFIDENCIALIDAD: La información contenida en este plano es propiedad de INDUSTRIAS HACEB S.A., y es confidencial, solo puede ser utilizada por la persona u organización a quien está dirigida y para el fin que fue enviada. Si no es el receptor autorizado, cualquier retención, distribución, difusión o copia de este mensaje está prohibida y puede ser sancionada por la ley.

PROPIEDAD DE:	Ind. HACEB S.A.	REFERENCIA:	MATERIAL:	REFERENCIA DEL COLOR				ESCALA:	SISTEMA:
PROYECTO:	PERSONALIZACIÓN NEVERA CRISTAL	APLICACIÓN GRÁFICA ANAQUEL MULTIUSOS 2 NEVERA CRISTAL 417L	Tinta PVC	REF. "A"	REF. "B"	REF. "C"	REF. "D"		
FORMATO:				Magenta					
FECHA ELABORACIÓN:	24/04/2010	APROBÓ:	UNIDAD:	TOLERANCIAS:	CÓDIGO PLANO: DGR-211_A6-10				
FECHA ACTUALIZACIÓN:		Analista Diseño Gráfico	mm	DIMENSIONES:	UBICACIÓN: 10Mediciones y Diseño Refrigeración DISEÑO GRÁFICO REF.2 PLANIMETRÍA GRÁFICA 21 APLICACIONES GRÁFICAS/211 HACEB/DGR-211_A10				
NÚMERO ACTUALIZACIÓN:	00		Pulg	ÁNGULOS:					± 1
DIBUJÓ:	ALVARO DAVID HERNANDEZ OSORIO		X					REVISIÓN: 03 06/09/2008	



Con el mejor servicio.

Anaqueles Multiusos



NOTA DE CONFIDENCIALIDAD: La información contenida en este plano es propiedad de INDUSTRIAS HACEB S.A., y es confidencial, solo puede ser utilizada por la persona u organización a quien está dirigida y para el fin que fue enviada. Si no es el receptor autorizado, cualquier retención, distribución, difusión o copia de este mensaje está prohibida y puede ser sancionada por la ley.



PROPIEDAD DE: Ind. HACEB S.A.	REFERENCIA:	MATERIAL:	REFERENCIA DEL COLOR				ESCALA:	SISTEMA:
PROYECTO: PERSONALIZACIÓN NEVERA CRISTAL	APLICACIÓN GRÁFICA ANAQUEL MULTIUSOS 1 NEVERA CRISTAL 417L	Tinta PVC	REF. "A"	REF. "B"	REF. "C"	REF. "D"		
FORMATO:			Magenta					
FECHA ELABORACIÓN: 24/04/2010	APROBÓ:	UNIDAD:	TOLERANCIAS:	CÓDIGO PLANO: DGR-211_A5-10				
FECHA ACTUALIZACIÓN:		mm Pulg	DIMENSIONES: ± 1	UBICACIÓN: 11Medios y diseño Refrigeración				
NÚMERO ACTUALIZACIÓN: 00		X	ÁNGULOS: 1°	DISEÑO GRÁFICO REP2 PLANIMETRÍA GRÁFICA				
DIBUJÓ: ALVARO DAVID HERNANDEZ OSORIO	Analista Diseño Gráfico			21 APLICACIONES GRÁFICAS 211 HACEB-DGR-211_A10				
				REVISIÓN: 03 06/08/2008				



Con el mejor servicio.

P03

Bandeja de Descongelación

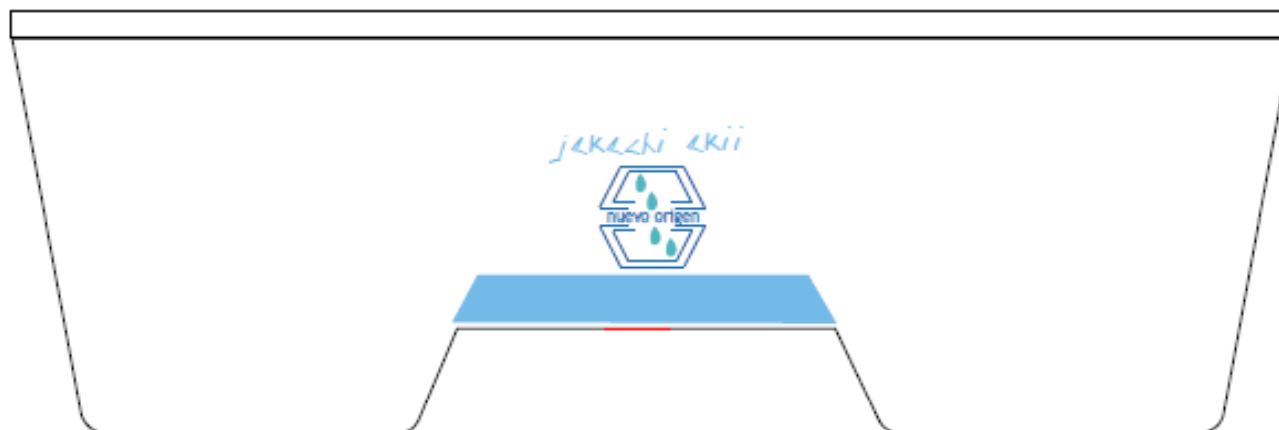

NOTA DE CONFIDENCIALIDAD: La información contenida en este plano es propiedad de INDUSTRIAS HACEB S.A., y es confidencial, solo puede ser utilizada por la persona u organización a quien está dirigida y para el fin que fue enviada. Si no es el receptor autorizado, cualquier retención, distribución, difusión o copia de esta mercancía está prohibida y puede ser sancionada por la ley.



PROPIEDAD DE: Ind. HACEB S.A.	REFERENCIA:	MATERIAL:	REFERENCIA DEL COLOR				ESCALA:	SISTEMA:
PROYECTO: PERSONALIZACIÓN NEVERA CRISTAL	APLICACIÓN GRÁFICA BANDEJA DE DESCONGE. NEVERA CRISTAL 417L	PVC	REF. "A"	REF. "B"	REF. "C"	REF. "D"		
FORMATO:			Magenta					
FECHA ELABORACIÓN: 24/04/2010	APROBÓ:		UNIDAD:	TOLERANCIAS:	CÓDIGO PLANO: DGR-211_A3-10			
FECHA ACTUALIZACIÓN:	Analista Diseño Gráfico		mm	DIMENSIONES: ± 0,5	UBICACIÓN: Unidad Refríos y Diseño Refrigeración DISEÑO GRÁFICO REP2 PLANIMETRÍA GRÁFICA 21 APLICACIONES GRÁFICAS 211 HACEB DGR-211_A10			
NÚMERO ACTUALIZACIÓN: 00			Pulg	ÁNGULOS: 1°				
DIBUJÓ: Paula Andrea Betancur D/G			X		REVISIÓN: 03 05/06/2008			



Con el mejor servicio.

Anaqueles Huevos



NOTA DE CONFIDENCIALIDAD: La información contenida en este plano es propiedad de INDUSTRIAS HACEB S.A. y es confidencial, solo puede ser utilizada por la persona o organización a quien está dirigida y para el fin que fue enviada. Si no es el receptor autorizado, cualquier retención, distribución, difusión o copia de este mensaje está prohibida y puede ser sancionada por la ley.

PROPIEDAD DE: Ind. HACEB S.A.	REFERENCIA:	MATERIAL:	REFERENCIA DEL COLOR				ESCALA:	SISTEMA:
PROYECTO: PERSONALIZACIÓN NEVERA CRISTAL	APLICACIÓN GRÁFICA ANAQUEL HUEVOS NEVERA CRISTAL 417L	Tinta PVC	REF. "A"	REF. "B"	REF. "C"	REF. "D"		
FORMATO:			Magenta					
FECHA ELABORACIÓN: 24/04/2010	APROBÓ:		UNIDAD:	TOLERANCIAS:	CÓDIGO PLANO: DGR-211_A7-10			
FECHA ACTUALIZACIÓN:			<input checked="" type="checkbox"/> mm <input type="checkbox"/> Pulg	DIMENSIONES: ± 1	UBICACIÓN: YMedReflexive y disDiseño Refrigeración			
NUMERO ACTUALIZACIÓN: 00			ÁNGULOS: 1°	DISEÑO GRÁFICO RFP/2 PLANIMETRÍA GRÁFICA				
DIBUJÓ: Paula Andrea Betancur. D/G	Analista Diseño Gráfico				21 APLICACIONES GRÁFICAS/211 HACEB/DGR-211_A10			
					REVISIÓN: 05 06/09/2008			



Con el mejor servicio.

P04

Bandeja de Vegetales

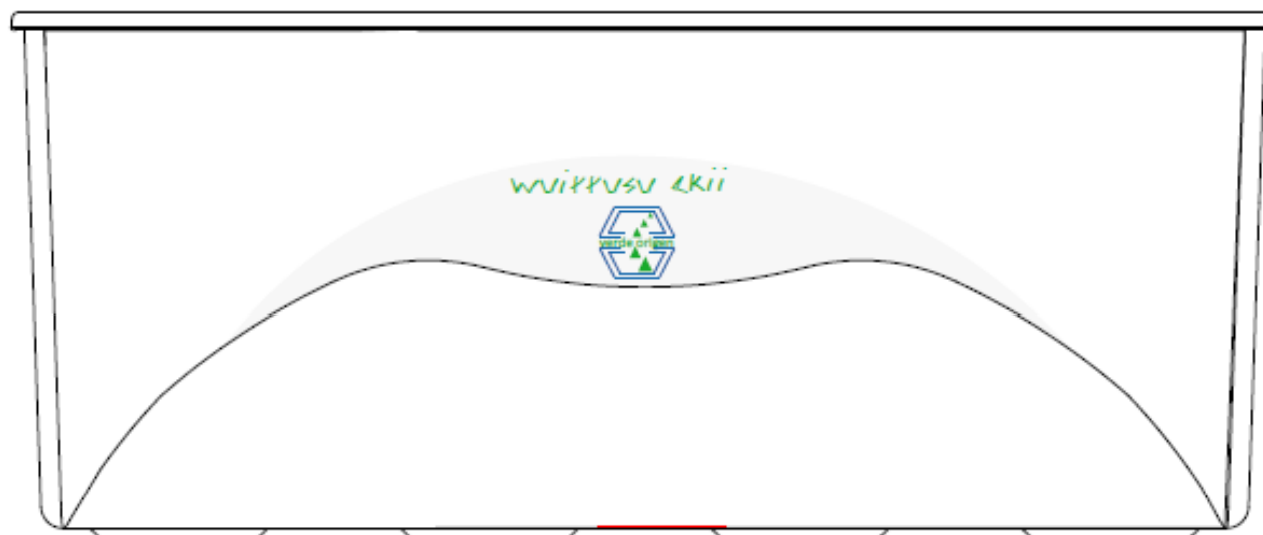

NOTA DE CONFIDENCIALIDAD: La Información contenida en este plano es propiedad de INDUSTRIAS HACEB S.A., y es confidencial, solo puede ser utilizada por la persona u organización a quien está dirigida y para el fin que fue enviada. Si no es el receptor autorizado, cualquier retención, distribución, difusión o copia de este mensaje está prohibida y puede ser sancionada por la ley.



INVESTIGACIÓN Y DESARROLLO

PROPIEDAD DE:	Ind. HACEB S.A.	REFERENCIA:	MATERIAL:	REFERENCIA DEL COLOR				ESCALA:	SISTEMA:
PROYECTO:	PERSONALIZACIÓN NEVERA CRISTAL	APLICACIÓN GRÁFICA BANDEJA VEGETALES NEVERA CRISTAL 417L	Tinta PVC	REF. "A"	REF. "B"	REF. "C"	REF. "D"		
FORMATO:									
FECHA ELABORACIÓN:	24/04/2010	APROBÓ:		UNIDAD:	TOLERANCIAS:	CÓDIGO PLANO: DGR-211_A4-10			
FECHA ACTUALIZACIÓN:				mm	DIMENSIONES: ± 1	UBICACIÓN: Y:Med:Ref:Inve y dis:Dis:Refrigeración DISEÑO GRÁFICO REF:2 PLANIMETRÍA GRÁFICA: 21 APLICACIONES GRÁFICAS/211 HACEB/DGR-211_A10			
NÚMERO ACTUALIZACIÓN:	00			Pulg					ANGULOS: 1°
DIBUJÓ:	Paula Andrea Betancur. D/G	Analista Diseño Gráfico		X		REVISIÓN: 05 05/06/2008			



Con el mejor servicio.

P01

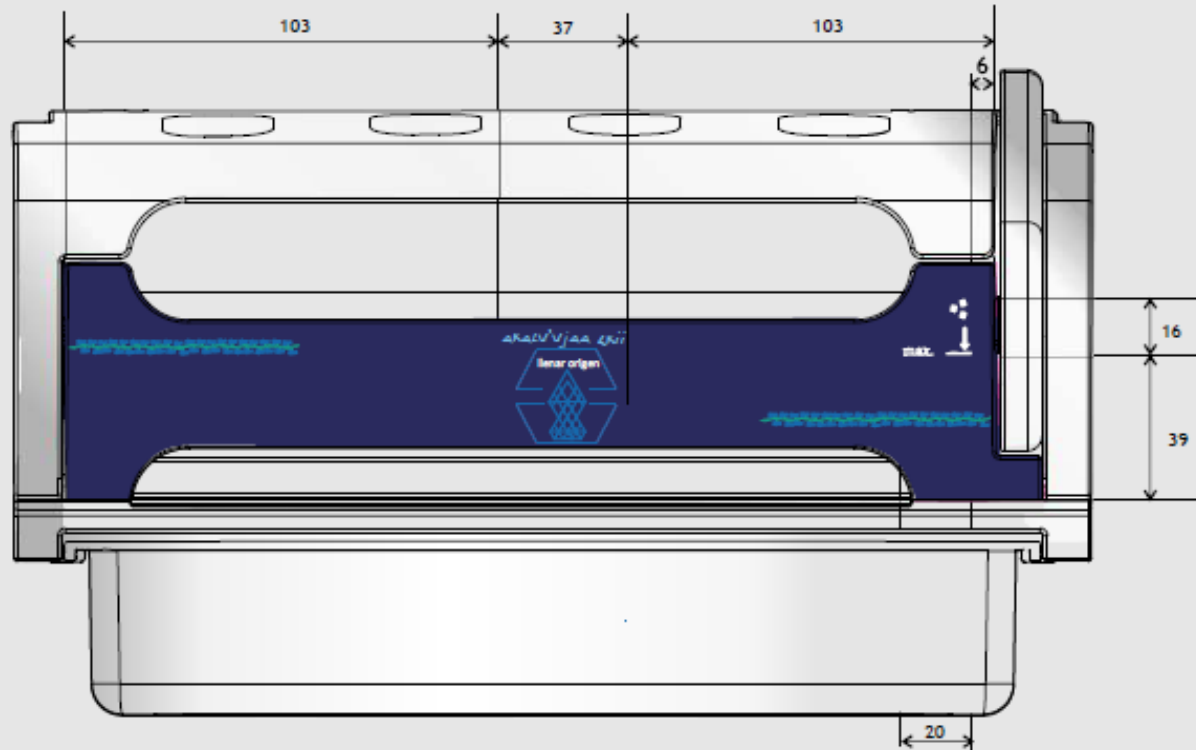

NOTA DE CONFIDENCIALIDAD: La Información contenida en este plano es propiedad de INDUSTRIAS HACEB S.A., y es confidencial, solo puede ser utilizada por la persona u organización a quien está dirigida y para el fin que fue enviada. Si no es el receptor autorizado, cualquier retención, distribución, difusión o copia de este mensaje está prohibida y puede ser sancionada por la ley.



PROPIEDAD DE:	Ind. HACEB S.A.	REFERENCIA:	MATERIAL:	REFERENCIA DEL COLOR				ESCALA:	SISTEMA:
PROYECTO:	PERSONALIZACIÓN NEVERA CRISTAL	APLICACIÓN GRÁFICA BIO ICE NEVERA CRISTAL 417L	Tinta PVC	REF. "A"	REF. "B"	REF. "C"	REF. "D"		
FORMATO:				Blanco					
FECHA ELABORACIÓN:	24/04/2010	APROBÓ:	UNIDAD:	TOLERANCIAS:	CÓDIGO PLANO: DGR-211_A1-10				
FECHA ACTUALIZACIÓN:			mm Pulg	DIMENSIONES:	UBICACIÓN: 144619000000 y diseño Refrigeración				
NÚMERO ACTUALIZACIÓN:	00		X	ANGULOS:	DISEÑO GRÁFICO REF: PLANIMETRÍA GRÁFICA				
DIBUJÓ:	ALVARO DAVID HERNANDEZ OSORIO	Analista Diseño Gráfico			21 APLICACIONES GRÁFICAS 2111 HACEB DGR-211_A10				
					REVISIÓN: 03 06/08/2008				



Con el mejor servicio.

P02

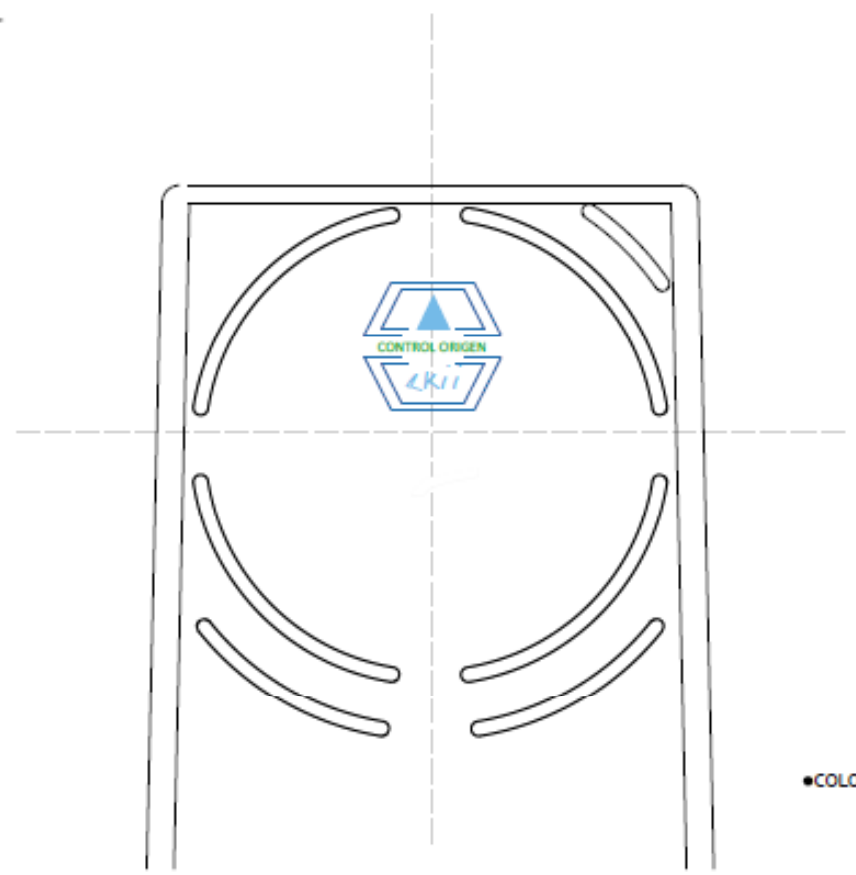

Control de Flujo

●COLOR REF. "A"



NOTA DE CONFIDENCIALIDAD: La información contenida en este plano es propiedad de INDUSTRIAS HACEB S.A., y es confidencial, solo puede ser utilizada por la persona u organización a quien está dirigida y para el fin que fue enviada. Si no es el receptor autorizado, cualquier retención, distribución, difusión o copia de este mensaje está prohibida y puede ser sancionada por la ley.

PROPIEDAD DE: Ind. HACEB S.A.	REFERENCIA:	MATERIAL:	REFERENCIA DEL COLOR				ESCALA:	SISTEMA:
PROYECTO: PERSONALIZACIÓN NEVERA CRISTAL	APLICACIÓN GRÁFICA CONTROL FLUJO NEVERA CRISTAL 417L	Tinta PVC	REF. "A" Magenta	REF. "B"	REF. "C"	REF. "D"		
FORMATO:	APROBÓ:							
FECHA ELABORACIÓN: 24/04/2010	UNIDAD:		TOLERANCIAS:	CÓDIGO PLANO: DGR-211_A2-10				
FECHA ACTUALIZACIÓN:	mm Pulg		DIMENSIONES: ± 1	UBICACIÓN: 1462196106 y 21442076 Refrigeración				
NÚMERO ACTUALIZACIÓN: 00	X		ÁNGULOS: 1°	DISEÑO GRÁFICO SEPT PLANIMETRÍA GRÁFICA				
DIBUJÓ: Paula Andrea Betancur. D/G	Analista Diseño Gráfico		21 APLICACIONES GRÁFICAS 2111 HACEB DGR-211_A10					
			REVISIÓN: 03 06/06/2008					



Con el mejor servicio.

P08

Caja Control

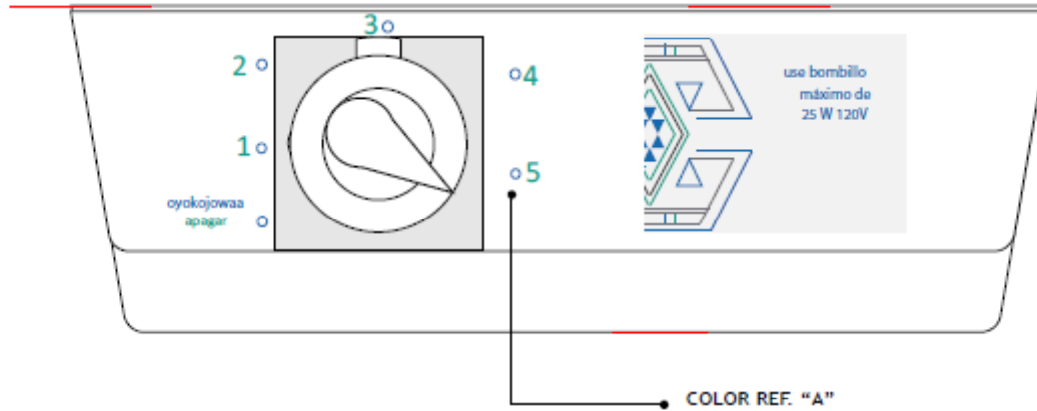

NOTA DE CONFIDENCIALIDAD: La información contenida en este plano es propiedad de INDUSTRIAS HACEB S.A., y es confidencial, solo puede ser utilizada por la persona u organización a quien está dirigida y para el fin que fue enviada. Si no es el receptor autorizado, cualquier retención, distribución, difusión o copia de esta mensajería está prohibida y puede ser sancionada por la ley.

PROPIEDAD DE: Ind. HACEB S.A.	REFERENCIA:	MATERIAL:	REFERENCIA DEL COLOR				ESCALA:	SISTEMA:
PROYECTO: PERSONALIZACIÓN NEVERA CRISTAL	APLICACIÓN GRÁFICA CAJA CONTROL NEVERA CRISTAL 417L	PVC	REF. "A"	REF. "B"	REF. "C"	REF. "D"		
FORMATO:			Magenta					
FECHA ELABORACIÓN: 24/04/2010	APROBÓ:	UNIDAD:	TOLERANCIAS:	CÓDIGO PLANO: DGR-211_AB-10				
FECHA ACTUALIZACIÓN:		mm Pulg	DIMENSIONES: ± 0,5	UBICACIÓN: Usado en fríos y distribución Refrigeración.				
NÚMERO ACTUALIZACIÓN: 00		X	ÁNGULOS: 1°	DISEÑO GRÁFICO REPO PLANIMETRÍA GRÁFICA.				
DIBUJÓ: Paula Andrea Betancur D/G	Analista Diseño Gráfico			21 APLICACIONES GRÁFICAS 211 HACEB DGR-211_A10				
				REVISIÓN: 00 05/09/2008				



Con el mejor servicio.

Caja Control

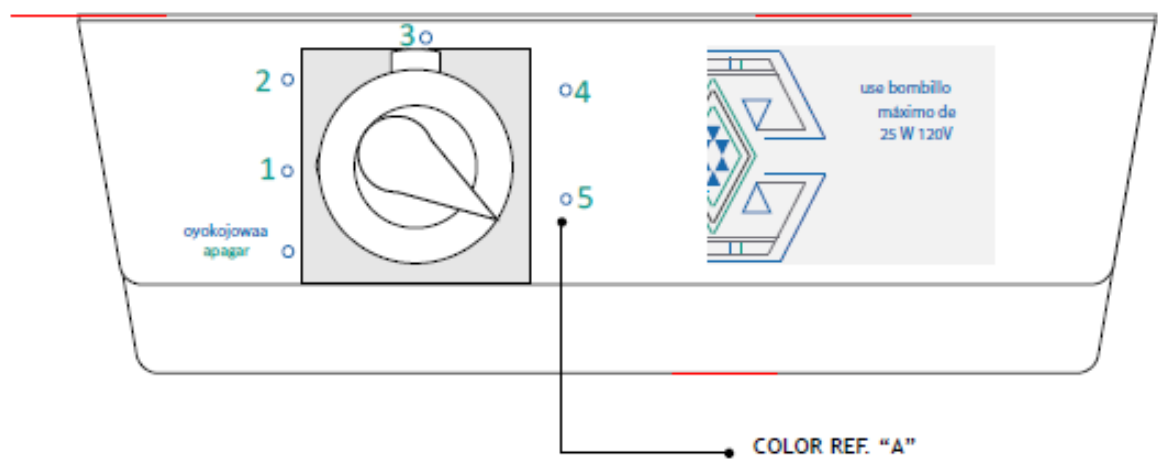

NOTA DE CONFIDENCIALIDAD: La información contenida en este plano es propiedad de INDUSTRIAS HACEB S.A., y es confidencial, solo puede ser utilizada por la persona u organización a quien está dirigida y para el fin que fue enviada. Si no es el receptor autorizado, cualquier retención, distribución, difusión o copia de este mensaje está prohibida y puede ser sancionada por la ley.

PROPIEDAD DE: Ind. HACEB S.A.	REFERENCIA:	MATERIAL:	REFERENCIA DEL COLOR				ESCALA:	SISTEMA:
PROYECTO: PERSONALIZACIÓN NEVERA CRISTAL	APLICACIÓN GRÁFICA CAJA CONTROL NEVERA CRISTAL 417L	PVC	REF. "A"	REF. "B"	REF. "C"	REF. "D"		
FORMATO:			Magenta					
FECHA ELABORACIÓN: 24/04/2010	APROBÓ:		UNIDAD:	TOLERANCIAS:	CÓDIGO PLANO: DGR-211_AB-10			
FECHA ACTUALIZACIÓN:			mm Pulg	DIMENSIONES: ± 0,5	UBICACIÓN: Vuestros/loses y dilaDiseño Refrigeración			
NÚMERO ACTUALIZACIÓN: 00			X	ÁNGULOS: 1°	DISEÑO GRÁFICO REF2 PLANIMETRÍA GRÁFICA			
DIBUJÓ: Paula Andrea Betancur D/G	Analista Diseño Gráfico				21 APLICACIONES GRÁFICAS211 HACEBDGR-211_A10			
					REVISIÓN: 03 06/06/2008			



Con el mejor servicio.

Anaqueel Multiusos

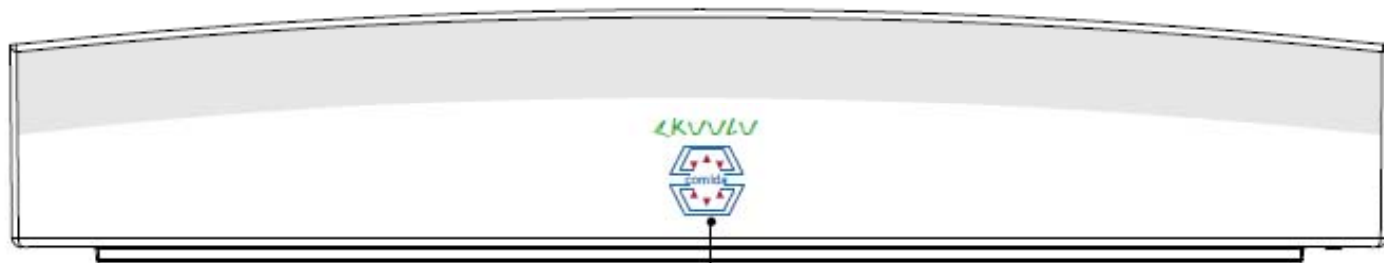

COLOR REF. "A"

NOTA DE CONFIDENCIALIDAD: La información contenida en este plano es propiedad de INDUSTRIAS HACEB S.A., y es confidencial, solo puede ser utilizada por la persona u organización a quien está dirigida y para el fin que fue enviada. Si no es el receptor autorizado, cualquier retención, distribución, difusión o copia de este mensaje está prohibida y puede ser sancionada por la ley.



PROPIEDAD DE: ind. HACEB S.A.	REFERENCIA:	MATERIAL:	REFERENCIA DEL COLOR				ESCALA:	SISTEMA:
PROYECTO: PERSONALIZACIÓN NEVERA CRISTAL	APLICACIÓN GRÁFICA ANAQUEEL MULTIUSOS 2 NEVERA CRISTAL 417L	Tinta PVC	REF. "A"	REF. "B"	REF. "C"	REF. "D"		
FORMATO:			Magenta					
FECHA ELABORACIÓN: 24/04/2010	APROBÓ:		UNIDAD:	TOLERANCIAS:	CÓDIGO PLANO: DGR-211_A6-10			
FECHA ACTUALIZACIÓN:	Analista Diseño Gráfico		mm	DIMENSIONES: ± 1	UBICACIÓN: Y Medirreflex y diseño Refrigeración, sección cádmico smpo. el cuarto cádmico. 21 APLICACIONES GRÁFICAS 211 HACEB DGR-211_A10			
NÚMERO ACTUALIZACIÓN: 00			Pulg					ÁNGULOS: 1°
DIBUJÓ: ALVARO DAVID HERNANDEZ OSORIO			X		REVISIÓN: 00 06/09/2008			



Con el mejor servicio.

Anaqueles Multiusos



NOTA DE CONFIDENCIALIDAD: La información contenida en este plano es propiedad de INDUSTRIAS HACEB S.A., y es confidencial, solo puede ser utilizada por la persona u organización a quien está dirigida y para el fin que fue enviada. Si no es el receptor autorizado, cualquier retención, distribución, difusión o copia de este mensaje está prohibida y puede ser sancionada por la ley.

PROPIEDAD DE:	Ind. HACEB S.A.	REFERENCIA:	MATERIAL:	REFERENCIA DEL COLOR				ESCALA:	SISTEMA:
PROYECTO:	PERSONALIZACIÓN NEVERA CRISTAL	APLICACIÓN GRÁFICA ANAQUEL MULTIUSOS 1 NEVERA CRISTAL 417L	Tinta PVC	REF. "A"	REF. "B"	REF. "C"	REF. "D"	1:1	
FORMATO:				Magenta					
FECHA ELABORACIÓN:	24/04/2010	APROBÓ:		UNIDAD:	TOLERANCIAS:	CÓDIGO PLANO: DGR-211_A5-10			
FECHA ACTUALIZACIÓN:		Analista Diseño Gráfico		mm	DIMENSIONES: ± 1	DISEÑO GRÁFICO REP/2 PLANIMETRÍA GRÁFICA 21 APLICACIONES GRÁFICAS/211 HACEB/DGR-211_A10 REVISIÓN: 03 06/06/2008			
NÚMERO ACTUALIZACIÓN:	00			X					
DIBUJÓ:	ALVARO DAVID HERNANDEZ OSORIO								

P03



Con el mejor servicio.

Bandeja de Descongelación

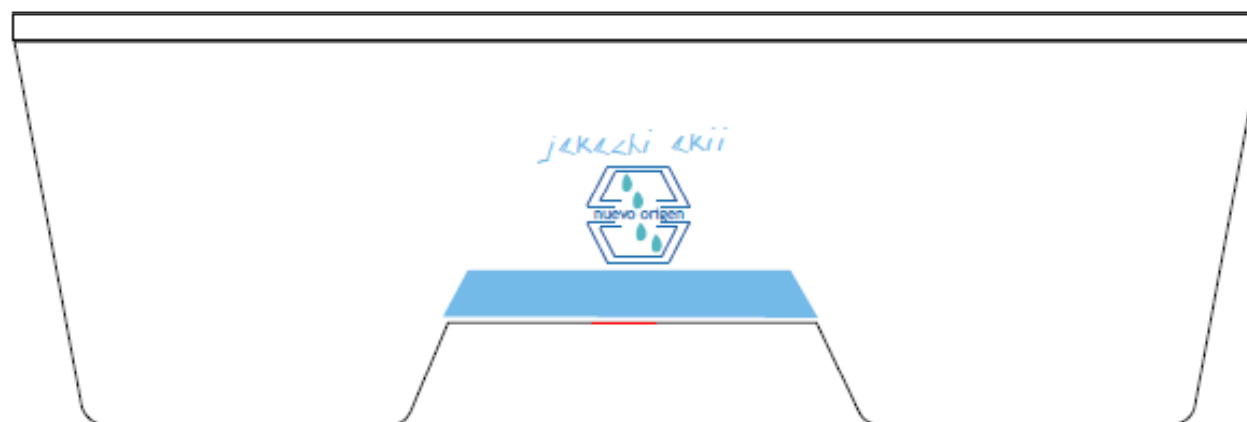

NOTA DE CONFIDENCIALIDAD: La información contenida en este plano es propiedad de INDUSTRIAS HACEB S.A., y es confidencial, solo puede ser utilizada por la persona u organización a quien está dirigida y para el fin que fue enviada. Si no es el receptor autorizado, cualquier retención, distribución, difusión o copia de este mensaje está prohibida y puede ser sancionada por la ley.

PROPIEDAD DE:	Ind. HACEB S.A.	REFERENCIA:	MATERIAL:	REFERENCIA DEL COLOR				ESCALA:	SISTEMA:
PROYECTO:	PERSONALIZACIÓN NEVERA CRISTAL	APLICACIÓN GRÁFICA BANDEJA DE DESCONGE. NEVERA CRISTAL 417L	PVC	REF. "A"	REF. "B"	REF. "C"	REF. "D"		
FORMATO:				Magenta					
FECHA ELABORACIÓN:	24/04/2010	APROBÓ:		UNIDAD:	TOLERANCIAS:	CÓDIGO PLANO: DGR-211_A3-10			
FECHA ACTUALIZACIÓN:		Analista Diseño Gráfico		mm	DIMENSIONES: ± 0,5	UBICACIÓN: Unidad 11000000 y Desarrollo Investigación SIGLO GRÁFICO RETO PLANIMETRÍA GRÁFICA 21 APLICACIONES GRÁFICAS/211 HACEB/DGR-211_A10			
NÚMERO ACTUALIZACIÓN:	00			Pulg					
DIBUJÓ:	Paula Andrea Betancur D/G			X		REVISIÓN: 03 05/09/2008			



Con el mejor servicio.

Anaqueel Huevos



NOTA DE CONFIDENCIALIDAD: La información contenida en este plano es propiedad de INDUSTRIAS HACIB S.A., y es confidencial, solo puede ser utilizada por la persona u organización a quien está dirigida y para el fin que fue enviada. Si no es el receptor autorizado, cualquier retención, distribución, difusión o copia de este mensaje está prohibida y puede ser sancionada por la ley.

PROPIEDAD DE:	Ind. HACEB S.A.	REFERENCIA:	MATERIAL:	REFERENCIA DEL COLOR				ESCALA:	SISTEMA:
PROYECTO:	PERSONALIZACIÓN NEVERA CRISTAL	APLICACIÓN GRÁFICA ANAQUEL HUEVOS NEVERA CRISTAL 417L	Tinta PVC	REF. "A"	REF. "B"	REF. "C"	REF. "D"		
FORMATO:				Magenta					
FECHA ELABORACIÓN:	24/04/2010	APROBÓ:	UNIDAD:	TOLERANCIAS:	CÓDIGO PLANO: DGR-211_A7-10				
FECHA ACTUALIZACIÓN:			mm Pulg	DIMENSIONES:	UBICACIÓN: 11medHerrajes y disDiseño Refrigeración				
NÚMERO ACTUALIZACIÓN:	00		X	ÁNGULOS:	DISEÑO GRÁFICO REP2 PLANIMETRÍA GRÁFICA				
DIBUJÓ:	Paula Andrea Betancur. D/G	Analista Diseño Gráfico			21 APLICACIONES GRÁFICAS 2111 HACIBDGR-211_A10				
					REVISIÓN: 00 06/08/2008				



Con el mejor servicio.

P04

Bandeja de Vegetales

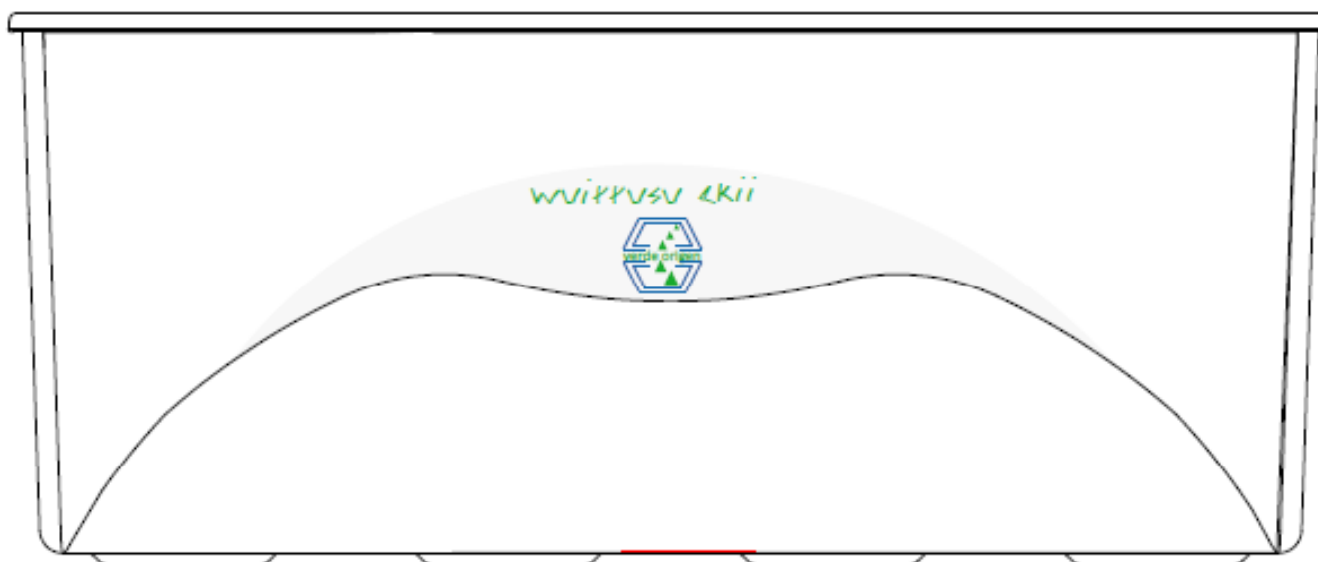

NOTA DE CONFIDENCIALIDAD: La información contenida en este plano es propiedad de INDUSTRIAS HACEB S.A., y es confidencial, solo puede ser utilizada por la persona u organización a quien está dirigida y para el fin que fue enviada. Si no es el receptor autorizado, cualquier retención, distribución, división o copia de este mensaje está prohibida y puede ser sancionada por la ley.



PROPIEDAD DE: Ind. HACEB S.A.	REFERENCIA:	MATERIAL:	REFERENCIA DEL COLOR				ESCALA:	SISTEMA:
PROYECTO: PERSONALIZACIÓN NEVERA CRISTAL	APLICACIÓN GRÁFICA BANDEJA VEGETALES NEVERA CRISTAL 417L	Tinta PVC	REF. "A" Magenta	REF. "B"	REF. "C"	REF. "D"		
FORMATO:								
FECHA ELABORACIÓN: 24/04/2010	APROBÓ:	UNIDAD:	TOLERANCIAS:	CÓDIGO PLANO: DGR-211_A4-10				
FECHA ACTUALIZACIÓN:		mm Pulg	DIMENSIONES: ± 1	UBICACIÓN: UMed/Refrinve y dila/Diseno Refrigeración DISEÑO GRÁFICO REF3 PLANIMETRÍA GRÁFICA 21 APLICACIONES GRÁFICAS/211 HACEB/DGR-211_A10 REVISIÓN: 03 06/06/2008				
NÚMERO ACTUALIZACIÓN: 00		X	ÁNGULOS: 1°					
DIBUJÓ: Paula Andrea Betancur. D/G	Analista Diseño Gráfico							



Con el mejor servicio.

P01

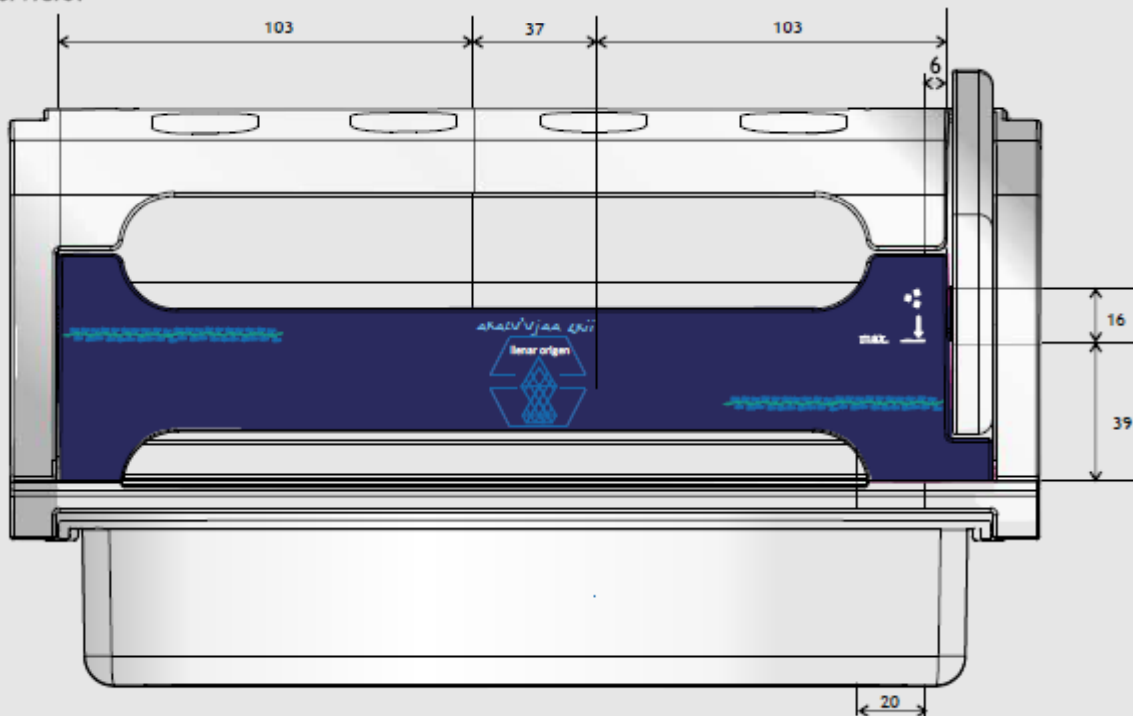

NOTA DE CONFIDENCIALIDAD: La información contenida en este plano es propiedad de INDUSTRIAS HACEB S.A., y es confidencial, solo puede ser utilizada por la persona u organización a quien está dirigida y para el fin que fue enviada. Si no es el receptor autorizado, cualquier retención, distribución, difusión o copia de este mensaje está prohibida y puede ser sancionada por la ley.



PROPIEDAD DE: Ind. HACEB S.A.	REFERENCIA:	MATERIAL:	REFERENCIA DEL COLOR				ESCALA:	SISTEMA:
PROYECTO: PERSONALIZACIÓN NEVERA CRISTAL	APLICACIÓN GRÁFICA BIO ICE NEVERA CRISTAL 417L	Tinta PVC	REF. "A"	REF. "B"	REF. "C"	REF. "D"		
FORMATO:	APROBÓ:		Blanco					
FECHA ELABORACIÓN: 24/04/2010			UNIDAD:	TOLERANCIAS:	CÓDIGO PLANO: DGR-211_A1-10			
FECHA ACTUALIZACIÓN:			mm	± 1	UBICACIÓN: 3661991000 y 3661991000 Refrigeración DISEÑO GRÁFICO: 3670 PLASMETSA GRÁFICA 21 APLICACIONES GRÁFICAS 2111 HACEB/DGR-211_A10			
NÚMERO ACTUALIZACIÓN: 00	Analista Diseño Gráfico	Pulg	ÁNGULOS: 1°	REVISIÓN: 00 06/09/2008				
DIBUJÓ: ALVARO DAVID HERNANDEZ OSORIO			X					



Con el mejor servicio.

P02

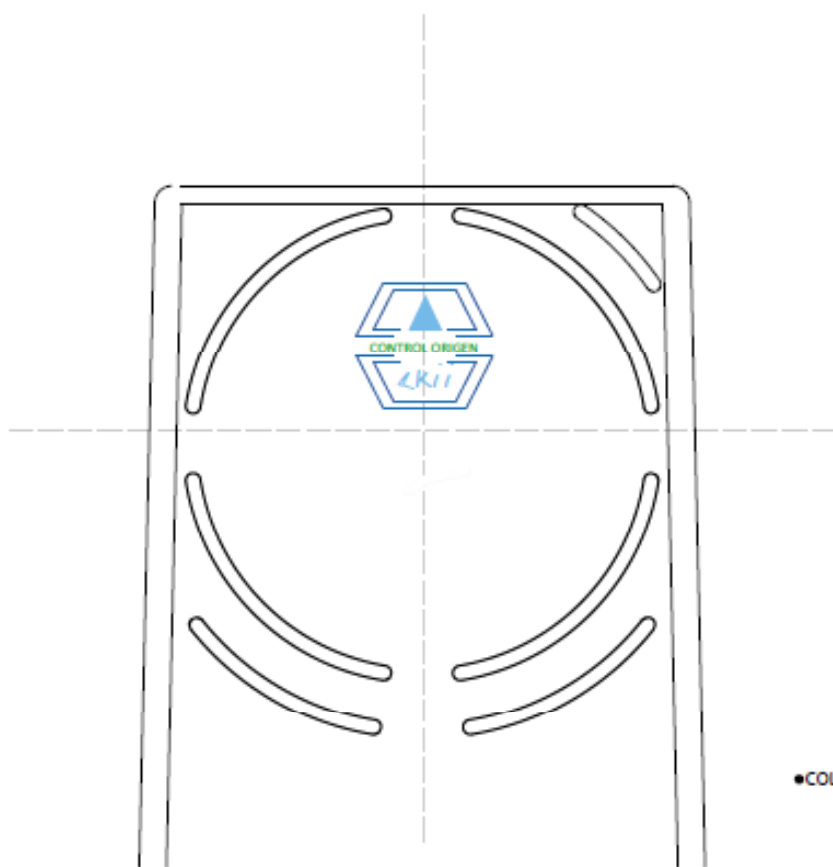

Control de Flujo

●COLOR REF. "A"



NOTA DE CONFIDENCIALIDAD: La información contenida en este plano es propiedad de INDUSTRIAS HACIB S.A., y es confidencial, solo puede ser utilizada por la persona u organización a quien está dirigida y para el fin que fue enviada. Si no es el receptor autorizado, cualquier retención, distribución, difusión o copia de este mensaje está prohibida y puede ser sancionada por la ley.

PROPIEDAD DE:	Ind. HACEB S.A.	REFERENCIA:	MATERIAL:	REFERENCIA DEL COLOR				ESCALA:	SISTEMA:
PROYECTO:	PERSONALIZACIÓN NEVERA CRISTAL	APLICACIÓN GRÁFICA CONTROL FLUJO NEVERA CRISTAL 417L	Tinta PVC	REF. "A"	REF. "B"	REF. "C"	REF. "D"		
FORMATO:				Magenta					
FECHA ELABORACIÓN:	24/04/2010	APROBÓ:	UNIDAD:	TOLERANCIAS:	CÓDIGO PLANO: DGR-211_A2-10				
FECHA ACTUALIZACIÓN:			mm Pulg	DIMENSIONES:	UBICACIÓN: 146619401000 y diseño Refrigeración				
NÚMERO ACTUALIZACIÓN:	00		X	ÁNGULOS:	DISEÑO GRÁFICO REP3 PLANIMETRÍA GRÁFICA				
DIBUJÓ:	Paula Andrea Betancur. D/G	Analista Diseño Gráfico			31 APLICACIONES GRÁFICAS 211 HACIB DGR-211_A10				
					REVISIÓN: 00 06/06/2008				



Con el mejor servicio.

P08

Caja Control

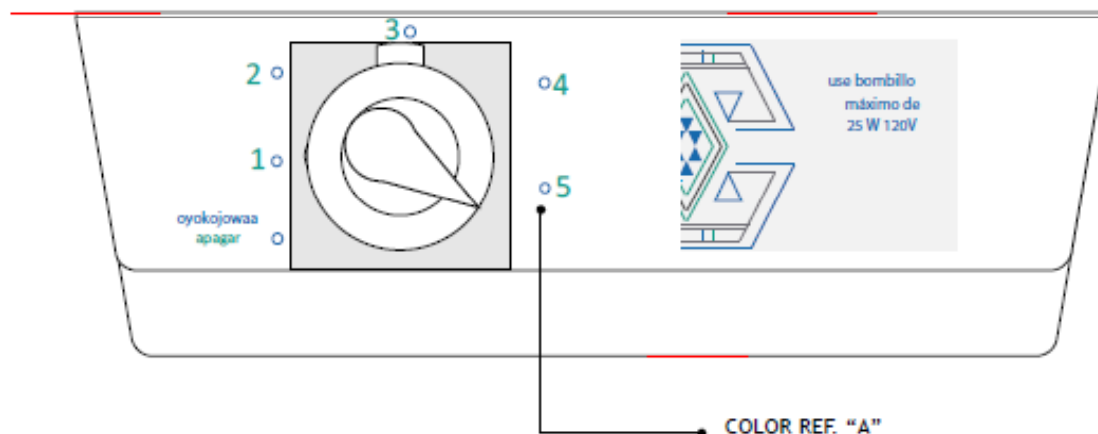

NOTA DE CONFIDENCIALIDAD: La información contenida en este plano es propiedad de INDUSTRIAS HACEB S.A., y es confidencial, solo puede ser utilizada por la persona u organización a quien esta dirigida y para el fin que fue enviada. Si no es el receptor autorizado, cualquier retención, distribución, difusión o copia de este mensaje está prohibida y puede ser sancionada por la ley.

PROPIEDAD DE:	Ind. HACEB S.A.	REFERENCIA:	MATERIAL:	REFERENCIA DEL COLOR				ESCALA:	SISTEMA:
PROYECTO:	PERSONALIZACIÓN NEVERA CRISTAL	APLICACIÓN GRÁFICA CAJA CONTROL NEVERA CRISTAL 417L	PVC	REF. "A"	REF. "B"	REF. "C"	REF. "D"		
FORMATO:				Magenta					
FECHA ELABORACIÓN:	24/04/2010	APROBÓ:	UNIDAD:	TOLERANCIAS:	CÓDIGO PLANO: DGR-211_AB-10				
FECHA ACTUALIZACIÓN:			mm Pulg	DIMENSIONES:	LIBRACIONES: 1/16, 1/8, 1/4, 3/8, 1/2, 5/8, 3/4, 7/8, 1, 1 1/8, 1 1/4, 1 3/8, 1 1/2, 1 3/4, 1 7/8, 2, 2 1/8, 2 1/4, 2 3/8, 2 1/2, 2 3/4, 2 7/8, 3, 3 1/8, 3 1/4, 3 3/8, 3 1/2, 3 3/4, 3 7/8, 4, 4 1/8, 4 1/4, 4 3/8, 4 1/2, 4 3/4, 4 7/8, 5, 5 1/8, 5 1/4, 5 3/8, 5 1/2, 5 3/4, 5 7/8, 6, 6 1/8, 6 1/4, 6 3/8, 6 1/2, 6 3/4, 6 7/8, 7, 7 1/8, 7 1/4, 7 3/8, 7 1/2, 7 3/4, 7 7/8, 8, 8 1/8, 8 1/4, 8 3/8, 8 1/2, 8 3/4, 8 7/8, 9, 9 1/8, 9 1/4, 9 3/8, 9 1/2, 9 3/4, 9 7/8, 10				
NÚMERO ACTUALIZACIÓN:	00		X	ÁNGULOS:	1°				
DIBUJÓ:	Paula Andrea Betancur D/G	Analista Diseño Gráfico			REVISIÓN: 05 06/09/2008				

VITROFUSION

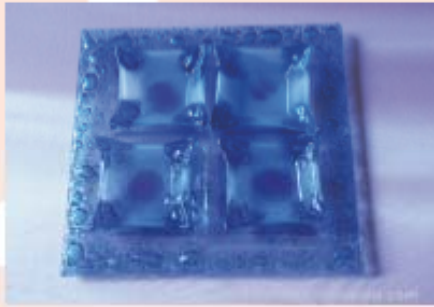

CUADROS VITROFUSION

Full Fusión (fusión completa de los vidrios logrando un redondeado de los bordes.



Tack Fusión (fusión incompleta de los bordes de los vidrios)



La vitrofusión es la técnica de fundir y superponer uno a más vidrios utilizando un horno a altas temperaturas. Esta puede ser realizada con el aporte de diversos pigmentos de colores, pinturas esmaltadas, vidrio molido, hilos de vidrio, metales, etc.

PRUEBAS DE COLOR

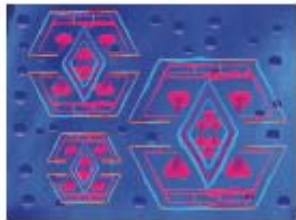
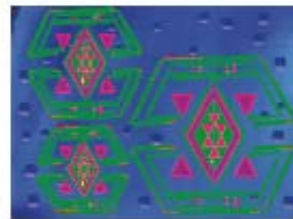
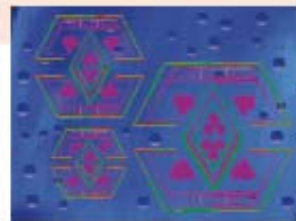

Centros de Investigación

**Aplicaciones internas de la nevera se fijan con el mismo método que las de la línea natural Pag. 10 superior derecha

Anaqueles Multiusos

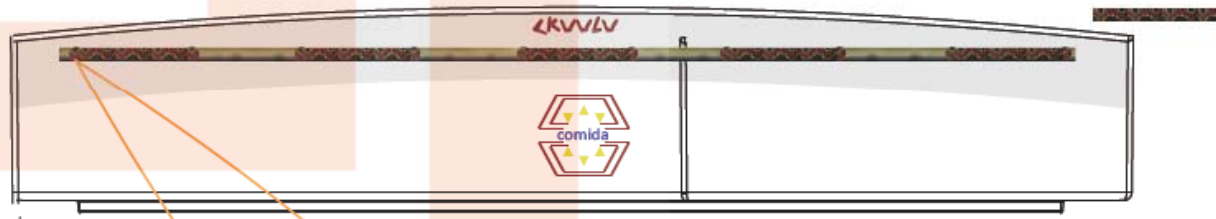

Manilla entrecruzada por la intervencion que se le hara al removible con orificios, resaltando las chaquiras cuando salen del orificio y viendose tenue en la parte posterior.



Aplicable a todos los removibles de la puerta.

Anaqueles Multiusos

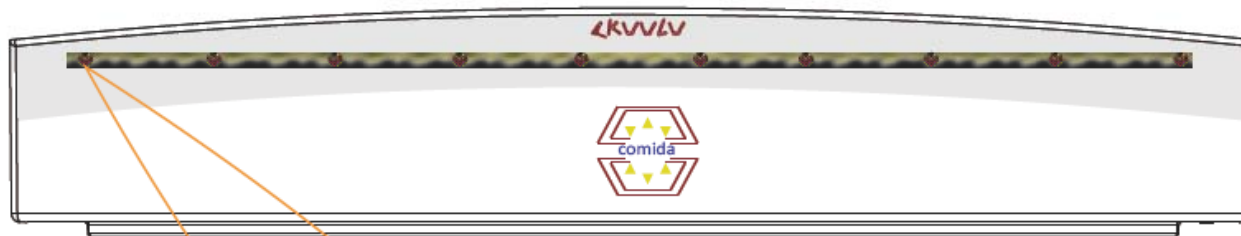

Manilla que ira detras de la bandeja removible y la cual se vera por medio de la intervencion con orificios que se hara en la parte de la bandeja creando la ilusion de figura fondo.

Las chaquiras vendran pegadas a lado y lado del removible

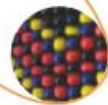

Aplicable a todos los removibles de la puerta.

Bandeja transparente nevera

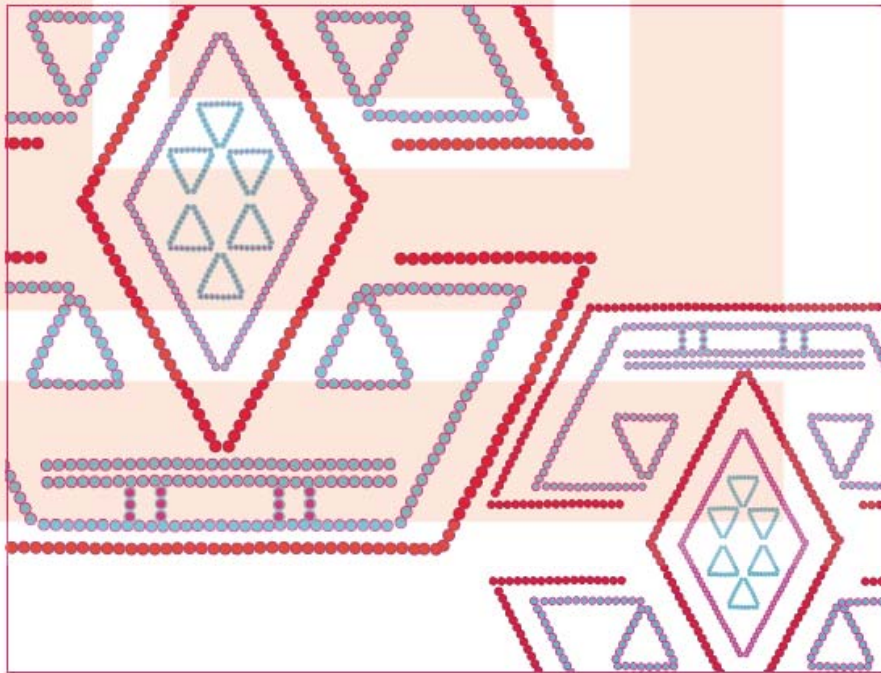

Chaquiras pegadas en la parte posterior del vidrio.

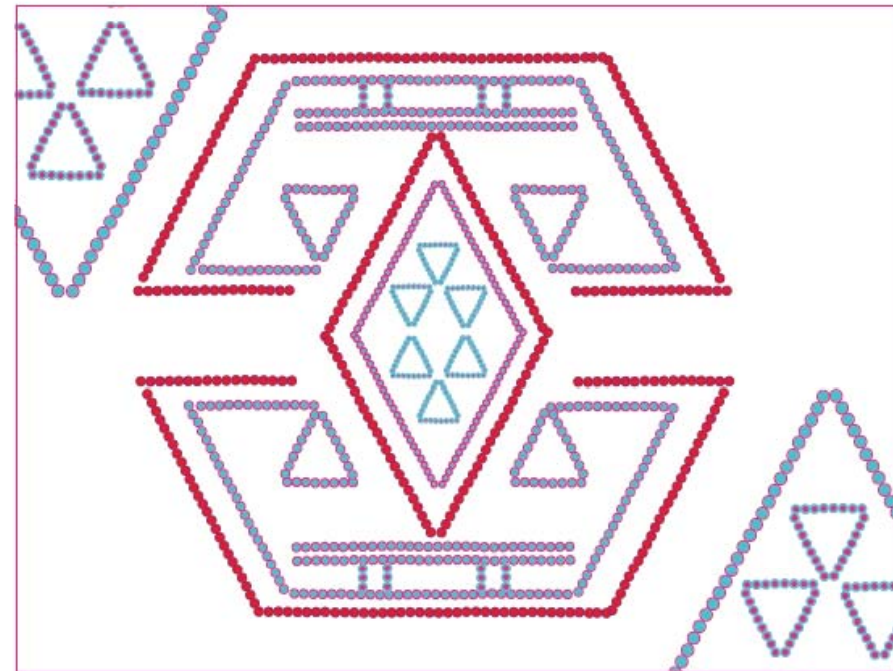

**Aplicaciones internas sobre las bandejas actuales de la nevera se fijan con el mismo método que se fijaron los cristales swarovski. La chaquira se fijan por debajo de las bandejas. La parte superior queda lisa.

APLICACIONES MANIJAS NEVERA

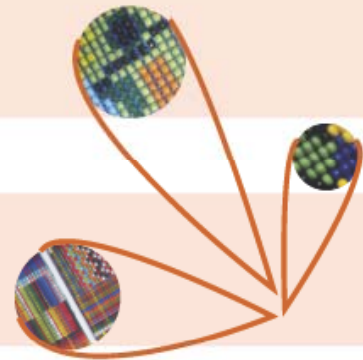

CHAQUIRAS KAMSA

CHAQUIRAS

En la técnica con las chaquiras se debe contar con un telar pequeño nylon aguja e hilo de costura.

La comunidad que trabaja esta técnica es la Kamsa/ Kametsa la cual desarrolla estos productos artesanales teniendo en cuenta simbología propia de su comunidad.



Se pueden emplear las chaquiras de diferentes colores y con ellas realizar diferentes diseños como se puede ver en las imágenes.

La mayoría de las construcciones con chaquiras son geométricas y se desarrollan con patrones haciendo secuencias con rombos.



GAZA WAYUU

GAZA

Las mochilas wayuu contienen patrones los cuales están basados en dibujos llamados Kannas que interpretan y abstraen elementos de su mundo material para crear figuras de gran simbolismo.

La gaza proviene de la comunidad wayuu y se emplea para fabricar mochilas.



MOLA

La técnica de Mola son confecciones decorativas de telas, trabajadas al revés con la técnica del llamado bordado aplicado, elaboradas con vistosos textiles de diferentes colores.



La mayoría de los tejidos hacen alusión a los laberintos ya que los KUNA creen y hacen referencia al hombre, la vegetación y los animales encontrados en un camino. Por esto su gran colorido basado en la vegetación y los animales.

Estas confecciones son elaboradas por lo KUNA, comunidad indígena la cual expresa sus pensamientos sobre un mundo lleno de colores a través de esta técnica.



APLICACIONES NEVERAS

APLICACION EN CHAQUIRAS



APLICACION EN GAZA



APLICACION EN MOLA

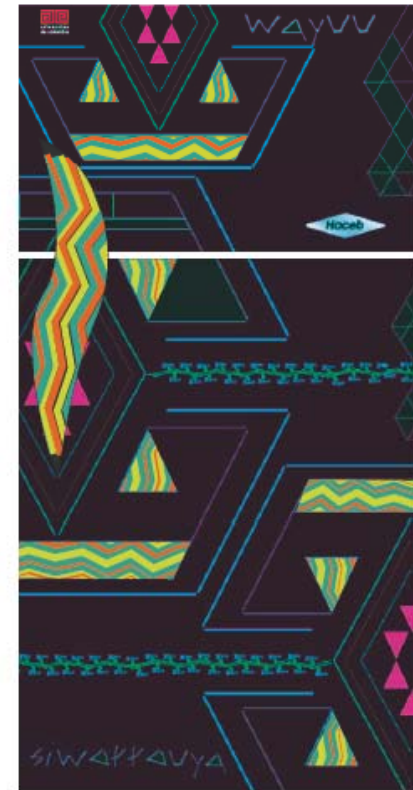

Exuberante



Tamo fibra del trigo

Bordados de Cartago
sesgos



Mopa Mopa Barniz
de Pasto

Accesorios







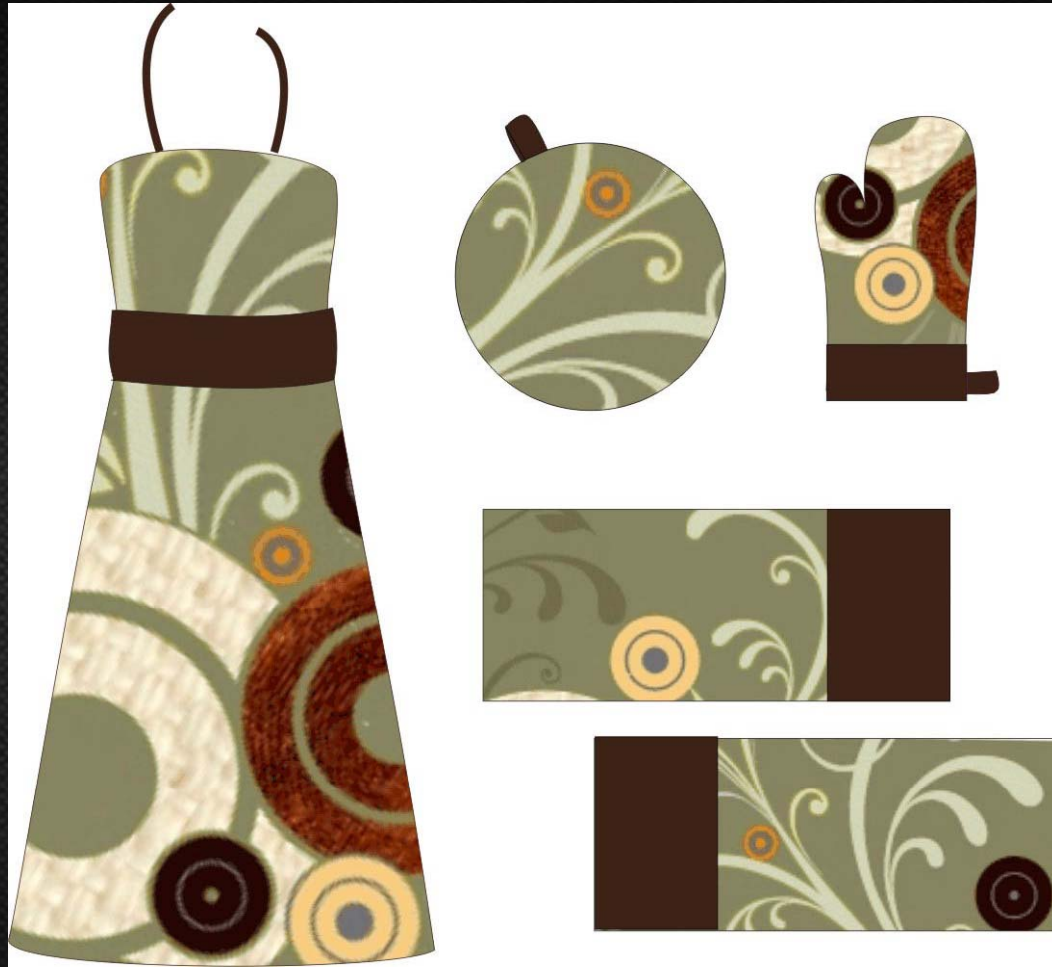

Inspiración



Origen

La colección esta inspirada en el origen, en nuestras raíces culturales en las comunidades indígenas de nuestro país, en su sabiduría tradición en su saber e hacer diario, en la magia de cada cultura.

principio
principio

nacimiento

Raíz
Raíz

Raíz

principio

principio

nacimiento





Comunidad kamsa



Comunidad Wayuu



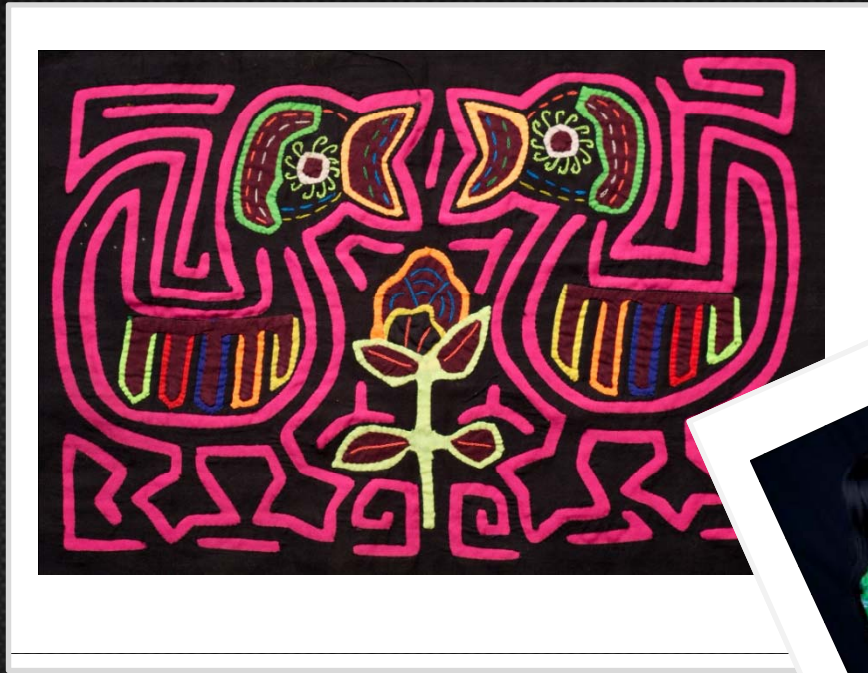

Comunidad Kuna

ORIGEN siluetas



Natural

Los productos de esta colección están elaborados todos a manos por los mejores artesanos de nuestro país, cada producto es de origen natural, de nuestra tierra, con la transformación de esta materia los artesanos logra

Objetos donde cuenta sus historia el origen de sus culturas.



Natural



Natural iraca



iraca

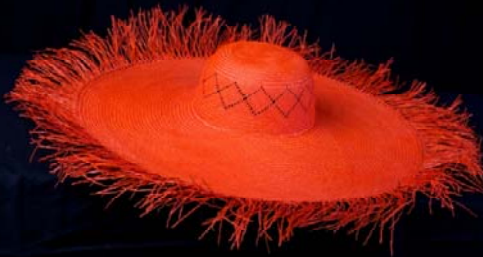

Tamo

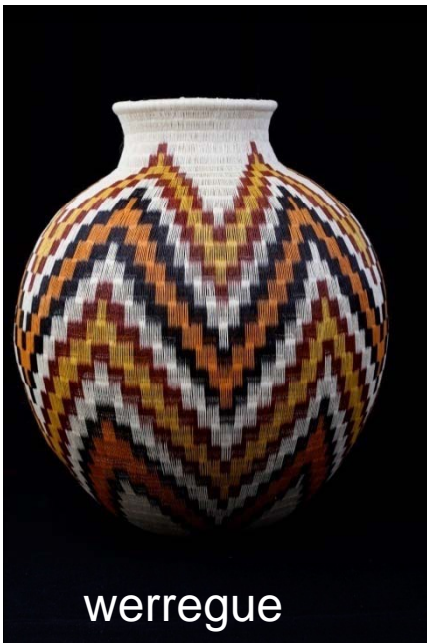
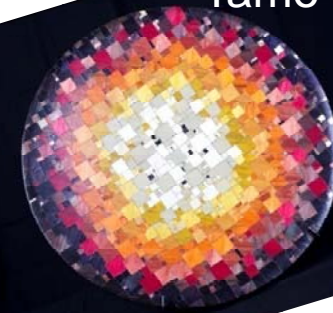

werregue



Nuka



Arhuaca



werregue



Mdera

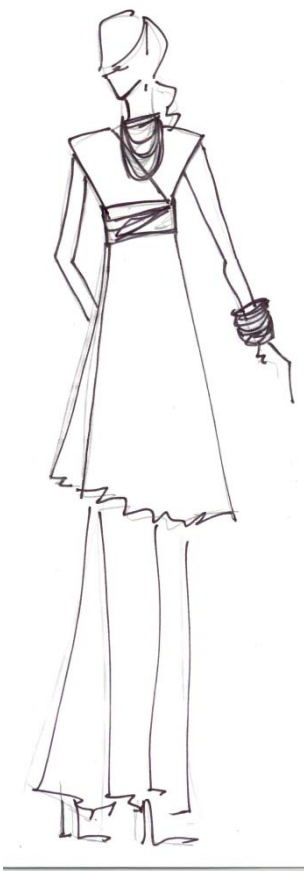

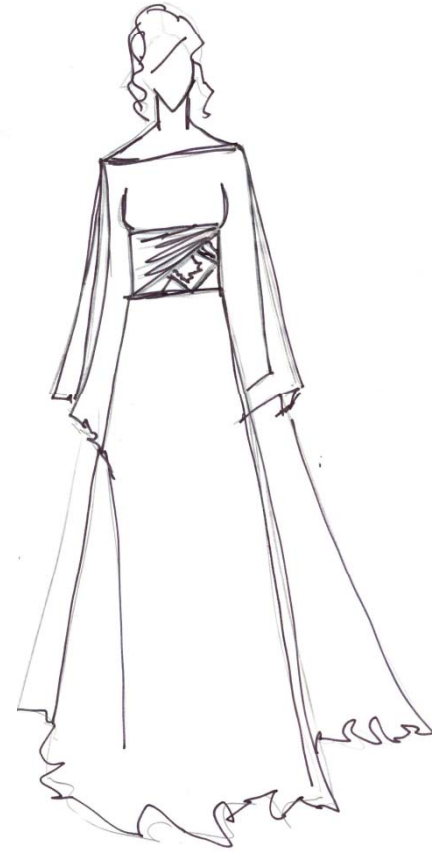
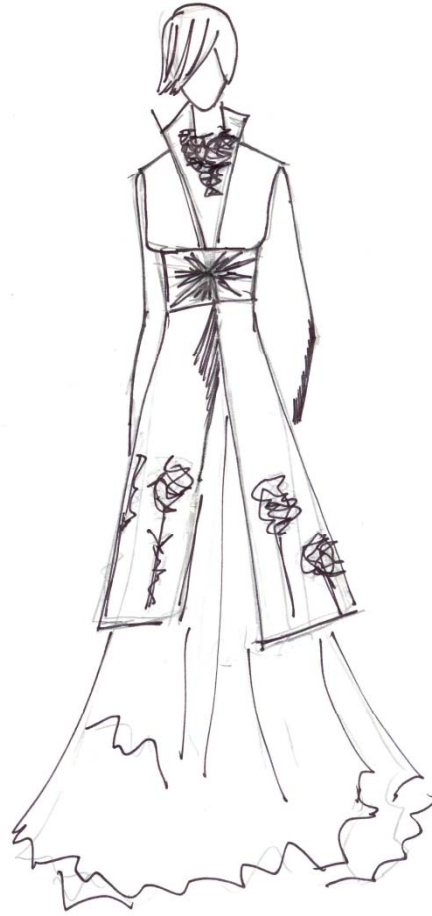
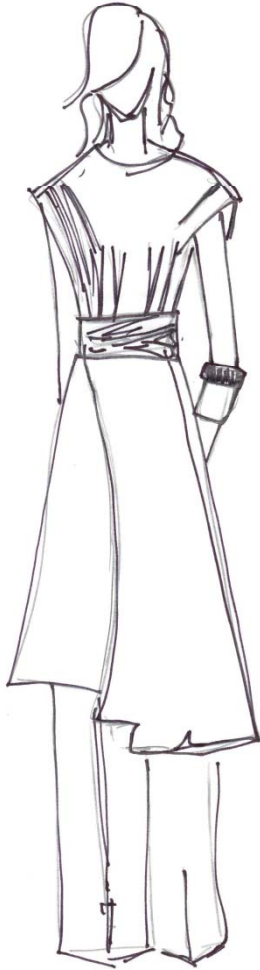

Gracias...

