

Ministerio de Comercio, Industria y Turismo
Artesanías de Colombia S.A.
Centro de Desarrollo Artesanal

"Diseño e Innovación Tecnológica aplicados en el proceso de desarrollo del sector artesanal y la ejecución del plan de transferencia aprobado por el SENA"

**Desarrollo de línea de producto a partir del rediseño
y diversificación del producto en sombrerería ne
pindo en el municipio de Palermo Huila**

Anexo
Fichas de diseño

**Claudia Helena Gonzalez Vizcaya
Maestra en Textiles**

Bogotá, mayo de 2007

Convenio de cooperación y asistencia técnica y financiera No. 2051720 entre el SENA
- FONADE y Artesanías de Colombia
Suscrito el 10 de Agosto de 2005.

Subgerencia de Desarrollo - Centro de Diseño para la Artesanía y las Pymes

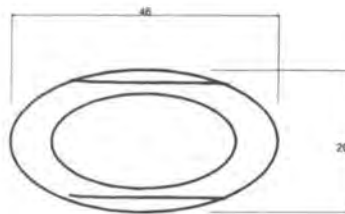
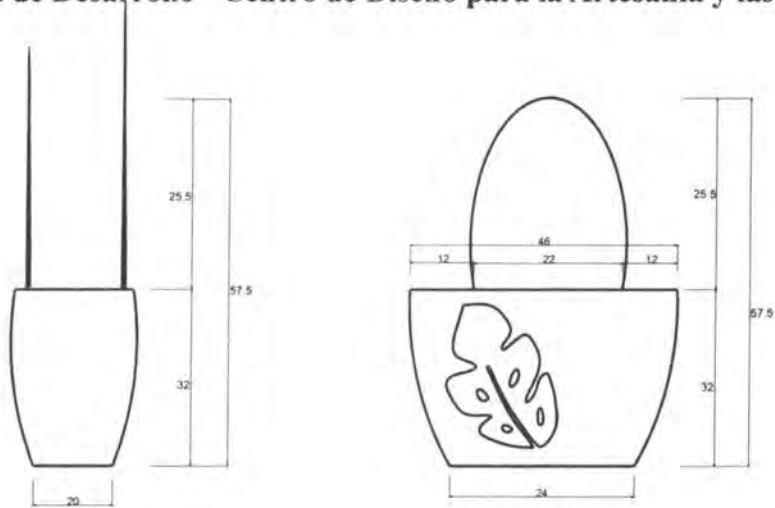

Pieza: Bolso	Línea: Bolsos playa	ESC. (Cm): PL.
Nombre: Bolso playa hoja grande	Referencia:	
Oficio: Tejidos y cosido	Materia Prima: Pindo	
Técnica: Trenzado y cosido		

Proceso de Producción: Tejer las trenzas y tinturar lo requerido para el cuerpo del bolso.
 Con las trenzas tinturadas, realizar el cuerpo del bolso partiendo desde la base hacia arriba
 mediante la técnica de costura a máquina. Así mismo, y con molde, realizar la hoja que
 decorará y pegarla a mano sobre una cara del bolso. Realizar las manijas en cuero
 de cerro y con una trenza de pindo central, y pegarlas al bolso a máquina. Colocar velcro al
 interior del bolso.

Observaciones:

Responsable: Claudia Helena Gonzalez Vizcaya Fecha: Septiembre de 2006

Referente(s) Muestra Línea Empaque



FORMATO

Ficha de
Producto

CODIGO: FORASD 08

FECHA: 25 10 2006

VERSION: 1

Página 1 de 2

Subgerencia de Desarrollo - Centro de Diseño para la Artesanía y las Pymes



Pieza: Bolso		Artesano: Ernesto Gutierrez
Nombre: Bolso redondo hoja		Grupo:
Oficio: Tejidos y cosido		Departamento: Huila
Técnica: Trenzado y cosido		Ciudad: Palermo
Materia Prima: Pindo		Localidad/vereda: Palermo
Certificado Hecho a Mano Si <input type="checkbox"/> No <input checked="" type="checkbox"/>		Resguardo:
Dimensiones Generales:		Produccion mes: 30 unidades
Largo (cm)	Diametro (cm)	Precio en Bogota:
Ancho (cm): 46	Peso (gr)	Unitario \$ 60.000
Alto (cm): 57,5	Color: Negro y crudo	Por mayor \$
Observaciones:		
Responsable: Claudia Helena Gonzalez Vizcaya		Fecha: Septiembre de 2006

Referente(s)

Muestra

Línea Empaque

Subgerencia de Desarrollo - Centro de Diseño para la Artesanía y las Pymes

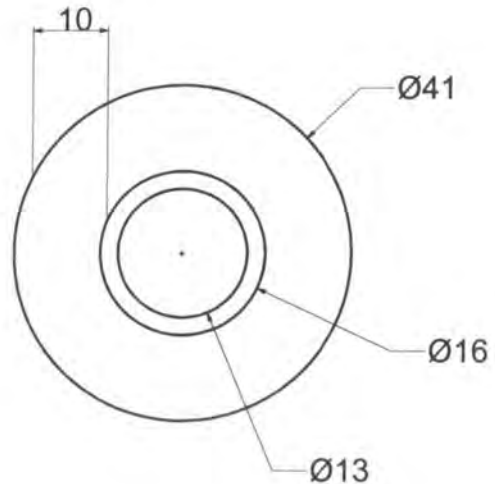
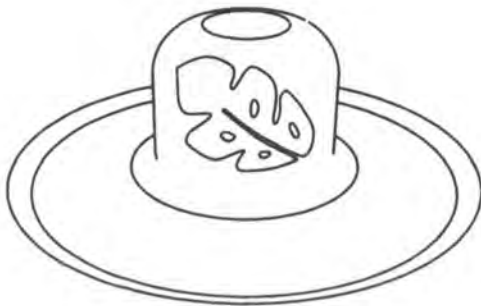
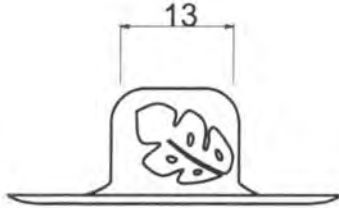

Pieza: Sombrero	Línea: Sombreros	ESC. (Cm):	PL.
Nombre: Sombrero hoja tipo gorra larga	Referencia:		
Oficio: Tejidos y cosido	Materia Prima: Pindo		
Técnica: Trenzado y cosido			

Proceso de Producción: Tejer las trenzas y tinturar las requeridas. Realizar el sombrero con técnica de cosido a máquina, iniciando desde el centro hasta levantar la copa, voltear y realizar el ala. Realizar la hoja con la misma técnica y con molde. Pegarla a mano sobre la copa del sombrero.

Observaciones:

Responsable: Claudia Helena Gonzalez Vizcaya Fecha: Septiembre de 2006

Referente(s) Muestra Línea Empaque



Ministerio de Comercio, Industria y Turismo
artesanías de Colombia s.a.

FORMATO

Ficha de
Producto

CODIGO: FORASD 08

FECHA: 25 10 2006

VERSION: 1

Página 1 de 2

Subgerencia de Desarrollo - Centro de Diseño para la Artesanía y las Pymes



Pieza: Sombrero		Artesano: Ernesto Gutierrez
Nombre: Sombrero hoja tipo gorra larga		Grupo:
Oficio: Tejidos y cosido		Departamento: Huila
Tecnica: Trenzado y cosido		Ciudad: Palermo
Materia Prima: Pindo		Localidad/vereda: Palermo
Certificado Hecho a Mano Si <input type="checkbox"/> No <input checked="" type="checkbox"/>		Resguardo:
Dimensiones Generales:		Produccion mes: 30 unidades
Largo (cm)	Diametro (cm)	Precio en Bogota:
Ancho (cm) 41	Peso (gr)	Unitario \$ 35.000
Alto (cm) 12	Color: Negro y crudo	Por mayor \$
Observaciones:		
Responsable: Claudia Helena Gonzalez Vizcaya		Fecha: Septiembre de 2006

Referente(s) Muestra Línea Empaque



FORMATO
Ficha de Dibujo y Planos Técnicos

CODIGO: FORASD 07
FECHA: 25 10 2006
VERSION 1



Página 1 de 2

Subgerencia de Desarrollo - Centro de Diseño para la Artesanía y las Pymes

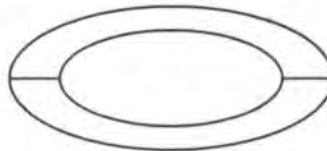
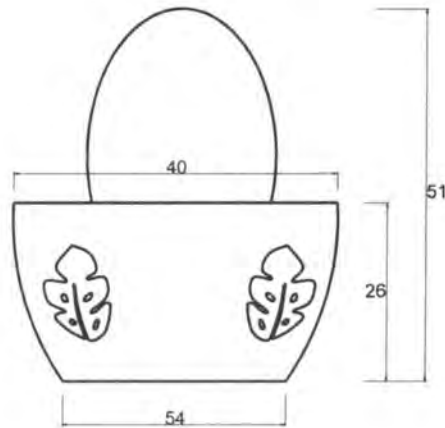
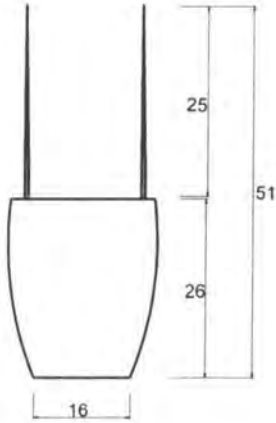

Pieza: Bolso	Línea: Bolsos playa	ESC. (Cm): PL.
Nombre: Bolso playa doble hoja pequeño	Referencia:	
Oficio: Tejidos y cosido	Materia Prima: Pindo	
Técnica: Trenzado y cosido		

Proceso de Producción: Tejer las trenzas y tinturar solo para la decoración de una de las hojas. Con las trenzas naturales, realizar el cuerpo del bolso partiendo desde la base hacia arriba mediante la técnica de costura a máquina. Así mismo, y con molde, realizar las hojas que decoran y pegar a mano las hojas sobre una cara del bolso. Realizar las manijas en cuero becerro y con una trenza de pindo central, y pegarlas al bolso a máquina. Colocar velcro al interior del bolso.

Observaciones:

Responsable: Claudia Helena Gonzalez Vizcaya Fecha: Septiembre de 2006

Referente(s) Muestra Línea Empaque



Ministerio de Comercio, Industria y Turismo
artesanas de colombia s.a.

FORMATO

**Ficha de
Producto**

CODIGO: FORASD 08

FECHA: 25 10 2006

VERSION: 1

Página 1 de 2

Subgerencia de Desarrollo - Centro de Diseño para la Artesanía y las Pymes



Pieza: Bolso	Artesano: Ernesto Gutierrez
Nombre: Bolso playa doble hoja mediano	Grupo:
Oficio: Tejidos y cosido	Departamento: Huila
Tecnica: Trenzado y cosido	Ciudad: Palermo
Materia Prima: Pindo	Localidad/vereda: Palermo
Certificado Hecho a Mano Si <input checked="" type="checkbox"/> No <input type="checkbox"/> X	Resguardo:
Dimensiones Generales:	Produccion mes: 30 unidades
Largo (cm)	Diametro (cm)
Ancho (cm): 40	Peso (gr)
Alto (cm): 51	Color: Crudo y negro
	Precio en Bogota: Unitario \$ 50.000 Por mayor \$
Observaciones:	
Responsable: Claudia Helena Gonzalez Vizcaya	Fecha: Septiembre de 2006

Referente(s) Muestra Línea Empaque



FORMATO
Ficha de Dibujo y Planos Técnicos

CODIGO: FORASD 07

FECHA: 25 10 2006

VERSION 1

Página 1 de 2



Subgerencia de Desarrollo - Centro de Diseño para la Artesanía y las Pymes

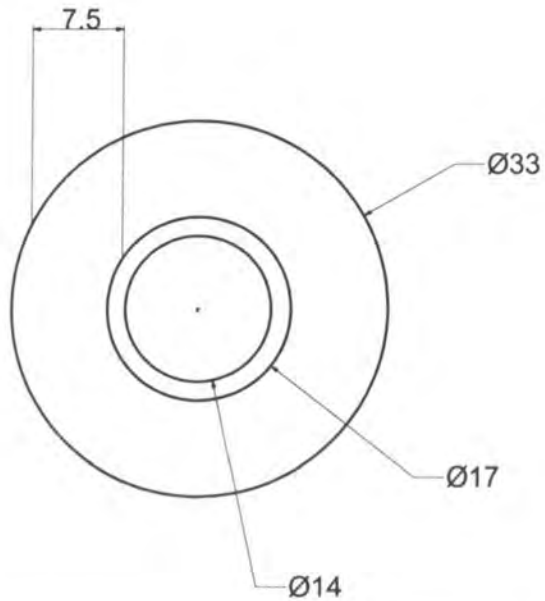
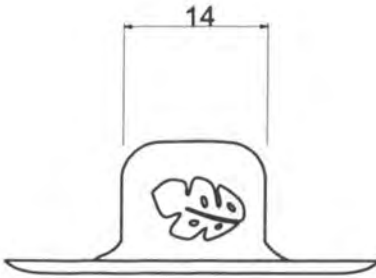

Pieza: Sombrero	Línea: Sombreros	ESC. (Cm):	PL.
Nombre: Sombrero hoja tipo gorra corta	Referencia:		
Oficio: Tejidos y cosido	Materia Prima: Pindo		
Técnica: Trenzado y cosido			

Proceso de Producción: Tejer las trenzas y tinturar las requeridas. Realizar el sombrero con técnica de cosido a máquina, iniciando desde el centro hasta levantar la copa, voltear y realizar el ala. Realizar la hoja con la misma técnica y con molde. Pegarla a mano sobre la copa del sombrero.

Observaciones:

Responsable: Claudia Helena Gonzalez Vizcaya Fecha: Septiembre de 2006

Referente(s) Muestra Línea Empaque



FORMATO

**Ficha de
Producto**

CODIGO: FORASD 08

FECHA: 25 10 2006

VERSION: 1

Página 1 de 2

Subgerencia de Desarrollo - Centro de Diseño para la Artesanía y las Pymes



Pieza: Sombrero		Artesano: Ernesto Gutierrez
Nombre: Sombrero hoja tipo gorra corta		Grupo:
Oficio: Tejidos y cosido		Departamento: Huila
Tecnica: Trenzado y cosido		Ciudad: Palermo
Materia Prima: Pindo		Localidad/vereda: Palermo
Certificado Hecho a Mano Si <input type="checkbox"/> No <input checked="" type="checkbox"/>		Resguardo:
Dimensiones Generales:		Produccion mes: 30 unidades
Largo (cm)	Diametro (cm)	Precio en Bogota:
Ancho (cm) 33	Peso (gr)	Unitario \$ 30.000
Alto (cm) 10	Color: Negro y crudo	Por mayor \$
Observaciones:		
Responsable: Claudia Helena Gonzalez Vizcaya		Fecha: Septiembre de 2006

Referente(s) Muestra Línea Empaque

Subgerencia de Desarrollo - Centro de Diseño para la Artesanía y las Pymes

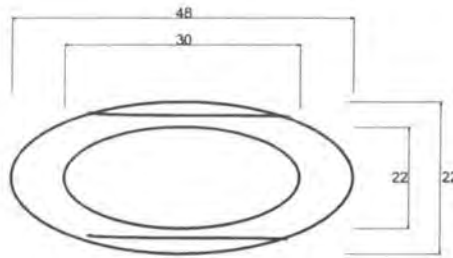
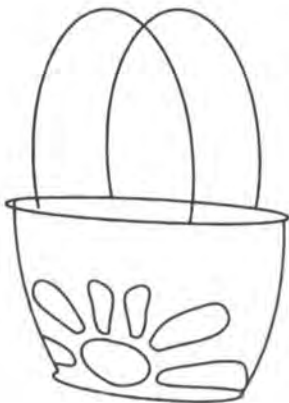
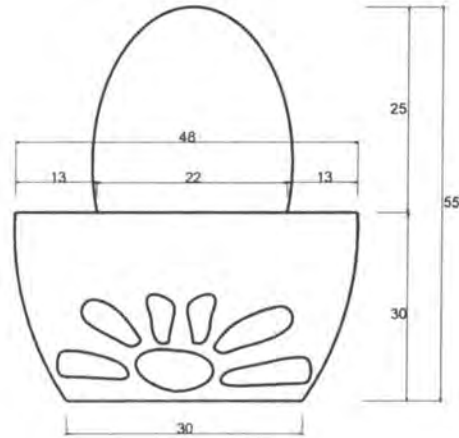
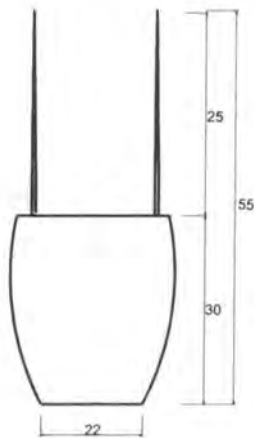

Pieza: Bolso	Línea: Bolsos playa	ESC. (Cm):	PL.
Nombre: Bolso playa flor grande	Referencia:		
Oficio: Tejidos y cosido	Materia Prima: Pindo		
Técnica: Trenzado y cosido			

Proceso de Producción: Tejer las trenzas y tinturar lo requerido para el cuerpo del bolso.
Con las trenzas tinturadas realizar el cuerpo del bolso partiendo desde la base hacia arriba mediante la técnica de costura a maquina. Asi mismo, y con moldes, realizar las partes de la flor que decoran y pegarlas a mano sobre una cara del bolso. Realizar las manijas en cuero becerro y con una trenza de pindo central, y pegarlas al bolso a maquina. Colocar velcro al interior del bolso.

Observaciones:

Responsable: Claudia Helena Gonzalez Vizcaya Fecha: Septiembre de 2006

Referente(s) Muestra Línea Empaque



Ministerio de Comercio, Industria y Turismo
artesanías de Colombia s.a.

FORMATO

**Ficha de
Producto**

CODIGO: FORASD 08

FECHA: 25 10 2006

VERSION: 1

Página 1 de 2

Subgerencia de Desarrollo - Centro de Diseño para la Artesanía y las Pymes



Pieza: Bolso		Artesano: Ernesto Gutierrez
Nombre: Bolso playa flor gande		Grupo:
Oficio: Tejidos y cosido		Departamento: Huila
Tecnica: Trenzado y cosido		Ciudad: Palermo
Materia Prima: Pindo		Localidad/vereda: Palermo
Certificado Hecho a Mano Si <input type="checkbox"/> No <input checked="" type="checkbox"/> X		Resguardo:
Dimensiones Generales:		Produccion mes: 30 unidades
Largo (cm)	Diametro (cm)	Precio en Bogota:
Ancho (cm): 48	Peso (gr)	Unitario \$ 60.000
Alto (cm): 55	Color: Vino y crudo	Por mayor \$
Observaciones:		
Responsable: Claudia Helena Gonzalez Vizcaya		Fecha: Septiembre de 2006

Referente(s)

Muestra

Linea Empaque



FORMATO
Ficha de Dibujo y Planos Técnicos

CODIGO: FORASD 07

FECHA: 25 10 2006

VERSION 1

Página 1 de 2



Subgerencia de Desarrollo - Centro de Diseño para la Artesanía y las Pymes

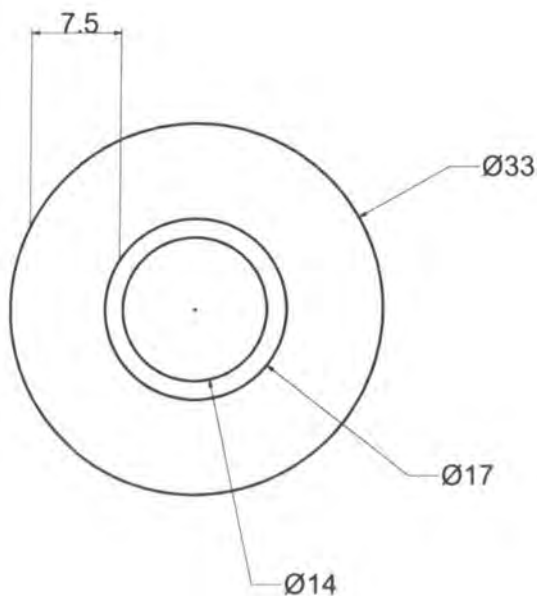
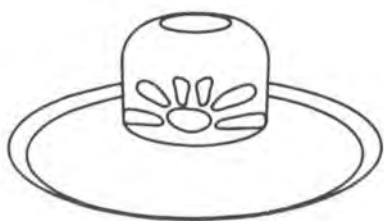
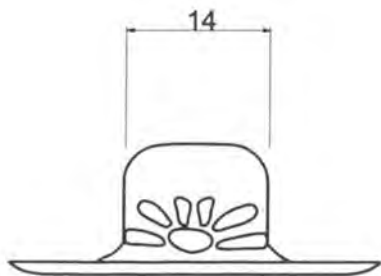

Pieza: Sombrero	Línea: Sombreros	ESC. (Cm):	PL.
Nombre: Sombrero flor tipo gorra corta	Referencia:		
Oficio: Tejidos y cosido	Materia Prima: Pindo		
Técnica: Trenzado y cosido			

Proceso de Producción: Tejer las trenzas y tinturar las requeridas. Realizar el sombrero con técnica de cosido a máquina, iniciando desde el centro hasta levantar la copa, voltear y realizar el ala. Realizar la flor por partes con la misma técnica y según los moldes. Pegar a mano cada una de las partes de la flor sobre la copa del sombrero.

Observaciones:

Responsable: Claudia Helena Gonzalez Vizcaya Fecha: Septiembre de 2006

Referente(s) Muestra Línea Empaque



FORMATO

Ficha de
Producto

CODIGO: FORASD 08

FECHA: 25 10 2006

VERSION: 1

Página 1 de 2

Subgerencia de Desarrollo - Centro de Diseño para la Artesanía y las Pymes



Pieza: Sombrero	Artesano: Ernesto Gutierrez	
Nombre: Sombrero flor tipo gorra corta	Grupo:	
Oficio: Tejidos y cosido	Departamento: Huila	
Tecnica: Trenzado y cosido	Ciudad: Palermo	
Materia Prima: Pindo	Localidad/vereda: Palermo	
Certificado Hecho a Mano Si <input type="checkbox"/> No <input checked="" type="checkbox"/>	Resguardo:	
Dimensiones Generales:	Produccion mes: 30 unidades	
Largo (cm)	Diametro (cm)	Precio en Bogota:
Ancho (cm) 33	Peso (gr)	Unitario \$ 30.000
Alto (cm) 10	Color: Vino y crudo	Por mayor \$
Observaciones:		
Responsable: Claudia Helena Gonzalez Vizcaya	Fecha: Septiembre de 2006	

Referente(s) Muestra Línea Empaque



FORMATO
Ficha de Dibujo y Planos Técnicos

CODIGO: FORASD 07

FECHA: 25 10 2006

VERSION 1

Página 1 de 2



Subgerencia de Desarrollo - Centro de Diseño para la Artesanía y las Pymes

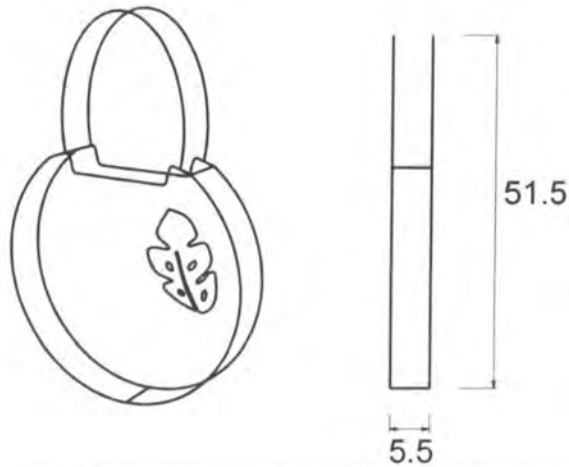
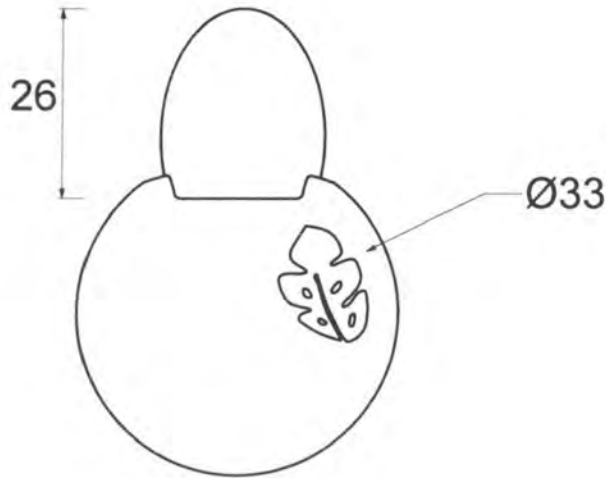

Pieza: Bolso	Línea: Bolsos redondos	ESC. (Cm): PL.
Nombre: Bolso redondo hoja	Referencia:	
Oficio: Tejidos y cosido	Materia Prima: Pindo	
Técnica: Trenzado y cosido		

Proceso de Producción: Tejer las trenzas y tinturarlas. Con las trenzas, realizar los cuerpos circulares y la parte lateral del bolso mediante la técnica de costura a máquina. Así mismo, y con molde, realizar las hojas que decoran y pegar una hoja en cada cara del bolso. Realizar las manijas en cuero becerro y con una trenza de pindo central. Unirlas partes cerrando el bolso.

Observaciones:

Responsable: Claudia Helena Gonzalez Vizcaya Fecha: Septiembre de 2006

Referente(s) Muestra Línea Empaque



FORMATO

**Ficha de
Producto**

CODIGO: FORASD 08

FECHA: 25 10 2006

VERSION: 1

Página 1 de 2

Subgerencia de Desarrollo - Centro de Diseño para la Artesanía y las Pymes



Pieza: Bolso		Artesano: Ernesto Gutierrez
Nombre: Bolso redondo hoja		Grupo:
Oficio: Tejidos y cosido		Departamento: Huila
Tecnica: Trenzado y cosido		Ciudad: Palermo
Materia Prima: Pindo		Localidad/vereda: Palermo
Certificado Hecho a Mano Si <input checked="" type="checkbox"/> No <input type="checkbox"/> X		Resguardo:
Dimensiones Generales:		Produccion mes: 30 unidades
Largo (cm)	Diametro (cm)	Precio en Bogota:
Ancho (cm): 33	Peso (gr)	Unitario \$ 50.000
Alto (cm): 52	Color: Negro y crudo	Por mayor \$
Observaciones:		
Responsable: Claudia Helena Gonzalez Vizcaya		Fecha: Septiembre de 2006

Referente(s) Muestra Línea Empaque



FORMATO
Ficha de Dibujo y Planos Técnicos

CODIGO: FORASD 07
FECHA: 25 10 2006
VERSION 1



Subgerencia de Desarrollo - Centro de Diseño para la Artesanía y las Pymes

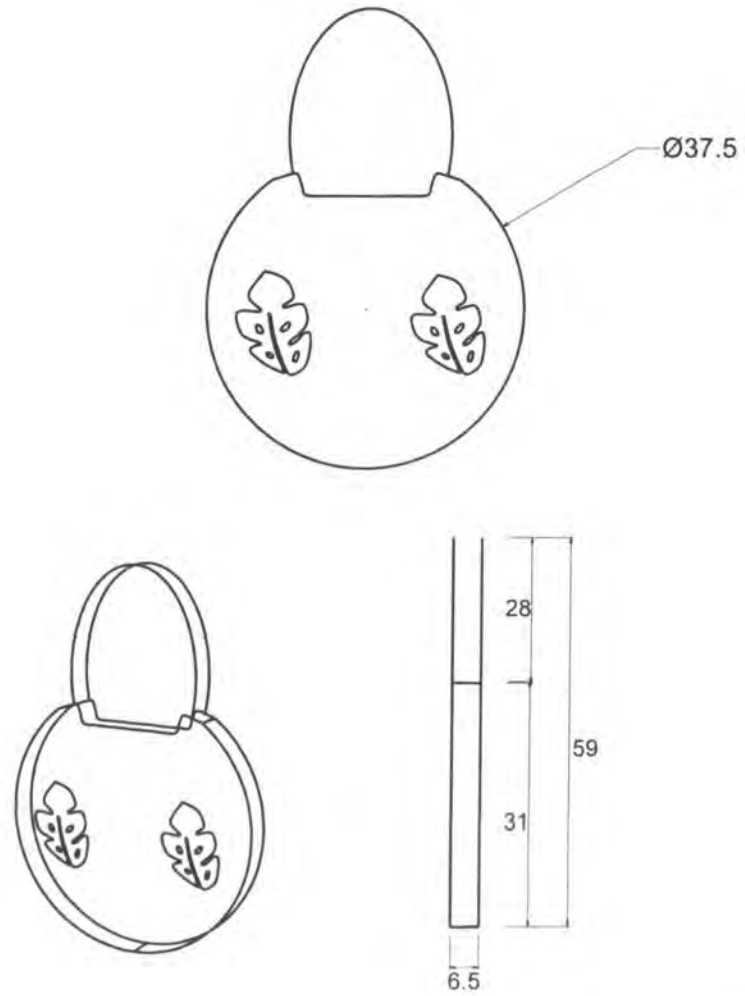

Pieza: Bolso	Línea: Bolsos redondos	ESC. (Cm):	PL.
Nombre: Bolso redondo doble hoja	Referencia:		
Oficio: Tejidos y cosido	Materia Prima: Pindo		
Técnica: Trenzado y cosido			

Proceso de Producción: Tejer las trenzas y tinturarlas. Con las trenzas, realizar los cuerpos circulares y la parte lateral del bolso mediante la técnica de costura a máquina. Así mismo, y con molde, realizar las hojas que decoran y pegar dos hojas en una cara del bolso. Realizar las manijas en cuero becerro y con una trenza de pindo central. Unirlas partes cerrando el bolso.

Observaciones:

Responsable: Claudia Helena Gonzalez Vizcaya Fecha: Septiembre de 2006

Referente(s) Muestra Línea Empaque



FORMATO

**Ficha de
Producto**

CODIGO: FORASD 08

FECHA: 25 10 2006

VERSION: 1

Página 1 de 2

Subgerencia de Desarrollo - Centro de Diseño para la Artesanía y las Pymes



Pieza: Bolso		Artesano: Ernesto Gutierrez
Nombre: Bolso redondo doblehoja		Grupo:
Oficio: Tejidos y cosido		Departamento: Huila
Tecnica: Trenzado y cosido		Ciudad: Palermo
Materia Prima: Pindo		Localidad/vereda: Palermo
Certificado Hecho a Mano Si <input type="checkbox"/> No <input checked="" type="checkbox"/>		Resguardo:
Dimensiones Generales:		Produccion mes: 30 unidades
Largo (cm)	Diametro (cm)	Precio en Bogota:
Ancho (cm): 37	Peso (gr)	Unitario \$ 50.000
Alto (cm): 59	Color: Vino, negro y crudo	Por mayor \$
Observaciones:		

Responsable: Claudia Helena Gonzalez Vizcaya

Fecha: Septiembre de 2006

Referente(s) Muestra Línea Empaque



FORMATO

**Ficha de
Producto**

CODIGO: FORASD 08

FECHA: 25 10 2006

VERSION: 1

Página 1 de 2

Subgerencia de Desarrollo - Centro de Diseño para la Artesanía y las Pymes



Pieza: Bolso experimental	Artesano: Ernesto Gutierrez
Nombre: Bolso pindo y crochet experimental	Grupo:
Oficio: Tejidos y cosido	Departamento: Huila
Tecnica: Trenzado, cosido y crochet	Ciudad: Palermo
Materia Prima: Pindo e hilo crochet	Localidad/vereda: Palermo
Certificado Hecho a Mano Si <input type="checkbox"/> No <input checked="" type="checkbox"/>	Resguardo:
Dimensiones Generales:	Produccion mes:
Largo (cm)	Diametro (cm)
Ancho (cm) 34	Peso (gr)
Alto (cm) 38	Color: Natural
	Precio en Bogota:
	Unitario \$ 30.000
	Por mayor \$
Observaciones:	
Responsable: Claudia Helena Gonzalez Vizcaya	Fecha: Septiembre de 2006

Referente(s) Muestra Línea Empaque



FORMATO
Ficha de Dibujo y Planos Técnicos

CODIGO: FORASD 07

FECHA: 25 10 2006

VERSION 1

Página 1 de 2



Subgerencia de Desarrollo - Centro de Diseño para la Artesanía y las Pymes

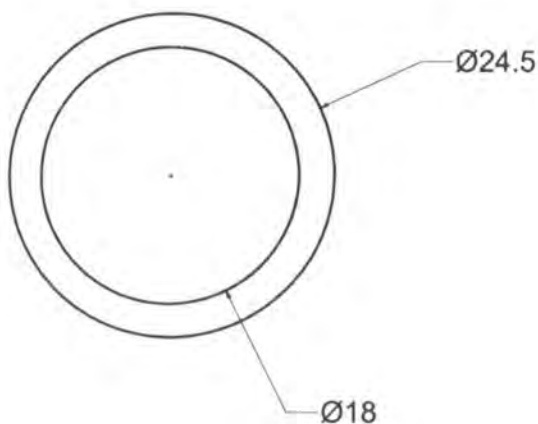
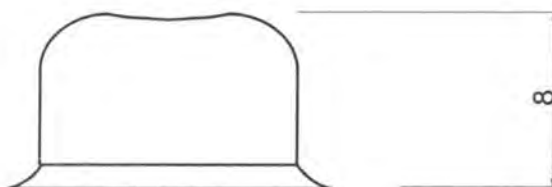
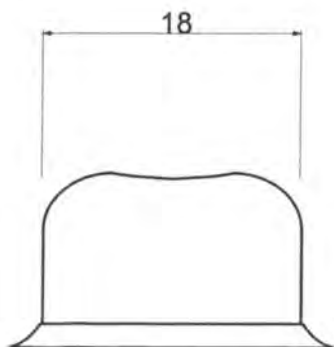

Pieza: Sombrero gorra	Línea: Sin	ESC. (Cm):	PL.
Nombre: Sombrero gorra experimental	Referencia:		
Oficio: Tejidos y cosido	Materia Prima: Pindo e hilo crochet		
Técnica: Trenzado y cosido			

Proceso de Producción: Realizar la gorra con trenzas en pindo color natural y mediante la técnica de cosido a máquina. Con el hilo tipo crochet y con la aguja, tejer alrededor de la boca de la gorra y levantar lo requerido para formar el ala.

Observaciones:

Responsable: Claudia Helena Gonzalez Vizcaya Fecha: Septiembre de 2006

Referente(s) Muestra Línea Empaque



FORMATO

**Ficha de
Producto**

CODIGO: FORASD 08

FECHA: 25 10 2006

VERSION: 1

Página 1 de 2

Subgerencia de Desarrollo - Centro de Diseño para la Artesanía y las Pymes



Nombre: Sombrero gorra	Artesano: Ernesto Gutierrez
Nombre: Sombrero gorra experimental	Grupo:
Oficio: Tejidos y cosido	Departamento: Huila
Técnica: Trenzado y cosido	Ciudad: Palermo
Materia Prima: Pindo	Localidad/vereda: Palermo
Certificado Hecho a Mano Si <input type="checkbox"/> No <input checked="" type="checkbox"/>	Resguardo:
Dimensiones Generales:	Produccion mes: 30 unidades
Largo (cm)	Diametro (cm)
Ancho (cm) 24,5	Peso (gr)
Alto (cm) 10	Color: Crudo
	Precio en Bogota:
	Unitario \$ 30.000
	Por mayor \$
Observaciones:	
Responsable: Claudia Helena Gonzalez Vizcaya	Fecha: Septiembre de 2006

Referente(s)

Muestra

Línea Empaque