

**Ministerio de Comercio, Industria y Turismo.
Artesanías de Colombia S.A.**

Subgerencia de Desarrollo
Centro colombiano de diseño para la artesanía

“Líneas de productos mejoradas que conformen subcolecciones y que involucren los oficios, técnicas y materias primas artesanales identificadas con mayor potencial para los mercados objetivo, Municipio de Prado, departamento de Magdalena”

Anexo

Fichas de diseño y planos técnicos

Patricia Oliveros
Diseñadora

Bogotá D.C., marzo de 2006



	FORMATO	CODIGO: FORASD 08	
	Ficha de Producto	FECHA: 2004 06 04	
		VERSION: 1	Página 1 de 2

Subgerencia de Desarrollo - Centro de Diseño para la Artesanía y las Pymes



Pieza: Individual 02	Artesano:
Nombre: Hacia afuera	Grupo:
Oficio: Cestería de rollo	Departamento: Magdalena
Técnica:	Ciudad: Prado - Sevilla
Materia Prima: Calceta de plátano, bacota	Localidad/vereda: Los Cocos
Certificado Hecho a Mano Si <input type="checkbox"/> No <input type="checkbox"/>	Resguardo:

Dimensiones Generales:		Produccion mes: 24
Largo (cm)	Diametro (cm) 32	Precio en Bogota:
Ancho (cm)	Peso (gr)	Unitario \$
Alto (cm)	Color Beige y cafe oscuro	Por mayor \$

Observación: El rollo cambia de diametro dependiendo del color, con cafe oscuro es de 0.5cm y con Beige es de 1cm

Responsable: Adriana Patricia Oliveros Niebles	Fecha: 28 de marzo de 2006
--	----------------------------

Referente(s) Muestra Línea Empaque

	FORMATO	CODIGO: FORASD 08	
	Ficha de Producto	FECHA: 2004 06 04	
		VERSION: 1	Página 1 de 2

Subgerencia de Desarrollo - Centro de Diseño para la Artesanía y las Pymes



Pieza: Individual 01	Artesano:
Nombre: Hacia afuera	Grupo:
Oficio: Cesteria de rollo	Departamento: Magdalena
Técnica:	Ciudad: Prado - Sevilla
Materia Prima: Calceta de plátano, bacota	Localidad/vereda: Los Cocos
Certificado Hecho a Mano Si <input type="checkbox"/> No <input type="checkbox"/>	Resguardo:

Dimensiones Generales:		Produccion mes: 24
Largo (cm)	Diametro (cm) 38	Precio en Bogota:
Ancho (cm)	Peso (gr)	Unitario \$
Alto (cm)	Color Beige y cafe oscuro	Por mayor \$

Observaciones: El rollo cambia de diámetro dependiendo del color, con café oscuro es de 0.5cm y con Beige es de 1cm

Responsable: Adriana Patricia Oliveros Niebles	Fecha: 28 de marzo de 2006
--	----------------------------

Referente(s) Muestra Línea Empaque

	FORMATO	CODIGO: FORASD 07	
	Ficha de Dibujo y Planos Técnicos	FECHA: 2004 06 04	
		VERSION 1	Página 1 de 2

Subgerencia de Desarrollo - Centro de Diseño para la Artesanía y las Pymes

Café oscuro

Rollo 0.5cm de diámetro

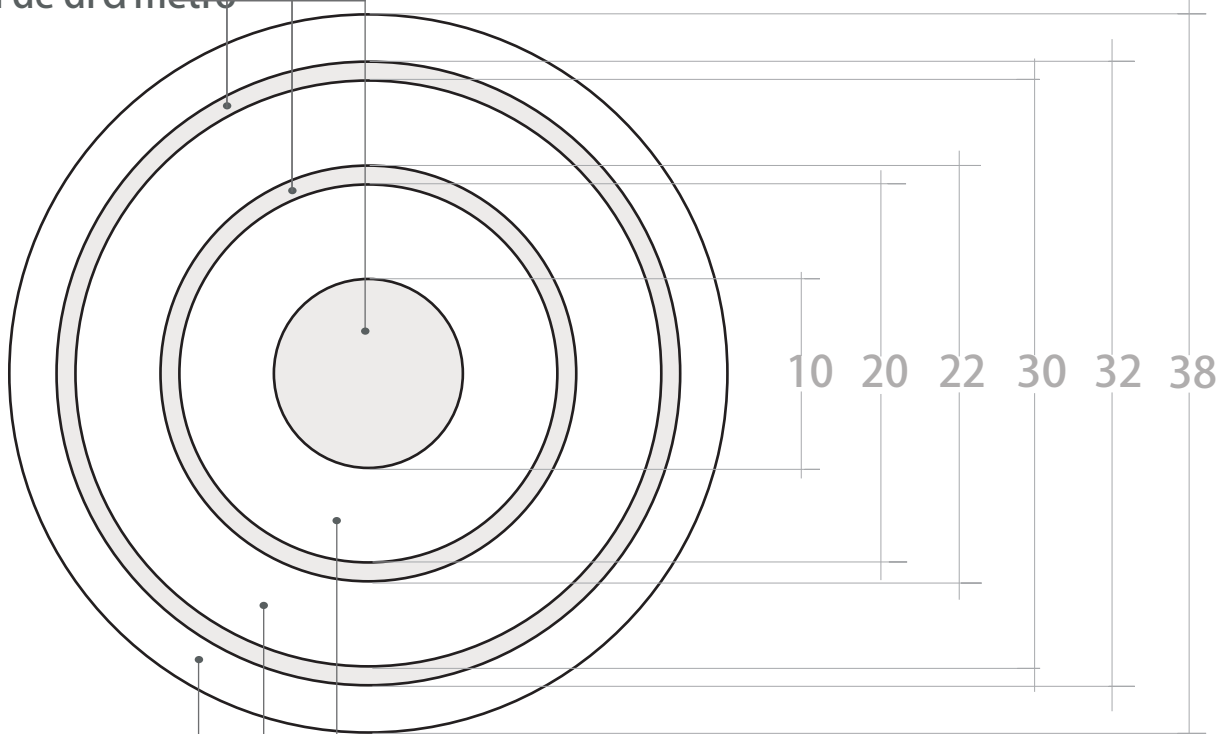

Beige

Rollo 1cm de diámetro

Pieza: Individual 01	Línea: Entre dos	ESC. (Cm): 1:4	PL. 1
Nombre: Hacia adentro	Referencia:		
Oficio: Cesteria de Rollo	Materia Prima: Calceta de Platano, bacota.		
Técnica:			

Proceso de Producción: Se realiza un rollo no muy largo de medio centímetro en bacota, (color café oscuro), se enrolla y coce con puntada en "V" hasta completar 10cm de diámetro, en este punto se engrosa el rollo hasta un diámetro de 1cm y se enrolla con calceta (color beige), Hasta completar 20cm de diámetro, nuevamente se adelgaza el rollo y se enrolla con bacota hasta los 22cm de diámetro, se continua de esta forma, siguiendo las especificaciones del rollo y color hasta terminar el individual con una medida de 38cm.

Observaciones:

Responsable: Adriana Patricia Oliveros Niebles	Fecha: 28 de marzo de 2006
--	----------------------------

Referente(s)

- Muestra
 Línea
 Empaque

	FORMATO	CODIGO: FORASD 08	
	Ficha de Producto	FECHA: 2004 06 04	
		VERSION: 1	Página 1 de 2

Subgerencia de Desarrollo - Centro de Diseño para la Artesanía y las Pymes



Pieza: Frutero 01	Artesano:
Nombre: Arriba y abajo	Grupo:
Oficio: Cestería de rollo	Departamento: Magdalena
Técnica:	Ciudad: Prado - Sevilla
Materia Prima: Calceta de plátano, bacota	Localidad/vereda: Los Cocos
Certificado Hecho a Mano Si <input type="checkbox"/> No <input type="checkbox"/>	Resguardo:

Dimensiones Generales:		Produccion mes: 24
Largo (cm) 39	Diametro (cm)	Precio en Bogota:
Ancho (cm) 40	Peso (gr)	Unitario \$
Alto (cm) 6	Color Beige y cafe oscuro	Por mayor \$

Observaciones: El rollo cambia de diámetro dependiendo del color, con café oscuro es de 0.5cm y con Beige es de 1cm

Responsable: Adriana Patricia Oliveros Niebles	Fecha: 28 de marzo de 2006
--	----------------------------

Referente(s) Muestra Línea Empaque



FORMATO Ficha de Dibujo y Planos Técnicos	CODIGO: FORASD 07 FECHA: 2004 06 04	
	VERSION 1	Página 1 de 2

Subgerencia de Desarrollo - Centro de Diseño para la Artesanía y las Pymes

Café oscuro

Rollo 0.5cm de diámetro

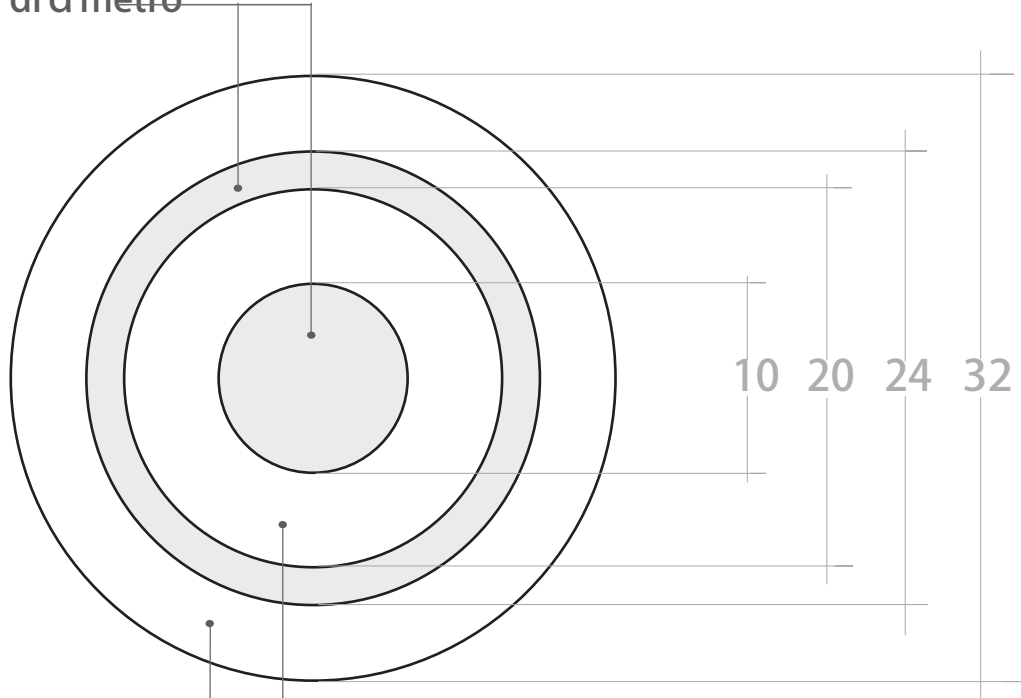

Beige

Rollo 1cm de diámetro

Pieza: Individual 02	Línea: Entre dos	ESC. (Cm): 1:4	PL. 1
Nombre: Hacia afuera	Referencia:		
Oficio: Cesteria de Rollo	Materia Prima: Calceta de Platano, bacota.		
Técnica:			

Proceso de Producción: Se realiza un rollo no muy largo de medio centímetro en bacota, (color café oscuro), se enrolla y coce con puntada lineal formando curvas que salen del centro y se van distanciando entre si a medida que crece la pieza hasta completar 10cm de diámetro, en este punto se engrusa el rollo hasta un diámetro de 1cm y se enrolla con calceta (color beige), Hasta completar 20cm de diámetro, nuevamente se adelgaza el rollo y se enrolla con bacota hasta los 24cm de diámetro, finalmente se engruesa el rollo (1cm) enrollandolo con calceta color beige y se coce hasta 32cm de ancho.

Observaciones:

Responsable: Adriana Patricia Oliveros Niebles	Fecha: 28 de marzo de 2006
--	----------------------------

Referente(s)

- Muestra
 Línea
 Empaque

	FORMATO Ficha de Producto	CODIGO: FORASD 08	
		FECHA: 2004 06 04	
	VERSION: 1	Página 1 de 2	

Subgerencia de Desarrollo - Centro de Diseño para la Artesanía y las Pymes



Pie: Portavasos 01	Artesano:
Nombre: Hacia adentro	Grupo:
Oficio: Cestería de rollo	Departamento: Magdalena
Técnica:	Ciudad: Prado - Sevilla
Materia Prima: Calceta de plátano, bacota.	Localidad/vereda: Los Cocos
Certificado Hecho a Mano Si <input type="checkbox"/> No <input type="checkbox"/>	Resguardo:

Dimensiones Generales:		Produccion mes: 80
Largo (cm)	Diametro (cm) 12	Precio en Bogota:
Ancho (cm)	Peso (gr)	Unitario \$
Alto (cm)	Color Beige y cafe oscuro	Por mayor \$

Observaciones: El rollo empieza delgado cambiando de 0,5cm diámetro a 1cm.

Responsable: Adriana Patricia Oliveros Niebles	Fecha: 28 de marzo de 2006
--	----------------------------

Referente(s) Muestra Línea Empaque

