



**FORTALECIMIENTO DE LA ACTIVIDAD ARTESANAL,
UNA ALTERNATIVA DE DESARROLLO ECONÓMICO LOCAL Y REGIONAL
2019-2023 NACIONAL**

**LABORATORIO DE INNOVACIÓN Y DISEÑO
DEPARTAMENTO DE CUNDINAMARCA
Artesanías de Colombia S.A.**

Fichas de diseño y planos técnicos

**CONSTANZA TELLEZ TAVERA
Diseñadora Industrial
Diseñadora Regional – Laboratorio de Innovación y Diseño - Cundinamarca**

**ARTESANÍAS DE COLOMBIA S.A.
Bogotá D.C, Diciembre de 2020**

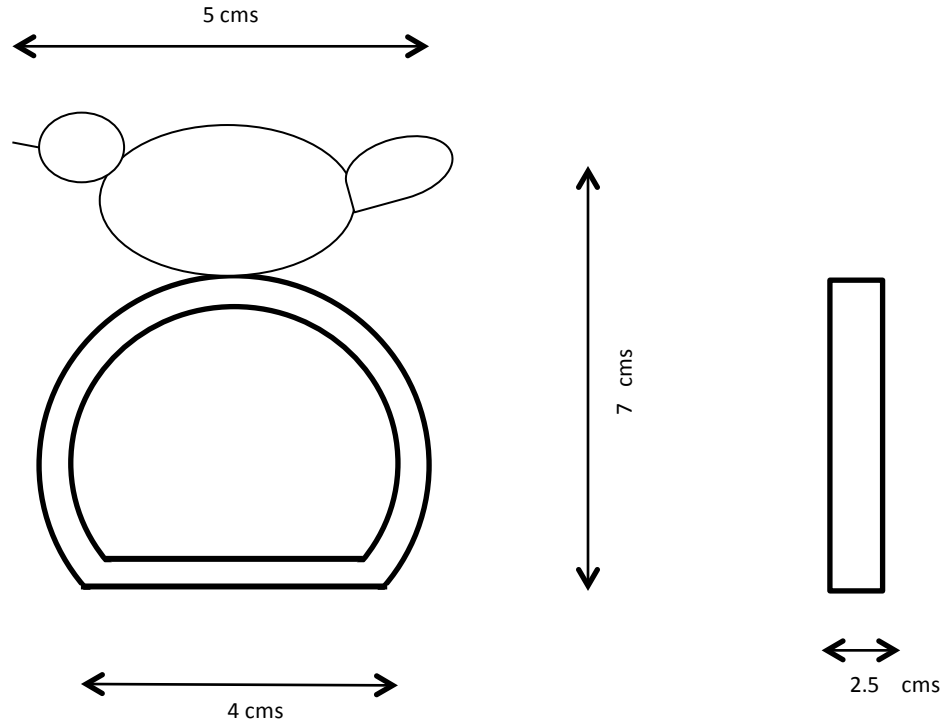

1	Base porta servilleta	Vidrio	1	80 %
1	Figura ave	Vidrio	1	20 %
No.	Pieza	Material	Cant	Porc%
Tabla de Componentes				

Nombre de la pieza: Servilletero en Vidrio		Referencia: N/A		ESC.: 1:00	
Oficio: Trabajo en vidrio		Tecnica: vidrio moldeado al soplete		Materia Prima: Vidrio Pyrex	
Especificaciones Tecnicas: La forma moldeada se realiza a partir de moldes prefabricados e madera. El vidrio Pyrex viene en forma de tubo y se calienta con soplete y moldea a partir del soplado y moldeado con pinzas y/o herramientas especializadas para moldeo.					
Color: Transparente – ave color ambar		Capacidad de Producción / mes: 30		Dimensiones Generales	
Peso (gr.): 300 grs		Precio Unitario: \$ 38.000		Precio por Mayor: 38.000	
Artesano: Jorge Enrique Ayala		Telefono: 310 3214607		Largo	Ancho:
Grupo o Taller: Arte y Fuego		Departamento: Cundinamarca		5 cms	2.5 cms
Certificado Hecho a mano: <input type="checkbox"/> Si <input checked="" type="checkbox"/> No		Centro Poblado: Chía		Alto:	Diametro:
				7 cms	N/A
Observaciones: Producto de sarrollado en prototipo no aprobado en Comité de Diseño		Resguardo Caserio <input type="checkbox"/> Localidad Vereda <input type="checkbox"/> N/A Corregimiento <input type="checkbox"/>			
Responsable: Constanza Téllez- Diseñadora Regional – Lab Cundinamarca		Dibujante: Constanza Téllez- Diseñadora Regional - Cundinamarca			
Aprobado por: Samuel López – Diseñador Lider Zona Altiplano Cundiboyacense		Fecha: 20 Noviembre		<input checked="" type="checkbox"/> X Referentes <input type="checkbox"/> Línea	
				Terminado	En Proceso
				Muestra <input type="checkbox"/>	<input type="checkbox"/>

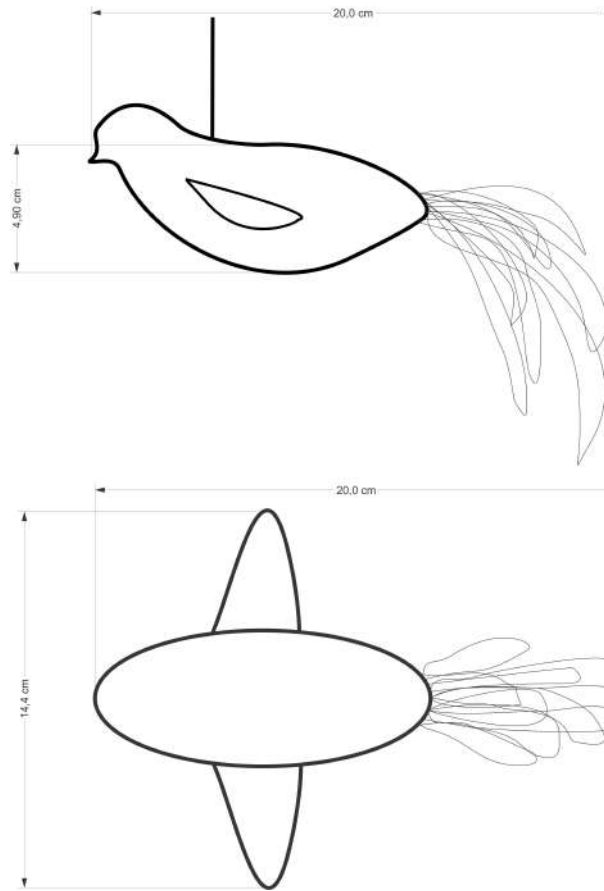

1	Cuerpo del ave y alas	Fielto de lana	1	80 %
1	Cola	Fielto de lana	1	20 %
No.	Pieza	Material	Cant	Porc%

Tabla de Componentes

Nombre de la pieza: Ave cola de color Grande		Referencia: Pendiente		ESC. 1:100	
Oficio: Tejeduría		Tecnica: Afieltrado de lana		Materia Prima: Lana 100 % natural	
Especificaciones Tecnicas: Técnica de afieltrado o apelmasado de vellón de lana a partir de aguja. Escarmenado de lana, lavado y tinturado. Moldeado a mano con aguja. Aplicación del sistema de sujeción con cordón de 4 cabos y terminación en argolla.					
Color: Natural lana crudo – Cola gama de amarillos		Capacidad de Producción / mes: 20		Dimensiones Generales	
Peso (gr.): 120 grs	Precio Unitario: \$ 45.000	Precio por Mayor: \$ 45.000	Largo 20 cms	Ancho: 15 cms	Alto: 4,5 cms
Artesano: Laura Yolanda Muñoz		Telefono: 3208017859		Diámetro: N/A	
Grupo o Taller: Lanaureka		Departamento: Cundinamarca		Municipio: Tenjo	
Certificado Hecho a mano: <input type="checkbox"/> Si <input checked="" type="checkbox"/> No		Centro Poblado: Tenjo		<input type="checkbox"/> Resguardo Caserio <input type="checkbox"/> Localidad Vereda <input type="checkbox"/> N/A Corregimiento	
Observaciones:					
Responsable: Constanza Téllez- Diseñadora Regional – Laboratorio Cundinamarca			Dibujante: constanza Téllez – Diseñadora Regional – Laboratorio Cundinamarca		
Aprobado por: Samuel López – Diseñador Líder – Zona Altiplano Cundiboyacense		Fecha: 20 / Noviembre / 2020		<input type="checkbox"/> x Referentes <input type="checkbox"/> Línea	
				Muestra <input type="checkbox"/> Terminado <input type="checkbox"/> En Proceso	

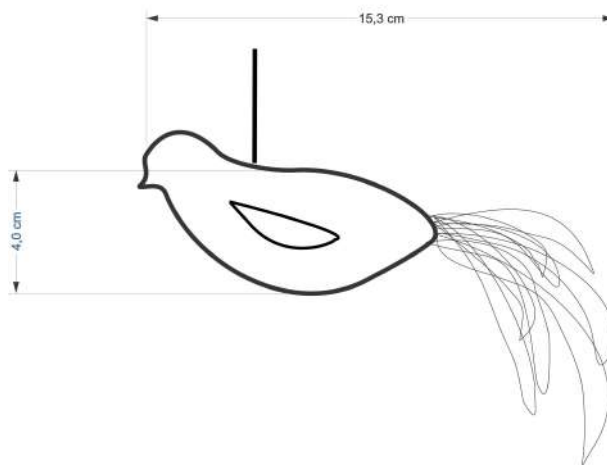
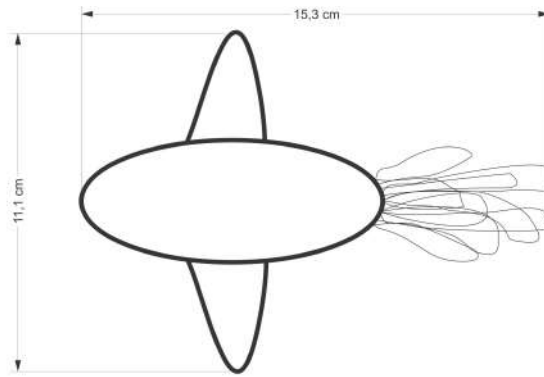

1	Cuerpo del ave y alas	Fielto de lana	1	80 %
1	Cola	Fielto de lana	1	20 %
No.	Pieza	Material	Cant	Porc%

Tabla de Componentes

Nombre de la pieza: Ave cola de color pequeña		Referencia: Pendiente		ESC: 1:100	
Oficio: Tejeduría		Técnica: Afiltrado de lana		Materia Prima: Lana 100 % natural	
Especificaciones Técnicas: Técnica de afiltrado o apelmasado de vellón de lana a partir de aguja. Escarmenado de lana, lavado y tinturado. Moldeado a mano con aguja. Aplicación del sistema de sujeción con cordón de 4 cabos y terminación en argolla.					
Color: Natural lana crudo – Cola gama de amarillos		Capacidad de Producción / mes: 20		Dimensiones Generales	
Peso (gr.): 120 grs	Precio Unitario: \$ 45.000	Precio por Mayor: \$ 45.000		Largo: 15 cms	Ancho: 11 cms
Artesano: Laura Yolanda Muñoz		Telefono: 3208017859		Alto: 4,5 cms	Diametro: N/A
Grupo o Taller: Lanaureka		Departamento: Cundinamarca		Municipio: Tenjo	
Certificado Hecho a mano: <input type="checkbox"/> Si <input checked="" type="checkbox"/> No		Centro Poblado: Tenjo		<input checked="" type="checkbox"/> Resguardo Caserio	<input checked="" type="checkbox"/> Localidad Vereda <input checked="" type="checkbox"/> N/A Corregimiento
Observaciones:					
Responsable: Constanza Téllez- Diseñadora Regional – Laboratorio Cundinamarca			Dibujante: constanza Téllez – Diseñadora Regional – Laboratorio Cundinamarca		
Aprobado por: Samuel López – Diseñador Líder – Zona Cundiboyacense			Fecha: 20 / Noviembre / 2020		<input checked="" type="checkbox"/> x Referentes <input checked="" type="checkbox"/> Línea
				Muestra	<input type="checkbox"/> Terminado <input type="checkbox"/> En Proceso

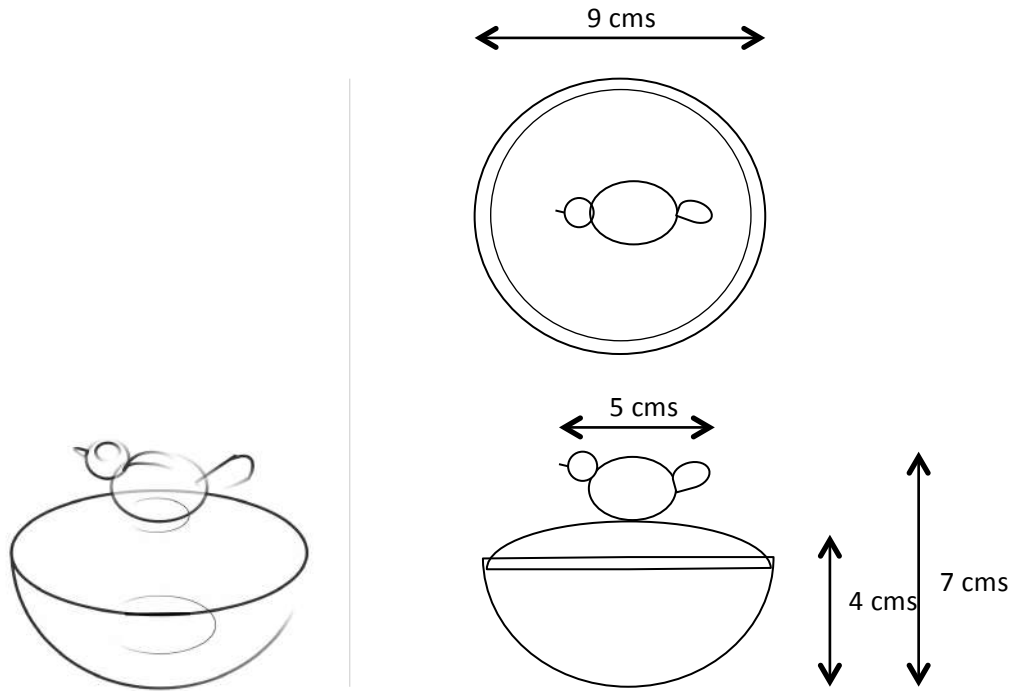

1	Contenedor	Vidrio	1	60 %
1	Tapa	Vidrio	1	20 %
1	Figura	Vidrio	1	20%
No.	Pieza	Material	Cant	Porc%
Tabla de Componentes				

Nombre de la pieza: Bombonera Vidrio		Referencia: Pendiente		ESC.: 1:00	
Oficio: Trabajo en vidrio		Tecnica: vidrio moldeado al soplete		Materia Prima: Vidrio Pyrex	
Especificaciones Tecnicas: La forma moldeada se realiza a partir de moldes prefabricados e madera. El vidrio Pyrex viene en forma de tubo y se calienta con soplete y moldea a partir del soplado y moldeado con pinzas y/o herramientas especializadas para moldeo.					
Color: Transparente – ave color ambar		Capacidad de Producción / mes: 30		Dimensiones Generales	
Peso (gr.): 300 grs	Precio Unitario: \$ 38.000	Precio por Mayor: 38.000	Largo	Ancho:	Alto:
Artisano: Jorge Enrique Ayala		Telefono: 310 3214607		N/A	7 cms
Grupo o Taller: Arte en Vidrio		Departamento: Cundinamarca		Municipio: Chía	
Certificado Hecho a mano: <input type="checkbox"/> Si <input checked="" type="checkbox"/> No		Centro Poblado: Chía		<input type="checkbox"/> Resguardo Caserio	<input type="checkbox"/> Localidad Vereda
				<input type="checkbox"/> N/A Corregimiento	
Observaciones:					Terminado
Responsable: Constanza Téllez- Diseñadora Regional – Lab Cundinamarca			Dibujante: Constanza Téllez- Diseñadora Regional - Cundinamarca		
Aprobado por: Samuel López – Diseñador Líder Zona Altiplano Cundiboyacense			Fecha: 20 Noviembre		<input checked="" type="checkbox"/> X Referentes <input type="checkbox"/> Línea
					Muestra <input type="checkbox"/> <input type="checkbox"/> En Proceso

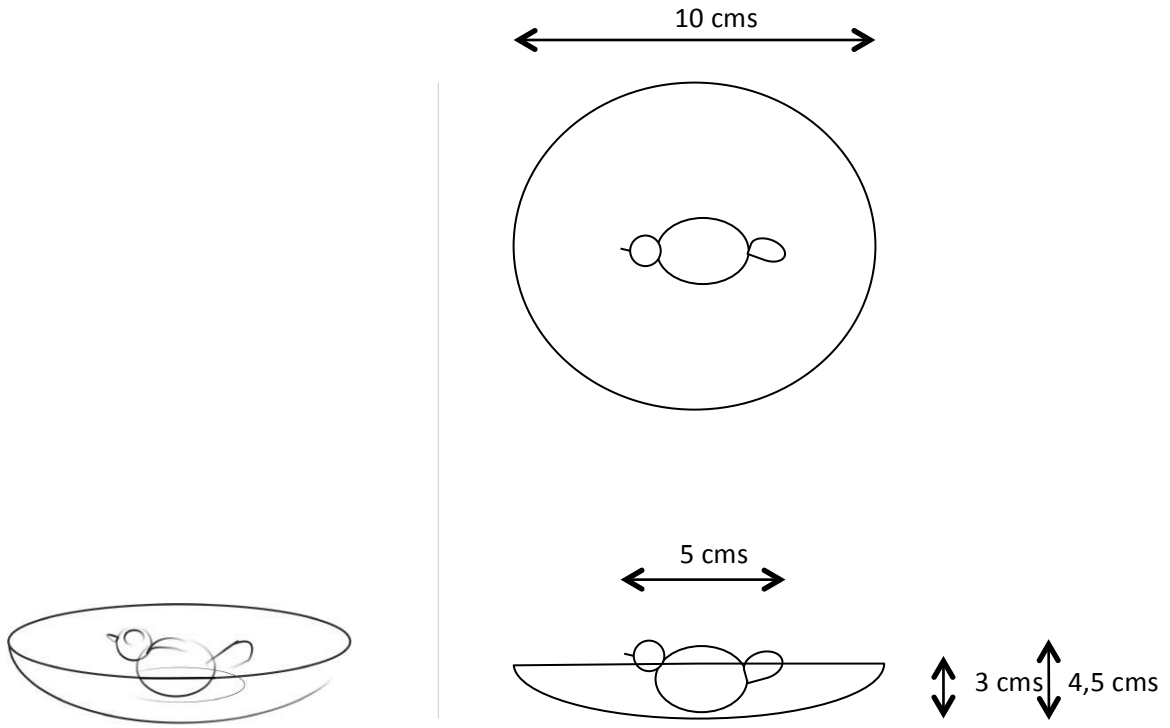

No.	Pieza	Material	Cant	Porc%
1	Contenedor	Vidrio	1	80 %
1	Figura	Vidrio	1	20 %

Tabla de Componentes

Nombre de la pieza: Cuenco Ave central		Referencia: Pendiente		ESC.: 1:00	
Oficio: Trabajo en vidrio		Tecnica: vidrio moldeado al soplete		Materia Prima: Vidrio Pyrex	
Especificaciones Tecnicas: La forma moldeada se realiza a partir de moldes prefabricados e madera. El vidrio Pyrex viene en forma de tubo y se calienta con soplete y moldea a partir del soplado y moldeado con pinzas y/o herramientas especializadas para moldeo. Las dos piezas se moldean separadas y se ensamblan a partir de calentamiento del vidrio.					
Color: Transparente – ave color ambar		Capacidad de Producción / mes: 30		Dimensiones Generales	
Peso (gr.): 200 grs	Precio Unitario: \$ 35.000	Precio por Mayor: 35.000		Largo: N/A	Ancho: N/A
Artisano: Jorge Enrique Ayala		Telefono: 310 3214607		Alto: 4,5 cms	Diametro: 10 cms
Grupo o Taller: Arte en Vidrio		Departamento: Cundinamarca		Municipio: Chía	
Certificado Hecho a mano: <input type="checkbox"/> Si <input checked="" type="checkbox"/> No		Centro Poblado: Chía		<input type="checkbox"/> Resguardo Caserio	<input type="checkbox"/> Localidad Vereda
				<input type="checkbox"/> N/A Corregimiento	
Observaciones:					
Responsable: Constanza Téllez- Diseñadora Regional – Lab Cundinamarca			Dibujante: Constanza Téllez- Diseñadora Regional - Cundinamarca		
Aprobado por: Samuel López – Diseñador Líder Zona Altiplano Cundiboyacense		Fecha: 20 Noviembre		<input type="checkbox"/> X Referentes <input type="checkbox"/> Línea	
				Muestra	<input type="checkbox"/> Terminado <input type="checkbox"/> En Proceso

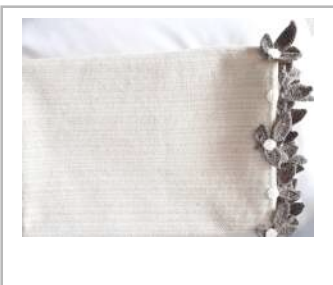
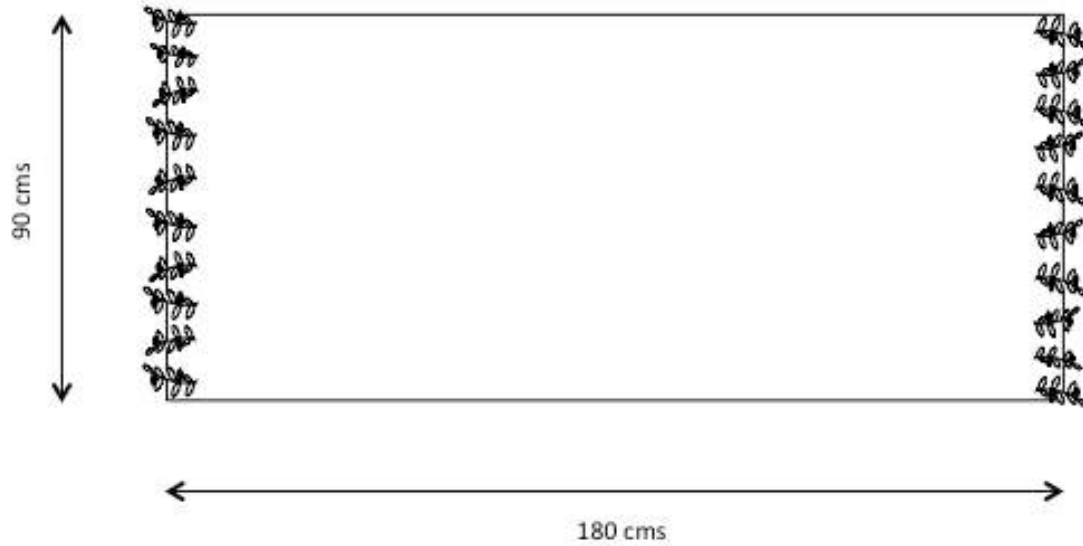

1	Manta	Lana 100 %	1	100 %
12	Ramas			
No.	Pieza	Material	Cant	Porc%
Tabla de Componentes				

Nombre de la pieza: Mantas flores crudo		Referencia: Pendiente		ESC. 1:00	
Oficio: Tejeduría		Tecnica: Telar horizontal		Materia Prima: Lana 100 %	
Especificaciones Tecnicas: Tejido plano en tafetán, trama y urdimbre equivalente. Terminaciones con filete en bordes y ramas tejidas en macramé aplicadas en bordes extremos. Suavizado y vaporizado.					
Color: Crudo lana natural		Capacidad de Producción / mes: 30		Dimensiones Generales	
Peso (gr.): 1300 grs		Precio Unitario: \$ 155.000		Precio por Mayor	
Artisano: Luz María Rodríguez		Telefono: 3212414594		Largo	Ancho:
Grupo o Taller: Tejidos Luz María Rodríguez		Departamento: Cundinamarca		Municipio: Sutatausa	Alto:
Certificado Hecho a mano: <input type="checkbox"/> Si <input checked="" type="checkbox"/> No X		Centro Poblado: Sutatausa		<input type="checkbox"/> Resguardo Caserio	<input type="checkbox"/> Localidad Vereda
Observaciones:				<input type="checkbox"/> N/A	<input type="checkbox"/> Corregimiento
Responsable: Constanza Téllez – Diseñadora Regional – Laboratorio Cundinamarca		Dibujante: Constanza Téllez – Diseñadora Regional		Muestra <input type="checkbox"/> Terminado <input type="checkbox"/> <input type="checkbox"/> En Proceso	
Aprobado por: Samuel López – Diseñador Líder – Zona Altiplano Cundiboyacense		Fecha: 20 /NOV/2020			

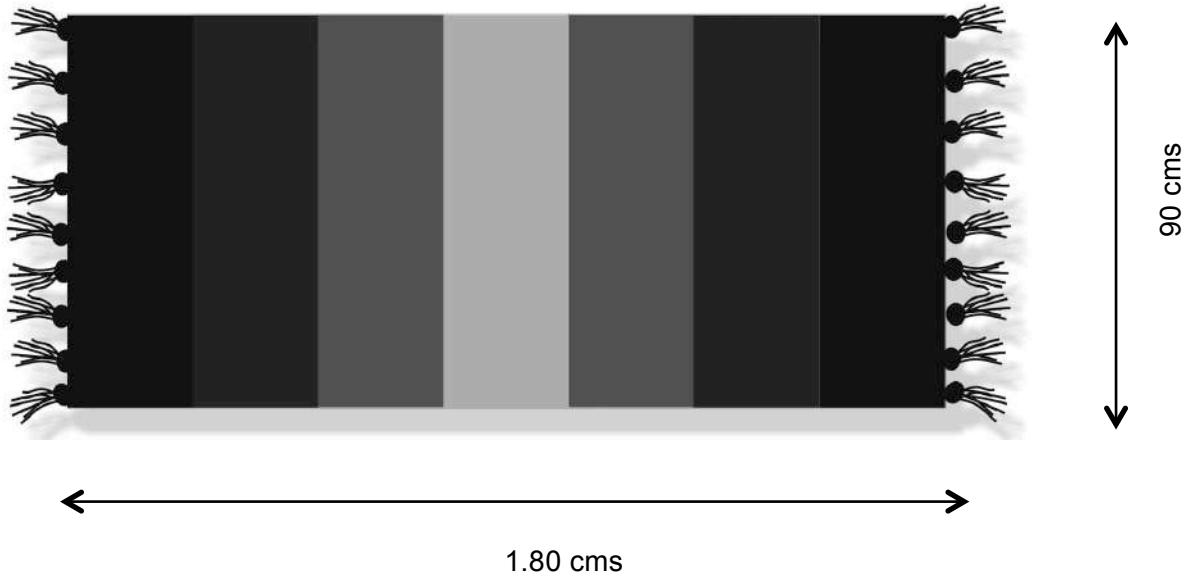

No.	Pieza	Material	Cant	Porc%
	cuerpo	Hilo acrílico mezcla	1	100%

Tabla de Componentes

Nombre de la pieza: Manta de rayas		Referencia: Pendiente		ESC: 1:100	
Oficio: Tejeduría		Técnica: Dos agujas		Materia Prima: Hilo mezcla acrílico	
Especificaciones Técnicas: Elaboradas en dos agujas con puntadas caídas, agujas No 4 . Remates en los extremos con borlas de 8 cm de largo.					
Color: degradé azules a gris		Capacidad de Producción / mes: 10		Dimensiones Generales	
Peso (gr.): 1200 grs		Precio Unitario: \$ 150.000		Precio por Mayor: \$ 150.000	
Artesano: Angela María Alarcón		Telefono: 3134119578		Largo: 1,80 cms	
Grupo o Taller: Aracnia		Departamento: Cundinamarca		Municipio: Sopó	
Certificado Hecho a mano: <input type="checkbox"/> Si <input checked="" type="checkbox"/> No		Centro Poblado: Sopó		<input checked="" type="checkbox"/> Resguardo Caserio <input checked="" type="checkbox"/> Localidad Vereda <input checked="" type="checkbox"/> N/A Corregimiento	
Observaciones:				Terminado <input checked="" type="checkbox"/> En Proceso <input type="checkbox"/>	
Responsable: Constanza Téllez - Diseñadora Regional – Laboratorio Cundinamarca			Dibujante: Constanza Téllez		
Aprobado por: Samuel López – Diseñador Líder – Zona Altiplano Cundiboyacense			Fecha: 20 / 10 / 20		<input type="checkbox"/> Referentes <input type="checkbox"/> Línea <input checked="" type="checkbox"/> Muestra



2.25 cms

1.50 cms

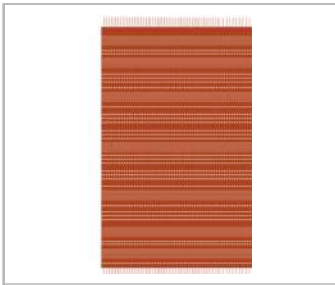

No.	Pieza	Material	Cant	Porc%
	Mantel	Hilo coralino	1	100 %

Tabla de Componentes

Nombre de la pieza: Mantel puntadas		Referencia: Pendiente		ESC: 1:100	
Oficio: Tejeduría		Tecnica: Telar horizontal		Materia Prima: Hilo coralino	
Especificaciones Tecnicas: Urdido sencillo en cuatro marcos en un solo color. Trama en crudo de tres tipos de hilatura , grosores y calibres. Terminaciones con echas de 6 cms de largo					
Color: Color bronce fondo – color crudo		Capacidad de Producción / mes: 50		Dimensiones Generales	
Peso (gr.): 800 grs	Precio Unitario: \$ 135.000	Precio por Mayor: \$ 135.000		Largo	Ancho:
Artesano: Pedro Manuel Sánchez		Telefono: 314 3217203		2.25	1.50
Grupo o Taller: Tejidos Tapitex		Departamento: Cundinamarca		Alto:	Diametro:
Certificado Hecho a mano: <input type="checkbox"/> Si <input checked="" type="checkbox"/> No		Centro Poblado: Cajicá		N/A	N/A
		<input type="checkbox"/> Resguardo Casero		<input type="checkbox"/> Localidad Vereda <input type="checkbox"/> N/A Corregimiento	
Observaciones:				Muestra <input type="checkbox"/> Terminado <input type="checkbox"/> En Proceso	
Responsable: Constanza Téllez- Diseñadora Regional Laboratorio Cundinamarca			Dibujante: Constanza Téllez Tavera		
Aprobado por: Samuel López- Diseñador Líder – Zona Altiplano Cundiboyacense		Fecha: Noviembre 21		<input type="checkbox"/> X Referentes <input type="checkbox"/> Línea	

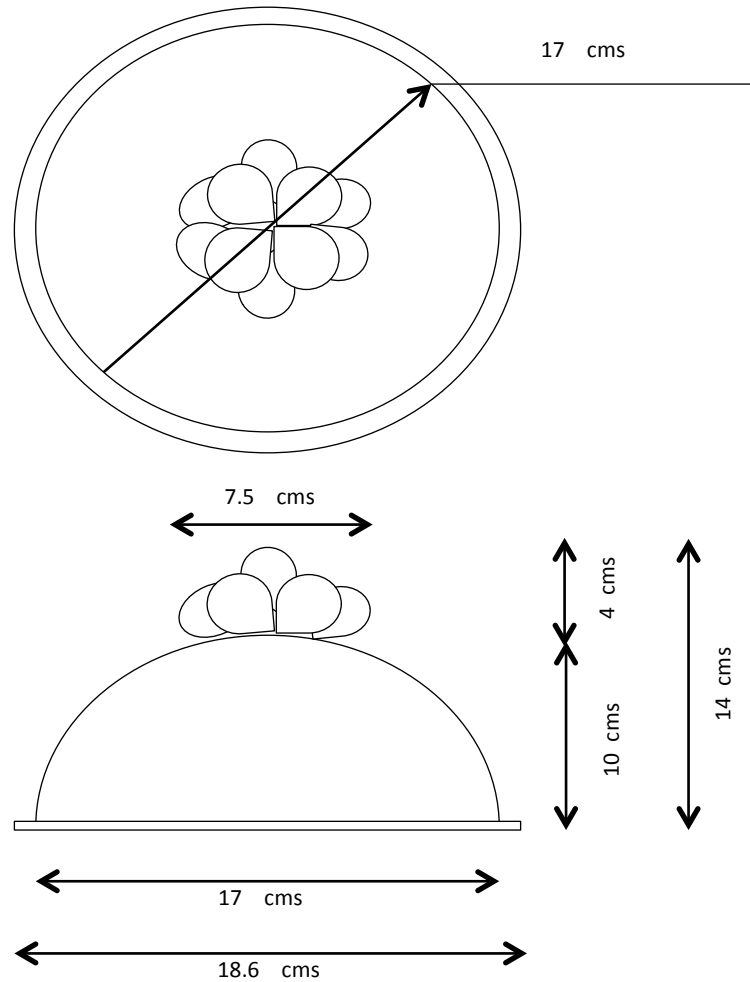

1	Cuerpo tapa	Arcilla blanca	1	70 %
2	Base	Arcilla blanca	1	10 %
3	flor agarradera	Arcilla blanca	1	20 %
No.	Pieza	Material	Cant	Porc%
Tabla de Componentes				

Nombre de la pieza: Mantequillera / quesera		Referencia: Pendiente		ESC. 1:100	
Oficio: Cerámica		Técnica: Torno y Modelado		Materia Prima: Arcilla blanca	
Especificaciones Técnicas: Tapa realizada en torno, Bases moldeada a partir de placa aplanada con rodillo. La rosa como botón de agarre es modelada. Quema de la pieza en horno a 1.200 C. Esmaltado mate.					
Color: 1. blanco, café y guayaba		Capacidad de Producción / mes: 15		Dimensiones Generales	
Peso (gr.): 300 grs		Precio Unitario : \$ 19.000		Precio por Mayor: \$ 15.000	
Artesano: Esperanza Solaque		Telefono: 300 5693277		Largo: N/A	
Grupo o Taller: Esperanza Solaque		Departamento: Cundinamarca		Ancho: N/A	
Certificado Hecho a mano: <input type="checkbox"/> Si <input checked="" type="checkbox"/> No		Centro Poblado: Chía		Alto: 14 cm total	
		Resguardo Caserio <input type="checkbox"/> Localidad Vereda <input type="checkbox"/> N/A Corregimiento <input type="checkbox"/>		Diámetro: 17 cm	
Observaciones: Diseño presentado y aprobado en comité – por tiempo no se envió a producción.				Terminado En	
Responsable: Constanza Téllez – Diseñadora Regional – Laboratorio Cundinamarca		Dibujante: Constanza Téllez – Diseñadora Regional – Laboratorio Cundinamarca		Muestra <input type="checkbox"/> <input type="checkbox"/>	
Aprobado por: Samuel López – Diseñador Líder - Zona Altiplano Cundiboyacense		Fecha: 20 / Nov / 2020		x Referentes <input type="checkbox"/> Línea <input type="checkbox"/>	

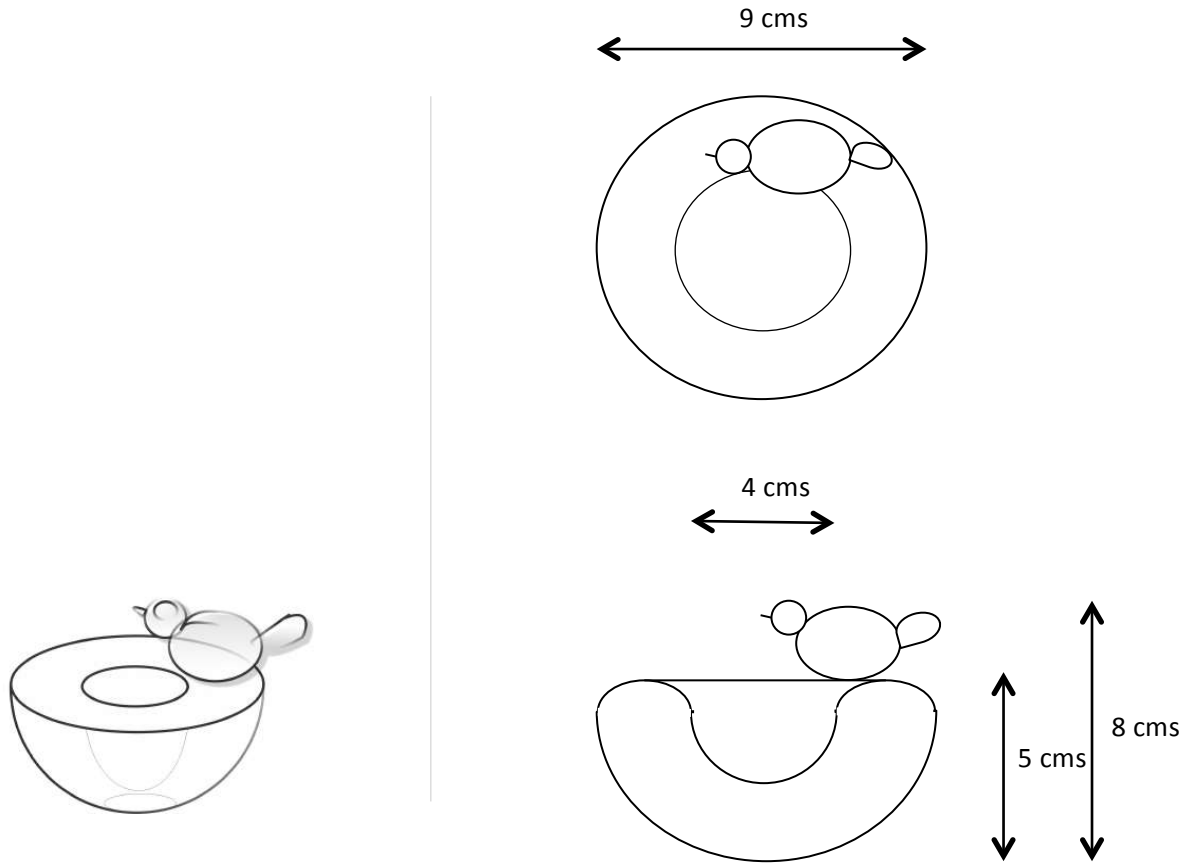

1	Contenedor	Vidrio	1	80 %
1	Figura	Vidrio	1	20 %
No.	Pieza	Material	Cant	Porc%
Tabla de Componentes				

Nombre de la pieza: Minimatera doble pared vidrio		Referencia: Pendiente		ESC.: 1:00	
Oficio: Trabajo en vidrio		Tecnica: vidrio moldeado al soplete		Materia Prima: Vidrio Pyrex	
Especificaciones Tecnicas: La forma moldeada se realiza a partir de moldes prefabricados e madera. El vidrio Pyrex viene en forma de tubo y se calienta con soplete y moldea a partir del soplado y moldeado con pinzas y/o herramientas especializadas para moldeo. Las dos piezas se moldean separadas y se ensamblan a partir de calentamiento del vidrio.					
Color: Transparente – ave color ambar		Capacidad de Producción / mes: 30		Dimensiones Generales	
Peso (gr.): 250 grs		Precio Unitario: \$ 35.000		Precio por Mayor: 35.000	
Artesano: Jorge Enrique Ayala		Telefono: 310 3214607		Largo	Ancho:
Grupo o Taller: Arte en Vidrio		Departamento: Cundinamarca		N/A	N/A
Certificado Hecho a mano: <input type="checkbox"/> Si <input checked="" type="checkbox"/> No		Centro Poblado: Chía		Alto:	Diametro:
				5 cms	9 cms
				Municipio: Chía	
				<input type="checkbox"/> Resguardo Caséreo	<input type="checkbox"/> Localidad Vereda
				<input type="checkbox"/> N/A Corregimiento	
Observaciones:					
Responsable: Constanza Téllez- Diseñadora Regional – Lab Cundinamarca			Dibujante: Constanza Téllez- Diseñadora Regional - Cundinamarca		
Aprobado por: Samuel López – Diseñador Líder Zona Altiplano Cundiboyacense			Fecha: 20 Noviembre		<input type="checkbox"/> X Referentes <input type="checkbox"/> Línea
				Terminado	En Proceso
				Muestra <input type="checkbox"/>	<input type="checkbox"/>

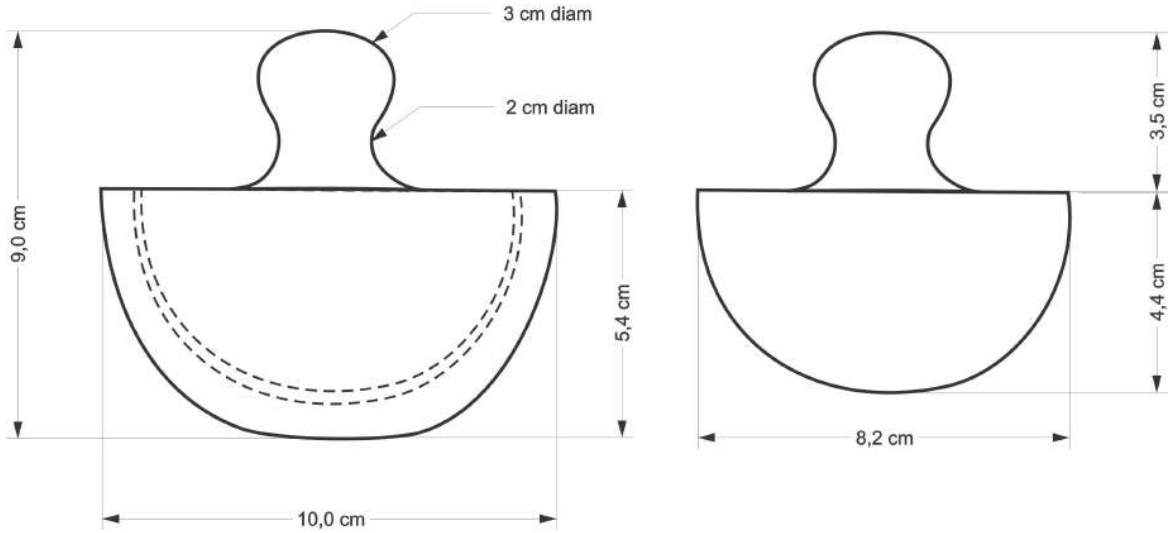

MORTERO GRANDE EN MADERA



	no 1 – contenedor	Madera Urapán	I	60 %
	no 2 – mango	Madera Urapán	I	40 %
No.	Pieza	Material	Cant	Porc%
Tabla de Componentes				

Nombre de la pieza: Mortero grande en madera		Referencia: Referencia		ESC: 1:100	
Oficio: Trabajo en madera		Técnica: Torno		Materia Prima: madera urapán	
Especificaciones Técnicas: Cuenco y mazo trabajado en torno en madera Urapán. Acabado en cera y aceites					
Color: Madera natural		Capacidad de Producción / mes: 30		Dimensiones Generales	
Peso (gr.): 150 grs		Precio Unitario: \$ 48.000		Precio por Mayor: \$ 48.000	
Artisano: Luis Fernando Camacho		Telefono: 316 6855870		Largo: N/A	Ancho: N/A
Grupo o Taller: Fernando Camacho Diseño		Departamento: Cundinamarca		Municipio: Tenjo	
Certificado Hecho a mano: <input type="checkbox"/> Si <input checked="" type="checkbox"/> No		Centro Poblado: Tenjo		<input type="checkbox"/> Resguardo Casero	<input type="checkbox"/> Localidad Vereda
Observaciones: N/A				<input type="checkbox"/> N/A Corregimiento	
Responsable: Constanza Téllez – Diseñadora Regional – Laboratorio Cundinamarca		Dibujante: Constanza Téllez Tavera		Muestra <input type="checkbox"/> Terminado <input type="checkbox"/> En Proceso	
Aprobado por: Samuel López – Diseñador Líder – Altiplano Cundiboyacense		Fecha: Noviembre 21			
				<input checked="" type="checkbox"/> X Referentes <input type="checkbox"/> Línea	

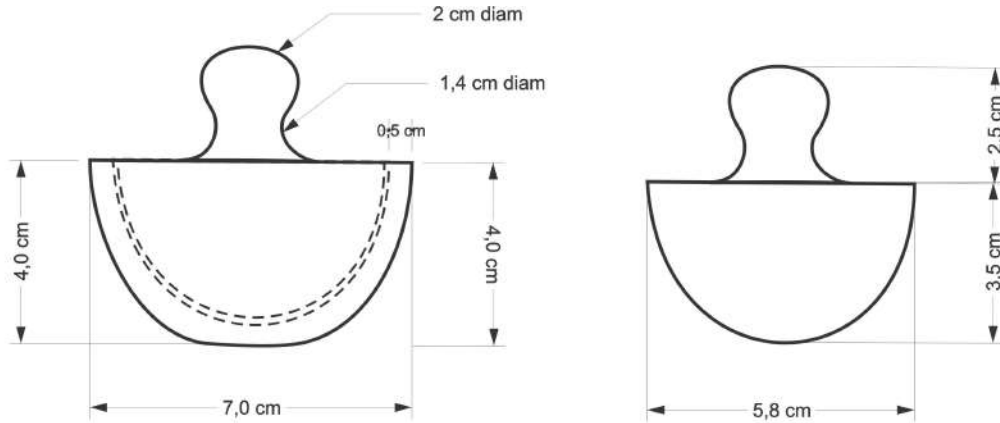

MORTERO PEQUEÑO EN MADERA



1	no 1 – contenedor	Madera Urapán	1	60 %
2	no 2 – mango	Madera Urapán	1	40 %
No.	Pieza	Material	Cant	Porc%
Tabla de Componentes				

Nombre de la pieza: Mortero mediano en madera		Referencia: Pendiente		ESC. 1:100	
Oficio: Trabajo en madera		Tecnica: Torno		Materia Prima: madera urapán	
Especificaciones Técnicas: Cuenco y mazo trabajado en torno en madera Urapán. Acabado en cera y aceites					
Color: Madera natural		Capacidad de Producción / mes: 30		Dimensiones Generales	
Peso (gr.): 80 grs		Precio Unitario: \$ 45.000		Precio por Mayor: \$ 45.000	
Artesano: Luis Fernando Camacho		Telefono: 316 6855870		Largo	Ancho:
Grupo o Taller: Fernando Camacho Diseño		Departamento: Cundinamarca		N/A	N/A
Certificado Hecho a mano: <input type="checkbox"/> Sí <input checked="" type="checkbox"/> No		Centro Poblado: Tenjo		Alto:	Diametro:
Observaciones:		<input type="checkbox"/> Resguardo Caserio <input type="checkbox"/> Localidad Vereda <input type="checkbox"/> N/A Corregimiento		6.5 cms	7 cms
Responsable: Constanza Téllez – Diseñadora Regional - Laboratorio Cundinamarca		Dibujante: Constanza Téllez Tavera		Muestra <input type="checkbox"/> Terminado <input type="checkbox"/> En Proceso	
Aprobado por: Samuel López – Diseñador Líder - Altiplano Cundiboyacense		Fecha: Noviembre 21		<input type="checkbox"/> X Referentes <input type="checkbox"/> Línea	

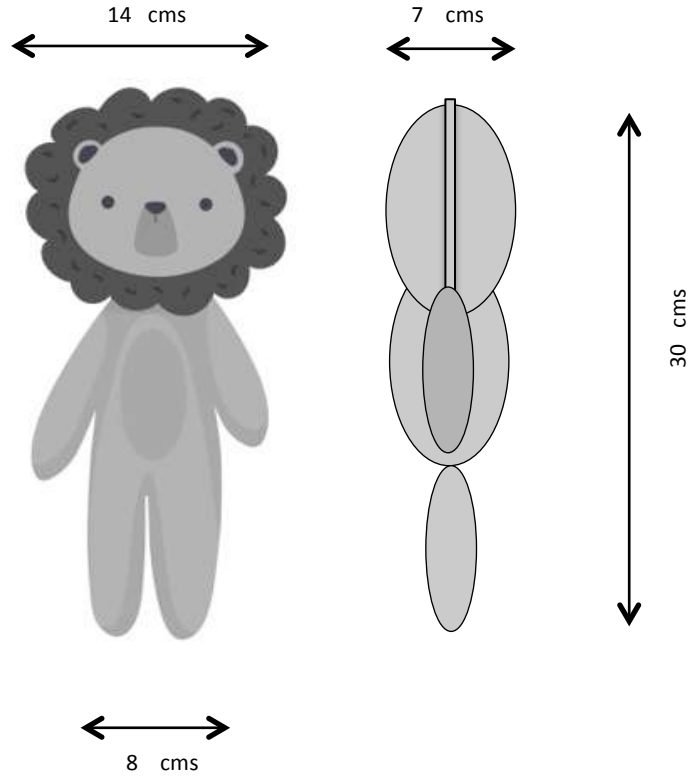

1	Cuerpo	Hilo macramé	1	30 %
2	Cabeza	Hilo macramé	1	30 %
3	Patas	Hilo macramé	2	20 %
4	Brazos	Hilo macramé	2	10 %
5	Cola	Hilo macramé	1	10 %
No.	Pieza	Material	1Cant	Porc%

Tabla de Componentes

Nombre de la pieza: Muñeco León		Referencia: Pendiente		ESC: 1:100	
Oficio: Tjeduría		Tecnica: Crochet		Materia Prima: Hilo macramé	
Especificaciones Técnicas: Elaboración de las partes por separado, patas, brazos, cuerpos, cabeza y cola. Técnica de crochet aguja No 4. decoración de la cabeza con técnica de bordado.					
Color: amarillo ocre / crudo		Capacidad de Producción / mes: 15		Dimensiones Generales	
Peso (gr.): 250 grs	Precio Unitario: \$ 55.000	Precio por Mayor: \$ 55.000	Largo: 14 cms	Ancho: 7 cms	Alto: 30 cms
Artisano: Sandra Milena Torres		Telefono: 317 8375477	Diametro: N/A		
Grupo o Taller: Sanlanero		Departamento: Cundinamarca		Municipio: Tenjo	
Certificado Hecho a mano: <input type="checkbox"/> Si <input checked="" type="checkbox"/> No		Centro Poblado: Tenjo		<input type="checkbox"/> Resguardo Caserio <input type="checkbox"/> Localidad Vereda <input type="checkbox"/> N/A Corregimiento	
Observaciones:					
Responsable: constanza Téllez- Diseñadora Regional – Laboratorio Cundinamarca			Dibujante: Samuel López – Diseñador Líder – Zona Altiplano Cundiboyacense		
Aprobado por: Samuel López – Diseñador Líder - Zona Altiplano Cundiboyacense			Fecha: Nov / 20 / 2020		<input type="checkbox"/> x Referentes <input type="checkbox"/> Línea Muestra <input type="checkbox"/> Terminado <input type="checkbox"/> En Proceso

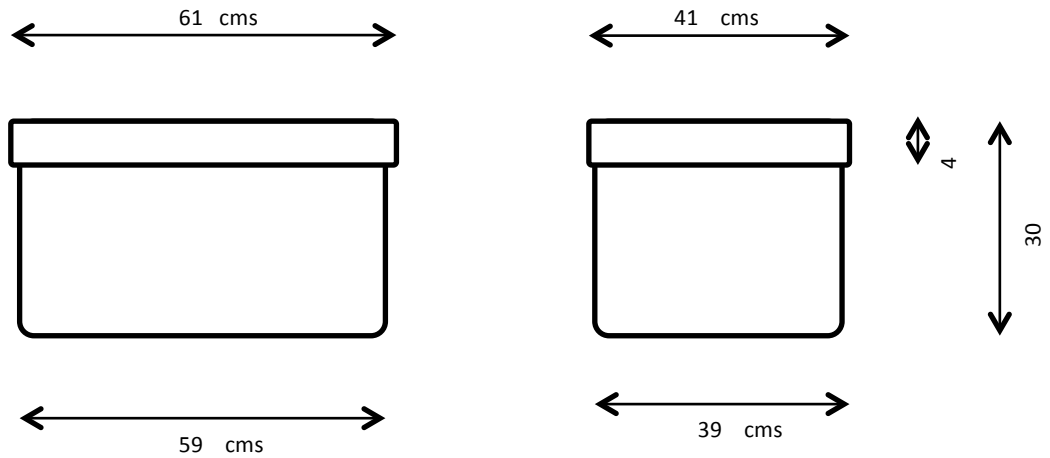

Organizador rectangular con tapa



1	Contenedor	Junco	1	80 %
2	Tapa	Junco	1	20 %
No.	Pieza	Material	Cant	Porc%
Tabla de Componentes				

Nombre de la pieza: Organizador Junco grande		Referencia: Pendiente		ESC. 1:100	
Oficio: Cestería		Tecnica: Cesterpia de bulto		Materia Prima: Junco	
Especificaciones Tecnicas: Matriz en hierro prefabricada y reutilizable. Armado de hilos para dar estructura al tejido. Tensiones a lo largo de la estructura o matriz. Tejido con varas de junco entrelazadas grosor de 3 cms de las paredes. Para la tapa se utiliza una segunda matriz diferente forma, con el mismo proceso. Materia prima previamente extraída, lavada, secada.					
Color: Natural del Junco		Capacidad de Producción / mes: 20		Dimensiones Generales	
Peso (gr.): 300 grs		Precio Unitario: \$ 70.000		Precio por Mayor: \$ 65.000	
Artesano: Dora Flor Alba Briceño		Telefono: 313 8070464		Largo: 50 cms	
Grupo o Taller: Artesanías El Laurel		Departamento: Cundinamarca		Ancho: 39 cms	
Certificado Hecho a mano: <input type="checkbox"/> Si <input checked="" type="checkbox"/> No		Centro Poblado: Fúquene		Alto: 30 cm	
				Diametro: N/A	
Observaciones:				<input type="checkbox"/> Resguardo Caserio <input type="checkbox"/> Localidad Vereda <input type="checkbox"/> N/A Corregimiento	
Responsable: Constanza Téllez- Diseñadora Regional – Laboratorio Cundinamarca		Dibujante: Constanza Téllez – Diseñadora Regional –Laboratorio Cundinamarca		<input type="checkbox"/> Terminado <input type="checkbox"/> En Proceso	
Aprobado por: Samuel López – Diseñador Líder – Zona Altiplano Cundiboyacense		Fecha: 20 / NOV / 2010		<input type="checkbox"/> x Referentes <input type="checkbox"/> Línea Muestra <input type="checkbox"/> <input type="checkbox"/>	

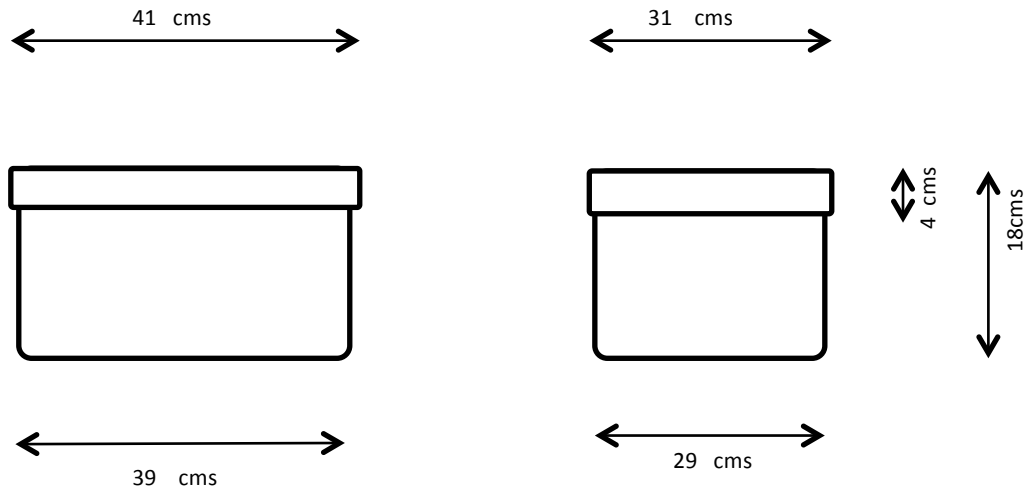

Organizador rectángulo con tapa pequeño



1	Contenedor	Junco	1	80 %
2	Tapa	Junco	1	20 %
No.	Pieza	Material	Cant	Porc%

Tabla de Componentes

Nombre de la pieza: Organizador Junco grande		Referencia: Pendiente		ESC. 1:100	
Oficio: Cestería		Técnica: Cestería de bulto		Materia Prima: Junco	
Especificaciones Técnicas: Matriz en hierro prefabricada y reutilizable. Armado de hilos para dar estructura al tejido. Tensiones a lo largo de la estructura o matriz. Tejido con varas de junco entrelazadas grosor de 3 cms de las paredes. Para la tapa se utiliza una segunda matriz diferente forma, con el mismo proceso. Materia prima previamente extraída, lavada, secada.					
Color: Natural del Junco		Capacidad de Producción / mes: 20		Dimensiones Generales	
Peso (gr.): 300 grs		Precio Unitario: \$ 55.000		Precio por Mayor: \$ 50.000	
Artesano: Dora Flor Alba Briceño		Telefono: 313 8070464		Largo	Ancho:
Grupo o Taller: Artesanías El Laurel		Departamento: Cundinamarca		39 cms	29 cms
Certificado Hecho a mano: <input type="checkbox"/> Si <input checked="" type="checkbox"/> No		Centro Poblado: Fúquene		Alto:	Diametro:
				18 cm	N/A
				Municipio: Fúquene	
				Resguardo Caserio <input type="checkbox"/> Localidad Vereda <input type="checkbox"/> N/A Corregimiento <input type="checkbox"/>	
Observaciones:					
Responsable: Constanza Téllez- Diseñadora Regional – Laboratorio Cundinamarca			Dibujante: Constanza Téllez – Diseñadora Regional – Laboratorio Cundinamarca		
Aprobado por: Samuel López – Diseñador Líder – Zona Altiplano Cundiboyacense			Fecha: 20 / NOV / 2010		Muestra <input type="checkbox"/> Terminado <input type="checkbox"/> En Proceso <input type="checkbox"/>

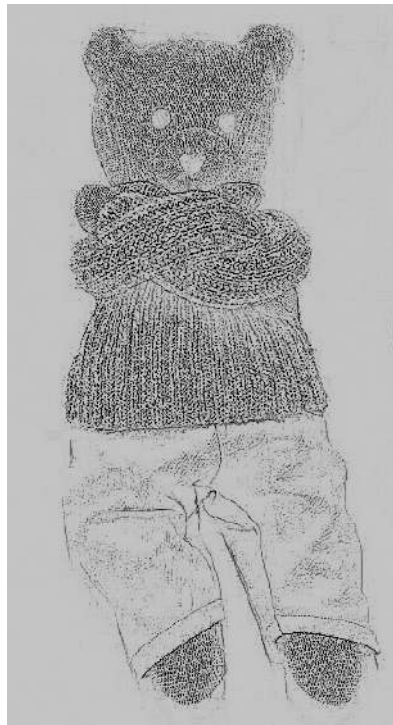

60 cms

30 cms



1	Cuerpo completo una pieza	Algodón / telas de drill	1	70 %
2	Saco	Hilo tipo Alpaca	1	20 %
3	pantalón	Drill	1	10 %
2No.	Pieza	Material	Cant	Porc%
Tabla de Componentes				

Nombre de la pieza: Oso		Referencia: Pendiente		ESC. 1:100	
Oficio: Tejeduría / Muñequería		Tecnica: Tejeduría / Confección		Materia Prima: Hilo tipo alpaca / telas drill	
Especificaciones Tecnicas: Moldes para confección. Armado de la pieza principal, relleno con algodón poliester. Tejido a mano en ods agujas del saco. Pantalón en telade algodón. Bordado de la cara.					
Color: Base gris/ Saco azul y saco gris		Capacidad de Producción / mes: 12		Dimensiones Generales	
Peso (gr.): 450 grs	Precio Unitario: \$ 65.000	Precio por Mayor: \$ 65.000	Largo	Ancho:	Alto:
Artesano: Olga Lucía Beltrán		Telefono: 3002077986		30 cms	20 cms
Grupo o Taller: Taller Olga Lucía Beltrán		Departamento: Cundinamarca		60 cms	Diametro:
Certificado Hecho a mano: <input type="checkbox"/> Si <input checked="" type="checkbox"/> No		Centro Poblado: Tenjo		N/A	N/A
		<input type="checkbox"/> Resguardo Caserio		<input type="checkbox"/> Localidad Vereda	
				<input type="checkbox"/> N/A Corregimiento	
Observaciones:					Terminado <input type="checkbox"/> En Proceso <input type="checkbox"/>
Responsable: Constanza Téllez – diseñadora Regional – Laboratorio Cundinamarca			Dibujante: Constanza Téllez – diseñadora Regional – Laboratorio Cundinamarca		
Aprobado por: Samuel López – Líder en Diseño Zona Altiplano Cundiboyacense			Fecha: 20 / Nov / 2020		
			<input type="checkbox"/> Referentes <input type="checkbox"/> x Línea		Muestra <input type="checkbox"/>

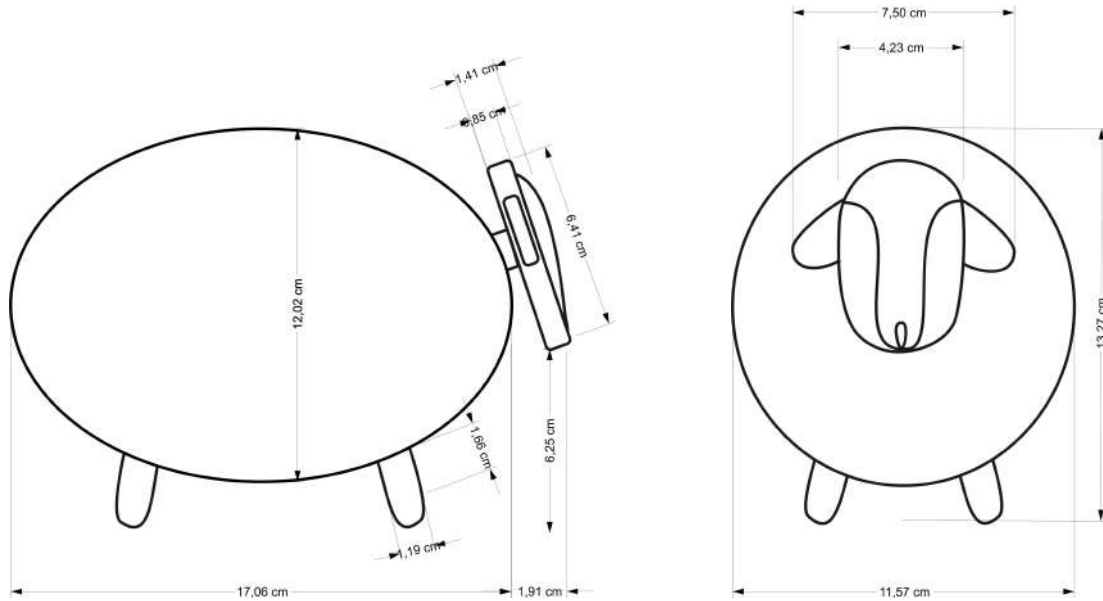

1	Cuerpo oveja	Lana/ espuma	1	70 %
2	Cara	Cedro	1	20 %
3	patas	Cedro	4	10 %
No.	Pieza	Material	Cant	Porc%
Tabla de Componentes				

Nombre de la pieza: Oveja cara de madera		Referencia: Pendiente		ESC. 1:100	
Oficio: Tejeduría / Trabajo en madera		Tecnica: Tejeduría / Talla en madera		Materia Prima: Lana / Cedro	
Especificaciones Tecnicas: Cuerpo modelado en espuma – tejido crochet aguja No 4 – Cara tallada en madera de cedro- Pulida y acabado con cera. Patas en bolillo acabadas con cera.					
Color: Grises		Capacidad de Producción / mes: 15		Dimensiones Generales	
Peso (gr.): 80 grs		Precio Unitario: \$ 40.000		Precio por Mayor: \$ 40.000	
Artisano: Fernando Guerrero		Telefono: 3115740817		Largo	Ancho:
Grupo o Taller: Tejidos Alejita		Departamento: Cundinamarca		Municipio: Zipaquirá	Alto:
Certificado Hecho a mano: <input type="checkbox"/> Si <input checked="" type="checkbox"/> No		Centro Poblado: Zipaquirá		<input type="checkbox"/> Resguardo Caserio	<input type="checkbox"/> Localidad Vereda
Observaciones:				<input type="checkbox"/> N/A	<input type="checkbox"/> Corregimiento
Responsable: Constanza Téllez – Diseñadora Regional – Laboratorio Cundinamarca		Dibujante: Constanza Téllez		Muestra <input type="checkbox"/> Terminado <input type="checkbox"/> En Proceso	
Aprobado por: Samuel López – Líder en Diseño Zona Altiplano Cundiboyacense		Fecha: 20 / Nov / 2020		<input type="checkbox"/> Referentes <input type="checkbox"/> X Línea	

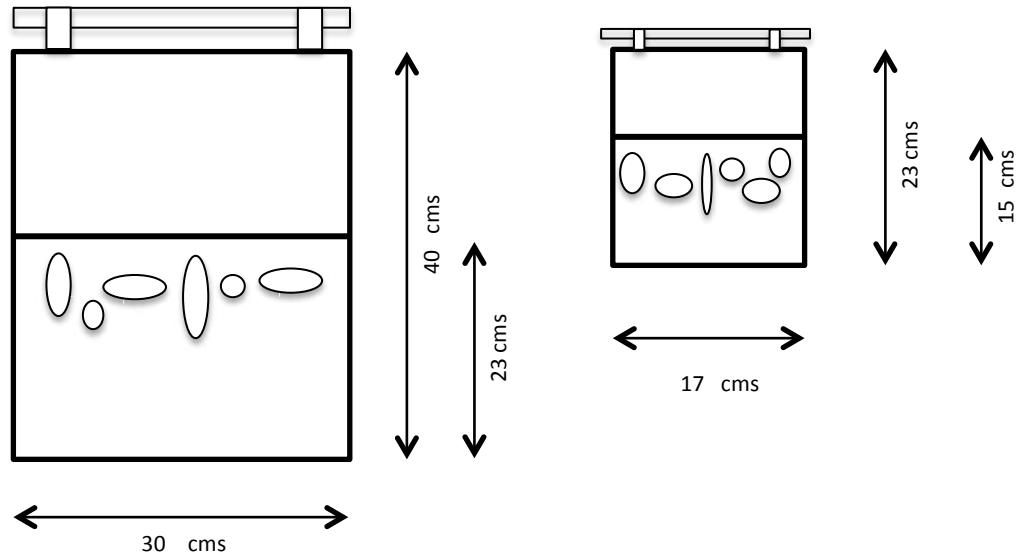

1	Cuerpo revistero	Lana 100 natural	1	90 %
2	Bolillo madera	Bolillo madera cedro	1	10 %
No.	Pieza	Material	Cant	Porc%
Tabla de Componentes				

Nombre de la pieza: Revistero		Referencia:		ESC. 1:100					
Oficio: Tejeduría		Tecnica: Bordado lana sobre tela de lana		Materia Prima: Lana 100 % natural					
Especificaciones Tecnicas: Tela base tejida en telar horizontal, bordes desflecados. Bordado en lana. Bolillo en cedro. Confección fnal a máquina.									
Color: Negro Base – color crudo		Capacidad de Producción / mes: 15		Dimensiones Generales					
Peso (gr.): 300 grs		Precio Unitario grande : \$ 65.000		Precio por Mayor: \$ 63.000		Largo	Ancho:	Alto:	Diámetro:
		Precio Unitario Pequeño: \$ 50.000		Precio por Mayor: \$ 48.000		40 cms	30 cms	1,8 cm	N/A
Artisano: Gilberto Cifuentes		Teléfono: 314 4130545				23 cms	17 cms	1,8 cm	
Grupo o Taller: Taller artesanal - Fonquetá		Departamento: Cundinamarca		Municipio: Chía					
Certificado Hecho a mano: <input type="checkbox"/> Sí <input checked="" type="checkbox"/> No		Centro Poblado: Chía		<input type="checkbox"/> Resguardo Caserio <input type="checkbox"/> Localidad Vereda <input type="checkbox"/> N/A Corregimiento					
Observaciones: Producto presentado en Comité de Diseño – No aprobado.								Terminado <input type="checkbox"/> En Proceso <input type="checkbox"/>	
Responsable: Constanza Téllez- Diseñadora Regional – Laboratorio Cundinamarca				Dibujante: Constanza Téllez – Diseñadora Regional –Laboratorio Cundinamarca					
Aprobado por: Samuel López – Diseñador Líder –Zona Altiplano Cundiboyacense				Fecha: 20 / NOV / 2010		<input type="checkbox"/> x Referentes <input type="checkbox"/> Línea			
								Muestra <input type="checkbox"/>	

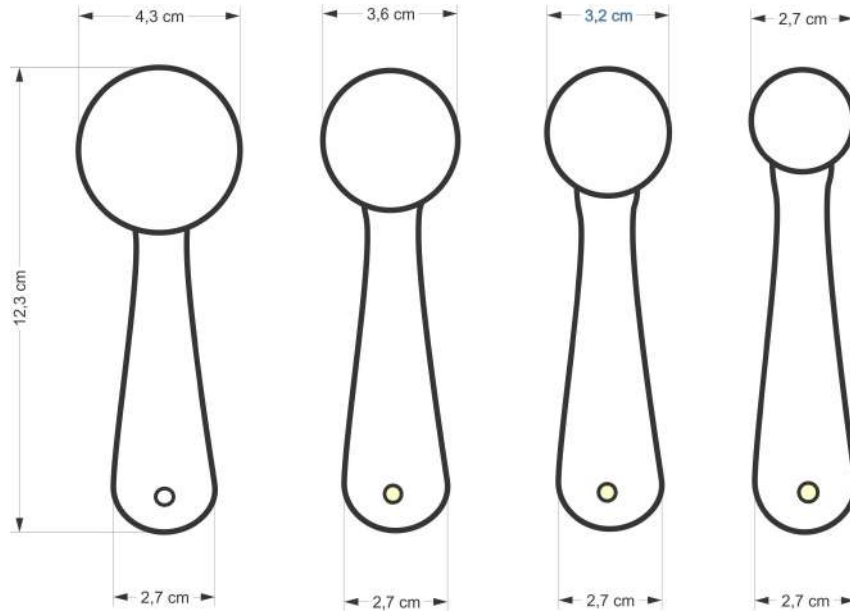

	no 1 – contenedor	Madera Urapán	1	60 %
	no 2 – mango	Madera Urapán	1	40 %
No.	Pieza	Material	Cant	Porc%
Tabla de Componentes				

Nombre de la pieza: Set de 4 cucharas		Referencia: Pendiente		ESC. 1:100	
Oficio: Trabajo en madera		Tecnica: Maquinado/Talla		Materia Prima: madera urapán	
Especificaciones Técnicas: Cuenco y mazo trabajado en torno en madera Urapán. Acabado en cera y aceites					
Color: Madera natural		Capacidad de Producción / mes: 30		Dimensiones Generales	
Peso (gr.): 150 grs		Precio Unitario: \$ 45.000		Precio por Mayor: \$ 45.000	
Artesano: Luis Fernando Camacho		Telefono: 316 6855870		Largo	Ancho:
				12 cms	4.3 cms
				12 cms	3.6 cms
				12 cms	3.2 cms
				12 cms	2.7 cms
				Alto:	Diametro:
				2 cms	N/A
				2 cms	
				2 cms	
Grupo o Taller: Fernando Camacho		Departamento: Cundinamarca		Municipio: Tenjo	
Certificado Hecho a mano: <input type="checkbox"/> Si <input checked="" type="checkbox"/> No		Centro Poblado: Tenjo		<input checked="" type="checkbox"/> Resguardo Caserio <input type="checkbox"/> Localidad Vereda <input type="checkbox"/> N/A Corregimiento	
Observaciones:					
Responsable: Constanza Téllez – Diseñadora Regional Laboratorio Cundinamarca			Dibujante: Constanza Téllez – diseñadora Regional Laboratorio Cundinamarca		
Aprobado por: Samuel López – Diseñador Líder – Altiplano Cundiboyacense			Fecha: Noviembre 20 / 2020		<input type="checkbox"/> X Referentes <input type="checkbox"/> Línea
				Terminado	En Proceso
				Muestra <input type="checkbox"/>	<input type="checkbox"/>

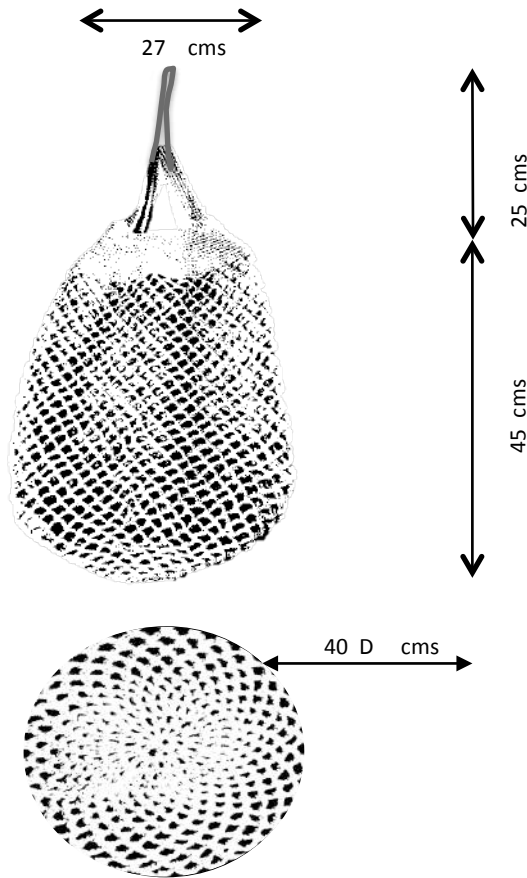

No.	Pieza	Material	Cant	Porc%
1	Talega en cuero sintético	Cuero sintético	1	40 %
1	Talega malla	Hilo macramé	1	60 %

Tabla de Componentes

Nombre de la pieza: Organizador Talega grande		Referencia: Pendiente		ESC. 1:100	
Oficio: Tejeduría		Tecnica: Confección y tejido en crochet		Materia Prima: Cuero sintético / hilo macramé	
Especificaciones Tecnicas: Realización de moldes de corte y confección a máquina de la talega interior en cuero sintético. Tejido de talega exterior en crochet aguja No 4 hilo macramé. malla circular con aumentos y disminuciones en la parte superior. Manija doble.					
Color: Gris		Capacidad de Producción / mes: 10		Dimensiones Generales	
Peso (gr.): 400 grs		Precio Unitario: \$ 65.000		Precio por Mayor: \$ 65.000	
Artesano: Martha Lucía Romero		Telefono: 311 4543518		Largo: N/A	
Grupo o Taller:		Departamento: Cundinamarca		Ancho: 40 cms	
Certificado Hecho a mano: <input type="checkbox"/> Si <input checked="" type="checkbox"/> No		Centro Poblado: Tenjo		Alto: 45 cms	
		<input type="checkbox"/> Resguardo Caserio		Localidad Vereda <input type="checkbox"/> N/A	
				Corregimiento <input type="checkbox"/>	
Observaciones:				Terminado <input type="checkbox"/>	
				En Proceso <input type="checkbox"/>	
Responsable: Constanza Téllez – Diseñadora Regional – Laboratorio Cundinamarca		Dibujante: Constanza Téllez – Diseñadora Regional Laboratorio Cundinamarca			
Aprobado por: Samuel López – Líder en Diseño – Zona Altiplano Cundiboyacense		Fecha: 20 / Nov / 2020		<input type="checkbox"/> xReferentes <input type="checkbox"/> Línea	
				Muestra <input type="checkbox"/>	

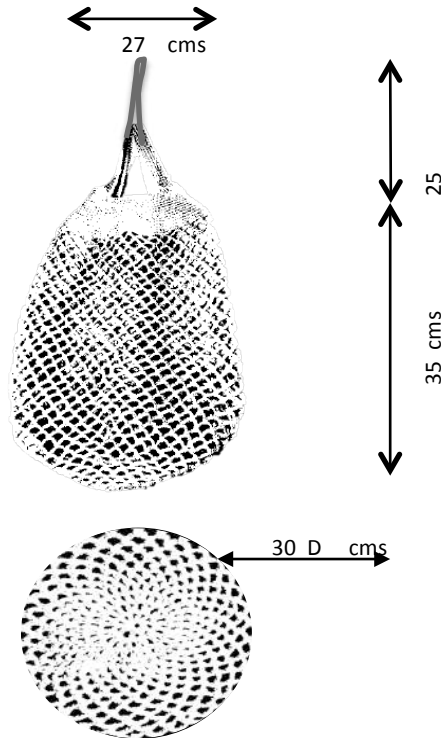

1	Talega en cuero sintético	Cuero sintético	1	40 %
1	Talega malla	Hilo macramé	1	60 %
No.	Pieza	Material	Cant	Porc%

Tabla de Componentes

Nombre de la pieza: Organizador Talega Mediana		Referencia: Pendiente		ESC. 1:100	
Oficio: Tejeduría		Tecnica: Confección y tejido en crochet		Materia Prima: Cuero sintético / hilo macramé	
Especificaciones Tecnicas: Realización de moldes de corte y confección a máquina de la talega interior en cuero sintético. Tejido de talega exterior en crochet aguja No 4 hilo macramé. malla circular con aumentos y disminuciones en la parte superior. Manija doble.					
Color: Crudo		Capacidad de Producción / mes: 10		Dimensiones Generales	
Peso (gr.): 360 grs	Precio Unitario: \$ 60.000	Precio por Mayor: \$ 60.000		Largo	Ancho:
Artisano: Martha Lucía Romero		Telefono: 311 4543518		N/A	30 cms
Grupo o Taller:		Departamento: Cundinamarca		Municipio: Tenjo	
Certificado Hecho a mano: <input type="checkbox"/> Si <input checked="" type="checkbox"/> No		Centro Poblado: Tenjo		<input type="checkbox"/> Resguardo Caserio	<input type="checkbox"/> Localidad Vereda
				<input type="checkbox"/> N/A Corregimiento	
Observaciones:					Terminado
Responsable: Constanza Téllez – Diseñadora Regional – Laboratorio Cundinamarca			Dibujante: Constanza Téllez – Diseñadora Regional Laboratorio Cundinamarca		
Aprobado por: Samuel López – Líder en Diseño – Zona Altiplano Cundiboyacense			Fecha: 20 / Nov / 2020		<input type="checkbox"/> xReferentes <input type="checkbox"/> Línea
					Muestra <input type="checkbox"/> <input type="checkbox"/> En Proceso

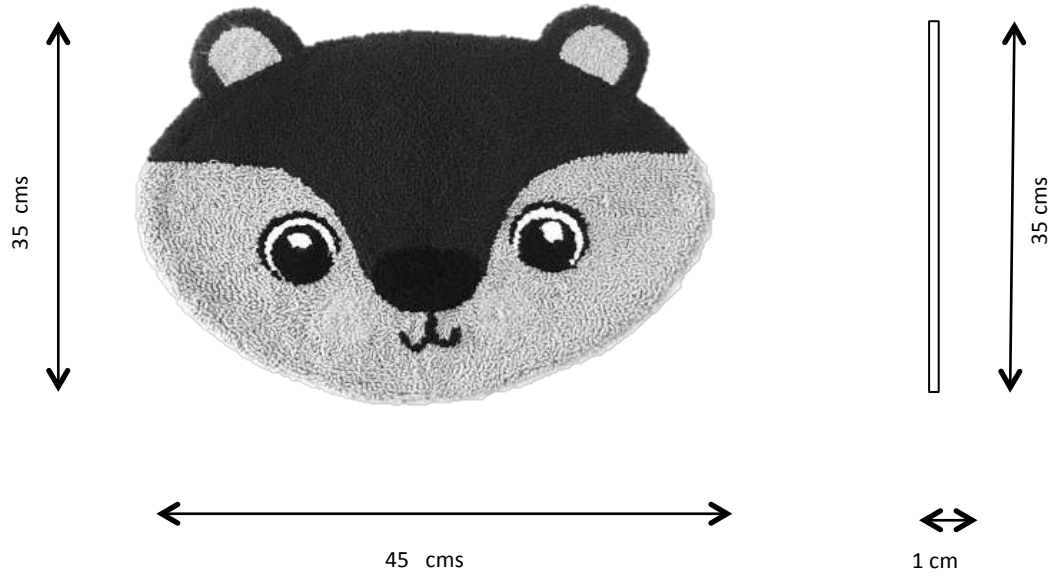

1	Superficie principal con bordado	Madre selva – lana mezcla	1	80 %
2	Base inferior en tela	Madre selva	1	10 %
3	Malla antideslizante	Malla polivinilo	1	10 %
No.	Pieza	Material	Cant	Porc%
Tabla de Componentes				

Nombre de la pieza: Tapete Infantil Ardilla		Referencia: Pendiente		ESC: 1:100	
Oficio: Tejeduría		Tecnica: Bordado aguja mágica		Materia Prima: Lana mezcla acrílica y algodón / tela madre selva	
Especificaciones Técnicas: Planos de la figura y traspaso sobre la tela de base. Selección de colores y materiales, mezcla de algodón y acrílico. Montaje de tela base en bastidor y aplicación del bordado con la aguja mágica. Confección del soporte inferior con telas y malla antideslizante.					
Color: café – negro – beige -		Capacidad de Producción / mes: 20		Dimensiones Generales	
Peso (gr.): 300 grs	Precio Unitario: \$ 60.000	Precio por Mayor: \$ 60.000		Largo	Ancho:
Artesano: Janeth Cristina Russi		Telefono: 3044533324		40 cms	33 cms
Grupo o Taller: Lanas de Tenjo		Departamento: Cundinamarca		Municipio: Tenjo	
Certificado Hecho a mano: <input type="checkbox"/> Si <input checked="" type="checkbox"/> No		Centro Poblado: Tenjo		<input checked="" type="checkbox"/> Resguardo Caserio	<input checked="" type="checkbox"/> Localidad Vereda <input checked="" type="checkbox"/> N/A Corregimiento
Observaciones:				Terminado <input type="checkbox"/> En Proceso <input type="checkbox"/>	
Responsable: Constanza Téllez- Diseñadora Regional – Laboratorio Cundinamarca			Dibujante: Constanza Téllez – Diseñadora Regional –Laboratorio Cundinamarca		
Aprobado por: Samuel López – Diseñador Líder –Región Cundiboyacense		Fecha: 20 / NOV / 2010		<input type="checkbox"/> x Referentes <input type="checkbox"/> Línea Muestra <input type="checkbox"/> <input type="checkbox"/>	

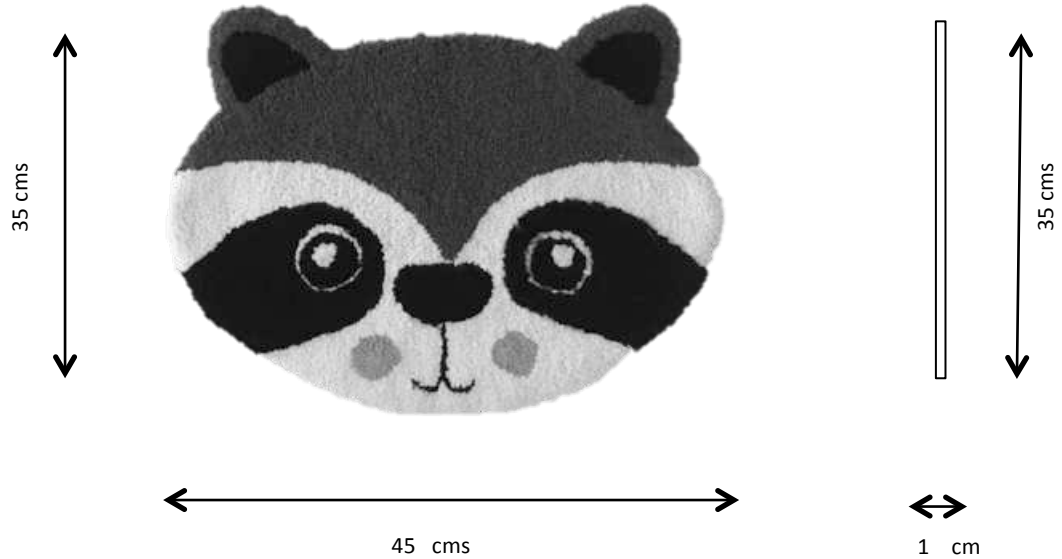

1	Superficie principal con bordado	Madre selva – lana mezcla	1	80 %
2	Base inferior en tela	Madre selva	1	10 %
3	Malla antideslizante	Malla polivinilo	1	10 %
No.	Pieza	Material	Cant	Porc%
Tabla de Componentes				

Nombre de la pieza: Tapete Infantil Mapache		Referencia: Pendiente		ESC. 1:100	
Oficio: Tejeduría		Técnica: Bordado aguja mágica		Materia Prima: Lana mezcla acrílica y algodón / tela madre selva	
Especificaciones Técnicas: Planos de la figura y traspaso sobre la tela de base. Selección de colores y materiales, mezcla de algodón y acrílico. Montaje de tela base en bastidor y aplicación del bordado con la aguja mágica. Confección del soporte inferior con telas y malla antideslizante.					
Color: café – negro – beige -		Capacidad de Producción / mes: 20		Dimensiones Generales	
Peso (gr.): 300 grs		Precio Unitario: \$ 60.000		Precio por Mayor: \$ 60.000	
Artesano: Janeth Cristina Russi		Telefono: 304453324		Largo	Ancho:
Grupo o Taller: Lanas de Tenjo		Departamento: Cundinamarca		40 cms	33 cms
Certificado Hecho a mano: <input type="checkbox"/> Si <input checked="" type="checkbox"/> No		Centro Poblado: Tenjo		Alto:	Diametro:
				1 cm	N/A
Observaciones:		Resguardo Caserio <input type="checkbox"/> Localidad Vereda <input type="checkbox"/> N/A Corregimiento <input type="checkbox"/>			
Responsable: Constanza Téllez- Diseñadora Regional – Laboratorio Cundinamarca		Dibujante: Constanza Téllez – Diseñadora Regional –Laboratorio Cundinamarca		Terminado <input type="checkbox"/> En Proceso <input type="checkbox"/>	
Aprobado por: Samuel López – Diseñador Líder – Zona Altiplano Cundiboyacense		Fecha: 20 / NOV / 2010		Muestra <input type="checkbox"/> <input type="checkbox"/>	
		x Referentes <input type="checkbox"/> Línea <input type="checkbox"/>			