



**ARTESANIAS DE COLOMBIA S.A.
CONVENIO 009 DE 2007 ACCIÓN SOCIAL**

**FORTALECIMIENTO DE LA ACTIVIDAD ARTESANAL PARA FAMILIAS
VINCULADAS AL PROGRAMA DE DESARROLLO ALTERNATIVO PDA EN
LOS MUNICIPIOS DE SIBUNDOY, SANTIAGO, COLÓN Y SAN FRANCISCO EN
EL DEPARTAMENTO DEL PUTUMAYO Y EN EL MUNICIPIO DE SANTA
MARTA EN EL DEPARTAMENTO DEL MAGDALENA**

**Fichas de desarrollo de productos y de cálculo de
costos - Putumayo**

Jorge Eduardo Mejia Posada

Asesor en diseño

**ARTESANÍAS DE COLOMBIA S.A.
Convenio Acción Social – Artesanías de Colombia s.a.
Bogotá, noviembre de 2007**



FORMATO
Ficha de Dibujo y Planos Técnicos

CODIGO: FORASD 07
FECHA: 2004 06 04
VERSION 1

Página 1 de 2



Subgerencia de Desarrollo - Centro de Diseño para la Artesanía y las Pymes

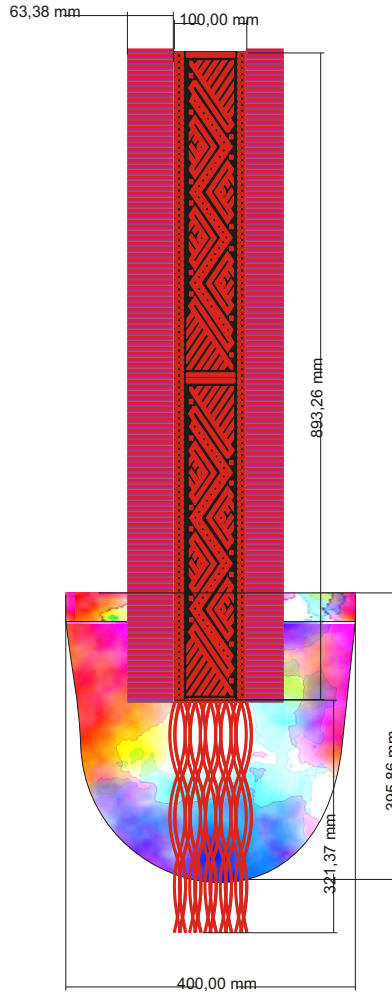



Pieza: Mochila	Línea: Flecós	ESC. (Cm): 1-10	PL.
Nombre: Mochila flecos	Referencia: NA.		
Oficio: Tejeduría en guanga y croché	Materia Prima: chaquirá lana		

Técnica: tejido en guanga y croché
 Proceso de producción: tejeduría en guanga y croché
 El aza o cargadera se fabrica en la técnica de la guanga utiliza como urdida el hilo de algodón.
 El símbolo presente en el aza utiliza como trama lana en gamas de colores para crear relieve, la bolsa de la mochila esta elaborada en la técnica del tejido en croché, como material utiliza lana.

Observaciones: NA.

Responsable: Jorge Mejía Posada Fecha: 27-11-2007

Referente(s) Muestra Línea Empaque

	FORMATO Ficha de Dibujo y Planos Técnicos	CODIGO: FORASD 07 FECHA: 2004 06 04	
		VERSION 1	

Subgerencia de Desarrollo - Centro de Diseño para la Artesanía y las Pymes



Pieza: Mochila	Línea: Flecós	ESC. (Cm): 1-10	PL.
Nombre: Mochila flecos	Referencia: NA.		
Oficio: Tejeduría en guanga y croche	Materia Prima: chaquirá lana		
Técnica: tejido en guanga y croche			

Proceso de producción: tejeduría en guanga y croché

El aza o cargadera se fabrica en la técnica de la guanga utiliza como urdida el hilo de algodón.

El símbolo presente en el aza utiliza como trama lana en gamas de colores para crear relieve, la bolsa de la mochila esta elaborada en la técnica del tejido en croché, como material utiliza lana.

Observaciones: NA

Responsable: Jorge Mejía Posada	Fecha: 27-11-2007
---------------------------------	-------------------

Referente(s) Muestra Línea Empaque



FORMATO
Ficha de Dibujo y Planos Técnicos

CODIGO: FORASD 07

FECHA: 2004 06 04

VERSION 1

Página 1 de 2



Subgerencia de Desarrollo - Centro de Diseño para la Artesanía y las Pymes

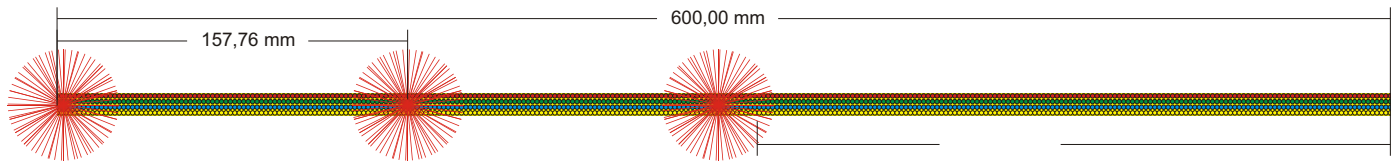

Pieza: Collar	Línea:Flecos	ESC. (Cm): 1-10	PL.
Nombre: Collar borlas	Referencia: NA.		
Oficio: Tejeduría	Materia Prima: chaquira lana		
Técnica:tejido en chaquira			



Proceso de Producción: Tejido en chaquira con aguja de mano

Observaciones: NA

Responsable: Jorge Mejía Posada	Fecha: 27-11-2007
---------------------------------	-------------------

Referente(s)

- Muestra
 Línea
 Empaque

	FORMATO Ficha de Dibujo y Planos Técnicos	CODIGO: FORASD 07 FECHA: 2004 06 04	
		VERSION 1	

Subgerencia de Desarrollo - Centro de Diseño para la Artesanía y las Pymes



Pieza: Collar	Línea:Flecos	ESC. (Cm): 1-10	PL.
Nombre: Collar borlas	Referencia: NA.		
Oficio: Tejeduría	Materia Prima: chaquira lana		
Técnica:tejido en chaquira			

Proceso de Producción: Tejido de chaquira con aguja de mano

Observaciones: NA

Responsable: Jorge Mejia Posada	Fecha: 27-11-2007
---------------------------------	-------------------

Referente(s)

- Muestra
 Línea
 Empaque



FORMATO
Ficha de Dibujo y Planos Técnicos

CODIGO: FORASD 07
FECHA: 2004 06 04
VERSION 1

Página 1 de 2



Subgerencia de Desarrollo - Centro de Diseño para la Artesanía y las Pymes

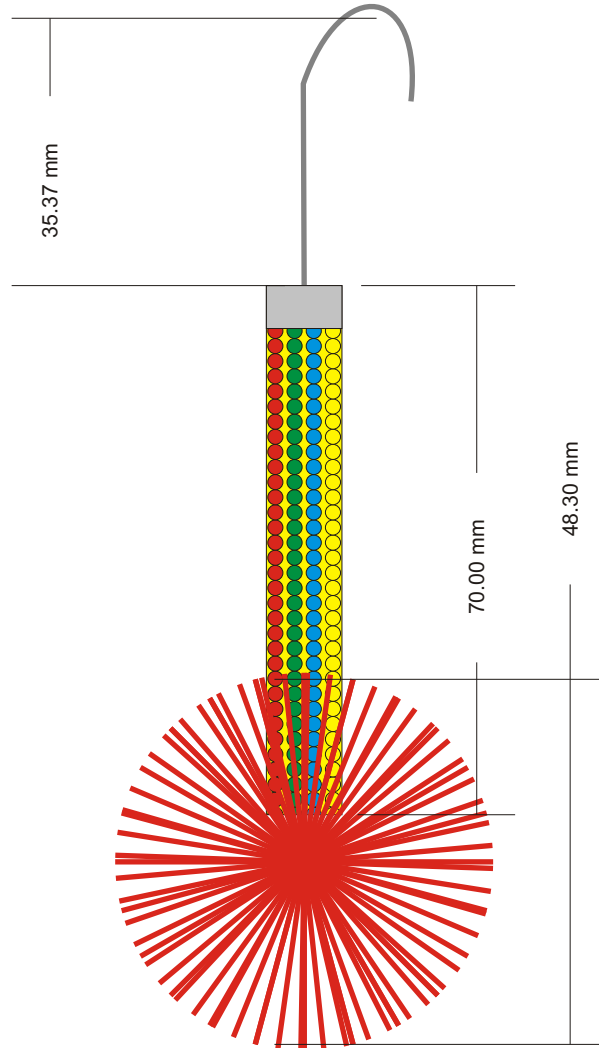

Pieza: Aretes	Línea:Flecos	ESC. (Cm): 1-10	PL.
Nombre: Aretes flecos	Referencia: NA.		
Oficio: Tejeduría en chaquira	Materia Prima: chaquira lana		
Técnica:tejido en chaquira y lana			



Proceso de Producción: Tejido de chaquira con aguja de mano

Observaciones: NA

Responsable: Jorge Mejía Posada	Fecha: 27-11-2007
---------------------------------	-------------------

Referente(s)

- Muestra
 Línea
 Empaque

	FORMATO Ficha de Dibujo y Planos Técnicos	CODIGO: FORASD 07 FECHA: 2004 06 04	
		VERSION 1	

Subgerencia de Desarrollo - Centro de Diseño para la Artesanía y las Pymes



Pieza: Aretes	Línea: Flecos	ESC. (Cm): 1-10	PL.
Nombre: Mochila flecos	Referencia: NA.		
Oficio: Tejeduría en chaquira	Materia Prima: chaquira lana		
Técnica: tejido en chaquira y lana			

Proceso de Producción: Tejeduría en chaquira, lana

Observaciones: NA

Responsable: Jorge Mejía Posada	Fecha: 27-11-2007
---------------------------------	-------------------

Referente(s)

Muestra
 Línea
 Empaque



FORMATO
Ficha de Dibujo y Planos Técnicos

CODIGO: FORASD 07

FECHA: 2004 06 04

VERSION 1

Página 1 de 2



Subgerencia de Desarrollo - Centro de Diseño para la Artesanía y las Pymes

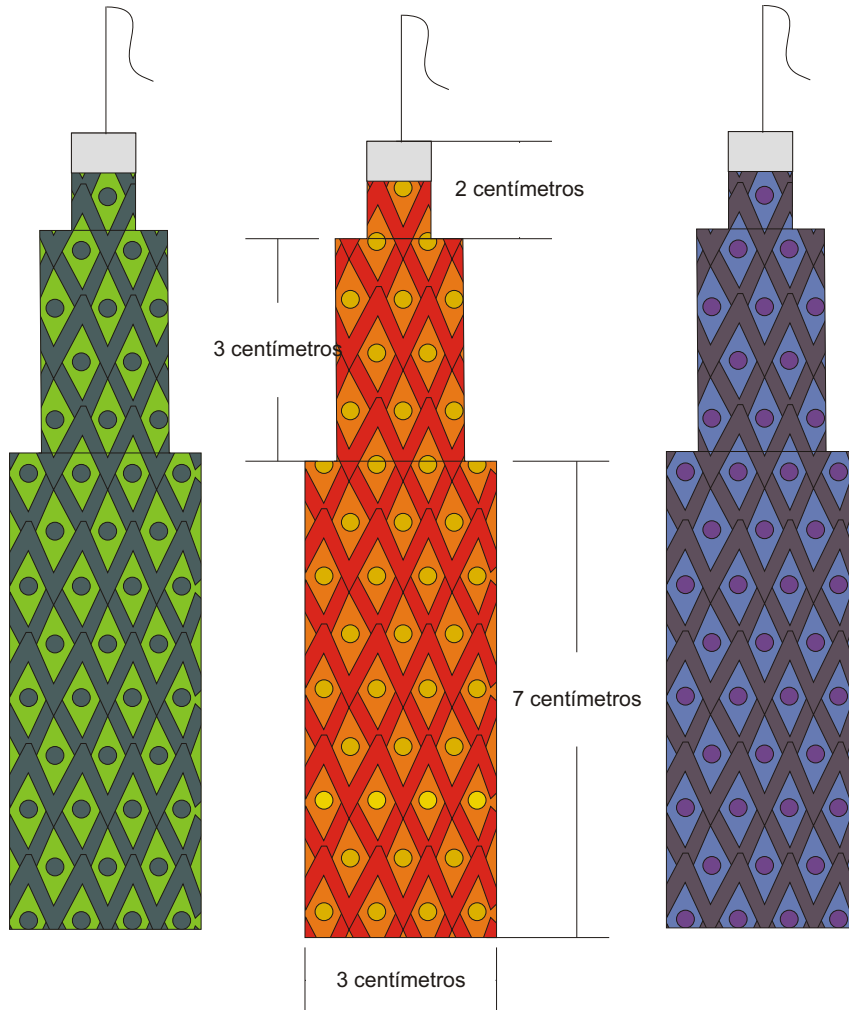

Pieza: Aretes	Línea: Viente	ESC. (Cm): 1-10	PL.
Nombre: aretes viente	Referencia: NA		
Oficio: Tejeduría en chaquira	Materia Prima: chaquira, nylon, hilo aptan		
Técnica: tejido en chaquira			



Proceso de Producción: Tejeduría en chaquira con aguja

Observaciones: NA

Responsable: Jorge Mejía Posada	Fecha: 27-11-2007
---------------------------------	-------------------

Referente(s)

- Muestra
 Línea
 Empaque

	FORMATO Ficha de Dibujo y Planos Técnicos	CODIGO: FORASD 07 FECHA: 2004 06 04	
		VERSION 1	

Subgerencia de Desarrollo - Centro de Diseño para la Artesanía y las Pymes



Pieza: Aretes	Línea: Vientre	ESC. (Cm): 1-10	PL.
Nombre: aretes vientre	Referencia: NA		
Oficio: Tejeduría en chaquira	Materia Prima: chaquira, Nylón		
Técnica: tejido en chaquira			

Proceso de Producción: Tejeduría en chaquira con aguja de mano

Observaciones: NA

Responsable: Jorge Mejía Posada	Fecha: 27-11-2007
---------------------------------	-------------------

Referente(s)

Muestra
 Línea
 Empaque



FORMATO
Ficha de Dibujo y Planos Técnicos

CODIGO: FORASD 07

FECHA: 2004 06 04

VERSION 1

Página 1 de 2



Subgerencia de Desarrollo - Centro de Diseño para la Artesanía y las Pymes

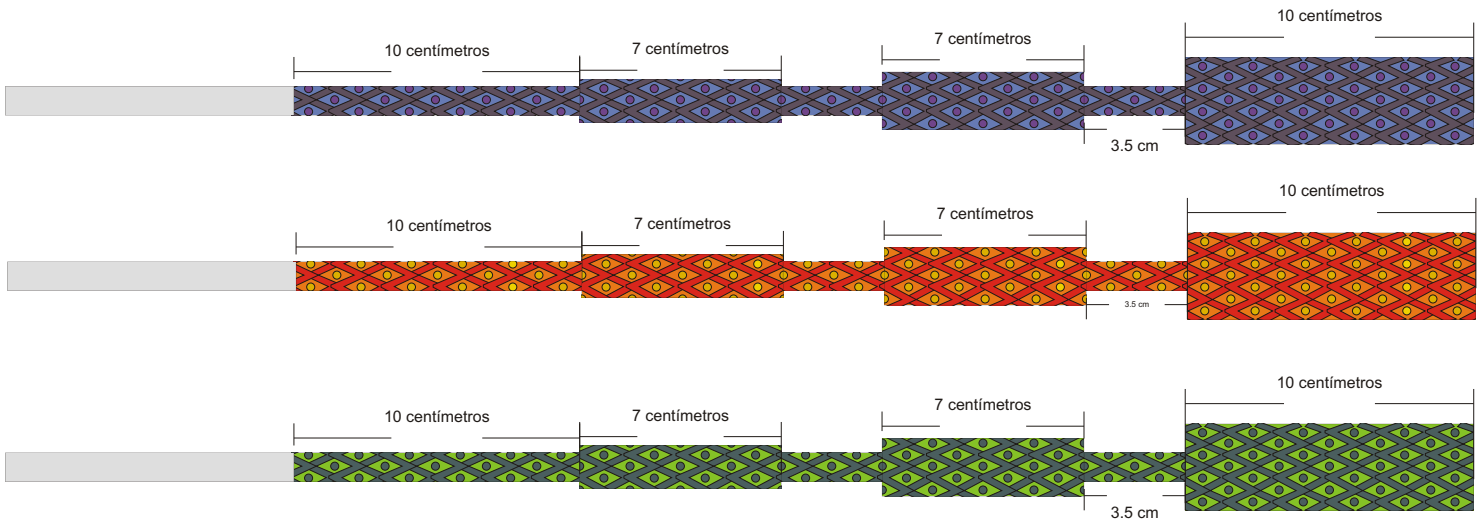

Pieza: Collar	Línea: Viente	ESC. (Cm): 1-10	PL.
Nombre: Collar vientre	Referencia: NA		
Oficio: Tejeduría en chaquira	Materia Prima: chaquira, Nylón		
Técnica: tejido en chaquira			



Proceso de Producción: Tejeduría en chaquira con aguja a mano

Observaciones: NA

Responsable: Jorge Mejia Posada	Fecha: 27-11-2007
---------------------------------	-------------------

Referente(s)

- Muestra
 Línea
 Empaque

	FORMATO Ficha de Dibujo y Planos Técnicos	CODIGO: FORASD 07 FECHA: 2004 06 04	
		VERSION 1	

Subgerencia de Desarrollo - Centro de Diseño para la Artesanía y las Pymes



Pieza: Collar	Línea: Vientre	ESC. (Cm): 1-10	PL.
Nombre: Collar vientre	Referencia: NA		
Oficio: Tejeduría en chaquira	Materia Prima: chaquira, nylon		
Técnica: tejido en chaquira			

Proceso de Producción: Tejeduría en chaquira con aguja a mano

Observaciones: NA

Responsable: Jorge Mejía Posada	Fecha: 27-11-2007
---------------------------------	-------------------

Referente(s)

- Muestra
 Línea
 Empaque

CUADRO DE COSTOS

PRODUCTO (Referencia): Collar cilindro grande			
RESPONSABLE: Jorge Mejia			
FECHA: 21 de noviembre de 2007			
Taller (artesano): Aleyda Chasoy			
MANO DE OBRA DIRECTA			
Oficio	Valor hora	Tiempo ocupado	Valor producto
Tejido chaquira	1250	18	22500
		0	0
		0	0
		0	0
Total mano de obra por producto			22500

MATERIA PRIMA NO TRANSFORMADA				
Unidad de medida	Material	Valor total del material	Cantidad utilizada (cm, gr, etc)	Valor producto
				0
				0
				0
Total materia por referencia				-

OTROS MATERIALES TRANSFORMADOS				
Unidad de medida	Material	Valor total del material	Cantidad utilizada (cm, gr, etc)	Valor producto
Libra	Chaquira	25000	250	12.500
Mts	Nylon	1000	90	1.000
				0
Total materia por referencia				13.500

** La utilidad del 15% sólo se aplica al total de mano de obra y materiales.

Altura:	90 cm	
Ancho:		
Peso:	170 gm gm	

GASTO FIJOS DEL TALLER			
Servicios	Valor mensual	Producción promedio	Valor producto
Arriendo		15	-
Energía		15	-
Agua		15	-
Teléfono	10000	15	667
Total Gastos fijos			667

GASTOS DE TRANSPORTE			
Trasporte	Valor mensual	Producción promedio mensual	Valor producto
Materia prima	20000	30	667
Produ. Elaborados	20000	20	1.000
Total gastos de transporte			1.667

COSTO DEL PRODUCTO	
Total Mano de Obra + Materia prima + Gastos	38.333

PRECIO DE VENTA ARTESANO	
** Utilidad aplicada a mano de obra + mp (15%)	41.400
Gastos	2.333
Precio de Venta	43.733

PRECIO DE VENTA FERIA	
Precio de venta artesa.+ Empaque + etiqueta	30%
	43.733
	56.853

OBSERVACIONES



FORMATO
Ficha de Dibujo y Planos Técnicos

CODIGO: FORASD 07

FECHA: 2004 06 04

VERSION 1

Página 1 de 2



Subgerencia de Desarrollo - Centro de Diseño para la Artesanía y las Pymes

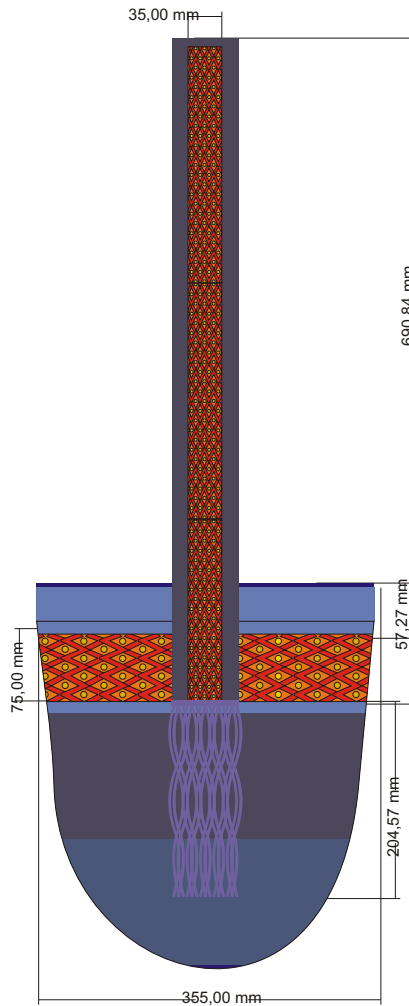

Pieza: Mochila	Línea: Vientre	ESC. (Cm): 1-10	PL.
Nombre: Mochila vientre	Referencia: NA		
Oficio: Tejeduría en chaquira y croché	Materia Prima: chaquira hilo de algodón		
Técnica: tejido en chaquira y lana			



Proceso de Producción: Tejeduría en chaquira hilo de algodón
La técnica aplicada en la mochila, tejido en croché y telar para chaquira

Observaciones: NA

Responsable: Jorge Mejía Posada	Fecha: 27-11-2007
---------------------------------	-------------------

Referente(s)

- Muestra
 Línea
 Empaque

	FORMATO Ficha de Dibujo y Planos Técnicos	CODIGO: FORASD 07 FECHA: 2004 06 04	
		VERSION 1	

Subgerencia de Desarrollo - Centro de Diseño para la Artesanía y las Pymes



Pieza: Mochila	Línea: Vientre	ESC. (Cm): 1-10	PL.
Nombre: Mochila vientre	Referencia: NA		
Oficio: Tejeduría en chaquira y croché	Materia Prima: chaquira hilo de algodón		
Técnica: tejido en chaquira y lana			

Proceso de Producción: Tejeduría en chaquira hilo de algodón
La técnica aplicada en la mochila, tejido en croché y telar para chaquira

Observaciones: NA

Responsable: Jorge Mejía Posada	Fecha: 27-11-2007
---------------------------------	-------------------

Referente(s)

- Muestra
 Línea
 Empaque

	FORMATO	CODIGO: FORASD 07	
	Ficha de Dibujo y Planos Técnicos	FECHA: 2004 06 04	
		VERSION 1	Página 1 de 2

Subgerencia de Desarrollo - Centro de Diseño para la Artesanía y las Pymes

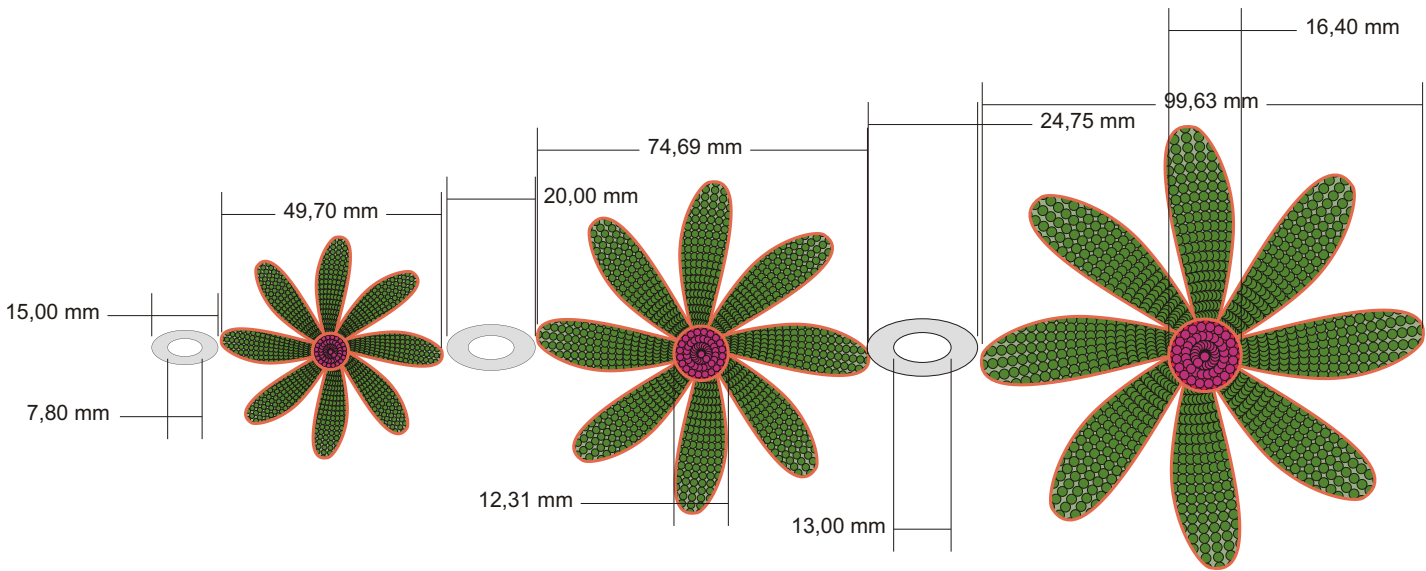

Pieza: Collar	Línea:Patalos	ESC. (Cm): 1-10	PL.
Nombre: Collar Petalos	Referencia: NA.		
Oficio: chaquira pegada sobre madera	Materia Prima:a: chaquira, madera, plata		
Técnica: pegado de chaquira sobre madera			

Proceso de Producción: pegado de chaquira sobre madera

Observaciones:
La línea petalos no fue fabricada por costos y por falta de tiempo por parte de los beneficiarios para la producción.

Responsable: Jorge Mejía Posada	Fecha: 27-11-2007
---------------------------------	-------------------

Referente(s)

- Muestra
 Línea
 Empaque

	FORMATO	CODIGO: FORASD 07	
	Ficha de Dibujo y Planos Técnicos	FECHA: 2004 06 04	
		VERSION 1	Página 1 de 2

Subgerencia de Desarrollo - Centro de Diseño para la Artesanía y las Pymes

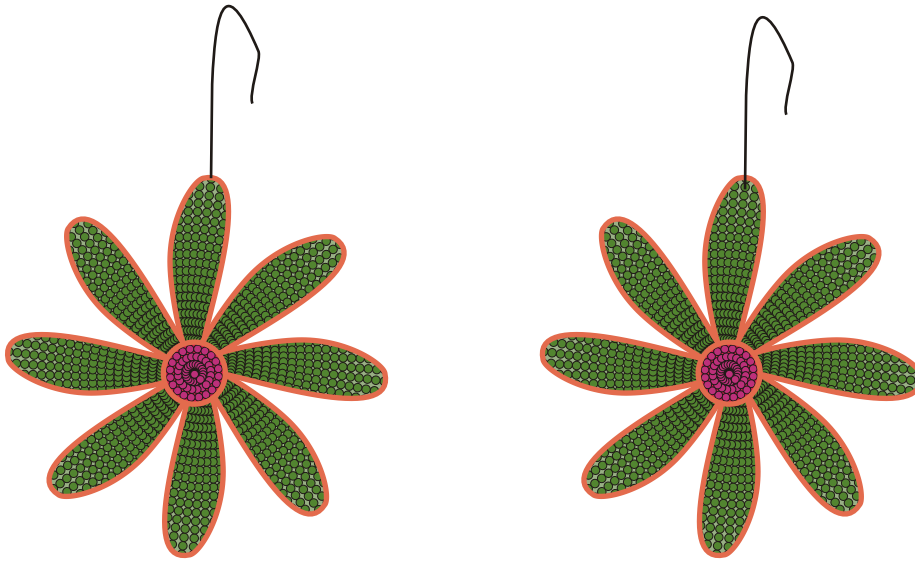

Pieza: aretes	Línea:Patalos	ESC. (Cm): 1-10	PL.
Nombre: aretes Petalos	Referencia: NA.		
Oficio: chaquira pegada sobre madera	Materia Prima:a: chaquira, madera, plata		
Técnica: pegado de chaquira sobre madera			

Proceso de Producción: pegado de chaquira sobre madera

Observaciones:
La línea petalos no fue fabricada por costos y por falta de tiempo por parte de los beneficiarios para la producción.

Responsable: Jorge Mejia Posada	Fecha: 27-11-2007
---------------------------------	-------------------

Referente(s)

- Muestra
 Línea
 Empaque

CUADRO DE COSTOS

PRODUCTO (Referencia): Aretes pétalos			
RESPONSABLE: Jorge Mejia			
FECHA: 21 de noviembre de 2007			
Taller (artesano): Ana Lucia Tandioy			
MANO DE OBRA DIRECTA			
Oficio	Valor hora	Tiempo ocupado	Valor producto
Tejido chaquira	1250	5	6250
		0	0
		0	0
		0	0
Total mano de obra por producto			6250

MATERIA PRIMA NO TRANSFORMADA				
Unidad de medida	Material	Valor total del material	Cantidad utilizada (cm, gr, etc)	Valor producto
				0
				0
				0
				0
Total materia por referencia				-

OTROS MATERIALES TRANSFORMADOS				
Unidad de medida	Material	Valor total del material	Cantidad utilizada (cm, gr, etc)	Valor producto
Libra	Chaquira	25000	25	1.250
	Broche plata	3000	1	3.000
Mts	Nylon	1000	2	22
	Esfera madera			800
				0
Total materia por referencia				5.072

** La utilidad del 15% sólo se aplica al total de mano de obra y materiales.

Altura:	90 cm	
Ancho:	4 cm	
Peso:	70 gm	

GASTO FIJOS DEL TALLER			
Servicios	Valor mensual	Producción promedio	Valor producto
Arriendo		15	-
Energía		15	-
Agua		15	-
Teléfono	10000	15	667
Total Gastos fijos			667

GASTOS DE TRANSPORTE			
Trasporte	Valor mensual	Producción promedio mensual	Valor producto
Materia prima	20000	25	800
Produ. Elaborados	20000	25	800
Total gastos de transporte			1.600

COSTO DEL PRODUCTO	
Total Mano de Obra + Materia prima + Gastos	13.589

PRECIO DE VENTA ARTESANO	
* * Utilidad aplicada a mano de obra + mp (15%)	13.021
Gastos	2.267
Precio de Venta	15.287

PRECIO DE VENTA FERIA	
Precio de venta artesa.+ Empaque + etiqueta	30%
	15.287
	19.873

OBSERVACIONES

	FORMATO	CODIGO: FORASD 07	
	Ficha de Dibujo y Planos Técnicos	FECHA: 2004 06 04	
		VERSION 1	Página 1 de 2

Subgerencia de Desarrollo - Centro de Diseño para la Artesanía y las Pymes

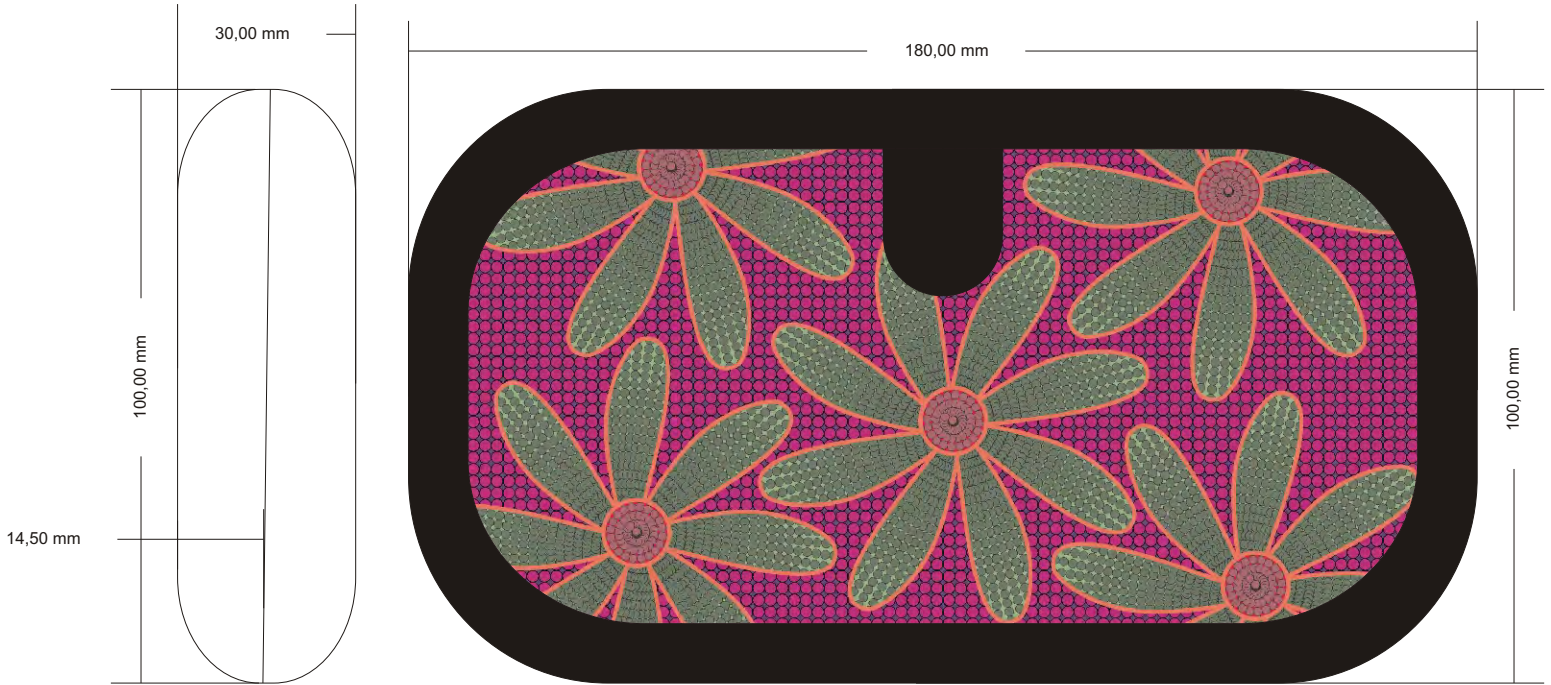

Pieza: Cartera	Línea: Patalos	ESC. (Cm): 1-10	PL.
Nombre: Cartera Petalos	Referencia: NA.		
Oficio: chaquira pegada sobre madera	Materia Prima: chaquira, madera, plata		
Técnica: pegado de chaquira sobre madera			

Proceso de Producción: pegado de chaquira sobre madera

Observaciones:
La línea petalos no fue fabricada por costos y por falta de tiempo por parte de los beneficiarios para la producción.

Responsable: Jorge Mejía Posada	Fecha: 27-11-2007
---------------------------------	-------------------

Referente(s)

- Muestra
 Línea
 Empaque



FORMATO Ficha de Dibujo y Planos Técnicos	CODIGO: FORASD 07 FECHA: 2004 06 04	
	VERSION 1	Página 1 de 2

Subgerencia de Desarrollo - Centro de Diseño para la Artesanía y las Pymes

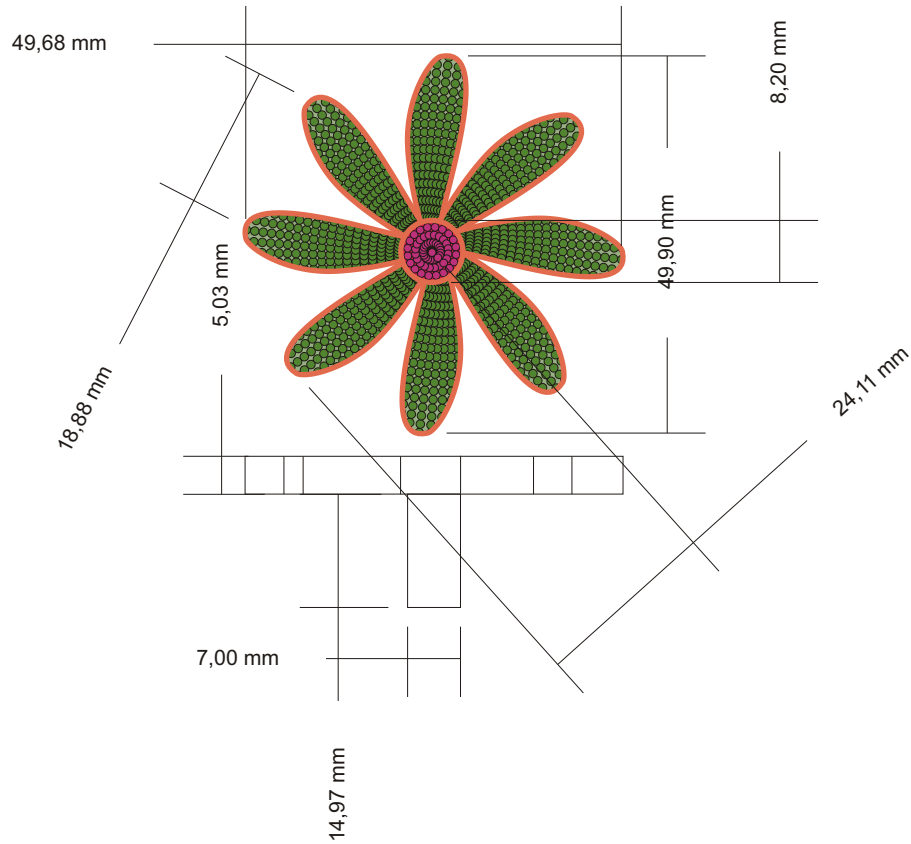

Pieza: Collar	Línea: Patalos	ESC. (Cm): 1-10	PL.
Nombre: Anillo Petalos	Referencia: NA.		
Oficio: chaquira pegada sobre madera	Materia Prima: a: chaquira, madera, plata		
Técnica: pegado de chaquira sobre madera			

Proceso de Producción: pegado de chaquira sobre madera

Observaciones:
La línea petalos no fue fabricada por costos y por falta de tiempo por parte de los beneficiarios para la producción.

Responsable: Jorge Mejía Posada	Fecha: 27-11-2007
---------------------------------	-------------------

Referente(s) Muestra Línea Empaque



FORMATO
Ficha de Dibujo y Planos Técnicos

CODIGO: FORASD 07
FECHA: 2004 06 04
VERSION 1

Página 1 de 2



Subgerencia de Desarrollo - Centro de Diseño para la Artesanía y las Pymes

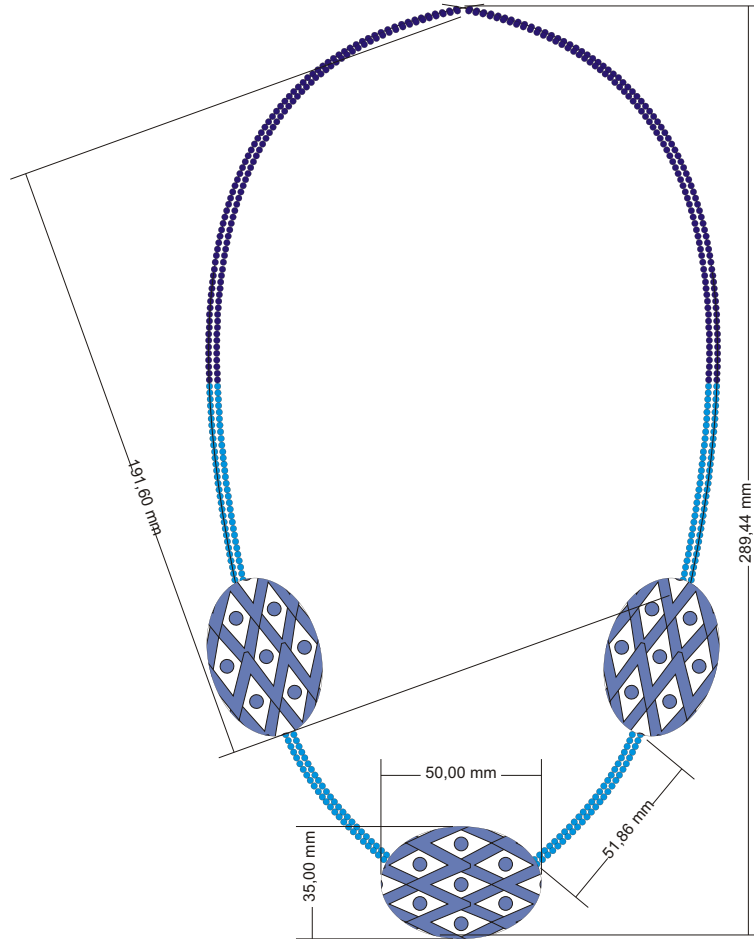

Pieza: Callar	Línea:modulos ovalados	ESC. (Cm): 1-10	PL.
Nombre: collar módulos	Referencia: NA		
Oficio: Tejeduría en chaquira, pegado de chaquira sobre madera	Materia Prima: chaquira madera, hilo aptan o nylon		
Técnica:tejido en chaquira			

Proceso de Producción: Tejeduría en chaquira, pegado de chaquira sobre madera

Observaciones: NA

Responsable: Jorge Mejía Posada	Fecha: 27-11-2007
---------------------------------	-------------------

Referente(s)

- Muestra
 Línea
 Empaque

	FORMATO	CODIGO: FORASD 08	
	Ficha de Producto	FECHA: 2004 06 04	
		VERSION: 1	Página 1 de 2

Subgerencia de Desarrollo - Centro de Diseño para la Artesanía y las Pymes



Pieza: Callar	Línea: módulos ovalados	ESC. (Cm): 1-10	PL.
Nombre: collar módulos	Referencia: NA		
Oficio: Tejeduría en chaquira	Materia Prima: chaquira madera, hilo aptan o nylon		
Técnica: tejido en chaquira pegado de chaquira sobre madera			

Proceso de Producción: Tejeduría en chaquira, pegado de chaquira sobre madera

Observaciones: NA

Responsable: Jorge Mejía Posada	Fecha: 27-11-2007
---------------------------------	-------------------

Referente(s)

- Muestra
 Línea
 Empaque

CUADRO DE COSTOS

PRODUCTO (Referencia): Collar óvalo			
RESPONSABLE: Jorge Mejia			
FECHA: 21 de noviembre de 2007			
Taller (artesano): Ayda Dolores Chindoy			
MANO DE OBRA DIRECTA			
Oficio	Valor hora	Tiempo ocupado	Valor producto
Tejido chaquira	1250	6	7500
		0	0
		0	0
		0	0
Total mano de obra por producto			7500

MATERIA PRIMA NO TRANSFORMADA				
Unidad de medida	Material	Valor total del material	Cantidad utilizada (cm, gr, etc)	Valor producto
				0
				0
				0
				0
Total materia por referencia				-

OTROS MATERIALES TRANSFORMADOS				
Unidad de medida	Material	Valor total del material	Cantidad utilizada (cm, gr, etc)	Valor producto
Libra	Chaquira	25000	45	2.250
	Broche plata	8000	1	8.000
Mts	Nylon	1000	3	33
	Esfera madera			400
				0
Total materia por referencia				10.683

** La utilidad del 15% sólo se aplica al total de mano de obra y materiales.

Altura:	90 cm	
Ancho:	4 cm	
Peso:	70 gm	

GASTO FIJOS DEL TALLER			
Servicios	Valor mensual	Producción promedio	Valor producto
Arriendo		15	-
Energía		15	-
Agua		15	-
Teléfono	10000	15	667
Total Gastos fijos			667

GASTOS DE TRANSPORTE			
Trasporte	Valor mensual	Producción promedio mensual	Valor producto
Materia prima	20000	25	800
Produ. Elaborados	20000	25	800
Total gastos de transporte			1.600

COSTO DEL PRODUCTO	
Total Mano de Obra + Materia prima + Gastos	20.450

PRECIO DE VENTA ARTESANO	
* * Utilidad aplicada a mano de obra + mp (15%)	20.911
Gastos	2.267
Precio de Venta	23.178

PRECIO DE VENTA FERIA	
Precio de venta artesa.+ Empaque + etiqueta	30%
23.178	30.131

OBSERVACIONES



FORMATO
Ficha de Dibujo y Planos Técnicos

CODIGO: FORASD 07

FECHA: 2004 06 04

VERSION 1

Página 1 de 2



Subgerencia de Desarrollo - Centro de Diseño para la Artesanía y las Pymes

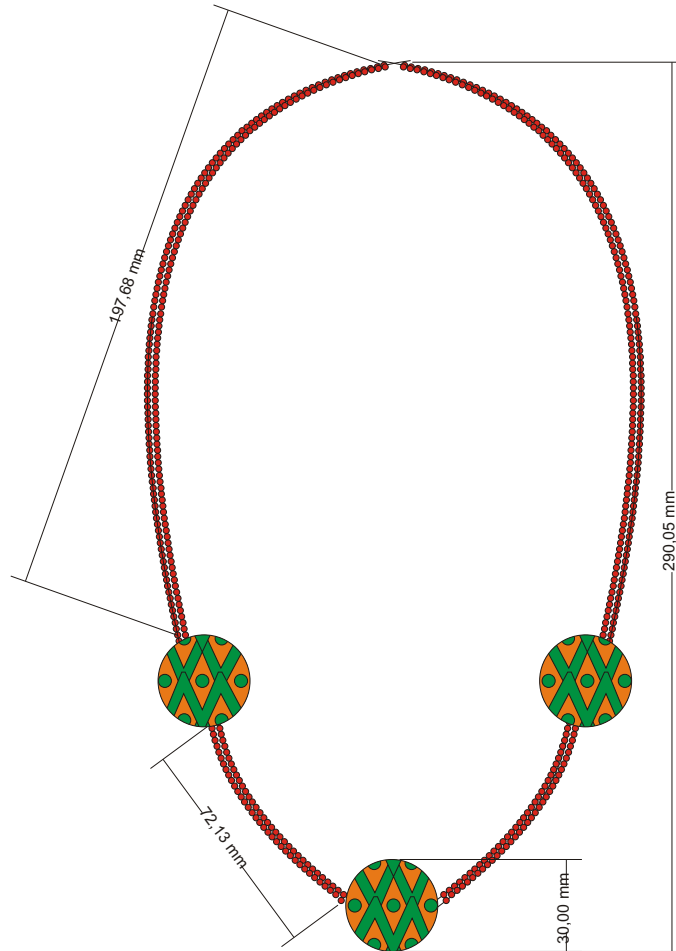

Pieza: Callar	Línea: Modulos esferas	ESC. (Cm): 1-10	PL.
Nombre: collar módulos esferas	Referencia: NA		
Oficio: Tejeduría en chaquira	Materia Prima: chaquira madera, hilo aptan o nylon		
Técnica: tejido en chaquira pegado de chaquira sobre madera			

Proceso de Producción: Tejeduría en chaquira, pegado de chaquira sobre madera

Observaciones: NA

Responsable: Jorge Mejía Posada	Fecha: 27-11-2007
---------------------------------	-------------------

Referente(s)

- Muestra
 Línea
 Empaque

 Ministerio de Comercio, Industria y Turismo artesanas de colombia s.a.	FORMATO	CODIGO: FORASD 08	
	Ficha de Producto	FECHA: 2004 06 04	
		VERSION: 1	Página 1 de 2

Subgerencia de Desarrollo - Centro de Diseño para la Artesanía y las Pymes



Pieza: Callar	Línea: Modulos esferas	ESC. (Cm): 1-10	PL.
Nombre: collar módulos esferas	Referencia: NA.		
Oficio: Tejeduría en chaquira	Materia Prima: chaquira madera hilo aptan o Nylon		
Técnica: tejido en chaquira, pegado de chaquira sobre madera			

Proceso de Producción: Tejeduría en chaquira

Observaciones: NA

Responsable: Jorge Mejía Posada	Fecha: 27-11-2007
---------------------------------	-------------------

Referente(s)

- Muestra
 Línea
 Empaque

CUADRO DE COSTOS



PRODUCTO (Referencia): Collar esfera x 3
RESPONSABLE: Jorge Mejia
FECHA: 21 de noviembre de 2007
Taller (artesano): Ana Lucia Tandioy

MANO DE OBRA DIRECTA

Oficio	Valor hora	Tiempo ocupado	Valor producto
Tejido chaquira	1250	17	21250
		0	0
		0	0
Total mano de obra por producto			21250

MATERIA PRIMA NO TRANSFORMADA

Unidad de medida	Material	Valor total del material	Cantidad utilizada (cm, gr, etc)	Valor producto
				0
				0
				0
Total materia por referencia				-

OTROS MATERIALES TRANSFORMADOS

Unidad de medida	Material	Valor total del material	Cantidad utilizada (cm, gr, etc)	Valor producto
Libra	Chaquira	25000	99	4.950
	Broche plata	12000	1	12.000
Mts	Nylon	1000	3	33
	Esfera madera			1500
				0
Total materia por referencia				18.483

** La utilidad del 15% sólo se aplica al total de mano de obra y materiales.

Altura:	90 cm
Ancho:	4 cm
Peso:	70 gm

GASTO FIJOS DEL TALLER

Servicios	Valor mensual	Producción promedio	Valor producto
Arriendo		15	-
Energía		15	-
Agua		15	-
Teléfono	10000	15	667
Total Gastos fijos			667

GASTOS DE TRANSPORTE

Trasporte	Valor mensual	Producción promedio mensual	Valor producto
Materia prima	20000	25	800
Produ. Elaborados	20000	25	800
Total gastos de transporte			1.600

COSTO DEL PRODUCTO

Total Mano de Obra + Materia prima + Gastos	42.000
---	---------------

PRECIO DE VENTA ARTESANO

** Utilidad aplicada a mano de obra + mp (15%)	45.693
Gastos	2.267
Precio de Venta	47.960

PRECIO DE VENTA FERIA

Precio de venta artesa.+ Empaque + etiqueta	30%
	47.960
Precio de venta feria	62.348

OBSERVACIONES



FORMATO
Ficha de Dibujo y Planos Técnicos

CODIGO: FORASD 07

FECHA: 2004 06 04

VERSION 1

Página 1 de 2



Subgerencia de Desarrollo - Centro de Diseño para la Artesanía y las Pymes

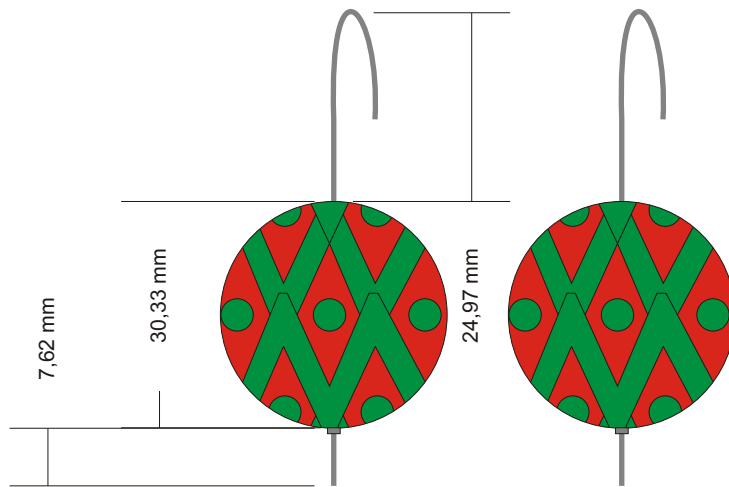

Pieza: Callar	Línea: Módulos esferas	ESC. (Cm): 1-10	PL.
Nombre: aretes esferas	Referencia: NA		
Oficio: Tejeduría en chaquira	Materia Prima: chaquira madera, hilo aptan o nylon		
Técnica: tejido en chaquira, pegado de chaquira sobre madera			



Proceso de Producción: Tejeduría en chaquira, pegado de chaquira sobre madera

Observaciones: NA

Responsable: Jorge Mejía Posada	Fecha: 27-11-2007
---------------------------------	-------------------

Referente(s)

- Muestra
 Línea
 Empaque

 Ministerio de Comercio, Industria y Turismo artesanas de colombia s.a.	FORMATO Ficha de Producto	CODIGO: FORASD 08 FECHA: 2004 06 04		 Presidencia REPÚBLICA DE COLOMBIA Acción Social Agencia Presidencial para la Acción Social y la Cooperación Internacional
		VERSION: 1	Página 1 de 2	

Subgerencia de Desarrollo - Centro de Diseño para la Artesanía y las Pymes



Pieza: Aretes	Línea: Módulos esferas	ESC. (Cm): 1-10	PL.
Nombre: aretes esferas	Referencia: NA		
Oficio: Tejeduría en chaquira	Materia Prima: chaquira madera, hilo aptan o nylon		
Técnica: tejido en chaquira, pegado de chaquira sobre madera			

Proceso de Producción: Tejeduría en chaquira, pegado de chaquira sobre madera

Observaciones: NA

Responsable: Jorge Mejía Posada	Fecha: 27-11-2007
---------------------------------	-------------------

Referente(s) Muestra Línea Empaque

CUADRO DE COSTOS

PRODUCTO (Referencia): Aretes esfera
RESPONSABLE: Jorge Mejia
FECHA: 21 de noviembre de 2007
Taller (artesano): Ana Lucia Tandioy

MANO DE OBRA DIRECTA

Oficio	Valor hora	Tiempo ocupado	Valor producto
Tejido chaquira	1250	5	6250
		0	0
		0	0
Total mano de obra por producto			6250

MATERIA PRIMA NO TRANSFORMADA

Unidad de medida	Material	Valor total del material	Cantidad utilizada (cm, gr, etc)	Valor producto
				0
				0
				0
Total materia por referencia				-

OTROS MATERIALES TRANSFORMADOS

Unidad de medida	Material	Valor total del material	Cantidad utilizada (cm, gr, etc)	Valor producto
Libra	Chaquira	25000	43,2	2.160
	Broche plata	6000	1	6.000
Mts	Nylon	1000	2	22
	Esfera madera			800
				0
Total materia por referencia				8.982

** La utilidad del 15% sólo se aplica al total de mano de obra y materiales.

Altura:	90 cm	
Ancho:	4 cm	
Peso:	70 gm	

GASTO FIJOS DEL TALLER

Servicios	Valor mensual	Producción promedio	Valor producto
Arriendo		15	-
Energía		15	-
Agua		15	-
Teléfono	10000	15	667
Total Gastos fijos			667

GASTOS DE TRANSPORTE

Trasporte	Valor mensual	Producción promedio mensual	Valor producto
Materia prima	20000	25	800
Produ. Elaborados	20000	25	800
Total gastos de transporte			1.600

COSTO DEL PRODUCTO

Total Mano de Obra + Materia prima + Gastos	17.499
---	---------------

PRECIO DE VENTA ARTESANO

* * Utilidad aplicada a mano de obra + mp (15%)	17.517
Gastos	2.267
Precio de Venta	19.784

PRECIO DE VENTA FERIA

Precio de venta artesa.+ Empaque + etiqueta	30%
19.784	25.719

OBSERVACIONES

--



FORMATO

Ficha de Dibujo y Planos Técnicos

CODIGO: FORASD 07

FECHA: 2004 06 04

VERSION 1

Página 1 de 2



Subgerencia de Desarrollo - Centro de Diseño para la Artesanía y las Pymes

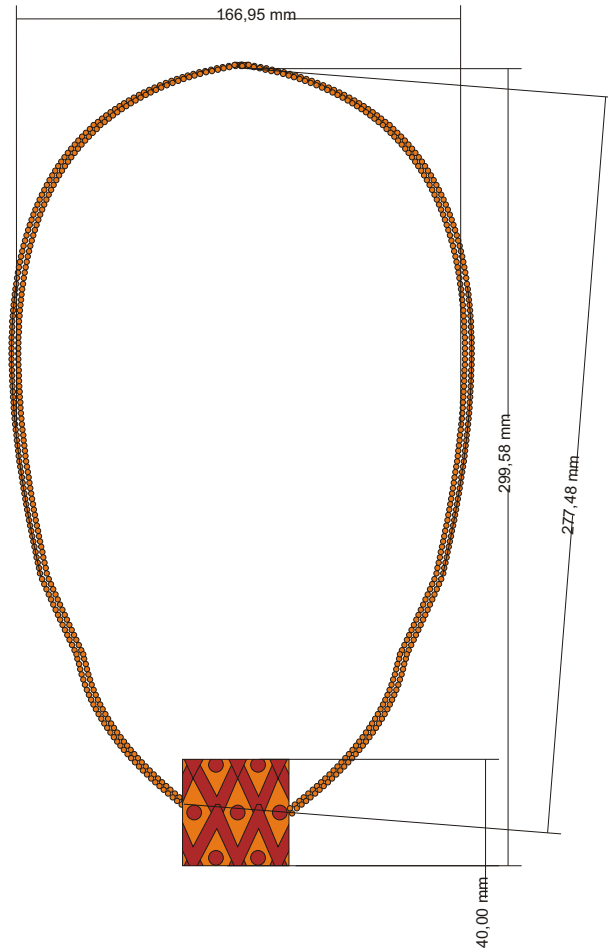

Pieza: Callar	Línea: Modulos cuadrados madera	ESC. (Cm): 1-10	PL.
Nombre: collar módulos cuadrados	Referencia: NA.		
Oficio: Tejeduría en chaquira	Materia Prima: chaquira madera hilo aptan		
Técnica: tejido en chaquira			



Proceso de Producción: Tejeduría en chaquira, pegado de chaquira sobre madera

Observaciones: NA

Responsable: Jorge Mejía Posada	Fecha: 27-11-2007
---------------------------------	-------------------

Referente(s)

- Muestra
 Línea
 Empaque

	FORMATO Ficha de Producto	CODIGO: FORASD 08 FECHA: 2004 06 04		
		VERSION: 1	Página 1 de 2	

Subgerencia de Desarrollo - Centro de Diseño para la Artesanía y las Pymes



Pieza: Callar	Línea: Módulos cuadrados en madera	ESC. (Cm): 1-10	PL.
Nombre: collar módulos cuadrados	Referencia: NA.		
Oficio: Tejeduría en chaquira	Materia Prima: chaquira madera hilo aptan o nylon		
Técnica: tejido en chaquira			

Proceso de Producción: Tejeduría en chaquira, pegado de chaquira sobre madera

Observaciones: NA

Responsable: Jorge Mejía Posada	Fecha: 27-11-2007
---------------------------------	-------------------

Referente(s)

- Muestra
 Línea
 Empaque

CUADRO DE COSTOS

PRODUCTO (Referencia): Collar cuadrado x 1			
RESPONSABLE: Jorge Mejia			
FECHA: 21 de noviembre de 2007			
Taller (artesano): Rubiela Chasoy			
MANO DE OBRA DIRECTA			
Oficio	Valor hora	Tiempo ocupado	Valor producto
Tejido chaquira	1250	12	15000
		0	0
		0	0
Total mano de obra por producto			15000

MATERIA PRIMA NO TRANSFORMADA				
Unidad de medida	Material	Valor total del material	Cantidad utilizada (cm, gr, etc)	Valor producto
				0
				0
				0
Total materia por referencia				-

OTROS MATERIALES TRANSFORMADOS				
Unidad de medida	Material	Valor total del material	Cantidad utilizada (cm, gr, etc)	Valor producto
Libra	Chaquira	25000	109,3	5.465
Mts	Nylon	1000	90	1.000
				0
Total materia por referencia				6.465

** La utilidad del 15% sólo se aplica al total de mano de obra y materiales.

Altura:	90 cm	
Ancho:		
Peso:	70 gm	

GASTO FIJOS DEL TALLER			
Servicios	Valor mensual	Producción promedio	Valor producto
Arriendo		15	-
Energía		15	-
Agua		15	-
Teléfono	10000	15	667
Total Gastos fijos			667

GASTOS DE TRANSPORTE			
Trasnporte	Valor mensual	Producción promedio mensual	Valor producto
Materia prima	20000	30	667
Produ. Elaborados	20000	20	1.000
Total gastos de transporte			1.667

COSTO DEL PRODUCTO	
Total Mano de Obra + Materia prima + Gastos	23.798

PRECIO DE VENTA ARTESANO	
* * Utilidad aplicada a mano de obra + mp (15%)	24.685
Gastos	2.333
Precio de Venta	27.018

PRECIO DE VENTA FERIA	
Precio de venta artesa.+ Empaque + etiqueta	30%
	27.018
	35.124

OBSERVACIONES



FORMATO

Ficha de Dibujo y Planos Técnicos

CODIGO: FORASD 07
FECHA: 2004 06 04
VERSION 1

Página 1 de 2



Subgerencia de Desarrollo - Centro de Diseño para la Artesanía y las Pymes

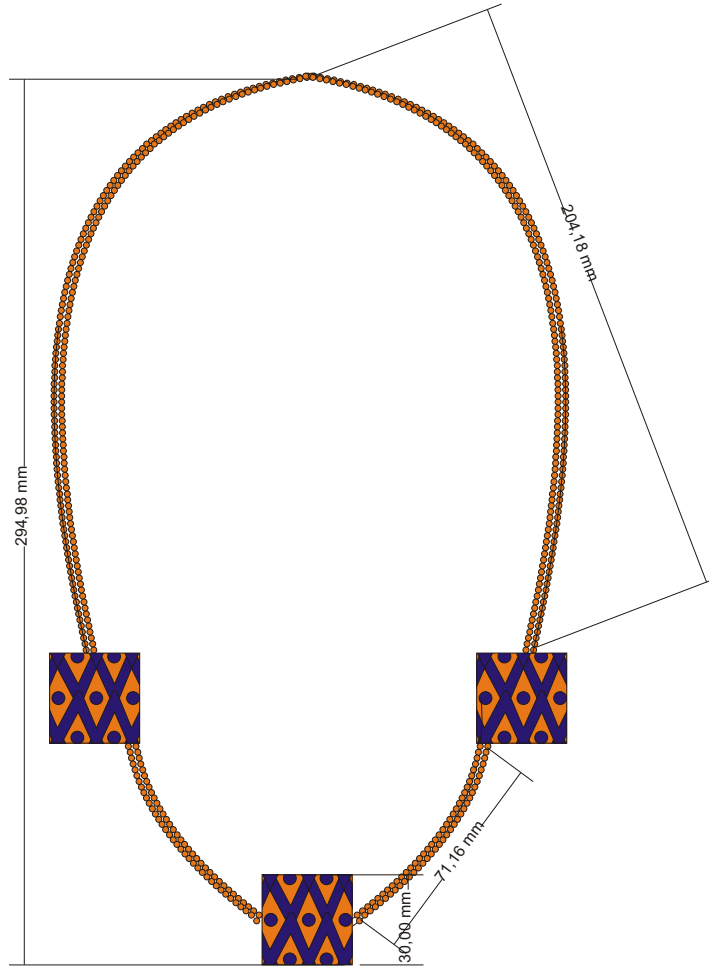

Pieza: Callar	Línea: Modulos cuadrados	ESC. (Cm): 1-10	PL.
Nombre: collar módulos	Referencia: NA.		
Oficio: Tejeduría en chaquira	Materia Prima: chaquira madera		
Técnica: tejido en chaquira			



Proceso de Producción: Tejeduría en chaquira pegado de chaquira sobre madera

Observaciones: NA

Responsable: Jorge Mejía Posada	Fecha: 27-11-2007
---------------------------------	-------------------

Referente(s)

Muestra
 Línea
 Empaque

 Ministerio de Comercio, Industria y Turismo artesañas de colombia s.a.	FORMATO Ficha de Producto	CODIGO: FORASD 08 FECHA: 2004 06 04		 Presidencia REPÚBLICA DE COLOMBIA Acción Social Agencia Presidencial para la Acción Social y la Cooperación Internacional
		VERSION: 1	Página 1 de 2	

Subgerencia de Desarrollo - Centro de Diseño para la Artesanía y las Pymes



Pieza: Callar	Línea: Modulos cuadrados	ESC. (Cm): 1-10	PL.
Nombre: collar módulos	Referencia: NA		
Oficio: Tejeduría en chaquira pegado de chaquira sobre madera	Materia Prima: chaquira madera hilo aptan o nylon		
Técnica: tejido en chaquira			

Proceso de Producción: Tejeduría en chaquira, pegado de chaquira sobre madera

Observaciones: NA

Responsable: Jorge Mejía Posada	Fecha: 27-11-2007
---------------------------------	-------------------

Referente(s)

- Muestra
 Línea
 Empaque



FORMATO
Ficha de Dibujo y Planos Técnicos

CODIGO: FORASD 07

FECHA: 2004 06 04

VERSION 1

Página 1 de 2



Subgerencia de Desarrollo - Centro de Diseño para la Artesanía y las Pymes

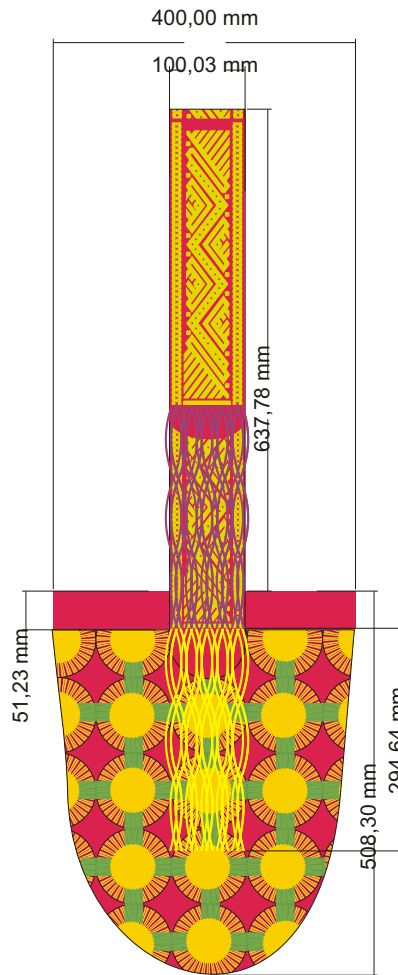

Pieza: Mochila	Línea: Loaina	ESC. (Cm): 1-10	PL.
Nombre: Mochila Loaina	Referencia: NA.		
Oficio: Tejeduría en lana	Materia Prima: Lana, madera, hilo de algodón		
Técnica: tejido en guanga			



Proceso de Producción: Tejeduría en guanga, los módulos presentes en la mochila se cubren con lana utilizando la técnica de las coronas

Observaciones: NA

Responsable: Jorge Mejía Posada Fecha: 27-11-2007

Referente(s)

Muestra
 Línea
 Empaque

	FORMATO Ficha de Dibujo y Planos Técnicos	CODIGO: FORASD 07 FECHA: 2004 06 04	
		VERSION 1	

Subgerencia de Desarrollo - Centro de Diseño para la Artesanía y las Pymes



Pieza: Mochila	Línea: Loaina	ESC. (Cm): 1-10	PL.
Nombre: Mochila Loaina	Referencia: NA.		
Oficio: Tejeduría en lana	Materia Prima: Lana, madera, hilo de algodón		
Técnica: tejido en guanga			

Proceso de Producción: Tejeduría en guanga

Observaciones: NA

Responsable: Jorge Mejía Posada	Fecha: 27-11-2007
---------------------------------	-------------------

Referente(s)

- Muestra
 Línea
 Empaque



FORMATO

Ficha de Dibujo y Planos Técnicos

CODIGO: FORASD 07

FECHA: 2004 06 04

VERSION 1

Página 1 de 2



Subgerencia de Desarrollo - Centro de Diseño para la Artesanía y las Pymes

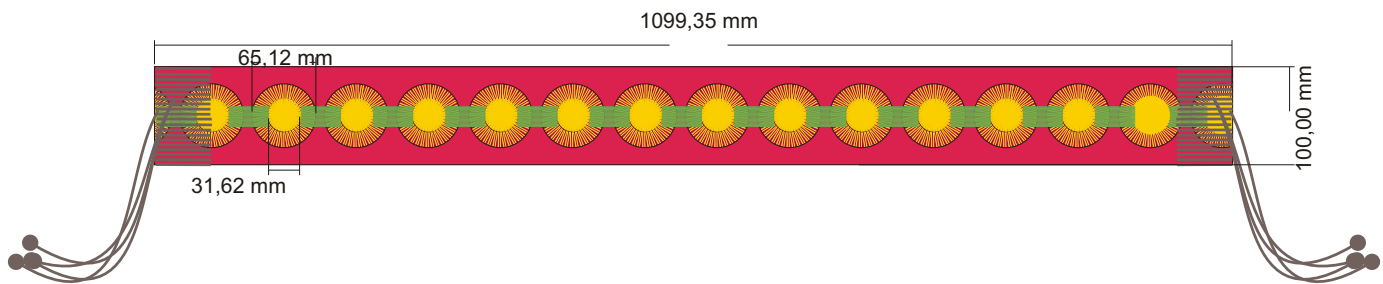

Pieza: Cinturón	Línea: Loaina	ESC. (Cm): 1-10	PL.
Nombre: Cinturón Loaina	Referencia: NA.		
Oficio: Tejeduría en lana	Materia Prima: Lana, madera		
Técnica :tejido en guanga			



Proceso de Producción: Tejeduría en guanga

Observaciones: Este producto no fue producido debido a que los beneficiarios se dedicaron a la producción de las mochilas para la feria de Expoartesanas 2007

Responsable: Jorge Mejía Posada	Fecha: 27-11-2007
---------------------------------	-------------------

Referente(s)

- Muestra
 Línea
 Empaque

	FORMATO	CODIGO: FORASD 07		
	Ficha de Dibujo y Planos Técnicos	FECHA: 2004 06 04	VERSION 1	

Subgerencia de Desarrollo - Centro de Diseño para la Artesanía y las Pymes

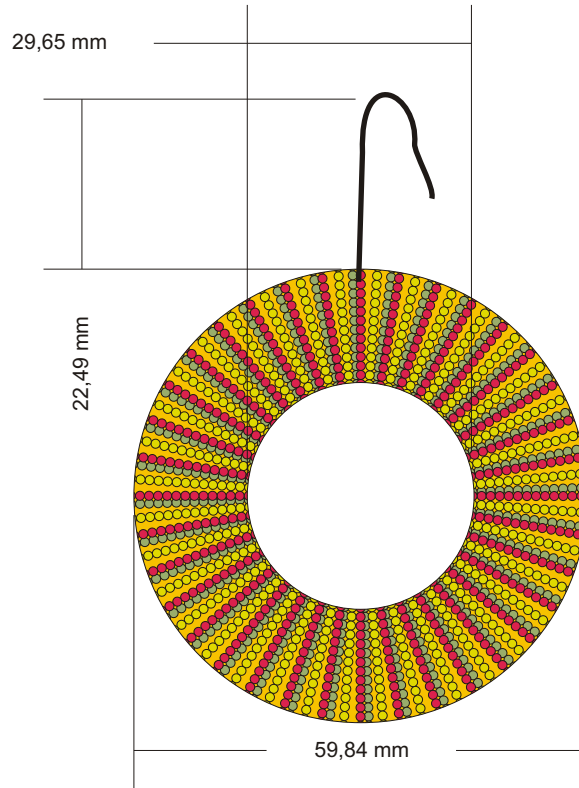

Pieza: Aretes	Línea: Loaina	ESC. (Cm): 1-10	PL.
Nombre: Aretes Loaina	Referencia: NA.		
Oficio: Tejeduría en chaquira	Materia Prima: Chaquira madera		
Técnica: Pegado de chaquira sobre madera			



Proceso de Producción: Pegado de chaquira sobre madera

Observaciones: Este producto no fue producido debido a que los beneficiarios se dedicaron a la producción de las mochilas para la feria de Expoartesanías 2007. Solo se desarrollo el prototipo

Responsable: Jorge Mejía Posada	Fecha: 27-11-2007
---------------------------------	-------------------

Referente(s)

- Muestra
 Línea
 Empaque

	FORMATO Ficha de Dibujo y Planos Técnicos	CODIGO: FORASD 07 FECHA: 2004 06 04	
		VERSION 1	

Subgerencia de Desarrollo - Centro de Diseño para la Artesanía y las Pymes



Pieza: Aretes	Línea: Loaina	ESC. (Cm): 1-10	PL.
Nombre: Aretes Loaina	Referencia: NA.		
Oficio: Tejeduría en chaquira	Materia Prima: chaquira, madera, plata		
Técnica: tejido en chaquira			



Proceso de Producción: Pegado de chaquira sobre madera

Observaciones: Este producto no fue producido debido a que los beneficiarios se dedicaron a la producción de las mochilas para la feria de Expoartesanías 2007

Responsable: Jorge Mejía Posada	Fecha: 27-11-2007
---------------------------------	-------------------

Referente(s)

- Muestra
 Línea
 Empaque

	FORMATO Ficha de Dibujo y Planos Técnicos	CODIGO: FORASD 07 FECHA: 2004 06 04		
		VERSION 1	Página 1 de 2	

Subgerencia de Desarrollo - Centro de Diseño para la Artesanía y las Pymes

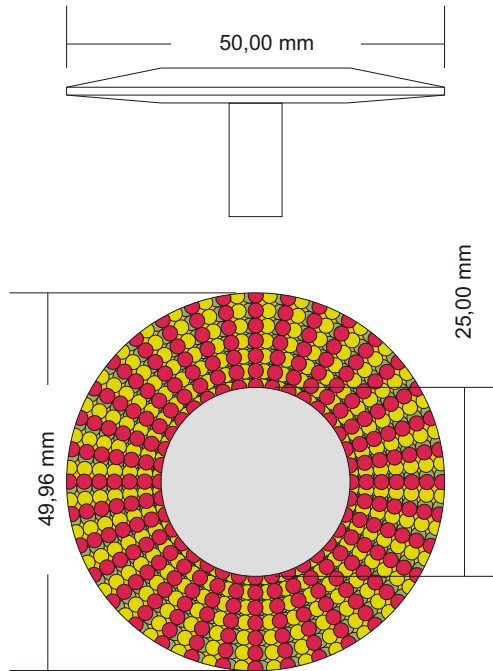

Pieza: Anillo	Línea: Loaina	ESC. (Cm): 1-10	PL.
Nombre: Anillo Loaina	Referencia: NA.		
Oficio: Tejeduría en chaquira	Materia Prima: chaquira, madera, plata		
Técnica: pegado de chaquira sobre madera			



Proceso de Producción: Pegado de chaquira sobre madera

Observaciones: Este producto no fue producido debido a que los beneficiarios se dedicaron a la producción de las mochilas para la feria de Expoartesanías 2007

Responsable: Jorge Mejía Posada	Fecha: 27-11-2007
---------------------------------	-------------------

Referente(s)

- Muestra
 Línea
 Empaque

	FORMATO	CODIGO: FORASD 07		
	Ficha de Dibujo y Planos Técnicos	FECHA: 2004 06 04	VERSION 1	

Subgerencia de Desarrollo - Centro de Diseño para la Artesanía y las Pymes

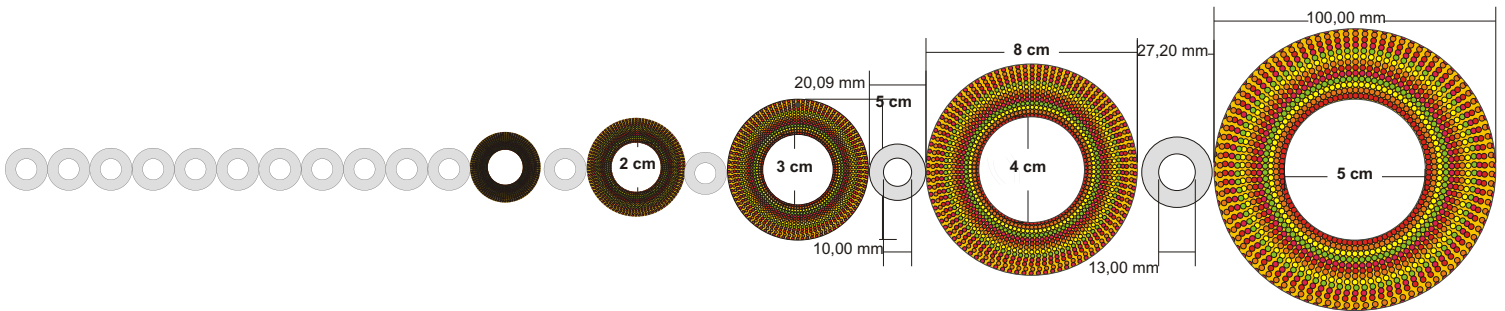

Pieza: Collar	Línea: Loaina	ESC. (Cm): 1-10	PL.
Nombre: Collar Loaina	Referencia: NA.		
Oficio: Tejeduría en chaquira	Materia Prima: chaquira, madera, plata		
Técnica: pegado de chaquira sobre madera			



Proceso de Producción: Pegado de chaquira sobre madera

Observaciones: Este producto no fue producido debido a que los beneficiarios se dedicaron a la producción de las mochilas para la feria de Expoartesanías 2007

Responsable: Jorge Mejía Posada	Fecha: 27-11-2007
---------------------------------	-------------------

Referente(s)

- Muestra
 Línea
 Empaque

	FORMATO Ficha de Dibujo y Planos Técnicos	CODIGO: FORASD 07 FECHA: 2004 06 04		
		VERSION 1	Página 1 de 2	

Subgerencia de Desarrollo - Centro de Diseño para la Artesanía y las Pymes

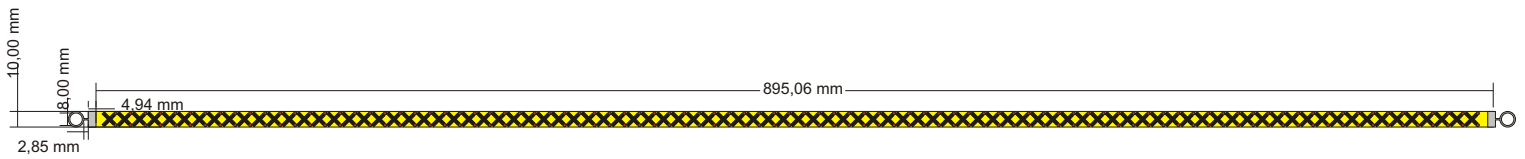

Pieza: collar	Línea: helicoidal	ESC. (Cm): 1-10	PL.
Nombre: Collar en canutillo	Referencia: NA		
Oficio: Tejeduría en chaquira y canutillo	Materia Prima: chaquira canutillo, holo aptan		
Técnica: tejido en chaquira y canutillo			



Proceso de Producción: Tejeduría en chaquira, canutillo tejido con aguja de mano

Observaciones: NA

Responsable: Jorge Mejía Posada	Fecha: 27-11-2007
---------------------------------	-------------------

Referente(s)

- Muestra
 Línea
 Empaque

	FORMATO Ficha de Dibujo y Planos Técnicos	CODIGO: FORASD 07 FECHA: 2004 06 04	
		VERSION 1	

Subgerencia de Desarrollo - Centro de Diseño para la Artesanía y las Pymes

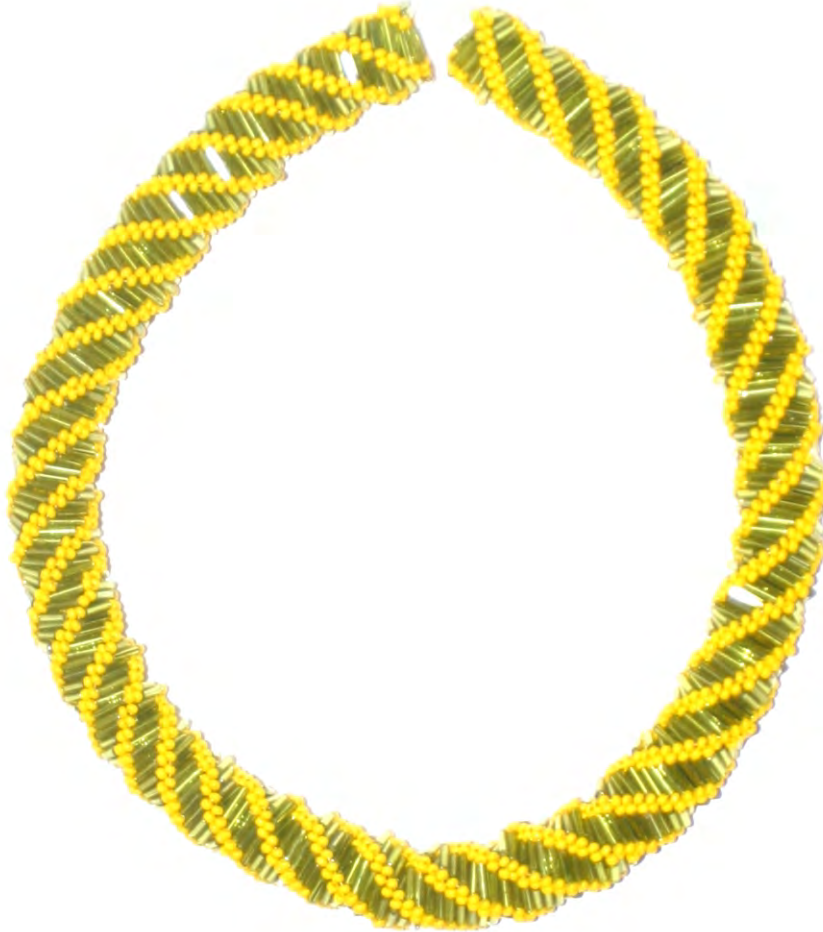

Pieza: collar	Línea: helicoidal	ESC. (Cm): 1-10	PL.
Nombre: Collar en canutillo	Referencia: NA.		
Oficio: Tejeduría en chaquira y canutillo	Materia Prima: chaquira canutillo hilo aptan		
Técnica: tejido en chaquira y canutillo			



Proceso de Producción: Tejeduría en chaquira, canutillo tejido con aguja de mano

Observaciones: NA

Responsable: Jorge Mejía Posada	Fecha: 27-11-2007
---------------------------------	-------------------

Referente(s)

- Muestra
 Línea
 Empaque

	FORMATO	CODIGO: FORASD 07		
	Ficha de Dibujo y Planos Técnicos	FECHA: 2004 06 04		
		VERSION 1	Página 1 de 2	

Subgerencia de Desarrollo - Centro de Diseño para la Artesanía y las Pymes

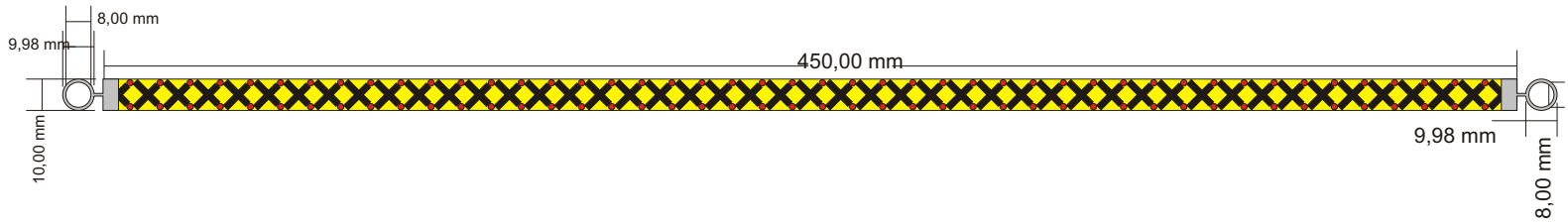

Pieza: Gargantilla	Línea: Helicoidal	ESC. (Cm): 1-10	PL.
Nombre: Gargantilla	Referencia: NA.		
Oficio: Tejeduría en chaquira y canutillo	Materia Prima: chaquira canutillo hilo aptan		
Técnica: tejido en chaquira y canutillo			

Proceso de Producción: Tejeduría en chaquira, canutillo con aguja de mano

Observaciones: NA

Responsable: Jorge Mejía Posada	Fecha: 27-11-2007
---------------------------------	-------------------

Referente(s)

- Muestra
 Línea
 Empaque



FORMATO

**Ficha de
Dibujo y Planos
Técnicos**

CODIGO: FORASD 07

FECHA: 2004 06 04

VERSION 1

Página 1 de 2



Subgerencia de Desarrollo - Centro de Diseño para la Artesanía y las Pymes

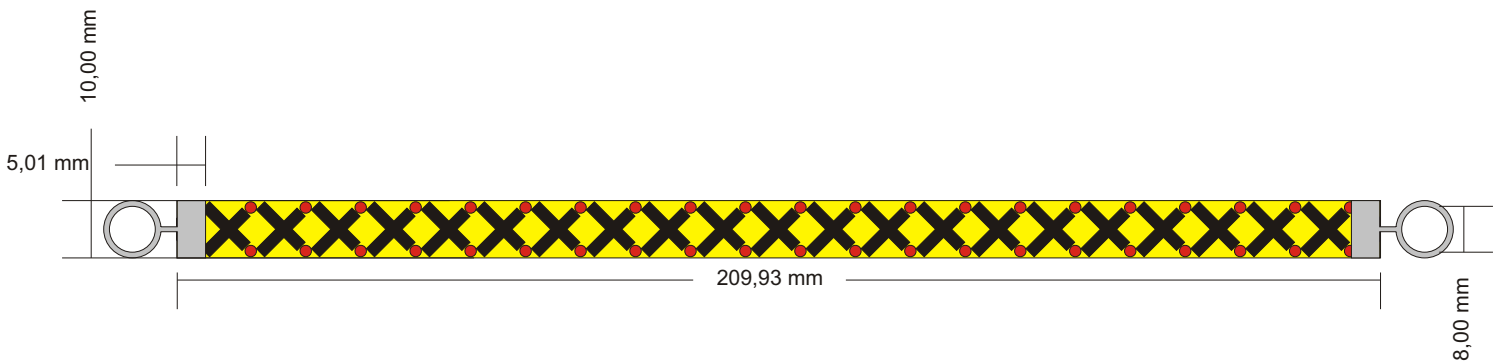

Pieza: Pulsera	Línea: helicoidal	ESC. (Cm): 1-10	PL.
Nombre: pulsera canutillo	Referencia NA.		
Oficio: Tejeduría en chaquira y canutillo	Materia Prima: chaquira canutillo hilo aptan		
Técnica: tejido en chaquira y canutillo			

Proceso de Producción: Tejeduría en chaquira, canutillo con aguja a mano

Observaciones: NA

Responsable: Jorge Mejia Posada	Fecha: 27-11-2007
---------------------------------	-------------------

Referente(s)

- Muestra
 Línea
 Empaque



FORMATO
Ficha de Dibujo y Planos Técnicos

CODIGO: FORASD 07

FECHA: 2004 06 04

VERSION 1

Página 1 de 2



Subgerencia de Desarrollo - Centro de Diseño para la Artesanía y las Pymes

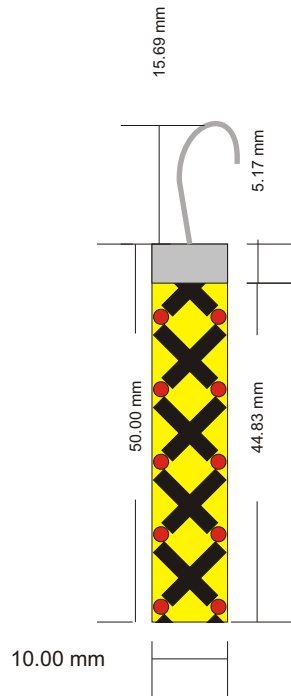

Pieza: Aretes	Línea: helicoidal	ESC. (Cm): 1-10	PL.
Nombre: aretes en canutillo	Referencia: NA.		
Oficio: Tejeduría en chaquira y canutillo	Materia Prima: chaquira canutillo hilo pftan		
Técnica: tejido en chaquira y canutillo			



Proceso de Producción: Tejeduría en chaquira, canutillo con aguja a mano

Observaciones: NA

Responsable: Jorge Mejía Posada	Fecha: 27-11-2007
---------------------------------	-------------------

Referente(s)

- Muestra
 Línea
 Empaque

	FORMATO Ficha de Dibujo y Planos Técnicos	CODIGO: FORASD 07 FECHA: 2004 06 04	
		VERSION 1	

Subgerencia de Desarrollo - Centro de Diseño para la Artesanía y las Pymes

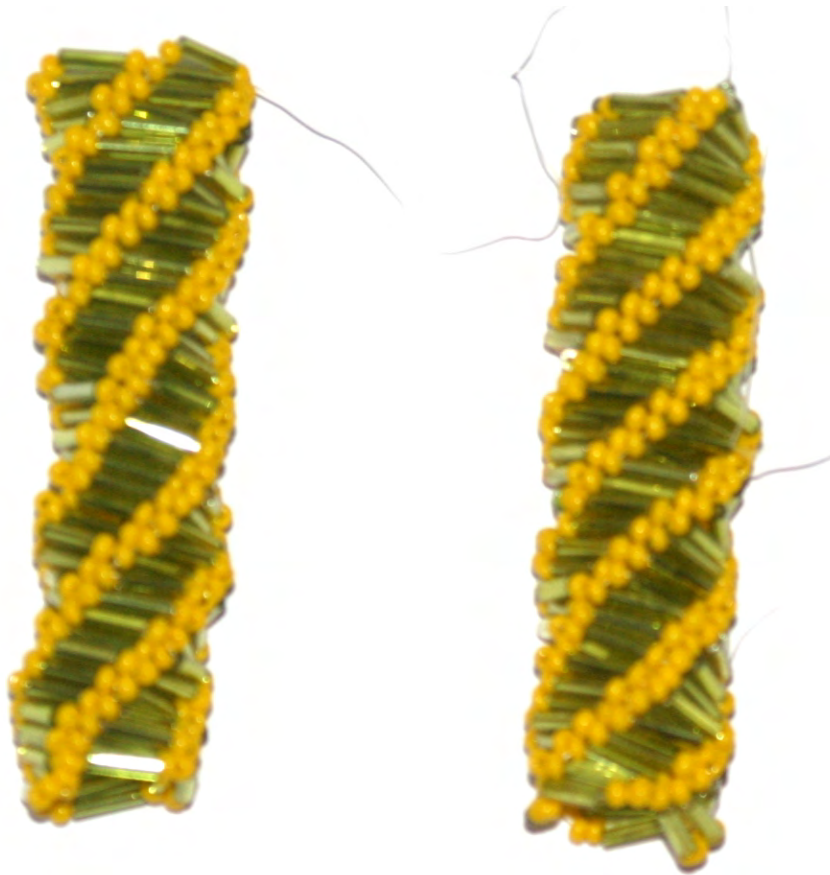

Pieza: Aretes	Línea: helicoidal	ESC. (Cm): 1-10	PL.
Nombre: aretes canutillo	Referencia: NA.		
Oficio: Tejeduría en chaquira y canutillo	Materia Prima: chaquira canutillo hilo aptan		
Técnica: tejido en chaquira y canutillo			

Proceso de Producción: Tejeduría en chaquira, canutillo con aguja a mano

Observaciones: NA

Responsable: Jorge Mejía Posada	Fecha: 27-11-2007
---------------------------------	-------------------

Referente(s)

Muestra
 Línea
 Empaque

CUADRO DE COSTOS

PRODUCTO (Referencia): Aretes vientre			
RESPONSABLE: Jorge Mejia			
FECHA: 21 de noviembre de 2007			
Taller (artesano): Ayda Dolores Chindoy			
MANO DE OBRA DIRECTA			
Oficio	Valor hora	Tiempo ocupado	Valor producto
Tejido chaquira	1250	8	10000
		0	0
		0	0
Total mano de obra por producto			10000

Diametro	4 cm	
Peso:	15 gm	

GASTO FIJOS DEL TALLER			
Servicios	Valor mensual	Producción promedio	Valor producto
Arriendo		15	-
Energía		15	-
Agua		15	-
Teléfono	10000	15	667
Total Gastos fijos			667

MATERIA PRIMA NO TRANSFORMADA				
Unidad de medida	Material	Valor total del material	Cantidad utilizada (cm, gr, etc)	Valor producto
				0
				0
				0
Total materia por referencia				-

GASTOS DE TRANSPORTE			
Trasnporte	Valor mensual	Producción promedio mensual	Valor producto
Materia prima	20000	25	800
Produ. Elaborados	20000	25	800
Total gastos de transporte			1.600

COSTO DEL PRODUCTO	
Total Mano de Obra + Materia prima + Gastos	18.912

OTROS MATERIALES TRANSFORMADOS				
Unidad de medida	Material	Valor total del material	Cantidad utilizada (cm, gr, etc)	Valor producto
Libra	Chaquira	25000	12,9	645
	Broche plata	5000		5.000
Mts	Nylon	1000	90	1.000
				0
Total materia por referencia				6.645

PRECIO DE VENTA ARTESANO	
* * Utilidad aplicada a mano de obra + mp (15%)	19.142
Gastos	2.267
Precio de Venta	21.408

PRECIO DE VENTA FERIA	
Precio de venta artesa.+ Empaque + etiqueta	30%
	21.408
	27.831

* * La utilidad del 15% sólo se aplica al total de mano de obra y materiales.

OBSERVACIONES



FORMATO

Ficha de Dibujo y Planos Técnicos

CODIGO: FORASD 07

FECHA: 2004 06 04

VERSION 1

Página 1 de 2



Subgerencia de Desarrollo - Centro de Diseño para la Artesanía y las Pymes

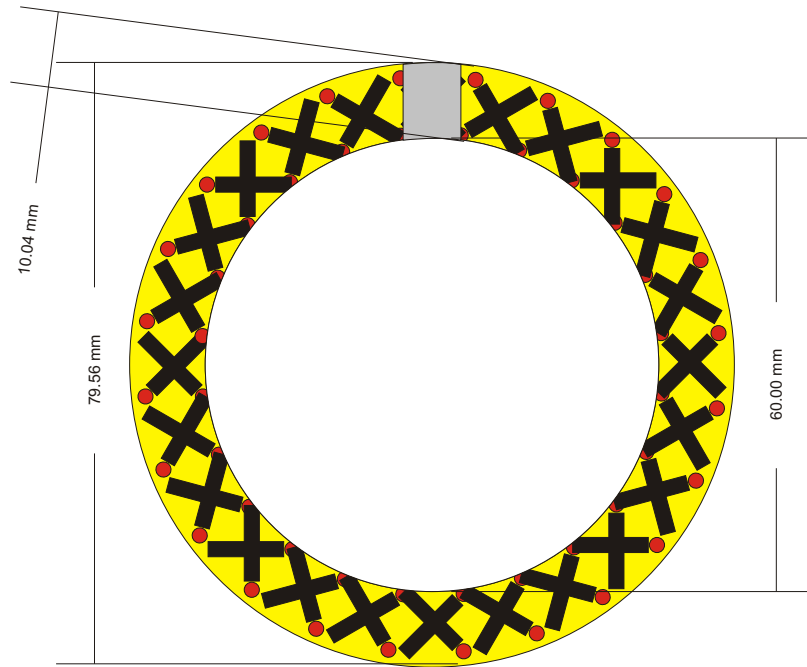

Pieza: Candongas	Línea: helicoidal	ESC. (Cm): 1-10	PL.
Nombre: Candongas en canutillos	Referencia: NA		
Oficio: Tejeduría en chaquira y canutillo	Materia Prima: chaquira canutillo hilo aptan		
Técnica: tejido en chaquira y canutillo			

Proceso de Producción: Tejeduría en chaquira, canutillo con aguja a mano

Observaciones: NA

Responsable: Jorge Mejía Posada	Fecha: 27-11-2007
---------------------------------	-------------------

Referente(s)

- Muestra
 Línea
 Empaque

	FORMATO		CODIGO: FORASD 07	
	Ficha de Dibujo y Planos Técnicos		FECHA: 2004 06 04	
	VERSION 1	Página 1 de 2		



Subgerencia de Desarrollo - Centro de Diseño para la Artesanía y las Pymes



Pieza: Candongas	Línea: Helicoidal	ESC. (Cm): 1-10	PL.
Nombre: Candongas helicoidal	Referencia: NA.		
Oficio: Tejeduría en chaquira y canutillo	Materia Prima: chaquira canutillo hilo aptan		
Técnica: tejido en chaquira y canutillo			

Proceso de Producción: Tejeduría en chaquira, canutillo con aguja a mano

Observaciones: NA

Responsable: Jorge Mejía Posada	Fecha: 27-11-2007
---------------------------------	-------------------

Referente(s)

Muestra
 Línea
 Empaque

CUADRO DE COSTOS

PRODUCTO (Referencia): aretes canutillo			
RESPONSABLE: Jorge Mejia			
FECHA: 21 de noviembre de 2007			
Taller (artesano): Concepción Juajibioy			
MANO DE OBRA DIRECTA			
Oficio	Valor hora	Tiempo ocupado	Valor producto
Tejido chaquira	1250	4	5000
		0	0
		0	0
		0	0
Total mano de obra por producto			5000

MATERIA PRIMA NO TRANSFORMADA				
Unidad de medida	Material	Valor total del material	Cantidad utilizada (cm, gr, etc)	Valor producto
				0
				0
				0
				0
Total materia por referencia				-

OTROS MATERIALES TRANSFORMADOS				
Unidad de medida	Material	Valor total del material	Cantidad utilizada (cm, gr, etc)	Valor producto
Libra	Chaquira	25000	7	350
Libra	Canutillo	6000	10	120
Mts	Nylon	1000	8	89
	Broches plata	15000		14000
				0
Total materia por referencia				14.559

** La utilidad del 15% sólo se aplica al total de mano de obra y materiales.

Altura:	7 cm	
Ancho:		
Peso:	20 gm	

GASTO FIJOS DEL TALLER			
Servicios	Valor mensual	Producción promedio	Valor producto
Arriendo		15	-
Energía		15	-
Agua		15	-
Teléfono	10000	15	667
Total Gastos fijos			667

GASTOS DE TRANSPORTE			
Trasporte	Valor mensual	Producción promedio mensual	Valor producto
Materia prima	20000	25	800
Produ. Elaborados	20000	25	800
Total gastos de transporte			1.600

COSTO DEL PRODUCTO	
Total Mano de Obra + Materia prima + Gastos	21.826

PRECIO DE VENTA ARTESANO	
* * Utilidad aplicada a mano de obra + mp (15%)	22.493
Gastos	2.267
Precio de Venta	24.759

PRECIO DE VENTA FERIA	
Precio de venta artesa.+ Empaque + etiqueta	30%
24.759	32.187

OBSERVACIONES



FORMATO
Ficha de Dibujo y Planos Técnicos

CODIGO: FORASD 07

FECHA: 2004 06 04

VERSION 1

Página 1 de 2



Subgerencia de Desarrollo - Centro de Diseño para la Artesanía y las Pymes

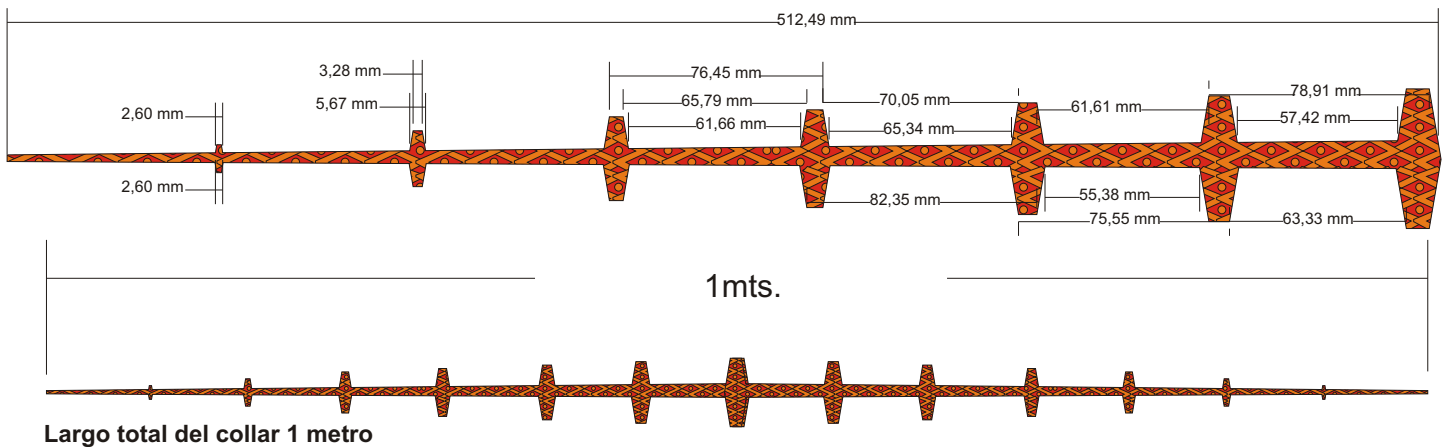

Pieza: Collar	Línea: esferas	ESC. (Cm): 1-10	PL.
Nombre: Collar esferas	Referencia: NA.		
Oficio: Tejeduría en chaquira	Materia Prima: chaquira Nylon o aptan		
Técnica: tejido en chaquira			

Proceso de Producción: Tejeduría en chaquira con aguja a mano

Observaciones: NA.

Responsable: Jorge Mejia Posada	Fecha: 27-11-2007
---------------------------------	-------------------

Referente(s)

- Muestra
 Línea
 Empaque



FORMATO

**Ficha de
Dibujo y Planos
Técnicos**

CODIGO: FORASD 07

FECHA: 2004 06 04

VERSION 1

Página 1 de 2



Subgerencia de Desarrollo - Centro de Diseño para la Artesanía y las Pymes



Pieza: Collar	Línea:esferas	ESC. (Cm): 1-10	PL.
Nombre: Collar esferas	Referencia: NA.		
Oficio: Tejeduría en chaquira	Materia Prima: chaquira hilo aptan		
Técnica:tejido en chaquira			

Proceso de Producción: Tejeduría en chaquira con aguja a mano

Observaciones: NA.

Responsable: Jorge Mejia Posada	Fecha: 27-11-2007
---------------------------------	-------------------

Referente(s)

Muestra
 Línea
 Empaque

CUADRO DE COSTOS

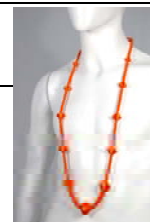

PRODUCTO (Referencia): collar disco			
RESPONSABLE: Jorge Mejia			
FECHA: 21 de noviembre de 2007			
Taller (artesano): Ayda Dolores Chindoy			
MANO DE OBRA DIRECTA			
Oficio	Valor hora	Tiempo ocupado	Valor producto
Tejido chaquira	1250	16	20000
		0	0
		0	0
Total mano de obra por producto			20000

Diametro	12 cm		
Peso:	15 gm		
GASTO FIJOS DEL TALLER			
Servicios	Valor mensual	Producción promedio	Valor producto
Arriendo		15	-
Energía		15	-
Agua		15	-
Teléfono	10000	15	667
Total Gastos fijos			667

MATERIA PRIMA NO TRANSFORMADA				
Unidad de medida	Material	Valor total del material	Cantidad utilizada (cm, gr, etc)	Valor producto
				0
				0
				0
Total materia por referencia				-

GASTOS DE TRANSPORTE			
Trasnporte	Valor mensual	Producción promedio mensual	Valor producto
Materia prima	20000	25	800
Produ. Elaborados	20000	25	800
Total gastos de transporte			1.600

OTROS MATERIALES TRANSFORMADOS				
Unidad de medida	Material	Valor total del material	Cantidad utilizada (cm, gr, etc)	Valor producto
Libra	Chaquira	25000	12,9	645
Mts	Nylon	1000	90	1.000
				0
Total materia por referencia				1.645

COSTO DEL PRODUCTO	
Total Mano de Obra + Materia prima + Gastos	23.912

PRECIO DE VENTA ARTESANO	
* * Utilidad aplicada a mano de obra + mp (15%)	24.892
Gastos	2.267
Precio de Venta	27.158

PRECIO DE VENTA FERIA	
Precio de venta artesa.+ Empaque + etiqueta	30%
	27.158
	35.306

* * La utilidad del 15% sólo se aplica al total de mano de obra y materiales.

OBSERVACIONES



FORMATO
Ficha de Dibujo y Planos Técnicos

CODIGO: FORASD 07
FECHA: 2004 06 04
VERSION 1

Página 1 de 2



Subgerencia de Desarrollo - Centro de Diseño para la Artesanía y las Pymes

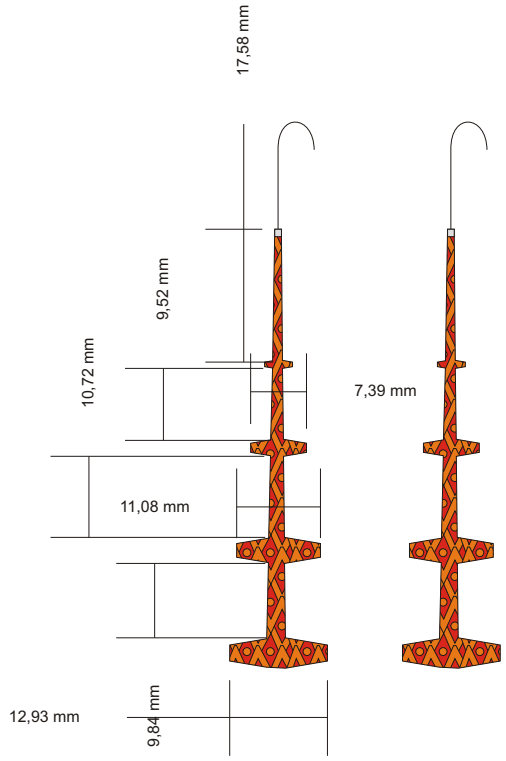

Pieza: Aretes	Línea:esferas	ESC. (Cm): 1-10	PL.
Nombre: Aretes esferas	Referencia: NA.		
Oficio: Tejeduría en chaquira	Materia Prima: chaquira hilo aptan		
Técnica:tejido en chaquira			

Proceso de Producción: Tejeduría en chaquira con aguja a mano

Observaciones: NA.

Responsable: Jorge Mejia Posada	Fecha: 27-11-2007
---------------------------------	-------------------

Referente(s) Muestra Línea Empaque

	FORMATO Ficha de Dibujo y Planos Técnicos		CODIGO: FORASD 07 FECHA: 2004 06 04	
	VERSION 1	Página 1 de 2		

Subgerencia de Desarrollo - Centro de Diseño para la Artesanía y las Pymes

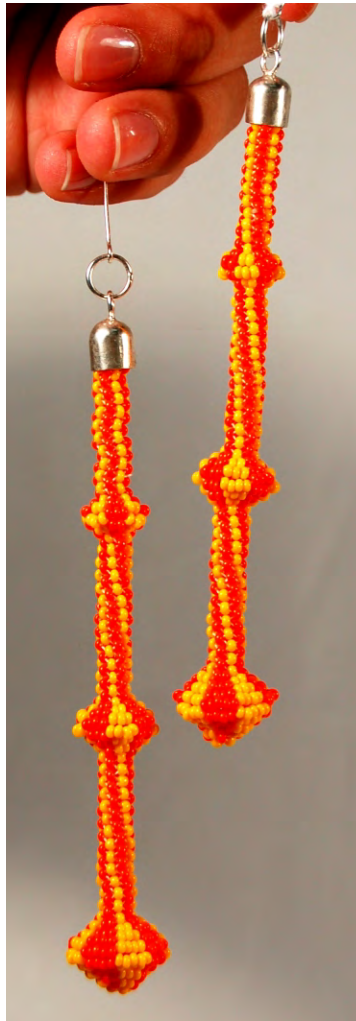

Pieza: Aretes	Línea: esferas	ESC. (Cm): 1-10	PL.
Nombre: Aretes esferas	Referencia: NA.		
Oficio: Tejeduría en chaquira	Materia Prima: chaquira hilo aptan		
Técnica: tejido en chaquira			

Proceso de Producción: Tejeduría en chaquira y aguja a mano

Observaciones: NA.

Responsable: Jorge Mejía Posada	Fecha: 27-11-2007
---------------------------------	-------------------

Referente(s)

Muestra
 Línea
 Empaque

CUADRO DE COSTOS

PRODUCTO (Referencia): Aretes disco			
RESPONSABLE: Jorge Mejia			
FECHA: 21 de noviembre de 2007			
Taller (artesano): Ayda Dolores Chindoy			
MANO DE OBRA DIRECTA			
Oficio	Valor hora	Tiempo ocupado	Valor producto
Tejido chaquira	1250	6	7500
		0	0
		0	0
		0	0
Total mano de obra por producto			7500

MATERIA PRIMA NO TRANSFORMADA				
Unidad de medida	Material	Valor total del material	Cantidad utilizada (cm, gr, etc)	Valor producto
				0
				0
				0
Total materia por referencia				-

OTROS MATERIALES TRANSFORMADOS				
Unidad de medida	Material	Valor total del material	Cantidad utilizada (cm, gr, etc)	Valor producto
Libra	Chaquira	25000	12,9	645
	Broche plata	5000		5.000
Mts	Nylon	1000	90	1.000
				0
Total materia por referencia				6.645

** La utilidad del 15% sólo se aplica al total de mano de obra y materiales.

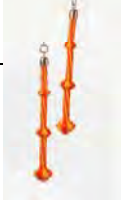
Diametro	4 cm	
Peso:	15 gm	

GASTO FIJOS DEL TALLER			
Servicios	Valor mensual	Producción promedio	Valor producto
Arriendo		15	-
Energía		15	-
Agua		15	-
Teléfono	10000	15	667
Total Gastos fijos			667

GASTOS DE TRANSPORTE			
Trasnporte	Valor mensual	Producción promedio mensual	Valor producto
Materia prima	20000	25	800
Produ. Elaborados	20000	25	800
Total gastos de transporte			1.600

COSTO DEL PRODUCTO	
Total Mano de Obra + Materia prima + Gastos	16.412

PRECIO DE VENTA ARTESANO	
* * Utilidad aplicada a mano de obra + mp (15%)	16.267
Gastos	2.267
Precio de Venta	18.533

PRECIO DE VENTA FERIA	
Precio de venta artesa.+ Empaque + etiqueta	30%
18.533	24.093

OBSERVACIONES

CUADRO DE COSTOS



PRODUCTO (Referencia): Mochila Flecós			
RESPONSABLE: Jorge Mejía Posada			
FECHA: Noviembre de 2007			
Taller (artesano):			
MANO DE OBRA DIRECTA			
Oficio	Valor hora	Tiempo ocupado	Valor producto
Tejido bolso lana	1250	58	72500
Borlas	1250	8	10000
		0	0
Total mano de obra por producto			82500

Base:	24 cm		
Asa:	35 cm		
Alto:	32 CM		
GASTO FIJOS DEL TALLER			
Servicios	Valor mensual	Producción promedio	Valor producto
Arriendo		15	-
Energía		15	-
Agua		15	-
Teléfono		15	-
Total Gastos fijos			-

MATERIA PRIMA NO TRANSFORMADA				
Unidad de medida	Material	Valor total del material	Cantidad utilizada (cm, gr, etc)	Valor producto
				0
				0
				0
Total materia por referencia				-

GASTOS DE TRANSPORTE			
Trasporte	Valor mensual	Producción promedio mensual	Valor producto
Materia prima	25000	15	1.667
Produ. Elaborados	25000	15	1.667
Total gastos de transporte			3.333

OTROS MATERIALES TRANSFORMADOS				
Unidad de medida	Material	Valor total del material	Cantidad utilizada (cm, gr, etc)	Valor producto
Ovillos	lana	25	1400	35.000
				-
				0
Total materia por referencia				35.000

COSTO DEL PRODUCTO	
Total Mano de Obra + Materia prima + Gastos	120.833

PRECIO DE VENTA ARTESANO	
* * Utilidad aplicada a mano de obra + mp (15%)	135.125
Gastos	3.333
Precio de Venta	138.458

PRECIO DE VENTA FERIA	
Precio de venta artesa.+ Empaque + etiqueta	30%
	138.458
	179.996

* * La utilidad del 15% sólo se aplica al total de mano de obra y materiales.

OBSERVACIONES

CUADRO DE COSTOS



PRODUCTO (Referencia): Mochila Borlas
RESPONSABLE: Jorge Mejia Posada
FECHA: Noviembre de 2007
Taller (artesano):

Base:	34 cm
Asa:	1.10 cm
Alto:	35 cm

MANO DE OBRA DIRECTA

GASTO FIJOS DEL TALLER

Oficio	Valor hora	Tiempo ocupado	Valor producto
Tejido bolso hilo	1250	45	56250
Borlas	1250	24	30000
		0	0
Total mano de obra por producto			86250

Servicios	Valor mensual	Producción promedio	Valor producto
Arriendo		15	-
Energía		15	-
Agua		15	-
Teléfono		15	-
Total Gastos fijos			-

MATERIA PRIMA NO TRANSFORMADA

GASTOS DE TRANSPORTE

Unidad de medida	Material	Valor total del material	Cantidad utilizada (cm, gr, etc)	Valor producto
				0
				0
				0
Total materia por referencia				-

Trasporte	Valor mensual	Producción promedio mensual	Valor producto
Materia prima	25000	15	1.667
Produ. Elaborados	25000	15	1.667
Total gastos de transporte			3.333

COSTO DEL PRODUCTO

Total Mano de Obra + Materia prima + Gastos	120.583
---	----------------

OTROS MATERIALES TRANSFORMADOS

PRECIO DE VENTA ARTESANO

Unidad de medida	Material	Valor total del material	Cantidad utilizada (cm, gr, etc)	Valor producto
Ovillos	lana	15	1400	21.000
	Esferas madera	25	400	10.000
				0
Total materia por referencia				31.000

* * Utilidad aplicada a mano de obra + mp (15%)	134.838
Gastos	3.333
Precio de Venta	138.171

PRECIO DE VENTA FERIA

Precio de venta artesa.+ Empaque + etiqueta	30%
138.171	179.622

* * La utilidad del 15% sólo se aplica al total de mano de obra y materiales.

OBSERVACIONES