

artesanías
de colombia



EXPEDICIÓN ORINOCO

RECORRIENDO IDENTIDADES ANCESTRALES

PROPUESTAS DE DISEÑO DEPARTAMENTO DEL VAUPÉS

2020



EXPEDICIÓN ORINOCO
RECORRIENDO IDENTIDADES ANCESTRALES



El progreso
es de todos

Gobierno
de Colombia
Mincomercio



REGIÓN
ORINOQUÍA

VAUPÉS



1. CUBAY JEJENAVA – CUBEO
2. PTO. TOLIMA – CUBEO
3. ARTESANÍAS CUBAY- CUBEO



El progreso
es de todos

Gobierno
de Colombia
Mincomercio



artesanías de colombia



Fotografía: Tomada del catálogo de los artesanos 2017.

“ENCUENTRO
CON LOS
HERMANOS”

**CUBAY
JEJENAVA
MITÚ**

Fotografía: Catálogo de productos Cubay Jejenava - 2017

PROPUESTAS DE DISEÑO



Ritual
Yagé
Payé
Sagrado, maloca
Masculino, protección

Tradicional
Preparación del alimento
Cocina
Contener
Femenino

Compartir
Alegría, vida, generosidad
Integración
Movimiento
Parejas dancistas!

"Miti Jorobú" creado por Ubucuku, dueño del yagé. Utilizado sólo en danzas...

"Tinaja Jacobú para guardar rezo con caraña para la protección de enfermedad"

"ENCUENTRO CON LOS HERMANOS"

Recuerda las tradiciones del pueblo cubeo que se reúne para agradecer por lo recibido. Es un ritual y una fiesta. Las familias llegan con sus ofrendas de alimentos, según la temporada puede ser de "carne de monte, pescado, pepa silvestre". En la mañana, congregados en la maloca se hace entrega de la danza, al menos cuatro parejas danzarán durante dos días. "La esposa del dancista hace la entrada, da vueltas al ritmo de los cantos, el carrizo, el yapurutu o la flauta. El payé hace su reso general, en las ceremonias está la tinajita de yagé para la protección, se resa también la chicha para que la gente no se enferme, durante los días estarán las tinajas con chicha para continuar la tomata de chicha".

Entre tanto, en la cocina "se prepara la muñica de sal" y los demás alimentos. Protagoniza el fuego, el casabe, la manicuera, los alimentos ofrendados, la arcilla de la ollas y los tiestos curándose con el fuego, el movimiento de los molinillos mezcladores que revuelven las suculentas comidas mientras suceden las conversaciones de las mujeres.

Texto a partir del relato de la maestra artesana María Uribe.



Set especieros – Pareja de Dancistas 1

Municipio: Mitú

Etnia: Cubeo

Materia prima: Arcilla

Técnica: Rollo

Diseñador: Aida Perugache R

Concepto en comité





Set especieros – Pareja de Dancistas 2

Municipio: Mitú

Etnia: Cubeo

Materia prima: Arcilla

Técnica: Rollo

Diseñador: Aida Perugache R

Concepto en comité:

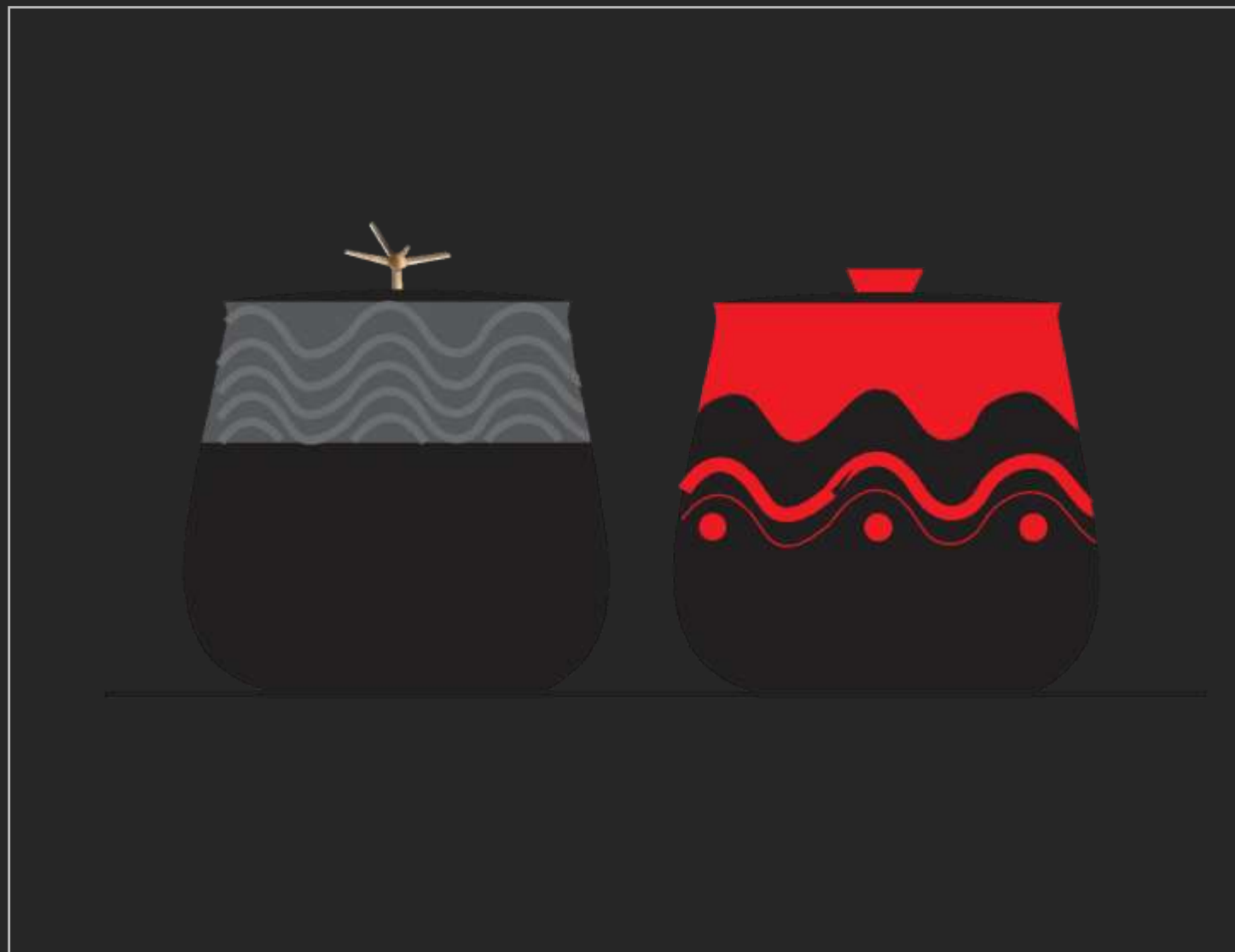



Set especieros – Pareja de Dancistas 3

Municipio: Mitú

Etnia: Cubeo

Materia prima: Arcilla

Técnica: Rollo

Diseñador: Aida Perugache R

Concepto en comité:





Set de Ollas: Molinillo

Municipio: Mitú

Etnia: Cubeo

Materia prima: Arcilla

Técnica: Rollo

Diseñador: Aida Perugache R

Concepto en comité:

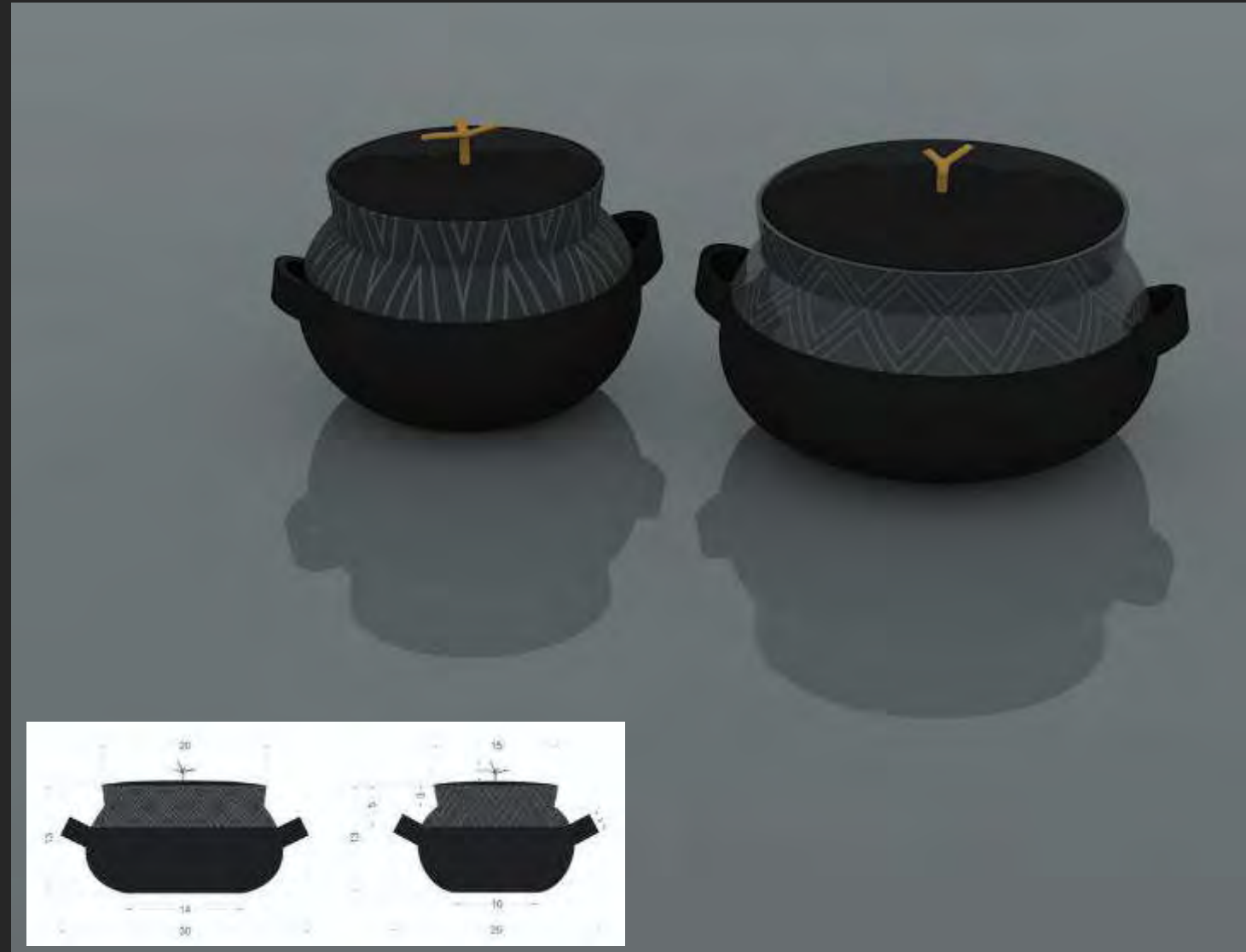



Ollas Molinillo

Municipio: Mitú

Etnia: Cubeo

Materia prima: Arcilla

Técnica: Rollo

Diseñador: Aida Perugache R

Concepto en comité:

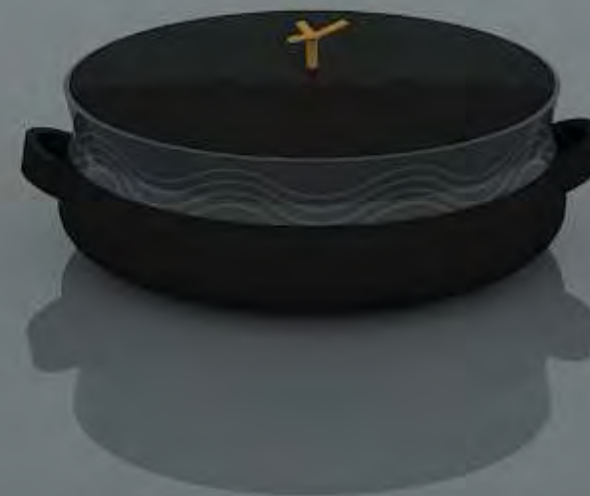



Tinaja Yagé

Municipio: Mitú

Etnia: Cubeo

Materia prima: Arcilla

Técnica: Rollo

Diseñador: Aida Perugache R

Concepto en comité:





Fotografía: Tomada del catálogo de los artesanos 2017.

“TERRITORIO YURÉMAVA
ANACONDA QUERARÍ”

ARTESANOS DE PUERTO TOLIMA
QUERARÍ
MITÚ - VAUPÉS

Naturaleza

Relación con el agua, tierra
Naturaleza parte importante de su territorio.
Ellos la cuidan y la naturaleza les da lo necesario.
Las palmas de frutos y sombra
Los peces, y el alimento
Los animales del monte
El perro de compañía y también cazador

Chagra, canasto, balay

La chagra, espacio más importante
Provee el alimento
Ocupa la mayor parte de su tiempo
Espacio para trabajar y compartir
"Mi chagrita", espacio de la mujer
Cada uno tiene su chagra
Abundancia, variedad, frutos
Canastos de todos los tamaños

Balay, cenidor y canasto

Representaciones geométricas
Identidad técnica del grupo
Maestros del balay
Solera con cañalera, cenizo, y resina natural

TERRITORIO YURÉMAVA ANACONDAQUERARÍ :

Para el clan cubeo - Yurémava, hijos del río Querarí la vida se da en relación de respeto y cuidado de la naturaleza, si ellos la respetan, ella da lo necesario para una buena vida. Les provee además las fibras con las que expresan su creatividad y conocimiento. De observar a los animales y a las plantas nacen las figuras geométricas que tejen en el balay las manos expertas de los maestros que son muy respetados por su comunidad. las mujeres son las tejedoras de canastos, desde pequeñas aprenden a tejer, inician tejiendo canasto para guardar el jabón, el cepillo y la crema, luego aprenden a tejer todos los tipos de canastos que necesitarán en la chagra y en la cocina. Cada familia tiene un pedazo de terreno, cada chagra es la fuente de alimento y el mayor tesoro

Fotografía: Tomada del catálogo de los artesanos 2017.



Canastos Chagra

Municipio: Mitú

Etnia: Cubeo

Materia prima: Yaré

Técnica: sarga

Diseñador: Aida Perugache R

Concepto en comité:

“Cada pedacito representa la chagra de cada una de las mujeres”





Canastos Chagra

Municipio: Mitú

Etnia: Cubeo

Materia prima: Yaré

Técnica: sarga

Artesano: Denia Bernal – Marcia Bernal

Diseñador: Aida Perugache R

Concepto en comité:





Porta chips Casabe

Municipio: Mitú

Etnia: Cubeo

Materia prima: Guaruma

Técnica: Sarga

Diseñador: Aida Perugache R

Concepto en comité:

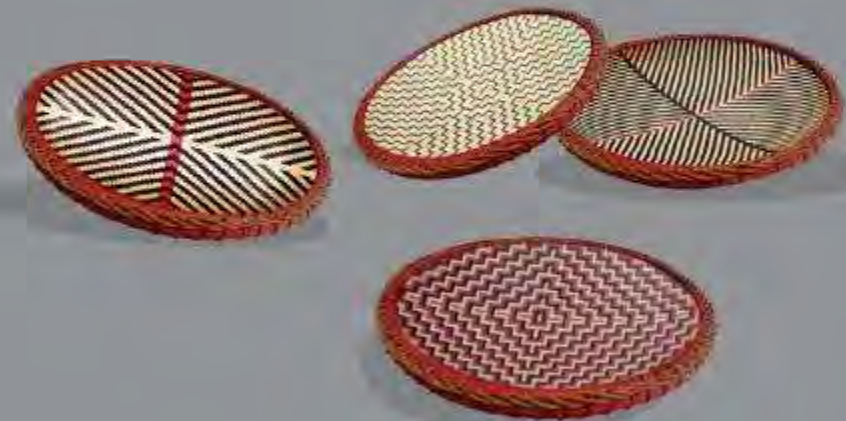



Porta chips Casabe

Municipio: Mitú

Etnia: Cubeo

Materia prima: Guaruma

Técnica: Sarga

Artesano: Artesanos Bernal y Valencia.

Diseñador: Aida Perugache R

Concepto en comité:



“CONSTELACIONES
CUBEO”

CERÁMICAS
ÉTNICAS CUBAY
MITÚ

Fotografía: Enviada por los artesanos 2020.

Fotografía: Tomada del catálogo de los artesanos
2017

PROPUESTAS DE DISEÑO

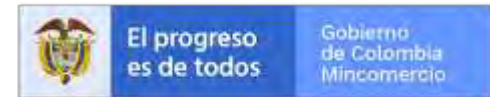



**Set materas –
Constelaciones de Piracemo**
(X2)

Municipio: Mitú

Etnia: Cubeo

Materia prima: Arcilla - guarumá

Técnica: Rollo

Artesano: Lucía Ch. – Rodrigo L

Diseñador: Aida Perugache R

Concepto en comité:





Set materas – Constelaciones de Piracemo

Municipio: Mitú

Etnia: Cubeo

Materia prima: Arcilla + guarumá

Técnica: Rollo

Artesano: Lucía Ch. – Rodrigo L

Diseñador: Aida Perugache R

Concepto en comité:

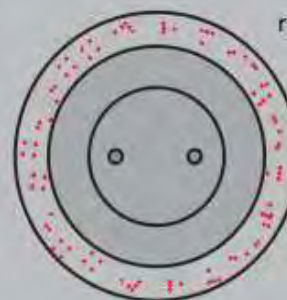
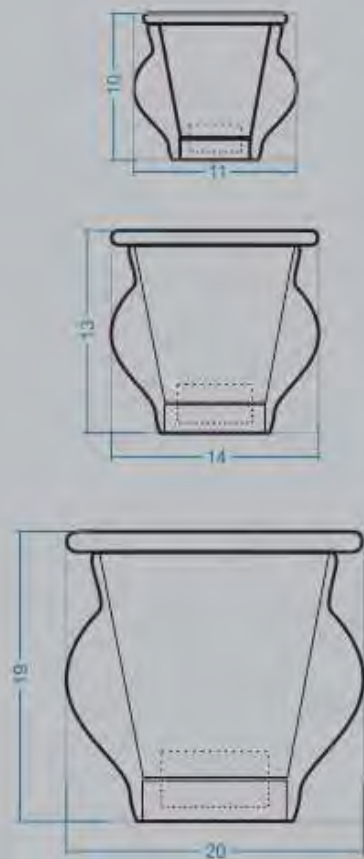

Estrellas bajo
relieve, trayecto
incisión





Contenedores - Universo

Municipio: Mitú

Etnia: Cubeo

Materia prima: Arcilla

Técnica: Rollo

Artesano: Lucía Ch. – Rodrigo L

Diseñador: Aida Perugache R

Concepto en comité:

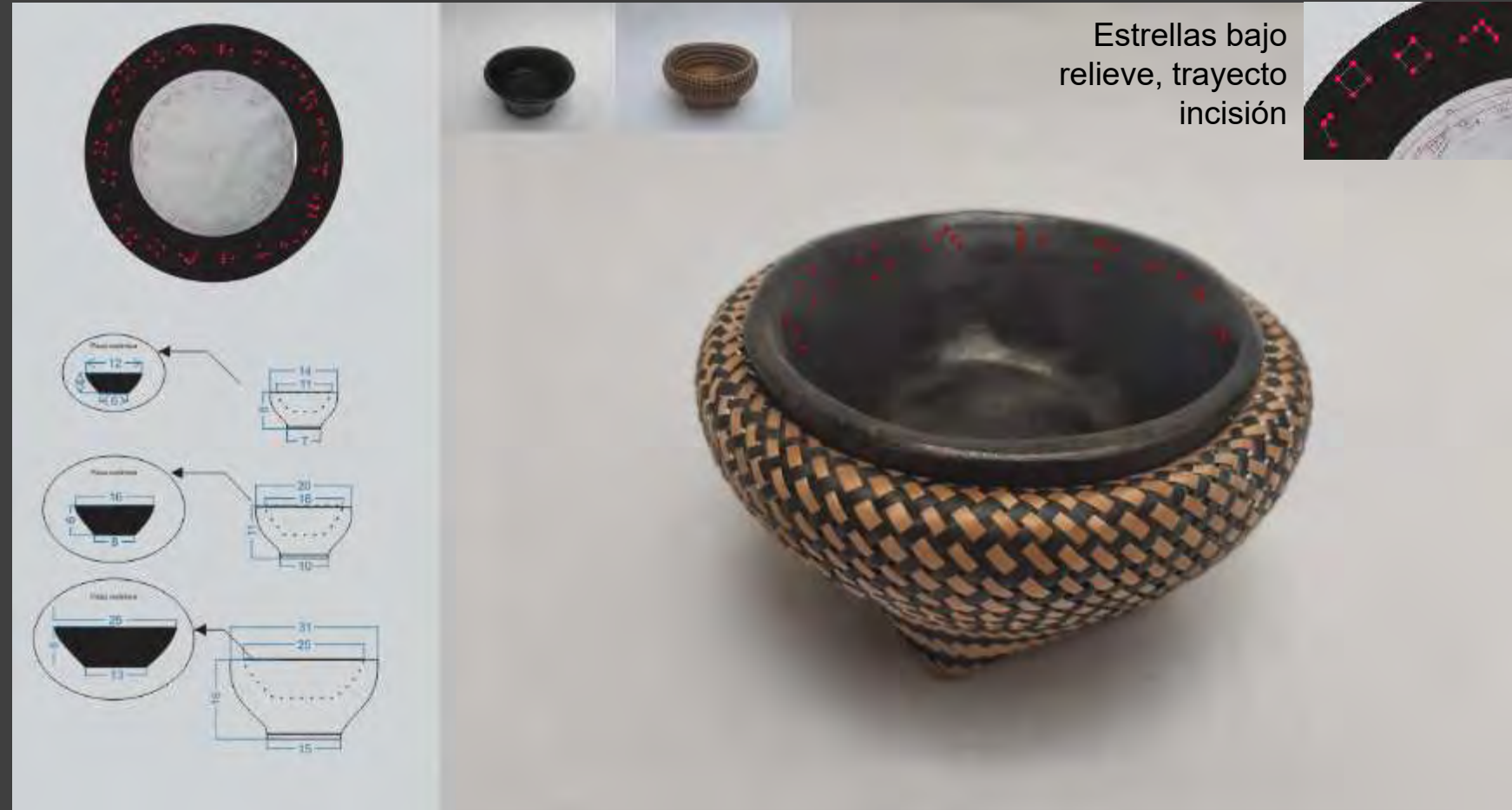

“PIENSA BONITO,
HABLA BONITO,
TEJE BONITO...”

Hugo Jamioy, etnia Kamëntsá

