

artesanías  
de colombia



EXPEDICIÓN ORINOCO

RECORRIENDO IDENTIDADES ANCESTRALES

---

# BITACORA DE DISEÑO

## CERAMICAS CUBAY, MITÚ - VAUPÉS

---

2020



EXPEDICIÓN ORINOCO  
RECORRIENDO IDENTIDADES ANCESTRALES



El progreso  
es de todos

Gobierno  
de Colombia  
Mincomercio





---

# BITÁCORA DE DISEÑO Y PRODUCCIÓN

## Cerámicas Étnicas Cubay

---

## Cerámicas Étnicas Cubay



Vaupés  
Mitú/ Puerto Tolima

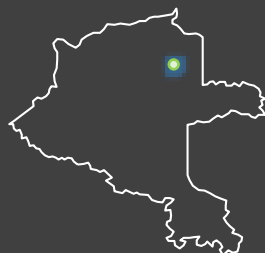

La unidad productiva está conformada por la familia López Chequemarca, localizada en la comunidad Cubay, frente a Mitú, al margen del río Vaupés. Las mujeres se especializan en la alfarería y reciben el apoyo de los hombres para la finalización de las piezas con engobes y el dibujo de los grafismos étnicos. Por otro lado ha sido tradición la relación de los hombres con la madera que se concreta en la elaboración y talla de productos como los bancos pensadores.

Oficio: Alfarería, trabajo en madera

Técnica: Armado en rollo – Talla

Materia prima: barro azul – madera juansoco

Alcance Virtual (numero de artesanos): 7

Nivel: 2

Asesor en diseño: Aida Perugache Rodríguez

Diseñador líder: Iván Rodríguez.

## DESCRIPCIÓN GENERAL



Foto tomada por: Aida Perugache Rodríguez.

Descripción y lugar: maestra artesana Lucía Chequemarca con su tinaja recién modelada.  
Comunidad Cubay – Mitú – 2016.

OBJETO		Función				Oficio - Técnica - Materia prima							Usuario		Forma			Signo			OBSERVACIONES		
Nombre	Imagen	Utilitario	Decorativo	Ritual	Comercial	Oficio	Técnica	Herramientas	Materia prima			Acabados	Quién lo usa	Quién lo hace	Cuerpo	No. de piezas	Tamaño (relación con el cuerpo)	Dimensiones (Mínimos y máximos)	Simbología/ Iconografía	Historias/ Experiencias		Significado	
									Principal (mayor porcentaje)	Secundaria (menor porcentaje)	Local o Foránea												
1	Contenedores juraco		X	X		X	Alfarería	Rullo	Piedras de pulir, cuchillo	Barro azul	N/A	Local	Pulido brillante y rústico mate. Ahumado negro	Mujeres y hombres. bases de la comunidad o compradores externos.	Mujeres indígenas artesanas	Redondo	1	Mano	Altura 40 cm / diámetro Alto 10 cm / Base 14 cm	N/A	N/A	Contenedores tradicionales utilizados para almacenar y servir alimentos.	Ahumado por dentro y por fuera. Impermeabilidad
2	Jarrón grande		X	X		X	Alfarería	Rullo	Piedras de pulir, sello con anillo, paños, lija	Barro azul	N/A	Local	Pulido brillante, impregnado de sello o patón	Compradores, hoteles	Mujeres indígenas artesanas	Cilíndrico	1	Medio pieño	Alto 90 cm / Base 15 cm	varios Pájos, volas, alas de mariposa	NA	Producto elaborado como pieza decorativa	Ahumado total.
3	Jarrón juraco		X	X		X	Alfarería	Rullo	Piedras de pulir, cuchillo	Barro azul	N/A	Local	Pulido brillante, rústico mate	Compradores	Mujeres indígenas artesanas	Redondo	1	Muñeca	Alto 10 cm / Base 12 cm	NT	NA	Inspirado en contenedores pequeños que elaboraban las abuelas para guardar objetos de valor o líquidos.	Ahumado total.
4	Olla quitlampira		X	X		X	Alfarería	Rullo	Piedras de pulir, cuchillo	Barro azul	N/A	Local	Pulido brillante, engobe rojo brillante	Compradores	Mujeres indígenas artesanas	Redondo	1	Codo	Alto 30 cm / Base 15 cm	Collar de danza	NA	Inspirado en ollas tradicionales, cocinar y almacenar líquidos.	Ahumado total, con resina en la parte exterior
5	Tijera Arisabudo		X	X		X	Alfarería	Rullo	Piedras de pulir, cuchillo	Barro azul	N/A	Local	Pulido brillante, grabado. Tapa grabada	Compradores	Mujeres indígenas artesanas	Redondo	2	Codo	Alto 30 cm / Base 15 cm	Arisabudo - dibujo	NA	Inspirado en ollas tradicionales, cocinar y almacenar líquidos.	Ahumado total
6	Fogón		X			X	Alfarería	Rullo	Piedras de pulir, cuchillo	Barro azul	N/A	Local	Rústico, natural	Uso local, Compradores externos	Artesano indígena	Cilíndrico	1	Codo	Alto 30 cm / Base 20 cm	NA	NA	Inspirado en hornilla curipaca, pueblo vecino	Rústico
7	Jarrón Onjea		X	X		X	Alfarería	Rullo	Piedras de pulir, cuchillo	Barro azul	N/A	Local	Natural, brillante	Uso local, Compradores externos	Artesano indígena	Cilíndrico	1	Codo	Alto 40 cm / Base 15 cm	Logo Cubay	NA	NA	Con resina
8	Carroña y canchale			X								Local	Natural, engobe, decorado	venta como souvenir	hombres artesanos indígenas	rectángulo	2 codo	largo: 50 cm / Ancho 18 cm	venta	NA	Representa el modo de transporte tradicional	Acabado regular, mejor acabado en madera	
9	Carroña y canchale			X		X						Local	Natural, engobe, decorado	venta como souvenir	hombres artesanos indígenas	rectángulo	2 codo	largo: 50 cm / Ancho 18 cm	venta	NA	Representa el modo de transporte tradicional	Acabado regular, mejor acabado en madera	



REFERENTES DE PRODUCTO



**CRITERIOS DE AUTO-EVALUACIÓN****A. Adquisición de materia prima:**

Se entiende por la capacidad del grupo a conseguir la materia prima o a generar acciones que permitan que todos los artesanos tengan acceso a la materia prima. Tener en cuenta la situación actual con el fin de generar nuevas acciones.

**B. Identidad y simbología /creatividad del grupo:**

Capacidad del grupo para generar propuestas de producto que lleven una carga simbólica (gráfica, formal, narrativa, ritual etc...)

**C. Diversidad y diferenciación en producto:**

Capacidad del grupo a identificar líneas de producto propias que sean diversas y que les permitan diferenciarse de la oferta de producto de otros grupos.

**D. Manejo técnico del oficio:**

Nivel de estandarización del manejo técnico del oficio dentro del grupo de artesanos.

**E. Capacidad de producción:**

Análisis propio del grupo de artesanos sobre su capacidad de producción mensual, teniendo en cuenta las limitantes actuales.

**F. Definición de formatos y dimensiones:**

Nivel de estandarización de formatos y dimensiones dentro del grupo de artesanos.

**G. Manejo del color:**

Capacidad del grupo de artesanos para entender el manejo de paletas de color y generar identidad a través de estas.

**H. Calidad del producto:**

Capacidad del grupo para tener determinantes de calidad propios y su aplicación en los productos desarrollados.

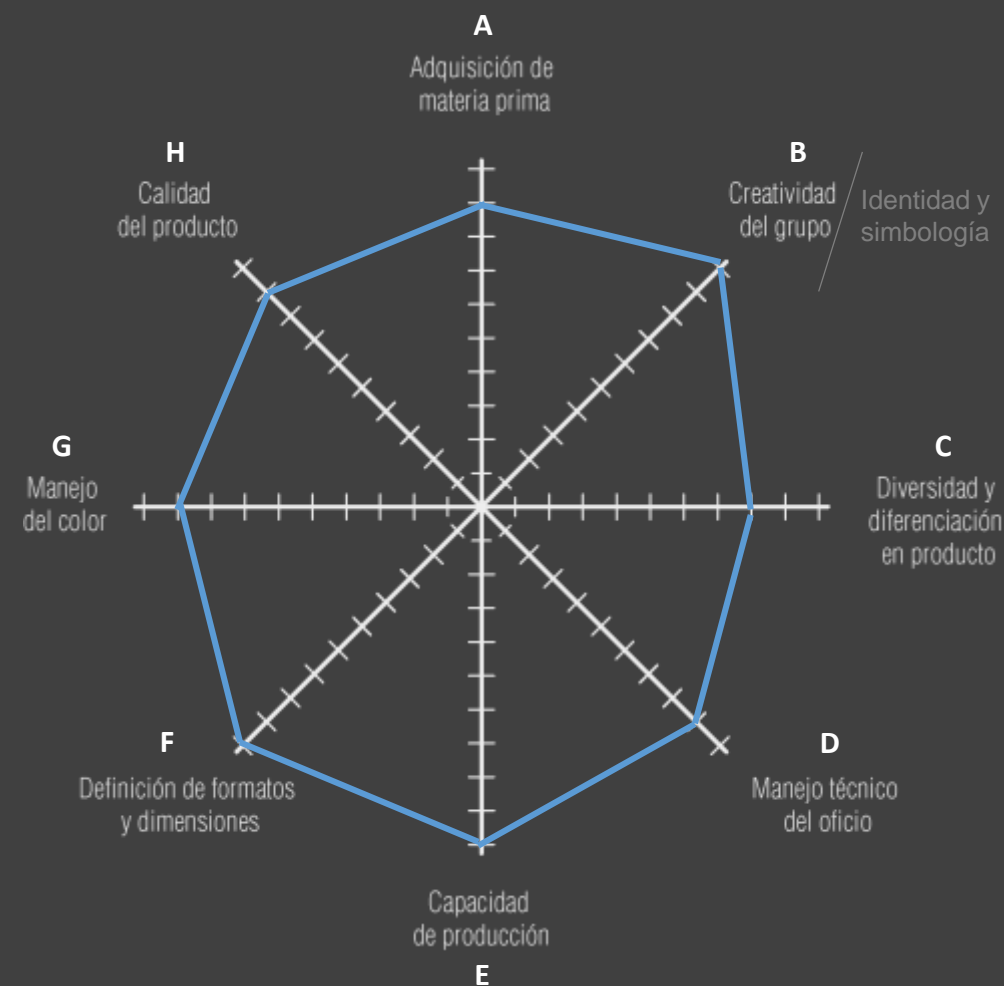

\*para modificar la tabla, click derecho y modificar datos.

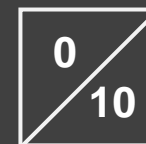

### ACTIVIDADES A DESARROLLAR CON LA COMUNIDAD

Intervenciones planteadas desde el componente de diseño, considerando las estrategias necesarias para la mitigación del impacto en la económica artesanal.

#### Asesorías virtuales

- Taller de referentes
  - Autodiagnóstico
  - Texturas – trabajo en madera
  - Desarrollo de producto: línea de producto.
- Taller de validación de propuestas de diseño
- Prototipado
- Plan de producción



Fotografía tomada de: <https://www.facebook.com/photo?fbid=105011454622579&set=a.105011471289244>

MATERIAS PRIMAS



Nombre: Barro azul  
Barro rojo, blanco y amarillo para engobes.

Nombre: Corteza palo cemento para mezclar con la arcilla

OFICIOS Y TÉCNICAS



Nombre: Alfarería      Técnica: Rollo

PALETA DE COLOR



SIMBOLOGÍA - TEXTURAS – ACABADOS

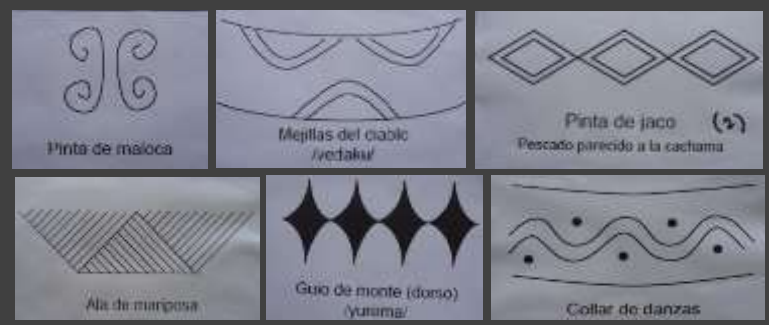



## MATERIA PRIMA EN BRUTO



Nombre local: Barro azul

Características físicas: arcilla recolectada de vetas localizadas a orillas del río. Se mezcla con ceniza de la corteza de “palocemento”.

## MATERIA PRIMA ALISTADA



Según Alistamiento	Unidad de Medida	*Costo en zona
En bruto	Pepa – 30 k	\$ 20.000
Con ceniza	1 kilo	\$ 5.000
*Acuerdo entre los artesanos. Se refiere a la arcilla ya seleccionada y limpia en la comunidad Cubay.		

## FICHA DE MATERIA PRIMA NATURAL

DIRECTORIO DE PROVISIONES EN ZONA  
Herramientas e Insumos

## PROVEEDOR 1

ITEM	Barro en bruto	
PROVEDOR	Comunidades vecinas	
TELÉFONO	NT	
DIRECCION	Comunidad Yavaraté, otras comunidades	
MEDIDA /PRECIO	1 pepa – 30 k	\$ 20.000

Por lo general los artesanos programan recolección dos veces al año en la comunidad en mención. Es más frecuente que los mismos artesanos lo recolecten puesto que no suelen disponer de dinero en efectivo para pagarlo. Se estima un costo de \$ 20.000 por cada pepa, y la compra o recolección mínima es de 30 pepas.

## MATERIA PRIMA EN BRUTO



Nombre local: Palo juansoco

Características físicas: Árbol maderable de la región, dureza media, utilizado para elaborar banco tradicional, construcción. De diámetro superior a 40 cm. Se considera madera fina.

Foto: <https://sinchi.org.co/manual-de-identificacion-de-especies-forestales-con-manejo-certificable-por-comunidades>

## MATERIA PRIMA ALISTADA



Según Alistamiento	Unidad de Medida	Costo en zona
Bloque	1 m	\$ 25.000

Foto: enviada por los artesanos.

## FICHA DE MATERIA PRIMA NATURAL

DIRECTORIO DE PROVISIONES EN ZONA  
Herramientas e Insumos

## PROVEEDOR 1

ITEM	
PROVEDOR	Habitantes comunidad vecina
TELÉFONO	NT
DIRECCION	Comunidad Cuduyari – Puerto López
MEDIDA /PRECIO	1 mts   \$ 25.000 Aprox.

Se recolecta a 30 minutos de la comunidad. Por lo general los mismos artesanos van a recogerlo. Es más escaso.

## MATERIA PRIMA EN BRUTO



Nombre local: Loiro

Características físicas: Árbol maderable de la región, blando, utilizado para elaborar productos que no requieran alta resistencia, color blanco. De diámetro inferior a 18 cm. Se encuentra más cerca a la comunidad. De tierra firme.

Foto: enviada por los artesanos.

## MATERIA PRIMA ALISTADA



Según Alistamiento	Unidad de Medida	Costo en zona
Bloque	1 m	\$ 25.000

Foto: enviada por los artesanos.

## FICHA DE MATERIA PRIMA NATURAL

DIRECTORIO DE PROVISIONES EN ZONA  
Herramientas e Insumos

## PROVEEDOR 1

ITEM	
PROVEDOR	Habitantes comunidad vecina
TELÉFONO	NT
DIRECCION	Comunidad Cuduyari – Puerto López
MEDIDA /PRECIO	1 mts   \$ 15.000 Aprox.

Se recolecta a 10 minutos de la comunidad. Por lo general los mismos artesanos van a recogerlo. Es la madera que utilizan para elaborar piezas de artesanía decorativas, es más suave para trabajar.

**Actividad: 1****Fecha: 16 / 05/ 2020****Nombre de la Asesoría Virtual:** Auto diagnóstico**Interlocutor:** Rodrigo López**Alcance: 7****Formato digital en el que se envía:**

Foto tomada por: Aida Perugache R.

Descripción y lugar: Ficha de autodiagnóstico enviada a los artesanos.

**Objetivo:**

Identificar la percepción actual del grupo sobre su organización productiva, bajo la óptica de 8 dimensiones constituyentes que plantea el autodiagnóstico. Y proyectar a partir de este los temas del plan del trabajo para el grupo.

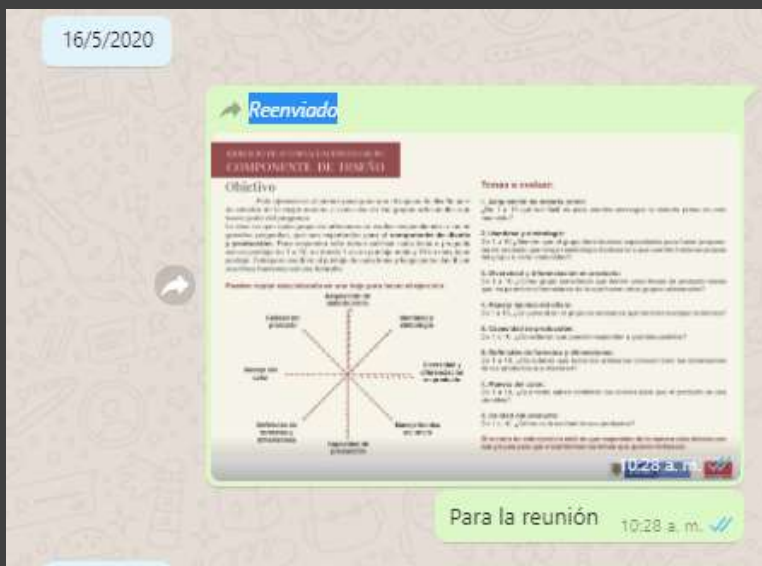
**Desarrollo:**

Por la baja señal se realizó por teléfono – audio. Con antelación se envió ficha de referencia para la actividad y los artesanos enviaron fotografía de soporte. Se explicó cada dimensión, el líder tradujo y explicó al equipo, definieron el puntaje, la asesora tomó nota y realizó la gráfica digital

**Material pedagógico utilizado:**

Ficha de autodiagnóstico, enviada al whats app

**Actividad planteada para desarrollar:**

Envío y revisión previa de la ficha .

Llamada para acompañar el autodiagnóstico.

El gráfico lo elaboró la asesora.

**Actividad: 1****Fecha: 16 / 05/ 2020****Nombre de la Asesoría Virtual: Auto diagnóstico****Logros:**

(descripción de los resultados alcanzados)

- Artesanos reconocen punto de partida a la luz de las 8 dimensiones.
- Reconocen que en el oficio de la alfarería su nivel es superior, respecto al trabajo en la talla que han retomado en los últimos años con el propósito de promover la preservación del oficio, incentivar a los jóvenes a incorporarse en la práctica y aprovechar la demanda del mercado.
- Se reconocen fuertes en la identificación y aprovechamiento de elementos de identidad. En cerámica son visibles, y en la talla considera que se deben hacer más evidentes.
- El puntaje más bajo se relaciona con diversificación y diferenciación de sus productos de cerámica, en especial con otros grupos productores Cubeo vecinos. Respecto al trabajo en madera, consideran que se requiere mejoramiento técnico, en especial para acabados y ampliar el portafolio de productos.



Foto tomada por: Artesano Rodrigo López.

Descripción y lugar: Artesanos reunidos para el auto diagnóstico. Comunidad Cubay, Mitú.

**Actividad: 2****Fecha:** 19 / 06/ 2020,**Nombre de la Asesoría Virtual:** Taller de referentes – selección de tipo de producto a desarrollar.**Interlocutor:** Rodrigo López**Alcance:** 6**Formato digital en el que se envía:**

Foto tomada por: Aida Perugache R

Descripción y lugar: Materia compartido a los artesanos para revisión previa e imágenes de referencia.

**Objetivo:**

Definir el alcance del grupo en desarrollo de producto, identificar y definir referentes principales para el tipo de productos elegido a desarrollar.

**Desarrollo:**

Comunicación telefónica – audio. Con antelación la asesora envía materia audio visual para revisión y posterior a la sesión los artesanos envían imágenes de soporte.

**Material pedagógico utilizado:**

Videos 1 y 2 del taller de identidad, fichas de tipos de productos facilitados por Etnias.

**Actividad planteada para desarrollar:**

Presentación de tipos de producto, definición.

Envío y revisión previa de las fichas y 2 videos.

Llamada para sesión de asesoría.

Se acuerda unos días para entregar la actividad.

**Actividad: 2**

Fecha: 19 / 06/ 2020

seguimiento 05-08-2020

**Nombre de la Asesoría Virtual:** Taller de referentes, definición de productos a desarrollar**Logros:**

(descripción de los resultados alcanzados)

- Se confirma la disposición del grupo para desarrollar línea de producto de alfarería.
- Relacionaron las tinajas y los bancos Cubeo como productos representativos, se acordó que se tomarán como referentes iniciales, más la historia y demás referentes que enviarán
- Los artesanos se comprometieron a enviar actividad. Realizarán entre los integrantes una sesión para recordar historias, mitos y leyendas.
- Para los productos de alfarería fue seleccionado el tema de constelaciones, en específico la del Armadillo que rige las actividades relacionadas con el oficio. Y el mundo del universo cubeo y las constelaciones.
- Para el trabajo en madera, y con el propósito de comenzar un proceso de mejoramiento, se definió tomar como referente la estética del banco cubeo.
- El artesano tiene un rol de articulador de otros artesanos y oficios en su región como la cestería. Aprovechando esta condición se plantea el reto de representar esta integración en los productos nuevos: alfarería + certería.



Foto tomada por: Juan Diego López.  
Descripción y lugar: Artesanos en taller de referentes. Comunidad Cubay. Mitú.

**Actividad: 3**

Fecha: 25 / 08/ 2020

Nombre de la Asesoría Virtual: Taller de Texturas – unidad productiva de trabajo en madera

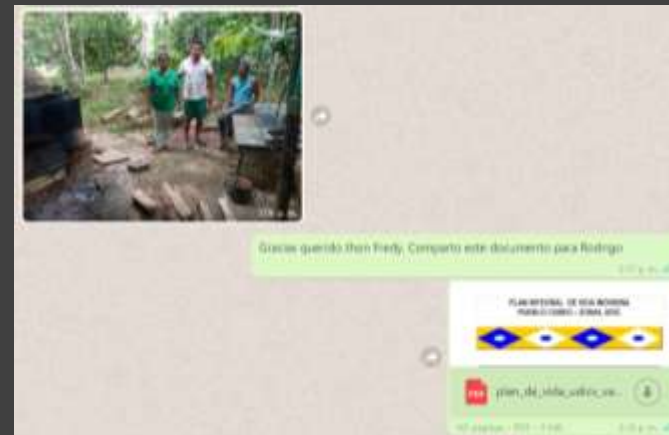
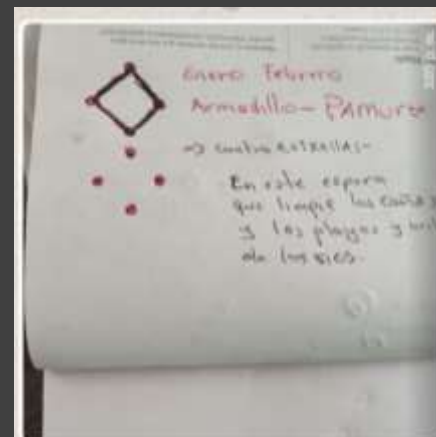
Interlocutor: Jhon Fredy López

Alcance: 2

Formato digital en el que se envía:



Foto tomada por: Aida Perugache R

Material compartido a los artesanos para revisión previa e imágenes de referencia.

**Objetivo:** Que los artesanos reconozcan el concepto y tipos de texturas, para que identifiquen posibles elementos que les inspiren o guíen para identificar elementos que les otorgue diferenciación y refuerce la identidad.

**Desarrollo:**

Envío del material para revisión previa y descarga. Sesión telefónica siguiendo la guía. Reflexión sobre la importancia de aprovechar técnicas propias, revisar la pertinencia del pirograbado – técnica adoptada recientemente.

**Material pedagógico utilizado:**

Presentaciones de ejemplos – selección productos en madera – canoas, presentación de texturas (laboratorio)

**Actividad planteada para desarrollar:**

Consulta de las presentaciones.

Desarrollar un producto que les permita la exploración de la textura seleccionada.



**Actividad: 3****Fecha: 25 / 08/ 2020****Nombre de la Asesoría Virtual:** Taller de texturas – Unidad productiva trabajo en madera**Logros:**

(descripción de los resultados alcanzados)

- Los artesanos comprenden el concepto e identifican diferentes tipos e texturas. Están en condiciones de clasificar las texturas que manejan en la actualidad.
- Fue un espacio que permitió abordar el tema de calidad – se acordó mejorar pulido interno de las canoas y otorgarle características de funcionalidad, esto exigió revisar dimensiones, y reforzar la fase de lijado, redondeando bordes para que sea de textura suave al tacto.
- Se definieron propuesta texturas – visuales, incorporando técnicas de pintura de los bancos tradicionales.
- El trabajo se suspendió por dos meses (situaciones de salud y viaje de los artesanos), se retomó en noviembre.



Foto tomada por: Juan Diego y Rodrigo López.  
Descripción y lugar: Artesanos en taller de texturas. Comunidad Cubay. Mitú.

**Actividad: 4****Fecha:** 25 / 08/ 2020, 7-10-2020**Nombre de la Asesoría Virtual:** prototipado –**Interlocutor:** Rodrigo López**Alcance:** 6**Formato digital en el que se envía:**

Foto tomada por: Aida Perugache R

Descripción y lugar: Material compartido a los artesanos para revisión previa e imágenes de referencia.

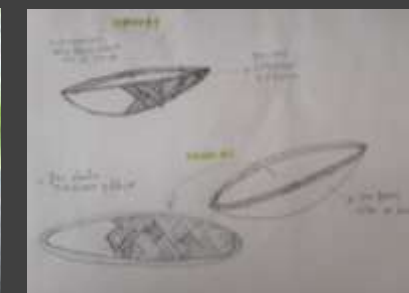
**Objetivo:**

Socializar las propuestas aprobadas, establecer acuerdo para la experimentación, retroalimentación, ajustes y elaboración e prototipos.

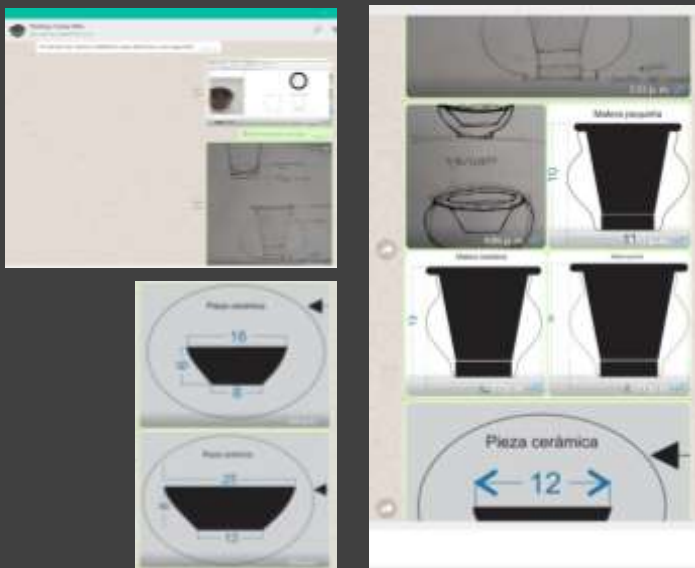
**Desarrollo:**

Previa revisión y validación de las propuestas, se revisan dudas e inquietudes. Acuerdo de producción.

**Material pedagógico utilizado:**

Presentación de propuestas, planos

**Actividad planteada para desarrollar:**

Validación y definición con los artesanos de los detalles de las propuestas. Artesano líder socializará con artesanos de cestería los productos. Se requiere comenzar con las piezas de cestería.

Verificación, envío de fotografías con los avances para retroalimentación.

**Actividad: 4****Fecha:** 25 / 08 / 2020, 7-10-2020**Nombre de la Asesoría Virtual:** Prototipado**Logros:**

(descripción de los resultados alcanzados)

- Hay comprensión de las propuestas. Se desarrollaron los prototipos, se verificaron con las piezas de cestería.
- Después de la primera muestra, los artesanos se sienten más seguros de la capacidad para realizar el producto. La pieza cerámica es de baja complejidad.
- El resultado final tuvo acogida y motivó al grupo productor.
- Se realizaron al menos 4 sesiones de seguimiento.
- Retos:
- No han finalizado los productos. Los artesanos están comprometidos a finalizar el proceso y validar el producto a nivel comercial.



Foto tomada por: Rodrigo López.  
Descripción y lugar: Artesanos realizando prototipos. Comunidad Cubay. Mitú.

**Actividad: 2**

Fecha: 18 / 06/ 2020

Nombre de la Asesoría Virtual: plan producción –

Interlocutor: Rodrigo López

Alcance: 6

Formato digital en el que se envía:



Foto tomada por: Aida Perugache R

Descripción y lugar: Materia compartido a los artesanos para revisión previa e imágenes de referencia.

**Objetivo:**

Definir y poner en marcha la producción – pedido Colección Nacional AdC

**Desarrollo:**

Comité de diseño realiza una proyección del plan, se valida con los artesanos. Con el acompañamiento de comercial se revisan y establecen costos y precios. Los artesanos distribuyen responsabilidades.

**Material pedagógico utilizado:**

FORCVS11, planos

**Actividad planteada para desarrollar:**

Volver a revisar propuestas, planos y tabla de producción.

Comenzar proceso.

Enviar fotografías de avance.

**Actividad: 2**

**Fecha: 18 / 06 / 2020**

seguimiento 05-08-2020

**Nombre de la Asesoría Virtual:** Plan producción

**Logros:**

(descripción de los resultados alcanzados)

- Se definen referencias y cantidades.
- Se actualizaron costos y precios.
- **Reto:**
- El grupo comunicó novedades que le impidieron cumplir con el pedido.
- No se dispone de fotografías o evidencias con los productos finales completos.



ORDEN	CANTIDAD	NOMBRE	FOTO	DESCRIPCION	PRECIO	PROFESOR	MATERIA PRIMA	OFICINA	UBICACION	TIPO DE PRODUCTO	ESTADO	VALOR	PRECIO	TOTAL
1	5	CONTENER CERAMICO MEDIANO		Alto 16 cm Diámetro M 20 cm	40000	EXPEDICION ORINOCO	BARRO AZUL SANTAFÉ	ALHAMBRA BOGOTÁ	VALLE SANTAFÉ	5	4000	40000	\$70.000	\$ 350.000
2	5	CONTENER CERAMICO MEDIANO		Alto 12 cm Diámetro M 18 cm	40000	EXPEDICION ORINOCO	BARRO AZUL SANTAFÉ	ALHAMBRA BOGOTÁ	VALLE SANTAFÉ	5	4000	40000	\$60.000	\$ 300.000
3	5	CONTENER CERAMICO MEDIANO		Alto 18 cm Diámetro M 17 cm	40000	EXPEDICION ORINOCO	BARRO AZUL SANTAFÉ	ALHAMBRA BOGOTÁ	VALLE SANTAFÉ	5	4000	40000	\$50.000	\$ 250.000
4	5	CONTENER CERAMICO MEDIANO		Alto 16 cm Diámetro M 21 cm	40000	EXPEDICION ORINOCO	BARRO AZUL SANTAFÉ	ALHAMBRA BOGOTÁ	VALLE SANTAFÉ	5	4000	40000	\$60.000	\$ 300.000
5	5	CONTENER CERAMICO MEDIANO		Alto 11 cm Diámetro M 20 cm	40000	EXPEDICION ORINOCO	BARRO AZUL SANTAFÉ	ALHAMBRA BOGOTÁ	VALLE SANTAFÉ	5	4000	40000	\$45.000	\$ 225.000
6	5	CONTENER CERAMICO MEDIANO		Alto 8 cm Diámetro M 14 cm	40000	EXPEDICION ORINOCO	BARRO AZUL SANTAFÉ	ALHAMBRA BOGOTÁ	VALLE SANTAFÉ	5	4000	40000	\$35.000	\$ 175.000
													<b>\$ 1.600.000</b>	

**MATERIA PRIMA** (Correspondiente a el alistamiento de la materia prima o selección de la misma)

- Almacenar en recipiente plástico, mantenerla hidratada cerca al taller. Mantener tapada para que no le caigan impurezas.
- Para el almacenamiento por largo tiempo (superior a un mes) se hace en bruto, tal como se encontró la materia prima. Se mezcla con ceniza de palo de cemento únicamente la cantidad que se va a utilizar de forma inmediata.



**PRODUCTO:** (Correspondiente a el producto en proceso de desarrollo)

- Después del modelado, dejar secar la pieza sobre la base de madera, luego ya se puede retirar.
- Dejar secar a la sombra. Aprovechar para pulir los bordes, que queden suaves.
- Pulir por dentro y por fuera, en especial productos funcionales o que van a contener líquido.



**ACABADOS:** (Correspondiente a terminaciones y acabados del producto, así como características del producto final)

- Pieza brillante, suave.
- Si lleva engobe, delinear bien los bordes, dar dos capas al menos para que el color quede parejo.
- Ahumado negro total por dentro cuando el producto va a contener líquido.
- Que la artesana firme la pieza.



## CRITERIOS DE CALIDAD ALFARERÍA

**EMPAQUE, ALMACENAMIENTO Y**

**EMBALAJE:** (Correspondiente a tipos de empaque, forma de almacenamiento y necesidades de embalaje que puede requerir el producto)

- Dejar los productos a buena altura y en una zona segura.
- El guacal se realiza con cartón y madera, rellenar bien para que no se muevan los productos y se desportillen o quiebren. Hacer guacales manejables, tamaño mediano para que no quede muy pesado, y sea fácil de transportar.



**MATERIA PRIMA** (Correspondiente a el alistamiento de la materia prima o selección de la misma)

- Seleccionar palos sanos. Y dependiendo de los productos a realizar seleccionar la madera para no desperdiciar.
- Bloquear para facilitar transporte y almacenamiento.
- El palo de loiro se puede trabajar fresco, el juansoco requiere secar 4 días para que caiga el agua y poder trabajar.



**PRODUCTO:** (Correspondiente a el producto en proceso de desarrollo)

- Verificar las medidas para empezar a desbastar los bloques.
- Alistar herramientas básicas.



**ACABADOS:** (Correspondiente a terminaciones y acabados del producto, así como características del producto final)

- Pulir con varias lijas, al menos 4 números de las que se consiga. Comenzar con la de tela, grano grueso, hasta la más fina.
- Bordes redondeados, que no tengan puntas cortantes.
- Pulir por dentro y por fuera. Mantener en lugar seco para que no se humedezca o le salgan hongos.



**EMPAQUE, ALMACENAMIENTO Y**

**EMBALAJE:** (Correspondiente a tipos de empaque, forma de almacenamiento y necesidades de embalaje que puede requerir el producto)

- Recubrir con papel para evitar que se raye la superficie.
- Recubrir con cartón, reforzando los extremos.



## Imagen corporativa:



TARJETAS

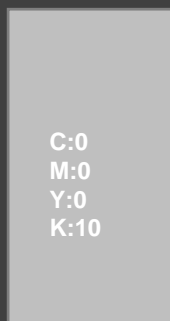
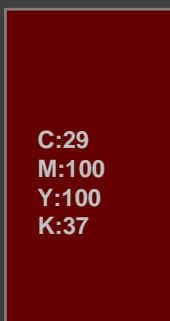
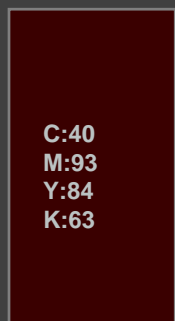

## Redes

Facebook:

Instagram: <https://www.facebook.com/ceramicasetnicas.cubay>





Aplicación gráfica  
Circunferencia - universo  
Rige las actividades  
Colores de relación



Pipeidos y cuencos  
Formas básicas, piezas sencillas  
Acabado tradicional - negro ahumado



Integrar cestería  
aprovechar flexibilidad del tejido  
para nuevas configuraciones

## “Constelaciones Cubeo”

“Las constelaciones guían las actividades cotidianas, conecta lo superior con lo inferior. Con las constelaciones se sabe la temporada de lluvias, los mejores tiempos para pescar, pasa sembrar, entre otras actividades tradicionales, está conectado también con el calendario ecológico. En la época del Armadillo se extrae barro y es buena época para elaborar piezas. Se alista la pintura, se recoge cáscara, porque los palos están secos y se facilita luego recuperar el árbol o palo de cemento. De el árbol palo de cemento se extrae la corteza, se quema, muele, tamiza y se mezcla con la arcilla”.

Las materas entonces se relacionan con las épocas de siembra en la chagra, y el contenedor con la recolección de frutos para compartir con la familia.



## Set materas – Constelaciones de Piracemo

Municipio: Mitú

Etnia: Cubeo

Materia prima: Arcilla - guarumá

Técnica: Rollo

Artesano: Lucía Ch. – Rodrigo L

Diseñador: Aida Perugache R

Concepto en comité:





## Set materas – Constelaciones de Piracemo

Municipio: Mitú

Etnia: Cubeo

Materia prima: Arcilla + guarumá

Técnica: Rollo

Artesano: Lucía Ch. – Rodrigo L

Diseñador: Aida Perugache R

Concepto en comité:

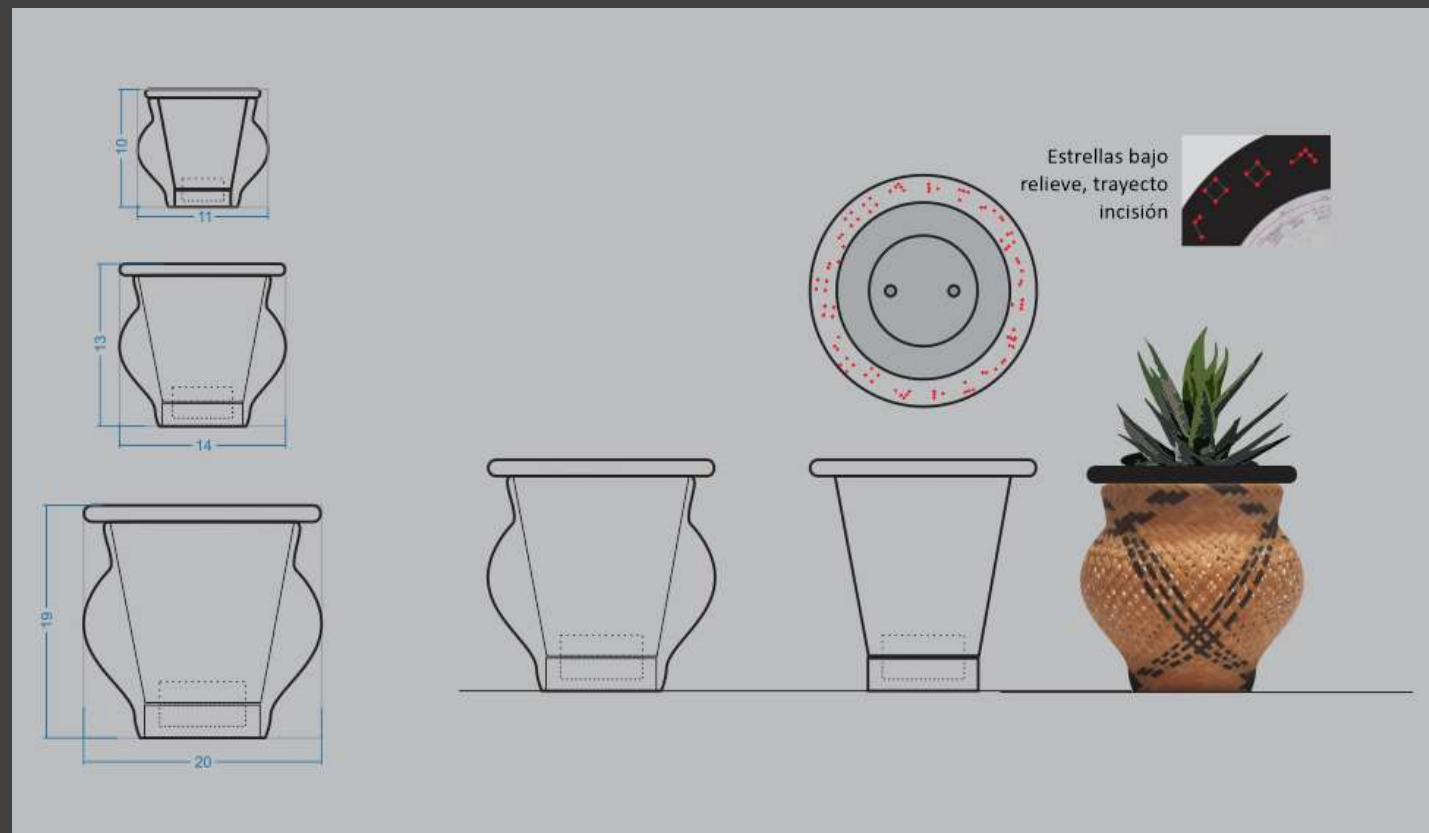



## Contenedores - Universo

Municipio: Mitú

Etnia: Cubeo

Materia prima: Arcilla

Técnica: Rollo

Artesano: Lucía Ch. – Rodrigo L

Diseñador: Aida Perugache R

Concepto en comité:

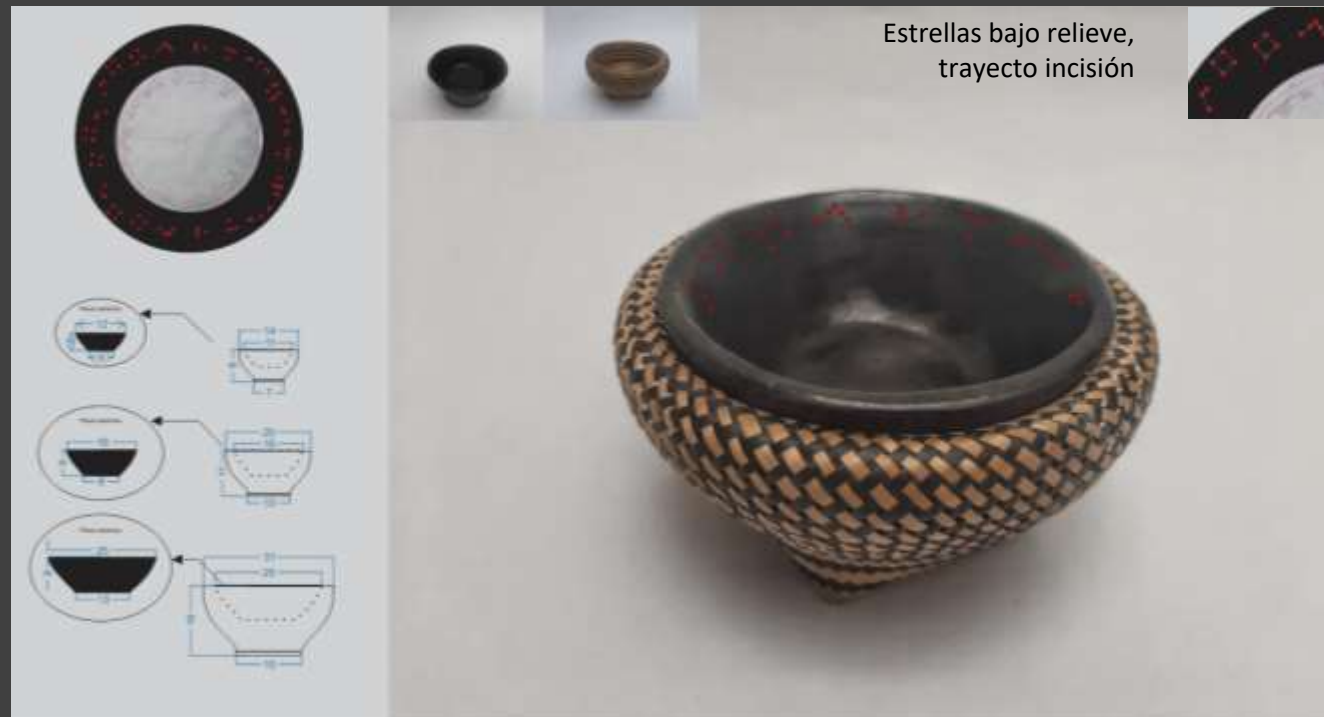



Etapa del proceso: Modelado de materia

Descripción: Elaboración de la pieza en arcilla. A partir de la sobreposición del rollo en espiral se genera la forma cónica.



Etapa del proceso: Verificación

Descripción: Al ser un producto compuesto, es necesario validar con frecuencia las dimensiones y proceder con los ajustes.



Etapa del proceso: Productos listos para quema.

Descripción: Después de verificación, las piezas en cerámica terminan su proceso de pulido y secado, y se preparan para la quema.



## Materas – Constelaciones de Piracemo Grande – mediana - pequeña

Municipio: Mitú

Etnia: Cubeo

Materia prima: Arcilla - guarumá

Técnica: Rollo

Artesano: Lucía Ch. – Rodrigo L

Diseñador: Aida Perugache R

Costo: G \$ 70.000 M:\$ 60.000 P: \$ 50.000

Concepto en comité:

Novedades reportadas por el grupo de artesanos, dificultaron terminar el proceso – 3 prototipos validados. Y tampoco les fue posible cumplir con el plan de producción proyectado.

FOTO DE PROTOTIPO EXPERIMENTAL





## Contenedores - Universo

Municipio: Mitú

Etnia: Cubeo

Materia prima: Arcilla

Técnica: Rollo

Artesano: Lucía Ch. – Rodrigo L

Diseñador: Aida Perugache R

Costo: G \$ 60.000 M \$ 45.000 P \$ 55.000

Concepto en comité:

## FOTO DE PROTOTIPO EXPERIMENTAL



Novedades reportadas por el grupo de artesanos, dificultaron terminar el proceso – 3 prototipos validados. Y tampoco les fue posible cumplir con el plan de producción proyectado.

**BALANCE DE GRUPO:**

El grupo destaca su fortaleza en la diversidad de sus productos, en la alfarería consolidada. En cuanto al trabajo de madera ven una oportunidad en especial para los jóvenes, el mercado local aprecia productos tipo souvenir en maderas locales, lo ven como una buena oportunidad, aunque reconocen que en este oficio aún hay mucho por trabajar.

En la gráfica se observa mejora en la adquisición de materia prima, porque pese a las dificultades propias de la temporada, la materia prima no faltó. Y Además por el apoyo de la institución que está en proceso. Se reporta disminución en la capacidad productiva, puesto que no pudieron cumplir el plan de producción estimado, por enfermedad se frenó el proceso más de un mes, perdieron algunas piezas adelantadas en un robo local, tenía varios compromisos comerciales y tuvieron que priorizar. No obstante están motivados en finalizar los productos al comenzar 2021.

**Logros a destacar:**

Abrir el chip para diversificar integrando otros oficios, lo ven atractivo y novedoso, valioso para integrar a más artesanos, oportunidad para que artesanos de cestería aprendan nuevas cosas, pero con retos en la “articulación y sincronización” del trabajo.

**Lecciones aprendidas:**

Se requiere ser más cuidadosos al definir los compromisos productivos del grupo (asesor y artesanos), además del proyecto, el grupo tenía compromisos con el proyecto Arte Vivo de AdC (al que se le dio prioridad), y con el proyecto de Negocios Verdes que lidera en la región la Corporación para el Desarrollo Sostenible del Norte y el Oriente Amazónico - CDA. Lo anterior sumado a los complejos retos directos e indirectos generados por la pandemia.

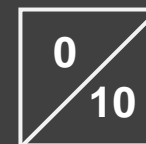
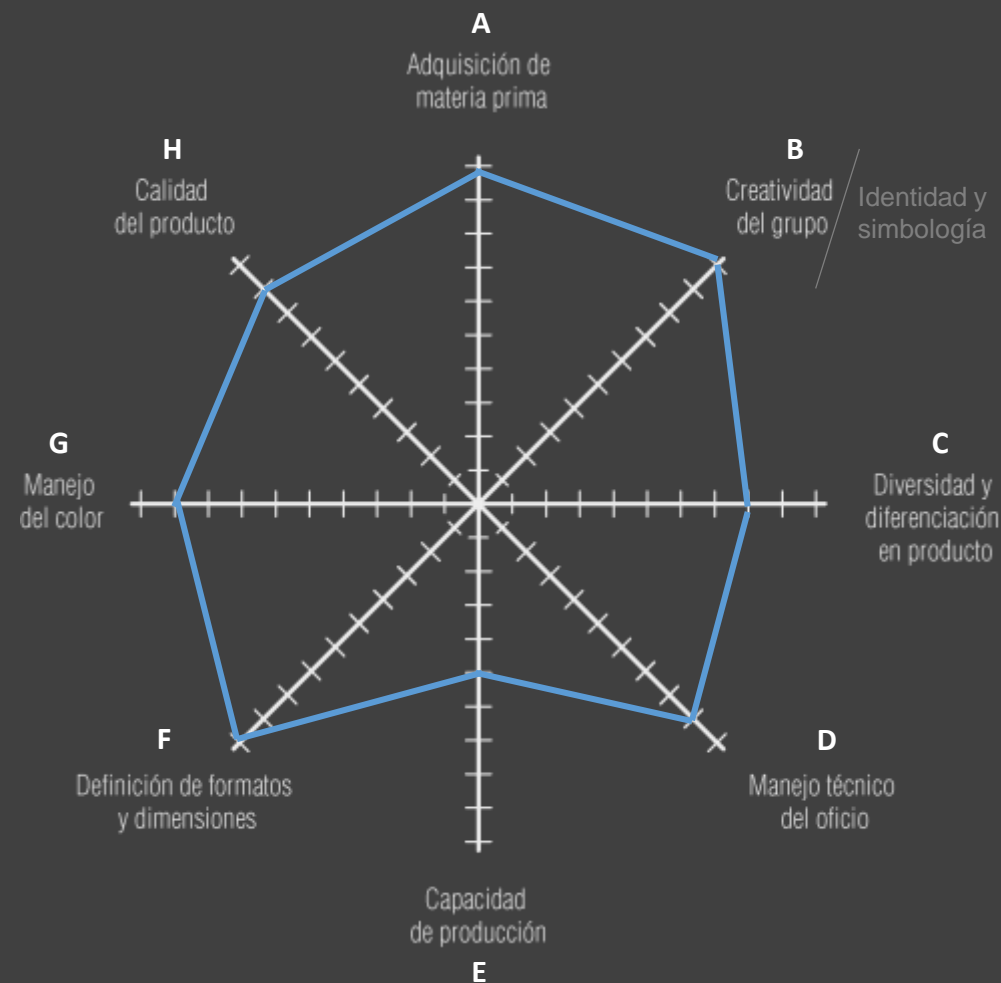

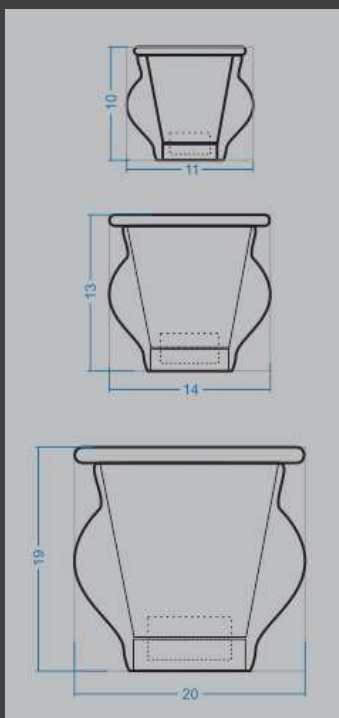

**COLECCIÓN:****LÍNEA 1: Materas – Constelaciones de Piracemo**

Referencia 1: Grande

Referencia 2: Mediana

Referencia 3: Pequeña

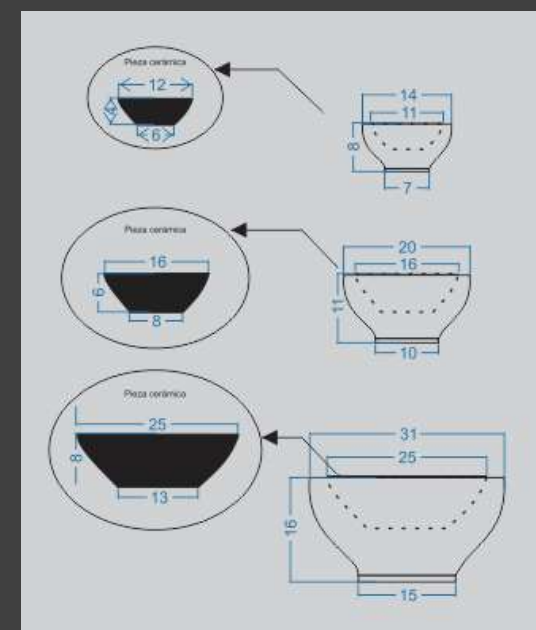
**LÍNEA 1: Contenedores Universo**

Referencia 1: Grande

Referencia 2: Mediana

Referencia 3: Pequeña

## LOGROS Y RECOMENDACIONES

Hay una apuesta por integrar oficios, que en especial puede favorecer más a los artesanos de cestería, puesto que tienen menos posibilidades de comercializar sus productos de forma autónoma. Entonces este ejercicio plantea el reto de fortalecer un trabajo colaborativo entre los artesanos. Vale la pena avanzar con el ejercicio y luego poder evaluar los resultados.

Las propuestas gustan a los artesanos, no registran mayor complejidad técnica para los artesanos de alfarería, esto favorece la capacidad productiva, una vez se “apropien” del proceso productivo de los nuevos productos.

Importante que los artesanos finalicen el proceso de prototipado, realicen una producción pequeña para validarla en lo productivo y comercial. Es un grupo con dominio técnico y gestión comercial autónoma y dinámica, pero con capacidad de producción media, por lo tanto es conveniente que no adquieran a la vez varios compromisos en producción que superan su capacidad, y los expone a incumplimientos.

Para el desarrollo de prototipos, se asumió el riesgo de integrar con la alfarería el oficio de la cestería, el resultado final puede ser acertado, novedoso para el contexto local y para el grupo productor, pero se requiere continuar madurando la gestión de la articulación con los artesanos tejedores, que estos se familiaricen más con los procesos de estandarización, de responder a ciertos requerimientos productivos, tiempos de producción, entre otros, para poder cumplir a satisfacción con un pedido. Es una oportunidad para la cestería de la zona, que adquiera mayor percepción de valor y diferenciación, además para aprender y que esto les permita mayor participación y beneficio comercial.

El trabajo de madera requiere definir una técnica de transformación (revisar la continuidad de el pirograbado, que es una técnica adoptada de afuera, o definir estrategia que esta se mantenga pero para reforzar o complementar una técnica propia), conocer más sobre aprovechamiento, secados, acabado en maderas, experimentar (dando prioridad a acabados naturales). Trabajan con instrumentos básicos, se requiere planear adquisición de otras herramientas que favorezcan el trabajo, como cepillos, gubias, formones, entre otros.

## BALANCE Y CONCLUSIONES

Nombre de la Actividad	Material soporte	Alcance #artesanos
Autodiagnóstico	Ficha de gráfica	6
Taller de referentes	Videos	4
Taller texturas – Trabajo en madera	Presentación texturas	2
Prototipado - Alfarería	Fichas de propuestas	5
Plan de producción	FORCVS11	2
<b>TOTAL</b>		

LINEAS DESARROLLADAS	productos nuevos
LÍNEA 1:	1 Matera grande
	1 Matera mediana
	1 Matera pequeña
LÍNEA 2	1 Contenedor grande
	1 Contenedor mediano
	1 Contenedor pequeño
<b>TOTAL PRODUCTOS DESARROLLADOS</b>	<b>6</b>

---

“PIENSA BONITO,  
HABLA BONITO,  
TEJE BONITO...”

---

Hugo Jamioy, etnia Kamëntsá

¡GRACIAS!

