

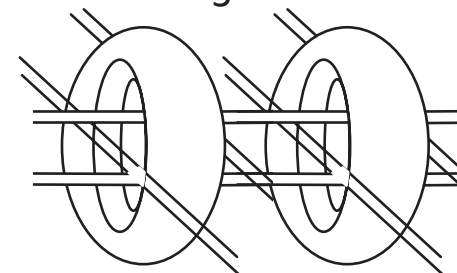

ayuda memoria de capacitación en el oficio

tejeduría con **chaquira**

Yunguillo



Proyecto de asesoría en diseño, asistencia técnica, tecnológica
y comercial a las familias que posean o deseen desarrollar
una actividad artesanal y que estén vinculadas al Programa
Desarrollo Alternativo PDA

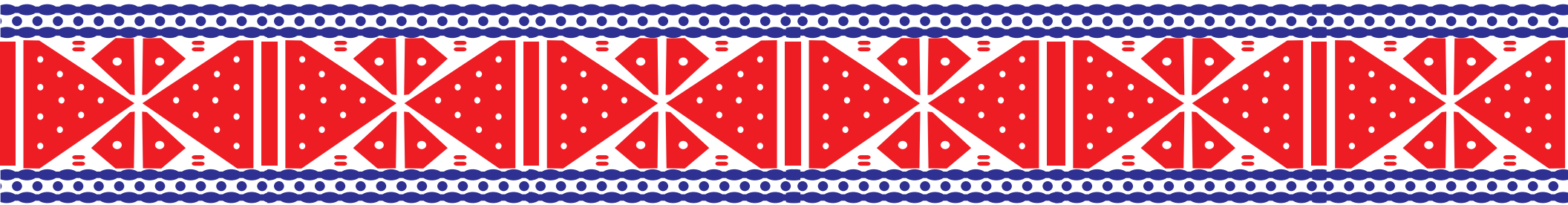

contenido

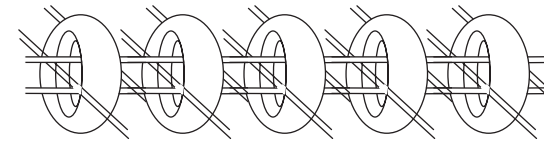

Procesos de diseño	2
Tejeduría en chaquiras	4
Introducción a la simbología	9



procesos de diseño



Referentes

Referente

El referente es un elemento clave que se toma como punto de partida y puede ser un lugar, un animal, una planta o una cosa, la cual buscamos para sacar el motivo que se va a utilizar en nuestros productos o línea de productos.

Módulo

El motivo o módulo es lo que se obtiene del referente que se ha escogido y es lo que se va a aplicar de diferentes formas al producto.

Supermódulo

La suma de motivos o supermódulo es, como su nombre lo dice, cuando tomamos un motivo, lo repetimos de diferentes maneras para obtener una *cenefa* o una *textura*. Sirve como adorno a nuestros productos, además le da personalidad a la línea de productos.



Módulo



Supermódulos



Cenefas

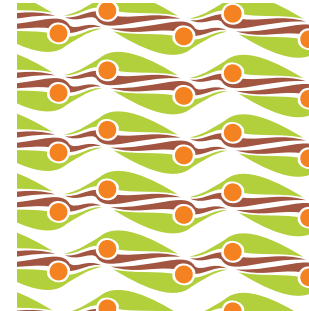

Texturas



Producto

El producto resulta cuando se utiliza el motivo, cenefa o textura, en el objeto que se decide elaborar, como por ejemplo: mochilas, manillas, aretes, collares, etc.

Línea de productos

La línea de productos es el grupo de productos que están relacionados entre sí pero de forma individual, con elementos como la figura, el color, la textura, los tamaños y los tipos; es el resultado final del proceso.

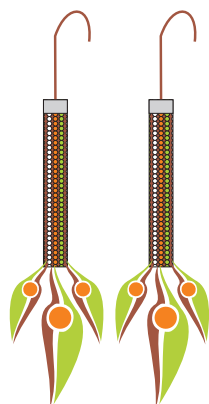

Accesorios

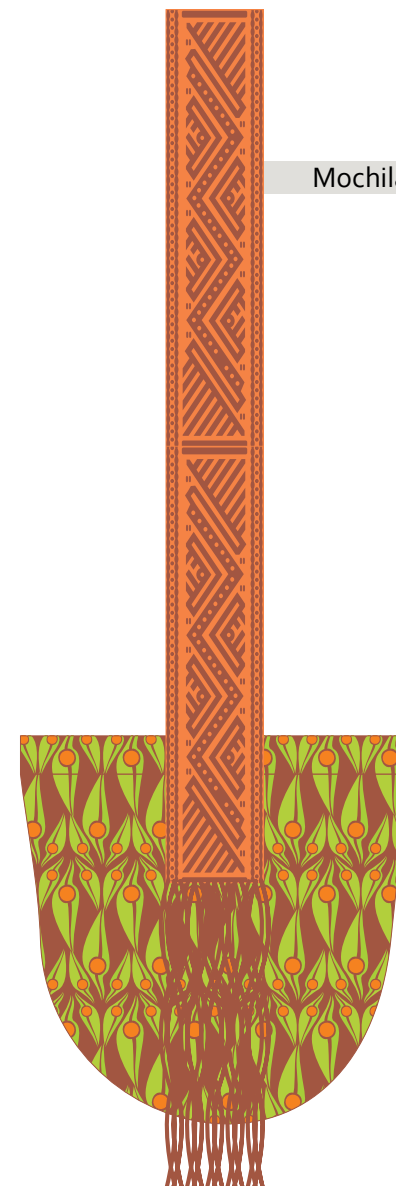

Mochila

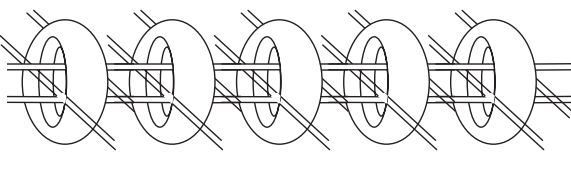

tejeduría en chaquiras

Tejido plano

El proceso se inicia realizando el diseño deseado sobre una hoja cuadrículada. Utilizando los marcadores o los lápices de color, como se muestra en los ejemplos a continuación:

Colores de ensayo:

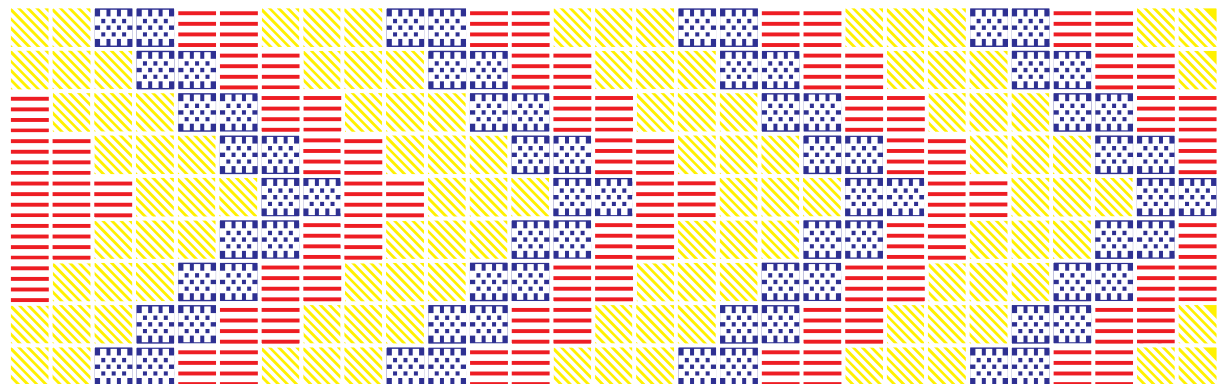
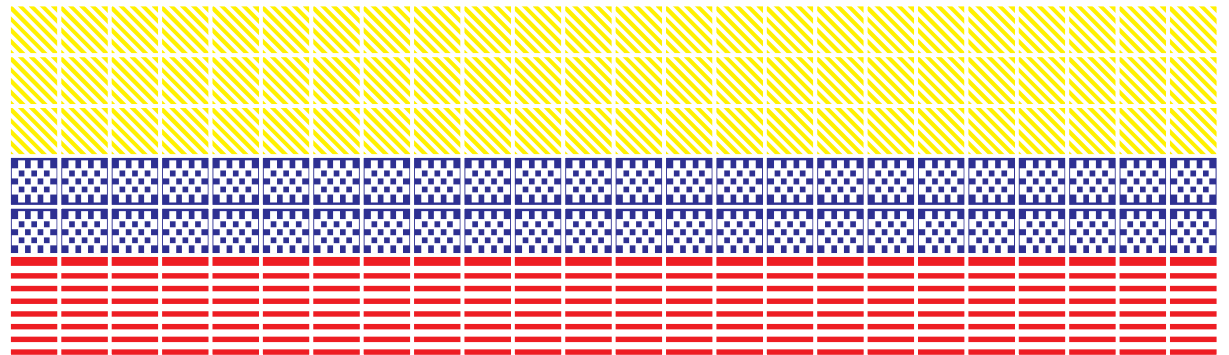

Urdir

Es preparar el hilo y pasarlo de un clavo a otro, hasta completarlos.

Tejer

Es ubicar las chaquiras en el urdido, combinando los colores, según el diseño propuesto en la hoja cuadriculada.

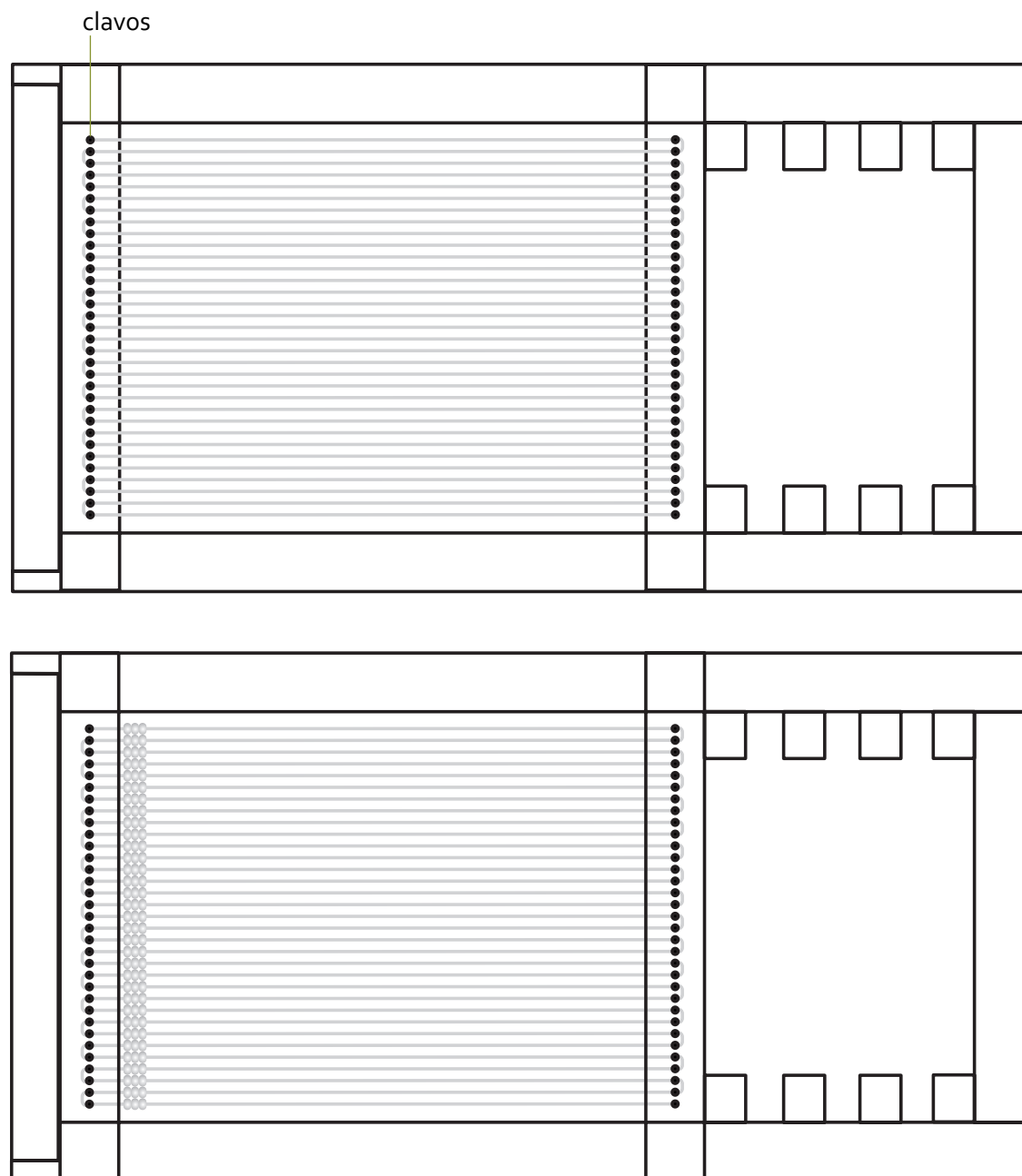

Ensamble de las chaquiras

Para realizar el tejido se enhebra el hilo en la aguja y se insertan las chaquiras siguiendo el orden de color establecido en el diseño (fig. 1).

Se ubica entre cada dos cuerdas una chaquirita y se tensiona, (fig. 2).

Y se regresa la aguja de nuevo por la parte superior de los hilos. Chaquirita por chaquirita (fig. 3 y 4).

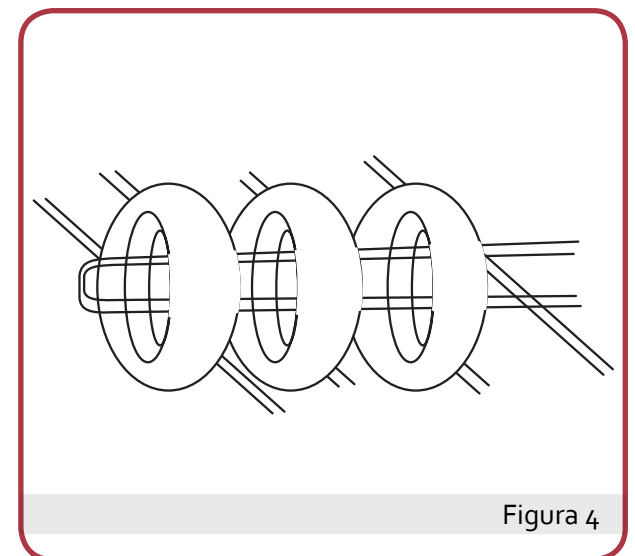
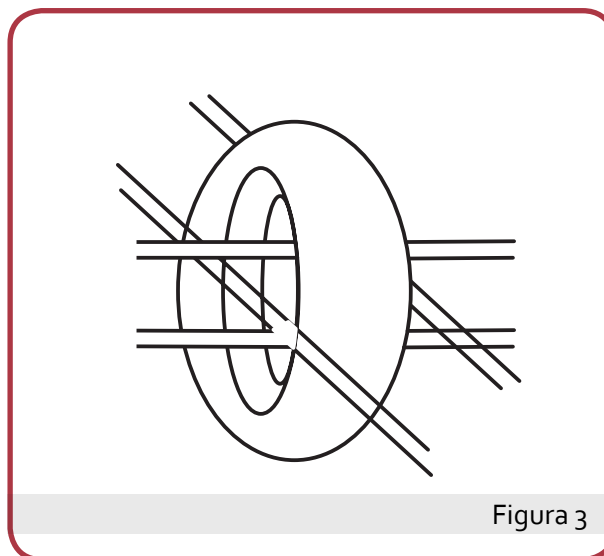
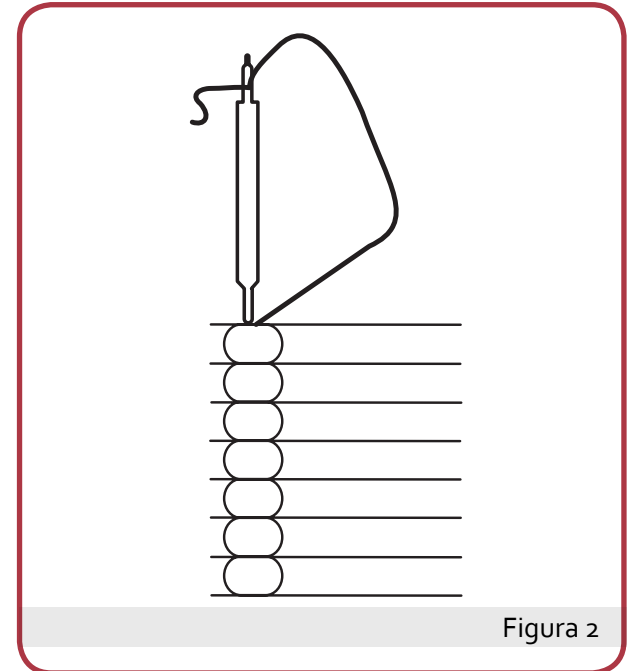
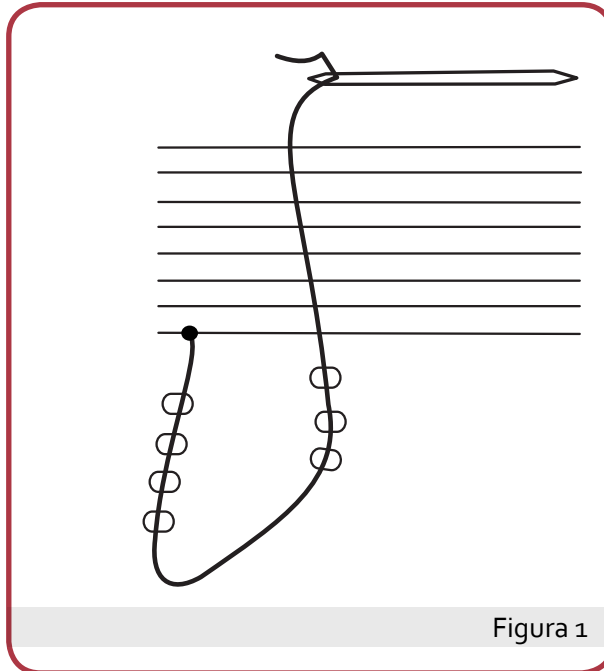

Terminado en punta

Para este terminado se va disminuyendo la cantidad de chaquiras, una por cada lado; luego se hace un remate devolviendo la aguja por la hilera anterior. Se corta el hilo y se quema la punta sobrante. Se retira el tejido de la urdimbre y se entretejen los hilos formando un cordón.

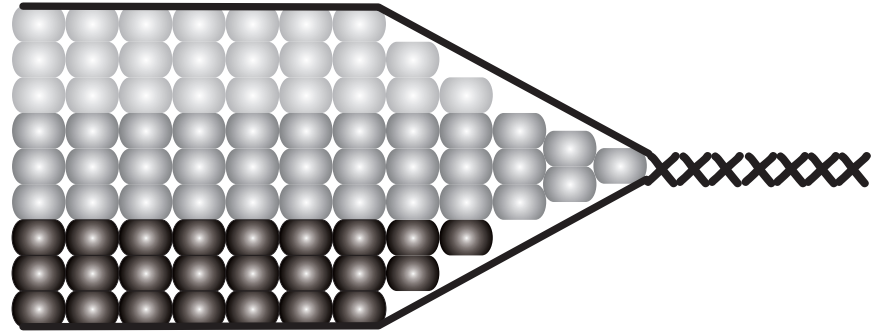

Terminado recto

Este terminado se realiza retirando el tejido de la urdimbre; se cortan las puntas de estos hilos y se inserta la aguja, uno por uno, por medio de las chaquiras, o simplemente se hace una trenza con hilos formando un cordón de amarre.

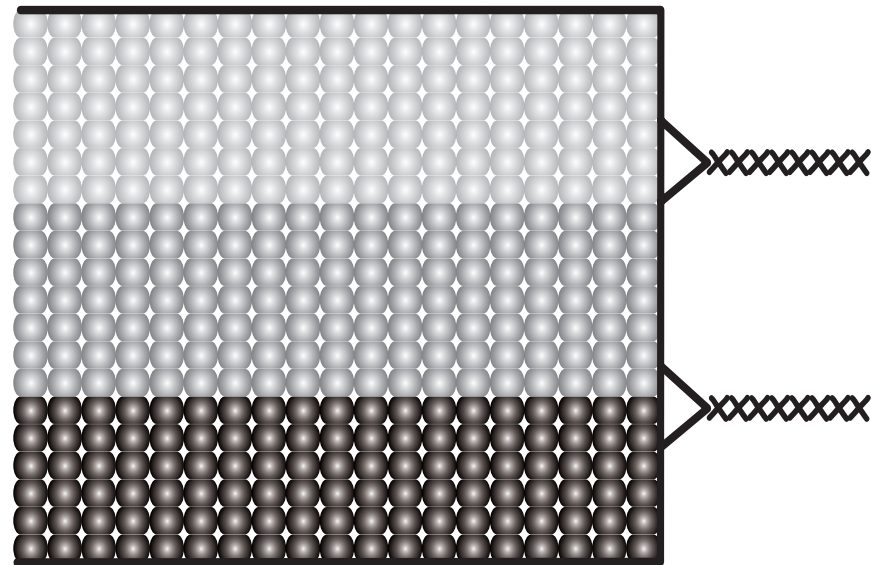

Tejido en volumen

Materiales:

- Nylon
- Agujas pelo.
- Agujas grandes.
- Chaquira o chaquirón de diferentes colores.

Técnica para elaborar una lagartija para llavero:

Se corta el nylon de un metro de largo y se enhebra una aguja en cada extremo. Se ensarta una chaquiras hasta la mitad del hilo y se asegura, ésta será la punta de la cabeza de la lagartija (Fig. 1).

Luego se ensartan dos chaquiras en uno de los extremos y se aseguran con la primera, para empezar el cuerpo superior.

Con el otro extremo del hilo se procede de igual manera para generar el cuerpo inferior (preferiblemente con las chaquiras de otro color).

Este mismo proceso se repite variando el número de chaquiras según la figura 3, alternando el hilo entre los dos cuerpos para darle el volumen y asegurarlos.



Figura 1 - vista superior



Figura 2 - vista lateral

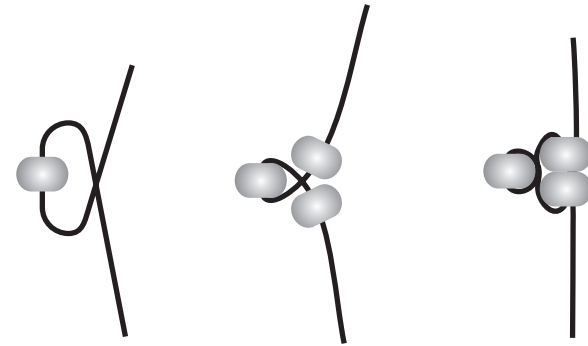

introducción a la simbología

El siguiente inventario de la simbología de la cultura Inga proviene de la tesis de grado de **Benjamín Jacamanijoy Tysoy Uaira Uaua** (Hijo del Viento), para obtener el título de Diseñador Gráfico de la Universidad Nacional de Colombia, en junio de 1992. Él pertenece al pueblo indígena Inga de Santiago, Putumayo.¹

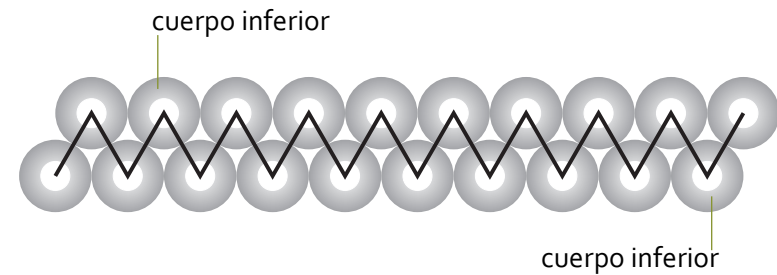
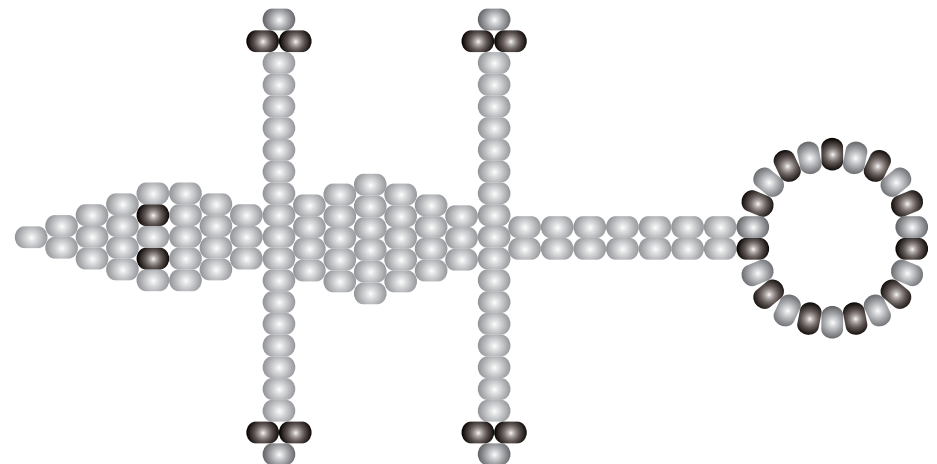
1. JACANAMIJOY, Benjamin. Chunbe, Arte Inga. Sección de Publicaciones y Audiovisuales del Ministerio de Gobierno. Bogotá. 1993

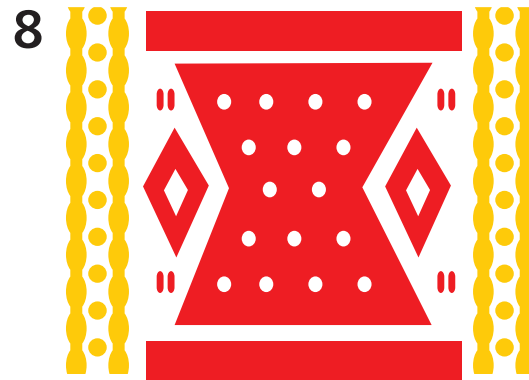
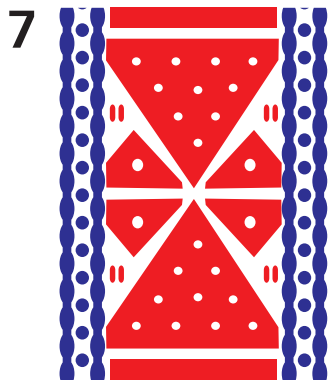
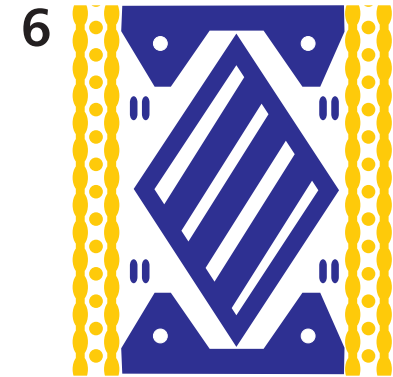
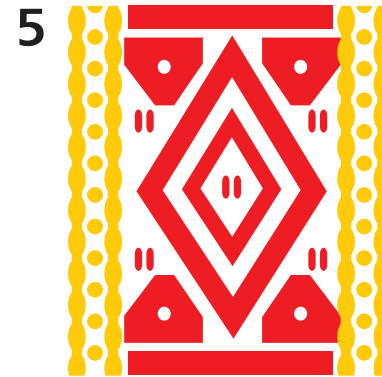
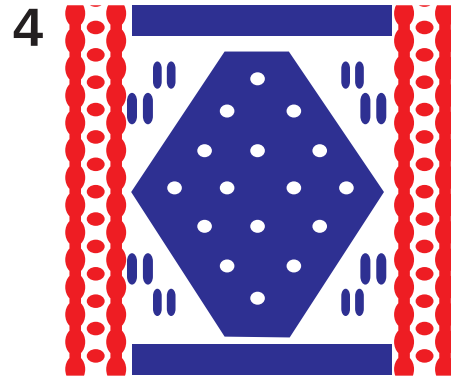
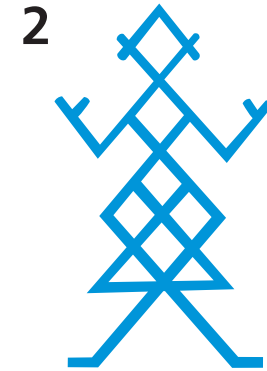
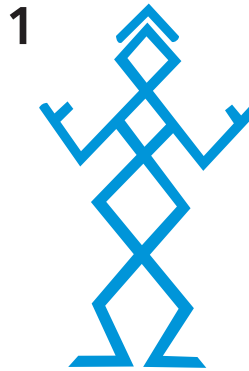

1. hombre
2. mujer
3. rana
4. estómago cerrado
5. vientre, estómago cerrado
6. estómago con costillas
7. vientre, estómago con flor amarilla
8. se hizo vientre, estómago
9. ojos pedazos de una estrella

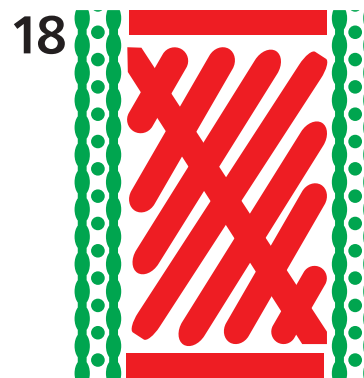
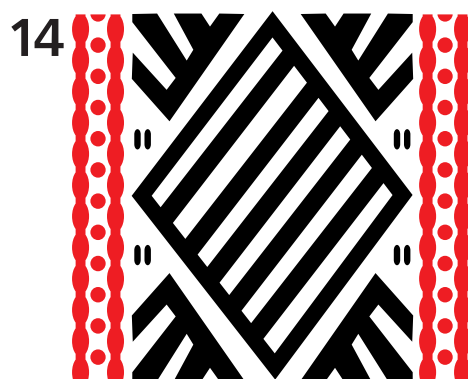
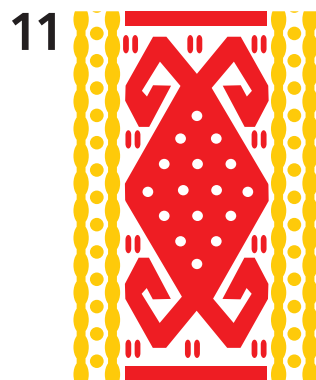
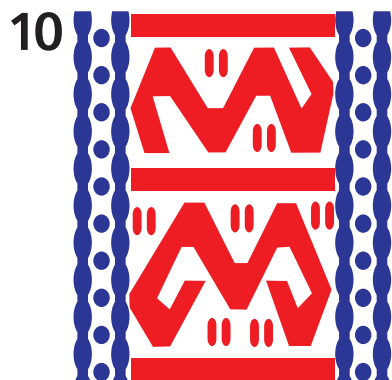

- 10. devolverse
- 11. vientre, estómago-devolverse
- 12. sol-plumaje
- 13. vientre-estómago, pedazos de plumaje, sol a los extremos
- 14. estómago con costillas por dentro, más pedazos de plumaje por fuera
- 15. plumaje-sol, con huesos de costilla
- 16. muerte del vientre, estómago
- 17. la chagra (sembrado)
- 18. alas de gallina

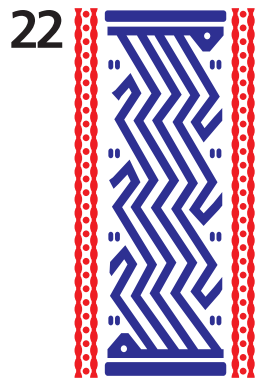
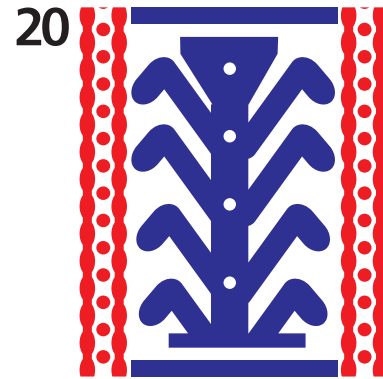

- 19. colibrí
- 20. planta de maíz
- 21. lugar del maíz
- 22. río
- 23. cangrejo
- 24. rana (fertilidad)

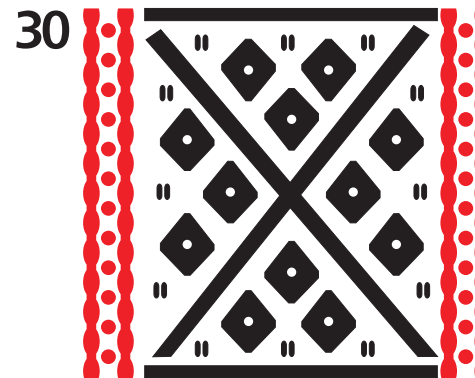
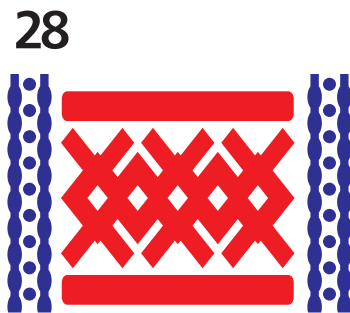
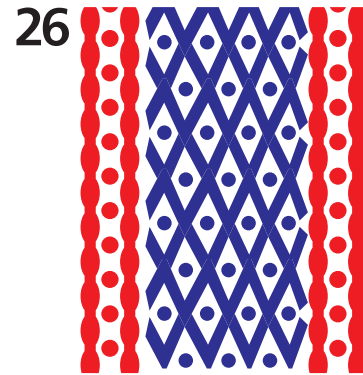

- 25. caras (flor amarilla)
- 26. canasta
- 27. canasto
- 28. peineta pequeña
- 29. peineta grande
- 30. colador, cernidor



Silvana Villota - Harold Bonilla
Diseñadores industriales - Asesores en diseño

Rosa Tandioy - Ruth Mutumbajoy
Maestras Artesanas
Resguardo de Yunguillo - Putumayo

Coordinación Desarrollo Gráfico - CDA
Artesanías de Colombia
Diseño Gráfico

Julio 2008