



CENTRO DE DESARROLLO ARTESANAL - CDA QUINDIO

ARTESANIAS DE COLOMBIA S.A.

**MEJORAMIENTO DE LA OFERTA DE BIENES ARTESANALES DE
CARÁCTER TURÍSTICO EN EL DEPARTAMENTO DEL QUINDIO Y LA
CONSERVACIÓN DEL PATRIMONIO CULTURAL DE LOS OFICIOS**

Fichas de diseño Quimbaya

**CONVENIO ARTESANIAS DE COLOMBIA - CÁMARA DE COMERCIO DE
ARMENIA – CENTRO DE DESARROLLO ARTESANAL**

GOBERNACIÓN DEL QUINDIO

SECRETARIA DE TURISMO Y CULTURA

2009



No.	Pieza	Material	Cant. o %
Tabla de Componentes			

Nombre de la Pieza: Candelabro hoja **Referencia:** ESC. X:X **Hoja No. N/p**
Oficio: guadua **Técnica:** torneado talla **Materia Prima:** Guadua - cobre- fique o cuero

Especificaciones Técnicas:

Color: Colores naturales de la madera **Capacidad de Producción / mes:** **Dimensiones Generales (mm)**
Peso (gr.): **Precio Unitario: \$** **Precio por mayor: \$** **Largo:** **Ancho:** **Alto:** **Diámetro:**

Artesano: Jhon Deiner **Teléfono:** **Departamento:** Guandío **Ciudad:** Gumbaya
Grupo o Taller: Cayanime **Localidad:** Vereda Resguardo :
Certificado Hecho a Mano Si No

Observaciones:

Responsable: Beatriz Muñoz **Dibujante:** Beatriz Muñoz
Aprobado por: **Fecha:** dd/mm/aaaa **Referente(s)** Línea Muestra

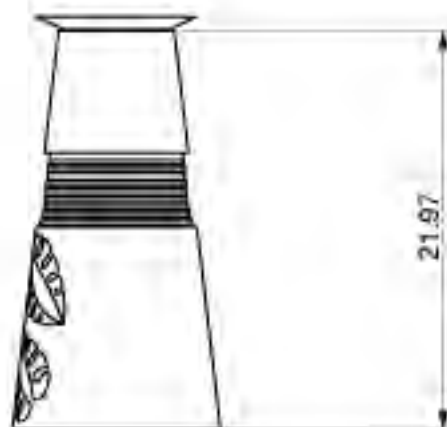

No.	Pieza	Material	Cant. o %

Tabla de Componentes

Nombre de la Pieza: Candelabro hoja **Referencia:** **ESC:** X:X **Hoja No. N/p**
Oficina: quitoz **Técnica:** forneada tallé **Materia Prima:** cobre - cobre - hojas a cuarto

Especificaciones Técnicas:

Color: Colores naturales de la materia **Capacidad de Producción / mes:** **Dimensiones Generales (mm)**
Peso (gr.): **Precio Unitario: \$** **Precio por mayor: \$** **Largo:** **Ancho:** **Alto:** **Diámetro:**
Artisan: Juan Daniel **Teléfono:** **Departamento:** Quito **Ciudad:** Quito
Grupo o Taller: Covenim **Localidad:** Vereda Resguardo :
Certificado Hecho a Mano: Si No

Observaciones:

Responsable: Beatriz Muñoz **Dibujante:** Beatriz Muñoz
Aprobado por: **Fecha:** día/mes/año **Referente(s):** Línea Muestra



FORMATO
Ficha de Producto y
Planos Técnicos
Carta

CODIGO: FORFAT24

V.1

FECHA: 2007 10 18



Nombre de la Pieza: Licorera noviera Referencia: ESC. X:X Hoja No. 2/2
 Oficio: Guadua Técnica: Corte y armado Materia Prima: Guadua rolliza, madera y acero inox.

Especificaciones Técnicas: Unión invertida de secciones de guadua rolliza con incrustaciones en madera oscura. Pasadores en acero Inox.

Color:		Capacidad de Producción / mes:		Dimensiones Generales (mm)			
Peso (gr.):	Precio Unitario: \$	Precio por mayor: \$		Largo:	Ancho:	Alto:	Diámetro:
				35 cms	18 cms	13 cms	

Artesano: Carlos Arteaga Teléfono: 315-5364631
 Grupo o Taller: Guaduarque Departamento: Quindío Ciudad: Quimbaya
 Certificado Hecho a Mano Si No Localidad Vereda Resguardo :

Observaciones: Licorera para dos botellas de vino y dos copas de cristal.

Responsable: Jairo Andrés Rodríguez Dibujante: Jairo Andrés Rodríguez
 Aprobado por: Fecha: 09 - 2009 Referente(s) Línea Muestra

Terminada
 En proceso



FORMATO
Ficha de Producto y
Planos Técnicos
Carta

CODIGO: FORFAT24

V.1

FECHA: 2007 10 18

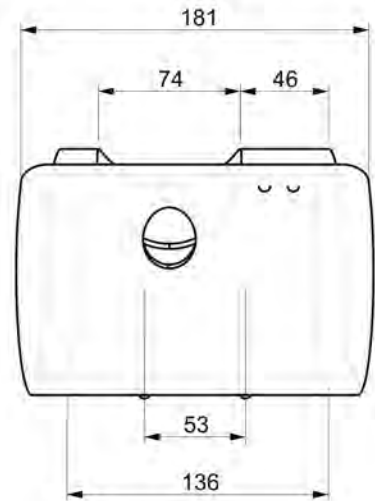
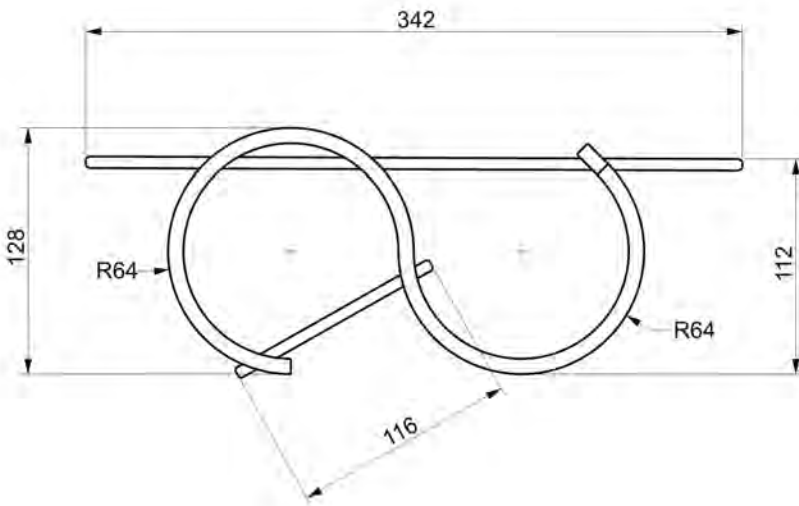
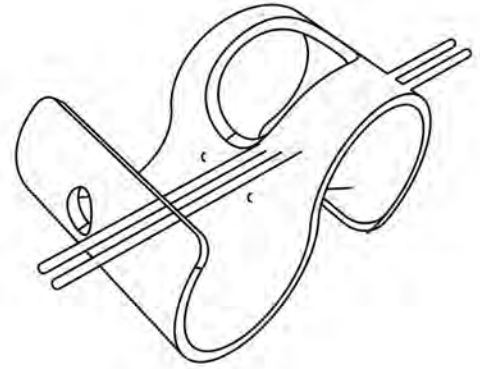
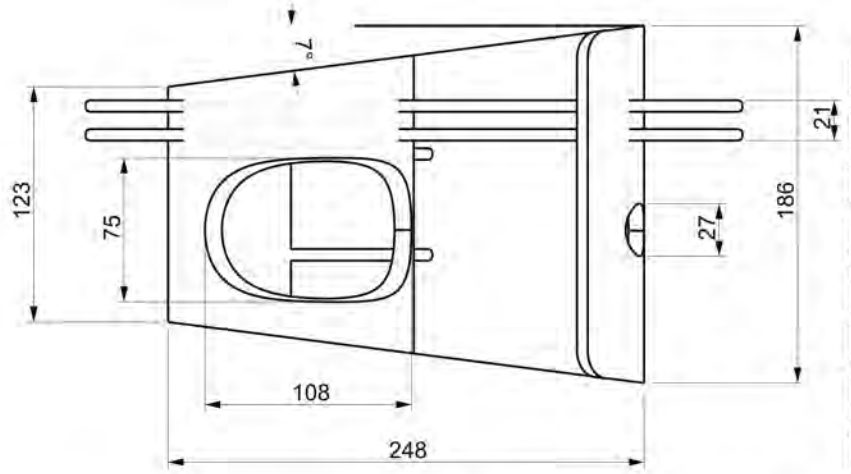

Nombre de la Pieza: Licorera noviera Referencia: ESC. X:X Hoja No. 1/2

Oficio: Guadua Técnica: Corte y armado Materia Prima: Guadua rolliza, madera y acero inox.

Especificaciones Técnicas: Unión invertida de secciones de guadua rolliza con incrustaciones en madera oscura. Pasadores en acero Inox.

Color:		Capacidad de Producción / mes:		Dimensiones Generales (mm)			
Peso (gr.):	Precio Unitario: \$	Precio por mayor: \$		Largo:	Ancho:	Alto:	Diámetro:
				35 cms	18 cms	13 cms	

Artesano: Carlos Arteaga Teléfono: 315-5364631

Grupo o Taller: Guaduarque Departamento: Quindío Ciudad: Quimbaya

Certificado Hecho a Mano Si No Localidad Vereda Resguardo

Observaciones: Licorera para dos botellas de vino y dos copas de cristal.

Responsable: Jairo Andrés Rodríguez Dibujante: Jairo Andrés Rodríguez

Aprobado por: Fecha: 09 - 2009 Referente(s) Línea Muestra

Terminada
 En proceso



FORMATO
Ficha de Producto y
Planos Técnicos
Carta

CODIGO: FORFAT24

V.1

FECHA: 2007 10 18



Nombre de la Pieza: Licorera individual		Referencia: ESC. X:X		Hoja No. 2/2	
Oficio: Guadua		Técnica: Corte y armado		Materia Prima: Guadua rolliza, madera y acero inox.	
Especificaciones Técnicas: Unión invertida de secciones de guadua rolliza con incrustaciones en madera oscura. Pasadores en acero Inox.					
Color:		Capacidad de Producción / mes:		Dimensiones Generales (mm)	
Peso (gr.):	Precio Unitario: \$	Precio por mayor: \$	Largo: 31 cms	Ancho: 15 cms	Alto: 13 cms
Artesano: Carlos Arteaga		Teléfono: 315-5364631		Diámetro:	
Grupo o Taller: Guaduarque			Departamento: Quindío		Ciudad: Quimbaya
Certificado Hecho a Mano Si <input checked="" type="checkbox"/> No <input type="checkbox"/>			Localidad <input type="checkbox"/> Vereda <input type="checkbox"/> Resguardo <input type="checkbox"/> :		
Observaciones:					
Responsable: Jairo Andrés Rodríguez			Dibujante: Jairo Andrés Rodríguez		
Aprobado por:		Fecha: 09 - 2009	Referente(s) <input type="checkbox"/>	Línea <input type="checkbox"/>	Muestra <input type="checkbox"/>

Terminada
 En proceso



FORMATO
Ficha de Producto y
Planos Técnicos
Carta

CODIGO: FORFAT24

V.1

FECHA: 2007 10 18

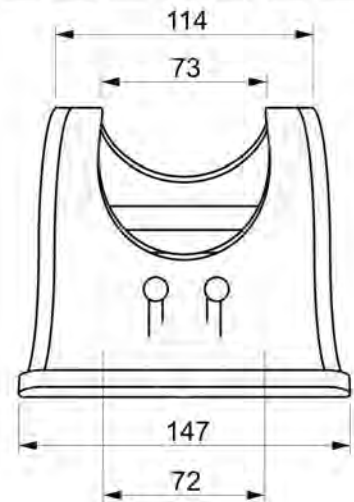
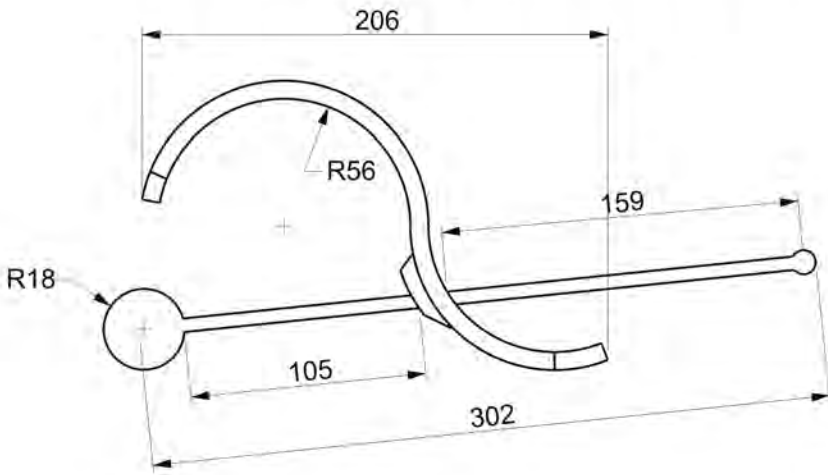
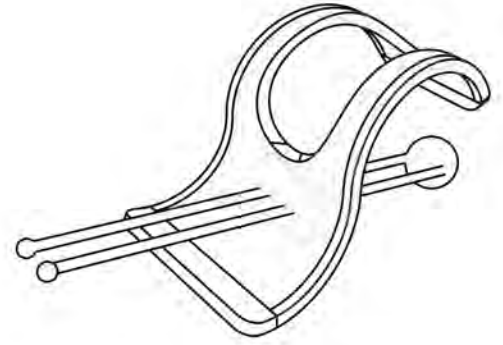
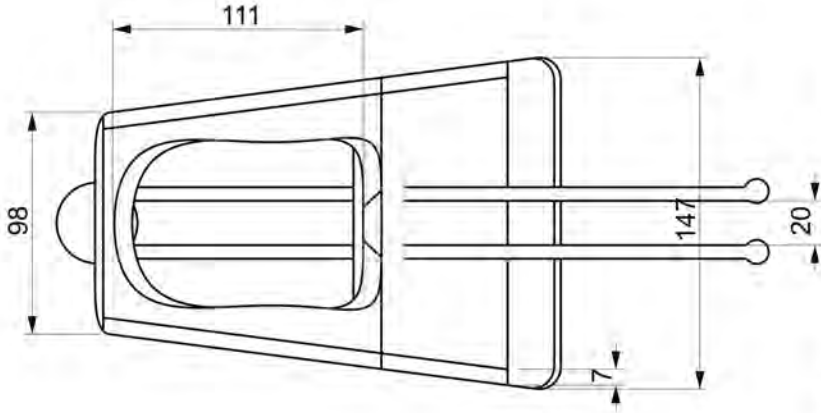

Nombre de la Pieza: Licorera individuales Referencia: ESC. X:X Hoja No. 1/2

Oficio: Guadua Técnica: Corte y armado Materia Prima: Guadua rolliza, madera y acero inox.

Especificaciones Técnicas: Unión invertida de secciones de guadua rolliza con incrustaciones en madera oscura. Pasadores en acero Inox.

Color:		Capacidad de Producción / mes:		Dimensiones Generales (mm)			
Peso (gr.):	Precio Unitario: \$	Precio por mayor: \$		Largo:	Ancho:	Alto:	Diámetro:
				31 cms	15 cms	13 cms	

Artesano: Carlos Arteaga Teléfono: 315-5364631

Grupo o Taller: Guaduarque Departamento: Quindío Ciudad: Quimbaya

Certificado Hecho a Mano Si No Localidad Vereda Resguardo

Observaciones:

Responsable: Jairo Andrés Rodríguez Dibujante: Jairo Andrés Rodríguez

Aprobado por: Fecha: 10 - 2009 Referente(s) Línea Muestra

terminada
 En proceso

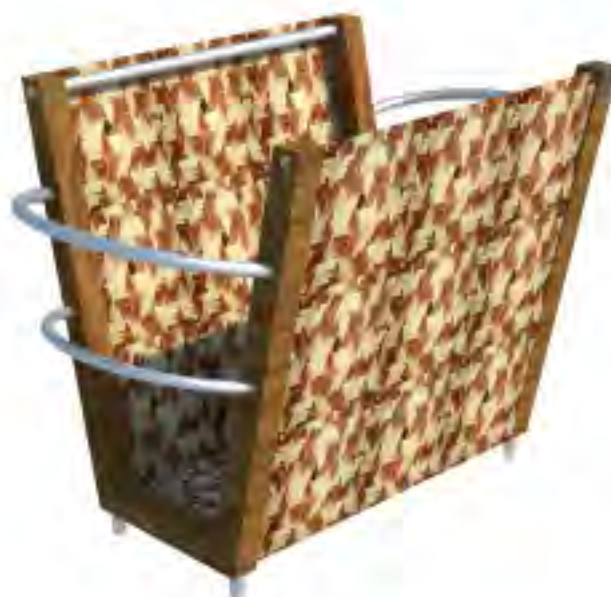
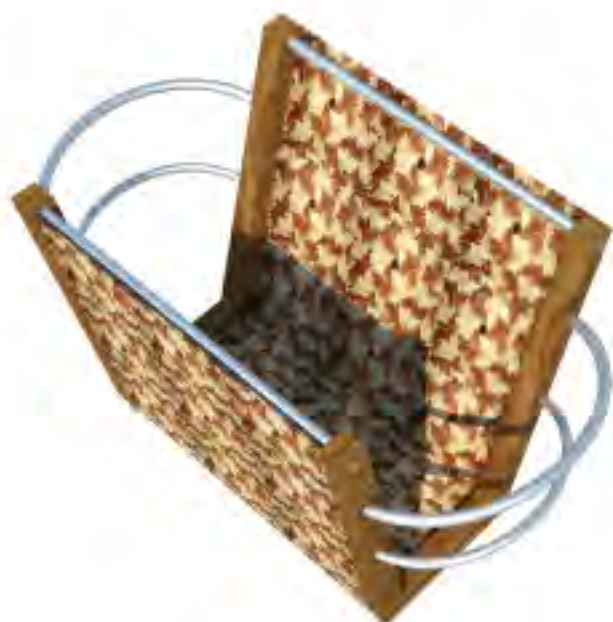

No.	Pieza	Material	Cant. o %

Tabla de Componentes

Nombre de la Pieza: Revistero tejido **Referencia:** ESC. X:X **Hoja No. N/p**

Oficio: Tejido en guadua **Técnica:** Tejido **Materia Prima:** Guadua y tejido bambú

Especificaciones Técnicas: Ajustar medidas y espesores a la producción y los materiales

Color: Colores naturales y oscurecidos **Capacidad de Producción / mes:**

Peso (gr.): **Precio Unitario: \$** **Precio por mayor: \$** **Dimensiones Generales (mm)**

Largo: **Ancho:** **Alto:** **Diámetro:**

Artesano: Jhon Fredy Colizos **Teléfono:**

Grupo o Taller: Ajro **Departamento:** Quindío **Ciudad:** Gumbaya

Certificado Hecho a Mano Si No **Localidad** **Vereda** **Resguardo** :

Observaciones:

Responsable: Beatriz Muñoz **Dibujante:** Beatriz Muñoz

Aprobado por: **Fecha:** dd/mm/aaaa **Referente(s)** **Línea** **Muestra**

R9.45

R6.68

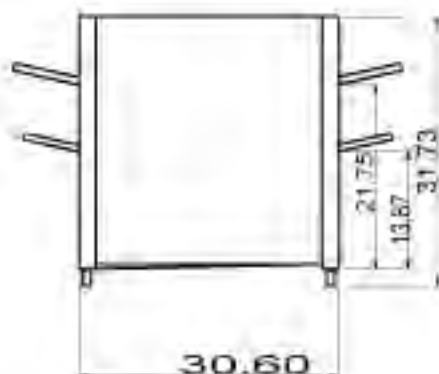
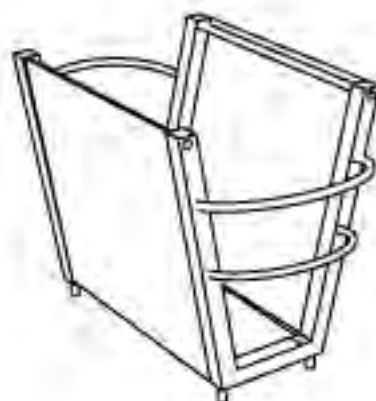
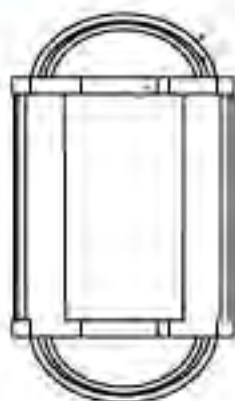

No.	Pieza	Material	Cant. o %

Tabla de Componentes

Nombre de la Pieza: Revistero fejado **Referencia:** **ESC:** X:X **Hoja No. N/p**

Oficina: taller en cuadro **Técnico:** Tejer **Materia Prima:** Guano y respo Lombo

Especificaciones Técnicas: Ajustar medidas y espesores a la producción y los materiales

Color: Colores naturales y blanqueados **Capacidad de Producción / mes:** **Dimensiones Generales (mm)**

Peso (gr.): **Precio Unitario: \$** **Precio por mayor: \$** **Largo:** **Ancho:** **Alto:** **Diámetro:**

Artesano: Jairo Eneidy Colzabe **Teléfono:** **Departamento:** Guano **Ciudad:** Guambaya

Grupo o Taller: Agro **Localidad:** Vereda Resguardo

Certificado Hecho a Mano: Si No

Observaciones:

Responsable: Beatriz Muñoz **Dibujante:** Beatriz Muñoz

Aprobado por: **Fecha:** dd/mm/aaaa **Referente(s)** **Linea** **Muestra**

Piezas collar helecho.

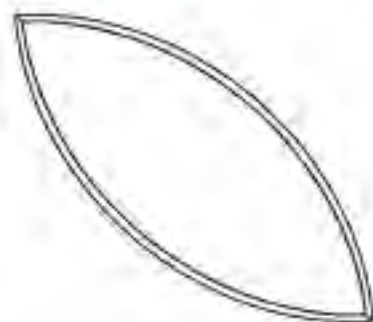

Eslabon Hoja.

Cuenco

Hoja helecho

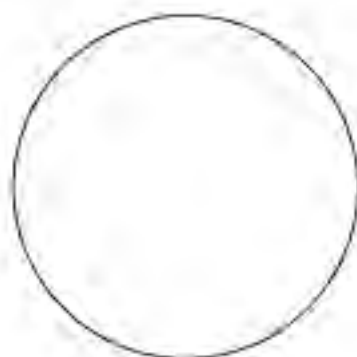

Artesano: Orfebres Quimbaya

Responsable: Beatriz Muñoz

Dibujante: Beatriz Muñoz

Aprobado por:

Fecha: dd/mm/aaaa

Referencia(s)

Línea

Muestra

Terminado

No termino



Artesano: Orfebres Quimbaya

Responsable: Beatriz Muñoz

Dibujante: Beatriz Muñoz

Aprobado por:

Fecha: 00/00/0000

Referente(s)

Línea

Muestra

Terminado

En proceso

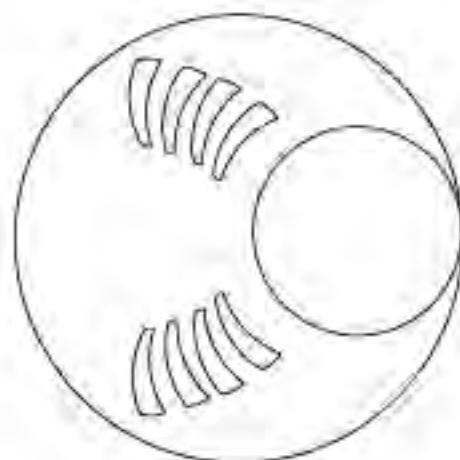
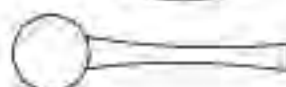

Artesano: Orfebres Quimbaya

Responsable: Beatriz Muñoz

Aprobado por:

Dibujante: Beatriz Muñoz

Escala: 00/nm/3mm

Referencia(s)

Línea

Muestra

Terminada

En proceso

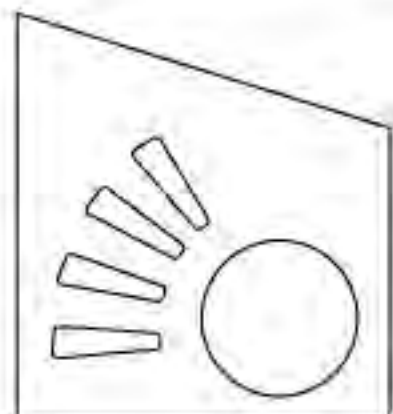
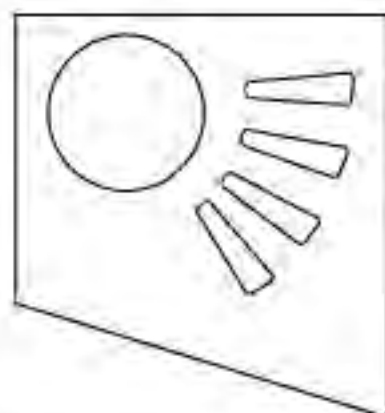
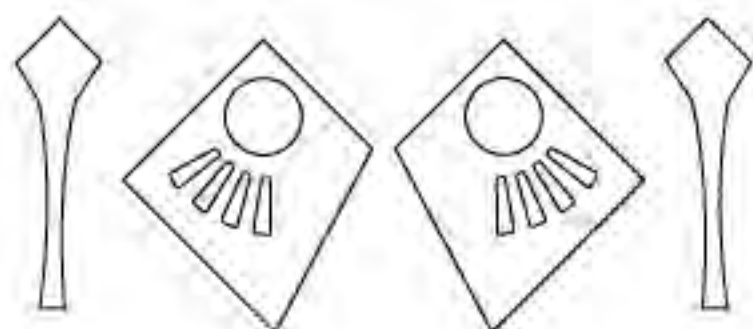
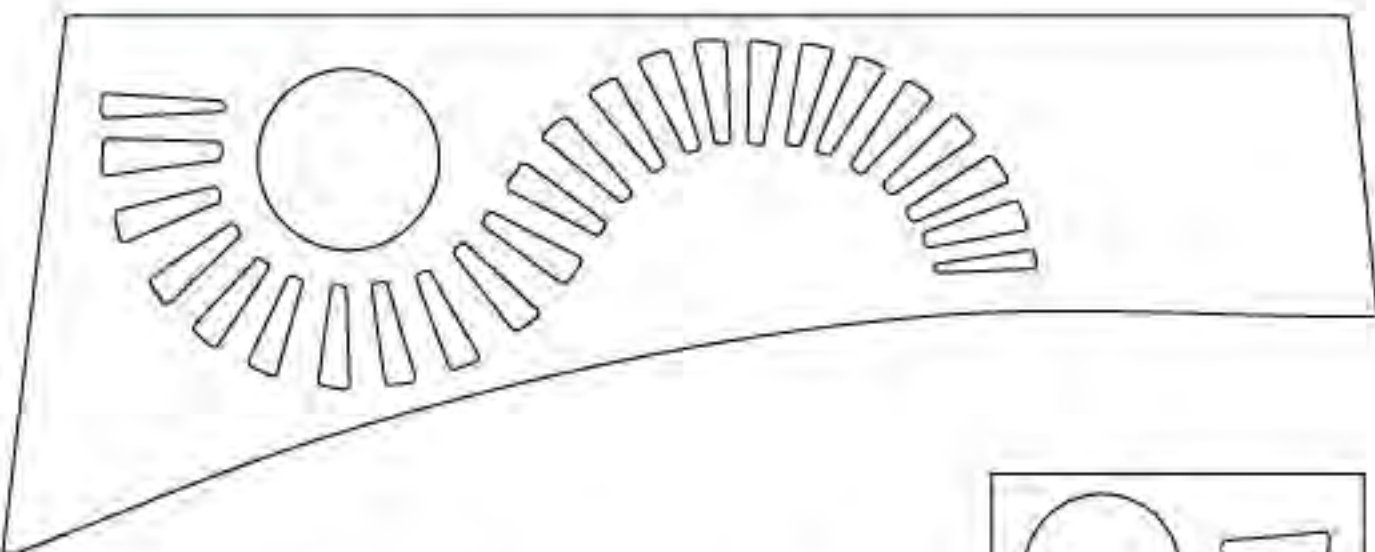

Artesano: Orfebres Quimbaya

Responsable: Beatriz Muñoz

Aprobado por:

Dibujante: Beatriz Muñoz

Fecha: dd/mm/aaaa

Referencia(s)

Línea

Muestra

Terminado

No termino

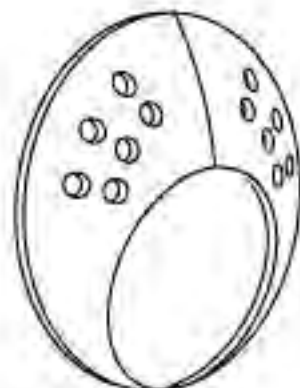

R0.15

R2.45

R1.50

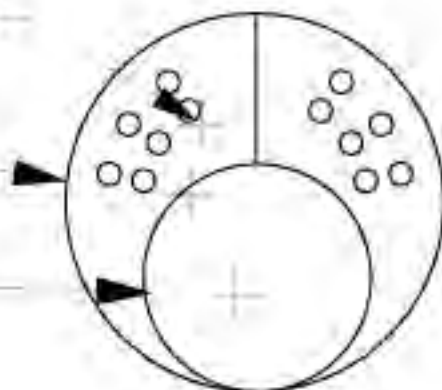

0.83

No.	Pieza	Material	Cant. o %
	1	Plata	
Tabla de Componentes			

Nombre de la Pieza: plano - plantilla dije pasador cuero **Referencia:** Dije pasador circular **ESC. X.X** **Hoja No. N/p**
Oficio: Joyería **Técnica:** Embutido, Calado **Materia Prima:** Plata

Especificaciones Técnicas: Meidas **CENTIMETROS**

Color: Plata	Capacidad de Producción / mes:	Dimensiones Generales (mm)				
Peso (gr.):	Precio Unitario: \$	Precio por mayor: \$	Largo: 5cm	Ancho: 5cm	Alto:	Diámetro:
Artesano: Orfebres Quimbaya		Teléfono:				
Grupo o Taller: Orfebres Quimbaya		Departamento: Quindío	Ciudad: Quimbaya			
Certificado Hecho a Mano: Si <input type="checkbox"/> No <input type="checkbox"/>		Localidad: <input type="checkbox"/> Vereda: <input type="checkbox"/> Resguardo: <input type="checkbox"/>				

Observaciones:	Responsable: Beatriz Muñoz	Dibujante: Beatriz Muñoz
Aprobado por:	Fecha: dd/mm/aaaa	Referente(s): <input type="checkbox"/> Linea: <input type="checkbox"/> Muestra: <input type="checkbox"/> K

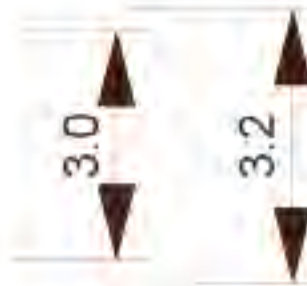
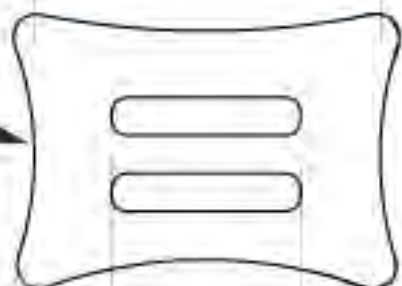
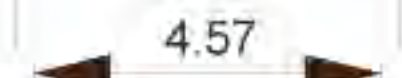
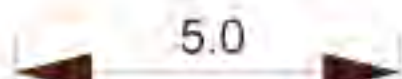

R4.32

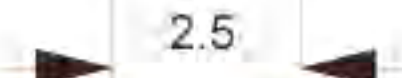

No.	Pieza	Material	Cant. o %
1	Plata		

Tabla de Componentes

Nombre de la Pieza: plano - plantilla dije pasador cuero Referencia: Dije pasador cuadrado ESC. XX Hoja No. N/p
 Oficio: Joyería Técnica: Embutido, Calado Materia Prima: Plata

Especificaciones Técnicas: **Medidas CENTIMETROS**

Color: Plata	Capacidad de Producción / mes:	Dimensiones Generales (mm)			
Peso (gr.):	Precio Unitario: \$	Precio por mayor: \$	Largo: 5cm	Ancho: 3.2cm	Alto: / Diámetro:
Artesano: Orfebres Quimbaya		Teléfono:		Departamento: Quindío Ciudad: Quimbaya	
Grupo o Taller: Orfebres Quimbaya		Localidad <input type="checkbox"/> Vereda <input type="checkbox"/> Resguardo <input type="checkbox"/>			
Certificado Hecho a Mano: Si <input type="checkbox"/> No <input type="checkbox"/>					

Observaciones:

Responsable: Beatriz Muñoz Dibuja: Beatriz Muñoz
 Aprobado por: Fecha: dd/mm/aaaa Referencia(s) Línea Muestra X

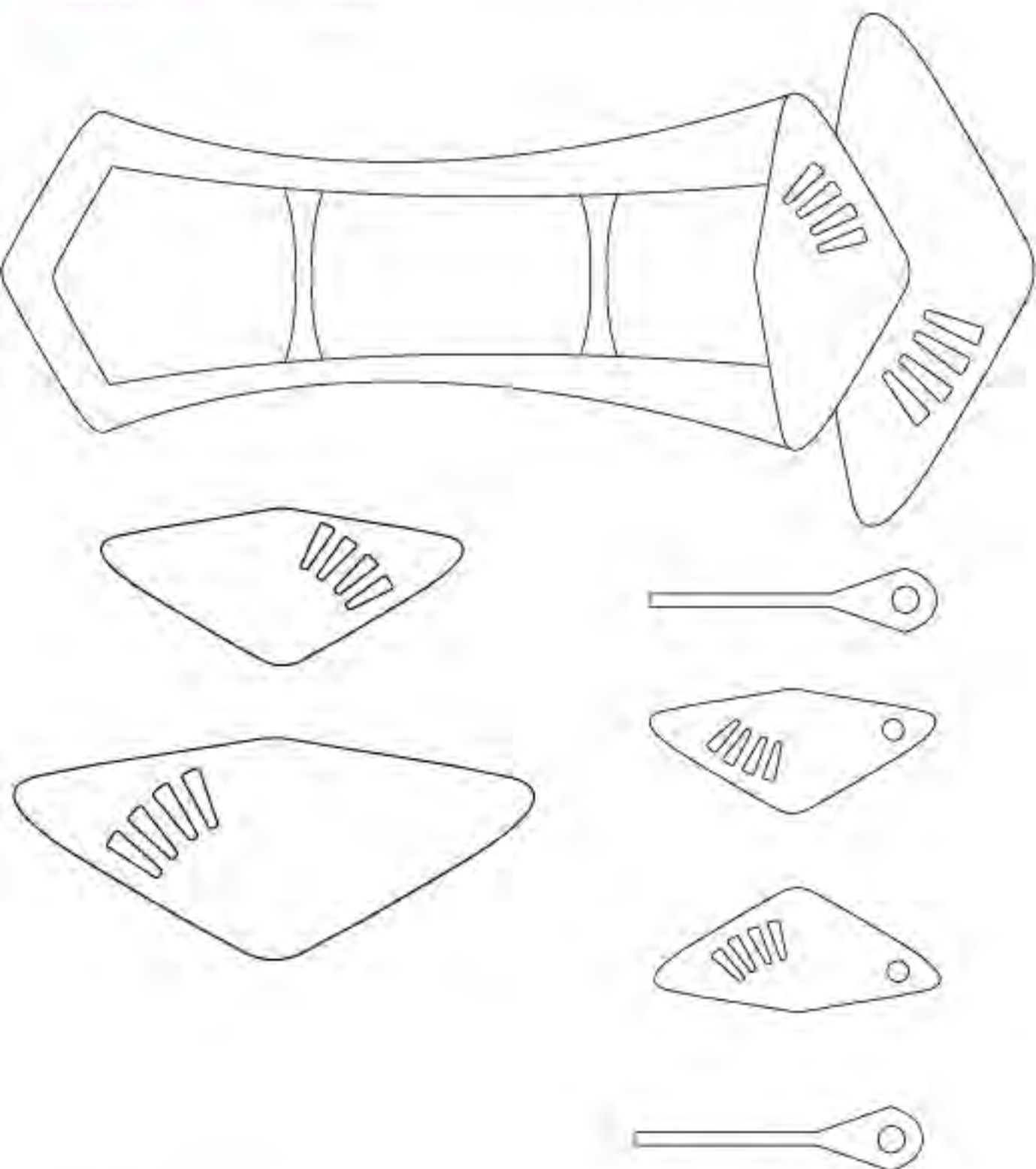

Artesano: Orfebres Quimbaya

Responsable: Beatriz Muñoz

Aprobado por:

Dibujante: Beatriz Muñoz

Fecha: dd/mm/aaaa

Referente(s)

Línea

Muestra

Terminada

En proceso

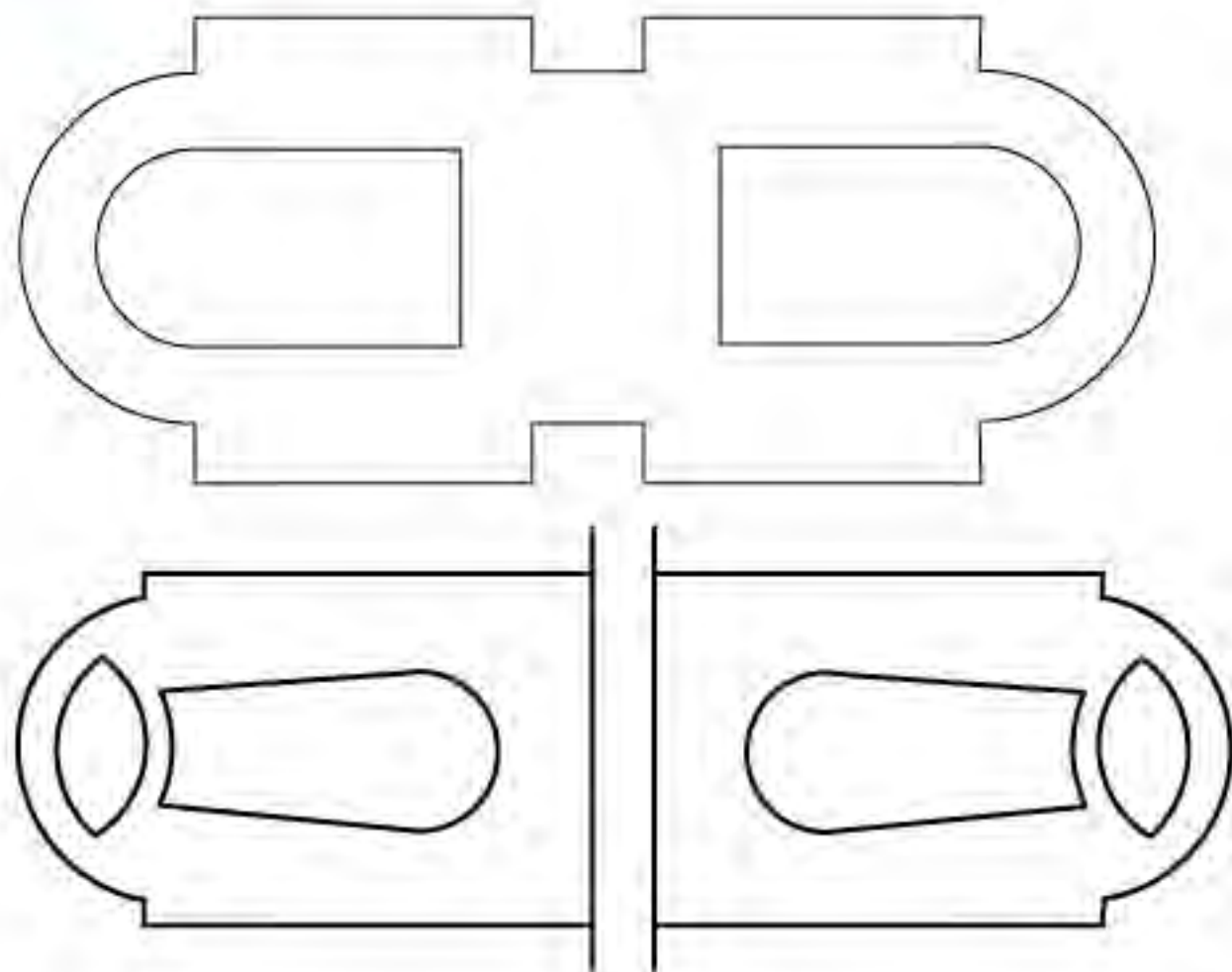

No.	Pieza	Material	Cant. o %
	1	Guasca	
Tabla de Componentes			

Nombre de la Pieza: Plantilla para empaque accesorio **Referencia:** ESC. XX **Hoja No. Np**
Oficio: Guasca **Técnica:** decoración **Materia Prima:** Guasca

Especificaciones Técnicas:

Se entregan plantillas a escala real para reproducción

Color: madera **Capacidad de Producción / mes:** **Dimensiones Generales (mm)**
Peso (gr.): **Precio Unitario: \$** **Precio por mayor: \$** **Largo:** **Ancho:** **Alto:** **Diámetro:**
Artesano: Adela Montoya **Teléfono:** **cm** **cm**
Grupo o Taller: **Departamento:** Quindío **Ciudad:** Montenegro
Certificado Hecho a Mano: Si No **Localidad:** Vereda Resguardo

Observaciones:

Responsable: Beatriz Muñoz **Dibujante:** Beatriz Muñoz
Aprobado por: **Fecha:** dd/mm/aaaa **Referencia(s):** Línea Muestra

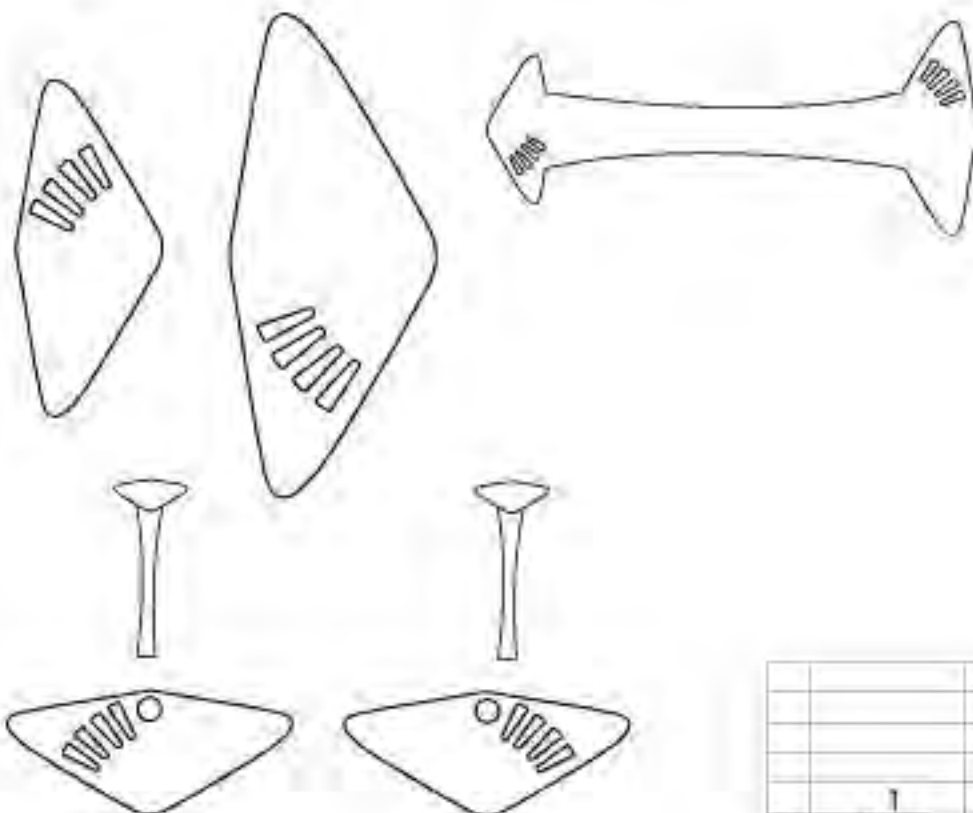
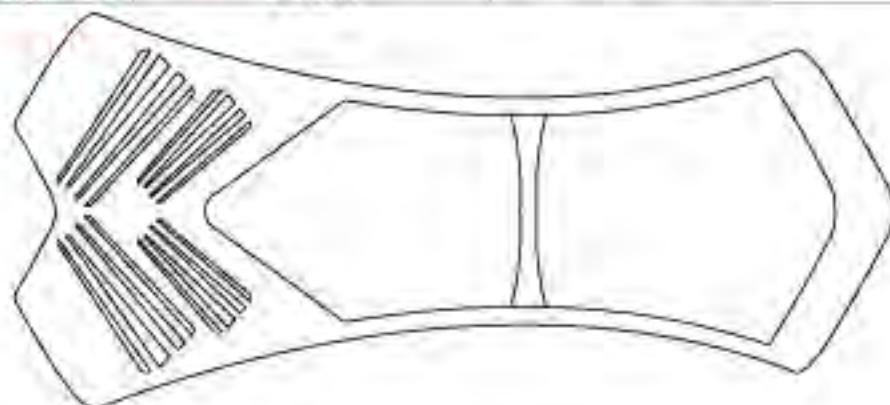

No.	Pieza	Material	Cant. o %
	1	Plata	
Tabla de Componentes			

Nombre de la Pieza: Referentes de plantillas **Referencia:** Bufanda **ESC. X:X** **Foja No. N/p**
Oficio: Joyería **Técnica:** Embutido, Calado **Materia Prima:** Plata

Especificaciones Técnicas: **Meidas CENTIMETROS**

Color: Plata **Capacidad de Producción / mes:** **Dimensiones Generales (mm)**
Peso (gr.): **Precio Unitario: S** **Precio por mayor: S** **Largo:** 5cm **Ancho:** 5cm **Alto:** **Diámetro:**
Artesano: Orfebres Quimbaya **Teléfono:** **Departamento:** Quindío **Ciudad:** Quimbaya
Grupo o Taller: Orfebres Quimbaya **Localidad:** Vereda Resguardo :
Certificado Hecho a Mano: Si No

Observaciones:

Responsable: Beatriz Muñoz **Dibujante:** Beatriz Muñoz **Fecha:** dd/mm/aaaa **Referencia(s)** **Linza** **Muestra** **X**

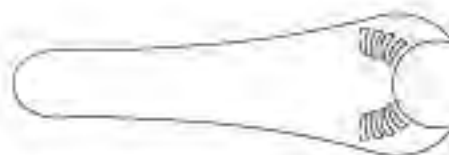
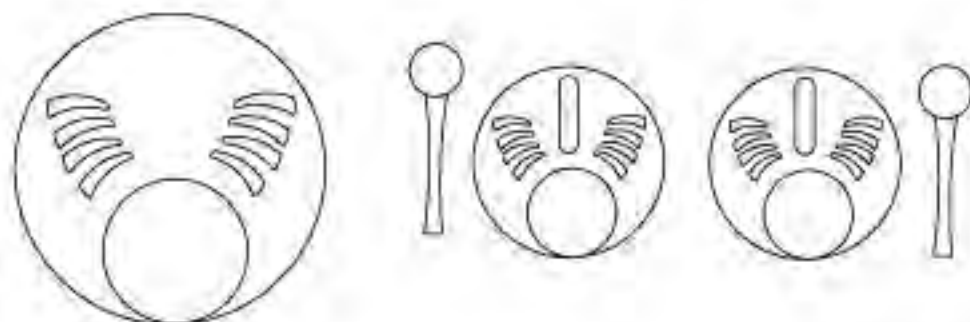
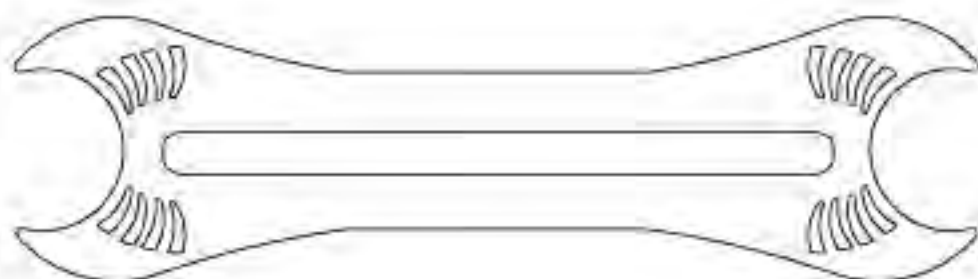
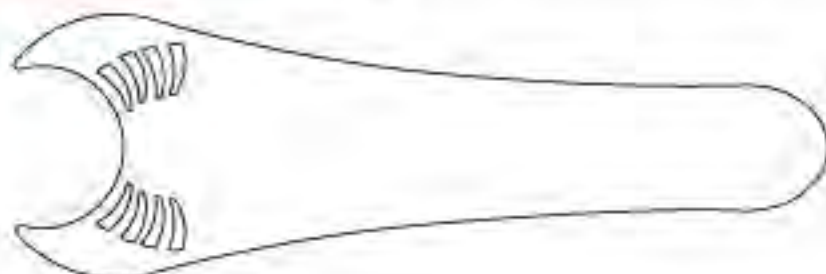

No.	Pieza	Material	Cont. o %
	1	Plata	

Tabla de Componentes

Nombre de la Pieza: Referentes de plantillas Eclipse Referencia: Eclipse ESC. X:X Hoja No. N/p
 Oficio: Joyería Técnica: Embutido, Calado Materia Prima: Plata

Especificaciones Técnicas: **Medidas CENTIMETROS**

Color: Plata Capacidad de Producción / mes: Dimensiones Generales (mm)
 Peso (gr.): Precio Unitario: \$ Precio por mayor: \$ Largo: 5cm Ancho: 5cm Alto: Diámetro:

Artesano: Orfebres Quimbaya Teléfono: Departamento: Quindío Ciudad: Quimbaya
 Grupo o Taller: Orfebres Quimbaya Localidad Vereda Resguardo

Observaciones:

Responsable: Beatriz Muñoz Dibujante: Beatriz Muñoz Fecha: dd/mm/aaaa Referencia(s) Linza Muestra X

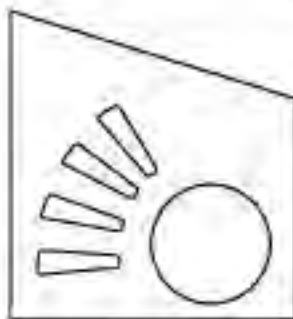
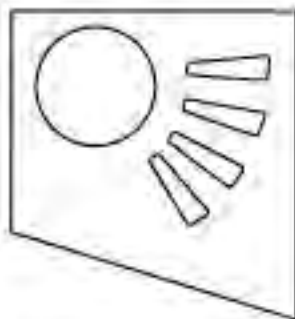
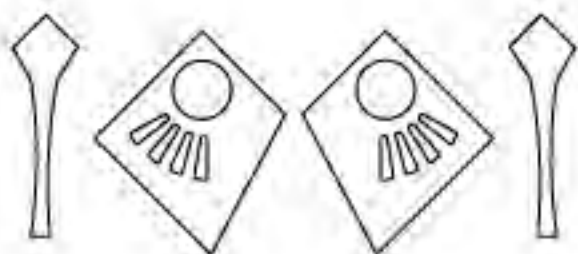
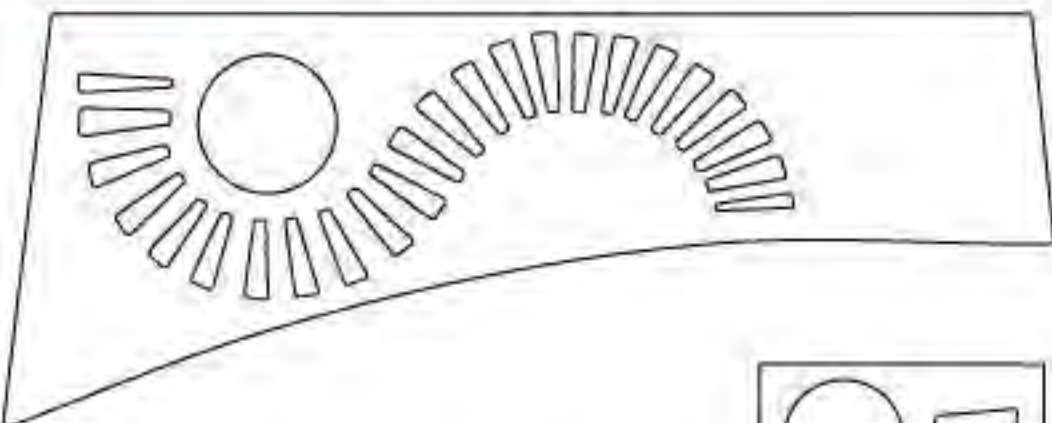

No.	Pieza	Material	Cant. o %
	1	Plata	
Talila de Componentes			

Nombre de la Pieza: Referentes de plantillas **Referencia:** Bana **ESC.** X.X **Baja No.** N/p
Oficio: Joyería **Técnica:** Embutido, Calado **Materia Prima:** Plata

Especificaciones Técnicas: Meidas **CENTIMETROS**

Color: Plata	Capacidad de Producción / mes:	Dimensiones Generales (mm)				
Peso (gr.):	Precio Unitario: \$	Precio por mayor: \$	Largo: 5cm	Ancho: 5cm	Alto:	Diámetro:
Artesano: Orfebres Quimbaya		Teléfono:	Departamento: Quindío			
Grupo o Taller: Orfebres Quimbaya		Localidad: Vereda <input type="checkbox"/> Resguardo <input type="checkbox"/>		Ciudad: Quimbaya		
Certificado Hecho a Mano: Si <input type="checkbox"/> No <input type="checkbox"/>						

Observaciones:

Responsable: Beatriz Muñoz **Dibujante:** Beatriz Muñoz
Aprobado por: **Fecha:** dd/mm/aaaa **Referente(s)** **Línea** **Muestra**

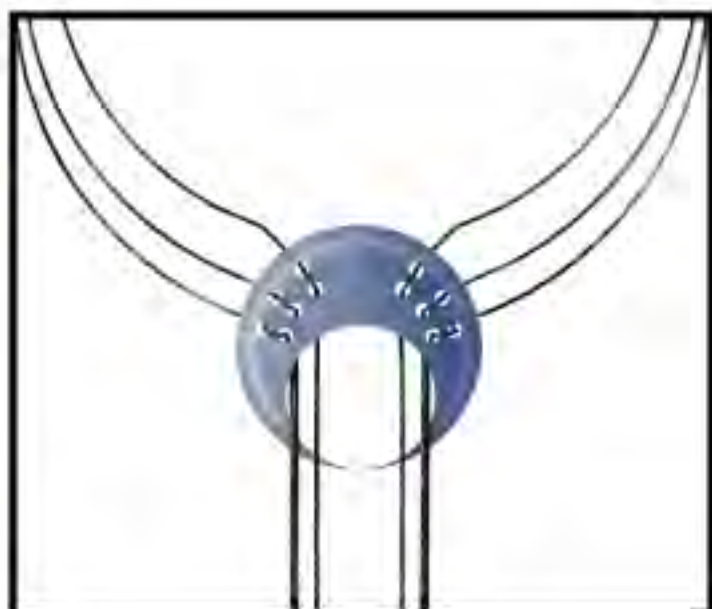

No.	Pieza	Material	Cant. o %
	1	Plata	
Tabla de Componentes			

Nombre de la Pieza: dije pasador cuero Referencia: Dije pasador circular ESC. X.X Hoja No. N/p
 Oficio: Joyería Técnicas: Embutido, Calado Materia Prima: Plata

Especificaciones Técnicas: Meidas CENTIMETROS

Color: Plata	Capacidad de Producción / mes:	Dimensiones Generales (mm)				
Peso (gr.):	Precio Unitario: \$	Precio por mayor: \$	Largo: 5cm	Ancho: 5cm	Alto:	Díámetro:
Artesano: Orfebres Quimbaya		Teléfono:	Departamento: Quindío Ciudad: Quimbaya			
Grupo o Taller: Orfebres Quimbaya		Localidad <input type="checkbox"/> Vereda <input type="checkbox"/> Resguardo <input type="checkbox"/>				
Certificado Hecho a Mano Si <input type="checkbox"/> No <input type="checkbox"/>						

Observaciones:

Responsable: Beatriz Muñoz

Dibujante: Beatriz Muñoz

Aprobado por:

Fecha: dd/mm/aaaa

Referente(s)

Línea

Muestra

Terminada
 En proceso



No.	Pieza	Material	Cant. o %
	1	Plata	
Tabla de Componentes			

Nombre de la Pieza: dije pasador cuero Referencia: Dije pasador cuadrado ESC. X:X Hoja No. N/p
 Oficio: Joyería Técnica: Embutido, Calado Materia Prima: Plata

Especificaciones Técnicas: **Meidas CENTIMETROS**

Color: Plata	Capacidad de Producción / mes:	Dimensiones Generales (mm)			
Peso (gr.):	Precio Unitario: \$	Precio por mayor: \$	Largo: 5cm	Ancho: 5cm	Alto: Diámetro:
Artesano: Orfebres Quimbaya		Teléfono:	Departamento: Quindío Ciudad: Quimbaya		
Grupo o Taller: Orfebres Quimbaya		Localidad <input type="checkbox"/> Vereda <input type="checkbox"/> Resguardo <input type="checkbox"/> :			
Certificado Hecho a Mano Si <input type="checkbox"/> No <input type="checkbox"/>					

Observaciones:

Responsable: Beatriz Muñoz Dibujante: Beatriz Muñoz
 Aprobado por: Fecha: dd/mm/aaaa Referente(s) Línea Muestra



No.	Pieza	Material	Cant. o %

Tabla de Componentes

Nombre de la Pieza: Taller creativo composición Diseño Básico **Referencia:** ESC. X:X **Hoja No.** N/p
Oficina: Joyería **Técnica:** Creación concepto y normas **Materia Prima:** Modulos cordones y aros

Especificaciones Técnicas:

Color: **Capacidad de Producción / mes:** **Dimensiones Generales (mm)**
Peso (gr.): **Precio Unitario: \$** **Precio por mayor: \$** **Largo:** **Ancho:** **Alto:** **Diámetro:**

Artesano: Orfebres Quimbaya **Teléfono:**
Grupo o Taller: Orfebres Quimbaya **Departamento:** Quindío **Ciudad:** Quimbaya
Certificado Hecho a Mano Si No **Localidad** **Vereda** **Resguardo** :

Observaciones:

Responsable: Beatriz Muñoz **Dibujante:** Beatriz Muñoz
Aprobado por: **Fecha:** dd/mm/aaaa **Referente(s)** **Línea** **Muestra**