



MINISTERIO DE DESARROLLO ECONOMICO

ARTESANIAS DE COLOMBIA S.A.

CUADERNO DE DISEÑO

ASESORIA DE DISEÑO EN MUEBLES DE MADERA. EBANISTERIA
SAN JUAN DE PASTO NARIÑO

DI. ADRIANA CASTAÑEDA Y ARQ. NICOLAS GOMEZ

COOPERACION SENA NACIONAL

BOGOTA ABRIL, 2002

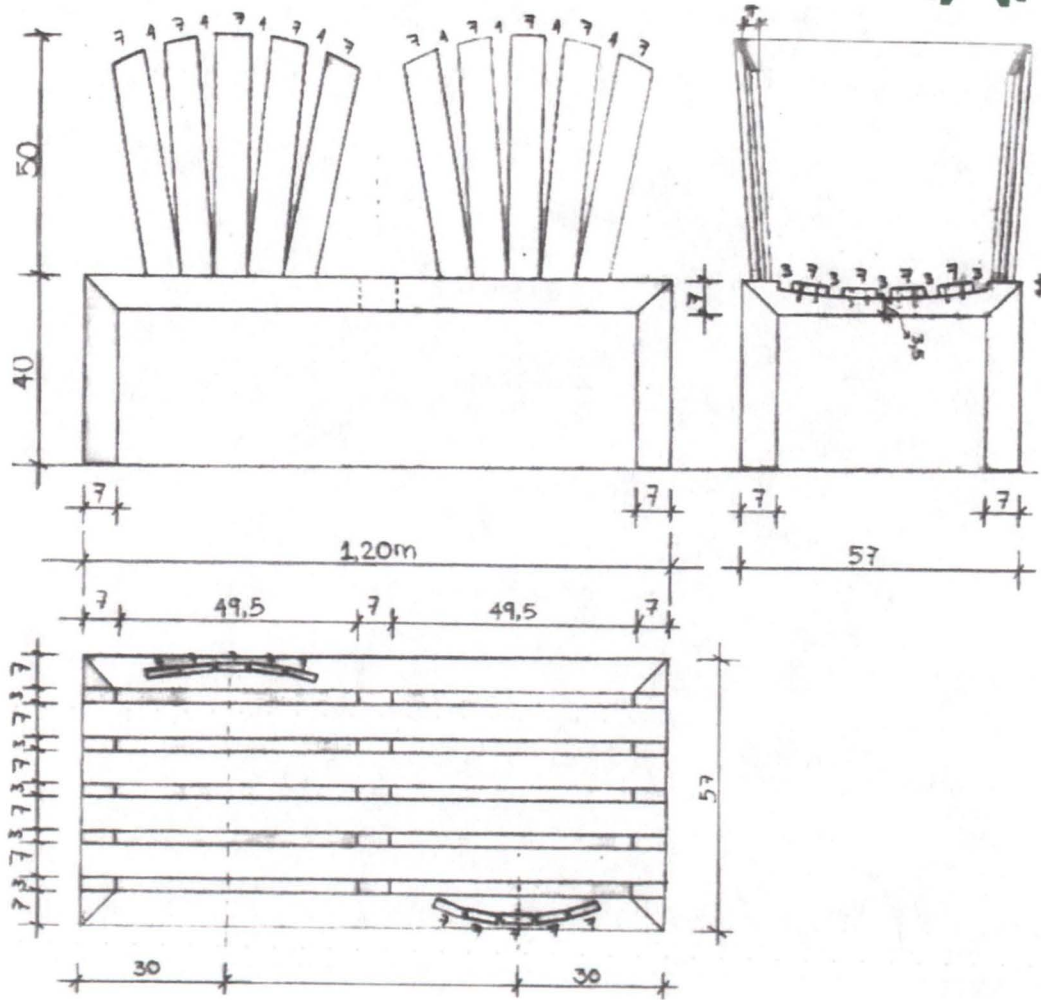

Nombre:	Banca	Referencia:	PL. 1º de 17
Descripción:	La chismoza	Línea:	Muebles exterior
Oficio:	Ebanistería	Recurso Natural:	Madera
Técnica:	Corte y ensamble	Materia prima:	Pandala

Proceso de producción: Se dibujan las plantillas y se procede a cortar, después se ensambla, se pule y se le aplica aceite de linaza con trementina 50/50

Observaciones: Se necesita que la madera esté totalmente seca

Responsable: Nicolás Gómez y Adriana Castañeda Fecha: 26 Marzo 2002

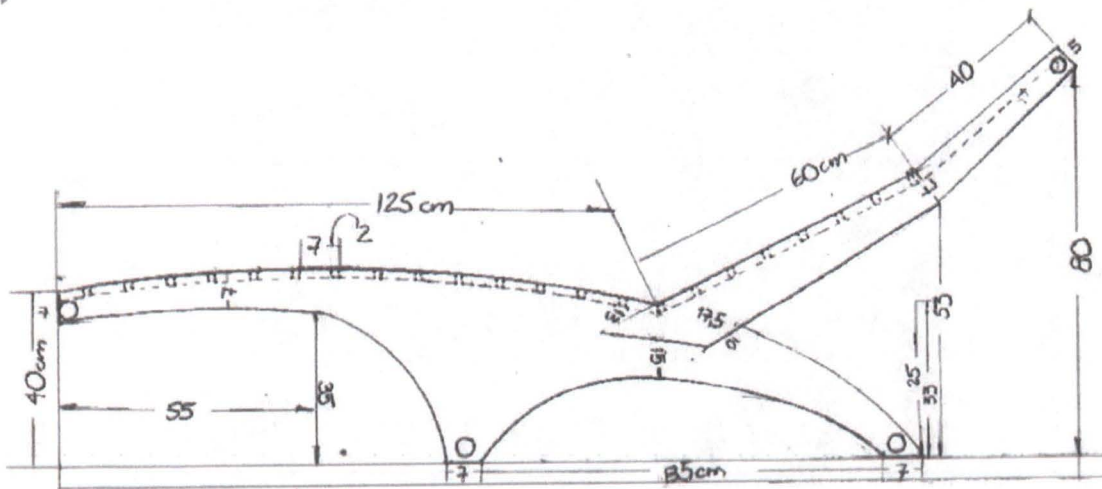
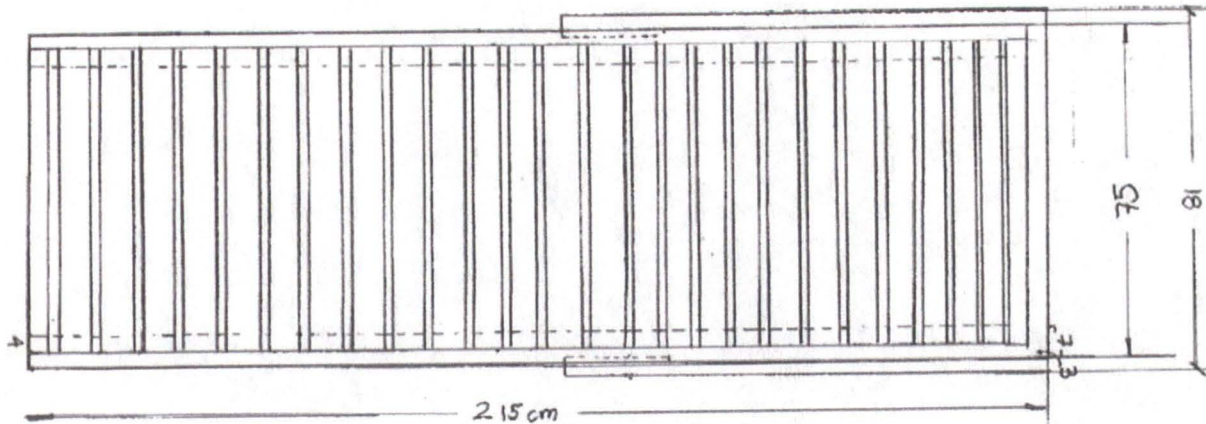

Nombre de pieza:	Descanso	Referencia:	PL. 2º de 17
Nombre:	Oso ormiguero	Línea:	Muebles exterior
Taller:	Ebanistería	Recurso Natural:	Madera
Técnica:	Corte y ensamble	Materia prima:	Achapo o Pandala

Proceso de producción: Se dibujan las plantillas y se procede a cortar, después se ensambla, se pule y se le aplica aceite de linaza con trementina 50/50

Observaciones: Se necesita que la madera esté totalmente seca

Responsable: Adriana Castañeda y Nicolás Gómez Fecha: 26 Marzo 2002

Es. Ref Código. Reg Referentes Propuesta Muestra Empaque



Pieza:	Descanso	Línea:	Muebles exterior	Artesano:	Roberto Rodriguez
Nombre:	Oso Hormiguero	Referencia:		Departamento:	Nariño
Oficio:	Ebanistería	Largo(m):	2.15 Ancho (m): 0.81 Alto (m): 0.80	Ciudad:	Pasto
Técnica:	Corte y ensamble	Diámetro (cm):	Peso (cm):	Dirección:	Cr24 #14-10
Recurso Natural:	Madera	Color:	Madera al natural	Teléfono:	7 23 99 44
Materia Prima:	Achapo o Pandala	Certificado Hecho a Mano:	Si: No:	Tipo de población:	Urbana

Mercado Objetivo:	Almacen de la cr11 con AV 85	Costo	Precio:
Producción/Mes:	10	Unitario:	\$563.000
Empaque:		P. Mayor:	\$300.000
Embalaje:		Empaque:	

Observaciones: El costo está sin transporte de Pasto a Bogotá

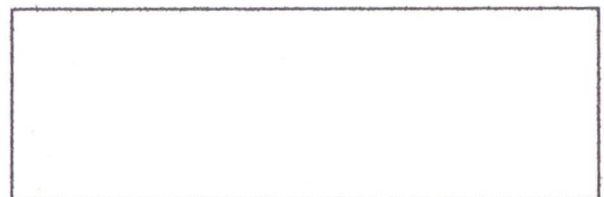

Responsable: Nicolás Gómez y Adriana Castañeda 26 Marzo 2002

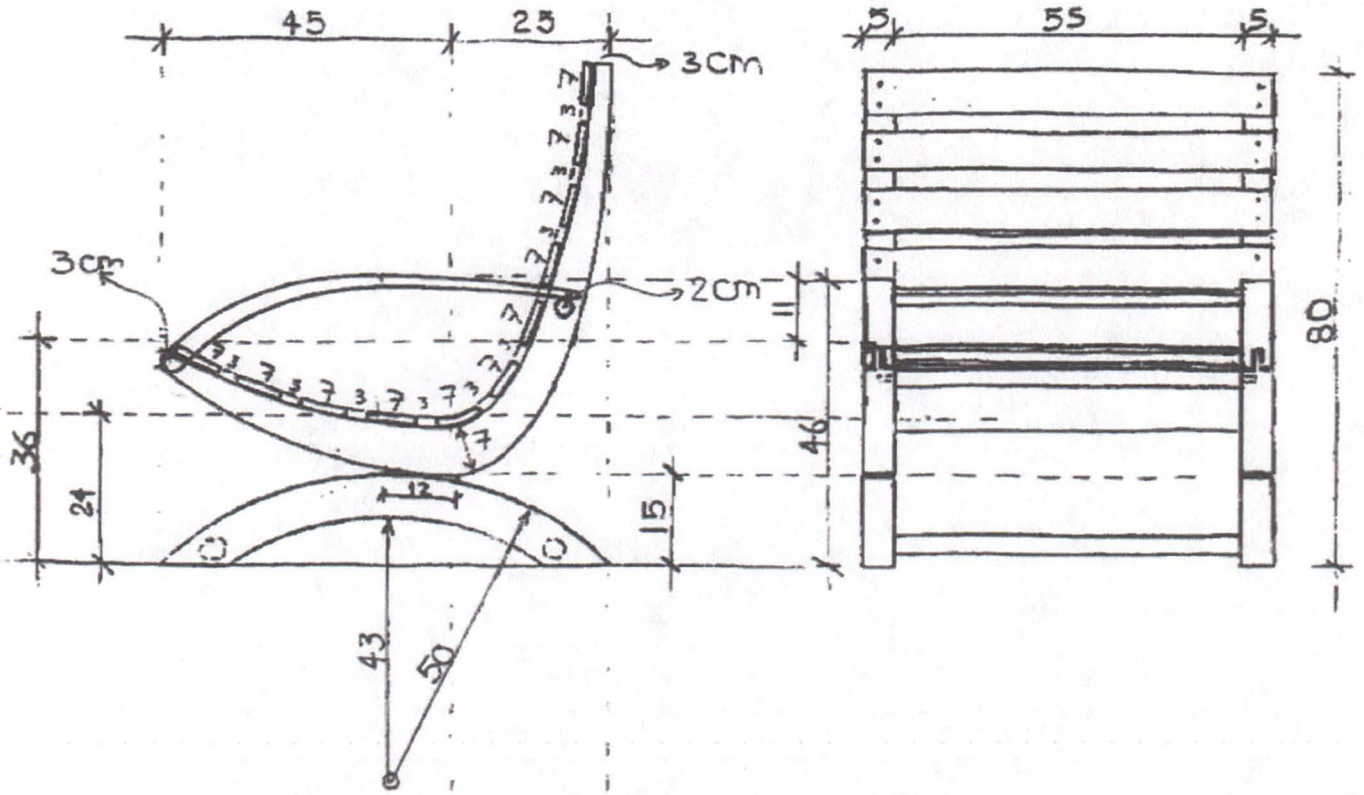

Pieza:	Silla	Referencia:	PL. 3º de 17
Nombre:	Sin nombre	Línea:	Muebles exterior
Oficio:	Ebanistería	Recurso Natural:	Madera
Técnica:	Corte y ensamble	Materia prima:	Pandala

Proceso de producción: Se dibujan las plantillas y se procede a cortar, después se ensambla, se pule y se le aplica aceite de linaza con trementina 50/50

Observaciones: Se necesita que la madera esté totalmente seca

Responsable: Nicolás Gómez y Adriana Castañeda Fecha: 26 Marzo 2002



Pieza:	Silla	Línea:	Muebles exterior	Artesano:	Hugo Rodríguez
Nombre:	Sin nombre	Referencia:		Departamento:	Nariño
Oficio:	Ebanistería	Largo(m):	0.70 Ancho (m): 0.65 Alto (m): 0.80	Ciudad:	Pasto
Técnica:	Corte y ensamble	Diámetro (cm):		Peso (cm):	
Recurso Natural:	Madera	Color:	Madera al natural	Dirección:	Cr 2ª #12D-83 Mz8
Materia Prima:	Pandala	Certificado Hecho a Mano:	Si: No:	Teléfono:	7 21 62 09
				Tipo de población:	Urbana

Mercado Objetivo:	Almacen de la cr11 con AV 85	Costo	Precio:
Producción/Mes:	10	Unitario:	\$170.000
Empaque:	P. Mayor:	\$170.000	P. Mayor
Embalaje:	Empaque:		Empaque:

Observaciones: El costo está sin transporte de Pasto a Bogotá
 Como el acabado es en aceite de linaza no se debe hacer masillas.
 Tanto el marco como las tablas de la silla son en Pandala

Responsable: Nicolás Gómez y Adriana Castañeda 26 Marzo 2002

Sis. Referencia Tipo de Ficha: Referente: Muestra: Línea: Empaque:

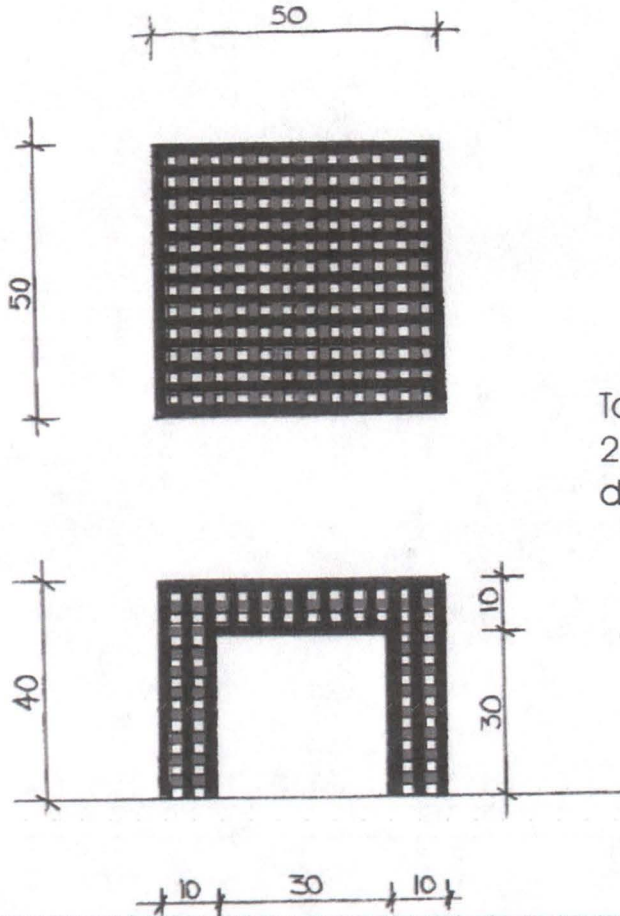

Todos los palos de
2 x 2 cm
de separación.

pieza:	Mesa	Referencia:	PL. 4º de 17
nombre:	La cuadrada	Línea:	Muebles exterior
oficio:	Ebanistería	Recurso Natural:	Madera
técnica:	Corte y ensamble	Materia prima:	Pandala

proceso de producción: Se dibujan las plantillas y se procede a cortar, después se
ensambla, se pule y se le aplica aceite de linaza con trementina 50/50

Observaciones: Se necesita que la madera
esté totalmente seca

responsable: Nicolás Gómez y Adriana Castañeda Fecha: 26 Marzo 2002





Pieza:	Mesa	Línea:	Muebles exterior	Artesano:	Bernardo Salas
Nombre:	La cuadrada	Referencia:		Departamento:	Nariño
Oficio:	Ebanistería	Largo(m):	0.50	Ancho (m):	0.50
		Alto (m):	0.40	Ciudad:	Pasto
Técnica:	Corte y ensamble	Diámetro (cm):		Peso (cm):	
Recurso Natural:	Madera	Color:	Madera al natural	Dirección:	Cr26 #22-72
Materia Prima:	Pandala	Certificado Hecho a Mano:	Si: No:	Teléfono:	7 22 78 89
				Tipo de población:	Urbana

Mercado Objetivo:	Almacen de la cr11 con AV 85	Costo	Precio:
Producción/Mes:	30	Unitario:	\$350.000
Empaque:	P. Mayor:	\$200.000	P. Mayor
Embalaje:	Empaque:		Empaque:

Observaciones: El costo está sin transporte de Pasto a Bogotá
Como el acabado es en aceite de linaza no se debe hacer masillas.

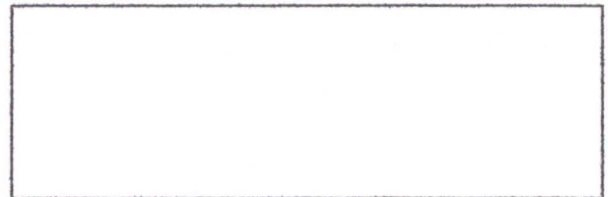

Responsable: Nicolás Gómez y Adriana Castañeda 26 Marzo 2002

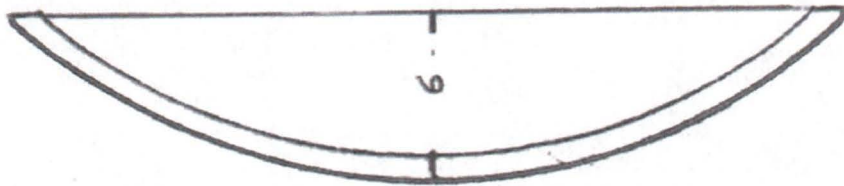
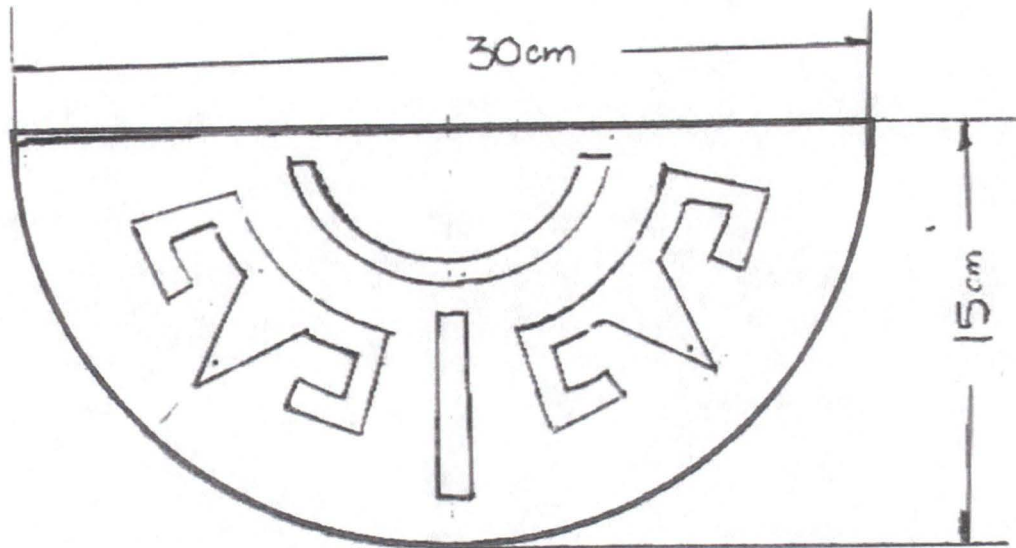

Nombre:	Aplique para muro	Referencia:	PL. 4º de 17
Descripción:	Cuarto menguante	Línea:	Lámparas
Oficio:	Ebanistería	Recurso Natural:	Madera
Técnica:	Ensamble, Torno y calado	Materia prima:	Cedro, Pandala, Tara o Tangare

Proceso de producción: Se ensambla la madera, se tornea, y se procede a hacer el calado según plano, por último se puede aplicar laca o aceite de linaza.

Observaciones: Se necesita que la madera esté seca

Responsable: Adriana Castañeda, Nicolás Gómez Fecha: 26 Marzo 2002

Esq. Ref Código.Reg Referentes Propuesta Muestra Empaque



Pieza:	Aplique para muro	Línea:	Lámparas	Artesano:	Marcial Patiño
Nombre:	Cuarto Menguante	Referencia:		Departamento:	Nariño
Oficio:	Ebanistería	Largo(m):	0.30 Ancho (m): 0.15 Alto (m): 0.06	Ciudad:	Pasto
Técnica:	Ensamble, torno, calado	Diámetro (cm):	0.15 cm	Peso (cm):	
Recurso Natural:	Madera	Color:	Madera al natural	Dirección:	Artep cll11 #8-15
Materia Prima:	Cedro, Pandala, Tangare	Certificado Hecho a Mano:	Si: No:	Teléfono:	7 21 68 41
				Tipo de población:	Urbana

Mercado Objetivo:	Almacen de la cr11 con AV 85	Costo	Precio:
Producción/Mes:	60	Unitario:	\$30.000
Empaque:		P. Mayor:	\$25.000
Embalaje:		Empaque:	

Observaciones: El costo está sin transporte de Pasto a Bogotá
 Como el acabado es en aceite de linaza no se debe hacer masillas.
 Es necesario que el calado se haga con plantilla

Responsable: Adriana Castañeda y Nicolás Gómez 26 Marzo 2002

Sis. Referencia Tipo de Ficha: Referente: Muestra: Línea: Empaque:



Nombre:	Mesa 8 puestos	Línea:	Comedor	Artesano:	Edwin Gómez
Apellido:	Sin nombre	Referencia:		Departamento:	Nariño
Oficio:	Ebanistería	Largo(m):	1.90	Ancho (m):	0.90
Técnica:	Corte, ensamble y torno	Alto (m):	0.73	Ciudad:	Pasto
Recurso Natural:	Madera,	Diámetro (cm):		Peso (cm):	
Materia Prima:	Cedro	Color:	Madera al natural	Dirección:	Cr14 #10-10
		Certificado Hecho a Mano:	Si: No:	Teléfono:	7 21 26 95
				Tipo de población:	Urbana

Mercado Objetivo:	Almacen de la cr11 con AV 85	Costo		Precio:	
Producción/Mes:	2	Unitario:	\$1.000.000	Unitario:	
Empaque:		P. Mayor:		P. Mayor:	
Embalaje:		Empaque:		Empaque:	

Observaciones: El costo está sin transporte de Pasto a Bogotá

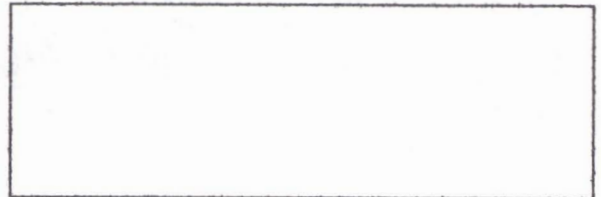

Responsable: Nicolás Gómez y Adriana Castañeda 26 Marzo 2002

Id. Referencia: Tipo de Ficha: Referente: Muestra: Línea: Empaque:

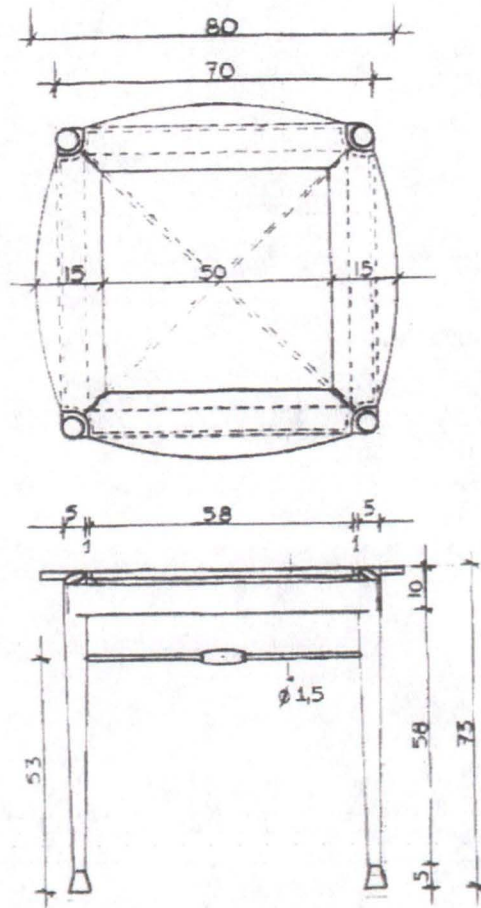

Pieza:	Mesa 4 puestos	Referencia:	PL. 11ª de 17
Nombre:	Sin nombre	Línea:	Comedor
Oficio:	Ebanistería	Recurso Natural:	Madera
Técnica:	Corte, Torno y ensamble	Materia prima:	Cedro

Proceso de producción: Corte, Torneado y finalmente ensamble. Laca catalizada semi mate

Observaciones: Se necesita que la madera esté totalmente seca,

Responsable: Nicolás gómez y Adriana Castañeda Fecha: 26 Marzo 2002



Nombre:	Mesa 4 puestos	Línea:	Comedor	Artesano:	Edwin Gómez
Referencia:	Sin nombre	Departamento:	Nariño		
Oficio:	Ebanistería	Largo(m):	0.80	Ancho (m):	0.80
		Alto (m):	0.73	Ciudad:	Pasto
Técnica:	Corte, ensamble y torno	Diámetro (cm):		Peso (cm):	
Recurso Natural:	Madera,	Color:	Madera al natural	Dirección:	Cr14 #10-10
Materia Prima:	Cedro	Certificado Hecho a Mano:	Si: No:	Teléfono:	7 21 26 95
				Tipo de población:	Urbana

Mercado Objetivo:	Almacen de la cr11 con AV 85	Costo	Precio:
Producción/Mes:	10	Unitario:	\$600.000
Empaque:		P. Mayor:	P. Mayor
Embalaje:		Empaque:	Empaque:

Observaciones: El costo está sin transporte de Pasto a Bogotá

Responsable: Nicolás Gómez y Adriana Castañeda 26 Marzo 2002

is.Referencia Tipo de Ficha: Referente: Muestra: Línea: Empaque:

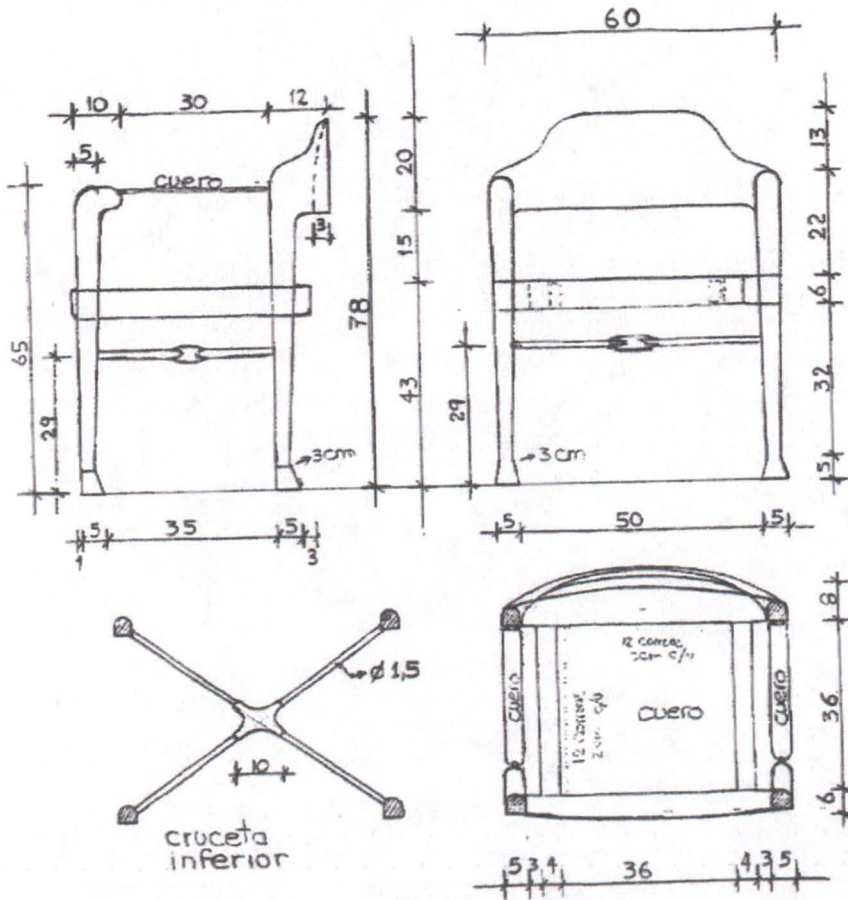

Nombre:	Silla con brazos	Referencia:	PL 12º de 17
Apellido:	Silla huesos	Línea:	Comedor
Oficio:	Ebanistería	Recurso Natural:	Madera y cuero Tala natural
Técnica:	Corte, Talla y ensamble	Materia prima:	Pandala

Proceso de producción: Corte, Talla de las patas y finalmente ensamble. Tejido del
cuero y pintura laca catalizada semi mate

Observaciones: Se necesita que la madera
esté totalmente seca,
Para el espaldar es necesario desarrollar
dos plantillas

Responsable: Nicolás Gómez y Adriana Castañeda Fecha: 26 Marzo 2002

Código.Reg Referentes Propuesta Muestra Empaque



Descripción:	silla con brazos	Línea:	Comedor	Artesano:	Elkin Pinzón
Nombre:	Silla Huesos	Referencia:		Departamento:	Nariño
Oficio:	Ebanistería	Largo(m):	0.53	Ancho (m):	0.60
		Alto (m):	0.78	Ciudad:	Pasto
Técnica:	Corte, talla, ensamble	Diámetro (cm):		Peso (cm):	
Recurso Natural:	Madera y cuero Tala natural,	Color:	Madera al natural	Dirección:	Cr 30A #13-36
Materia Prima:	Pandala y cuero tala	Certificado Hecho a Mano:	Si: No:	Teléfono:	7 23 68 99
				Tipo de población:	Urbana

Mercado Objetivo:	Almacen de la cr11 con AV 85	Costo	Precio:
Producción/Mes:	10	Unitario:	\$196.000
Empaque:		P. Mayor:	\$196.000
Embalaje:		Empaque:	

Observaciones: El costo está sin transporte de Pasto a Bogotá

Responsable: Nicolás Gómez y Adriana Castañeda 26 Marzo 2002

is.Referencia Tipo de Ficha: Referente: Muestra: Línea: Empaque:

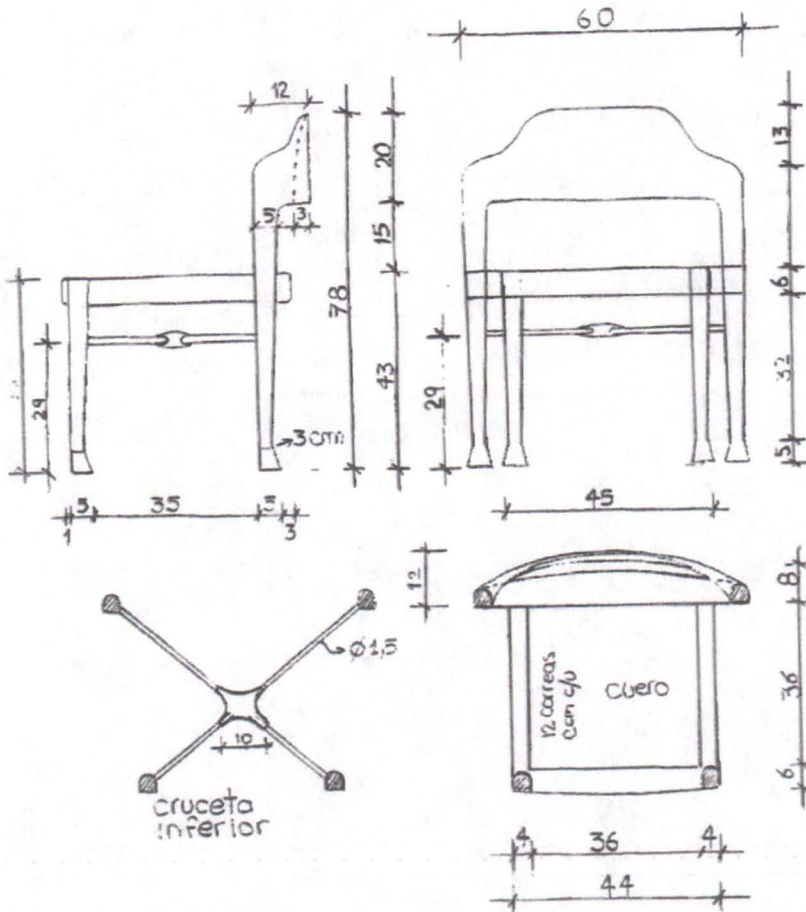

Pieza:	Silla sin brazos	Referencia:	PL 13ª de 17
Nombre:	Silla huesos	Línea:	Comedor
Oficio:	Ebanistería	Recurso Natural:	Madera y cuero Tala natural
Técnica:	Corte, Talla y ensamble	Materia prima:	Pandala

Proceso de producción: Corte, Talla de las patas y finalmente ensamble. Tejido del cuero y pintura laca catalizada semi mate

Observaciones: Se necesita que la madera esté totalmente seca.
Para el espaldar es necesario desarrollar dos plantillas

Responsable: Nicolás Gómez y Adriana Castañeda Fecha: 26 Marzo 2002



Variedad:	silla sin brazos	Línea:	Comedor	Artesano:	Elkin Pinzón
Nombre:	Silla Huesos	Referencia:		Departamento:	Nariño
Oficio:	Ebanistería	Largo(m):	0.53	Ancho (m):	0.60
		Alto (m):	0.78	Ciudad:	Pasto
Técnica:	Corte, talla, ensamble	Diámetro (cm):		Peso (cm):	
Recurso Natural:	Madera y cuero Tala natural,	Color:	Madera al natural	Dirección:	Cr 30A #13-36
Material Prima:	Pandala y cuero tala	Certificado Hecho a Mano:	Si: No:	Teléfono:	7 23 68 99
				Tipo de población:	Urbana

Mercado Objetivo:	Almacen de la cr11 con AV 85	Costo	Precio:
Producción/Mes:	15	Unitario:	\$160.400
Empaque:		P. Mayor:	\$160.400
Embalaje:		Empaque:	

Observaciones: El costo está sin transporte de Pasto a Bogotá

Responsable: Nicolás Gómez y Adriana Castañeda 26 Marzo 2002

Id. Referencia: Tipo de Ficha: Referente: Muestra: Línea: Empaque:



Pieza:	Puff	Línea:	Sala	Artesano:	Jorge Gómez A.
Nombre:	La Muela	Referencia:		Departamento:	Nariño
Oficio:	Ebanistería	Largo(m):	0.70	Ancho (m):	0.70
		Alto (m):	0.44	Ciudad:	Pasto
Técnica:	Corte, ensamble, talla	Diámetro (cm):		Peso (cm):	
Recurso Natural:	Madera y cuero Tala natural,	Color:	Madera al natural	Dirección:	Cll13 #5-51 DºPalo
Materia Prima:	Pino ciprés y cuero tala	Certificado Hecho a Mano:	Si: No:	Teléfono:	7 21 16 95
				Tipo de población:	Urbana

Mercado Objetivo:	Almacen de la cr11 con AV 85	Costo	Precio:
Producción/Mes:	10	Unitario:	\$350.000
Empaque:		P. Mayor:	\$310.000
Embalaje:		Empaque:	Empaque:

Observaciones: El costo está sin transporte de Pasto a Bogotá



Responsable: Nicolás Gómez y Adriana Castañeda 26 Marzo 2002

Dis. Referencia Tipo de Ficha: Referente: Muestra: Línea: Empaque:



Pieza:	Poltrona	Línea:	Sala	Artesano:	Renzo Ortiz
Nombre:	Sin nombre	Referencia:		Departamento:	Nariño
Oficio:	Ebanistería	Largo(m):	0.95	Ancho (m):	1.20
		Alto (m):	0.97	Ciudad:	Pasto
Técnica:	Corte, ensamble, talla	Diámetro (cm):		Peso (cm):	
Recurso Natural:	Madera y lana	Color:	Madera y lana al natural	Dirección:	CII17 #2E-17
Materia Prima:	Tangare y lana	Certificado Hecho a Mano:	Si: No:	Teléfono:	7 30 95 54
				Tipo de población:	Urbana

Mercado Objetivo:	Almacen de la cr11 con AV 85	Costo		Precio:	
Producción/Mes:	3	Unitario:	\$398.000	Unitario:	
Empaque:		P. Mayor:		P. Mayor:	
Embalaje:		Empaque:		Empaque:	

Observaciones: El costo está sin transporte de Pasto a Bogotá

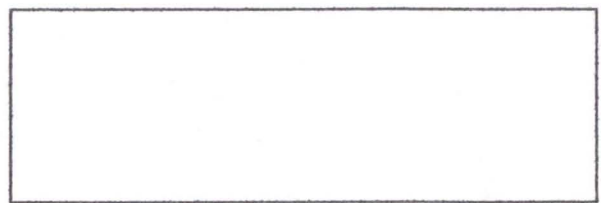

Responsable: Adriana Castañeda y Nicolás Gómez 26 Marzo 2002

Sis. Referencia Tipo de Ficha: Referente: Muestra: Línea: Empaque:

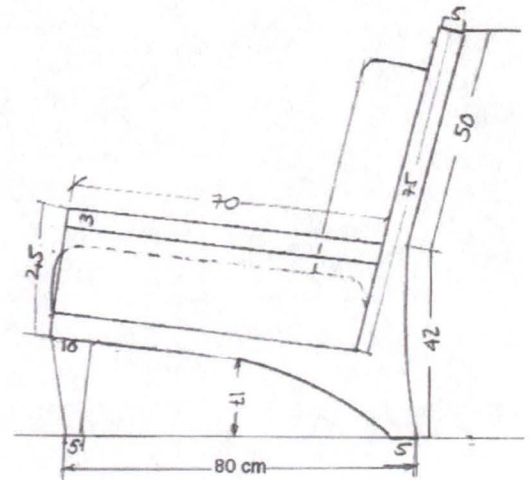
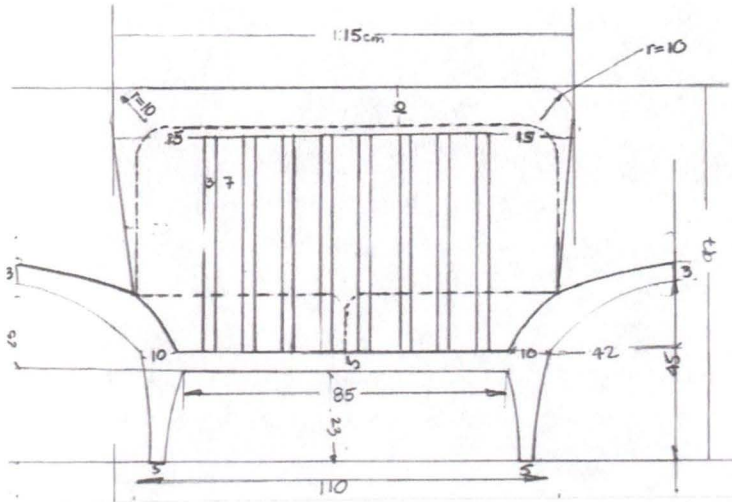

Pieza:	Sofá	Referencia:	PL. 16ª de 17
Nombre:	Sin nombre	Línea:	Sala
Oficio:	Ebanistería	Recurso Natural:	Madera y lana
Técnica:	Corte, ensamble y Talla	Materia prima:	Tangare y lana

Proceso de producción: Corte, ensamble y talla, costura del cojín de lana con ribetes
laca catalizada semi mate.

Observaciones: Se necesita que la madera
esté totalmente seca,

Responsable: Adriana Castañeda y Nicolás Gómez Fecha: 26 Marzo 2002



Pieza:	Sofá	Línea:	Sala	Artesano:	Renzo Ortíz
Nombre:	Sin nombre	Referencia:		Departamento:	Nariño
Oficio:	Ebanistería	Largo(m):	0.95	Ancho (m):	1.74
Técnica:	Corte, ensamble, talla	Alto (m):	0.97	Ciudad:	Pasto
Recurso Natural:	Madera y lana	Diámetro (cm):		Peso (cm):	
Materia Prima:	Tangare y lana	Color:	Madera y lana al natural	Dirección:	CII17 #2E-17
		Certificado Hecho a Mano:	Si: No:	Teléfono:	7 30 95 54
				Tipo de población:	Urbana

Mercado Objetivo:	Almacén de la cr11 con AV 85	Costo		Precio:	
Producción/Mes:	1	Unitario:	\$696.000	Unitario:	
Empaque:		P. Mayor:		P. Mayor:	
Embalaje:		Empaque:		Empaque:	

Observaciones: El costo está sin transporte de Pasto a Bogotá

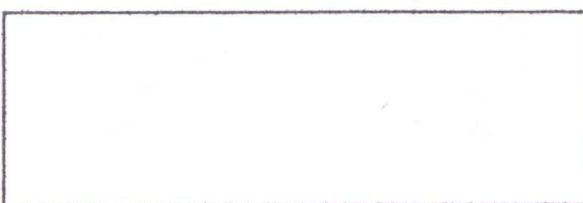

Responsable: Adriana Castañeda y Nicolás Gómez 26 Marzo 2002

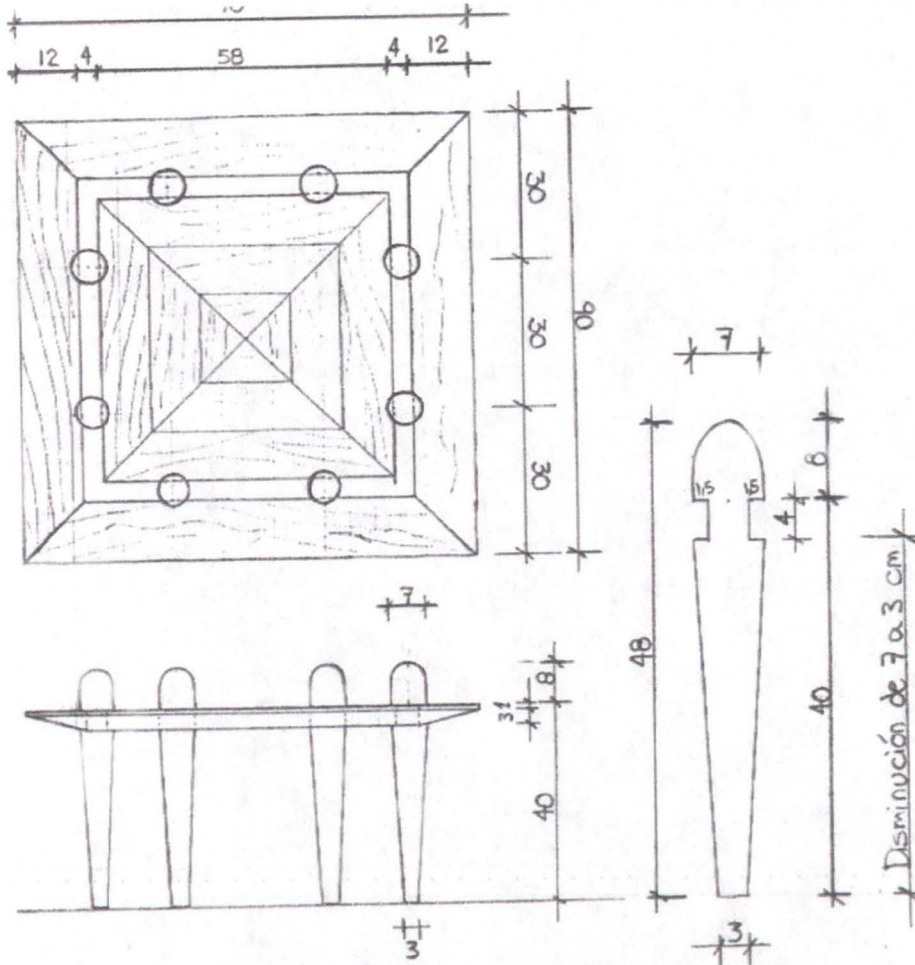

Pieza:	Mesa de centro	Referencia:	PL. 17º de 17
Nombre:	La tribu	Línea:	Sala
Oficio:	Ebanistería	Recurso Natural:	Madera
Técnica:	Corte, torno y ensamble y Talla	Materia prima:	Pandala

Proceso de producción: Corte, ensamble y torno de las patas
Laca catalizada semi mate.

Observaciones: Se necesita que la madera
esté totalmente seca,

Responsable: Nicolás gómez y Adriana Castañeda Fecha: 26 Marzo 2002



Pieza:	Mesa de centro	Línea:	Sala	Artesano:	Roberto Rodriguez
Nombre:	La tribu	Referencia:		Departamento:	Nariño
Oficio:	Ebanistería	Largo(m): 0.90 Ancho (m): 0.90 Alto (m): 0.48		Ciudad:	Pasto
Técnica:	Corte, tomo y ensamble	Diámetro (cm):	Peso (cm):	Dirección:	Cr 24 #14-10
Recurso Natural:	Madera	Color:	Madera al natural	Teléfono:	7 23 99 44
Materia Prima:	Pandala	Certificado Hecho a Mano:	Si: No:	Tipo de población:	Urbana

Mercado Objetivo:	Almacen de la cr11 con AV 85	Costo	Precio:
Producción/Mes:	20	Unitario: \$240.000	Unitario:
Empaque:		P. Mayor: \$240.000	P. Mayor
Embalaje:		Empaque:	Empaque:

Observaciones: El costo está sin transporte de Pasto a Bogotá

Responsable: Adriana Castañeda y Nicolás Gómez 26 Marzo 2002

Sis.Referencia Tipo de Ficha: Referente: Muestra: Línea: Empaque: