

D7-2003.95



Ministerio de Comercio, Industria y Turismo  
**artesanías de colombia s.a.**

Centro *de diseño*  
Colombiano *para la artesanía y las PYMES*

## **Fichas Técnicas**

**Departamento del Meta - 2003**  
**Departamento del Guaviare - 2002**  
**Departamento del Vichada - 2002**  
**Departamento del Vaúpes - 2003**  
**Departamento del Guainía 2001**





PIEZA: ESPEJO	LÍNEA: MOBILIARIO	ARTESANOS: COLONIA PENAL DE ORIENTE = ACACIAS	
NOMBRE: "ARCO"	REFERENCIA:		
	LARGO (CM) 50	ALTO (CM): 50	ANCHO (CM 3)
OFICIO: MARROQUINERIA	DIAMETRO:	PESO (GR):	DEPARTAMENTO: META
RECURSOS NATURALES: GANADO VACUNO	COLOR: VERDE		LOCALIDAD: MUNICIPIO DE ACACIAS
MATERIA PRIMA: CUERO, PLUMAS	CERTIFICADO HECHO A MANO	SI <input type="checkbox"/> NO <input type="checkbox"/>	VEREDA:
			TIPO DE POBLACION: RECLUSOS

MERCADO OBJETIVO: CLASE MEDIA ALTA	COSTO	PRECIO:
PRODUCCION/MES: 20	UNITARIO: 60.000	UNITARIO: 60.000
EMPAQUE:	P. MAYOR: 50.000	P. MAYOR: 50.000
EMBALAJE:	EMPAQUE:	EMPAQUE:

DISEÑADO POR: DI RICARDO DURAN RIOS
DISEÑADOR EJECUTOR: DI RICARDO DURAN RIOS
RECOMENDACIONES:
FECHA: Febrero 28 de 2003

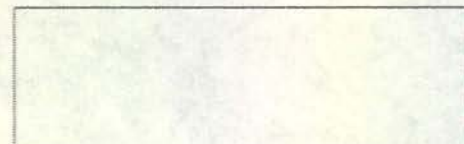

SISTEMA DE REFERENCIA           TIPO DE FICHA: REFERENTE(S)  MUESTRA  LÍNEA  EMPAQUE





Ministerio de Desarrollo Económico  
artesanías de Colombia

Laboratorio de Diseño para la Artesanía  
y la pequeña Empresa *Unidad Bogotá*



<p>Espacio en la Casa Colombiana: Sala, estudio</p>			
<p>Tema Las texturas Colombianas</p>			
<p>Subtema</p>			
<p>Materia Madera, Hueso</p>			
<p>Color Natural Textura</p>			
<p>Producto: ESPEJO ARCO</p>			
<p>Observaciones y Recomendaciones:</p>	<p>Precio Aprox. 60.000, este precio NO INCLUYE FLETES</p>	<p>Diseñado por: Ricardo Duran Rios</p>	



## FICHA DE PRODUCCION

### A. DATOS GENERALES

Departamento: META	Dirección: COLONIA PENAL DE ORIENTE - ACACIAS
Ciudad/Municipio: ACACIAS	Teléfono: (098) 656 00 54
Vereda / Localidad:	Etnia:
	Tipo de Población: RECLUSOS

### B. ARTESANOS INDEPENDIENTES

Nombres:	Apellidos:
Documento de Identificación No.:	Ciudad de Trabajo:
Fecha de Nacimiento:	Ciudad de Nacimiento:

### C. GRUPO ARTESANAL

Nombre o Razón Social: COLONIA PENAL DE ORIENTE	NIT:
Personería Jurídica:	No. INTEGRANTES:
Representante Legal:	MUJERES:
Fecha de Creación del Taller:	HOMBRES: 8
	No. INTEGRANTES
	MUJERES:
	ACTIVOS:
	HOMBRES: 8

### D. EL OFICIO

Oficio: EBANISTERIA	Recurso Natural Utilizada: ARBOL, GANADO VACUNO
Técnica:	Materia Prima: MADERA, CACHO
Insumos: COLBON,	
HERRAMIENTAS/MAQUINAS/OTROS: SIERRA CIRCULAR, TORNO, LIJADORA DE BANDA	

### E. LOS PRODUCTOS

PIEZA	NOMBRE	FUNCION	LINEA	CALIDAD		ACABADO
				E	B	
Espejo 50 X 50	"ARCO"	Utilitaria, Decorativa	Ambiente	R	M	Mate - Brillante
				E	B	
				R	M	
				E	B	
				R	M	
				E	B	
				R	M	
				E	B	
				R	M	

### F. PRODUCCION Y MERCADEO

PRODUCTO	PRODUCCION MES	COSTO	PRECIO EN TALLER	PRECIO POR MAYOR	COSTO EMPAQUE
Espejo 50 X 50	20	60000	60000	50000	
COMERCIALIZACION		DIRECTA	INDIRECTA	FERIAS	OTRAS

### G. OBSERVACIONES

Se trabajo con los internos del alojamiento "COLA DE PATO" de la COLONIA PENAL DE ORIENTE, ubicada en el Municipio de Acacias, Departamento del Meta, Con la colaboracion del Instructor Ruiz Fuentes Ricardo, Dragoneante encargado del taller de Ebanisteria, la disposicion de los internos para el trabajo artesanal es total. **EL PROTOTIPO ES UNA MUESTRA EN PROCESO**

**RECOMENDACIONES:** Continuar con la asesoria en diseño a los internos del penal, puesto que esto ayuda en la terapia ocupacional de los mismos Para los pedidos de produccion, se debe hablar con el DRAGONEANTE RICARDO RUIZ, oficial encargado del taller.

DISEÑADOR RICARDO DURAN RIOS	FECHA ELABORACION: Febrero de 2003
CODIGO REGION 50006000	





PIEZA: JUEGO DE SALA	LÍNEA: MOBILIARIO	ARTESANOS: Jesus Castaño, Farid Moreno		
NOMBRE: "DIVAN"	REFERENCIA:			
	LARGO (CM):	ALTO (CM):	ANCHO (CM):	DEPARTAMENTO: META
OFICIO: CARPINTERIA TALABARTERIA	DIAMETRO:	PESO (GR):	LOCALIDAD: MUNICIPIO DE VILLAVICENCIO	
RECURSOS NATURALES: ARBOL, G. VACUNOCOLOR:				VEREDA:
MATERIA PRIMA: MADERA, CUERO AL PELO	CERTIFICADO HECHO A MANO	SI <input type="checkbox"/>	NO <input type="checkbox"/>	TIPO DE POBLACION: URBANA

MERCADO OBJETIVO: CLASE MEDIA ALTA	COSTO	PRECIO:
PRODUCCION/MES: 4 juegos completos	UNITARIO: 500.000	UNITARIO: 500.000
EMPAQUE:	P. MAYOR: 500.000	P. MAYOR: 500.000
EMBALAJE:	EMPAQUE:	EMPAQUE:

DISEÑADO POR: DI RICARDO DURAN RIOS
DISEÑADOR EJECUTOR: DI RICARDO DURAN RIOS
RECOMENDACIONES: El cuero debe tener un pelaje muy corto
FECHA: Marzo 13 de 2003

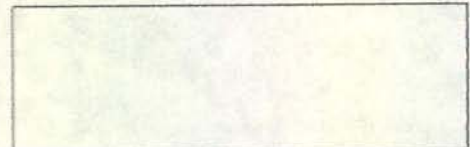

SISTEMA DE REFERENCIA           TIPO DE FICHA: REFERENTE(S)  MUESTRA  LÍNEA  EMPAQUE





Ref.	Cant.	Producto	Dimen.	Peso	Proyecto / Linea	Recurso Natural Mat. Prima	Oficio	Tecnica	Costo	Precio	Capacidad de Produccion	Ubicación Contacto	Observaciones y Recomendaciones
"DIVAN"	1	JUEGO COMPLETO			MOBILIARIO	Cuero Vacuno, Madera	Ebanisteria, Talabarteria	Ensamble y Tapizado	696750	500000	4 Juegos de sala al mes	Jesus Castaño (cuero) CC 17'302,262 Villc/o Dir.:Manzana A casa 4 Barrio Villa del Sol Tel. (098) 662 6910 (preguntar por Marcos Arias )Villavicencio Farid Moreno (madera) CC 19'213,248 Bogota Dir. Carrera 25 No. 30 - 40 Barrio El Porvenir Tel. (098)665 4143 Edicxon Castaño A. (madera) CC 17'356,405 San Martin Calle 40 No. 18 B 57 Tel. (098)666 2563 Villavicencio	Es importante tener en cuenta que el control de calidad lo ejerce el señor Jesus Castaño, puesto que el es el que Tapiza los muebles, es por esto que los pedidos se le hacen a el, y con minimo un mes de anticipacion por la consecucion del cuero
	1	DIVAN	130 X 60 X 50			Cuero Vacuno, Madera	Ebanisteria, Talabarteria		290000	290000	8 Divanes al mes		
	1	PUFF	40 X 40 X 40			Cuero Vacuno, Madera	Ebanisteria, Talabarteria		120000	120000	10 Puff al mes		
	1	SILLA ESCUADR A	53 X 60 X 53			Cuero Vacuno, Madera	Ebanisteria, Talabarteria		229000	229000	8 Sillas al mes		
	1	COJIN AUXILIAR	50 X 50 X 5			Cuero Vacuno	Talabarteria		30000	30000	30 Cojines al mes		
DELFIN	1	COLLAR Y ARETES	13 cm Diam.		MODA Y ACCESORIOS	Plata, Semilla de Ceiba	Bisuteria		16000	16000	200 al mes	Isabel Vargas CC 52'449,601 Bogota Calle 19 sur Numero 46 - 52 Portales de San Jorge Tel. (098) 670 8699 Villavicencio Gilberiano Riaño CC 79'909,978 Bogota	Solo se detecto esta pareja que trabaja la Ceiba
MARIPOSA	1	COLLAR Y ARETES	14 cm Diam.	Plata, Semilla de Ceiba		Bisuteria		18000	18000	200 al mes			
CUMARE	1	COLLAR	22 X 28	Plata, Semilla de Ceiba, Cumare		Bisuteria		7000	7000	200 al mes			
NATURAL FUELLE	1	MOCHILA	22 X 28 X 3		MODA Y ACCESORIOS	Cuero Vacuno, Plumas	Marroquineria		20392	20000	100 Mochilas al mes	Rolanda Vargas (plumas) CC 40'421,, 082 San Martin Direccion: Calle 41 No. 15 - 25 Tel. (098) 671 8557 Villavicencio Carmen M. De Ortiz (plumas) CC 21'221,884 V/cio Direccion: Calle 10 No. 41 - 47 Tel. (098) 663 4390 Villavicencio JJesus Castaño (cuero) CC 17'302,262 Villc/o Dir.:Manzana A casa 4 Barrio Villa del Sol Tel. (098) 662 6910 (preguntar por Marcos Arias )Villavicencio	El Precio de venta al por mayor de cada mochila es de \$15.000
NATURAL	1	MOCHILA	22 X 28	Cuero Vacuno, Plumas		Marroquineria		20392	20000	100 Mochilas al mes			
CENIZA FUELLE	1	MOCHILA	22 X 28 X 3	Cuero Vacuno, Plumas		Marroquineria		20392	20000	100 Mochilas al mes			
CENIZA	1	MOCHILA	22 X 28	Cuero Vacuno, Plumas		Marroquineria		20392	20000	100 Mochilas al mes			
PERICO FUELLE	1	MOCHILA	22 X 28 X 3	Cuero Vacuno, Plumas		Marroquineria		20392	20000	100 Mochilas al mes			
PERICO	1	MOCHILA	22 X 28	Cuero Vacuno, Plumas		Marroquineria		20392	20000	100 Mochilas al mes			
ARCO	1	ESPEJO	50 X 50 X 5			Cacho, Madera	Marqueteria	Taracea	60000	50000	20 Espejos al mes		





PIEZA: SOFA	LÍNEA: MOBILIARIO	ARTESANOS: Jesus Castaño, Farid Moreno
NOMBRE: "DIVAN"	REFERENCIA:	
	LARGO (CM): 130; ALTO (CM): 60 ANCHO (CM): 50	DEPARTAMENTO: META
OFICIO: CARPINTERIA TALABARTERIA	DIAMETRO: PESO (GR):	LOCALIDAD: MUNICIPIO DE VILLAVICENCIO
RECURSOS NATURALES: ARBOL G. VACUNO COLOR:		VEREDA:
MATERIA PRIMA: MADERA, CUERO AL PELO	CERTIFICADO HECHO A MANO SI <input type="checkbox"/> NO <input type="checkbox"/>	TIPO DE POBLACION: URBANA

MERCADO OBJETIVO: CLASE MEDIA ALTA	COSTO	PRECIO:
PRODUCCION/MES: 4	UNITARIO: 290.000	UNITARIO: 290.000
EMPAQUE	P. MAYOR: 290.000	P. MAYOR: 290.000
EMBALAJE:	EMPAQUE:	EMPAQUE:

DISEÑADO POR: DI RICARDO DURAN RIOS
DISEÑADOR EJECUTOR: DI RICARDO DURAN RIOS
RECOMENDACIONES: El cuero debe tener un pelaje muy corto
FECHA: Marzo 13 de 2003

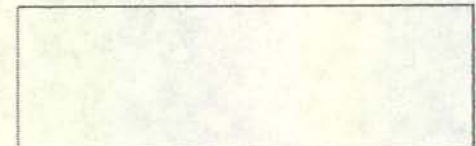

SISTEMA DE REFERENCIA         TIPO DE FICHA: REFERENTE(S)  MUESTRA  LÍNEA  EMPAQUE





Ministerio de Desarrollo Económico  
artesanías de Colombia

Laboratorio de Diseño para la Artesanía  
y la pequeña Empresa *Unidad Bogotá*



<p>Espacio en la Casa Colombiana: Sala, estudio</p>		
<p>Tema Las texturas Colombianas</p>		
<p>Subtema</p>		
<p>Materia Madera, cuero curtido al pelo, yute</p>		
<p>Color Natural Textura</p>		
<p>Producto:</p>	<p>DIVAN</p>	
<p>Observaciones y Recomendaciones: El precio del juego de sala "DIVAN" completa es de 500.000, el mueble solo contemplado en este plano es de 290.000.</p>	<p>Precio Aprox. 290.000</p>	<p>Diseñado por: Ricardo Duran Rios</p>





PIEZA: PUFF DE CENTRO	LINEA: MOBILIARIO	ARTESANOS: Jesus Castaño, Farid Moreno
NOMBRE: "PUFF"	REFERENCIA:	
	LARGO (CM): 40 ALTO (CM): 40 ANCHO (CM): 40	DEPARTAMENTO: META
OFICIO: CARPINTERIA TALABARTERIA	DIAMETRO: PESO (GR):	LOCALIDAD: MUNICIPIO DE VILLAVICENCIO
RECURSOS NATURALES: ARBOL, G. VACUNO	COLOR:	VEREDA:
MATERIA PRIMA: MADERA, CUERO AL PELO	CERTIFICADO HECHO A MANO SI <input type="checkbox"/> NO <input type="checkbox"/>	TIPO DE POBLACION: URBANA

MERCADO OBJETIVO: CLASE MEDIA ALTA	COSTO	PRECIO:
PRODUCCION/MES: 4	UNITARIO: 120.000	UNITARIO: 120.000
EMPAQUE:	P. MAYOR: 120.000	P. MAYOR: 120.000
EMBALAJE:	EMPAQUE:	EMPAQUE:

DISEÑADO POR: DI RICARDO DURAN RIOS
DISEÑADOR EJECUTOR: DI RICARDO DURAN RIOS
RECOMENDACIONES: El cuero debe tener un pelaje muy corto
FECHA: Marzo 13 de 2003

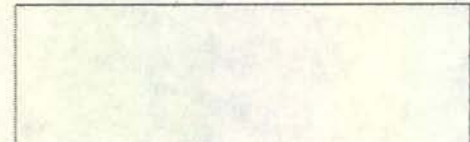

SISTEMA DE REFERENCIA         TIPO DE FICHA: REFERENTE(S)  MUESTRA  LÍNEA  EMPAQUE





Espacio en la Casa Colombiana: Sala, estudio			
Tema Las texturas Colombianas			
Subtema			
Materiales Madera, cuero Curtido al pelo, yute			
Color Natural Textura			
Producto: PUFF BODEGA	Observaciones y Recomendaciones: El precio del juego de sala "DIVAN" completa es de 500.000, el mueble solo contemplado en este plano es de 120.000	Precio Aprox. 120.000	Diseñado por: Ricardo Duran Rios





PIEZA: SILLA AUXILIAR	LÍNEA: MOBILIARIO	ARTESANOS: Jesus Castaño, Farid Moreno
NOMBRE: "SILLA ESCUADRA"	REFERENCIA:	
	LARGO (CM) 53: ALTO (CM): 60 ANCHO (CM): 53	DEPARTAMENTO: META
OFICIO: CARPINTERIA TALABARTERIA	DIAMETRO: PESO (GR):	LOCALIDAD: MUNICIPIO DE VILLAVICENCIO
RECURSOS NATURALES: ARBOL, G. VACUNOCOLOR:		VEREDA:
MATERIA PRIMA: MADERA, CUERO AL PELO	CERTIFICADO HECHO A MANO SI <input type="checkbox"/> NO <input type="checkbox"/>	TIPO DE POBLACION: URBANA

MERCADO OBJETIVO: CLASE MEDIA ALTA	COSTO	PRECIO:
PRODUCCION/MES: 4	UNITARIO: 229.000	UNITARIO: 229.000
EMPAQUE:	P. MAYOR: 229.000	P. MAYOR: 229.000
EMBALAJE:	EMPAQUE:	EMPAQUE:

DISEÑADO POR: DI RICARDO DURAN RIOS
DISEÑADOR EJECUTOR: DI RICARDO DURAN RIOS
RECOMENDACIONES: El cuero debe tener un pelaje muy corto
FECHA: Marzo 13 de 2003



SISTEMA DE REFERENCIA         TIPO DE FICHA: REFERENTE(S)  MUESTRA  LÍNEA  EMPAQUE







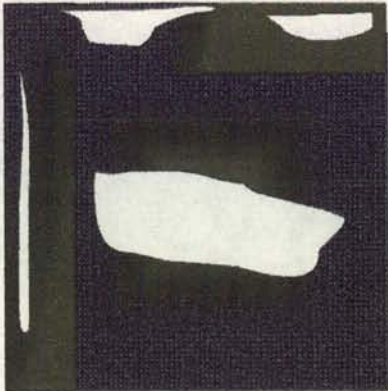

Ministerio de Desarrollo Económico  
artesanías de Colombia

Laboratorio de Diseño para la Artesanía  
y la pequeña Empresa *Unidad Bogotá*

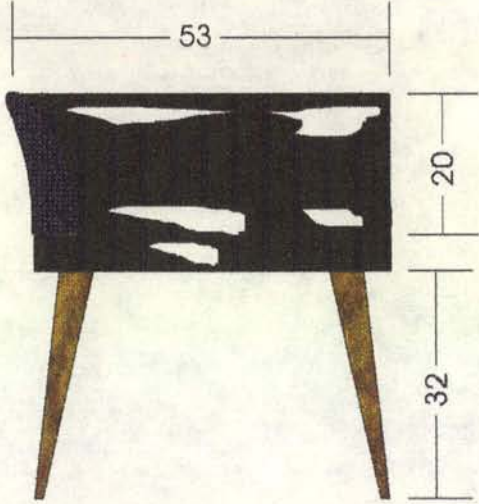

Espacio en la Casa Colombiana: Sala, estudio		
Tema Las texturas Colombianas		Tapizado en Yute para evitar deslizamiento
Subtema		
Materia Madera, cuero Hueso		
Color Natural Textura		
Producto:		
SILLA ESCUADRA	Observaciones y Recomendaciones: El precio del juego de sala "DIVAN" completa es de 500.000, el mueble solo contemplado en este plano es de 229.000	Precio Aprox 229.000.
		Diseñado por: Ricardo Duran Rios





## FICHA DE PRODUCCION

### A. DATOS GENERALES

Departamento: META	Dirección: Calle 40 Numero 18 B - 57
Ciudad/Municipio: VILLAVICENCIO	Teléfono: (098) 666 2563
Vereda / Localidad:	Etnia:
	Tipo de Población: RURAL

### B. ARTESANOS INDEPENDIENTES

Nombres: EDICXON	Apellidos: CASTANO AGUILAR
Documento de Identificación No.: CC 17'356,405 San Martín	Ciudad de Trabajo: Villavicencio
Fecha de Nacimiento: 6 de Agosto de 1949	Ciudad de Nacimiento: San Martín (Meta)

### B. GRUPO ARTESANAL

Nombre o Razón Social:	CEDULA DE CIUDADANIA:	
Documento de Identificación No.:	No. INTEGRANTES:	MUJERES:
Representante Legal:		HOMBRES:
Fecha de Creación del Taller:	No. INTEGRANTES ACTIVOS:	MUJERES:
		HOMBRES:

### D. EL OFICIO

Oficio: EBANISTERIA	Recurso Natural Utilizada:
Técnica:	Materia Prima: MADERA
Insumos: COLBON	
HERRAMIENTAS/MAQUINAS/OTROS: TORNO, SIERRA DE BANCO, SIERRA SIN FIN	

### E. LOS PRODUCTOS

PIEZA	NOMBRE	FUNCION	LINEA	CALIDAD		ACABADO
				E	B	
SALA "DIVAN"	Divan	Utilitaria, Decorativa	Mobiliario	R	M	Mate - Brillante
	Cojin Auxiliar Divan	Utilitaria, Decorativa	Mobiliario	E	B	Mate - Brillante
	Silla Auxiliar	Utilitaria, Decorativa	Mobiliario	R	M	Mate - Brillante
	Puff - Mesa	Utilitaria, Decorativa	Mobiliario	E	B	Mate - Brillante
				R	M	

### F. PRODUCCION Y MERCADEO

PRODUCTO	PRODUCCION MES	COSTO	PRECIO EN TALLER	PRECIO POR MAYOR	COSTO EMPAQUE
Sala "DIVAN"	4	696750	500000	500000	
Divan	4	290000	290000	290000	
Cojin Auxiliar Divan	4	30000	30000	30000	
Silla Auxiliar	4	229000	229000	229000	
Puff - Mesa	4	120000	120000	120000	
COMERCIALIZACION		DIRECTA	INDIRECTA	FERIAS	OTRAS

### G. OBSERVACIONES

Los pedidos de la sala "DIVAN" se deben hacer con el señor JESUS CASTAÑO quien es el encargado del proyecto, puesto que el los tapiza, y esta encargado directamente del control de calidad del producto terminado

RECOMENDACIONES: Continuar con la asesoría en diseño

DISEÑADOR RICARDO DURAN RIOS	FECHA ELABORACION: Febrero de 2003
CODIGO REGION 50001000	





PIEZA: MOCHILA	LÍNEA: ACCESORIOS	ARTESANOS: Carmen M. De Ortiz, Yolanda Vargas
NOMBRE: PERICO FUELLE	REFERENCIA:	
	LARGO (CM) 22 ALTO (CM): 28 ANCHO (CM) 3:	DEPARTAMENTO: META
OFICIO: MARROQUINERÍA	DIAMETRO: PESO (GR):	LOCALIDAD: MUNICIPIO DE VILLAVICENCIO
RECURSOS NATURALES: GANADO VACUNO COLOR: VERDE		VEREDA:
MATERIA PRIMA: CUERO, PLUMAS	CERTIFICADO HECHO A MANO SI <input type="checkbox"/> NO <input type="checkbox"/>	TIPO DE POBLACION: URBANA

MERCADO OBJETIVO: CLASE MEDIA ALTA	COSTO	PRECIO:
PRODUCCION/MES: 200	UNITARIO: 15.000	UNITARIO: 15.000
EMPAQUE:	P. MAYOR: 15.000	P. MAYOR: 15.000
EMBALAJE:	EMPAQUE:	EMPAQUE:

DISEÑADO POR: DI RICARDO DURAN RIOS
DISEÑADOR EJECUTOR: DI RICARDO DURAN RIOS
RECOMENDACIONES::
FECHA: Febrero 26 de 2003

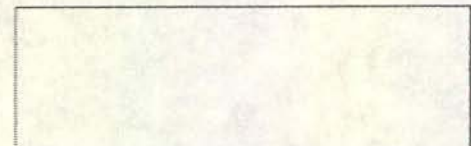

SISTEMA DE REFERENCIA           TIPO DE FICHA: REFERENTE(S)  MUESTRA  LÍNEA  EMPAQUE





Espacio en la Casa Colombiana: Accesorios
Tema Las texturas Colombianas
Subtema
Materia Cuero, Plumas, Satin
Color Natural
Textura
Producto: MOCHILA * Natural * Cenizo * Perico

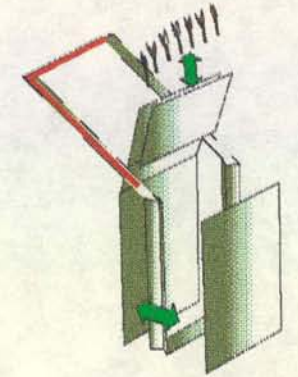
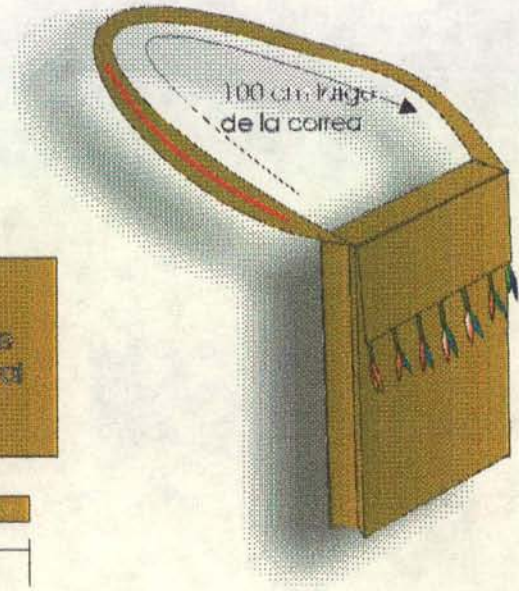
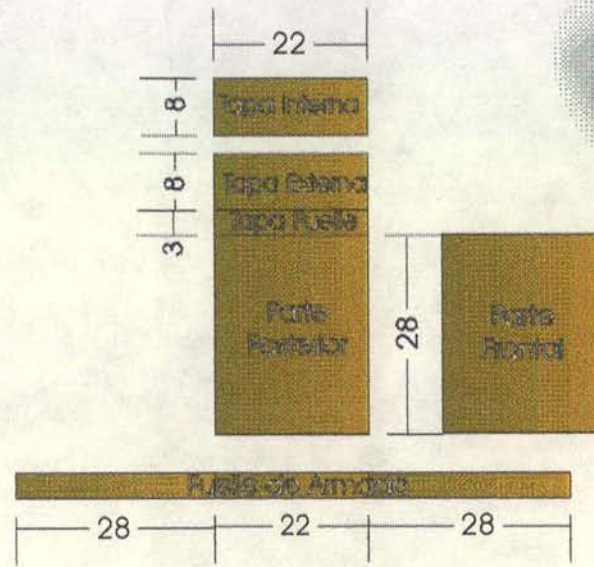

Sistema de Ensamble



Forro interno en Satin

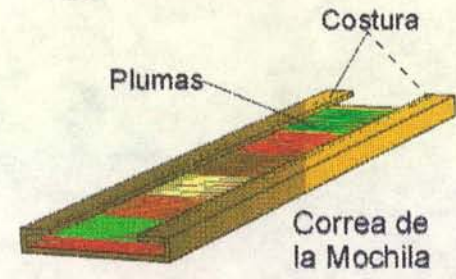

Correa de la Mochila



Observaciones y Recomendaciones: El diseño tiene dos presentaciones, con fuelle y sin fuelle, el tipo de cuero y el color del mismo, determina la referencia del producto.

Precio Aprox. 15.000  
este precio es al por mayor

Diseñado por:  
Ricardo Duran Rios





## FICHA DE PRODUCCION

### A. DATOS GENERALES

Departamento: META	Dirección: Calle 41 Numero 15 - 25
Ciudad/Municipio: VILLAVICENCIO	Teléfono: (098) 671 8557
Vereda / Localidad:	Etnia:
	Tipo de Población:

### B. ARTESANOS INDEPENDIENTES

Nombres: YOLANDA	Apellidos: VARGAS
Documento de Identificación No.: CC 40'421,082 San Martin	Ciudad de Trabajo: Villavicencio
Fecha de Nacimiento:	Ciudad de Nacimiento: San Martin (Meta)

### C. GRUPO ARTESANAL

Nombre o Razón Social:	NIT:	
Personería Jurídica:	No. INTEGRANTES:	MUJERES:
Representante Legal:		HOMBRES:
Fecha de Creación del Taller:	No. INTEGRANTES ACTIVOS:	MUJERES:
		HOMBRES:

### D. EL OFICIO

Oficio: PLUMERIA	Recurso Natural Utilizada: AVES DE CORRAL
Técnica: APLIQUE	Materia Prima: PLUMAS
Insumos: BOXER,	
HERRAMIENTAS/MAQUINAS/OTROS: Maquina de coser	

### E. LOS PRODUCTOS

PIEZA	NOMBRE	FUNCION	LINEA	CALIDAD		ACABADO
				E	B	
Mochila	Perico	Utilitaria, Decorativa	Moda y Accesorios	R	M	Brillante
Mochila	Perico Fuelle	Utilitaria, Decorativa	Moda y Accesorios	R	M	Brillante
				E	B	
				R	M	
				E	B	
				R	M	
				E	B	
				R	M	

### F. PRODUCCION Y MERCADEO

PRODUCTO	PRODUCCION MES	COSTO	PRECIO EN TALLER	PRECIO POR MAYOR	COSTO EMPAQUE
Mochila Perico	100	20392	20000	15000	
Mperico Fuelle	100	20392	20000	15000	
COMERCIALIZACION		DIRECTA	INDIRECTA	FERIAS	OTRAS

### G. OBSERVACIONES

Los pedidos de Mercancia se hacen directamente con el señor JESUS CASTAÑO, puesto que el es la persona que se encarga de trabajar el cuero y ensamblar las partes con pluma. La capacidad de Produccion puede variar de acuerdo a pedidos posteriores

RECOMENDACIONES: Continuar con la asesoría en diseño

DISEÑADOR RICARDO DURAN RIOS

FECHA ELABORACION: Febrero de 2003

CODIGO REGION 50001000



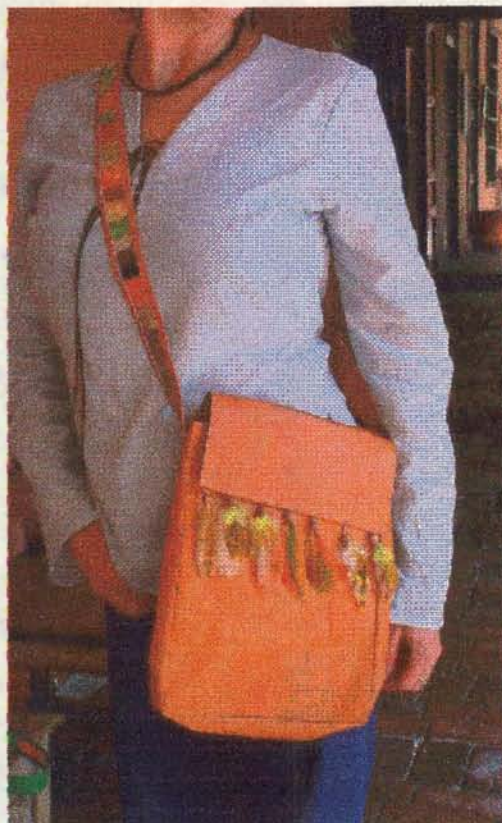

PIEZA: MOCHILA	LÍNEA: ACCESORIOS	ARTESANOS: Carmen M. De Ortiz, Yofanda Vargas
NOMBRE NATURAL: FUELLE	REFERENCIA:	
	LARGO (CM): 22 ALTO (CM): 28 ANCHO (CM): 3	DEPARTAMENTO: META
OFICIO: MARROQUINERÍA	DIAMETRO: PESO (GR):	LOCALIDAD: MUNICIPIO DE VILLAVICENCIO
RECURSOS NATURALES: GANADO VACUNO COLOR: NATURAL		VEREDA:
MATERIA PRIMA: CUERO, PLUMAS	CERTIFICADO HECHO A MANO SI <input type="checkbox"/> NO <input type="checkbox"/>	TIPO DE POBLACION: URBANA

MERCADO OBJETIVO: CLASE MEDIA ALTA	COSTO	PRECIO:
PRODUCCION/MES: 200	UNITARIO: 15.000	UNITARIO: 15.000
EMPAQUE:	P. MAYOR: 15.000	P. MAYOR: 15.000
EMBALAJE:	EMPAQUE:	EMPAQUE:

DISEÑADO POR: DI RICARDO DURAN RIOS
DISEÑADOR EJECUTOR: DI RICARDO DURAN RIOS
RECOMENDACIONES: :
FECHA: Febrero 28 de 2003

SISTEMA DE REFERENCIA           TIPO DE FICHA: REFERENTE(S)  MUESTRA  LÍNEA  EMPAQUE





PIEZA: MOCHILA	LÍNEA: ACCESORIOS	ARTESANOS: Carmen M. De Ortiz, Yolanda Vargas
NOMBRE: CENIZA FUELLE	REFERENCIA:	
	LARGO (CM): 22 ALTO (CM): 28 ANCHO (CM): 3	DEPARTAMENTO: META
OFICIO: MARROQUINERÍA	DIAMETRO: PESO (GR):	LOCALIDAD: MUNICIPIO DE VILLAVICENCIO
RECURSOS NATURALES: GANADO VACUNO COLOR: NEGRO		VEREDA:
MATERIA PRIMA: CUERO, PLUMAS	CERTIFICADO HECHO A MANO SI <input type="checkbox"/> NO <input type="checkbox"/>	TIPO DE POBLACION: URBANA

MERCADO OBJETIVO: CLASE MEDIA ALTA	COSTO	PRECIO:
PRODUCCION/MES: 200	UNITARIO: 15.000	UNITARIO: 15.000
EMPAQUE:	P. MAYOR: 15.000	P. MAYOR: 15.000
EMBALAJE:	EMPAQUE:	EMPAQUE:

DISEÑADO POR: DI RICARDO DURAN RIOS
DISEÑADOR EJECUTOR: DI RICARDO DURAN RIOS
RECOMENDACIONES::
FECHA: Febrero 28 de 2003

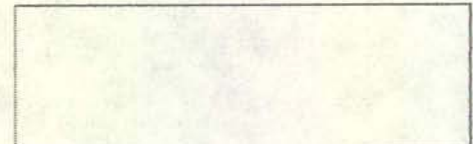

SISTEMA DE REFERENCIA         TIPO DE FICHA: REFERENTE(S)  MUESTRA  LÍNEA  EMPAQUE





PIEZA: MOCHILA	LÍNEA: ACCESORIOS	ARTESANOS: Carmen M. De Ortiz, Yolanda Vargas
NOMBRE: PERICO FUELLE	REFERENCIA:	
	LARGO (CM) 22 ALTO (CM): 28 ANCHO (CM)	DEPARTAMENTO: META
OFICIO: MARROQUINERÍA	DIAMETRO: PESO (GR):	LOCALIDAD: MUNICIPIO DE VILLAVICENCIO
RECURSOS NATURALES: GANADO VACUNO COLOR: VERDE		VEREDA:
MATERIA PRIMA: CUERO, PLUMAS	CERTIFICADO HECHO A MANO SI <input type="checkbox"/> NO <input type="checkbox"/>	TIPO DE POBLACION: URBANA

MERCADO OBJETIVO: CLASE MEDIA ALTA	COSTO	PRECIO:
PRODUCCION/MES: 200	UNITARIO: 15.000	UNITARIO: 15.000
EMPAQUE:	P. MAYOR: 15.000	P. MAYOR: 15.000
EMBALAJE:	EMPAQUE:	EMPAQUE:

DISEÑADO POR: DI RICARDO DURAN RIOS
DISEÑADOR EJECUTOR: DI RICARDO DURAN RIOS
RECOMENDACIONES::
FECHA: Febrero 28 de 2003

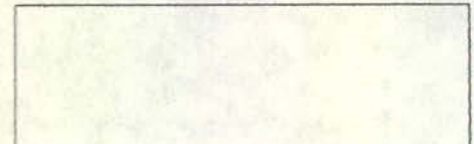

SISTEMA DE REFERENCIA           TIPO DE FICHA: REFERENTE(S)  MUESTRA  LÍNEA  EMPAQUE





<p>Espacio en la C a s a Colombiana: Accesorios</p>			
<p>Tema Las texturas Colombianas</p>			
<p>Subtema</p>			
<p>Materia Cuero, Plumas Satin</p>			
<p>Color Natural Textura</p>			
<p>Producto: MOCHILA * Natural * Cenizo * Perico</p>	<p>Observaciones y Recomendaciones: El diseño tiene dos presentaciones , con fuelle y sin fuelle, el tipo de cuero y el color del mismo, determina la referencia del producto.</p>	<p>Precio Aprox.</p>	<p>Diseñado por: Ricardo Duran Rios</p>



## FICHA DE PRODUCCION

@P.JL ENTER LA

### A. DATOS GENERALES

Departamento: META	Dirección: Calle 10 Numero 41 - 47 Barrio La Esperanza Tercera Etapa
Ciudad/Municipio: VILLAVICENCIO	Teléfono: (098) 663 4390
Vereda / Localidad:	Etnia:
	Tipo de Población:

### B. ARTESANOS INDEPENDIENTES

Nombres: CARMEN M.	Apellidos: DE ORTIZ
Documento de Identificación No.: CC 21'221.884 San Martin	Ciudad de Trabajo: Villavicencio
Fecha de Nacimiento: Enero 6 de 1954	Ciudad de Nacimiento: San Martin (Meta)

### C. GRUPO ARTESANAL

Nombre o Razón Social:	NIT:	
Personería Jurídica:	No. INTEGRANTES:	MUJERES:
Representante Legal:		HOMBRES:
Fecha de Creación del Taller:	No. INTEGRANTES ACTIVOS:	MUJERES: HOMBRES:

### D. EL OFICIO

Oficio: PLUMERIA	Recurso Natural Utilizada: AVES DE CORRAL
Técnica: APLIQUE	Materia Prima: PLUMAS
Insumos: BOXER,	
HERRAMIENTAS/MAQUINAS/OTROS: Maquina de coser	

### E. LOS PRODUCTOS

PIEZA	NOMBRE	FUNCION	LINEA	CALIDAD		ACABADO
				E	B	
Mochila	Natutral fuele	Utilitaria, Decorativa	Moda y Accesorios	R	M	Mate
Mochila	Natutral	Utilitaria, Decorativa	Moda y Accesorios	R	M	Mate
Mochila	Ceniza Fuele	Utilitaria, Decorativa	Moda y Accesorios	R	M	Mate
Mochila	Ceniza	Utilitaria, Decorativa	Moda y Accesorios	R	M	Mate
				E	B	
				R	M	

### F. PRODUCCION Y MERCADEO

PRODUCTO	PRODUCCION MES	COSTO	PRECIO EN TALLER	PRECIO POR MAYOR	COSTO EMPAQUE
Natural fuele	100	20392	20000	15000	
Natural	100	20392	20000	15000	
Ceniza fuele	100	20392	20000	15000	
Ceniza	100	20392	20000	15000	
COMERCIALIZACION		DIRECTA	INDIRECTA	FERIAS	OTRAS

### G. OBSERVACIONES

Los pedidos de Mercancia se hacen directamente con el señor JESUS CASTAÑO, puesto que el es la persona que se encarga de trabajar el cuero y ensamblar las partes con pluma. La capacidad de Produccion puede variar de acuerdo a pedidos posteriores

RECOMENDACIONES: Continuar con la asesoría en diseño

DISEÑADOR RICARDO DURAN RIOS

FECHA ELABORACION: Febrero de 2003

CODIGO REGION 50001000





PIEZA: MOCHILA	LINEA: ACCESORIOS	ARTESANOS: Carmen M. De Ortiz, Yolanda Vargas
NOMBRE: NATURAL	REFERENCIA:	
	LARGO (CM): 22 ALTO (CM): 28 ANCHO (CM):	DEPARTAMENTO: META
OFICIO: MARROQUINERIA	DIAMETRO: PESO (GR):	LOCALIDAD: MUNICIPIO DE VILLAVICENCIO
RECURSOS NATURALES: GANADO VACUNO COLOR: NATURAL		VEREDA:
MATERIA PRIMA: CUERO, PLUMAS	CERTIFICADO HECHO A MANO SI <input type="checkbox"/> NO <input type="checkbox"/>	TIPO DE POBLACION: URBANA

MERCADO OBJETIVO: CLASE MEDIA ALTA	COSTO	PRECIO:
PRODUCCION/MES: 200	UNITARIO: 15.000	UNITARIO: 15.000
EMPAQUE:	P. MAYOR: 15.000	P. MAYOR: 15.000
EMBALAJE:	EMPAQUE:	EMPAQUE:

DISEÑADO POR: DI RICARDO DURAN RIOS
DISEÑADOR EJECUTOR: DI RICARDO DURAN RIOS
RECOMENDACIONES::
FECHA: Febrero 28 de 2003

SISTEMA DE REFERENCIA         TIPO DE FICHA: REFERENTE(S)  MUESTRA  LÍNEA  EMPAQUE





PIEZA: MOCHILA	LÍNEA: ACCESORIOS	ARTESANOS: Carmen M. De Ortiz, Yolanda Vargas
NOMBRE: CENIZA	REFERENCIA:	
	LARGO (CM) 22 ALTO (CM): 28 ANCHO (CM):	DEPARTAMENTO: META
OFICIO: MARROQUINERÍA	DIAMETRO: PESO (GR):	LOCALIDAD: MUNICIPIO DE VILLAVICENCIO
RECURSOS NATURALES: GANADO VACUNO COLOR: NEGRO		VEREDA:
MATERIA PRIMA: CUERO, PLUMAS	CERTIFICADO HECHO A MANO SI <input type="checkbox"/> NO <input type="checkbox"/>	TIPO DE POBLACION: URBANA

MERCADO OBJETIVO: CLASE MEDIA ALTA	COSTO	PRECIO:
PRODUCCION/MES: 200	UNITARIO: 15.000	UNITARIO: 15.000
EMPAQUE:	P. MAYOR: 15.000	P. MAYOR: 15.000
EMBALAJE:	EMPAQUE:	EMPAQUE:

DISEÑADO POR: DI RICARDO DURAN RIOS
DISEÑADOR EJECUTOR: DI RICARDO DURAN RIOS
RECOMENDACIONES::
FECHA: Febrero 28 de 2003

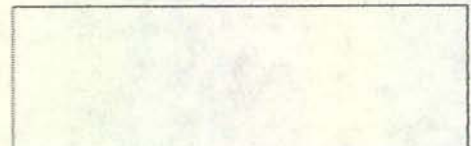

SISTEMA DE REFERENCIA         TIPO DE FICHA: REFERENTE(S)  MUESTRA  LÍNEA  EMPAQUE





PIEZA: COLLAR Y ARETES	LÍNEA: ACCESORIOS	ARTESANOS: GILBERANIO RIAÑO
NOMBRE: "MARIPOSA"	REFERENCIA:	
	LARGO (CM) ALTO (CM): 60 ANCHO (CM): 50	DEPARTAMENTO: META
OFICIO: BISUTERIA	DIAMETRO: 13 PESO (GR):	LOCALIDAD: MUNICIPIO DE VILLAVICENCIO
RECURSOS NATURALES: SEMILLAS	COLOR:	VEREDA:
MATERIA PRIMA:	CERTIFICADO HECHO A MANO SI <input type="checkbox"/> NO <input type="checkbox"/>	TIPO DE POBLACION: URBANA

MERCADO OBJETIVO: CLASE MEDIA ALTA	COSTO	PRECIO:
PRODUCCION/MES: 200	UNITARIO: 18000	UNITARIO: 18.000
EMPAQUE:	P. MAYOR: 18.000	P. MAYOR: 18.000
EMBALAJE:	EMPAQUE:	EMPAQUE:

ASESORADO POR: DI RICARDO DURAN RIOS
DISEÑADOR EJECUTOR: DI RICARDO DURAN RIOS
RECOMENDACIONES: El acabado de la semilla debe ser mate
FECHA: Marzo 13 de 2003

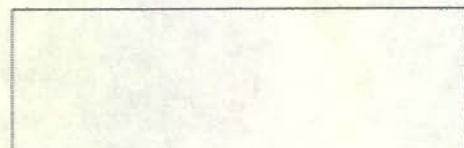

SISTEMA DE REFERENCIA  TIPO DE FICHA: REFERENTE(S)  MUESTRA  LÍNEA  EMPAQUE





Ministerio de Desarrollo Económico  
artesanías de Colombia

Laboratorio de Diseño para la Artesanía  
y la pequeña Empresa *Unidad Bogotá*



<p>Espacio en la Casa Colombiana: Accesorios</p>			
<p>Tema Las texturas Colombianas</p>			
<p>Subtema</p>			
<p>Materiales Plata, semilla De Ceiba</p>			
<p>Color Natural Textura</p>			
<p>Producto: MARIPOSA CON ARETES</p>	<p>Observaciones y Recomendaciones:</p>	<p>Precio Aprox 18000.</p>	<p>Diseñado por: Ricardo Duran Rios</p>





PIEZA: COLLAR Y ARETES	LÍNEA: ACCESORIOS	ARTESANOS: GILBERANIO RIAÑO
NOMBRE: "DELFIN CON ARETES"	REFERENCIA:	
	LARGO (CM)    ALTO (CM): 60    ANCHO (CM): 50	DEPARTAMENTO: META
OFICIO: BISUTERIA	DIAMETRO: 13    PESO (GR):	LOCALIDAD: MUNICIPIO DE VILLAVICENCIO
RECURSOS NATURALES: SEMILLAS	COLOR:	VEREDA:
MATERIA PRIMA:	CERTIFICADO HECHO A MANO    SI <input type="checkbox"/> NO <input type="checkbox"/>	TIPO DE POBLACION: URBANA

MERCADO OBJETIVO: CLASE MEDIA ALTA	COSTO	PRECIO:
PRODUCCION/MES: 200	UNITARIO: 16.000	UNITARIO: 16.000
EMPAQUE:	P. MAYOR: 16.000	P. MAYOR: 16.000
EMBALAJE:	EMPAQUE:	EMPAQUE:

ASESORADO POR: DI RICARDO DURAN RIOS
DISEÑADOR EJECUTOR: DI RICARDO DURAN RIOS
RECOMENDACIONES: El acabado de la semilla debe ser mate
FECHA: Marzo 13 de 2003

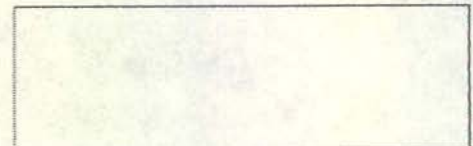

SISTEMA DE REFERENCIA           TIPO DE FICHA: REFERENTE(S)  MUESTRA  LÍNEA  EMPAQUE





<p>Espacio en la Casa Colombiana: Accesorios</p>			
<p>Tema Las texturas Colombianas</p>			
<p>Subtema</p>			
<p>Materiales Plata, semilla De Ceiba</p>			
<p>Color Natural Textura</p>			
<p>Producto: DELFIN CON ARETES</p>	<p>Observaciones y Recomendaciones:</p>	<p>Precio Aprox. 16.000</p>	<p>Diseñado por: Ricardo Duran Rios</p>





PIEZA: COLLAR	LÍNEA: ACCESORIOS	ARTESANOS: GILBERANIO RIANO
NOMBRE: "DELFIN CUMARE"	REFERENCIA:	
	LARGO (CM): 20 ALTO (CM): 60 ANCHO (CM): 50	DEPARTAMENTO: META
ORICIO: BISUTERIA	DIAMETRO: PESO (GR):	LOCALIDAD: MUNICIPIO DE VILLAVICENCIO
RECURSOS NATURALES: SEMILLAS, CUMARE	COLOR:	VEREDA:
MATERIA PRIMA:	CERTIFICADO HECHO A MANO SI <input type="checkbox"/> NO <input type="checkbox"/>	TIPO DE POBLACION: URBANA

MERCADO OBJETIVO: CLASE MEDIA ALTA	COSTO	PRECIO:
PRODUCCION/MES: 200	UNITARIO: 7.000	UNITARIO: 7.000
EMPAQUE:	P. MAYOR: 7.000	P. MAYOR: 7.000
EMBALAJE:	EMPAQUE:	EMPAQUE:

ASESORADO POR: DI RICARDO DURAN RIOS
DISEÑADOR EJECUTOR: DI RICARDO DURAN RIOS
RECOMENDACIONES: El acabado de la semilla debe ser mate
FECHA: Marzo 13 de 2003

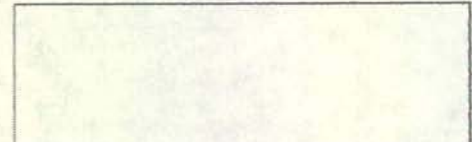

SISTEMA DE REFERENCIA          TIPO DE FICHA: REFERENTE(S)  MUESTRA  LÍNEA  EMPAQUE





Ministerio de Desarrollo Económico  
artesanías de Colombia

Laboratorio de Diseño para la Artesanía  
y la pequeña Empresa *Unidad Bogotá*

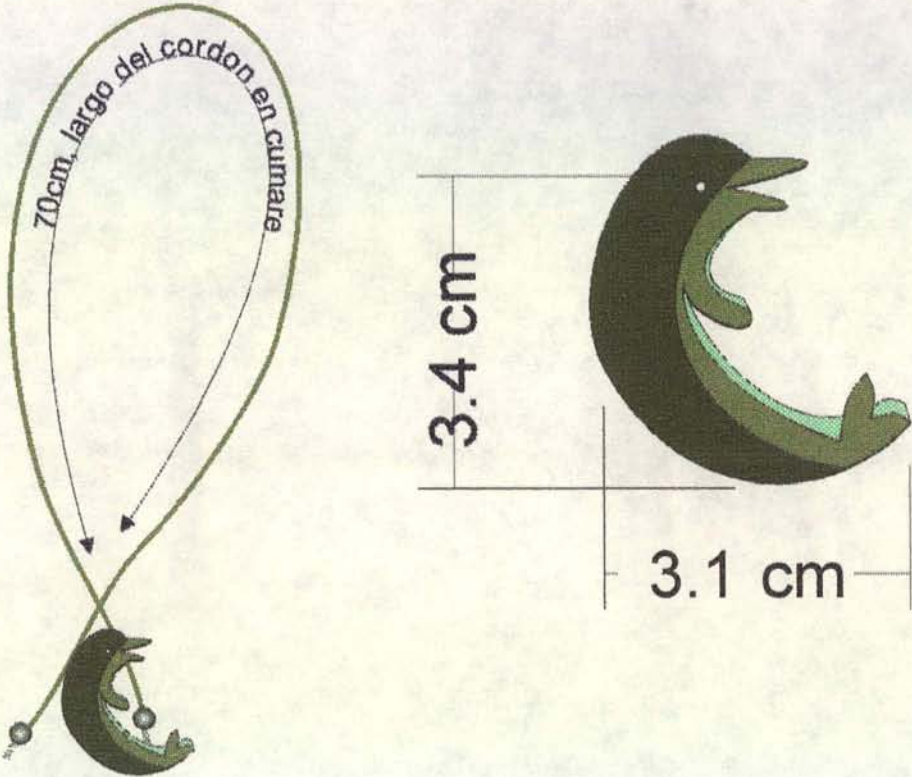

<p>Espacio en la Casa Colombiana: Accesorios</p>			
<p>Tema Las texturas Colombianas</p>			
<p>Subtema</p>			
<p>Materiales semilla De Ceiba, CUMARE</p>			
<p>Color Natural Textura</p>			
<p>Producto: COLLAR "CUMARE"</p>			
<p>Observaciones y Recomendaciones:</p>	<p>Precio Aprox 7000.</p>	<p>Diseñado por: Ricardo Duran Rios</p>	





Ministerio de Desarrollo Económico  
artesanías de Colombia

Laboratorio de Diseño para la Artesanía  
y la pequeña Empresa *Unidad Bogotá*

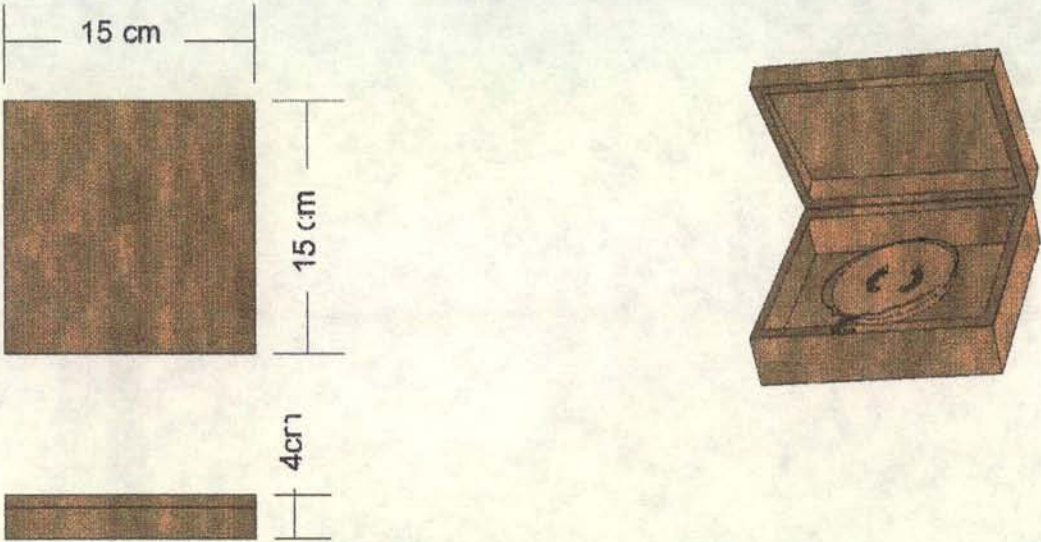

Espacio en la Casa Colombiana: Accesorios			
Tema Las texturas Colombianas			
Subtema			
Materiales Plata, semilla De Ceiba			
Color Natural Textura			
Producto: propuesta de empaque para el collar y los aretes	Observaciones y Recomendaciones:	Precio Aprox 3000.	Diseñado por: Ricardo Duran Rios



## FICHA DE PRODUCCION

### A. DATOS GENERALES

Departamento: META	Dirección: Calle 19 sur Numero 46 - 52 Portales de San Jorge
Ciudad/Municipio: VILLAVICENCIO	Teléfono: (098) 670 8699
Vereda / Localidad:	Etnia:
	Tipo de Población:

### B. ARTESANOS INDEPENDIENTES

Nombres: ISABEL	Apellidos: VARGAS
Documento de Identificación No.: CC 52'449,601 Bogota	Ciudad de Trabajo: Villavicencio
Fecha de Nacimiento: 29 de Abril de 1980	Ciudad de Nacimiento: Bogota

### C. GRUPO ARTESANAL

Nombre o Razón Social:	NIT:	
Personería Jurídica:	No. INTEGRANTES:	MUJERES:
Representante Legal:		HOMBRES:
Fecha de Creación del Taller:	No. INTEGRANTES ACTIVOS:	MUJERES: HOMBRES:

### D. EL OFICIO

Oficio: Bisuteria	Recurso Natural Utilizada: semillas
Técnica: APLIQUE	Materia Prima: Ceiba, plata
Insumos:	
HERRAMIENTAS/MAQUINAS/OTROS: Caladora manual Laminador, Soplete	

### E. LOS PRODUCTOS

PIEZA	NOMBRE	FUNCION	LINEA	CALIDAD		ACABADO
				E	B	
DELFIN	Collar Delfin	Utilitaria - Decorativa	Moda y Accesorios	R	M	Mate
	Aretes delfin (dos)	Utilitaria - Decorativa	Moda y Accesorios	R	M	Mate
MARIPOSA	Collar Mariposa	Utilitaria - Decorativa	Moda y Accesorios	R	M	Mate
	Aretes Mariposa (dos)	Utilitaria - Decorativa	Moda y Accesorios	R	M	Mate
DELFIN CUMARE	Collar Cumare negro	Utilitaria - Decorativa	Moda y Accesorios	E	B	Mate
				R	M	

### F. PRODUCCION Y MERCADEO

PRODUCTO	PRODUCCION MES	COSTO	PRECIO EN TALLER	PRECIO POR MAYOR	COSTO EMPAQUE
Delfin con aretes	200	18000	18000	18000	
Mariposa con aretes	200	18000	18000	18000	
Delfin Cumare	200	7000	7000	7000	
COMERCIALIZACION		DIRECTA	INDIRECTA	FERIAS	OTRAS

### G. OBSERVACIONES

RECOMENDACIONES: Continuar con la asesoría en diseño

DISEÑADOR RICARDO DURAN RIOS	FECHA ELABORACION: Febrero de 2003
CODIGO REGION 50001000	



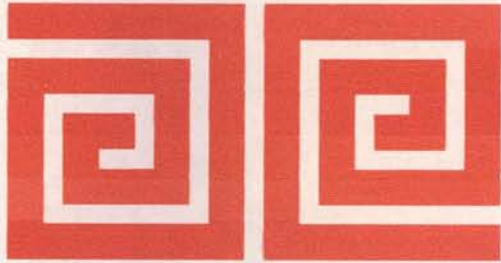

Ministerio de Comercio, Industria y Turismo  
**artesanías de colombia s.a.**

Centro *de diseño*  
Colombiano *para la artesanía y las PYMES*

## **Fichas Técnicas**

**Departamento del Guaviare  
2002**

---





Diseñador: Constanza del Pilar Arévalo Ramírez		Especialidad: Textiles
Pieza: Servilletero	Línea: Mesa y cocina	Artisanos: María Jesús Suarez
Nombre: Servilleteros Triangulares	Referencia:	
	Largo (cm): 4cm alto (cm): 4cm ancho (cm):	Departamento: Guaviare
Oficio: Cestería	Diámetro: peso (gr): 50 gr	Localidad: San José
Recursos naturales: Palma de cumare	Color: Crudo	Vereda: Comunidad de Panure
Materia prima: Fibra de Cumare	Certificado hecho a mano si <input type="checkbox"/> no <input checked="" type="checkbox"/>	Tipo de población: Indígena

Mercado objetivo:	Costo \$4500	Precio: \$6000
Producción/mes: 60 u	Unitario: \$750	Unitario: \$1000
Empaque:	P. mayor:	P. mayor:
Embalaje:	Empaque:	Empaque:

Diseñado por: Constanza del Pilar Arévalo
Diseñador ejecutor: Constanza del Pilar Arévalo
Recomendaciones:
Fecha: Agosto /02







Ministerio de Comercio, Industria y Turismo  
artesanas de colombia s.a.

# Dibujo y planos técnicos

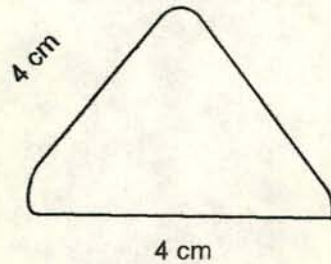
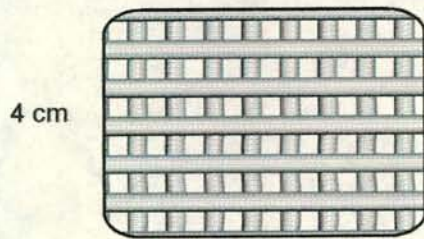

Diseñador: Constanza del Pilar Arévalo	Especialidad: Textiles
Pieza: Servilletero	Referencia: Esc.(cm): 1:4 Pl.
Nombre: Servilletero Triángular	Línea: Mesa y cocina
Oficio: Cestería	Recurso Natural: Palma de Cumare
Técnica: Rollo	Materia prima: Cumare Hilado

Proceso de producción: Se comienza con un triángulo de 4 x4x4cm, se teje con la técnica de rollo se hacen 6 vueltas y se remata.

Observaciones:

Responsable: Constanza Arévalo Fecha: Agosto/02

Sistema de ref. 9 5 2 4 2 Código de región 0 5 9 5 0 0 1 Referente(s)  Propuesta Muestra  Empaque



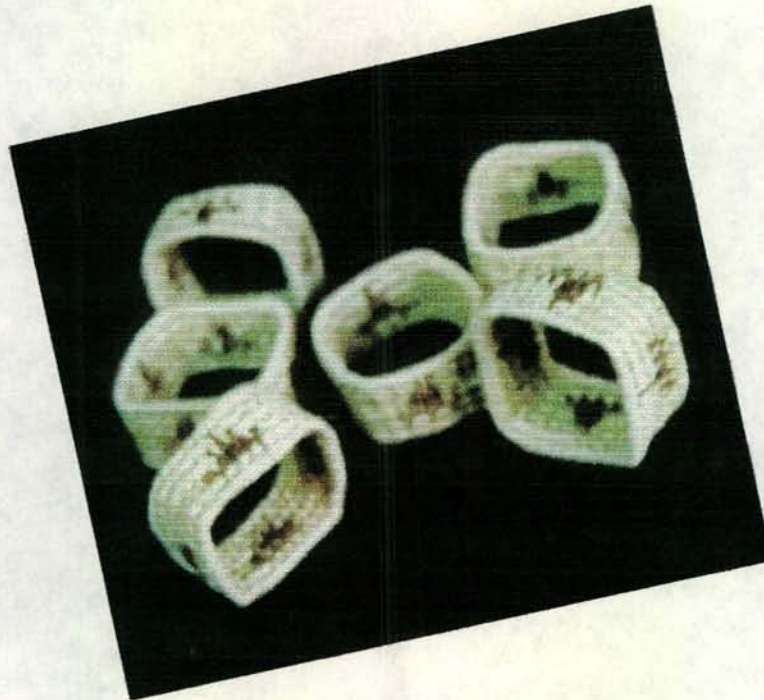

Diseñador: Constanza del Pilar ArévaloRamírez		Especialidad: Textiles
Pieza: Servilletero	Línea: Mesa y cocina	Artisanos:
Nombre: Servilleteros Cuadrados	Referencia:	
	Largo (cm): 4cm alto (cm): 4cm ancho (cm):	Departamento: Guaviare
Oficio: Cestería	Diametro: 4cm peso (gr):	Localidad: San José
Recursos naturales: Palma de cumare	Color: Crudo y café	Vereda: Comunidad de Panure
Materia prima: Fibra de Cumare	Certificado hecho a mano si <input type="checkbox"/> no <input checked="" type="checkbox"/>	Tipo de población: Indígena

Mercado objetivo:	Costo \$4500	Precio: \$6000
Producción/mes:	Unitario: \$750	Unitario: \$1000
Empaque:	P. mayor:	P. mayor:
Embalaje:	Empaque:	Empaque:

Diseñado por: Constanza del Pilar Arévalo

Diseñador ejecutor: Constanza del Pilar Arévalo

Recomendaciones:

Fecha: Agosto /02

Sistema de referencia  9  5  2  4    2 Tipo de ficha: Referente(s)  Muestra  Línea  Empaque





Ministerio de Comercio, Industria y Turismo  
artesanas de colombia s.a.

# Dibujo y planos técnicos

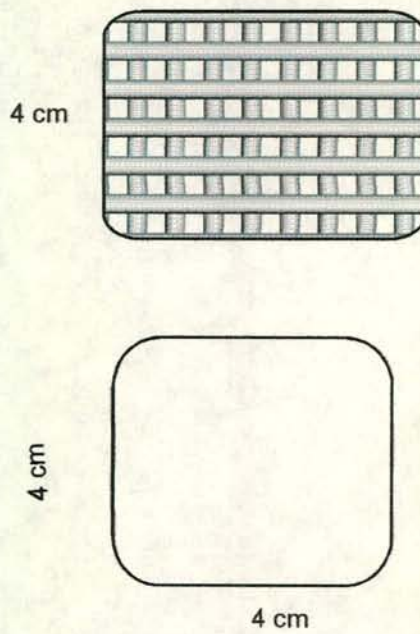

Diseñador: Constanza del Pilar Arévalo	Especialidad: Textiles
Pieza: Servilletero	Referencia: Esc.(cm): 1:4 Pl.
Nombre: Servilletero cuadrado	Línea: Mesa y cocina
Oficio: Cestería	Recurso Natural: Palma de Cumare
Técnica: Rollo	Materia prima: Cumare Hilado

Proceso de producción: Se comienza con un cuadrado de 4 cm de diámetro se teje con la técnica de rollo se hacen 6 vueltas y se remata.

Observaciones:

Responsable: Constanza Arévalo Fecha: Agosto/02

Sistema de ref. 9 5 2 4 2 Código de región 0 5 9 5 0 0 1 Referente(s)  Propuesta  Muestra  Empaque



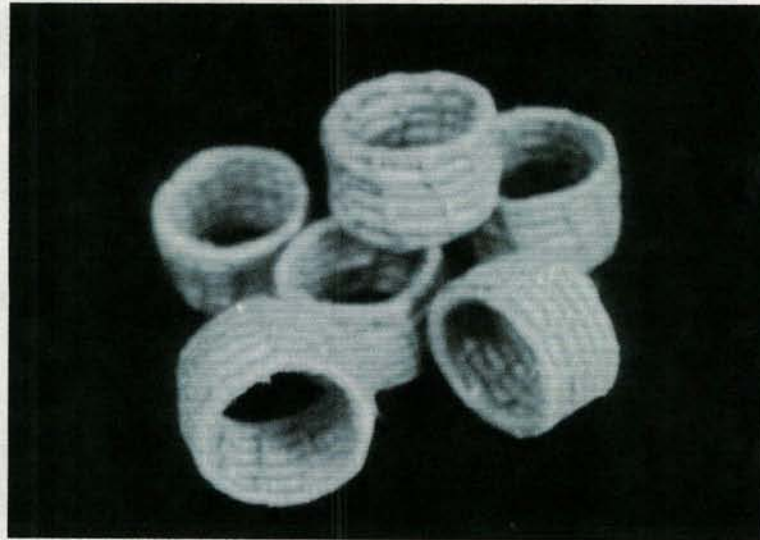

Diseñador: Constanza del Pilar Arévalo Ramírez		Especialidad: Textiles
Pieza: Servilletero	Línea: Mesa y cocina	Artisanos: Diana Limas
Nombre: Servilleteros Redondo	Referencia:	
	Largo (cm): 4cm alto (cm): 4cm ancho (cm):	Departamento: Guaviare
Oficio: Cestería	Diámetro: 4 cm peso (gr): 50 gr	Localidad: San José
Recursos naturales: Palma de cumare	Color: Amarillo	Vereda: Comunidad de Panure
Materia prima: Fibra de Cumare	Certificado hecho a mano si <input type="checkbox"/> no <input checked="" type="checkbox"/>	Tipo de población: Indígena

Mercado objetivo:	Costo \$4500	Precio: \$6000
Producción/mes:	Unitario: \$750	Unitario: \$1000
Empaque:	P. mayor:	P. mayor:
Embalaje:	Empaque:	Empaque:

Diseñado por: Constanza del Pilar Arévalo





Ministerio de Comercio, Industria y Turismo  
**artesanías de colombia s.a.**

# Dibujo y planos técnicos

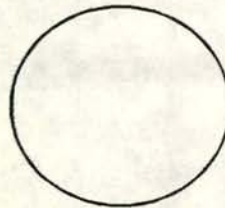
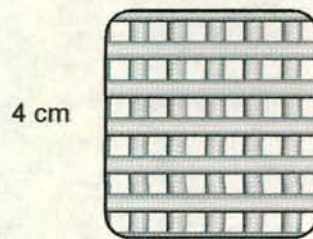

4 cm

Diseñador: Constanza del Pilar Arévalo	Especialidad: Textiles
Pieza: Servilletero	Referencia: Esc.(cm): 1:4 PI.
Nombre: Servilletero redondo	Línea: Mesa y cocina
Oficio: Cestería	Recurso Natural: Palma de Cumare
Técnica: Rollo	Materia prima: Cumare Hilado

Proceso de producción: Se comienza con un círculo de 4 cm de diámetro se teje con la técnica de rollo se hacen 6 vueltas y se remata.

Observaciones:

Responsable: Constanza Arévalo Fecha: Agosto/02

Sistema de ref. 9 5 2 4 2 Código de región 0 5 9 5 0 0 1 Referente(s)  Propuesta  Muestra  Empaque



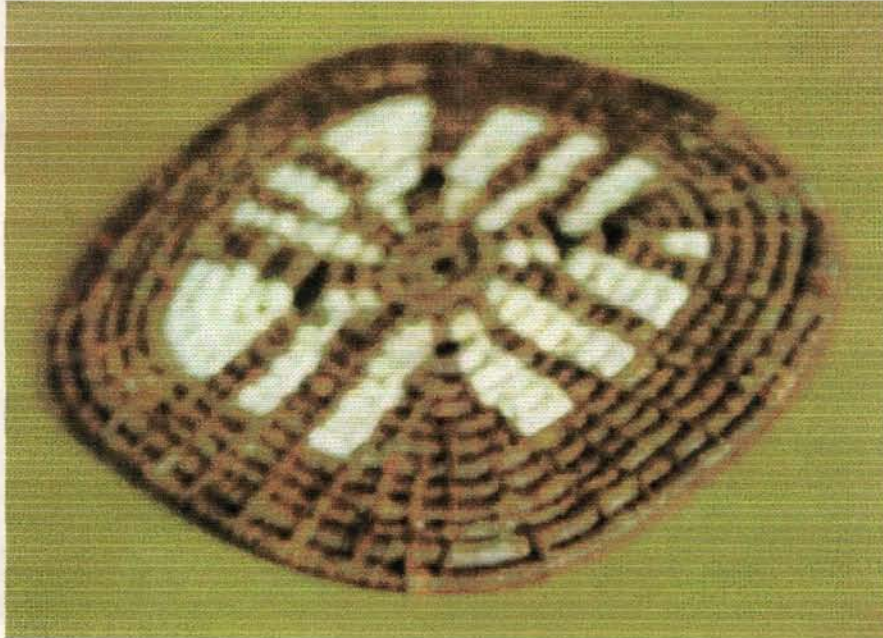

Diseñador: Constanza del Pilar Arévalo Ramírez		Especialidad: Textiles
Pieza: Portacallente	Línea: Mesa y cocina	Artisanos:
Nombre: Portacallente cuadrado	Referencia:	
	Largo (cm): 20    alto (cm):    ancho (cm): 20 cm	Departamento: Guaviare
Oficio: Cestería	Diámetro:    peso (gr): 50 gr	Localidad: San José
Recursos naturales: Palma de cumare	Color: Café y crudo	Vereda: Comunidad de Panure
Materia prima: Fibra de Cumare	Certificado hecho a mano    si <input type="checkbox"/> no <input checked="" type="checkbox"/>	Tipo de población: Indígena

Mercado objetivo:	Costo \$12000	Precio: \$15000
Producción/mes: 20 u	Unitario: \$12000	Unitario: \$15000
Empaque:	P. mayor:	P. mayor: \$14000
Embalaje:	Empaque:	Empaque:

Diseñado por: Constanza del Pilar Arévalo
Diseñador ejecutor: Constanza del Pilar Arévalo
Recomendaciones:
Fecha: Agosto /02

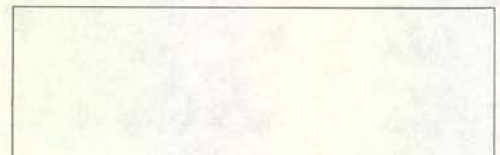

Sistema de referencia: 9 | 5 | 2 | 4 |  |  |  | 2    Tipo de ficha:    Referente(s)     Muestra     Línea     Empaque





Ministerio de Comercio, Industria y Turismo  
artesanas de colombia s.a.

# Dibujo y planos técnicos

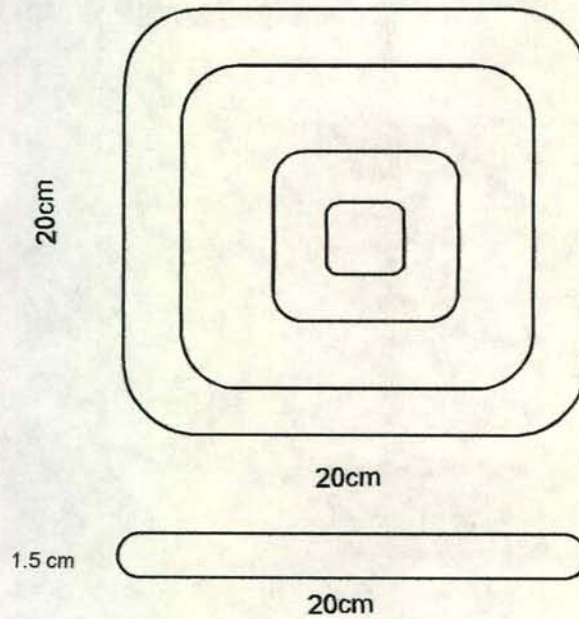

Diseñador: Constanza del Pilar Arévalo	Especialidad: Textiles
Pieza: Portacaliene	Referencia: Esc.(cm): 1:4 PI.
Nombre: Porta caliente cuadrado	Línea: Mesa y cocina
Oficio: Cestería	Recurso Natural: Palma de Cumare
Técnica: Rollo	Materia prima: Cumare Hilado

Proceso de producción: Se comienza desde el centro como la técnica de rollo se realizan cinco vueltas, luego se convierte en cuadrado. Doblando los vértices se teje hasta completar un cuadrado de 20cm x 20cm.

Observaciones:

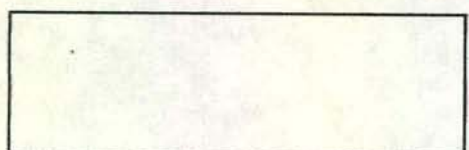

Responsable: Constanza Arévalo Fecha: Agosto/02





Diseñador: Constanza del Pilar Arévalo Ramírez		Especialidad: Textiles
Pieza: Portacaliente	Línea: Mesa y cocina	Artisanos:
Nombre: Portacaliente Redondo	Referencia:	
	Largo (cm):	alto (cm): 2 ancho (cm):
Oficio: Cestería	Diámetro: 25	Departamento: Guaviare
Recursos naturales: Palma de cumare	Color: crudo y negro	Localidad: San José
Materia prima: Fibra de Cumare	Certificado hecho a mano	Vereda: Comunidad de Panure
	si <input type="checkbox"/> no <input checked="" type="checkbox"/>	Tipo de población: Indígena

Mercado objetivo:	Costo \$12000	Precio: \$15000
Producción/mes: 20 u	Unitario: \$12000	Unitario: \$15000
Empaque:	P. mayor:	P. mayor: \$14000
Embalaje:	Empaque:	Empaque:

Diseñado por: Constanza del Pilar Arévalo
Diseñador ejecutor: Constanza del Pilar Arévalo
Recomendaciones:
Fecha: Agosto /02

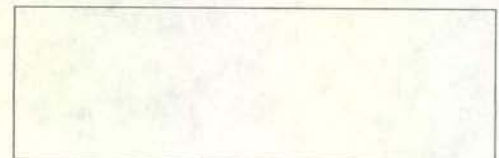

Sistema de referencia  9  5  2  4    2 Tipo de ficha: Referente(s)  Muestra  Línea  Empaque





Ministerio de Comercio, Industria y Turismo  
artesañas de colombia s.a.

# Dibujo y planos técnicos

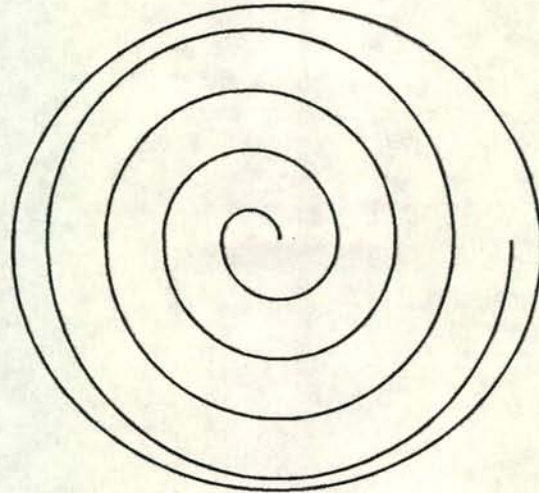

25 cm

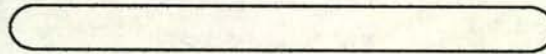

1 cm

25 cm

Diseñador: Constanza del Pilar Arévalo	Especialidad: Textiles
Pieza: Porta caliense	Referencia: Esc.(cm): 1:4 Pl.
Nombre: Porta caliente redondo	Línea: Mesa y cocina
Oficio: Cestería	Recurso Natural: Palma de Cumare
Técnica: Rollo	Materia prima: Cumare Hilado

Proceso de producción: Se comienza desde el centro como la técnica de rollo se mete el color formando un espiral. se teje hasta completar un círculo de 25cm de diámetro.

Observaciones:

Responsable: Constanza Arévalo Fecha: Agosto/02

Sistema de ref. 9 5 2 4 2 Código de región 0 5 9 5 0 0 1 Referente(s)  Propuesta  Muestra  Empaque





Diseñador: Constanza del Pilar Arévalo Ramírez		Especialidad: Textiles
Pieza: Portacaliente	Línea: Mesa y cocina	Artisanos: Juan Carlos
Nombre: Portacaliente Triangular	Referencia:	
	Largo (cm): 20    alto (cm):    ancho (cm): 20 cm	Departamento: Guaviare
Oficio: Cestería	Diámetro:    peso (gr): 50 gr	Localidad: San José
Recursos naturales: Palma de cumare	Color: Café , crudo y amarillo	Vereda: Comunidad de Panure
Materia prima: Fibra de Cumare	Certificado hecho a mano    si <input type="checkbox"/> no <input checked="" type="checkbox"/>	Tipo de población: Indígena

Mercado objetivo:	Costo \$12000	Precio: \$15000
Producción/mes: 20 u	Unitario: \$12000	Unitario: \$15000
Empaque:	P. mayor:	P. mayor: \$14000
Embalaje:	Empaque:	Empaque:

Diseñado por: Constanza del Pilar Arévalo

Diseñador ejecutor: Constanza del Pilar Arévalo

Recomendaciones:

Fecha: Agosto /02

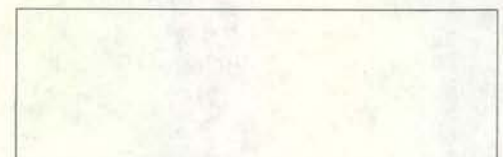



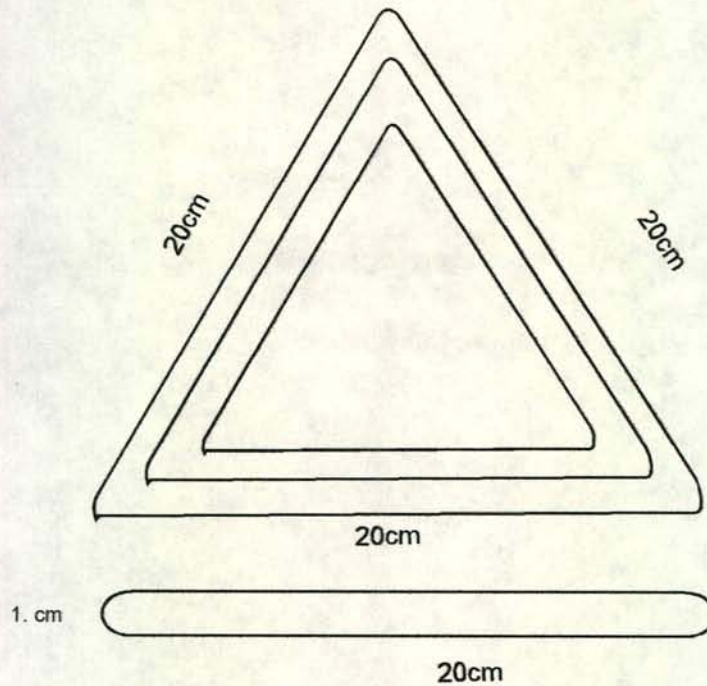

Diseñador: Constanza del Pilar Arévalo	Especialidad: Textiles
Pieza: Porta caliente	Referencia: Esc.(cm): 1:4 Pl.
Nombre: Porta caliente triangula	Línea: Mesa y cocina
Oficio: Cestería	Recurso Natural: Palma de Cumare
Técnica: Rollo	Materia prima: Cumare Hilado

Proceso de producción: Se comienza desde el centro como la técnica de rollo se realizan cinco vueltas, luego se convierte en triángulo.  
Doblando los vértices se teje hasta completar un triángulo de 20cm x 20cm x 20cm.

Observaciones:

---



---



---

Responsable: Constanza Arévalo Fecha: Agosto/02





Diseñador: Constanza del Pilar ArévaloRamírez		Especialidad: Textiles
Pieza: Bolso	Línea: Accesorio de moda	Artisanos: Ramón Crespo
Nombre: Bolso Cumare	Referencia:	
	Largo (cm):	alto (cm): 20 ancho (cm): 35
Oficio: Tejeduría	Diámetro:	peso (gr): 120 gr
Recursos naturales: Palma de cumare	Color: Crudo y café	Departamento: Guaviare
Materia prima: Cumare hilado	Certificado hecho a mano	Localidad: San José
	si <input type="checkbox"/> no <input checked="" type="checkbox"/>	Vereda: Comunidad de Panure
		Tipo de población: Indígena

Mercado objetivo:	Costo \$18000	Precio: \$25000
Producción/mes: 20 unidades	Unitario: \$18000	Unitario: \$25000
Empaque:	P. mayor: \$15000	P. mayor: \$23000
Embalaje:	Empaque:	Empaque:

Diseñado por: Constanza del Pilar Arévalo
Diseñador ejecutor: Constanza del Pilar Arévalo
Recomendaciones:
Fecha: Agosto /02

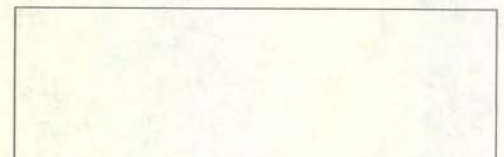

Sistema de referencia  9  5  2  4      Tipo de ficha: Referente(s)  Muestra Línea  Empaque





Ministerio de Comercio, Industria y Turismo  
artesanías de colombia s.a.

# Dibujo y planos técnicos

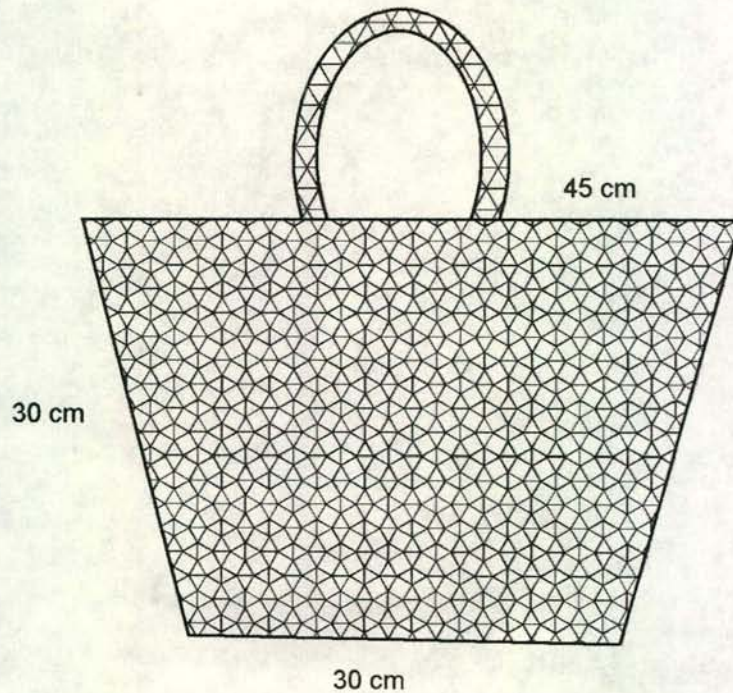

Diseñador: Constanza del Pilar Arévalo	Especialidad: Textiles
Pieza: Bolso	Referencia: Esc.(cm): 1:4 PI.
Nombre: Bolso macramé	Línea: Accesorio moda
Oficio: Tejeduría	Recurso Natural: Palma de Cumare
Técnica: Macramé	Materia prima: Cumare Hilado

Proceso de producción: Se comienza cortando tiras de cumare hilado, luego se amarran a un palo, se empieza a tejer en nudo de mosca. Cuando se a completado los dos largos, se desmonta se une y se remata, sobre el mismo bolso se monta la manija, que es tejida en macramé.

Observaciones:

---



---



---

Responsable: Constanza Arévalo Fecha: Agosto/02

Sistema de ref. 9 5 2 4 2 Código de región 0 5 9 5 0 0 1 Referente(s)  Propuesta  Muestra  Empaque





Ministerio de Comercio, Industria y Turismo  
**artesanías de colombia s.a.**

**INFORME CONSOLIDADO PRODUCTOS ASESORADOS  
DISEÑADOR: CONSTANZA ARÉVALO**

CANT.	REFERENCIA	PRODUCTO	DIMENSIONES	RECURSO NATURAL / M.P.	OFICIO	TÉCNICA	COSTO	CAP. PROD.	PROVEEDOR RESPONSABLE C.C. / NIT
6		SERVILLETERO REDONDO	4 CM DE DIAMETRO	CUMARE	CESTERIA	ENROLLADO	\$7500X6	6Ou	COMUNIDAD INDIGENA DE PANURE SAN JOSÉ DEL GUAVIARE Graciliano Lima, cc6.655.327.
12		SERVILLETERO CUADRADO	4CMX4CM	CUMARE	CESTERIA	ENROLLADO	\$7500X6	6Ou	COMUNIDAD INDIGENA DE PANURE SAN JOSÉ DEL GUAVIARE Graciliano Lima, cc6.655.327.
12		SERVILLETERO TRIANGULAR	3X3X3CM	CUMARE	CESTERIA	ENROLLADO	\$7500X6	6Ou	COMUNIDAD INDIGENA DE PANURE SAN JOSÉ DEL GUAVIARE Graciliano Lima, cc6.655.327.
1		BOLSO	base28cm X ANCHO 36cm X alto6cm	CUMARE	TEJEDURÍA	MACRAMÉ	\$25000	12U	COMUNIDAD INDIGENA DE PANURE SAN JOSÉ DEL GUAVIARE Graciliano Lima, cc6.655.327.
2		PORTACALIENTE TRIANGULAR	20 X20 X20CM	CUMARE	CESTERIA	ENROLLADO	\$10000	30U	COMUNIDAD INDIGENA DE PANURE SAN JOSÉ DEL GUAVIARE Graciliano Lima, cc6.655.327.
2		PORTACALIENTE CUADRADO	20X 20CM	CUMARE	CESTERIA	ENROLLADO	\$10000	30U	COMUNIDAD INDIGENA DE PANURE SAN JOSÉ DEL GUAVIARE Graciliano Lima, cc6.655.327.
1		PORTACALIENTE REDONDO	24 CM DE DIAMETRO	CUMARE	CESTERIA	ENROLLADO	\$10000	30U	COMUNIDAD INDIGENA DE PANURE SAN JOSÉ DEL GUAVIARE Graciliano Lima, cc6.655.327.





<b>UBICACIÓN/CONTACTO</b> Dir. Localidad Tel.	<b>OBSERVACIONES Y RECOMENDACIONES</b>
FONDO MIXTO DEL GUAVIARE TEL:0985841157	Concervar en sitio seco, limpiar con trapo humedecido
FONDO MIXTO DEL GUAVIARE TEL:0985841158	Concervar en sitio seco, limpiar con trapo humedecido
FONDO MIXTO DEL GUAVIARE TEL:0985841159	Concervar en sitio seco, limpiar con trapo humedecido
FONDO MIXTO DEL GUAVIARE TEL:0985841160	Concervar en sitio seco, limpiar con trapo humedecido
FONDO MIXTO DEL GUAVIARE TEL:0985841161	Concervar en sitio seco, limpiar con trapo humedecido
FONDO MIXTO DEL GUAVIARE TEL:0985841162	Concervar en sitio seco, limpiar con trapo humedecido
FONDO MIXTO DEL GUAVIARE TEL:0985841163	Concervar en sitio seco, limpiar con trapo humedecido



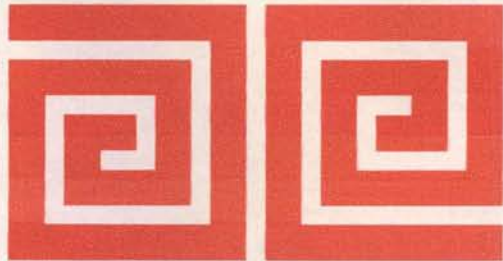

Ministerio de Comercio, Industria y Turismo  
**artesanías de colombia s.a.**

Centro *de diseño*  
Colombiano *para la artesanía y las PYMES*

## **Fichas Técnicas**

**Departamento del Vichada**  
**2002**

---





Diseñador: Constanza del Pilar Arévalo Ramírez		Especialidad: Textiles
Pieza: Centro mesa	Línea: Enceres	Artisanos: Comunidad de Raya
Nombre: Centro mesa redondo		Referencia:
Largo (cm):		alto (cm):
Oficio: Cestería		ancho (cm):
Diametro: 38		Departamento: Vichada
peso (gr): 250 gr		Localidad: Cumaribo
Recursos naturales: Palma de cumare		Vereda: Comunidad de Raya
Color: Crudo		Tipo de población: Indígena
Materia prima: Fibra de Cumare		Certificado hecho a mano si <input type="checkbox"/> no <input checked="" type="checkbox"/>

Mercado objetivo:	Costo \$1000	Precio: \$15000
Producción/mes: 20 u	Unitario: \$10000	Unitario: \$15000
Empaque:	P. mayor:	P. mayor: \$14000
Embalaje:	Empaque:	Empaque:

Diseñado por: Constanza del Pilar Arévalo
Diseñador ejecutor: Constanza del Pilar Arévalo
Recomendaciones:
Fecha: Septiembre /02

Sistema de referencia  9  9  2  4   2  3 Tipo de ficha: Referente(s)  Muestra  Línea  Empaque





Ministerio de Comercio, Industria y Turismo  
**artesanías de colombia s.a.**

# Dibujo y planos técnicos



30cm

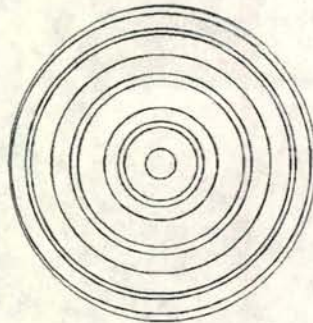

1 cm

30cm

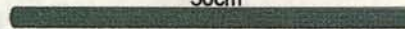

Diseñador: Constanza del Pilar Arévalo	Especialidad: Textiles
Pieza: Centro de mesa	Referencia: Esc.(cm): 1:4 Pl.
Nombre: Centro de mesa redondo	Línea: Mesa y Cocina
Oficio: Cestería	Recurso Natural: Cumare
Técnica: Cestería de rollo	Materia prima: Fibra de cumare

Proceso de producción: Se desfibra la materia prima y comienza a tejer desde el centro en técnica de rollo.  
 hasta completar un círculo de 38 cm de diámetro.

Observaciones:

Responsable: Constanza Arévalo Fecha: Septiembre/03

Sistema de ref. 9 9 2 4 2 3 Código de región 0 5 9 9 0 0 2 Referente(s)  Propuesta  Muestra  Empaque



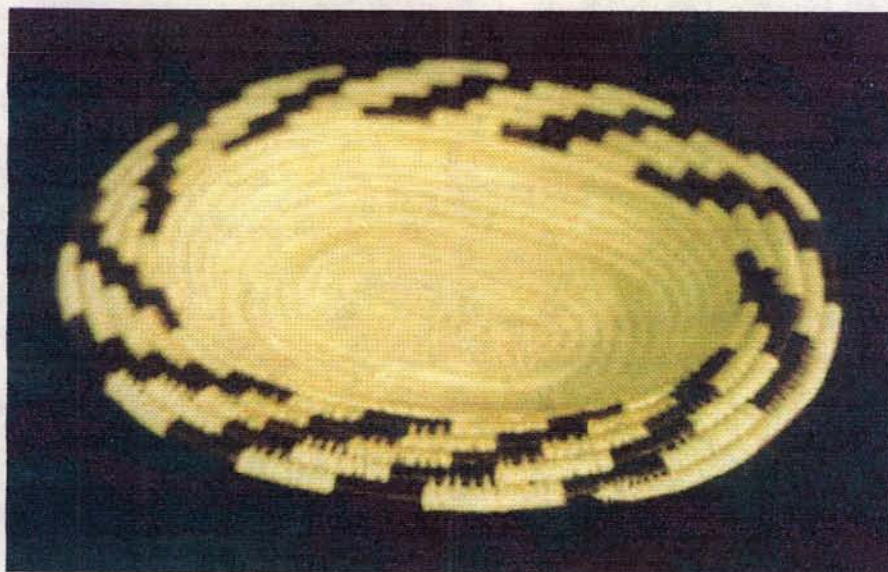

Diseñador: Constanza del Pilar Arévalo Ramírez		Especialidad: Textiles
Pieza: Bandeja ala	Línea: Enceres	Artisanos: Comunidad de Raya
Nombre: Bandeja ala pequeña	Referencia:	
	Largo (cm): 22 alto (cm): 5 ancho (cm): 32	Departamento: Vichada
Oficio: Cestería	Diametro: peso (gr): 150 gr	Localidad: Cumaribo
Recursos naturales: Palma de cumare	Color: Crudo	Vereda: Comunidad de Raya
Materia prima: Fibra de Cumare	Certificado hecho a mano sí <input type="checkbox"/> no <input checked="" type="checkbox"/>	Tipo de población: Indígena

Mercado objetivo:	Costo \$1000	Precio: \$15000
Producción/mes: 10 u	Unitario: \$10000	Unitario: \$15000
Empaque:	P. mayor:	P. mayor: \$14000
Embalaje:	Empaque:	Empaque:

Diseñado por: Constanza del Pilar Arévalo
Diseñador ejecutor: Constanza del Pilar Arévalo
Recomendaciones:
Fecha: Setiembre /02

Sistema de referencia  9  9  2  4   2  3 Tipo de ficha: Referente(s)  Muestra  Línea  Empaque





Ministerio de Comercio, Industria y Turismo  
artesanas de colombia s.a.

# Dibujo y planos técnicos

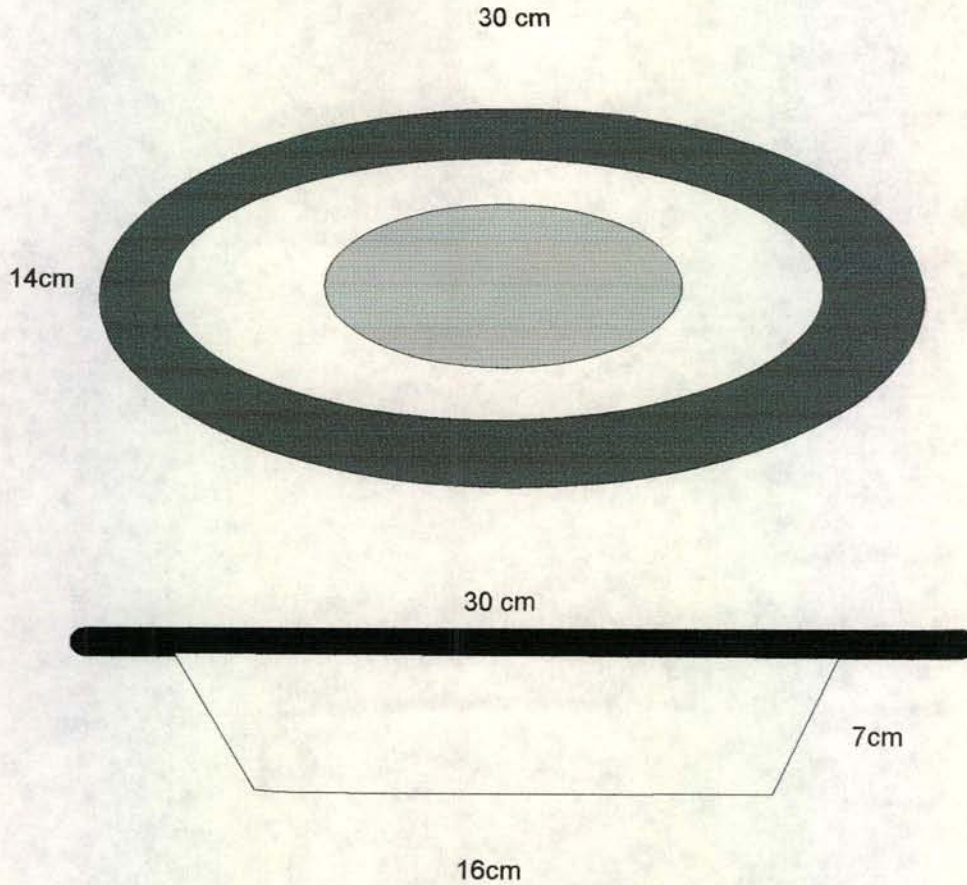

Diseñador: Constanza del Pilar Arévalo	Especialidad: Textiles
Pieza: Bandeja ovalada pequeña	Referencia: Esc.(cm): 1:4 PI.
Nombre: Bandeja ovalada pequeña	Línea: Mesa y Cocina
Oficio: Cestería	Recurso Natural: Cumare
Técnica: Cestería de rollo	Materia prima: Fibra de cumare

Proceso de producción: Se desfibra la materia prima y comienza a tejer desde el centro en técnica de rollo.  
Se empieza la base de 16 x 8cm se sube ampliando el diámetro hasta 16x30cm, Se hace un ala de 5cm. Se remata.

Observaciones:

Responsable: Constanza Arévalo Fecha: Febrero/03



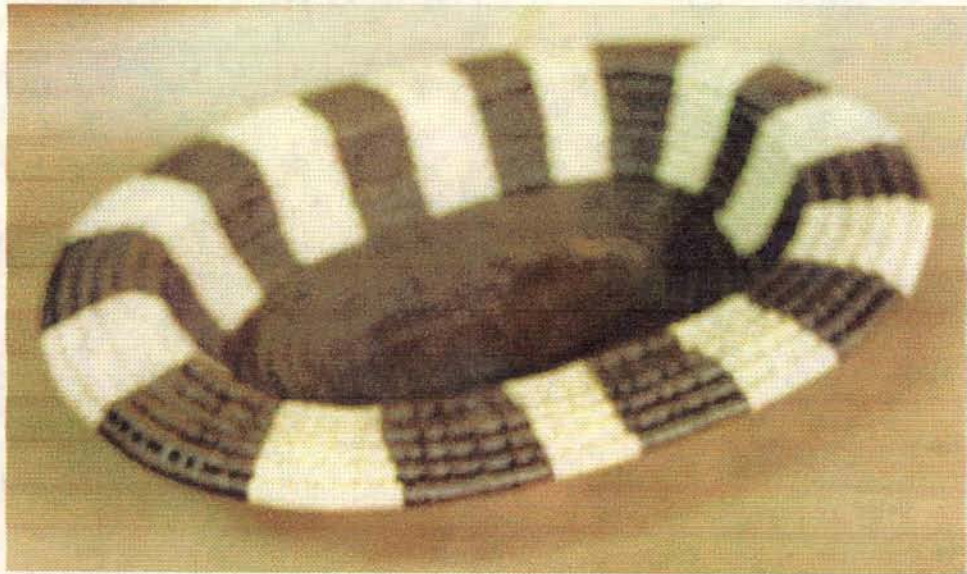

Diseñador: Constanza del Pilar Arévalo Ramírez		Especialidad: Textiles
Pieza: Bandeja ala grande rallas	Línea: Enceres	Artisanos: Comunidad de Raya
Nombre: Bandeja ala grande rallas	Referencia:	
	Largo (cm): 16 alto (cm): 5 ancho (cm): 38	Departamento: Vichada
Oficio: Cestería	Diametro: peso (gr): 250 gr	Localidad: Cumaribo
Recursos naturales: Palma de cumare	Color: Crudo	Vereda: Comunidad de Raya
Materia prima: Fibra de Cumare	Certificado hecho a mano si <input type="checkbox"/> no <input checked="" type="checkbox"/>	Tipo de población: Indígena

Mercado objetivo:	Costo \$15000	Precio: \$20000
Producción/mes: 10 u	Unitario: \$15000	Unitario: \$20000
Empaque:	P. mayor:	P. mayor: \$18000
Embalaje:	Empaque:	Empaque:

Diseñado por: Constanza del Pilar Arévalo
Diseñador ejecutor: Constanza del Pilar Arévalo
Recomendaciones:
Fecha: Semtiembre /02

Sistema de referencia  9  9  2  4   2  3 Tipo de ficha: Referente(s)  Muestra  Línea  Empaque





Ministerio de Comercio, Industria y Turismo  
artesañas de Colombia s.a.

# Dibujo y planos técnicos

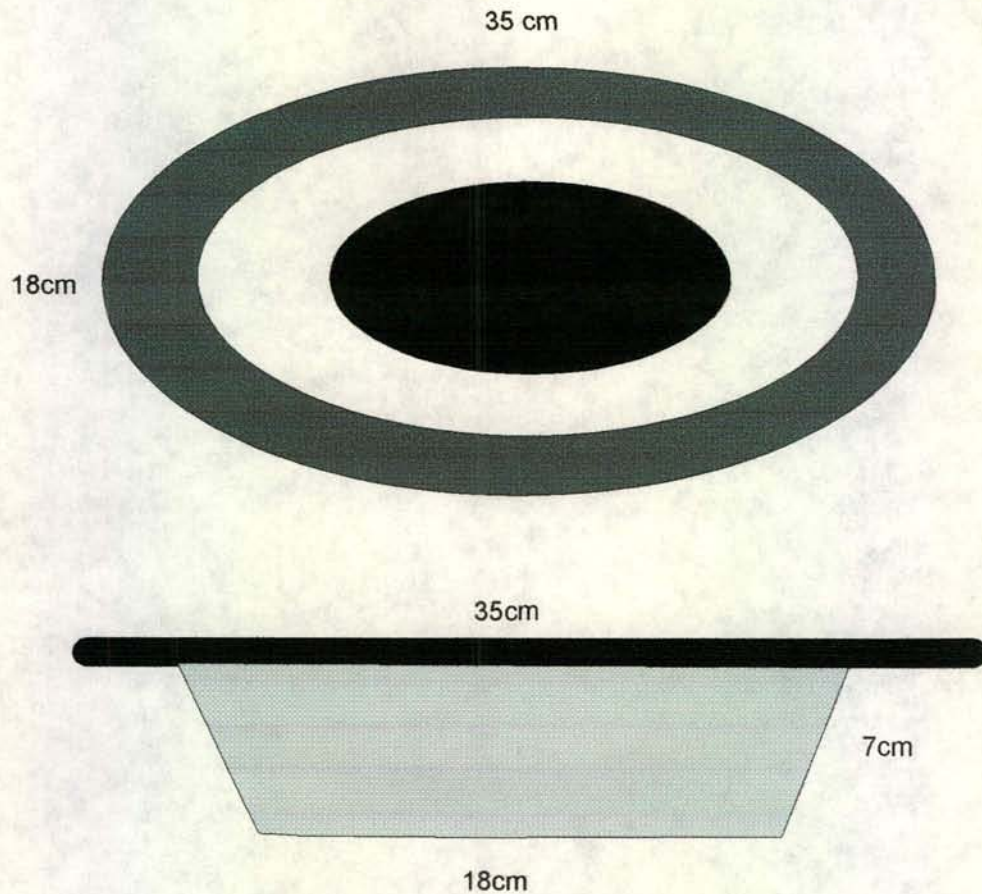

Diseñador: Constanza del Pilar Arévalo	Especialidad: Textiles
Pieza: Bandeja ovalada grande	Referencia: Esc.(cm): 1:4 Pl.
Nombre: Bandeja ovalada grande	Línea: Mesa y Cocina
Oficio: Cestería	Recurso Natural: Cumare
Técnica: Cestería de rollo	Materia prima: Fibra de cumare

Proceso de producción: Se desfibra la materia prima y comienza a tejer desde el centro en técnica de rollo.  
Se empieza la base de 18 x 10cm se sube ampliando el diámetro hasta 18x35cm.  
Se hace un ala de 5cm. Se remata.

Observaciones:

Responsable: Constanza Arévalo Fecha: Febrero/03

Sistema de ref. 9 9 2 4 2 3 Código de región 0 5 9 9 0 0 2 Referente(s)  Propuesta  Muestra  Empaque





Diseñador: Constanza del Pilar Arévalo Ramírez		Especialidad: Textiles
Pieza: Individual	Línea: Mesa y cocina	Artisanos: Comunidad de Raya
Nombre: Individual Redondo	Referencia: 30-1104-064u	
	Largo (cm):    alto (cm): 2    ancho (cm):	Departamento: Vichada
Oficio: Cestería	Díametro: 38    peso (gr): 50 gr	Localidad: Cumaribo
Recursos naturales: Palma de cumare	Color: Crudo	Vereda: Comunidad de Raya
Materia prima: Fibra de Cumare	Certificado hecho a mano    sí <input type="checkbox"/> no <input checked="" type="checkbox"/>	Tipo de población: Indígena

Mercado objetivo:	Costo \$8000	Precio: \$10000
Producción/mes: 20 u	Unitario: \$8000	Unitario: \$10000
Empaque:	P. mayor:	P. mayor: \$9000
Embalaje:	Empaque:	Empaque:

Diseñado por: Constanza del Pilar Arévalo
Diseñador ejecutor: Constanza del Pilar Arévalo
Recomendaciones:
Fecha: Septiembre /02

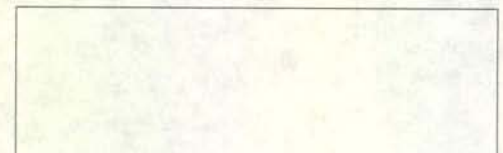

Sistema de referencia  9  9  2  4    2  3 Tipo de ficha: Referente(s)  Muestra  Línea  Empaque





Ministerio de Comercio, Industria y Turismo  
artesañas de colombia s.a.

# Dibujo y planos técnicos



38 cm

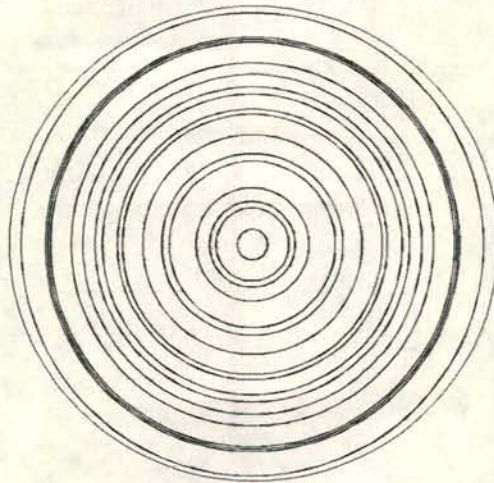

10 cm

Diseñador: Constanza del Pilar Arévalo	Especialidad: Textiles
Pieza: Individual	Referencia: Esc.(cm): 1:4 Pl.
Nombre: IndividualRedon	Línea: Mesa y Cocina
Oficio: Cestería	Recurso Natural: Cumare
Técnica: Cestería de rollo	Materia prima: Fibra de cumare

Proceso de producción: Se desfibra la materia prima y comienza a tejer desde el centro en técnica de rollo hasta completar 38cm de diámetro.

Observaciones:

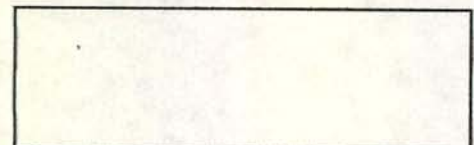

Responsable: Constanza Arévalo Fecha: Febrero/03

Sistema de ref. 9 9 2 4 2 3 Código de región 0 5 9 9 0 0 2 Referente(s)  Propuesta  Muestra  Empaque





Diseñador: Constanza del Pilar Arévalo Ramírez		Especialidad: Textiles
Pieza: Porta calietes	Línea: Mesa y cocina	Artisanos: Comunidad de Raya
Nombre: Porta calientes Redondas	Referencia: 30-1104-064u	
	Largo (cm):    alto (cm): 1    ancho (cm):	Departamento: Vichada
Oficio: Cestería	Diámetro: 30    peso (gr): 50 gr	Localidad: Cumaribo
Recursos naturales: Palma de cumare	Color: Crudo	Vereda: Comunidad de Raya
Materia prima: Fibra de Cumare	Certificado hecho a mano    sí <input type="checkbox"/> no <input checked="" type="checkbox"/>	Tipo de población: Indígena

Mercado objetivo:	Costo \$9000	Precio: \$12000
Producción/mes: 50 u	Unitario: \$9000	Unitario: \$12000
Empaque:	P. mayor:	P. mayor: \$11000
Embalaje:	Empaque:	Empaque:

Diseñado por: Constanza del Pilar Arévalo

Diseñador ejecutor: Constanza del Pilar Arévalo

Recomendaciones:

Fecha: Agosto /02

Sistema de referencia  9  9  2  4   2  3    Tipo de ficha:    Referente(s)     Muestra     Línea     Empaque





Ministerio de Comercio, Industria y Turismo  
artesañas de Colombia s.a.

# Dibujo y planos técnicos



30cm

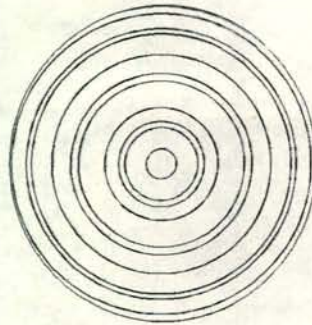

1 cm

30cm

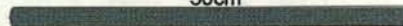

Diseñador: Constanza del Pilar Arévalo	Especialidad: Textiles
Pieza: Porta caliente	Referencia: Esc.(cm): 1:4 PI.
Nombre: Porta caliente redondo	Línea: Mesa y Cocina
Oficio: Cestería	Recurso Natural: Cumare
Técnica: Cestería de rollo	Materia prima: Fibra de cumare

Proceso de producción: Se desfibra la materia prima y comienza a tejer desde el centro en técnica de rollo. hasta completar un círculo de 30 cm de diámetro.

Observaciones:

Responsable: Constanza Arévalo Fecha: Septiembre/03



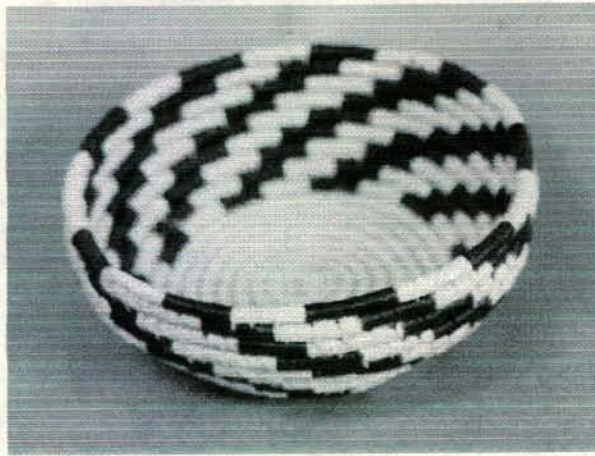

Diseñador: Constanza del Pilar Arévalo Ramírez		Especialidad: Textiles
Pieza: Portacazuelas	Línea: Mesa y cocina	Artisanos: Comunidad de Raya
Nombre: Porta cazuelas Redondas	Referencia: 30-1104-064u	
	Largo (cm):    alto (cm): 6    ancho (cm): 12	Departamento: Vichada
Oficio: Cestería	Diametro: 17    peso (gr): 50 gr	Localidad: Cumaribo
Recursos naturales: Palma de cumare	Color: Crudo	Vereda: Comunidad de Raya
Materia prima: Fibra de Cumare	Certificado hecho a mano    si <input type="checkbox"/> no <input checked="" type="checkbox"/>	Tipo de población: Indígena

Mercado objetivo:	Costo \$7000	Precio: \$9000
Producción/mes: 50 u	Unitario: \$7000	Unitario: \$9000
Empaque:	P. mayor:	P. mayor: \$8000
Embalaje:	Empaque:	Empaque:

Diseñado por: Constanza del Pilar Arévalo
Diseñador ejecutor: Constanza del Pilar Arévalo
Recomendaciones:
Fecha: Agosto /02



Sistema de referencia         Tipo de ficha: Referentel(s)  Muestra  Línea  Empaque





Ministerio de Comercio, Industria y Turismo  
artesañas de Colombia s.a.

# Dibujo y planos técnicos

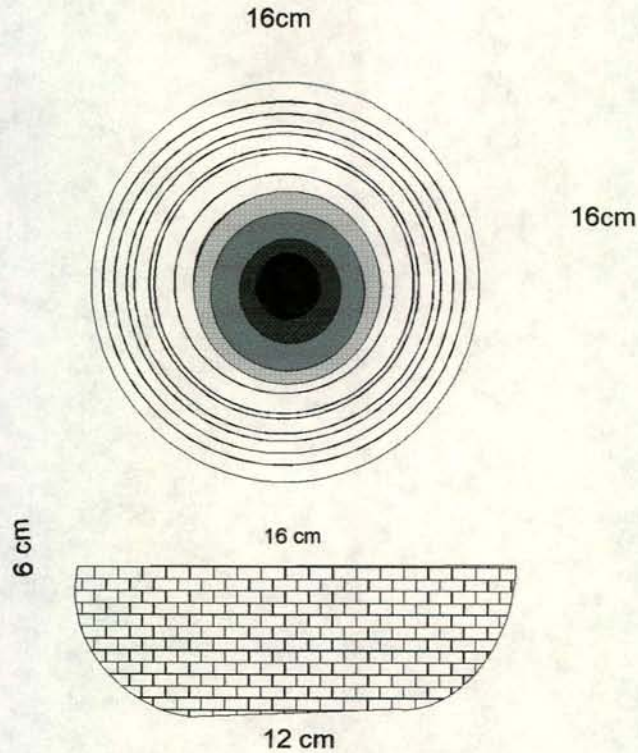

Diseñador: Constanza del Pilar Arévalo	Especialidad: Textiles
Pieza: Porta cazuela	Referencia: Esc.(cm): 1:4 Pl.
Nombre: Porta cazuela redonda	Línea: Mesa y Cocina
Oficio: Cestería	Recurso Natural: Cumare
Técnica: Cestería de rolo	Materia prima: Fibra de cumare

Proceso de producción: Se desfibra la materia prima y comienza a tejer desde el centro en técnica de rolo.  
Se sube hasta completar 6cm de alto.  
Completando un diámetro de 28 cm, Se remata.

Observaciones:

Responsable: Constanza Arévalo Fecha: Febrero/03

Sistema de ref. 9 9 2 4 2 3 Código de región 0 5 9 9 0 0 2 Referente(s)  Propuesta  Muestra  Empaque





Diseñador: Constanza del Pilar Arévalo Ramírez		Especialidad: Textiles
Pieza: Contenedo	Línea: Enceres	Artisanos: Comunidad de Raya
Nombre: Contenedor redondo rallas	Referencia:	
	Largo (cm):	alto (cm): 12 ancho (cm):
Oficio: Cestería	Diametro: 23	peso (gr): 250 gr
Departamento: Vichada	Localidad: Cumaribo	
Recursos naturales: Palma de cumare	Color: Crudo	Vereda: Comunidad de Raya
Materia prima: Fibra de Cumare	Certificado hecho a mano	si <input type="checkbox"/> no <input checked="" type="checkbox"/>
		Tipo de población: Indígena

Mercado objetivo:	Costo \$12000	Precio: \$18000
Producción/mes: 10 u	Unitario: \$12000	Unitario: \$18000
Empaque:	P. mayor:	P. mayor: \$17000
Embalaje:	Empaque:	Empaque:

Diseñado por: Constanza del Pilar Arévalo
Diseñador ejecutor: Constanza del Pilar Arévalo
Recomendaciones:
Fecha: Septiembre /02

Sistema de referencia:  9  9  2  4   2  3 Tipo de ficha: Referente(s)  Muestra  Línea  Empaque





Ministerio de Comercio, Industria y Turismo  
artesanas de colombia s.a.

# Dibujo y planos técnicos

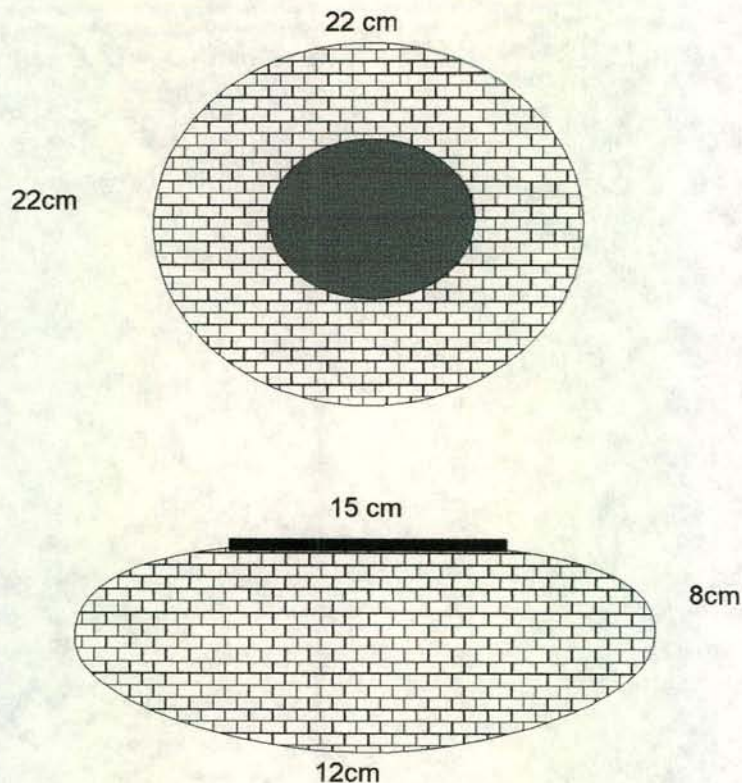

Diseñador: Constanza del Pilar Arévalo	Especialidad: Textiles
Pieza: Contenedor	Referencia: Esc.(cm): 1:4 PI.
Nombre: Contenedor cobra	Línea: Mesa y Cocina
Oficio: Cestería	Recurso Natural: Cumare
Técnica: Cestería de rollo	Materia prima: Fibra de cumare

Proceso de producción: Se desfibra la materia prima y comienza a tejer desde el centro en técnica de rollo.  
Se empieza la base de 12cm se sube ampliando el diámetro hasta 22cm, luego se disminuye, hasta completar 15cm de diámetro, . Se remata.

Observaciones:

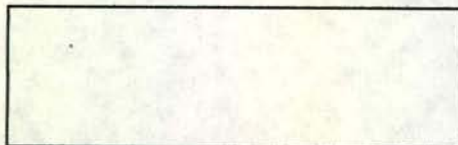

Responsable: Constanza Arévalo Fecha: Febrero/03

Sistema de ref. 9 9 2 4 2 3 Código de región 0 5 9 9 0 0 2 Referente(s)  Propuesta  Muestra  Empaque





Diseñador: Constanza del Pilar Arévalo Ramírez		Especialidad: Textiles
Pieza: Canasta	Línea: Enceres	Artisanos: Comunidad de Raya
Nombre: Canasta redonda rallas	Referencia:	
	Largo (cm):	alto (cm): 12 ancho (cm): 32
Oficio: Cestería	Diametro: 24	Departamento: Vichada
Recursos naturales: Palma de cumare	peso (gr): 350 gr	Localidad: Cumaribo
Materia prima: Fibra de Cumare	Color: Crudo	Vereda: Comunidad de Raya
	Certificado hecho a mano	Tipo de población: Indígena
	si <input type="checkbox"/>	no <input checked="" type="checkbox"/>

Mercado objetivo:	Costo \$1000	Precio: \$15000
Producción/mes: 10 u	Unitario: \$10000	Unitario: \$15000
Empaque:	P. mayor:	P. mayor: \$14000
Embalaje:	Empaque:	Empaque:

Diseñado por: Constanza del Pilar Arévalo
Diseñador ejecutor: Constanza del Pilar Arévalo
Recomendaciones:
Fecha: Semtiembre /02

Sistema de referencia  9  9  2  4   2  3 Tipo de ficha: Referente(s)  Muestra  Línea  Empaque





Ministerio de Comercio, Industria y Turismo  
artesañas de colombia s.a.

# Dibujo y planos técnicos

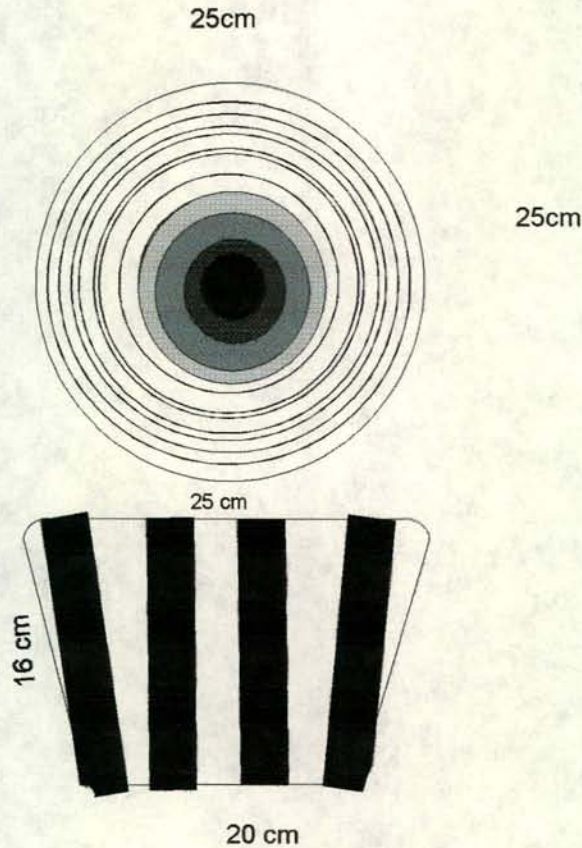

Diseñador: Constanza del Pilar Arévalo	Especialidad: Textiles
Pieza: Canasta	Referencia: Esc.(cm): 1:4 Pl.
Nombre: Canasta rallas	Línea: Mesa y Cocina
Oficio: Cestería	Recurso Natural: Cumare
Técnica: Cestería de rollo	Materia prima: Fibra de cumare

Proceso de producción: Se desfibra la materia prima y comienza a tejer desde el centro en técnica de rollo.  
Se sube hasta completar 16cm de alto.  
Completando un diámetro de 25 cm, Se remata.

Observaciones:

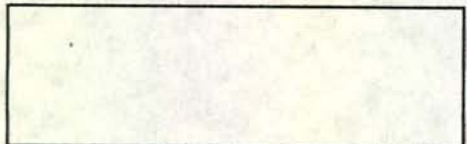

Responsable: Constanza Arévalo Fecha: Febrero/03

Sistema de ref. 9 9 2 4 2 3 Código de región 0 5 9 9 0 0 2 Referente(s)  Propuesta  Muestra  Empaque





Diseñador: Constanza del Pilar Arévalo Ramírez		Especialidad: Textiles
Pieza: Contenedor	Línea: Enceres	Artisanos: Comunidad de Raya
Nombre: Contenedor cobra	Referencia:	
	Largo (cm):	alto (cm): 13 ancho (cm):
Oficio: Cestería	Diámetro: 24	peso (gr): 280 gr
Recursos naturales: Palma de cumare	Color: Crudo	Vereda: Comunidad de Raya
Materia prima: Fibra de Cumare	Certificado hecho a mano	si <input type="checkbox"/> no <input checked="" type="checkbox"/>
		Tipo de población: Indígena

Mercado objetivo:	Costo \$1000	Precio: \$18000
Producción/mes: 12 u	Unitario: \$10000	Unitario: \$18000
Empaque:	P. mayor:	P. mayor: \$17000
Embalaje:	Empaque:	Empaque:

Diseñado por: Constanza del Pilar Arévalo
Diseñador ejecutor: Constanza del Pilar Arévalo
Recomendaciones:
Fecha: Setiembre /02

Sistema de referencia  9  9  2  4   2  3 Tipo de ficha: Referente(s)  Muestra  Línea  Empaque





Ministerio de Comercio, Industria y Turismo  
artesañas de colombia s.a.

# Dibujo y planos técnicos

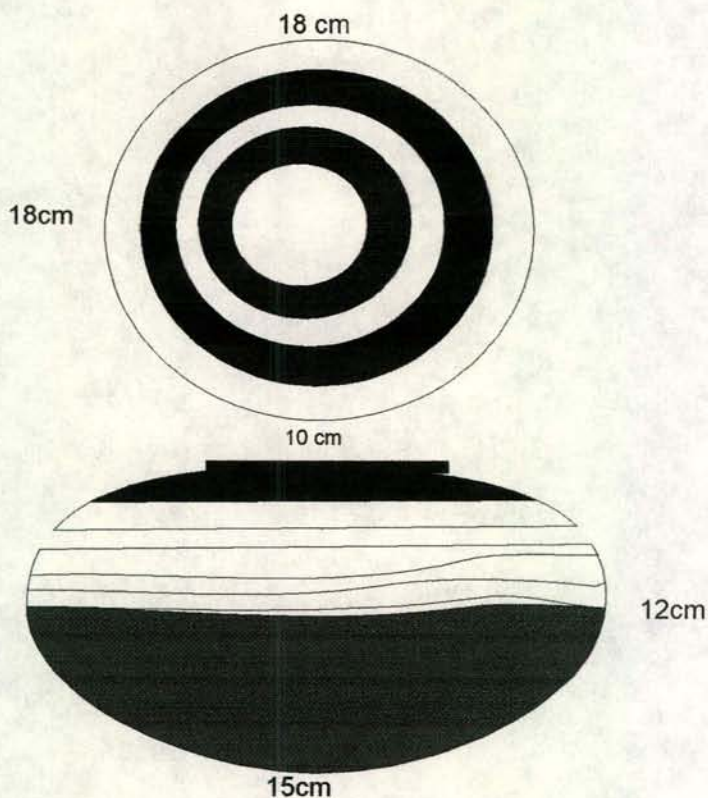

Diseñador: Constanza del Pilar Arévalo	Especialidad: Textiles
Pieza: Contenedor	Referencia: Esc.(cm): 1:4 PI.
Nombre: Contenedor cobra	Línea: Mesa y Cocina
Oficio: Cestería	Recurso Natural: Cumare
Técnica: Cestería de rollo	Materia prima: Fibra de cumare

Proceso de producción: Se desfibra la materia prima y comienza a tejer desde el centro en técnica de rollo.  
Se empieza la base de 14cm se sube ampliando el diámetro hasta 18cm, luego se disminuye, hasta completar 10cm de diámetro, . Se remata.

Observaciones:

Responsable: Constanza Arévalo Fecha: Febrero/03

Sistema de ref. 9 9 2 4 2 3 Código de región 0 5 9 9 0 0 2 Referente(s)  Propuesta  Muestra  Empaque



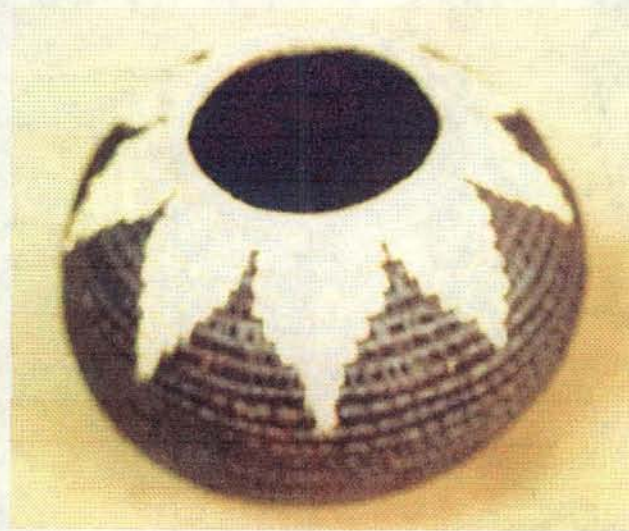

Diseñador: Constanza del Pilar Arévalo Ramírez		Especialidad: Textiles
Pieza: Contenedor	Línea: Enceres	Artisanos: Comunidad de Raya
Nombre: Contenedor grande redondo flor Referencia:		
	Largo (cm):	alto (cm): 16 ancho (cm):
Oficio: Cestería	Diámetro: 22	peso (gr): 280 gr
Recursos naturales: Palma de cumare	Color: Crudo	Departamento: Vichada
Materia prima: Fibra de Cumare	Certificado hecho a mano	Localidad: Cumaribo
	si <input type="checkbox"/> no <input checked="" type="checkbox"/>	Vereda: Comunidad de Raya
		Tipo de población: Indígena

Mercado objetivo:	Costo \$15000	Precio: \$20000
Producción/mes: 12 u	Unitario: \$15000	Unitario: \$20000
Empaque:	P. mayor:	P. mayor: \$18000
Embalaje:	Empaque:	Empaque:

Diseñado por: Constanza del Pilar Arévalo
Diseñador ejecutor: Constanza del Pilar Arévalo
Recomendaciones:
Fecha: Semtiembre /02

Sistema de referencia  9  9  2  4   2  3 Tipo de ficha: Referente(s)  Muestra  Línea  Empaque





Ministerio de Comercio, Industria y Turismo  
artesañas de colombia s.a.

# Dibujo y planos técnicos

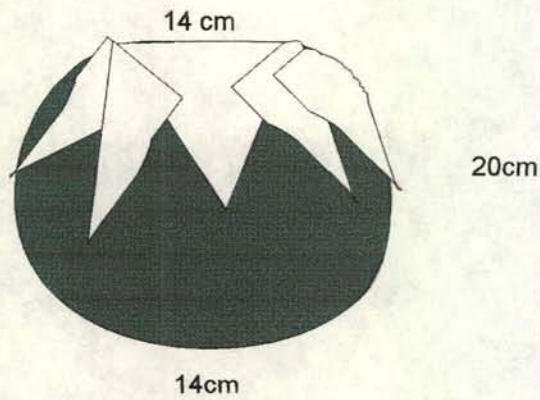
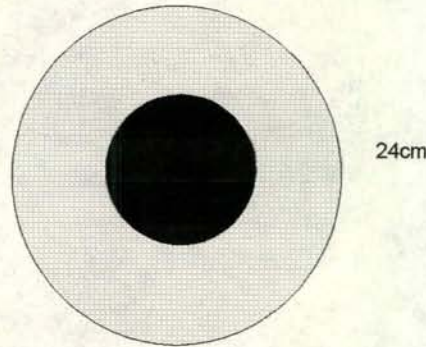

Diseñador: Constanza del Pilar Arévalo	Especialidad: Textiles
Pieza: Contenedor	Referencia: Esc.(cm): 1:4 PI.
Nombre: Contenedor flor grande	Línea: Mesa y Cocina
Oficio: Cestería	Recurso Natural: Cumare
Técnica: Cestería de rollo	Materia prima: Fibra de cumare

Proceso de producción: Se desfibra la materia prima y comienza a tejer desde el centro en técnica de rollo.  
Se empieza la base de 14cm se sube ampliando el diámetro hasta 24cm, luego se disminuye, hasta completar 14cm de diámetro, . Se remata.

Observaciones:

Responsable: Constanza Arévalo Fecha: Febrero/03

Sistema de ref. 9 9 2 4 2 3 Código de región 0 5 9 9 0 0 2 Referente(s)  Propuesta  Muestra  Empaque





Diseñador: Constanza del Pilar Arévalo Ramírez		Especialidad: Textiles
Pieza: Contenedor	Línea: Enceres	Artisanos: Comunidad de Raya
Nombre: Contenedor peque. redondo flor Referencia:		
Largo (cm):	alto (cm): 13	ancho (cm):
Oficio: Cestería	Diámetro: 16	peso (gr): 280 gr
Recursos naturales: Palma de cumare	Color: Crudo y café	Vereda: Comunidad de Raya
Materia prima: Fibra de Cumare	Certificado hecho a mano	si <input type="checkbox"/> no <input checked="" type="checkbox"/>
		Departamento: Vichada
		Localidad: Cumaribo
		Tipo de población: Indígena

Mercado objetivo:	Costo \$15000	Precio: \$18000
Producción/mes: 15 u	Unitario: \$15000	Unitario: \$18000
Empaque:	P. mayor:	P. mayor: \$16000
Embalaje:	Empaque:	Empaque:

Diseñado por: Constanza del Pilar Arévalo
Diseñador ejecutor: Constanza del Pilar Arévalo
Recomendaciones:
Fecha: Setiembre /02

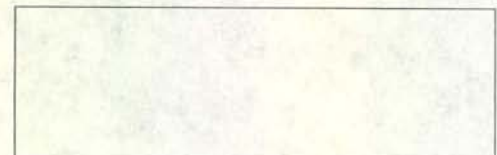

Sistema de referencia:  9  9  2  4   2  3 Tipo de ficha: Referente(s)  Muestra  Línea Empaque





Ministerio de Comercio, Industria y Turismo  
artesañas de colombia s.a.

# Dibujo y planos técnicos

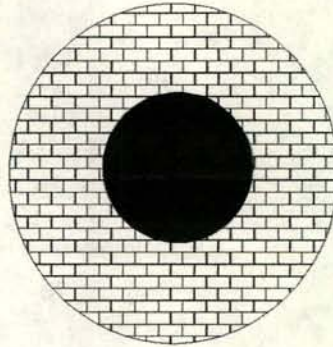

18cm

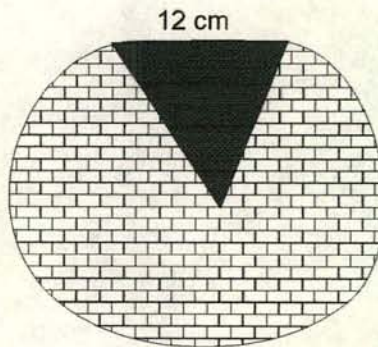

12 cm

16cm

10cm

Diseñador: Constanza del Pilar Arévalo	Especialidad: Textiles
Pieza: Contenedor	Referencia: Esc.(cm): 1:4 PI.
Nombre: Contenedor flor pequeño	Línea: Mesa y Cocina
Oficio: Cestería	Recurso Natural: Cumare
Técnica: Cestería de rollo	Materia prima: Fibra de cumare

Proceso de producción: Se desfibra la materia prima y comienza a tejer desde el centro en técnica de rollo.  
Se empieza la base de 10cm se sube ampliando el diámetro hasta 18cm, luego se disminuye, hasta completar 12cm de diámetro, . Se remata.

Observaciones:

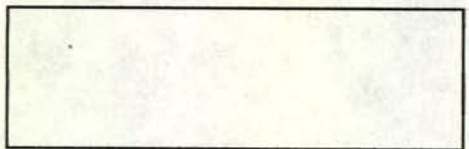

Responsable: Constanza Arévalo Fecha: Febrero/03

Sistema de ref. 9 9 2 4 2 3 Código de región 0 5 9 9 0 0 2 Referente(s)  Propuesta  Muestra  Empaque





Diseñador: Constanza del Pilar Arévalo Ramírez		Especialidad: Textiles
Pieza: Contenedor	Línea: Enceres	Artisanos: Comunidad de Raya
Nombre: Contenedor mollo	Referencia:	
	Largo (cm):	alto (cm): 20 ancho (cm):
Oficio: Cestería	Diámetro: 24	peso (gr): 380 gr
Departamento: Vichada	Localidad: Cumaribo	
Recursos naturales: Palma de cumare	Color: Crudo y café	Vereda: Comunidad de Raya
Materia prima: Fibra de Cumare	Certificado hecho a mano	si <input type="checkbox"/> no <input checked="" type="checkbox"/>
		Tipo de población: Indígena

Mercado objetivo:	Costo \$25000	Precio: \$35000
Producción/mes: 5 u	Unitario: \$25000	Unitario: \$35000
Empaque:	P. mayor:	P. mayor: \$33000
Embalaje:	Empaque:	Empaque:

Diseñado por: Constanza del Pilar Arévalo
Diseñador ejecutor: Constanza del Pilar Arévalo
Recomendaciones:
Fecha: Septiembre /02

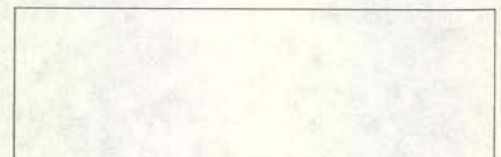

Sistema de referencia:  9  9  2  4   2  3 Tipo de ficha: Referente(s)  Muestra  Línea  Empaque





Ministerio de Comercio, Industria y Turismo  
artesanas de colombia s.a.

# Dibujo y planos técnicos

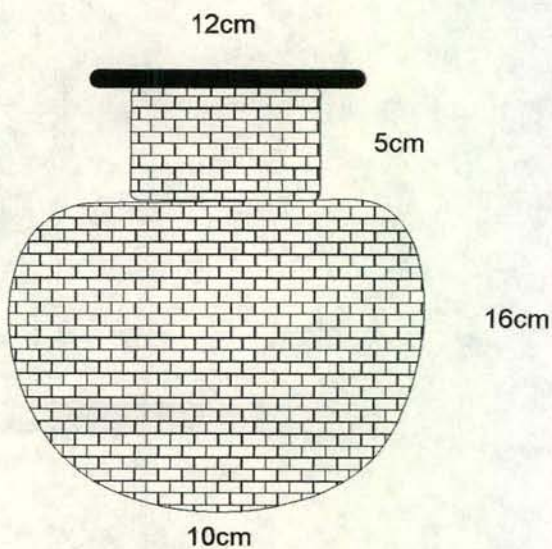

Diseñador: Constanza del Pilar Arévalo	Especialidad: Textiles
Pieza: Contenedor	Referencia: Esc.(cm): 1:4 Pl.
Nombre: Contenedor mollo	Línea: Mesa y Cocina
Oficio: Cestería	Recurso Natural: Cumare
Técnica: Cestería de rollo	Materia prima: Fibra de cumare

Proceso de producción: Se desfibra la materia prima y comienza a tejer desde el centro en técnica de rollo.  
 Se empieza la base de 10cm se sube ampliando el diámetro hasta 22cm, luego se disminuye, hasta completar 16 cm de alto, luego se sube recto 5 cm y se termina haciendo un ala de 3 vuletas. Se remata.

Observaciones:

Responsable: Constanza Arévalo Fecha: Febrero/03

Sistema de ref. 9 9 2 4 2 3 Código de región 0 5 9 9 0 0 2 Referente(s)  Propuesta  Muestra  Empaque





Diseñador: Constanza del Pilar Arévalo Ramírez		Especialidad: Textiles
Pieza: Panera	Línea: Enceres	Artisanos: Comunidad de Raya
Nombre: Panera con tapa	Referencia:	
	Largo (cm):	alto (cm): 8    ancho (cm):
Oficio: Cestería	Diámetro: 22	peso (gr): 380 gr
Recursos naturales: Palma de cumare	Color: Crudo y café	Localidad: Cumaribo
Materia prima: Fibra de Cumare	Certificado hecho a mano	si <input type="checkbox"/> no <input checked="" type="checkbox"/>
		Vereda: Comunidad de Raya
		Tipo de población: Indígena

Mercado objetivo:	Costo \$15000	Precio: \$20000
Producción/mes: 10 u	Unitario: \$15000	Unitario: \$20000
Empaque:	P. mayor:	P. mayor: \$18000
Embalaje:	Empaque:	Empaque:

Diseñado por: Constanza del Pilar Arévalo
Diseñador ejecutor: Constanza del Pilar Arévalo
Recomendaciones:
Fecha: Septiembre /02

Sistema de referencia  9  9  2  4   2  3 Tipo de ficha: Referente(s)  Muestra  Línea  Empaque





Ministerio de Comercio, Industria y Turismo  
artesanías de colombia s.a.

# Dibujo y planos técnicos

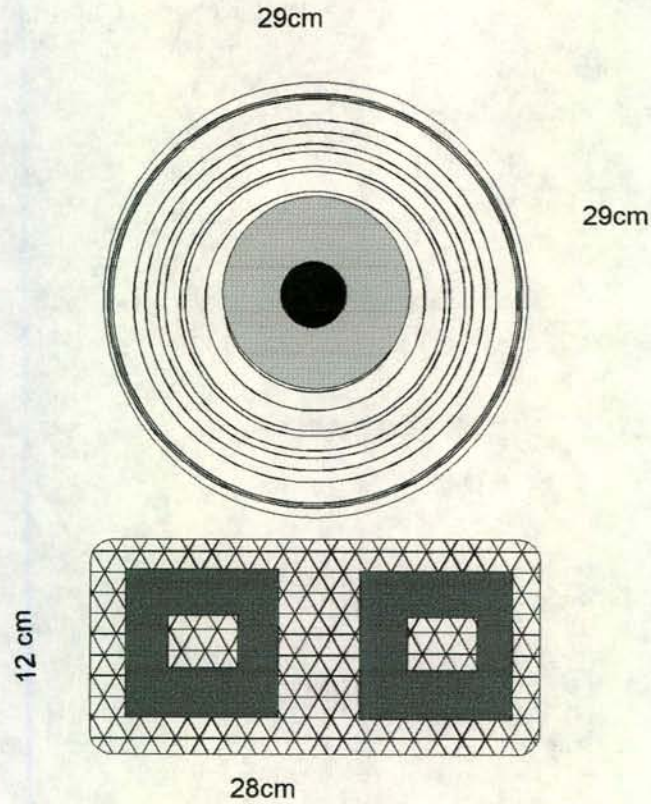

Diseñador: Constanza del Pilar Arévalo	Especialidad: Textiles
Pieza: Panera	Referencia: Esc.(cm): 1:4 PI.
Nombre: Panera con tapa	Línea: Mesa y Cocina
Oficio: Cestería	Recurso Natural: Cumare
Técnica: Cestería de rollo	Materia prima: Fibra de cumare

Proceso de producción: Se desfibra la materia prima y comienza a tejer desde el centro en técnica de rollo.  
 Se sube hasta completar 12cm de alto.  
 Completando un diámetro de 28 cm, Se remataSe realiza la tapa de 29 cm de diámetro.

Observaciones:

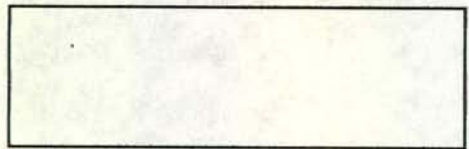

Responsable: Constanza Arévalo Fecha: Febrero/03

Sistema de ref. 9 9 2 4 2 3 Código de región 0 5 9 9 0 0 2 Referente(s)  Propuesta  Muestra  Empaque





Diseñador: Constanza del Pilar Arévalo Ramírez		Especialidad: Textiles
Pieza: Contenedor	Línea: Enceres	Artisanos: Comunidad de Raya
Nombre: Contenedor ovalado	Referencia:	
	Largo (cm):	alto (cm): 9 ancho (cm): 20 Departamento: Vichada
Oficio: Cestería	Diámetro: 24	peso (gr): 380 gr Localidad: Cumaribo
Recursos naturales: Palma de cumare	Color: Crudo y café	Vereda: Comunidad de Raya
Materia prima: Fibra de Cumare	Certificado hecho a mano	si <input type="checkbox"/> no <input checked="" type="checkbox"/> Tipo de población: Indígena

Mercado objetivo:	Costo \$15000	Precio: \$22000
Producción/mes: 10 u	Unitario: \$15000	Unitario: \$22000
Empaque:	P. mayor:	P. mayor: \$20000
Embalaje:	Empaque:	Empaque:

Diseñado por: Constanza del Pilar Arévalo
Diseñador ejecutor: Constanza del Pilar Arévalo
Recomendaciones:
Fecha: Semtiembre /02

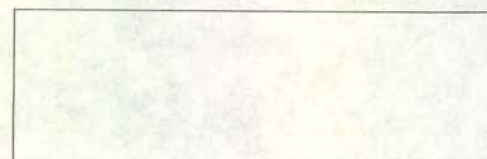

Sistema de referencia  9  9  2  4   2  3 Tipo de ficha: Referente(s)  Muestra  Línea  Empaque





Ministerio de Comercio, Industria y Turismo  
artesanas de colombia s.a.

# Dibujo y planos técnicos

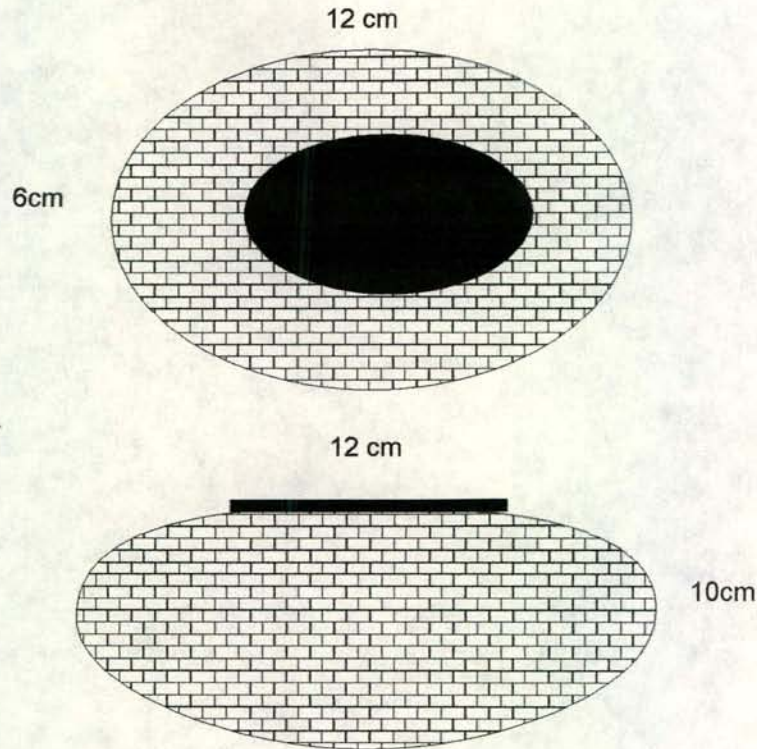

Diseñador: Constanza del Pilar Arévalo	Especialidad: Textiles
Pieza: Contenedor	Referencia: Esc.(cm): 1:4 PI.
Nombre: Contenedor ovalado	Línea: Mesa y Cocina
Oficio: Cestería	Recurso Natural: Cumare
Técnica: Cestería de rollo	Materia prima: Fibra de cumare

Proceso de producción: Se desfibra la materia prima y comienza a tejer desde el centro en técnica de rollo.  
Se empieza la base de 6 x 12cm se sube ampliando el diámetro hasta 10 x 18cm, luego se disminuye, hasta completar 12cm de diámetro, . Se remata.

Observaciones:

Responsable: Constanza Arévalo Fecha: Febrero/03

Sistema de ref. 9 9 2 4 2 3 Código de región 0 5 9 9 0 0 2 Referente(s)  Propuesta  Muestra  Empaque



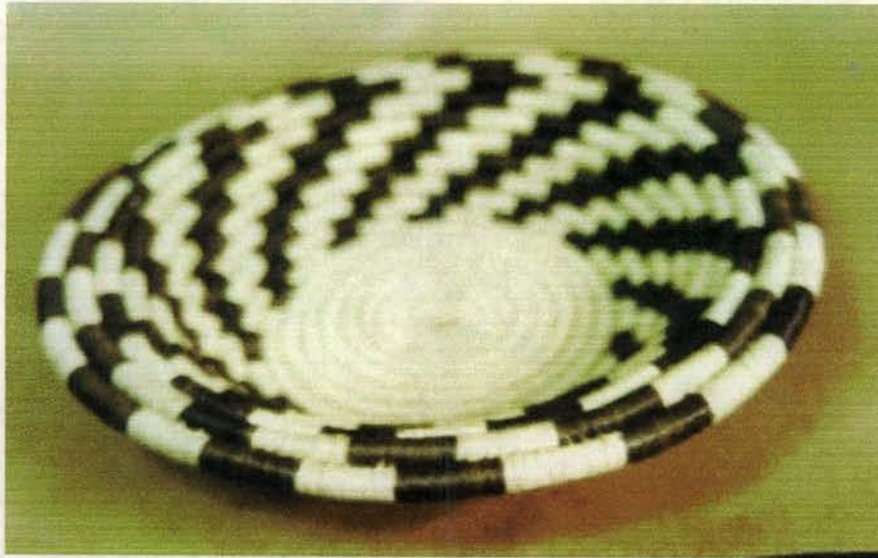

Diseñador: Constanza del Pilar Arévalo Ramírez		Especialidad: Textiles
Pieza: Frutero	Línea: Mesa y cocina	Artisanos: Comunidad de 15 de Agosto
Nombre: Frutero redondo	Referencia:	
	Largo (cm):    alto (cm): 6    ancho (cm):	Departamento: Vichada
Oficio: Cestería	Diámetro: 26    peso (gr): 150 gr	Localidad: Cumaribo
Recursos naturales: Palma de cumare	Color: Crudo	Vereda: Comunidad de 15 de Agosto
Materia prima: Fibra de Cumare	Certificado hecho a mano    si <input type="checkbox"/> no <input checked="" type="checkbox"/>	Tipo de población: Indígena

Mercado objetivo:	Costo \$12000	Precio: \$14000
Producción/mes: 12 u	Unitario: \$12000	Unitario: \$14000
Empaque:	P. mayor:	P. mayor: \$13000
Embalaje:	Empaque:	Empaque:

Diseñado por: Constanza del Pilar Arévalo

Diseñador ejecutor: Constanza del Pilar Arévalo

Recomendaciones:

Fecha: Septiembre /02

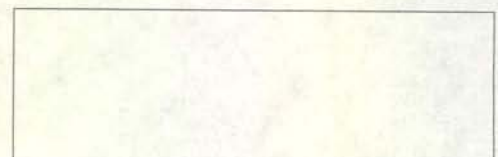

Sistema de referencia  9  9  2  5    2  3    Tipo de ficha:    Referente(s)     Muestra     Línea     Empaque





Ministerio de Comercio, Industria y Turismo  
artesanías de colombia s.a.

# Dibujo y planos técnicos

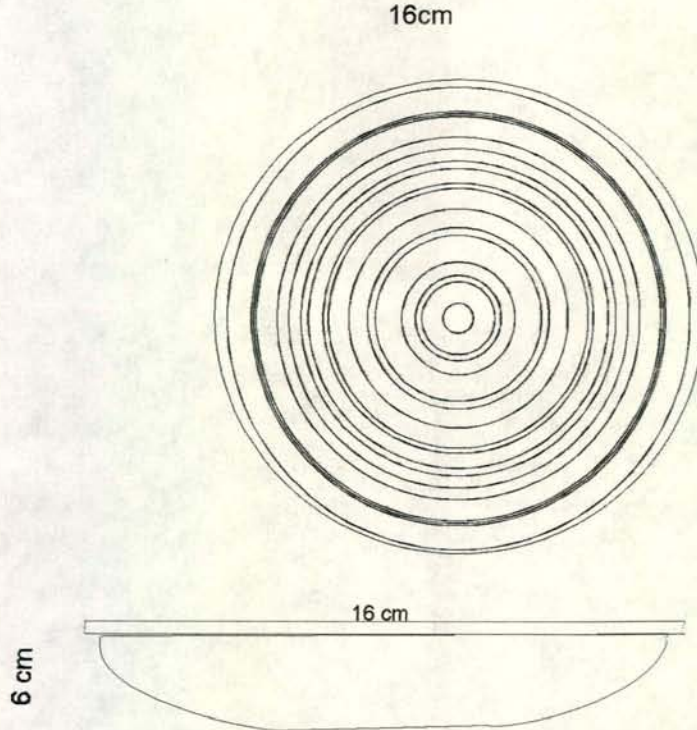

Diseñador: Constanza del Pilar Arévalo	Especialidad: Textiles
Pieza: Frutero	Referencia: Esc.(cm): 1:4 Pl.
Nombre: Frutero redondo	Línea: Mesa y Cocina
Oficio: Cestería	Recurso Natural: Cumare
Técnica: Cestería de rollo	Materia prima: Fibra de cumare

Proceso de producción: Se desfibra la materia prima y comienza a tejer desde el centro en técnica de rollo.  
Se sube hasta completar 6cm de alto y diámetro 16 cm. Se remata..

Observaciones:

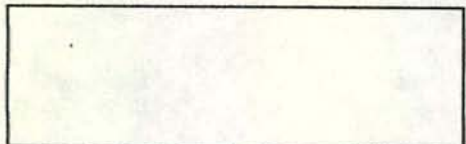

Responsable: Constanza Arévalo Fecha: Febrero/03

Sistema de ref. 9 9 2 4 2 3 Código de región 0 5 9 9 0 0 2 Referente(s)  Propuesta  Muestra  Empaque





Diseñador: Constanza del Pilar Arévalo Ramírez		Especialidad: Textiles
Pieza: Plato	Línea: Mesa y cocina	Artisanos: Comunidad de 15 de Agosto
Nombre: Plato grande	Referencia:	
	Largo (cm):      alto (cm): 7      ancho (cm): 18	Departamento: Vichada
Oficio: Cestería	Diámetro: 35      peso (gr): 150 gr	Localidad: Cumaribo
Recursos naturales: Palma de cumare	Color: Crudo	Vereda: Comunidad de 15 de Agosto
Materia prima: Fibra de Cumare	Certificado hecho a mano    sí <input type="checkbox"/> no <input checked="" type="checkbox"/>	Tipo de población: Indígena

Mercado objetivo:	Costo \$20000	Precio: \$25000
Producción/mes: 30 u	Unitario: \$20000	Unitario: \$25000
Empaque:	P. mayor:	P. mayor: \$23000
Embalaje:	Empaque:	Empaque:

Diseñado por: Constanza del Pilar Arévalo
Diseñador ejecutor: Constanza del Pilar Arévalo
Recomendaciones:
Fecha: Septiembre/02

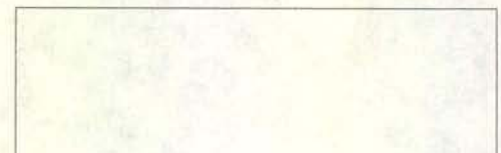

Sistema de referencia  9  9  2  4    2  3 Tipo de ficha: Referente(s)  Muestra  Línea  Empaque





Ministerio de Comercio, Industria y Turismo  
artesañas de colombia s.a.

# Dibujo y planos técnicos

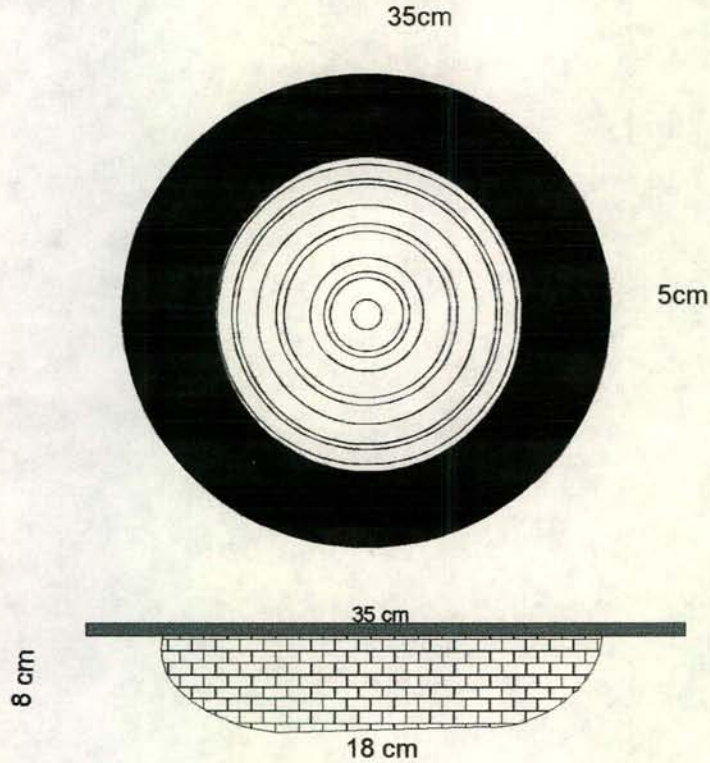

Diseñador: Constanza del Pilar Arévalo	Especialidad: Textiles
Pieza: Plato	Referencia: Esc.(cm): 1:4 Pl.
Nombre: Plato redondo grande	Línea: Mesa y Cocina
Oficio: Cestería	Recurso Natural: Cumare
Técnica: Cestería de rollo	Materia prima: Fibra de cumare

Proceso de producción: Se desfibra la materia prima y comienza a tejer desde el centro en técnica de rollo.  
Se sube hasta completar 8cm de alto y luego se realiza el ala de 5cm de ancho. Completando un diámetro de 35 cm, Se remata.

Observaciones:

Responsable: Constanza Arévalo Fecha: Febrero/03

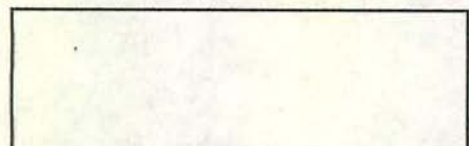





Diseñador: Constanza del Pilar Arévalo Ramírez		Especialidad: Textiles
Pieza: Plato	Línea: Mesa y cocina	Artesanos: Comunidad de 15 de Agosto
Nombre: Plato mediano	Referencia:	
	Largo (cm):    alto (cm): 6    ancho (cm): 14	Departamento: Vichada
Oficio: Cestería	Diámetro: 28    peso (gr): 180 gr	Localidad: Cumaribo
Recursos naturales: Palma de cumare	Color: Crudo	Vereda: Comunidad de 15 de Agosto
Materia prima: Fibra de Cumare	Certificado hecho a mano    si <input type="checkbox"/> no <input checked="" type="checkbox"/>	Tipo de población: Indígena

Mercado objetivo:	Costo \$17000	Precio: \$20000
Producción/mes: 30 u	Unitario: \$17000	Unitario: \$20000
Empaque:	P. mayor:	P. mayor: \$19000
Embalaje:	Empaque:	Empaque:

Diseñado por: Constanza del Pilar Arévalo
Diseñador ejecutor: Constanza del Pilar Arévalo
Recomendaciones:
Fecha: Septiembre/02

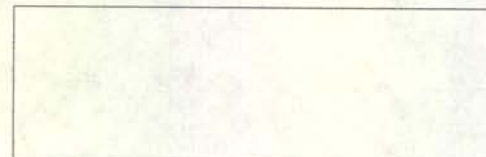

Sistema de referencia  9  9  2  4    2  3    Tipo de ficha:    Referente(s)     Muestra     Línea     Empaque





Ministerio de Comercio, Industria y Turismo  
artesanas de colombia s.a.

# Dibujo y planos técnicos

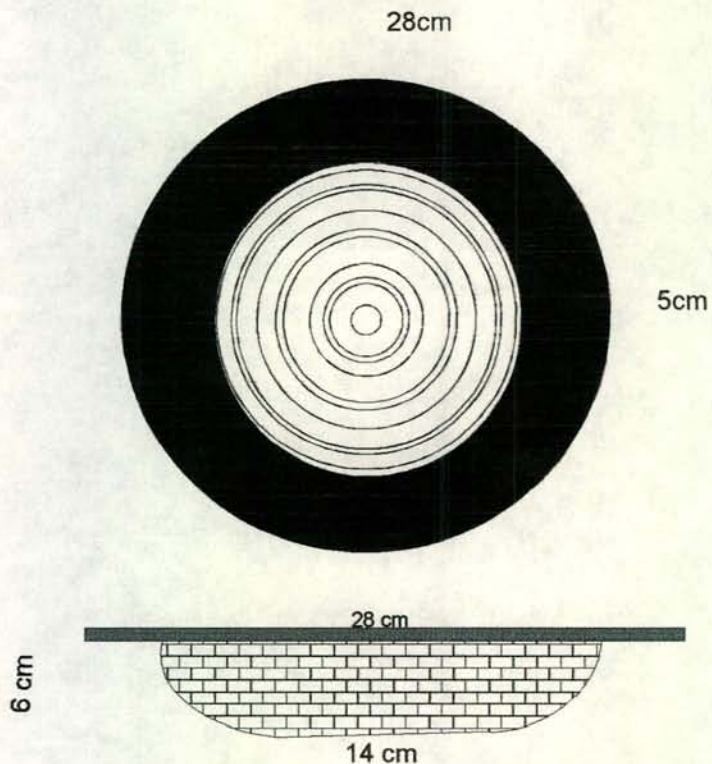

Diseñador: Constanza del Pilar Arévalo	Especialidad: Textiles
Pieza: Plato	Referencia: Esc.(cm): 1:4 Pl.
Nombre: Plato redondo mediano	Línea: Mesa y Cocina
Oficio: Cestería	Recurso Natural: Cumare
Técnica: Cestería de rollo	Materia prima: Fibra de cumare

Proceso de producción: Se desfibra la materia prima y comienza a tejer desde el centro en técnica de rollo.  
Se sube hasta completar 6cm de alto y luego se realiza el ala de 5cm de ancho. Completando un diámetro de 28 cm, Se remata.

Observaciones:

Responsable: Constanza Arévalo Fecha: Febrero/03

Sistema de ref. 9 9 2 4 2 3 Código de región 0 5 9 9 0 0 2 Referente(s)  Propuesta  Muestra  Empaque





Diseñador: Constanza del Pilar Arévalo Ramírez		Especialidad: Textiles
Pieza: Plato	Línea: Mesa y cocina	Artisanos: Comunidad de 15 de Agosto
Nombre: Plato pequeño	Referencia:	
	Largo (cm):    alto (cm): 6    ancho (cm): 14	Departamento: Vichada
Oficio: Cestería	Diámetro: 23    peso (gr): 160 gr	Localidad: Cumaribo
Recursos naturales: Palma de cumare	Color: Crudo	Vereda: Comunidad de 15 de Agosto
Materia prima: Fibra de Cumare	Certificado hecho a mano    si <input type="checkbox"/> no <input checked="" type="checkbox"/>	Tipo de población: Indígena

Mercado objetivo:	Costo \$17000	Precio: \$20000
Producción/mes: 30 u	Unitario: \$17000	Unitario: \$20000
Empaque:	P. mayor:	P. mayor: \$19000
Embalaje:	Empaque:	Empaque:

Diseñado por: Constanza del Pilar Arévalo

Diseñador ejecutor: Constanza del Pilar Arévalo

Recomendaciones:

Fecha: Septiembre/02

Sistema de referencia  9  9  2  4    2  3    Tipo de ficha:    Referente(s)     Muestra     Línea     Empaque





Ministerio de Comercio, Industria y Turismo  
artesañas de colombia s.a.

# Dibujo y planos técnicos

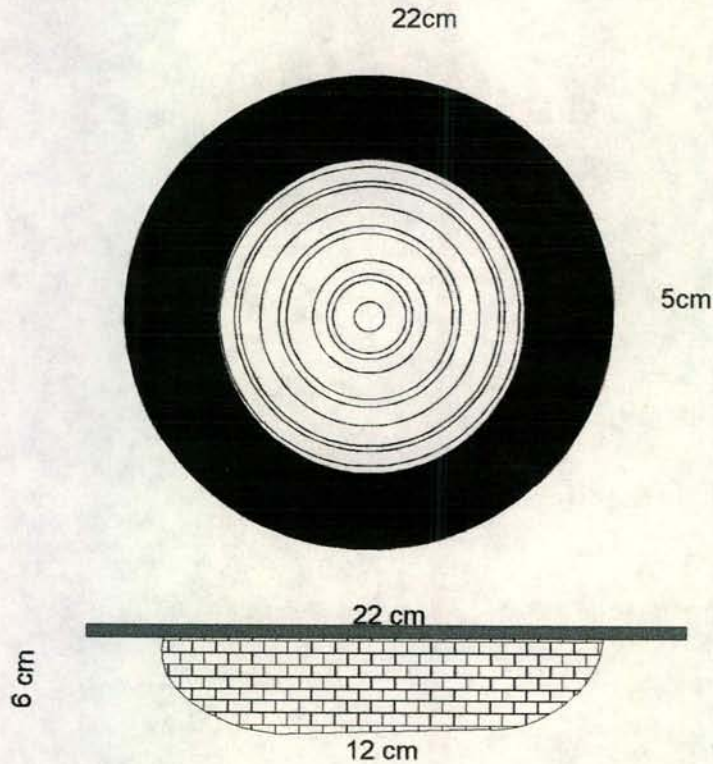

Diseñador: Constanza del Pilar Arévalo	Especialidad: Textiles
Pieza: Plato	Referencia: Esc.(cm): 1:4 Pl.
Nombre: Plato redondo pequeño	Línea: Mesa y Cocina
Oficio: Cestería	Recurso Natural: Cumare
Técnica: Cestería de rollo	Materia prima: Fibra de cumare

Proceso de producción: Se desfibra la materia prima y comienza a tejer desde el centro en técnica de rollo.  
Se sube hasta completar 6cm de alto y luego se realiza el ala de 5cm de ancho. Completando un diámetro de 22 cm, Se remata.

Observaciones:

---



---



---



---



---



---

Responsable: Constanza Arévalo Fecha: Febrero/03

Sistema de ref. 9 9 2 4 2 3 Código de región 0 5 9 9 0 0 2 Referente(s)  Propuesta  Muestra  Empaque



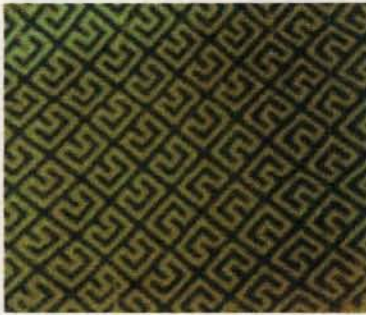

Herradura

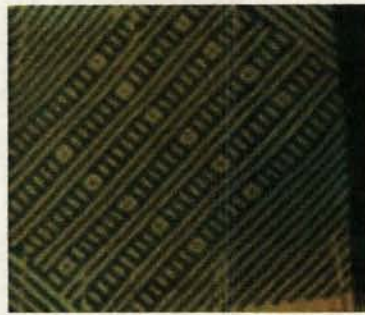

Diagonales líneas cuadros



Cruz centro rombo



Cruz concéntrica



Espiral concéntrica



Rombo pez



Rombos



Diagonales concéntricas

Diseñador: Constanza del Pilar Arévalo Ramírez		Especialidad: Textiles
Pieza: Telas	Línea: Accesorios	Artisanos: Luis García Bonilla
Nombre: Telas pequeñas	Referencia:	
	Largo (cm): 28    alto (cm):    ancho (cm): 28	Departamento: Vichada
Oficio: Tejeduría	Diámetro:    peso (gr): 50 gr	Localidad: Cumaribo
Recursos naturales: Jua jua	Color: Crudo y café	Vereda: Comunidad de 15 de Agosto
Materia prima: Fibra de jua jua	Certificado hecho a mano    sí <input type="checkbox"/> no <input checked="" type="checkbox"/>	Tipo de población: Indígena

Mercado objetivo:	Costo \$10000	Precio: \$14000
Producción/mes: 30 u	Unitario: \$10000	Unitario: \$14000
Empaque:	P. mayor:	P. mayor: \$12000
Embalaje:	Empaque:	Empaque:

Diseñado por: Constanza del Pilar Arévalo

Diseñador ejecutor: Constanza del Pilar Arévalo

Recomendaciones:

Fecha: Septiembre/02

Sistema de referencia  9  9  2  4   2  3    Tipo de ficha:    Referente(s)     Muestra     Línea    Empaque



28 cm

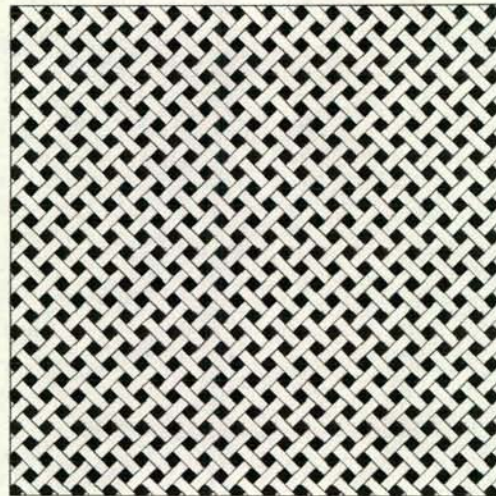

28 cm

Diseñador: Constanza del Pilar Arévalo	Especialidad: Textiles
Pieza: Telas	Referencia: Esc.(cm): 1:4 PI.
Nombre: Telas pequeña	Línea: Enceres
Oficio: Tejeduría	Recurso Natural: Jua jua
Técnica: Tejido plano	Materia prima: Fibra de jua jua

Proceso de producción: Se desfibra la materia prima y comienza a tejer desde el centro se completa la medida de 28 x 28cm.

Observaciones:

Responsable: Constanza Arévalo Fecha: Septiembre/03

Sistema de ref. 9 9 2 4 2 3 Código de región 0 5 9 9 0 0 2 Referente(s)  Propuesta  Muestra  Empaque





Centro cruz



Diagonales



Rombos y zig zag



Centro rombo



Rombo y cruz

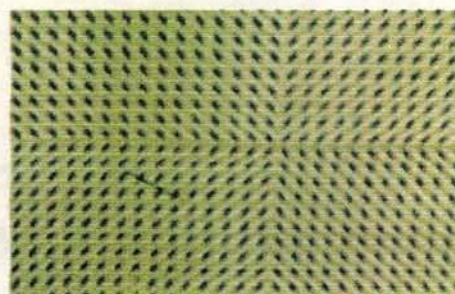

Diagonales encontradas

Diseñador: Constanza del Pilar Arévalo Ramírez		Especialidad: Textiles
Pieza: Telas	Línea: Accesorios	Artisanos: Luis García Bonilla
Nombre: Telas grandes	Referencia:	
	Largo (cm): 70    alto (cm):    ancho (cm): 50	Departamento: Vichada
Oficio: Tejeduría	Diámetro:    peso (gr): 80 gr	Localidad: Cumaribo
Recursos naturales: Jua jua	Color: Crudo y café	Vereda: Comunidad de 15 de Agosto
Materia prima: Fibra de jua jua	Certificado hecho a mano    si <input type="checkbox"/> no <input checked="" type="checkbox"/>	Tipo de población: Indígena

Mercado objetivo:	Costo \$17000	Precio: \$22000
Producción/mes: 30 u	Unitario: \$17000	Unitario: \$22000
Empaque:	P. mayor:	P. mayor: \$20000
Embalaje:	Empaque:	Empaque:

Diseñado por: Constanza del Pilar Arévalo
Diseñador ejecutor: Constanza del Pilar Arévalo
Recomendaciones:
Fecha: Septiembre/02

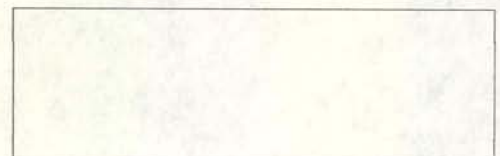

Sistema de referencia  9  9  2  4   2  3    Tipo de ficha:    Referente(s)     Muestra     Línea     Empaque



50 cm

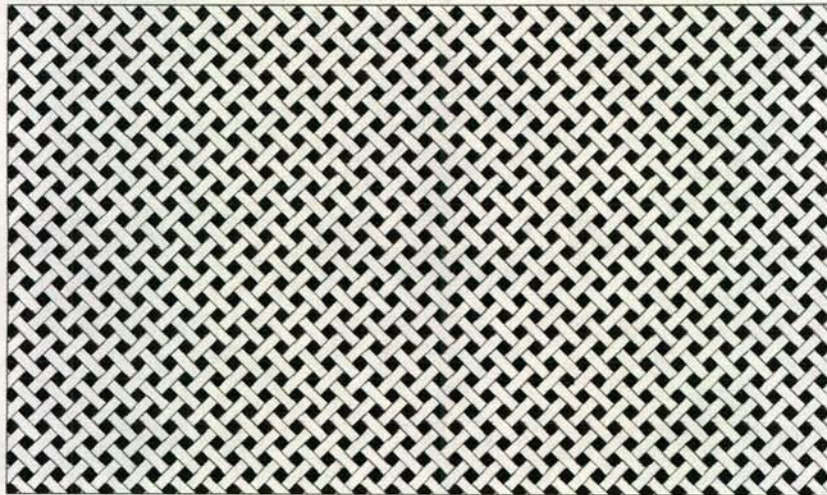

70 cm

Diseñador: Constanza del Pilar Arévalo	Especialidad: Textiles
Pieza: Telas	Referencia: Esc.(cm): 1:4 Pl.
Nombre: Telas grandes	Línea: Enceres
Oficio: Tejeduría	Recurso Natural: Jua jua
Técnica: Tejido plano	Materia prima: Fibra de jua jua

Proceso de producción: Se desfibra la materia prima y comienza a tejer desde el centro se completa la medida de un pliego.

---



---



---



---



---



---

Observaciones:

---



---



---



---



---

Responsable: Constanza Arévalo      Fecha: Septiembre/03





Ministerio de Comercio, Industria y Turismo  
**artesanías de colombia s.a.**

**INFORME CONSOLIDADO PRODUCTOS ASESORADOS  
DISEÑADOR: CONSTANZA ARÉVALO**

CANT.	PRODUCTO	REFERENCIA	DIMENSIONES	RECURSO NATURAL / M.P.	OFICIO	TÉCNICA	COSTO	CAP. PROD.	PROVEEDOR RESPONSABLE C.C. / NIT
5	INDIVIDUAL REDONDO	30-1104-064U	38 CM DE DIAMETRO	CUMARE	CESTERIA	ENRROLLADO	\$10000	20U	COMUNIDAD DE RAYA LIDER GRUPO ELSA LÓPEZ CC30217948
14	PORTACAZUELAS	30--11-04-062U	base12cm X boca17cm X alto6cm	CUMARE	CESTERIA	ENRROLLADO	\$9000	50U	COMUNIDAD DE RAYA LIDER GRUPO ELSA LÓPEZ CC30217948
5	PORTACALIENTES		30cm de diametro	CUMARE	CESTERIA	ENRROLLADO	\$12000	50U	COMUNIDAD DE RAYA LIDER GRUPO ELSA LÓPEZ CC30217949
1	FRUTERO		base12cm X boca 26cm X alto6cm	CUMARE	CESTERIA	ENRROLLADO	\$14000	12U	COMUNIDAD DE RAYA LIDER GRUPO ELSA LÓPEZ CC30217950
2	PLATO GRANDE		35cmx 18 de base x 7 cm alto	CUMARE	CESTERIA	ENRROLLADO	\$22000	30U	COMUNIDAD INDIGENA DE 15 DE AGOSTO Lider Lucila garcia cc30217797 Cumaribo
1	PLATO MEDIANO		32cm x 14cm base x 6cm alto	CUMARE	CESTERIA	ENRROLLADO	\$22000	30U	COMUNIDAD INDIGENA DE 15 DE AGOSTO Lider Lucila garcia cc30217797 Cumaribo
1	PLATO PEQUEÑO		28cm x 14cm base x 6cm alto	CUMARE	CESTERIA	ENRROLLADO	\$20000	30U	COMUNIDAD INDIGENA DE 15 DE AGOSTO Lider Lucila garcia cc30217797 Cumaribo
1	CENTRO DE MESA		38 CM DE DIAMETRO	CUMARE	CESTERIA	ENRROLLADO	\$15000	20U	COMUNIDAD INDIGENA DE 15 DE AGOSTO Lider Lucila garcia cc30217797 Cumaribo
1	CONTENEDOR GRANDE REDONDO FLOR		12cm base x 22cm diametro x 10cm Alto 16cm	CUMARE	CESTERIA	ENRROLLADO	\$20000	10U	COMUNIDAD INDIGENA DE 15 DE AGOSTO Lider Lucila garcia cc30217797 Cumaribo
1	CONTENEDOR PEQUEÑO REDONDO FLOR		10cm base x 16cm diametro x 9cm Alto 13cm	CUMARE	CESTERIA	ENRROLLADO	\$18000	15U	COMUNIDAD INDIGENA DE 15 DE AGOSTO Lider Lucila garcia cc30217797 Cumaribo



1	BANDEJA ALA PEQUEÑA		19X 22cm base, 32 X 26cm Ala, 5cm Alto	CUMARE	CESTERIA	ENROLLADO	\$15000	10U	COMUNIDAD INDIGENA DE 15 DE AGOSTO Lider Lucila Garcia cc30217797 Cumaribo
1	BANDEJA ALA GRANDE RALLAS		16X 25cm base, 30 X 38cm Ala, 5cm Alto	CUMARE	CESTERIA	ENROLLADO	\$20000	10U	COMUNIDAD INDIGENA DE 15 DE AGOSTO Lider Lucila Garcia cc30217797 Cumaribo
1	CONTENEDOR COBRA		14cm base, 12cm boca, 24cm diametro t. 13cm Alto	CUMARE	CESTERIA	ENROLLADO	\$18000	12U	COMUNIDAD INDIGENA DE 15 DE AGOSTO Lider Lucila Garcia cc30217797 Cumaribo
1	CONTENEDOR OVALADO		11X 20cm base, 24 X 17cm cuerpo, 10x16cm boca, 9cm Alto	CUMARE	CESTERIA	ENROLLADO	\$22000	10U	COMUNIDAD INDIGENA DE 15 DE AGOSTO Lider Lucila Garcia cc30217797 Cumaribo
1	CONTENEDOR REDONDO RALLAS		16cm base, 10cm boca, 23cm diametro t. 12cm Alto	CUMARE	CESTERIA	ENROLLADO	\$18000	10U	COMUNIDAD INDIGENA DE 15 DE AGOSTO Lider Lucila Garcia cc30217797 Cumaribo
1	CONTENEDOR MOLLO		17cm base, 16cm boca, 24cm diametro t. 20cm Alto, 10 cuello	CUMARE	CESTERIA	ENROLLADO	\$35000	5U	COMUNIDAD INDIGENA DE 15 DE AGOSTO Lider Lucila Garcia cc30217797 Cumaribo
1	CANASTA REDONDA RALLAS		18cm base, 24cm diametro t. 12cm Alto	CUMARE	CESTERIA	ENROLLADO	\$25000	10U	COMUNIDAD INDIGENA DE 15 DE AGOSTO Mariela Garcia cc30.217.750Cumarubo
1	PANERA REDONDA CON TAPA		22cm diametro t. 8cm Alto	CUMARE	CESTERIA	ENROLLADO	\$20000	10U	COMUNIDAD INDIGENA DE 15 DE AGOSTO Mariela Garcia cc30.217.750Cumarubo
7	TELAS GRANDES		70 X 50CM	JUA JUA	TEJEDURÍA	TEJIDO PLANO	\$22000	20U	COMUNIDAD INDIGENA DE 15 DE AGOSTO Mariela Garcia cc30.217.750Cumarubo
8	TELAS PEQUEÑAS		28X28CM	JUA JUA	TEJEDURÍA	TEJIDO PLANO	\$10000	30U	COMUNIDAD INDIGENA DE 15 DE AGOSTO Mariela Garcia cc30.217.750Cumarubo









Ministerio de Comercio, Industria y Turismo  
**artesanías de colombia s.a.**

Centro *de diseño*  
Colombiano *para la artesanía y las PYMES*

## **Fichas Técnicas**

**Departamento del Vaúpes  
2003**

---





Diseñador: Constanza del Pilar Arévalo Ramírez		Especialidad: Talla
Pieza: Frutero	Línea: Mesa y cocina	Artisanos: Jorge López
Nombre: Frutero cuadrado grande	Referencia:	
	Largo (cm): 30 alto (cm): 12 ancho (cm): 30	Departamento: Vaupés
Oficio: Talla	Diámetro: peso (gr): 500 gr	Localidad: Mitú
Recursos naturales: Madera	Color: Crudo y café	Vereda: Comunidad de Timbó
Materia prima: Balsa	Certificado hecho a mano si <input type="checkbox"/> no <input checked="" type="checkbox"/>	Tipo de población: Indígena

Mercado objetivo:	Costo \$30000	Precio: \$40000
Producción/mes: 25 unidades	Unitario: \$30000	Unitario: \$40000
Empaque:	P. mayor: \$28000	P. mayor: \$38000
Embalaje:	Empaque:	Empaque:

Diseñado por: Constanza del Pilar Arévalo
Diseñador ejecutor: Constanza del Pilar Arévalo
Recomendaciones:
Fecha: Febrero /03

Sistema de referencia  9  7  0  4    1  4 Tipo de ficha: Referente(s)  Muestra  Línea  Empaque



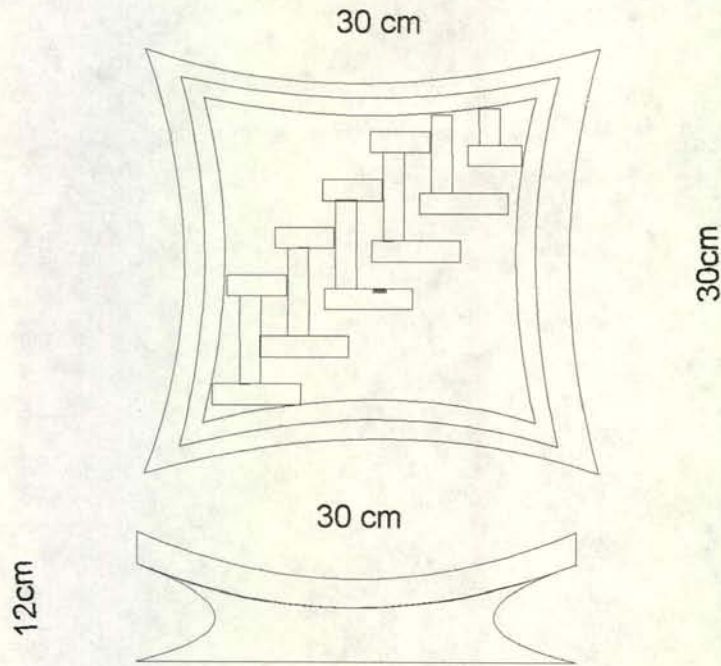

Diseñador: Constanza del Pilar Arévalo	Especialidad: Textiles
Pieza: Frutero	Referencia: Esc.(cm): 1:4 PI.
Nombre: Frutero cuadrado grande	Línea: Mesa y Cocina
Oficio: Talla	Recurso Natural: Madera
Técnica: Talla en madera	Materia prima: Balso

Proceso de producción: Cortar las piezas de madera con serrucho con las necesarias.  
Tallar de acuerdo al diseño, Luego se pinta con el dibujo encogido y se brilla.

Observaciones:

Responsable: Constanza Arévalo Fecha: Febrero/03





Diseñador: Constanza del Pilar Arévalo Ramírez		Especialidad: Talla
Pieza: Frutero	Línea: Mesa y cocina	Artesanos: Jorge López
Nombre: Frutero cuadrado pequeño	Referencia:	
	Largo (cm): 20 alto (cm): 15 ancho (cm): 20	Departamento: Vaupés
Oficio: Talla	Diámetro: peso (gr): 350 gr	Localidad: Mitú
Recursos naturales: Madera	Color: Crudo y café	Vereda: Comunidad de Timbó
Materia prima: Balso	Certificado hecho a mano si <input type="checkbox"/> no <input checked="" type="checkbox"/>	Tipo de población: Indígena

Mercado objetivo:	Costo \$15000	Precio: \$20000
Producción/mes: 25 unidades	Unitario: \$15000	Unitario: \$20000
Empaque:	P. mayor: \$13000	P. mayor: \$18000
Embalaje:	Empaque:	Empaque:

Diseñado por: Constanza del Pilar Arévalo
Diseñador ejecutor: Constanza del Pilar Arévalo
Recomendaciones:
Fecha: Febrero /03

Sistema de referencia:  9  7  0  4    1  4 Tipo de ficha: Referente(s)  Muestra  Línea  Empaque





Ministerio de Comercio, Industria y Turismo  
artesañas de colombia s.a.

# Dibujo y planos técnicos

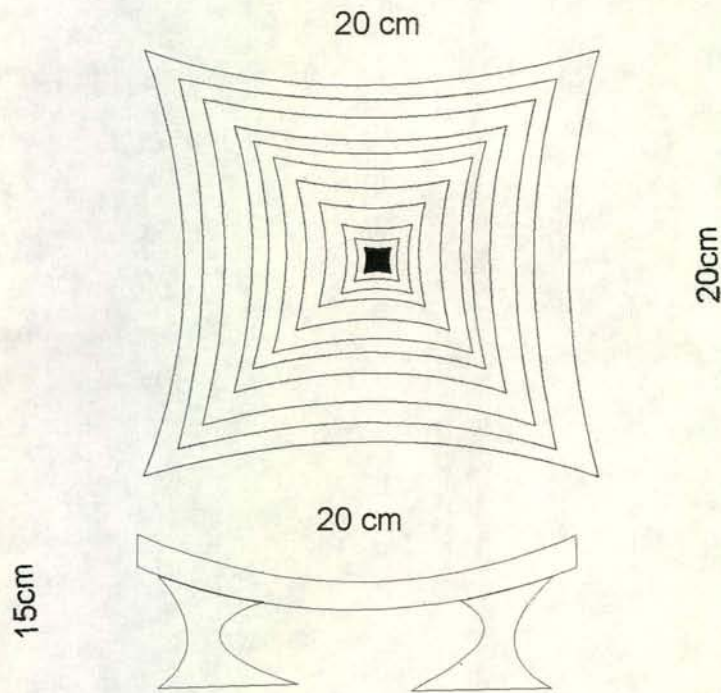

Diseñador: Constanza del Pilar Arévalo	Especialidad: Textiles
Pieza: Frutero	Referencia: Esc.(cm): 1:4 PI.
Nombre: Frutero cuadrado pequeño	Línea: Mesa y Cocina
Oficio: Talla	Recurso Natural: Madera
Técnica: Talla en madera	Materia prima: Balso

Proceso de producción: Cortar las piezas de madera con serrucho con las necesarias.  
Tallar de acuerdo al diseño, Luego se pinta con el dibujo encogido y se brilla.

Observaciones:

Responsable: Constanza Arévalo Fecha: Febrero/03

Sistema de ref. 9 7 0 4 1 4 Código de región 0 5 9 7 0 0 1 Referente(s)  Propuesta  Muestra  Empaque



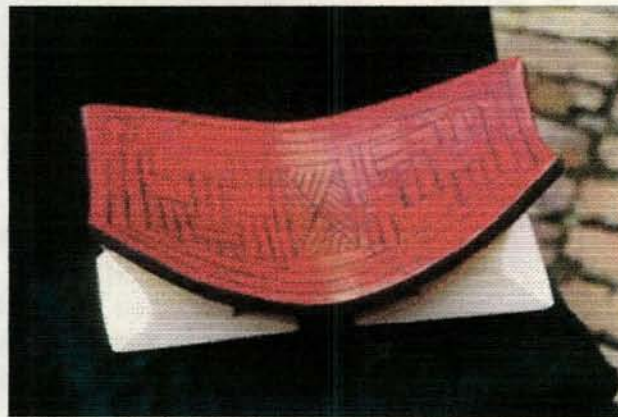

Diseñador: Constanza del Pilar Arévalo Ramírez		Especialidad: Talla
Pieza: Frutero	Línea: Mesa y cocina	Artisanos: Hector López
Nombre: Frutero cóncavo	Referencia:	
	Largo (cm): 30 alto (cm): 16 ancho (cm): 15	Departamento: Vaupés
Oficio: Talla	Diámetro: peso (gr): 500 gr	Localidad: Mitú
Recursos naturales: Madera	Color: Crudo y café	Vereda: Comunidad de Timbó
Materia prima: Balso	Certificado hecho a mano si <input type="checkbox"/> no <input checked="" type="checkbox"/>	Tipo de población: Indígena

Mercado objetivo:	Costo \$25000	Precio: \$35000
Producción/mes: 25 unidades	Unitario: \$25000	Unitario: \$35000
Empaque:	P. mayor: \$23000	P. mayor: \$33000
Embalaje:	Empaque:	Empaque:

Diseñado por: Constanza del Pilar Arévalo
Diseñador ejecutor: Constanza del Pilar Arévalo
Recomendaciones:
Fecha: Febrero/03

Sistema de referencia  9  7  0  4    1  4 Tipo de ficha: Referente(s)  Muestra  Línea  Empaque



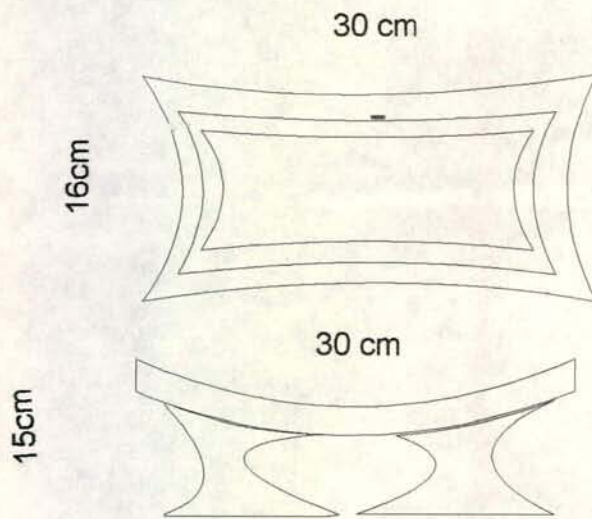

Diseñador: Constanza del Pilar Arévalo	Especialidad: Textiles
Pieza: Frutero	Referencia: Esc.(cm): 1:4 Pl.
Nombre: Frutero cóncavo	Línea: Mesa y Cocina
Oficio: Talla	Recurso Natural: Madera
Técnica: Talla en madera	Materia prima: Balso

Proceso de producción: Cortar las piezas de madera con serrucho con las necesarias.  
Tallar de acuerdo al diseño, Luego se pinta con el dibujo encogido y se brilla.

Observaciones:

Responsable: Constanza Arévalo Fecha: Febrero/03



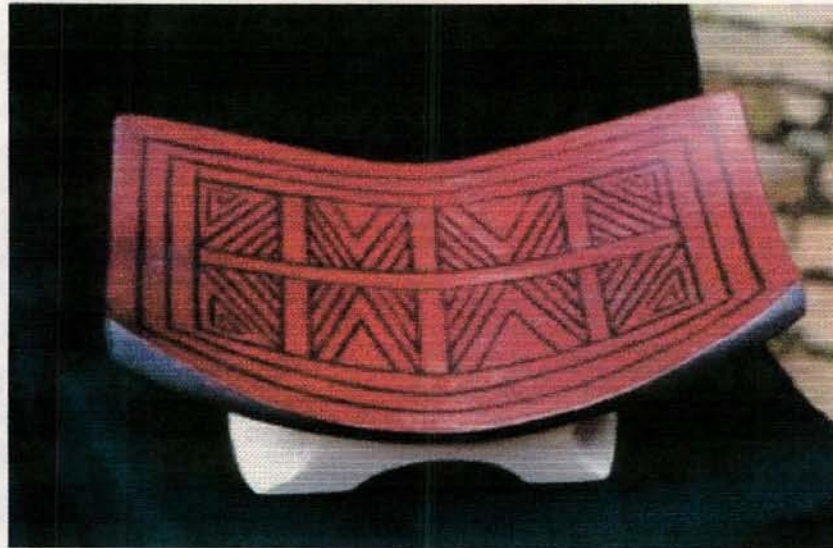

Diseñador: Constanza del Pilar Arévalo Ramírez		Especialidad: Talla
Pieza: Frutero	Línea: Mesa y cocina	Artisanos: Hector López
Nombre: Frutero rectangular	Referencia:	
	Largo (cm): 30 alto (cm): 16 ancho (cm): 15	Departamento: Vaupés
Oficio: Talla	Diámetro: peso (gr): 500 gr	Localidad: Mitú
Recursos naturales: Madera	Color: Crudo y café	Vereda: Comunidad de Timbó
Materia prima: Balso	Certificado hecho a mano si <input type="checkbox"/> no <input checked="" type="checkbox"/>	Tipo de población: Indígena

Mercado objetivo:	Costo \$25000	Precio: \$35000
Producción/mes: 25 unidades	Unitario: \$25000	Unitario: \$35000
Empaque:	P. mayor: \$23000	P. mayor: \$33000
Embalaje:	Empaque:	Empaque:

Diseñado por: Constanza del Pilar Arévalo
Diseñador ejecutor: Constanza del Pilar Arévalo
Recomendaciones:
Fecha: Febrero /03

Sistema de referencia  9  7  0  4    1  4 Tipo de ficha: Referente(s)  Muestra  Línea  Empaque





Ministerio de Comercio, Industria y Turismo  
artesañas de colombia s.a.

## Dibujo y planos técnicos

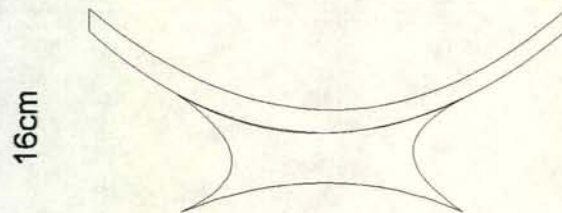
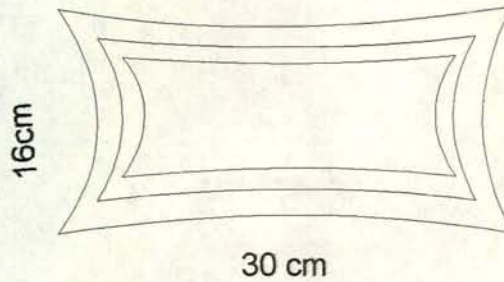

Diseñador: Constanza del Pilar Arévalo	Especialidad: Textiles
Pieza: Frutero	Referencia: Esc.(cm): 1:4 Pl.
Nombre: Frutero rectangular	Línea: Mesa y Cocina
Oficio: Talla	Recurso Natural: Madera
Técnica: Talla en madera	Materia prima: Balso

Proceso de producción: Cortar las piezas de madera con serrucho con las necesarias.

Tallar de acuerdo al diseño, Luego se pinta con el dibujo encogido y se brilla.

---

---

---

---

---

---

Observaciones:

---

---

---

---

---

---

---

---

Responsable: Constanza Arévalo Fecha: Febrero/03

Sistema de ref. 9 7 0 4 1 4 Código de región 0 5 9 7 0 0 1 Referente(s)  Propuesta  Muestra  Empaque





Diseñador: Constanza del Pilar Arévalo Ramírez		Especialidad: Talla
Pieza: Frutero	Línea: Mesa y cocina	Artisanos: Jorge López
Nombre: Frutero rectángulo	Referencia:	
	Largo (cm): 30 alto (cm): 16 ancho (cm): 18	Departamento: Vaupés
Oficio: Talla	Diámetro: peso (gr): 500 gr	Localidad: Mitú
Recursos naturales: Madera	Color: Crudo y café	Vereda: Comunidad de Timbó
Materia prima: Balso	Certificado hecho a mano si <input type="checkbox"/> no <input checked="" type="checkbox"/>	Tipo de población: Indígena

Mercado objetivo:	Costo \$25000	Precio: \$35000
Producción/mes: 25 unidades	Unitario: \$25000	Unitario: \$35000
Empaque:	P. mayor: \$23000	P. mayor: \$33000
Embalaje:	Empaque:	Empaque:

Diseñado por: Constanza del Pilar Arévalo
Diseñador ejecutor: Constanza del Pilar Arévalo
Recomendaciones:
Fecha: Febrero /03

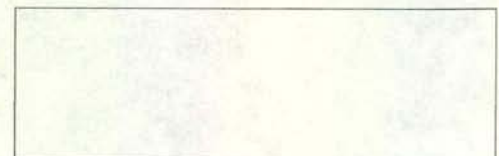

Sistema de referencia  9  7  0  4    1  4 Tipo de ficha: Referente(s)  Muestra Línea Empaque



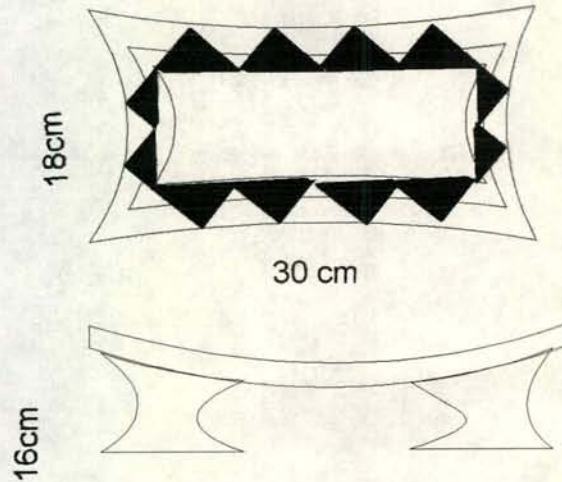

Diseñador: Constanza del Pilar Arévalo	Especialidad: Textiles
Pieza: Frutero	Referencia: Esc.(cm): 1:4 PI.
Nombre: Frutero rectangulo	Línea: Mesa y Cocina
Oficio: Talla	Recurso Natural: Madera
Técnica: Talla en madera	Materia prima: Balso

Proceso de producción: Cortar las piezas de madera con serrucho con las necesarias.

Tallar de acuerdo al diseño, Luego se pinta con el dibujo encogido y se brilla.

Observaciones:

Responsable: Constanza Arévalo Fecha: Febrero/03

Sistema de ref. 9 7 0 4 1 4 Código de región 0 5 9 7 0 0 1 Referente(s)  Propuesta  Muestra  Empaque





Diseñador: Constanza del Pilar Arévalo Ramírez		Especialidad: Talla
Pieza: Cofre	Línea: Enceres	Artisanos: Agustín Vasquez
Nombre: Cofre redondo	Referencia:	
	Largo (cm): 25 alto (cm): 13 ancho (cm): 15	Departamento: Vaupés
Oficio: Talla	Diámetro: peso (gr): 500 gr	Localidad: Mitú
Recursos naturales: Madera	Color: Crudo y café	Vereda:
Materia prima: Palosangre	Certificado hecho a mano si <input type="checkbox"/> no <input checked="" type="checkbox"/>	Tipo de población: Indígena

Mercado objetivo:	Costo \$55000	Precio: \$70000
Producción/mes: 15 unidades	Unitario: \$55000	Unitario: \$70000
Empaque:	P. mayor: \$53000	P. mayor: \$65000
Embalaje:	Empaque:	Empaque:

Diseñado por: Andréa Currea
Diseñador ejecutor: Constanza del Pilar Arévalo
Recomendaciones:
Fecha: Febrero /03

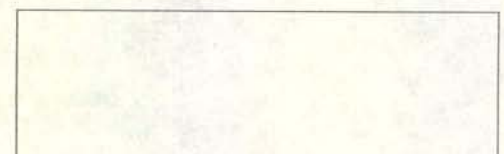

Sistema de referencia  9  7  0  4    1  4 Tipo de ficha: Referente(s)  Muestra  Línea  Empaque





Ministerio de Comercio, Industria y Turismo  
artesanas de colombia s.a.

# Dibujo y planos técnicos

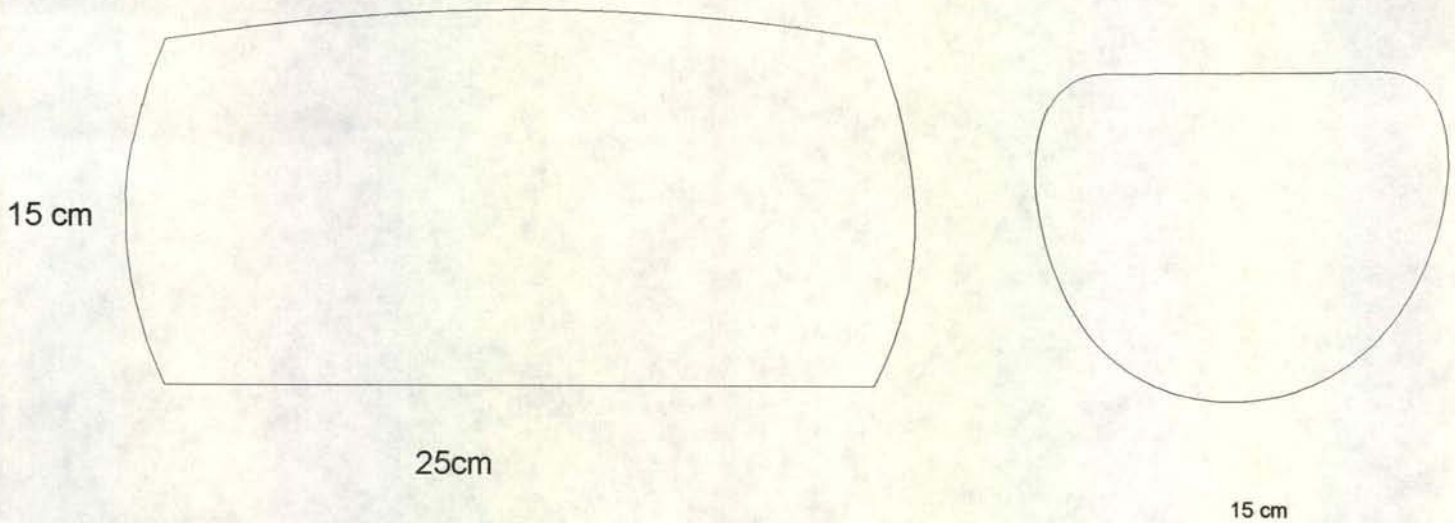

Diseñador: Constanza del Pilar Arévalo	Especialidad: Textiles
Pieza: Cofre	Referencia: Esc.(cm): 1:4 PI.
Nombre: Cofre redondo	Línea: Mesa y Cocina
Oficio: Talla	Recurso Natural: Madera palo sangre y yaré
Técnica: Talla en madera	Materia prima: Madera palo sangre y yaré

Proceso de producción: Cortar las piezas de madera con serrucho con las necesarias.
Lugo se tallan y se ensamblan.

Observaciones: Esto es un rediseño de La bandeja propuesta por la diseñadora Andréa Currea

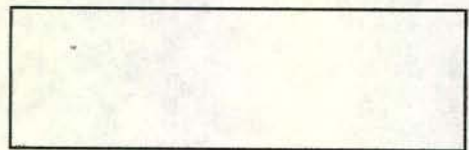

Responsable: Constanza Arévalo	Fecha: Febrero/03
--------------------------------	-------------------

Sistema de ref. 9 7 0 4 1 4 Código de región 0 5 9 7 0 0 1 Referente(s)  Propuesta  Muestra  Empaque





Diseñador: Constanza del Pilar Arévalo Ramírez		Especialidad: Cestería
Pieza: Frutero	Línea: Mesa y cocina	Artisanos: Amelia Arbelaez
Nombre: Frutero yare	Referencia:	
	Largo (cm):	Alto (cm): 6 ancho (cm):
Oficio: Cestería	Diámetro: 30	Departamento: Vaupés
Recursos naturales: Yaré	peso (gr): 100 gr	Localidad: Mitú
Materia prima: Yare	Color: Crudo	Vereda:
	Certificado hecho a mano	Tipo de población: Indígena
	si <input type="checkbox"/> no <input checked="" type="checkbox"/>	

Mercado objetivo:	Costo 25000	Precio: \$35000
Producción/mes: 25 unidades	Unitario: \$25000	Unitario: \$35000
Empaque:	P. mayor: \$24000	P. mayor: \$33000
Embalaje:	Empaque:	Empaque:

Diseñado por: Constanza del Pilar Arévalo
Diseñador ejecutor: Constanza del Pilar Arévalo
Recomendaciones:
Fecha: Febrero /03





Ministerio de Comercio, Industria y Turismo  
artesañas de colombia s.a.

# Dibujo y planos técnicos

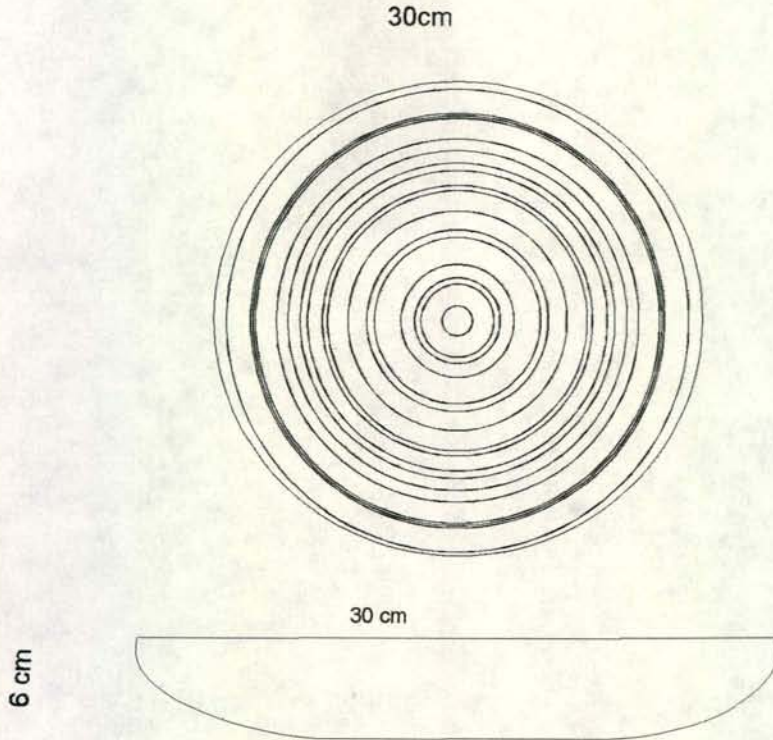

Diseñador: Constanza del Pilar Arévalo	Especialidad: Textiles
Pieza: Frutero	Referencia: Esc.(cm): 1:4 Pl.
Nombre: Frutero yare	Línea: Mesa y Cocina
Oficio: Cestería	Recurso Natural: Yare
Técnica: Cestería de rollo	Materia prima: Fibra de yare

Proceso de producción: Se desfibra la materia prima y comienza a tejer desde el centro en técnica de rollo.  
Se sube hasta completar 6cm de alto y se remata..

Observaciones:

Responsable: Constanza Arévalo Fecha: Febrero/03

Sistema de ref. 9 7 0 4 1 4 Código de región 0 5 9 7 0 0 1 Referente(s)  Propuesta  Muestra  Empaque



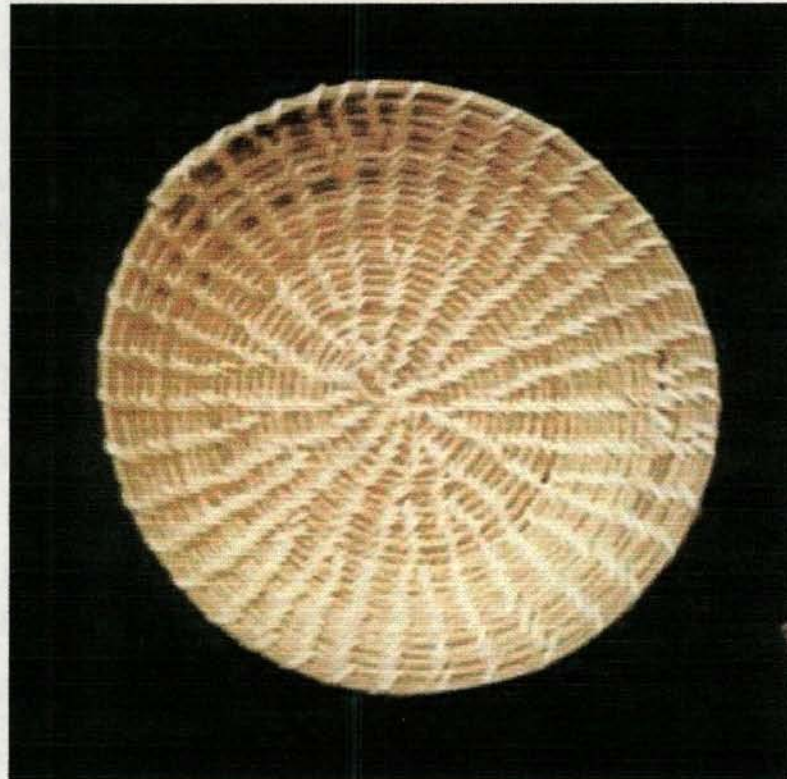

Diseñador: Constanza del Pilar Arévalo Ramírez		Especialidad: Cestería
Pieza: Frutero	Línea: Mesa y cocina	Artisanos: Amelia Arbelaez
Nombre: Frutero bejuco grueso café		Referencia:
Largo (cm):		Alto (cm): 6
Ancho (cm):		Departamento: Vaupés
Oficio: Cestería	Diámetro: 30	peso (gr): 100 gr
Recursos naturales: Mimbre y Bejuco	Color: Crudo	Localidad: Mitú
Materia prima: Yare y bejuco	Certificado hecho a mano	Vereda:
	si <input type="checkbox"/> no <input checked="" type="checkbox"/>	Tipo de población: Indígena

Mercado objetivo:	Costo 18000	Precio: \$25000
Producción/mes: 25 unidades	Unitario: \$18000	Unitario: \$25000
Empaque:	P. mayor: \$16000	P. mayor: \$23000
Embalaje:	Empaque:	Empaque:

Diseñado por: Constanza del Pilar Arévalo
Diseñador ejecutor: Constanza del Pilar Arévalo
Recomendaciones:
Fecha: Febrero /03

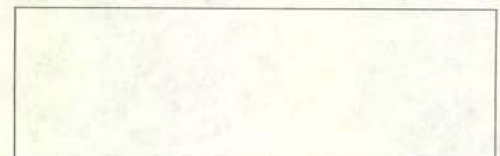

Sistema de referencia  9  7  0  4    1  4 Tipo de ficha: Referente(s)  Muestra Línea Empaque





Ministerio de Comercio, Industria y Turismo  
artesañas de colombia s.a.

# Dibujo y planos técnicos

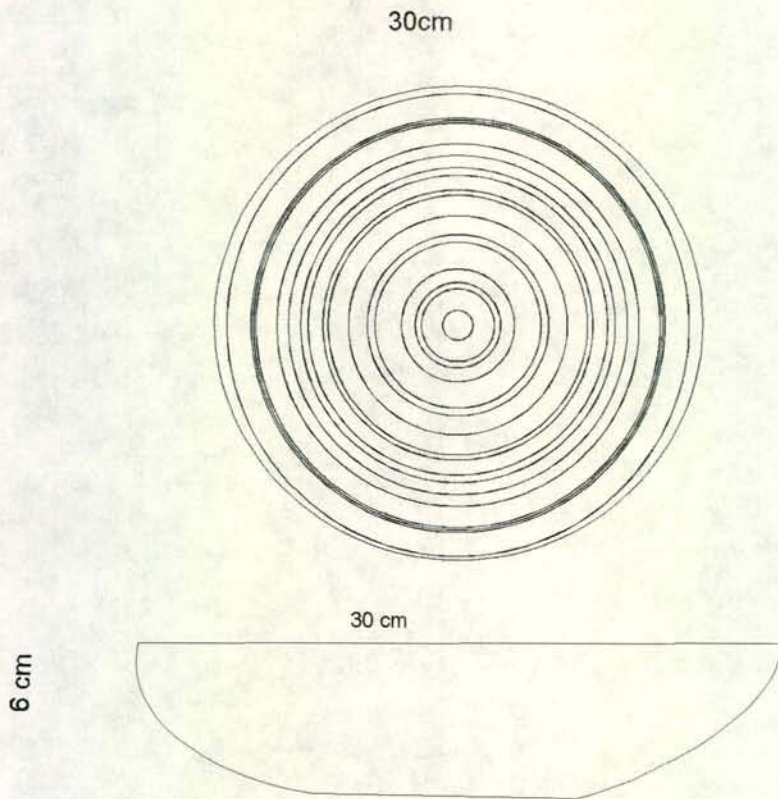

Diseñador: Constanza del Pilar Arévalo	Especialidad: Textiles
Pieza: Frutero	Referencia: Esc.(cm): 1:4 PI.
Nombre: Frutero bejuco grueso café	Línea: Mesa y Cocina
Oficio: Cestería	Recurso Natural: bejuco
Técnica: Cestería de rollo	Materia prima: Fibra de bejuco

Proceso de producción: Se desfibra la materia prima y comienza a tejer desde el centro en técnica de rollo.  
Se sube hasta completar 6cm de alto y se remata..

Observaciones:

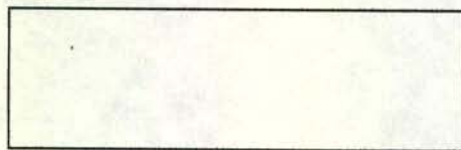

Responsable: Constanza Arévalo Fecha: Febrero/03

Sistema de ref. 9 7 0 4 1 4 Código de región 0 5 9 7 0 0 1 Referente(s)  Propuesta  Muestra  Empaque



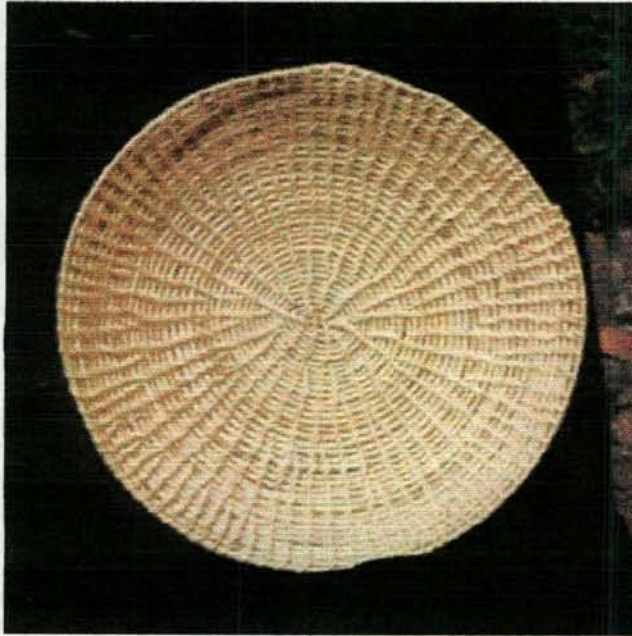

Diseñador: Constanza del Pilar Arévalo Ramírez		Especialidad: Cestería
Pieza: Frutero	Línea: Mesa y cocina	Artisanos: Amelia Arbelaez
Nombre: Frutero bejuco	Referencia:	
	Largo (cm):	Alto (cm): 6 ancho (cm):
Oficio: Cestería	Diámetro: 30-35 peso (gr): 100 -130 gr	Departamento: Vaupés
Recursos naturales: Bejuco	Color: Crudo	Localidad: Mitú
Materia prima: bejuco	Certificado hecho a mano si <input type="checkbox"/> no <input checked="" type="checkbox"/>	Vereda:
		Tipo de población: Indígena

Mercado objetivo:	Costo 13000 -18000	Precio: \$20000 - \$25000
Producción/mes: 25 unidades	Unitario: \$13000 -18000	Unitario: \$20000 - \$25000
Empaque:	P. mayor: \$12000-16000	P. mayor: \$18000 - \$23000
Embalaje:	Empaque:	Empaque:

Diseñado por: Constanza del Pilar Arévalo

Diseñador ejecutor: Constanza del Pilar Arévalo

Recomendaciones:

Fecha: Febrero /03

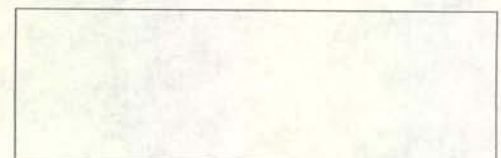

Sistema de referencia:  9  7  0  4    1  4 Tipo de ficha: Referente(s)  Muestra  Línea  Empaque





Ministerio de Comercio, Industria y Turismo  
artesañas de colombia s.a.

# Dibujo y planos técnicos

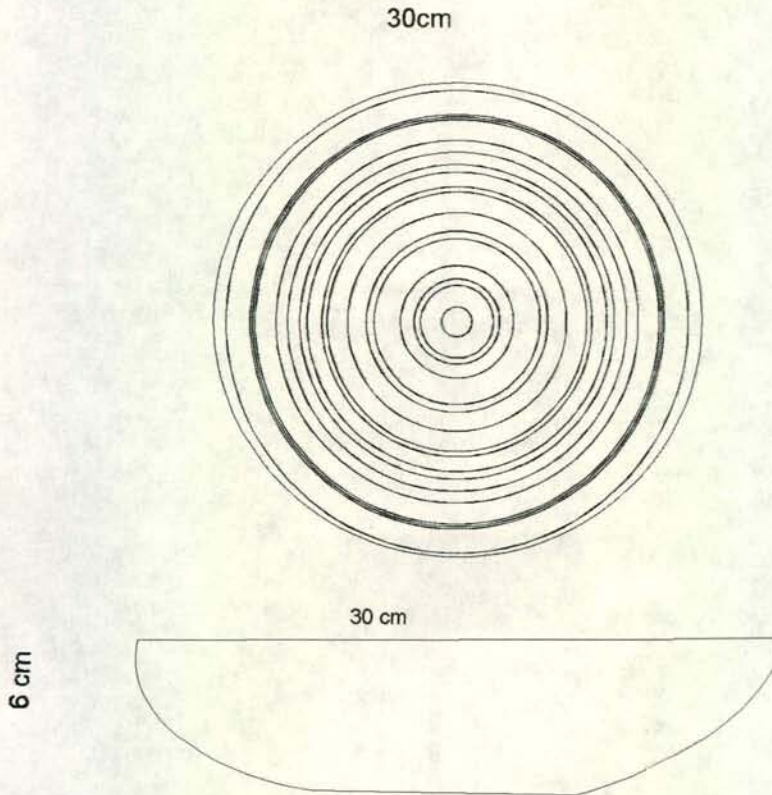

Diseñador: Constanza del Pilar Arévalo	Especialidad: Textiles
Pieza: Frutero	Referencia: Esc.(cm): 1:4 PI.
Nombre: Frutero redondo bejuco	Línea: Mesa y Cocina
Oficio: Cestería	Recurso Natural: Yaré y bejuco
Técnica: Cestería de rollo	Materia prima: Fibra de yaré y bejuco

Proceso de producción: Se desfibra la materia prima y comienza a tejer desde el centro en técnica de rollo.  
Se sube hasta completar 6cm de alto y se remata.

Observaciones:

Responsable: Constanza Arévalo Fecha: Febrero/03



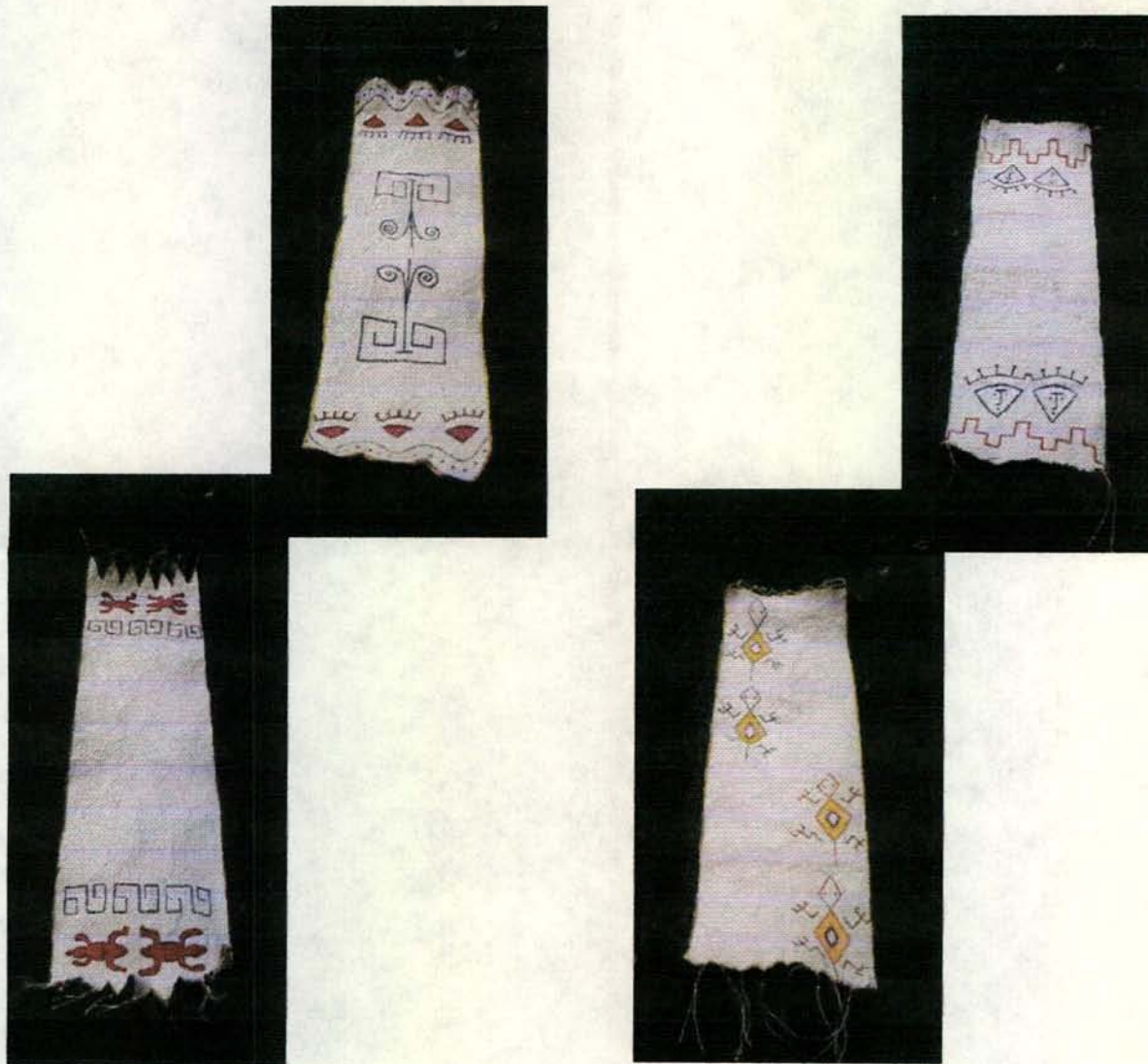

Diseñador: Constanza del Pilar Arévalo Ramírez		Especialidad: Yanchama
Pieza: Caminos de mesa	Línea: Mesa y cocina	Artisanos: Amelia Arbelaez
Nombre: Camino de mesa pictografías	Referencia:	
	Largo (cm): 120	alto (cm): ancho (cm): 40
Oficio: Pintura en corteza de árbol	Diámetro:	peso (gr): 120 gr
Recursos naturales: Corteza	Color: Crudo y café, amarillo, rojo	Localidad: Mitú
Materia prima: Corteza	Certificado hecho a mano	si <input type="checkbox"/> no <input checked="" type="checkbox"/>
		Vereda:
		Departamento: Vaupés
		Tipo de población: Indígena

Mercado objetivo:	Costo \$60000	Precio: \$70000
Producción/mes: 50 unidades	Unitario: \$60000	Unitario: \$70000
Empaque:	P. Mayor: \$58000	P. mayor: \$68000
Embalaje:	Empaque:	Empaque:

Diseñado por: Constanza del Pilar Arévalo
Diseñador ejecutor: Constanza del Pilar Arévalo
Recomendaciones:
Fecha: Febrero /03

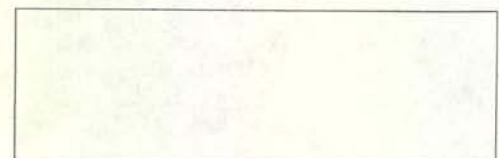

Sistema de referencia:  9  7  0  4    1  4 Tipo de ficha: Referente(s)  Muestra  Línea  Empaque





Ministerio de Comercio, Industria y Turismo  
artesanas de colombia s.a.

# Dibujo y planos técnicos

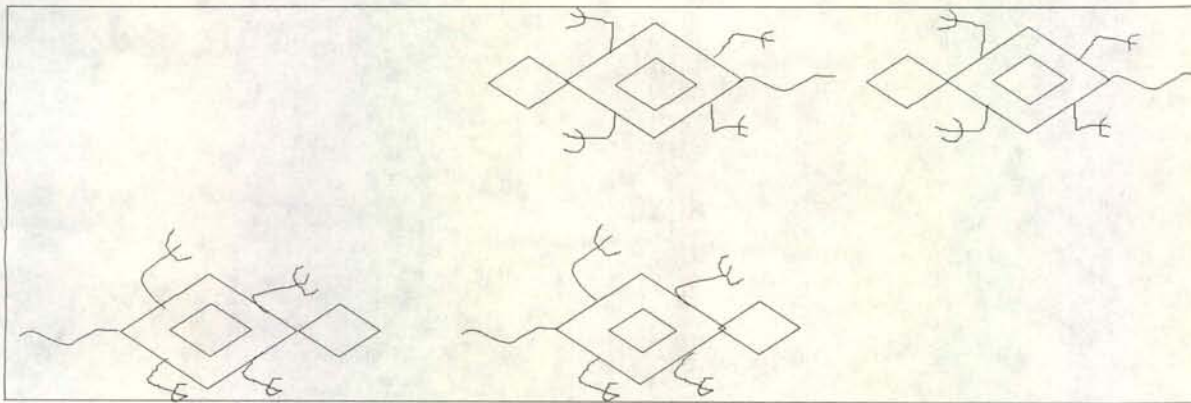

40 cm

120 cm

Diseñador: Constanza del Pilar Arévalo	Especialidad: Textiles
Pieza: Caminos de mesa	Referencia: Esc.(cm): 1:4 Pl.
Nombre: Caminos de mesa pictografías	Línea: Mesa y Cocina
Oficio: Pintura en corteza de árbol	Recurso Natural: Madera
Técnica: Talla en madera y tejeduría	Materia prima: Corteza

Proceso de producción: Corta la corteza de la medida requerida, se realiza el dibujo con un lápiz y se pinta.  
En los bordes se colocan semilla con cumare.

Observaciones:

Responsable: Constanza Arévalo Fecha: Febrero/03

Sistema de ref. 9 7 0 4 1 4 Código de región 0 5 9 7 0 0 1 Referente(s)  Propuesta  Muestra  Empaque





Diseñador: Constanza del Pilar Arévalo Ramírez		Especialidad: Yanchama
Pieza: Separallibros	Línea: Productos especiales	Artisanos: Amelia Arbelaez
Nombre: Separallibros	Referencia:	
	Largo (cm): 15 alto (cm):	ancho (cm): 5 Departamento: Vaupés
Oficio: Pintura en corteza de árbol	Diámetro: peso (gr): 10 gr	Localidad: Mitú
Recursos naturales: Corteza	Color: Crudo, naranja, rojo y café	Vereda:
Materia prima: Corteza	Certificado hecho a mano si <input type="checkbox"/> no <input checked="" type="checkbox"/>	Tipo de población: Indígena

Mercado objetivo:	Costo \$3000	Precio: \$3500
Producción/mes: 500 unidades	Unitario: \$3000	Unitario: \$3500
Empaque:	P. mayor: \$2800	P. mayor: \$3200
Embalaje:	Empaque:	Empaque:

Diseñado por: Patricia Valenzuela
Diseñador ejecutor: Constanza del Pilar Arévalo
Recomendaciones:
Fecha: Febrero /03

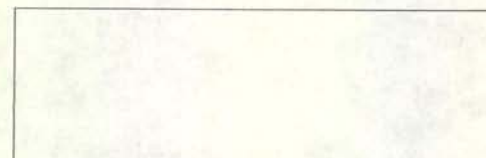

Sistema de referencia:  9  7  0  4    1  4 Tipo de ficha: Referente(s)  Muestra  Línea  Empaque





Ministerio de Comercio, Industria y Turismo  
**artesanías de colombia s.a.**

# Dibujo y planos técnicos

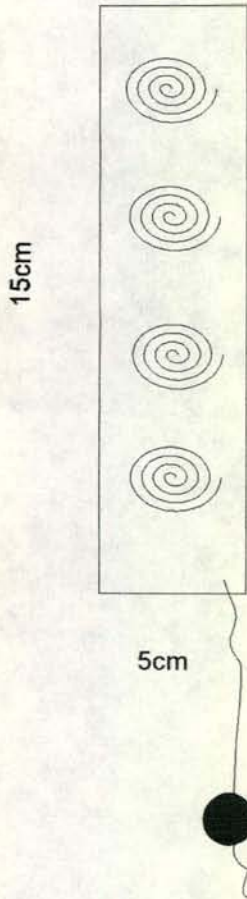

Diseñador: Constanza del Pilar Arévalo	Especialidad: Textiles
Pieza: Separalibros	Referencia: Esc.(cm): 1:4 PI.
Nombre: Separalibros pictografías	Línea: Mesa y Cocina
Oficio: Pintura en corteza de árbol	Recurso Natural: Madera
Técnica: Talla en madera y tejeduría	Materia prima: Corteza

Proceso de producción: Corta la corteza de la medida requerida, se realiza el dibujo con un lápiz y se pinta.  
 En los bordes se colocan semilla con cumare.

Observaciones:

Responsable: Constanza Arévalo Fecha: Febrero/03

Sistema de ref. 9 7 0 4 1 4 Código de región 0 5 9 7 0 0 1 Referente(s)  Propuesta  Muestra  Empaque





Ministerio de Comercio, Industria y Turismo  
artesañas de colombia s.a.

# Ficha de producto

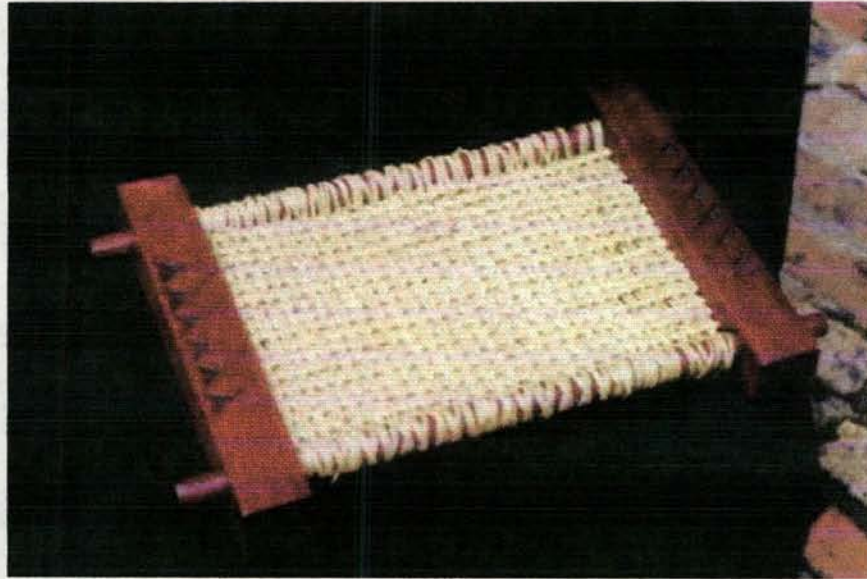

Diseñador: Constanza del Pilar Arévalo Ramírez		Especialidad: Talla
Plata: Bandeja	Línea: Mesa y cocina	Artisanos: Agustín Vasquez
Nombre: Bandeja Escamas		Referencia:
Largo (cm): 35 alto (cm): 5 ancho (cm): 25		Departamento: Vaupés
Oficio: Talla	Diámetro: peso (gr): 800 gr	Localidad: Mitú
Recursos naturales: Madera y yaré	Color: Crudo y café	Vereda:
Materia prima: Palo sangre y yaré	Certificado hecho a mano si <input type="checkbox"/> no <input checked="" type="checkbox"/>	Tipo de población: Indígena

Mercado objetivo:	Costo \$35000	Precio: \$50000
Producción/mes: 25 unidades	Unitario: \$35000	Unitario: \$50000
Empaque:	P. mayor: \$33000	P. mayor: \$48000
Embalaje:	Empaque:	Empaque:

Diseñado por: Andréa Currea
Diseñador ejecutor: Constanza del Pilar Arévalo
Recomendaciones:
Fecha: Febrero /03

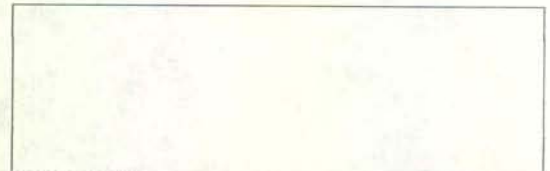

Sistema de referencia  9  7  0  4    1  4 Tipo de ficha: Referente(s)  Muestra  Línea  Empaque





Ministerio de Comercio, Industria y Turismo  
artesañas de colombia s.a.

# Dibujo y planos técnicos



VISTA SUPERIOR

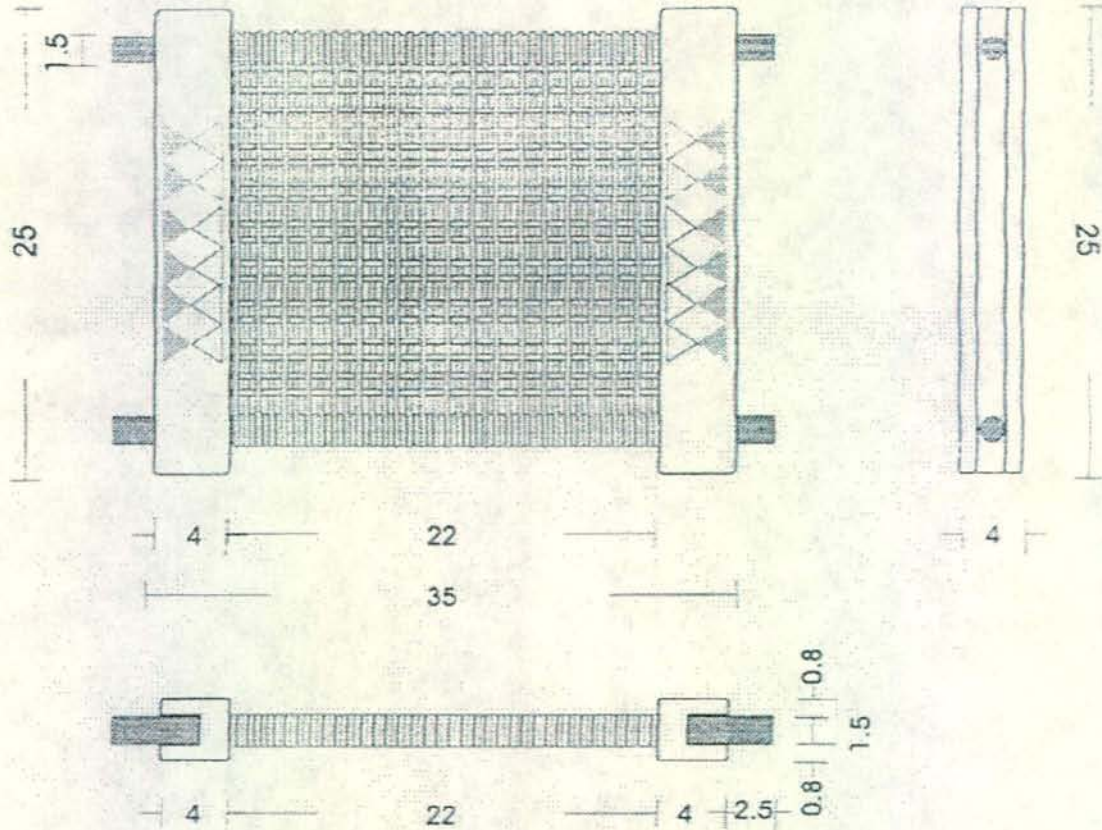

VISTA FRONTAL

Diseñador: Constanza del Pilar Arévalo	Especialidad: Textiles
Pieza: Bandeja	Referencia: Esc.(cm): 1:4 PI.
Nombre: Bandeja Escama	Línea: Mesa y Cocina
Oficio: Talla	Recurso Natural: Madera palo sangre y yaré
Técnica: Talla en madera y tejeduría	Materia prima: Madera palo sangre y yaré

Proceso de producción: Cortar las piezas de madera con serrucho con las necesarias.  
 Tallar de acuerdo al diseño, brillar. Hacer perforaciones a los palos verticales para introducir los paralelos del tejido. Ensamblar y tejer.

Observaciones: Esto es un rediseño de La bandeja propuesta por la diseñadora Andréa Currea

Responsable: Constanza Arévalo Fecha: Febrero/03

Sistema de ref. 9 7 0 4 1 4 Código de región 0 5 9 7 0 0 1 Referente(s)  Propuesta  Muestra  Empaque





Ministerio de Comercio, Industria y Turismo  
**artesanías de colombia s.a.**

INFORME CONSOLIDADO PRODUCTOS ASESORADOS  
Diseñador: D.T. Constanza Arévalo

REFERENCIA	CANT.	PRODUCTO	PROYECTO / LÍNEA	MUNICIPIO	RECURSO NATURAL / M.P.	OFICIO	TÉCNICA	PESO	PRECIO	PRECIO UNITARIO	CAP. PROD.
	24	SEPARADORES DE LIBROS	ESTUDIO	MITÚ	CORTESA DE ARBOL	YANCHAMA	PINTURA EN CORTESA DE ARBOL	5GR	\$84.000	\$3500	500u
	3	CAMINOS DE MESA 40 X110	MESA Y COCINA	MITÚ	CORTESA DE ARBOL	YANCHAMA	PINTURA EN CORTESA DE ARBOL	120GR	\$210000	\$70000	50u
	1	CAMINOS DE MESA 40 X120	MESA Y COCINA	MITÚ	CORTESA DE ARBOL	YANCHAMA	PINTURA EN CORTESA DE ARBOL	130GR	\$75000	\$75000	25U
	1	FRUTERO MIMBRE	MESA Y COCINA	MITÚ	YARÉ	CESTERÍA	ROLLO	100GR	\$35000	\$35000	25U
	1	FRUTERO PEQUEÑO BEJUCO	MESA Y COCINA	MITÚ	BEJUCO	CESTERÍA	ROLLO	100GR	\$20000	\$20000	25U
	1	FRUTERO GRANDE BEJUCO	MESA Y COCINA	MITÚ	BEJUCO	CESTERÍA	ROLLO	130GR	\$25000	\$25000	25U
	1	FRUTERO PEQUEÑO BEJUCO CAFÉ	MESA Y COCINA	MITÚ	BEJUCO	CESTERÍA	ROLLO	100GR	\$25000	\$25000	25U
	1	COFRE	SALA	MITÚ	PALO SANGRE	TALLA	REPUJADO GUBIAS	500GR	\$70000	\$70000	15U



	1	BANDEJA	MESA Y COCINA	MITÙ	MIMBRE Y PALO SANGRE	CESTERÍA Y TALLA	ROLLO Y REPUJADO	500GR	\$50000	\$50000	25U
	1	FRUTERO CUADRADO PEQUEÑO	MESA Y COCINA	MITÙ	BALSO	TALLA	DESBASTE GRUESO	350GR	\$20000	\$20000	25U
	1	FRUTERO CUADRADO GRANDE	MESA Y COCINA	MITÙ	BALSO	TALLA	DESBASTE GRUESO	500GR	\$40000	\$40000	25U
	1	FRUTERO RECTAGULO	MESA Y COCINA	MITÙ	BALSO	TALLA	DESBASTE GRUESO	500GR	\$35000	\$35000	25U
	1	FRUTERO RECTAGULAR	MESA Y COCINA	MITÙ	BALSO	TALLA	DESBASTE GRUESO	500GR	\$35000	\$35000	25U
	1	FRUTERO CONCAVO	MESA Y COCINA	MITÙ	BALSO		DESBASTE GRUESO	500GR	\$35000	\$35000	25U





PROVEEDOR RESPONSABLE C.C. / NIT	UBICACIÓN/CONTACTO Dir. Localidad Tel.
AMELIA ARBELAEZ CC 21.245. 863Mitú. Tel 0985642217	MITÚ - VAUPÉS CENTRO Tel:0985642217
AMELIA ARBELAEZ CC 21.245. 863Mitú. Tel 0985642218	MITÚ - VAUPÉS CENTRO Tel:0985642218
AMELIA ARBELAEZ CC 21.245. 863Mitú. Tel 0985642219	MITÚ - VAUPÉS CENTRO Tel:0985642219
AMELIA ARBELAEZ CC 21.245. 863Mitú. Tel 0985642219	MITÚ - VAUPÉS CENTRO Tel:0985642219
AMELIA ARBELAEZ CC 21.245. 863Mitú. Tel 0985642219	MITÚ - VAUPÉS CENTRO Tel:0985642219
AMELIA ARBELAEZ CC 21.245. 863Mitú. Tel 0985642219	MITÚ - VAUPÉS CENTRO Tel:0985642219
AGUSTÍN VASQUES C.C.3.299.889 Mitú	MITÚ - VAUPÉS CENTRO Tel:0985642219





Ministerio de Comercio, Industria y Turismo  
**artesanías de colombia s.a.**

Centro *de diseño*  
Colombiano *para la artesanía y las PYMES*

## **Fichas Técnicas**

**Departamento del Guainía  
2001**

---



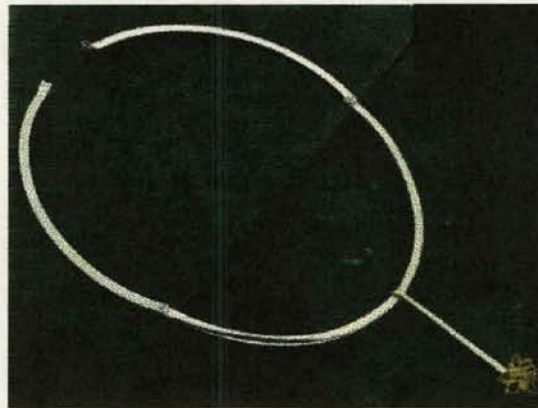

Pieza: Gargantilla	Línea: Flor de Inírida	Artesanos: Edison Delgado
Nombres: Flor de Inírida	Referencia: 44	
Oficio: Joyería	Diámetro aro: 14 x 12.5	Departamento: Guainía
Técnica: Armado	Dije, largo: 6	Localidad: Puerto Inírida
Recurso Natural:	Peso plata(gr): 16.3    Peso oro(gr): 2	Vereda:
Materia prima: Plata, oro	Certificado Hecho a Mano: <input type="checkbox"/> Sí <input type="checkbox"/> No	Tipo de Población: Urbana

Mercado Objetivo: Poder adquisitivo medio-alto y alto	Costo \$110.153	Precio \$143.199
Producción/Mes: 30	Unitario:	Unitario:
Empaque:	P. Mayor:	P. Mayor:
Embalaje:	Empaque:	Empaque:

Observaciones:

Responsables: Ligia de Wiesner - Sandra Uribe    Fecha: octubre 2001

Sistema de referencia  9  4  3  3    1  2    Tipo de ficha: Referente(s)     Muestra     Línea     Empaque





Pieza: Anillo	Línea:	Artesanos: Leonidas Osorio
Nombres: Corona Reina Inírida	Referencia: 50	
Oficio: Joyería	Peso oro(gr): 8.7	Departamento: Guainía
Técnica: Armado	Peso plata(gr): 4.2	Localidad: Puerto Inírida
Recurso Natural:	Piedra:	Vereda:
Materia prima: Plata, oro	Certificado Hecho a Mano: Sí <input type="checkbox"/> No <input type="checkbox"/>	Tipo de Población: Rural

Mercado Objetivo: Poder adquisitivo medio-alto y alto	Costo \$249.369	Precio \$324.179
Producción/Mes: 30	Unitario:	Unitario:
Empaque:	P. Mayor:	P. Mayor:
Embalaje:	Empaque:	Empaque:

Observaciones:

Responsables: Ligia de Wiesner - Sandra Uribe Fecha: octubre 2001

Sistema de referencia 9 4 3 3 1 1 Tipo de ficha: Referente(s)  Muestra  Línea  Empaque





Pieza: Anillo	Línea:	Artesanos: Leonidas Osorio
Nombres: Corona Reina Inírida	Referencia: 50	
Oficio: Joyería	Peso oro(gr): 8.7	Departamento: Guainía
Técnica: Armado	Peso plata(gr): 4.2	Localidad: Puerto Inírida
Recurso Natural:	Ancho: 2 cm	Vereda:
Materia prima: Plata, oro	Certificado Hecho a Mano: Sí <input type="checkbox"/> No <input type="checkbox"/>	Tipo de Población: Rural

Mercado Objetivo: Poder adquisitivo medio-alto y alto	Costo \$249.369	Precio \$324.179
Producción/Mes: 30	Unitario:	Unitario:
Empaque:	P. Mayor:	P. Mayor:
Embalaje:	Empaque:	Empaque:

Observaciones:

Responsables: Ligia de Wiesner - Sandra Uribe Fecha: octubre 2001

Sistema de referencia 9 4 3 3 1 1 Tipo de ficha: Referente(s)  Muestra  Línea  Empaque





Ministerio de Desarrollo Económico

artesanías de colombia s.a.

# Ficha de Producto



**MINERCOL**  
EMPRESA NACIONAL MINERA LTDA.



Pieza: Aretes	Línea: Flor de Inírida	Artisanos: Edison Delgado
Nombres: Flor de Inírida	Referencia: 43	
Oficio: Joyería	Largo: 4.7 cm	Departamento: Guainía
Técnica: Armado	Peso plata(gr): 5	Localidad: Puerto Inírida
Recurso Natural:	Peso oro(gr): 3.6	Vereda:
Materia prima: Plata, oro	Certificado Hecho a Mano: Sí <input type="checkbox"/> No <input type="checkbox"/>	Tipo de Población: Urbana

Mercado Objetivo: Poder adquisitivo medio-alto y alto	Costo \$114.425	Precio \$148.752
Producción/Mes: 50	Unitario:	Unitario:
Empaque:	P. Mayor:	P. Mayor:
Embalaje:	Empaque:	Empaque:

Observaciones:

Responsables: Ligia de Wiesner - Sandra Uribe      Fecha: octubre 2001

Sistema de referencia  9  4  3  3    1  1      Tipo de ficha: Referente(s)       Muestra       Línea       Empaque



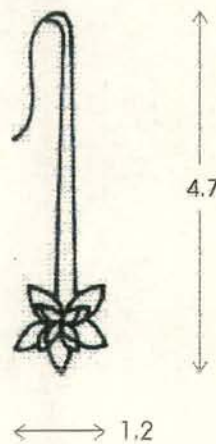

PIEZA: Aretes	REFERENCIA: 43	ESC.(CM): 1:1	PL.
NOMBRE: Flor de Inírida	LÍNEA:		
OFICIO: Joyería	RECURSO NATURAL:		
TÉCNICA: Armado	MATERIA PRIMA: Plata, oro		

PROCESO DE PRODUCCIÓN:
Fundición del metal.
Laminación - Hilado
Armado
Pulido

OBSERVACIONES:

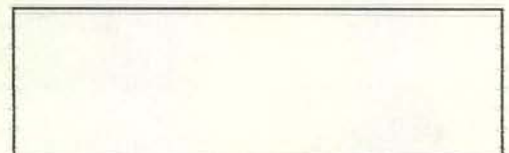

RESPONSABLE: Ligia de Wiesner - Sandra Helena Uribe      FECHA: Octubre 2001





Ministerio de Desarrollo Económico

artesanías de colombia s.a.

# Ficha de Producto



**MINERCOL**  
EMPRESA NACIONAL MINERA LTDA.



Pieza: Broche	Línea: Flor de Inírida	Artesanos: Edison Delgado
Nombres: Flor de Inírida	Referencia: 45	
Oficio: Joyería	Largo: 6.1 ancho: 0.2- 0.9	Departamento: Guainía
Técnica: Armado	Peso oro(gr): 1.7	Localidad: Puerto Inírida
Recurso Natural:	Peso plata(gr): 9	Vereda:
Materia prima: Plata, oro	Certificado Hecho a Mano: Sí <input type="checkbox"/> No <input type="checkbox"/>	Tipo de Población: Urbana

Mercado Objetivo: Poder adquisitivo medio-alto y alto	Costo \$76.905	Precio \$99.976
Producción/Mes: 30	Unitario:	Unitario:
Empaque:	P. Mayor:	P. Mayor:
Embalaje:	Empaque:	Empaque:

Observaciones:

Responsables: Ligia de Wiesner - Sandra Uribe      Fecha: octubre 2001

Sistema de referencia

9 4 3 3 □ □ 1 2

Tipo de ficha: Referente(s)

Muestra

Línea

Empaque



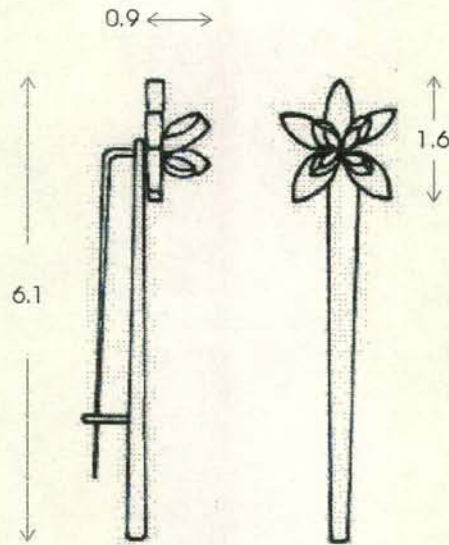

PIEZA: Broche	REFERENCIA: 43	ESC.(CM): 1:1	PL.
NOMBRE: Flor de Inrida	LÍNEA:		
OFICIO: Joyería	RECURSO NATURAL:		
TÉCNICA: Armado	MATERIA PRIMA: Plata, oro		

PROCESO DE PRODUCCIÓN:

Fundición del metal.

Laminación - Hilado

Armado

Pulido

OBSERVACIONES:

RESPONSABLE: Ligia de Wiesner - Sandra Helena Uribe      FECHA: Octubre 2001