



Ministerio De Desarrollo Económico
Artesanías de Colombia S.A

**Asesoría en diseño para el rescate y
desarrollo de Producto Comunidades
Acaricuara, Virabazu, Casco Urbano
Ebanistería, Talla en Madera en Mitú - Vaupés**

**Andrea Victoria Currea Varela
Diseñadora Industrial**

Santafé de Bogotá 21 de Julio de 1997

Contenido

Introducción

Objetivos

1. Antecedentes

1.1 Asesorías prestadas por Artesanías de Colombia S.A.

1.2 Análisis de Mercado

2. Propuesta de Diseño

2.1 Sustentación

2.1.1 Propuesta Virabazú

2.1.2 Propuesta Casco Urbano

2.1.3 Propuesta Acaricuara

2.2 Fichas técnicas

2.2.1 Fichas de producto Estandarización.

Comunidad Acaricuara 2.2.2 Fichas
de Propuesta.

Fichas de Muestra o Prototipo

Comunidad Virabazú

2.2.3 Fichas de Propuesta.

Fichas de Muestra o Prototipo

Comunidad Casco Urbano

3. Producción

Comunidad Virabazú

3.1 Proceso de Producción

3.2 Capacidad de producción

3.3 Costos de producción

3.4 Control de Calidad

3.5 Proveedores

Comunidad Casco Urbano

3.1 Proceso de Producción

3.2 Capacidad de producción

3.3 Costos de producción

3.4 Control de Calidad

3.5 Proveedores

4. Comercialización

4.1 Mercados sugeridos

4.2 Propuesta de Marca etiqueta y sello de identidad

4.3 Propuesta de empaque

4.4 Propuesta de embalaje

4.5 Propuesta de Transporte

Conclusiones

Observaciones y recomendaciones

Material fotográfico

Créditos.

Introducción

Este trabajo se realizó en el departamento del vaupes, inició con una actividad de rescate sobre la cultura material del indígena, a través de la lectura de documentos, libros y la confrontación de estos contenidos en el trabajo de campo que incluyó la observación de distintas expresiones culturales para desarrollar posteriormente productos en el oficio de talla en madera, e involucrar en ellos los elementos reconocidos.

Este programa de asesoría lo realizó la Diseñadora Industrial Andrea Victoria Currea Varela en las comunidades de Acaricuara , Virabazú y Casco Urbano cada una con una intervención diferente de acuerdo a las condiciones del contexto. Conocer al departamento del Vaupés deja una clara reflexión acerca del espacio y el tiempo que se desarrolla en el contexto indígena y marca todo el contenido de las actividades cotidianas; el cultivo en la chagra, la caza, la pesca y la elaboración de un objeto o una pieza artesanal, esta última hecha bajo parámetros poco continuos elaborada mas por una necesidad diaria que por establecer parámetros de negocio y por ende un volumen de producción considerable, desarrollada en espacios difíciles de iluminación, ventilación y desplazamiento.

La actividad de rescate constituye un gran valor, requiere de un gran esfuerzo y constancia, la visión personal al tener contacto con la comunidad indígena, permite viajar a través del tiempo, encontrarse con la explotación y el dominio del blanco que en su afán de poder quebrantó la magia y tradición de pueblos milenarios dueños de nuestra historia original. La colonización, la misión, la caucheria y la coca han fomentado la transculturación, una dependencia tecnológica y un marcado deseo de mercancía dejando una pobreza latente en la mente joven indígena. Es así que para lograr acceder como diseñadora industrial a ellos es necesario establecer confianza y niveles de tiempo continuo, tanto propia como de Artesanías d Colombia para lograr revivir la memoria perdida de tradición.

Como definición general sobre el objeto artesanal Existen elementos de gran belleza y valor que se lograron conocer y rescatar gracias al primer recorrido, y ahora son parte del desarrollo de la propuesta como son los bastones de danza de dabucury, La tabaquera, El tiesto y los trempes del fogón , El horno adornado con diseños grabados, los dibujos y pictogramas de malocas, el banquito tukano y otros elementos como tintes naturales el achote o carayurú, el hollín y la goma de guamo, y cuentos ancestrales.

Objetivos

Unificar y coordinar esfuerzos con entidades y grupos que puedan colaborar para el óptimo desarrollo del proyecto .

Prestar asistencia de diseño Industrial al artesano indígena en el oficio de talla en madera para el desarrollo de producto.

Integrar a las sociedades contemporáneas nuestros orígenes culturales por medio de objetos manufacturados y constituidos por esa dimensión humana de infinito valor y respeto establecida en lejanos territorios.

Generar una propuesta que involucre una política de conservación, renovación de recursos naturales y manteniendo como contenido de la propuesta de diseño la utilización del residuo. A la vez contribuir para que el indígena establezca un puesto de trabajo y se mejore así la calidad y la producción del objeto.

Generar estrategias por medio del diseño Industrial para que se realicen sesiones de cuentos y pintura, donde se actualice al joven indígena sobre las tradiciones legendarias. (libro de memorias).

Territorio inmerso de aroma silvestre y mágico, de espacio y tiempo sensitivo donde la febril caricia de la vida manifiesta la presencia del hombre indígena origen y fuerza de sociedades milenarias. Sociedades que concluyen en una sola y propia identidad cultural; elemento generador de movimiento porque sustenta el acto de creación en cualquier ámbito y permite el desarrollo integral de un pueblo en el espacio de nuestra cotidianidad.

Emergen así elementos tradicionales que inician la comunicación contenida en ellos mismos :

Puntos, líneas,
figuras, sueños,
formas,
volúmenes .

cadencias ,
sonidos, ritmos ,
mitos, leyendas.

Cuentos,
creencias, ritos,
gestos, pictogram
as.

tintes, texturas,
colores,
composición.

lenguas,
presencia,
comportamiento,
actitud.

postura, relación,
convivencia,
sociedad, respeto.

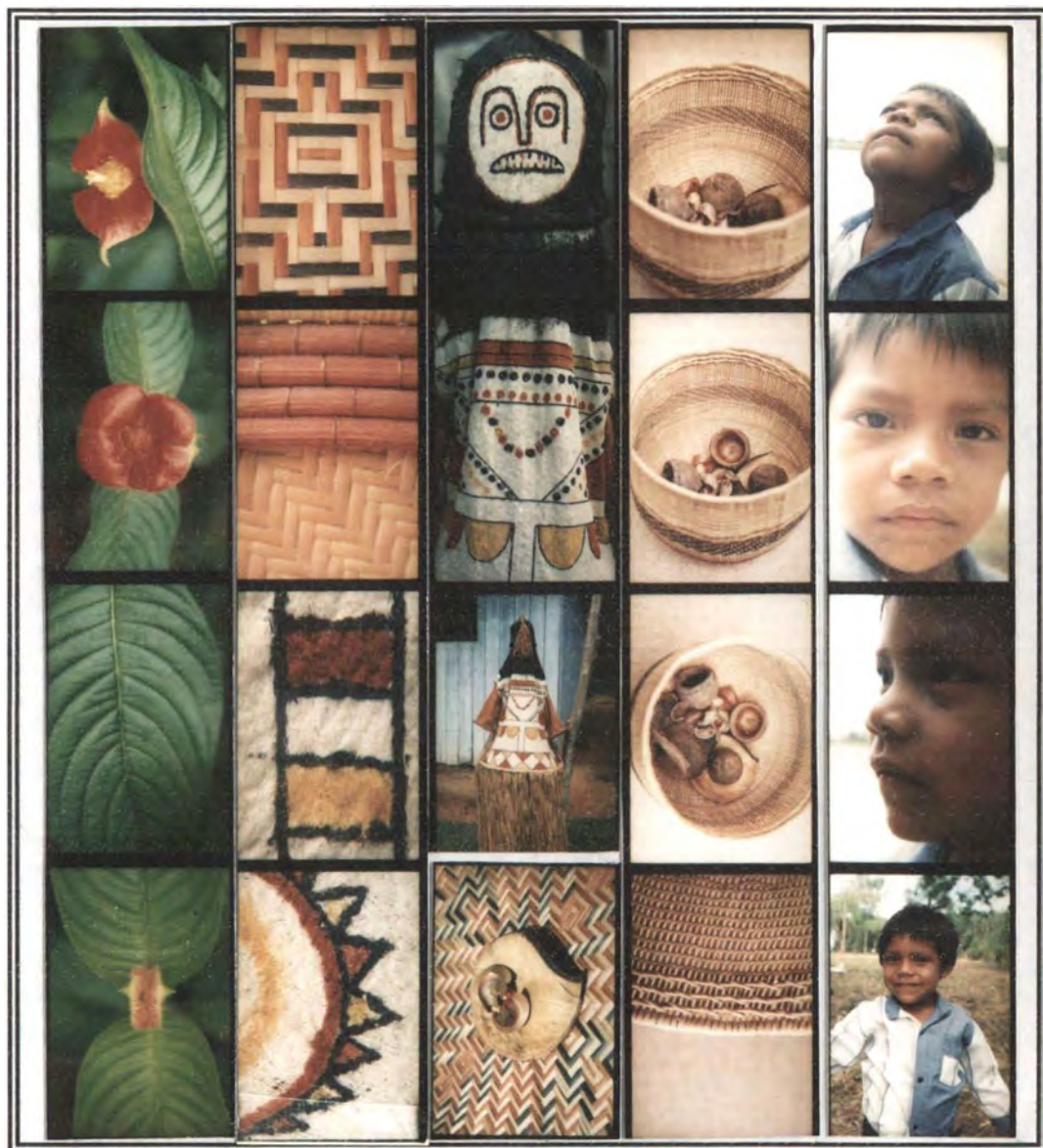

Puntos que inician la dirección de una línea en espiral figuras que constituyen el ciclo de vida contenido en un círculo musical que crece bajo los tonos de la cadencia de la voz de un hombre, alma de leyenda colosal y única, cubierta de valor en un objeto imaginario que convoca a un rito , un comportamiento , una forma de vivir.

Una familia que rescata la sabiduría de nuestros viejos y le deja un legado a nuestros niños.

1. Antecedentes

1.1 Asesorías Prestadas por Artesanías de Colombia

Las asesorías prestadas por Artesanías de Colombia en el Departamento del Vaupés han sido desarrolladas por diferentes entidades y profesionales como intervenciones de Observación y diagnóstico contextual de algunas comunidades ubicadas en Organizaciones zonales del departamento como, la zona del Vaupes medio (Orivan), zona de Acaricuara (Unizac), zona de Papuri (unip), zona unión de indígenas Cubeos (Udic), zona del Tique (Oizot), zona del Querari (Uniq), zona del bajo Vaupes (Aluba), zona del alto Vaupes (Oriav). Como contenido final o resultado de estos existen varios informes teóricos que finalmente son informes de investigación en el área antropológica, sociológica que han comprendido aspectos físico-geográficos, y aspectos referentes a los objetos artesanales.

- Informe Socolpe: Corporación Sociedad Colombiana de Pedagogía, Convenio Sena - Artesanías de Colombia Julio 1996. Alejandra Pinto.
- Informe visita realizada a comunidades del Vaupes, Diseñadora Alejandra Pinto.
- Cultura material y comercialización en el Vaupés, Maria Mercedes Ortiz, Magdalena Rueda.
- Artesanía Indígena, Magdalena Rueda .
- La Artesanía Indígena en las Condiciones socioeconómicas del Vaupes.

Esta información se encuentra en los documentos de archivo de la coordinación regional orinoquia, amazonia y en la Biblioteca Cendar.

1.2 Análisis de Mercado

La Artesanía en el departamento del Vaupes es muy variada , tiene gran potencial en materiales y formas, los objetos son producidos por los indígenas de las comunidades quienes abastecen un mercado en mitú constituido por comercializadores que le venden a la población y a turistas intermitentes o profesionales que llegan a Mitú y compran estos objetos; casi siempre como recuerdo de este especial lugar, estos comerciantes también surten pedidos especiales con destinos como artesanías de Colombia y extranjeros.

Los objetos son elementos cotidianos de la cultura material del indígena en general los que hace para vender son elaborados con una conciencia de subsistencia diaria, es por esto que es difícil que se repitan en el mercado objetos poco comunes que suelen verse. El indígena por su propia concepción se interna en la selva elabora otro objeto diferente o no regrese jamás a ese punto de venta esto aclara que la comercialización no es continua por variables como la poca seguridad de venta y por las dificultades y gastos que genera para el indígena trasladarse a Mitú.

En general los objetos de madera presentes en el mercado de Mitú oscilan entre los \$ 2000 como las flechas con arcos y los \$35.000 en los bastones de mando. Existe una marcada tendencia a no mantener el precio por un periodo de tiempo , los precios varían así como las medidas y rangos de los productos. En los mercados Intermediarios de Mitú el banquito pequeño con dimensiones de 13 de alto, 14 de ancho, 35 de largo; tiene un valor de \$10.000.

El Banquito grande de 20 de alto, 25 de ancho, 40 de largo; tiene un valor de \$ 20.000.

En Artesanías de Colombia se adquiere el banco con una oscilación de precios y de medidas así:

14 de alto X 30 de largo \$15.000

El instrumento en los mercados de Mitú presenta un muy mal acabado y tiene un valor de \$ 3000 con medidas de 15 de alto x 9 de ancho.

La gran horqueta Tiene un valor en la cooperativa de acuaricara de \$ 10.000 con dimensiones de 64cm de largo x 8cm de ancho.

El canasto Se comercializa en todas las regiones por un valor de pequeño \$3500, mediano \$ 4500, grande \$ 6000.

El rallador de Yuca con dimensiones de 50cm de largo x 13 de ancho tiene un valor de \$ 8000

La cerbatana de 1,20cm de largo tiene un precio de \$8000

El balay tiene un precio de \$5000 a \$6000 en los mercados de la zona con dimensiones de 30cm de diámetro

Comercializadores Casco Urbano

Gustavo Lozano

Amelia Arbelaes
Angela López
Lino Gómez
Berta Mejía

El mercado Objetivo que se a definido para la propuesta desarrollada y para el cual se diseño comprende como grupo a profesionales hombres y mujeres residentes en Bogotá, entre los 25 y 60 años de edad, clase social y media alta, y alta. mercado con poder adquisitivo, disposición para gastar, con un crecimiento constante, nivel educativo progresivo, visión futurista, Relación frecuente con personas, interés por actualización, Busca comodidad y versatilidad. Permanece mas tiempo en el lugar de trabajo o en el hogar, prefiere escoger donde existan varias alternativas. Compra accesorios que van con sus aficiones. Gusto y exigencia.

Para la definición de las líneas de producto y del mercado objetivo se tuvo cuenta revistas de diseño y decoración nacionales e internacionales; axis, Industrial desing , domus, decora. Visitas a los diferentes almacenes de Artesanía K15, Centro internacional, Centro andino, Aeropuerto el dorado, Bima, Ambientes , Artefactos.

y El informe de la firma Artisan trust Seminario Diseño sin fronteras. Los clientes escogidos como mercado son un grupo de personas con necesidades por satisfacer , dinero y voluntad de gastarlo, este sería un mercado potencial que a mismo tiempo maneja la segmentación es decir submercados mas pequeños contenidos en él. Deacuerdo a este análisis se evalúan productos existentes en el mercado bajo la propuesta de productos para el comedor, y la sala como: apliques para pared , platos en madera, vineras, jardineras, columnas para decoración, porta vasos, soportes para colocar libros, candelabros , divisiones de espacio, buzones para cartas y periódicos, fruteros, sombrilleros, tablas para la mesa. contenedores para el pan. Estos con una oscilación de precios en el mercado de Bogotá entre los \$5000 a los \$60000 promedio.

Se define entonces línea de productos para el comedor conformada por tablas para recipientes y candelabros } teniendo encuentra la asesoría del equipo de diseño y las posibilidades de desarrollo sobre el entorno . }

Deacuerdo al análisis de productos similares a la propuesta establecida y evaluándola considero que puede competir con estos productos puesto que los precios se encuentran entre el rango del mercado, son funcionales, prácticos , exclusivos y manejan alto valor agregado por ser elaborados por artesanos indígenas, presentes como cultura viva en la selva, por el contenido mítico y de origen ancestral en los pictogramas tallados , y por que comprando el objeto propuesto se apoya el desarrollo y la supervivencia de estos pueblos, se fomenta una alternativa de trabajo en el grupo de jóvenes indios posibilitando que se alejen de negocios ilícitos y vicios en que cae por la misma carencia de recursos para su desarrollo.

La propuesta ofrece un producto de alta calidad en su acabado, no solo es un producto, es una expectativa de beneficio , es novedosa, única, y valiosa. útil o satisfactoria para la realidad de mercado.

El producto incluye la posibilidad de ser comercializado en mercados internacionales porque se diseño para ser compatible con los gustos y tendencias de vanguardia.

Los niveles de producción en este aspecto pueden ser bajos en este momento ,se requeriría de un proyecto donde se pueda dotar a este grupo indígena de los elementos necesarios para maximizar los niveles de producción requeridos, herramienta y facilidades de crédito para acceder a la materia prima y transporte.

Ubicación y Contextualización del Trabajo



En el casco Urbano con la ayuda y conocimiento del señor Agustín Vásquez se logran aspectos muy favorables con respecto al desarrollo del banquito y objetos en madera mirapiranga, existe motivación y tiene el recurso de un taller sencillo pero muy útil, a participado en ferias artesanales en Bogotá, es un maestro en su oficio, actualmente elabora Crucifijos que le dejan un buen rendimiento. y tiene el apoyo de sus hijos que han aprendido de él.

La comunidad de Virabazú esta localizada en el medio Vaupés a un día de recorrido por el río, tiene a su favor que aunque a llegado la presencia del blanco aún conserva la simpatía y la espontaneidad del indígena y existen las malocas. se cuenta con el apoyo del capitán, y la comunidad es abierta al trabajo de rescate, el taller de creatividad realizado arrojó buenos resultados temáticos y de integración. se realizan objetos de cestería, madera y cerámica.

La comunidad de Acaricuara hoy corregimiento y subse de administrativa mas importante después de Mitú localizada en el bajo Vaupés a treinta minutos en avioneta desde Mitú. Cuenta con la organización indígena UNISAC para el desarrollo del producto tiene una cooperativa donde sólo se comercializa el objeto que llevan los indígenas de comunidades aledañas es decir en la misma Acaricuara el indígena no es productor y se presenta como intermediario. las zonas productoras son: Yapa, San Gerardo, San José del viña, Santa María , Belén de inambu, Guaracapury entre otras.

2. Propuesta de Diseño

2.1 Sustentación

Para la iniciación de la propuesta se hizo necesario conocer y describir aspectos fundamentales de la cosmovisión del indígena. Elementos que fueron el soporte intelectual para el trabajo de diseño y que encierran la fuerza para entender el resultado del trabajo. se ha tomado como referencia inicial el libro Desana de Gerardo reichel Dolmatoff material que incluye la investigación sobre elementos particulares de la región.

Las inmensas selvas del departamento del Vaupés están habitadas por pequeñas comunidades indígenas muy diversas y en su gran mayoría se trata de representantes de la familia tukano, viven asentados en los territorios de los rios Vaupés y Papurí .

Los tucano en el río Paca en cabeceras del papurí sobre todo en la región de acaricuara, Los Cubeo viven en la banda Izquierda del rio Vaupés desde el curso superior hasta el rio Querari.

Los indígenas del Vaupés forman una cultura heterogénea, la adaptación ecológica de estos grupos es selectiva de Cazadores, pescadores y horticultores, la especialización juega un papel importante en esta región. la Caza es considerada una actividad masculina y es la mas importante en el rango selectivo, la pesca y la horticultura son de bajo status , en la actualidad y como resultado de la extinción de la fauna el indígena realiza las tres labores siendo un trabajo de la mujer el cultivo y cuidado de la Chagra espacio alejado de las viviendas en donde se cultivan las principales comidas como la yuca amarga, el plátano guineo, batata ,oca, piña y el aji.

u l

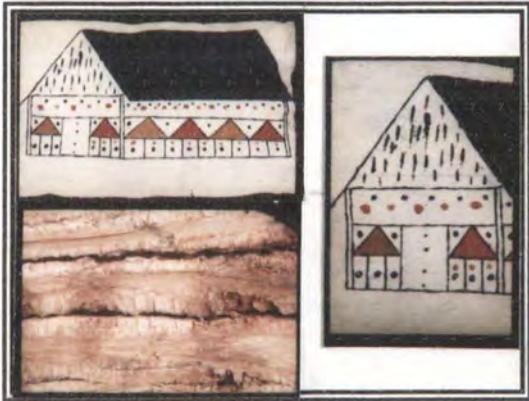

La vivienda riginaria es la Maloka, grandes casas comunales donde convivian 4 a 8 familias, hoy en día las comunidades solo tienen una Maloka establecida para las reuniones importantes con la comunidad, en el casco urbano es un lugar donde se venden alimentos típicos y donde se concentran los indígenas que se asientan allí. La Maloka es una construcción baja , de planta rectangular, tiene un lado oriental y otro occidental para la orientación de la maloka se toma de referencia el rio, todos corren hacia el este ,la maloka es el útero de cada comunidad su estructura corresponde a la del cosmos, la base de la construcción la forman los tres jaguares rojos representados por tres pares de horcones y sus vigas respectivas colocados en los dos extremos y en la mitad de la maloka. Estos tres jaguares que a veces se pintan de rojo con

manchas negras, se interpretan como los protectores y fuerzas fecundizantes mas importantes de la vivienda. Otra unidad estructural importante esta formada por una viga longitudinal que une horizontalmente los tres jaguares. Sobre el armazón sigue el techo es decir las hojas de palma. El frente de la maloka se pinta con greda amarilla y con carbón vegetal, representando a Apikon día sobre esa base se ejecutan diversos motivos negros que simbolizan a pamuri maxse la canoa culebra de la cual nació la humanidad. También se pintan los dibujos de la piel de la culebra y una serie de círculos negros que imitan la anaconda y que simbolizan en este caso gotas de semen. La costumbre de pintar el frente de las malocas esta desapareciendo.

La ceremonia y ritos mágicos religiosos están a cargo del paye quien sirve de intermediario entre el grupo social y las fuerzas sobrenaturales además se encarga de la curación de ciertas enfermedades, se encuentra íntimamente relacionado con la sexualidad y la fertilidad. la parafernalia característica del paye consiste en su maraca y una lanza sonajera , así como un adorno de cuarzo que lleva colgado al pecho. El paye se sirve de alucinógenos polvo y bebida. Los indígenas acostumban tener reuniones periódicas designadas como Dabukuri donde se reúnen grupos de todas partes, los visitantes traen frutas, carne ahumada, pescado y lo entregan ala comunidad organizadora en estas reuniones se recitan los mitos, y se danza con el traje de plumas y los instrumentos representativos los invitados con bastones de baile y el anfitrión con maraca. esta reunión tiene un marcado énfasis en la cohesión entre las comunidades y constituyen la expresión colectiva mas estructurada y fuerte de la cultura.

El fogón de la maloka se llama fuego en la ceniza se colocan varios soportes hechos de cerámica burda son tubulares y abiertos en los extremos sobre ellos reposa el tiesto para preparar cazabe . El fogón representa el útero y es el signo como nació la humanidad, pues las llamas amarillas del fuego simbolizan la fertilidad del sol, las llamas rojas la fecundidad de la naturaleza, las ollas o el gran plato representa la creación es un instrumento de transformación cósmica, un crisol, los soportes puestos en el fogón para cocinar son un contacto es decir unen los niveles cósmicos..

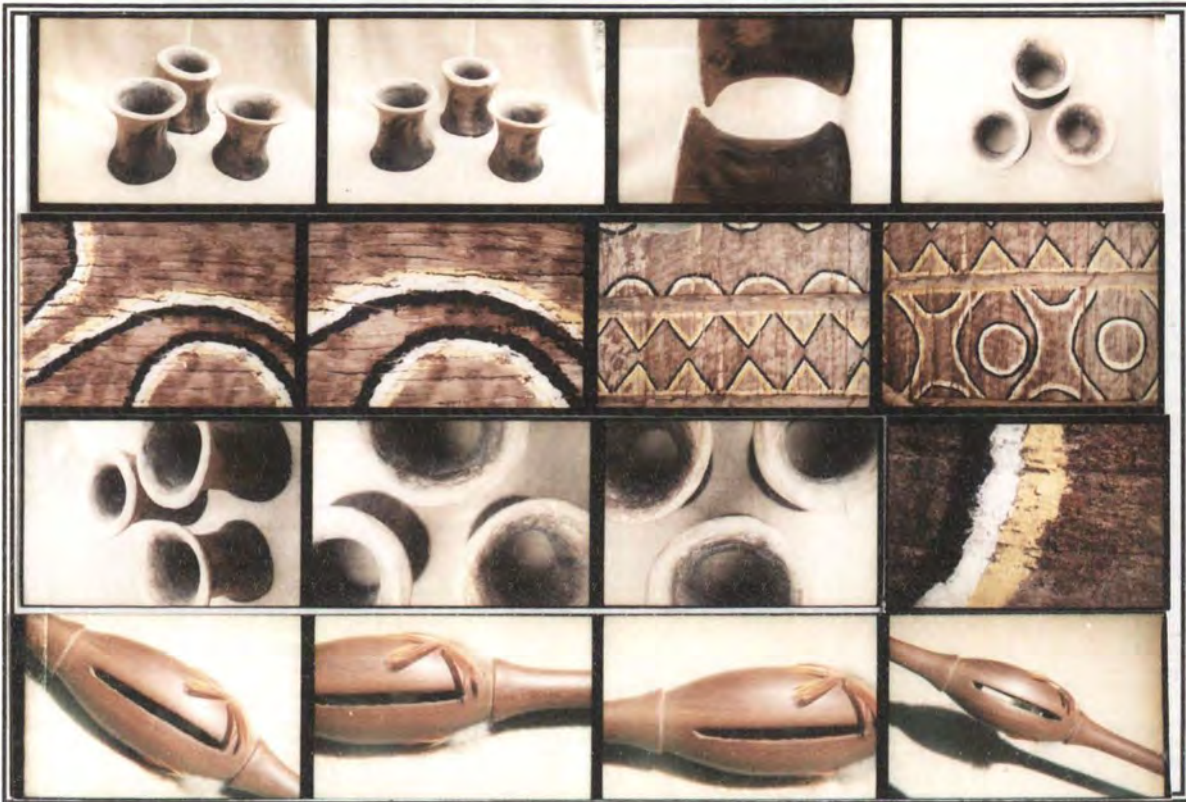

El fuego en si es un simbolo de energía pues sus componentes son el color amarillo , el rojo y el humo azul comunicador. También es el simbolo de la vida y de transformación; el fuego destruye pero también crea y el acto de cocinar tiene, una importancia fundamental en el sistema simbólico.

Los dibujos de las malocas hacen referencia en muchos casos a las líneas que constituyen los objetos de uso y así mismo estructuran y orientan los espacios que se sienten en el objeto. he encontrado esto en la contemplación de elementos presentes en las pinturas de la maloca del hospital de mitu , los trespes que conforman el fogón de toda casa y la lanza sonajera .Formas que se materializan a través de un pensamiento creativo que demuestra y representa la presencia de la naturaleza; formas poseedoras de las propiedades de ella misma siendo siempre particular la diferencia de significativo en cada uno de los casos pero con un significado simbólico paralelo que permite su comprensión objetual.

Los tres elementos se conectan entre si y con el todo, acogen la fuerza de la vida en una cavidad curva, cálida protectora, gestante. Un receptáculo de elemento en transformación y creación : El círculo en el caso de la pintura , el fuego en el trempe y el cuarzo o la semilla en la lanza sonajera

Del mito de la creación se desprende toda la vida de signos, y simbolos de esta cultura:

El sol creo el universo y por eso se llama padre sol. El sol creo el universo con el poder de su luz amarilla y le dio vida y estabilidad. Desde su morada bañada de reflejos amarillos, el sol hizo la tierra, con sus selvas y sus rios, sus animales y plantas. El sol penso muy bien su creación pues le quedo perfecta.

Este mundo en que vivimos tiene la forma de un gran plato redondo. Es el mundo de los hombres y de los animales, el mundo de la vida. Mientras que la morada del sol es de color amarillo, el color del poder del sol, la morada de los hombres y de los animales es de un color rojo, el color de la fecundidad y de la sangre de los seres vivientes. Nuestra tierra es nuestro piso y se llama piso de encima porque debajo yace otro

mundo se llama Apikon día el paraíso. su color es verde allá van las almas de los muertos que han sido buenos toda su vida. Apikon día queda conectado con nosotros, con nuestra tierra, por las aguas de los ríos. Nuestra tierra vista desde abajo se parece a una gran telaraña. Es transparente y el sol mira a través. Los hilos de esa telaraña son como las normas según las cuales deben vivir los hombres y ellos van por estos hilos, buscando vivir bien, y el sol los mira.

Por encima de nuestra tierra, el sol creó la vía láctea. la vía láctea sale como una gran corriente espumosa de Apikon- día y se dirige de este a oeste. Por la vía láctea corren los grandes vientos y toda aquella parte es azul. es la región intermedia entre el poder amarillo del sol y el estado rojo de la tierra. Por eso es una zona peligrosa, porque es allí donde la gente se comunica con el mundo invisible y con los espíritus.

El sol creó los animales y las plantas. a cada uno le dio su lugar donde debían vivir. hizo todos los animales excepto los peces y las culebras; a estos los hizo después. También junto con los animales, el sol creó los espíritus y demonios de la selva y de las aguas.

El sol había creado la tierra, con sus animales y plantas, pero aún no había gente. luego decidió poblar la tierra y para eso hizo un hombre de cada comunidad del Vaupés, el sol se sirvió de Pamuri maxse, para enviar la gente a la tierra. El era un hombre un creador de gente a quien el sol envió a poblar la tierra. El estaba en Apikon día y allí se embarcó en una canoa. Era una canoa viva pues en realidad era una gran culebra que nadaba por el fondo de las aguas, esta canoa- culebra se llamaba Pamuri- Gaxsiru y su piel estaba pintada de amarillo y de rayas y rombos negros. en su interior, que era rojo era donde venía la gente: un desana, un Pira tapuyo, un Uanano, un Tuyuca y otros mas. Junto a la canoa-culebra venían los peces, pero no en el interior sino afuera, en las agallas; también venían los cangrejos agarrados de la cola. fue un viaje muy largo y la canoa -culebra estaba subiendo los ríos porque Pamuri maxse iba a establecer la humanidad en las cabeceras. Al llegar a los grandes raudales, la canoa-culebra hacia crecer las aguas para poder pasar y hacia que el agua se amansara. Al llegar a Ipanoré sobre el río Vaupes, tropezaron con una gran roca horadada que yacía allí en la orilla. La gente salió a tierra porque estaba cansada del largo viaje y pensaban que ya iban llegando a su destino. Salieron por un hueco en la punta de la canoa, pamuri maxse dio a cada uno de los hombres un objeto que había traído de Apikon- día y que de ahí en adelante iba a indicar las actividades de cada tribu, al desana le dio arco y flecha; al tukano, Piratapuyo, waiyára y Neeroa les dio vara de pesca; al curripaco le dio el rayo de yuca; al Maku le dio la cerbatana y un canasto y al cubeo una máscara de tela de corteza.

El sol creó a varios personajes para que lo representaran y sirvieran de intermediarios entre él y la tierra les encargó cuidar y proteger su creación y procurar la fertilidad de la vida.

símbolos

El rescate de objetos se inicia recorriendo aquellos espacios mencionados y al reconocerlos se van ligando a lecturas a priori a la experiencia de campo, los colores se reconocen, así como figuras y elementos gráficos que tienen un simbolismo fijo, como por ejemplo los rombos y las rayas que representan la piel de la mítica culebra que trajo los primeros hombres, estos los encontramos pintados en los bancos y las maracas. Es la expresión gráfica de un concepto uterino cuyo modelo fue la culebra progenitora. El motivo opuesto, masculino y fertilizador, consiste en la representación de semen, expresado en forma de una cadena de gotas es decir de hileras de puntos o pequeños círculos se encuentra asociado con instrumentos musicales y con la pintura facial. En los carrizos se encuentra amarrando hilos en cruz como marcando segmentos del tubo y así se representa.

En simbolismo de los colores se destacan tres : amarillo, rojo y azul .

El color amarillo es bueno representa la fertilidad no tanto en términos sexuales sino de energía cósmica de renovación y procreación. También significa protección y energía del sol. En el cuerpo humano esta relacionado con el abdomen y la parte de abajo de la cintura. El color rojo es representativo de lo sexual en el sentido de la fecundidad uterina y de la vitalidad de nuestro mundo. Es el color de los órganos sexuales , del coito, del útero, de la sangre. El azul ocupa una situación ambivalente , estando asociado con la vía láctea y la esfera alucinatoria , es el color de la comunicación, del contacto con lo sobre natural y lo extraterrenal, como tal el azul puede ser bueno o malo pues depende de la intención del contacto y de los resultados que



se logran a través de éste. Azul es también el color del humo del trabajo y del sahumero otro medio de comunicación. El pensamiento y la reflexión pertenecen a lo azul y en la anatomía humana es la cabeza que se asocia con este color. y de los resultados que se logran a través de este Valor simbólico de la naturaleza. el primer factor de energía; es el poder fertilizador y creador del Universo. Es el principio del bien. El padre sol es el falo primigenio . El poder de su energía se expresa por la luz amarilla y caliente, que tiene carácter de semen. El sol y su aureola es simbolo de la maloca dentro de su cerca defensiva. Las coronas de baile simbolizan al sol con sus rayos. Los animales asociados con el sol y portadores de su poder benéfico por su color son: el jaguar, el gallo de la sierra, la gallina del monte, la guacamaya, la ardilla y la abeja.

luna

Representa la sexualidad carnal e incestuosa. Su saliva(rocío) tiene poder fertilizador y de crecimiento, ante todo para las plantas y para las mujeres.

Estrellas

fertilizan la tierra, una estrella fugaz significa un coito

Vía láctea

Es un camino, una corriente tormentosa, una madeja de fibras que flota en el viento. Es la zona de la comunicación y de los fenómenos alucinatorio, donde están las divinidades que sirven de intermediarios entre el sol y la humanidad.

el rayo

Es un vistazo que el sol hecha a la tierra ; es también el producto de un payé quien arroja su cilindro de cuarzo contra un enemigo, una fuerza fertilizadora que impregna la tierra con su crisal.

Arco Iris

es un signo de fertilidad

nubes

son portadoras de lluvia fertilizante instrumento de un paye malévolos quien prepara una tempestad.

lluvia

símbolo de fertilidad, procede de las corrientes de la vía láctea.

Selva

Es un principio masculino

viento

agente de comunicación asociado con la esfera azul de la vía láctea y por consiguiente , de carácter ambivalente: sirve de vehículo para enviar enfermedades y se invoca para que se las lleve.

Cerros

son las casas de los animales de la selva, imaginadas como grandes malocas de carácter uterino.

Río

Es un principio femenino, a lo largo de los ríos se extiende los cordones umbilicales que unen al individuo con el paraíso uterino de Apikon -día.

Raudales

Son las casas de los peces, imaginadas como grandes malocas subacuáticas de carácter uterino.

Agua

Es esencialmente un elemento femenino pero de carácter ambivalente: asociado con el líquido amniótico representa la enfermedad pero también tiene un carácter purificador.

fuego

Es el principio de la transformación vital, asociado con el sol por su calor, color, y luz. Se asocia con el coito y la comida. por su luz es también un principio de comunicación. Se asocia con los colores rojo y amarillo.

leña

Representa energía masculina acumulada

Ceniza

es de carácter ambivalente; como ceniza de las quemadas, está asociada con la fertilidad pero también representa el incendio Mundial.

Humo

Es el principio de comunicación con las fuerzas sobrenaturales, sobre todo en forma de humo de tabaco. También es purificador y aun puede tener un carácter seminal. Se asocia con el color azul y con un principio masculino.

Troncos huecos

representan un principio femenino, de protección uterina.

Cuarzo

En su forma cristalina u opaca simboliza el semen. Su poder fertilizador puede ser favorable en la curación de enfermedades, pero dirigido con malevolencia, puede ser letal. Está asociado con el sol y con todos los seres fálicos así como con la gama de colores ; transparente, blanco, amarillo.

Jaguar

Como principal representante del sol simboliza la energía fertilizadora de la naturaleza. Es el protector de la maloca y de la selva. por su color está asociado con el fuego y por su rugido con el rayo. esta estrechamente asociado con el paye pues lo que éste es para la sociedad, es el jaguar para la naturaleza entera, el jaguar y el paye no se identifican pero son equivalentes .



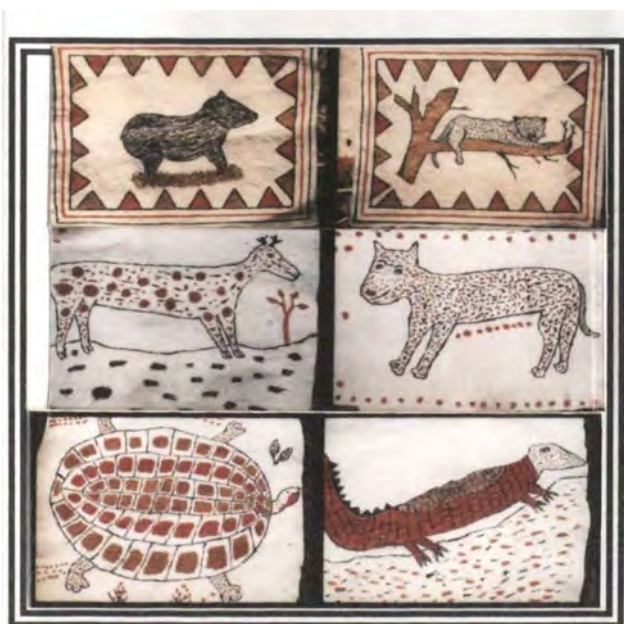

Venado
 representa un principio femenino y de gran atracción sexual es el animal más “ humano de la selva. Simboliza la limpieza.

Danta
 Tapir De acuerdo a las creencias míticas, los grupos tatuyo lo consideran su abuelo, por eso lo excluyen de su dieta alimenticia.

Simboliza la gula y la fuerza bruta.

Paca
 simboliza la fertilidad.

Mono cotudo
 es presagio de mala suerte y de maleficios

Coati
 el tamaño pequeño de su pene se considera un ejemplo para los desana.

Ardilla
 por su color es un animal solar, pero al mismo tiempo representa la sexualidad carnal. Su cola combina un aspecto fálico con la representación de la vagina. sus dientes representan una fuerza que rompe

y perfora.

Curi
 Simboliza la agilidad y cautela es un amigo del hombre.

Oso hormiguero
 El tamaño de sus órganos sexuales lo hace simbolizar la potencia sexual. su lengua larga en cambio es un símbolo de la impotencia. Es defensor de los animales.

Perezoso
 Observó el primer coito de la hija de la trucha, quien por castigo, lo convirtió en un animal lento.

Armadillo
 por su concha es un animal uterino. también simboliza la astucia por esconderse y hacerse invisible, su concha se compara con la protección que da la maloca

lagarto
 las espinas de su cola representan un principio de comunicación de contacto benéfico .

Abeja
 es un animal solar, productor de miel es decir de semen simboliza la recolección, una actividad esencialmente masculina.

trucha
 es un animal fálico procreador del sib principal de los desana por su anatomía se compara con el semen y el proceso de su ovulación se compara con la procreación humana también simboliza un principio femenino acuático.

gallina de monte
 por su color amarillento es un animal solar. El mismo sol lo considero como lo mejor logrado de su creación. representa la mansedumbre y belleza estética, su carne es comida pura.

Colibrí
 Es el animal ancestral de los desana. representa al pene y al acto de chupar miel simboliza el acto sexual es expresión de belleza y alegría cuida su nido muy celosamente , su pico largo se invoca para sacar enfermedades el zumbido de su vuelo es una advertencia que promulga la ley exogámica.

Pato
 simboliza la alegría y la quietud su plumaje es impermeable y al nadar, el pato flota sobre el agua como debe flotar un enfermo para curarse.

guacamaya
 por su color es un animal solar

lorito
 simboliza la protección uterina que tienen los niños pues hace nido en troncos huecos.

búho y lechuza
 como guardianes de los entierros y cementerios, simboliza la muerte

anaconda

el güio negro es un simbolo uterino, devorador y destructor pero al mismo tiempo procreador. como culebra acuática brotada de las aguas tiene la connotación de lo podrido de residuo patógeno. a veces simboliza el aspecto negativo letal de la sexualidad masculina.

boa

es un animal masculino en todo sentido opuesto a la anaconda por sus colores llamativos y sus movimientos ondulantes simboliza la alegría del baile.

tortuga de tierra

es un animal uterino que representa la protección pero ya que come carroña está asociada con las enfermedades se enfatiza su mordida fuerte y su actitud de no soltar lo que agarro .

Tortuga acuática

observo el primer parto de la hija de la trucha y desde entonces se asemeja a la vagina. no se debe comer, sobre todo después de un sueño erótico porque da fiebres, vomito y urticaria

sistema mitológico

la mayoría de los grupos étnicos del Vaupes tiene bases comunes. la forma de codificación del lenguaje, el sentido abiertamente metafórico y simbólico que la tradición oral le imprime a la dinámica narrativa del relato mítico, la descripción del origen ancestral del hombre y del entorno, son modelos explicativos y argumentativos de la vida material grupal y espiritual que determina la acción cotidiana del hombre. El cosmos, los animales salvajes, los espíritus silvestres, la lluvia, el río, constituyen el fundamento mitológico aborígen. la evolución del mundo se concibe según la interacción del hombre con todos estos elementos.

El pensamiento ancestral de los nativos del Vaupes conforma una marcada referencia hacia el animismo. en casi todos los relatos se incluye la creencia de atribución a los animales y espíritus silvestres características y facultades humanas como hablar,

tener voluntad, intenciones buenas o malas, aspectos sexuales etc. Esta forma de explicación de muchos fenómenos naturales y sociales involucra también la participación de fuerzas ocultas representadas por seres maléficos no benéficos, habitantes de la espesura de toda la extensión de la selva. Así por ejemplo el güio o anaconda además de representar el origen y la distribución del hombre en la tierra, también es un principio de fertilidad que en ocasiones se puede convertir en una fuerza contraria de acuerdo al comportamiento

cotidiano del individuo o del grupo.

Los elementos conceptuales que tiene implícito el mito y la leyenda del Vaupes dan una idea mas o menos precisa acerca del conjunto de sus practicas cotidianas. La horticultura, se encuentra descrita en casi todos los cuentos. la clase de frutos recolectados y la agricultura silvestre practicada por la mayoría de los grupos se encuentra asociada a los misterios generados a partir de la relación del hombre con la naturaleza. las estrellas tienen un influjo sobre las actividades de cosecha localizan a los hombres en la tierra y los llevan a un lugar en el cual les dan instrucciones para hacer las chagras y les entregan algunos objetos rituales como flautas y lanzas. toda esta energia se canaliza para garantizar la fertilidad y producción de la tierra de manera que el trabajo material del hombre en la chagra estará orientado hacia la satisfacción de las necesidades alimenticias de su comunidad.

Los procesos de transformación y de génesis; son procesos sociales donde intervienen varios individuos así el origen de los grupos nativos es posible debido a la presencia de un grupo de peces en la cachivera del ipanore. lo que indica que lo individual siempre esta secundada por fuerzas comunitarias. Coincide la explicación mítica que los diferentes grupos étnicos del Vaupes hacen de su origen común. cada grupo lo hace de acuerdo con sus prácticas vivenciales, de ahí la gran cantidad de variantes del relato. el relato mítico sufre transformaciones con el paso del tiempo haciendo referencia a los diferentes estadios de evolución y cambio ocurrido al interior del grupo. por eso hay tantas explicaciones como grupos étnicos existentes en la región.

Es muy usual encontrar diferentes tipos de diablos la gran mayoría causan daño a las personas y están asociados a la vida nocturna o la vida solitaria en los pajares y lugares mas alejados. otra clase de diablos no ejerce ninguna acción negativa sobre ningún miembro del grupo; por el contrario viven alejados y evitan cualquier contacto con persona alguna, como ocurre con el diablo o del río Isana.

En cuanto a personajes hay también aquellos que son benefactores o protectores. el Cubay entre los cubeos encamina su acción hacia la armonización de este con el medio natural. El Cubay algunas veces actúa como hombre pero también puede transformarse en animal o cualquier otra forma. Casi siempre esta vinculado a los procesos de origen y de organización.

La transformación del elemento humano en elementos zoomorfos es muy usual en los mitos y leyendas del Vaupés.

La importancia mítica del río y de los caños en la vida de las comunidades queda reflejada en todas las leyendas. La localización de la trama narrativa se hace al rededor de las aguas que proporcionan alimentación a través de la pesca y que sirven para el desplazamiento cotidiano. Para los nativos, la vida

misma se origina en el agua, y como respuesta a esto se encuentra el respeto hacia los seres y acontecimientos acuáticos. Para la mayor parte de los grupos los ríos se asemejan a las serpientes las cuales, son los auténticos habitantes aborígenes de la selva, por eso la necesidad de convivir en armonía con ellas sin molestarlas. La amplitud temática de los mitos y leyendas nativas son una muestra representativa del alcance del pensamiento mítico del aborígene habitante de la selva tropical húmeda y señalan la intención de la lógica oral tradicional por alcanzar explicaciones a cerca de las causas de los complejos y diversos fenómenos naturales y sobre la génesis humana y del mundo.

A pesar de los fuertes procesos de cambio cultural que operan actualmente en el interior de la comunidades indígenas, es posible emprender la tareas de recuperación del pensamiento tradicional como una forma de auto descubrimiento y reafirmación de los valores culturales autóctonos.

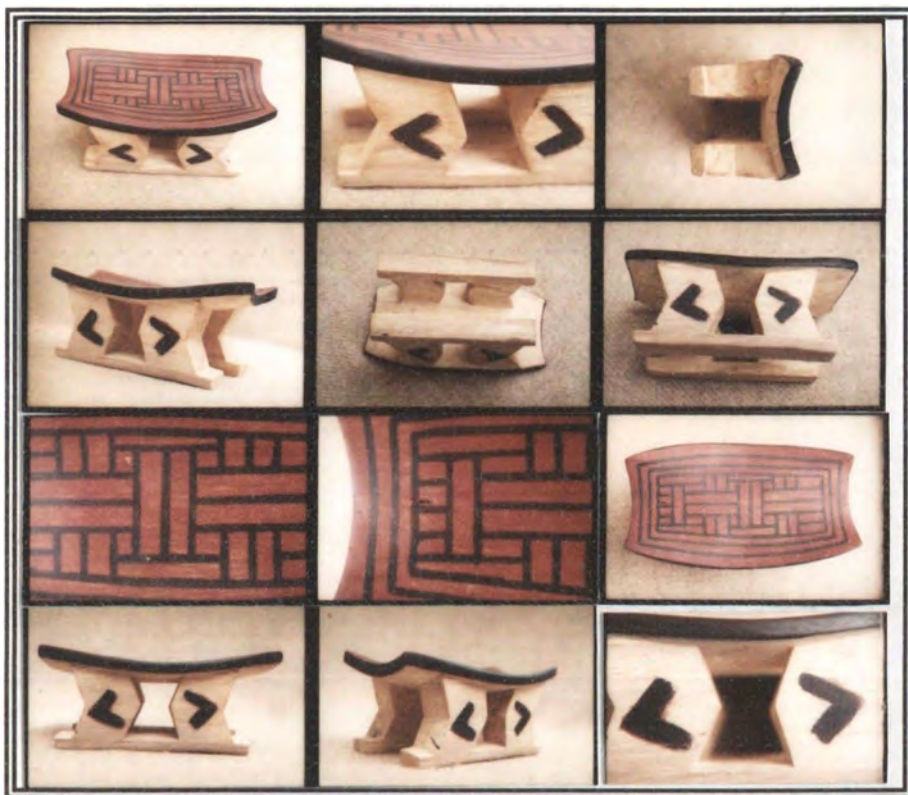

Objetos Representativos

Muchos de los Objetos de la cultura material y no solo aquellos que forman parte de la parafernalia ceremonial, contienen un profundo sentido simbólico.

Banquito Tukano

No solo sirve para descansar sino también para reflexionar, se dice que una persona que no tiene un criterio fijo no tiene banco, es inestable desconfiable. El banco es pues un símbolo de estabilidad y sabiduría. Reúne en si un simbolismo cósmico y

de fertilidad así: Las patas son de un color blanco y amarillo y representan el semen de Apikon día. El asiento propiamente dicho es nuestro mundo, adornado con dibujos negros y rojos representan a pamuri-gazsiru. Sentarse en un banco es una actitud procreadora y protectora, formándose un eje cósmico amarillo- rojo-azul, con el ultimo elemento, el de la comunicación, expresado por la persona sentada.

Existió un banco especial tallado en forma de armadillo es utilizado por los payes cuando dan consejos o cuando van al puerto a fumar ceremonialmente. El simbolismo del armadillo se basa aquí en la capacidad de este animal de hacer rápidamente un hueco en la tierra, es decir de " PROFUNDIZARSE". La persona que se sienta en este banco penetra la tierra y establece un contacto con Apikon -día. sentado en este banco se piensa con fuerza y concentración.

Es elaborado actualmente por los indígenas Tukano y pudo observarse como elemento de comercialización en poca escala en el casco urbano y en las viviendas como elemento útil alrededor del fogón en la comunidad de acaricuara, sus decorados son muy pocos y se a desvirtuado su carácter simbólico, se encontraron banquitos sin pinturas representativas y poco acabados, en cuanto a la forma se esta involucrando conceptos equivocados sobre el banquito original y esto tiende a que pierda el carácter autóctono. La materia prima utilizada es la madera de vansoco aunque se esta haciendo también en Mirapiranga.

Instrumentos Musicales

Tiene un criterio fundamental de interpretación, sobre el tipo de sonido que produce el instrumento, clasificándose en instrumentos de viento, percusión y vibración. se acostumbra usar flautas. El número de tubos y el tamaño de estas flautas varía según la edad del que toca y según la ocasión en que se toca el instrumento. simboliza la sexualidad masculina es usual que los jóvenes toque sus carrizos en el camino a la selva o en la orilla del río, porque esta música excitante para wai-maxse y contribuye a la fertilidad de los animales.

Las flautas grandes se tocan en ocasión del dabucuri ofrenda a una comunidad o a un amigo, se pintan de color amarillo pero la parte superior es roja .

En algunas reuniones y bailes los hombres usan largas y delgadas lanzas debajo de su extremo superior adornado de plumas amarillas, hay un abultamiento, una cámara sonora, que contiene una fruta que, al sacudir y hacer vibrar la vara produce un zumbido esta vara se llama cohabitar. por ser un símbolo fálico, la vara es esencialmente un eje cósmico, pues al clavarla verticalmente en la tierra se imaginan que su parte inferior, designada como amarilla penetra a Apikon día mientras su parte azul representa la comunicación con la vía láctea, la parte central roja donde el paye agarra la vara es nuestro mundo.

No se esta establecida su venta

La maraca se divide en tres partes : el mango pintado de rojo, simboliza el pene y el mundo terrenal un adorno de plumas amarillas en la unión del mango y el cuerpo sonoro simboliza la fertilidad del sol, y el cuerpo de la totuma es un elemento uterino. su exterior esta cubierto con motivos incisos que imitan a los que adoraban a pamuri- gaxsiru. el ruido que produce la maraca al ser agitada por el paye se cree ser el eco del ruido que hacen las espinas y astillas patógenas que lleva el paye en su brazo.

Existen otras flautas hechas de largos pedazos de corteza enrollados de algo más de un metro de largo. para darle estabilidad este tubo, se le refuerza amarrando a lo largo de él unas dos o tres varas delgadas sujetadas luego por fibras que se enrollan alrededor del tubo del instrumento. La boquilla debe estar hecha de madera de palma macana y consiste de un pequeño tubo de unos 15cm a 20cms de largo que se inserta en el extremo más angosto del tubo. Estas flautas se tocan para la famosa fiesta de Yurupari que se celebra una vez al año generalmente cuando es época de abundancia.

El Bastón

En muchos bailes el compás se marca con gruesos bastones huecos hechos de madera de guarumo. con el extremo inferior los bailarines golpean rítmicamente en el suelo, manteniendo el bastón verticalmente. La madera blanca se adorna con los dibujos de la canoa- culebra, a veces es pirograbado. Aunque por sus adornos estos bastones se identifican con un concepto uterino, se interpretan igualmente como objetos fálicos.

Existen otros bastones tallados en madera de mirapiranga tienen muy buen acabado representan figuras de animales representativos de la región este bastón es mas frecuente hacerlo para comercialización y posiblemente es la extensión del bastón de mando mencionado anteriormente.

Gran horqueta

Un objeto ceremonial finamente tallada de madera dura y en la cual se coloca el grueso tabaco que se fuma ritualmente. El objeto es de unos cincuenta centímetros y consiste en tres partes: Una larga punta que forma la parte inferior; dos cuerpos planos en forma de grecas superpuestas en el centro y una bifurcación que consiste en dos prolongaciones delgadas entre las cuales se asegura el tabaco. Durante su uso ceremonial, el instrumento va de mano al fumar los hombres participantes y luego puede clavarse en el suelo con su punta aguda. El significado nuevamente es el del eje cósmico. el nombre común de este objeto es tabaco, pero también se designa como coger, asegurar este termino expresa la actitud de afianzarse, asegurarse, y se verbaliza así : La horqueta traspasa a Apikon día, donde su parte inferior esta asentada. al hacer contacto, nacen los hijos y se comunican. La horqueta es el hombre, como sepa de la humanidad. En la comunidad de acaricuara se hizo el reconocimiento del objeto, desafortunadamente está formalmente mal constituido con respecto a la historia y dibujo original.

El arco del cazador

Es el objeto de uso diario que mejor simboliza al sexo masculino, el hombre se identifica con el arco que es su arma, su utensilio de trabajo y, no por ultimo, un símbolo fálico. Para la manufactura del arco el hombre se retira a la orilla del río, a un lugar solitario, donde ninguna mujer pueda observarlo. lo talla y lo pule con

mucho cuidado, friccionándolo con zumo de plantas mágicas. Las mujeres nunca deben tocar su arco, ni tampoco un hombre cuya mujer esta en cinta o tenga la menstruación, por que enseñida el poseedor del arma perderia su tino y toda la suerte en la caceria. Si de casualidad una mujer llega a tocarlo, el dueño debe ayunar por espacio de varios días consumiendo solo alimentos líquidos y absteniéndose ante todo de comer ají. Los mejores arcos los hacen los ancianos para sus hijos y nietos. A la muerte del cazador, el pariente más cercano, rompen el arco y lo colocan junto al cadáver.

Canasto

Es el objeto femenino por excelencia . Diariamente la mujer lo trae lleno de frutos de la chagra, lo carga en su espalda durante horas; lo desocupa y lo llena nuevamente siendo este sencillo artefacto el que más intimamente se identifica con las tareas femeninas. al mismo tiempo es un simbolo uterino, es el recipiente que continuamente se llena y vacía; del cual procede la comida diaria y que, diariamente, recibe el producto de su labor. Identificado con la mujer por toda su vida, los canastos se queman cuando su dueña muere, el típico canasto es elaborado por los Maku, tribu indígena nómada que es de muy bajo status entre las comunidades del Vaupes y suele desempeñar las labores mas duras en las comunidades donde se asienta, a cambio el indígena tiene techo y comida.

Revistero producto artesanal fabricado con varas de palma en forma de embudo doble hacia arriba y hacia abajo es usado en la cocina indígena para colocar el balay con el casabe o recipiente con otros alimentos.

Cerbatana Instrumento de cacería muy afilado en las puntas , en las cuales lleva veneno muy afilado.

El rallador de yuca consiste en una tabla algo cóncava incrustada con pequeñas piedras duras , que sirve como elemento en la manufactura del cazabe, mandioca y productos adicionales. es un objeto de uso cotidiano y hasta hace poco se esta elaborando como elemento para vender , tiene muy poco desarrollo en acabado y se esta remplazando el cuarzo por pedazos de puntillas.

se elaboran rayos de todos los tamaños quizás con la idea de objeto decorativo, suelen ser mas pequeños que el rayo que utilizan en la cocina.



Tallas de animales

Se elaboran delfines rosados como miniaturas para colgar en el pecho son de gran acogida por el turista tienen un muy buen terminado, personalmente pienso que se puede desarrollar esta idea.

Trempes y tiesto

Bases de barro, que tienen mas o menos la forma de un cilindro hueco, se utilizan siempre tres que son el soporte de las ollas o del tiesto, tiene un carácter muy importante porque estructura el fogón. horno

Se estructura con una superficie liza redonda o plancha de barro cocido de un diámetro de uno o dos metros, de bordes ligeramente elevados que descansa en forma horizontal sobre una pared de arcilla mezclada con piedras y provista de agujeros de entrada para alimentar el fuego, allí se cocina la masa de yuca para el casabe.

Soplador

se utiliza como elemento que ayuda a la preparación de la torta de casabe, la mujer remueve esta torta para acá y para allá para que no se queme y coloca la mano izquierda sobre la torta y con la otra mano coge el soplador delicadamente tejido y lo mete por debajo sacando la torta.

A veces de la misma manera la mujer da vuelta a la torta para que cocine por el otro lado.

Balay

fabricado en fibra vegetal : bejuco . tiene forma circular panda . es usado en la cocina indígena para servir el casabe y otros alimentos , es un elemento muy conocido en la región y adquiere usos ornamentales

Con el material recogido y seleccionado se plantea el segundo desarrollo de la propuesta para la Comunidad de Virabazú, Acaricuara, y Casco Urbano así:

21.1 Propuesta Virabazú

Diseño de línea de tablas para el comedor talladas en madera como superficie de recipientes calientes o como centro de mesa.

Esta línea de tablas se establece manejando en cada una un pictograma tradicional tallado en su superficie manejando varios relieves y generando en cada uno de ellos, siendo inicialmente bidimensionales por su carácter pictórico, una posibilidad tridimensional y de movimiento sobre la madera todo esto gracias a las posibilidades de corte que brinda la técnica y a la imaginación de la mente del indígena y del diseñador para establecer la capacidad de vida de todos estos seres fabulosos y míticos .

Esta propuesta inicia su desarrollo con el tallado en tabla manejando una poca expresión de diseño formal se he querido hacer esto puesto que es importante en primera instancia recrear en la mente indígena la actividad didáctica y transformación figurativa del entorno , también manifestar al tallador el interés de productos por parte del mercado con ese contenido. Creado esto como condición para el producir puede continuarse con la propuesta que se presenta como proceso y que en primera instancia produce una tabla que requiere de una segunda intervención hacia la constitución espacial en Diseño del volumen o segundo

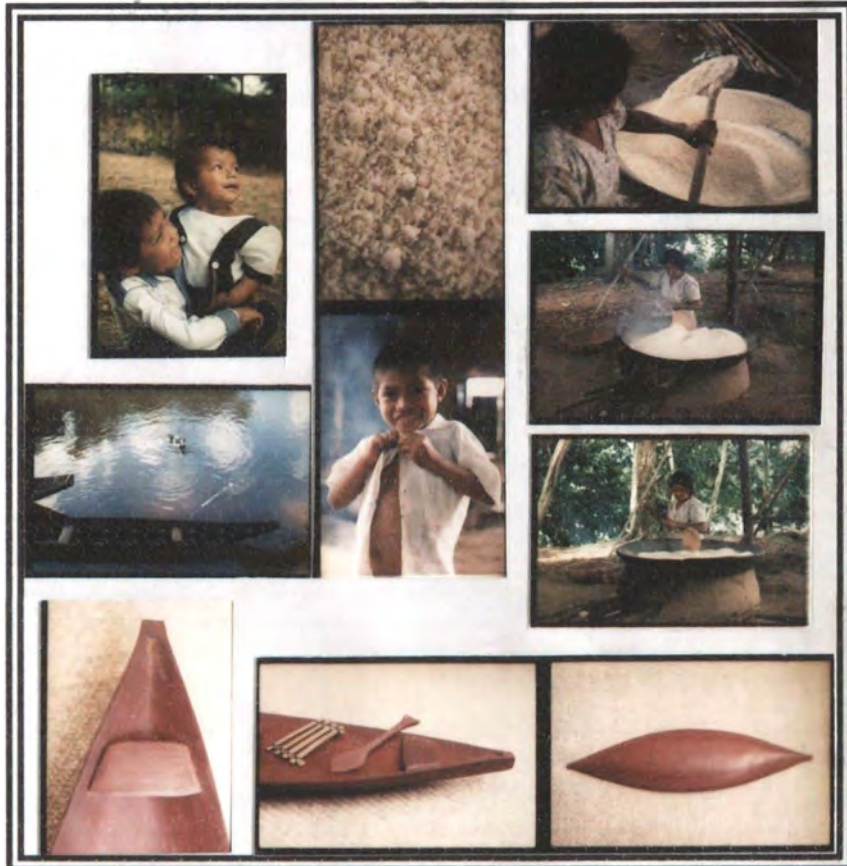

7

proceso de desarrollo de estos elementos. Es Ahí donde se podrá llegar a la culminación total de la estructura corpórea de los elementos resultantes en esta visita.

Se manejaron tres tablas involucrando a su vez tres pictogramas alusivos a la culebra como elemento fuerte en simbología, respeto y poder sobre la mente del ser en cualquier contexto que se le ubique. como simbolismo mítico de creación como Pamuri Gaxsiru o canoa culebra, y también devorador.

Tablas Pictograma

se maneja la forma rectangular, en algunos casos manejando la línea formal de la pintura, para lograr simplificar y no interrumpir el diseño original de la figura que por sí sola maneja un alto grado de contenido mítico e histórico y complejidad al momento de ser tallada. La forma también se liga al objetivo de establecer como primera intervención práctica con el indígena la elaboración de elementos sencillos y limpios, como desarrollo para posteriores tallas volumétricas más complejas; que a su vez no distraiga la restauración figurativa y esencial del pictograma en la mente del indígena, y conozca las posibilidades para su constitución en formas alternativas útiles para la comercialización y venta del objeto como producto.

La forma rectangular posibilita la funcionalidad práctica del elemento, se maneja la idea de secciones de apoyo o patas para generar la orientación hacia el uso indicado del producto. Las de las tablas con otras formas igualmente delimitan el contorno del pictograma, también se involucran como base figuras geométricas como el triángulo, el círculo que se fusionan con el rectángulo para generar la forma base original.

El tamaño se estableció para las tablas con dimensiones variando entre los de 60cm de largo x 25 de ancho para facilitar la destreza manual de la técnica en el indígena y disminuir al máximo la pérdida de elementos originales del pictograma. la tabla se ajusta al tamaño del pictograma con un espacio considerado para que exista una proporción en el todo. Es posible lograr más adelante variaciones en el tamaño de la figura. las dimensiones de las tablas con otras formas igualmente delimitan el contorno del pictograma donde también se involucran como base figuras geométricas como el triángulo, el círculo que se fusionan con el rectángulo para generar el tamaño y la forma.

El tamaño a nivel de mercado no excede a las medidas de los productos similares como tablas para centro de mesa o para colocar recipientes calientes, se hizo el análisis de medida en productos existentes los cuales manejan rangos entre los 50 cm y 40cm de largo por 30cm y 60cm de Ancho, con formas rectangulares, circulares, ovoides. a nivel del mercado objetivo seleccionado y por la misma connotación de pieza indígena que se maneja el tamaño compete y funciona en el espacio establecido de comedor en estos hogares.

La propuesta en esta etapa de proceso considera igualmente la posibilidad en la elaboración de siguientes objetos de nuevas posibilidades en sus dimensiones y síntesis en sus dibujos.

El color; aunque es indudable que el contenido de color es de gran importancia también se puede decir que para la ubicación de este en la talla se debe tener además un conocimiento de colores originarios, de tintes vegetales, una destreza manual obtenida de ensayos, se deben realizar sondeos en varios tiempos y con diferentes grupos de personas para ratificar la autenticidad y calidad del color; es por esto que en esta intervención no se realizó la muestra de color, personalmente creo que es un segundo paso en el proceso de rescate y elaboración.

El contenido esencial que manejan los pictogramas escogidos es muy amplio en sentido simbólico y cada uno posee una fuerza especial para quien le interviene. poseen en conjunto una historia al rededor de la Comunidad Indígena, se utilizaban como pinturas de máscaras en ceremonias, otros se pintaban en las columnas de las malocas , pero todos ellos representan animales del entorno natural y/o son la historia del origen de alguno de ellos o de la misma creación de universo. Estos son imaginados en la mente del paye quien en sus alucinaciones da vida a estos seres y dota de un cuento mítico a cada uno.



La figura representa la pinta del Venado

Se utiliza como mascara en ceremonia para recordar a una persona muy especial.

Cubay Dios lo utilizo para la muerte de su hermano.

Relato del Paye

Ismael Ramirez.



Existían dos seres humanos muy cazadores uno poseía luz propia y el otro no, estando en la selva el que no tenia luz le dijo al otro:

Regresemos porque ya esta muy tarde, el compañero le dijo: no te preocupes, yo tengo luz yo te alumbro.

Ya tarde ellos regresaban, pero el de la luz no espero a su compañero.

Desde ahí la luciérnaga tiene la luz y el escarabajo come tierra en el interior del bosque

Relato del paye

Ismael Ramirez.



Yurema

Es uno de los Güios es anfibio, tiene dos vidas.

Emboba con las babas.

Relato del paye

Ismael Ramirez



Esta figura pertenece a una ranita que no vive en esta superficie, está en un espacio que nosotros no vemos y los paye son los únicos que pueden verle para pintar la forma en una mascara y colocarla en ceremonia ritual para celebrar el día de tristeza, y recordar a alguien que vivió y compartió.

Relato del Paye

Ismael Ramirez



Su nombre surucucu origen de la culebra.

Cubay es un ser superior con poderes,
es Dios; quien para crear envidia
y que la generación sufra,

hizo esta experiencia entre hermanos :

La cuñada no les daba de comer,
ellos se imaginaban como vengarse.

Se ponen de acuerdo con el marido de la mujer

y pintan el animal sobre la corteza del árbol

de palo de tururu, el ultimo de los hermanos,

se disfraza con esta, y se convierte,

mata a la cuñada y se mete al monte.

Relato del paye

Ismael Ramirez



Pertenece a la casa de los peces

quienes le dicen al hombre y le

preguntan porque se los come,

porque no piden permiso.

Asi los pescados se disfrazan

para salir al monte buscar alimento

y vengar.

aparece como un animal grande,

más poderoso en el agua y en la tierra.

Relato del paye

Ismael Ramirez



21.2 Propuesta Casco Urbano

En el casco Urbano se desarrollo una linea de candelabro y tabla para el comedor, en madera mirapiranga o palo sangre utilizando la técnica de talla; con el artesano Agustin Vásquez.

la forma de cada grupo candelabro - tabla se establece a partir de fragmentos de pictograma rescatados, se involucran en la propuesta como elementos tridimensionales puesto que el artesano maneja un mayor nivel la constitución volumétrica y se le puede dar este desarrollo a la figura inicial.

Primer grupo Escama de pez

Para el candelabro como para la tabla se trabaja sobre la representación mitica de la culebra y del pez , se reconoce con rayas y con el manejo de la escama.

para el candelabro se juega bajo la figuras del pez, se maneja bajo y alto relieve construyendo un movimiento para simular la escama y dar a su vez una alternativa de trabajo en talla al artesano.

su forma incluye un prisma que concentra la fuerza central del candelabro y alberga una vela, este descansa sobre un marco que transforma bajo la técnica la figura del pez central y genera una figura unida y lineal que se maneja sobre cada lado del marco , este alberga en cada esquina una vela . capacidad para albergar tres velas.

Tamaño : se manejan dimensiones de 11cm x 11cm, para el prisma y 16cm x 16 cm para el marco . aqui quise mane ar la condición de fósil que contiene la madera y su solidez por esto es un elemento que sugiere una fijeza y moderado peso.

La tabla maneja el pictograma como dibujo tallado sobre superficie rectangular esta forma es cómoda para la ubicación del recipiente y es fácil de cortar en este tipo de madera.

su tamaño ubica dimensiones de 45.5cm x 20cm.

maneja formalmente para el candelabro la figura del pictograma constituida en volumen , se configura inicialmente sobre una voluta o espiral de donde se desprende una sección lineal y longitudinal y se confronta con una igual pero en sentido contrario , al crear una atmósfera espacial entre estas dos se involucra el espacio para que descansen las velas.

La tabla esta constituida por la talla de la figura, manejando un bajo relieve sobre la superficie , siempre sobre el predominio de un solo nivel general que permite colocar cómodamente el recipiente.

maneja la misma figura con una voluta que inicia y da origen a una linea que termina sobre el inicio de una voluta igual. esta se confronta con una igual . el manejo de la sección predomina para la proporción general en peso tamaño y constitución formal del diseño.

tamaño

se manejan dimensiones de 45cm de largo x 25cm de ancho y 2.5cm de alto tamaño suficiente para poder cumplir a cabalidad con su función y proponer nuevas alternativas en la ubicación de los recipientes. y en la ubicación de la tabla sobre la mesa el tamaño también se establece bajo las medidas de varias mesas de comedor con dimensiones asi

redonda : 2 mts

Segundo Grupo Pinta

esta figura corresponde a la pinta de algunos animales que el indigena conoce y que a través de la alucinación del paye se conforma .

Los diseños involucran la figura para el candelabro como volumen , para la tabla como dibujo tallado en la superficie este pictograma en el candelabro se separa para sugerir posibilidades de espacio y ubicación donde el usuario sea participe de la obra porque aquí cada elemento constituye una función utilitaria pero como esencia permanece una función universal creadora es por esto que el diseño quiere resaltar y mantener vivo la historia de figuras vivas y llenas de historia .

el tamaño se plantea bajo dimensiones que permitan albergar tres velas , y sea cómodo para ubicarle sobre una mesa. 6cm de ancho x 5.5 de alto x 26 de largo.

la tabla incluye la figura completa y se genera relieves permitiendo traspasar la madera y así sugerir otra superficie como fondo.

se quiso trabajar el diseño con otra posibilidad de tamaño donde se pueda colocar recipientes mas pequeños y se entrelace con el tamaño del candelabro . 10cm ancho x 26cm largo.

El tercer grupo Espiral

maneja formalmente para el candelabro la figura del pictograma constituida en volumen , se configura inicialmente sobre una voluta o espiral de donde se desprende una sección lineal y longitudinal y se confronta con una igual pero en sentido contrario , al crear una atmósfera espacial entre estas dos se involucra el espacio para que descansen las velas.

La tabla esta constituida por la talla de la figura, manejando un bajo relieve sobre la superficie , siempre sobre el predominio de un solo nivel general que permite colocar cómodamente el recipiente.

maneja la misma figura con una voluta que inicia y da origen a una línea que termina sobre el inicio de una voluta igual. esta se confronta con una igual . el manejo de la sección predomina para la proporción general en peso tamaño y constitución formal del diseño.

tamaño

se manejan dimensiones de 45cm de largo x 25cm de ancho y 2.5cm de alto tamaño suficiente para poder cumplir a cabalidad con su función y proponer nuevas alternativas en la ubicación de los recipientes. y en la ubicación de la tabla sobre la mesa el tamaño también se establece bajo las medidas de varias mesas de comedor con dimensiones asi :

redonda : 2 mts

Color

El color se maneja para los tres grupos sobre la veta y tono natural de la madera mirapiranga que es rojizo y funciona muy bien para permitir el juego de brillo y opacidad.

Cada figura se confunde como universo , como cada objeto que emerge en una cultura imprime un comportamiento de ese universo original entonces la cultura se revitaliza por los matices y aportes de muchas otras .

21.3 Propuesta Comunidad Acaricuara

por ser una comunidad donde la actividad artesanal tiende a ser solo comercial ,por medio de una cooperativa que se abastece de los productos que elaboran las comunidades aledañas se elaboro un inventario de productos que llevan una trayectoria de compra en Artesanías de Colombia y se estableció como propuesta el desarrollo de unas fichas técnicas de cada uno donde se ubico el dibujo correspondiente fotografia y bajo un estudio a priori del objeto se asignaron rangos , medidas, referencias y precios . esto con el fin de controlar la calidad, rescatar la apariencia original , y agilizar el sistema de compra , del objeto .

Las fichas que se elaboraron fueron las correspondientes a fichas de muestra existentes en el departamento de diseño las cuales especifican las dimensiones, el color, material, materia prima, referencia , precio , oficio, técnica, Comunidad, municipio.

Entre el inventario de objetos esta la cerbatana con su correspondiente Carcaj, bastón de mando, canasto maku, canasto turi, canasto urutu, mochila en cumare, trampa o nasa, balay curripaco, balay siriano, soplador, revistero, tabaquera, Rallador de yuca, Banquito tukano.

Mirar fichas de Producto: Estandarización.

Fichas de propuesta y muestra Casco Urbano y virabazú



FICHA DE PRODUCTO

ESTANDARIZACION RANGOS Y MEDIDAS

Pieza : Canasto Urutu		Referencia: 1: 117006
		U-A-B-C
		Tamaño: Pequeño Mediano Grande Extragrande
		Ancho U 19 cm A 21cm B 24cm C26 cm
		Alto U 20Cm A 22Cm B 24cm C 26 cm
		Color: Natural
Fecha: May-97		Precio: U \$2000 A\$ 2500 B\$ 3000 C \$ 3500

Nombre de Pieza: Urutu	Función: Contenedor
Recurso Natural: Fibra Vegetal	Identidad: Indígena
Materia Prima: Guaruma	Rango: Utilitario
Oficio: Cesteria	Capacidad de oferta: 10 mensuales
Técnica: Tejido	Mercado Objetivo: Media-alta,alta.

Comunidad: Tucana	Artesano:
Localidad: Acaricuara	Diseñador: Andrea Victoria Currea v.
Municipio: Mitu	Ejecutor:
Departamento: Vaupes	Fotógrafo:

FICHA DE PRODUCTO

ESTANDARIZACION RANGOS Y MEDIDAS

Pieza : Balay Siriano		Referencia: 1107003:	
		A-B-C-D-E-F-G-H	
		Tamaño: Pequeño Mediano Grande Extragrande	
		Alto: A,B,C,D,E,F,G,H 4,5cm	
		Diámetro: A 25-29cm B30-34 cm C 35-39cm D40-44cm E45-50cm	
		Peso: 28-60gr	
		Precio: A \$ 5000 B\$ 6200 C\$ 7200 D\$ 7200 E \$ 8200	
Fecha:	May-97		
Nombre de Pieza:	Balay Siriano	Función:	Servir alimentos
Recurso Natural:	Fibra Vegetal	Identidad:	Indígena
Materia Prima:	Guaruma	Rango:	Utilitario
Oficio:	Cesteria	Capacidad de oferta:	15mensuales
Técnica:	Tejido	Mercado Objetivo:	Media-alta,alta.
Comunidad:	Tucana	Artesano:	
Localidad:	Acaricuara	Diseñador:	Andrea Currea V.
Municipio:	Mitu	Ejecutor:	
Departamento:	Vaupes	Fotógrafo:	

FICHA DE PRODUCTO

ESTANDARIZACION RANGOS Y MEDIDAS

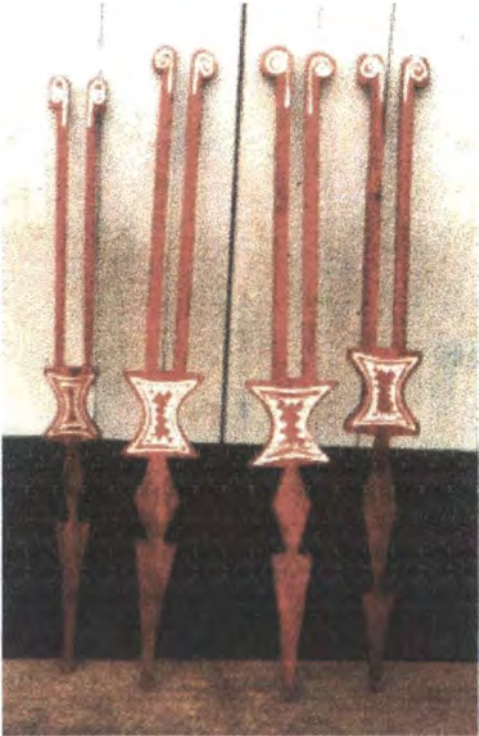
Pieza : Tabaquera	Referencia 117045
	U
	Tamaño: Mediano
	Largo: 64 cm
	Ancho: 8cm
	Alto: 3cm
	Peso:
Color: Natural Rojizo	
Precio: U \$ 15000	
Fecha: May-97	

Nombre de Pieza: Tabaquera	Función:	Sostener tabaco Ceremonial
Recurso Natural: Madera	Identidad:	Indígena
Materia Prima: Mirapiranga	Rango:	Decorativo
Oficio: Ebanisteria	Capacidad de oferta:	10 mensuales
Técnica: Talla	Mercado Objetivo:	Media-alta,alta.

Comunidad: Tucana	Artesano:
Localidad: Acaricuara	Diseñador: Andrea Currea V
Municipio: Mitu	Ejecutor:
Departamento: Vaupes	Fotógrafo:

FICHA DE PRODUCTO

ESTANDARIZACION RANGOS Y MEDIDAS

Pieza : Baston de Mando

Referencia 117002



Tamaño: A-B
 Pequeño
 Mediano
 Largo: A 1,30 cm
 B 1,70 cm
 Ancho: 4,5 cm
 Peso:
 Color: Natural
 Precio: A \$30000
 B \$ 35000

Fecha: May-97

Nombre de Pieza: Baston de Mando Función: Ceremonial- Utilitaria

Recurso Natural: Madera Identidad: Indigena

Materia Prima: Mirapiranga Rango: Decorativo

Oficio: Ebanisteria Capacidad de oferta: 5 mensuales

Técnica: Talla Mercado Objetivo: Alta

Comunidad: Tucano Artesano:

Localidad: Acaricuara Diseñador: Andrea Victoria Currea V

Municipio: Mitu Ejecutor:

Departamento: Vaupes Fotógrafo:

FICHA DE PRODUCTO

ESTANDARIZACION RANGOS Y MEDIDAS

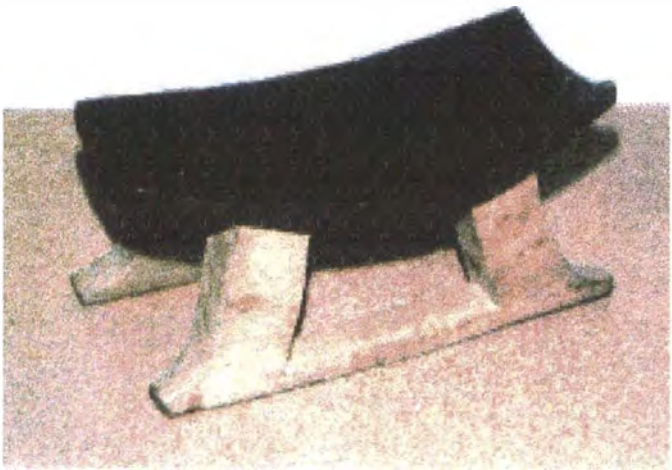
Pieza : Banco	Referencia: 1107025
	<p>A-B</p> <p>Tamaño: A Pequeño U Mediano B Grande</p> <p>Largo: A 30cm U 40cm B 50cm</p> <p>Ancho: A 14cm U 14cm B 18cm</p> <p>Alto: A 14cm U 14cm B 14cm</p> <p>Color: Natural decorado superficie</p> <p>Precio: A \$16000 U \$ 18000 B \$ 20000</p>
	Fecha: May-97

Nombre de Pieza: Banco tucano	Función:	Asiento de uso cotidiano
Recurso Natural: Madera	Identidad:	Indígena
Materia Prima: Vansoco	Rango:	Utilitario
Oficio: Talla	Capacidad de oferta:	10 mensuales
Técnica: Talla	Mercado Objetivo:	Media,alta-alta

Comunidad: Tucana	Artesano:
Localidad: Acaricuara	Diseñador: Andrea Victoria Currea V.
Municipio: Mítu	Ejecutor:
Departamento: Vaupes	Fotógrafo:

FICHA DE PRODUCTO

ESTANDARIZACION RANGOS Y MEDIDAS

Pieza : Cerbatana	Referencia: 117009:
	<p>Tamaño: U-A-B Pequeño Mediana Grande</p> <p>Largo: U 88cm A 100cm B 150cm</p> <p>Diámetro: 4,5cm boquilla</p> <p>Peso:</p> <p>Color: Negro Decorado parte superior</p> <p>Precio: U \$ 9000 A \$10000 B \$ 12000</p>
Fecha: May-97	

Nombre de Pieza: Cerbatana	Función:	Caza
Recurso Natural: Madera	Identidad:	Indígena
Materia Prima: Vansoco	Rango:	Utilitario
Oficio: Ebanisteria	Capacidad de oferta:	15 mensuales
Técnica: Talla	Mercado Objetivo:	Media-alta,alta

Comunidad: Tucana	Artesano:
Localidad: Acaricuara	Diseñador: Andrea Victoria Currea V
Municipio: Mitú	Ejecutor:
Departamento: Vaupes	Fotógrafo: Andrea Victoria Currea V

FICHA DE PRODUCTO

ESTANDARIZACION RANGOS Y MEDIDAS

Pieza :Contenedor		Referencia: 117009	
		U	
		Tamaño: U Mediano	
		Largo: U 42- 45cm	
		Ancho: U 9cm	
		Color: Negro y natural	
		Precio: En conjunto con la Cerbatana	
Fecha: May-97			
Nombre de Pieza: Carcaj	Función:	Contenedor para dardos cerbatana	
Recurso Natural: Madera, fibra V.	Identidad:	Indigena	
Materia Prima: Balso y Guaruma	Rango:	Utilitario	
Oficio: Ebanisteria, Tejeduria	Capacidad de oferta:	20 mensuales	
Técnica: Talla- Tejido	Mercado Objetivo:	Media-alta,alta	
Comunidad: Tucana	Artesano:		
Localidad: Acaricuara	Diseñador:	Andrea Victoria Currea V.	
Municipio: Mitu	Ejecutor:		
Departamento: Vaupes	Fotógrafo:		

FICHA DE PRODUCTO

ESTANDARIZACION RANGOS Y MEDIDAS

Pieza : Canasto

Referencia: 1107034



Tamaño: U-A-B-C-D-E

Pequeño

Mediano

Grande

Extragrande

Gigante

Ancho: U 29cm A30cm
 B 35cm C40cm
 D 45cm E 60cm

Alto: U 25cm A26cm
 B 31cm C36cm

D 41cm E 46cm

Color: Natural

U \$3500

A\$ 4800

Precio: B\$ 6500
 C\$10,000
 D\$ 14400

Fecha: May-97

Nombre de Pieza: Maku

Función:

Contenedor

Recurso Natural: Fibra Vegetal

Identidad:

Indigena

Materia Prima: Bejuco

Rango:

Utilitario

Oficio: Cesteria

Capacidad de oferta: 20 mensuales

Técnica: Tejido

Mercado Objetivo: Media,Alta

Comunidad: Tucana

Artesano:

Localidad: Acaricuara

Diseñador: Andrea Victoria Currea

Municipio: Mitu

Ejecutor:

Departamento: Vaupes

Fotógrafo:

ICHA DE PRODUCTO

ESTANDARIZACION RANGOS Y MEDIDAS

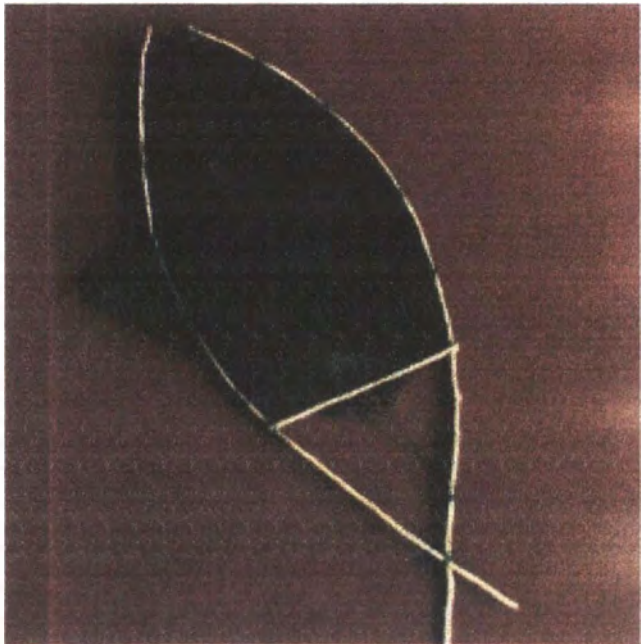
Pieza : Trampa o Nasa		Referencia: 1107033	
		U	
		Tamaño: Mediano	
		Largo: 1,20cm	
		Ancho: 40cm	
		Alto: 1.5cm	
		Color: Natural	
		Precio: U \$ 10000	
Fecha:	Mayo 1997		
Nombre de Pieza:	Nasa	Función:	Pesca
Recurso Natural:	Fibra Vegetal	Identidad:	Indígena
Materia Prima:	Bejuco y Palma	Rango:	Utilitario
Oficio:	Tejeduría	Capacidad de oferta:	10 mensuales
Técnica:	Tejido	Mercado Objetivo:	Media-Alta, Alta.
Comunidad:	Tucana	Artesano:	
Localidad:	Acaricuara	Diseñador:	Andrea Currea V.
Municipio:	Mitú	Ejecutor:	
Departamento:	Vaupés	Fotógrafo:	

FICHA DE PRODUCTO

ESTANDARIZACION RANGOS Y MEDIDAS

Pieza : Balay Curripaco		Referencia: 117028	
		A-C-D-E	
		Tamaño: Mediano Grande Extragrande Gigante	
		Diámetro: B 30-34 cm C 35-39 cm D 40-44 cm E 45-49 cm	
		Peso: 29-60 gr	
		Color: Natural	
		Precio: B \$6700 C \$7700 D \$8200 E \$8700	
Fecha: May-97			
Nombre de Pieza: Balay Curripaco		Función: Servir alimentos	
Recurso Natural: Fibra vegetal		Identidad: Indígena	
Materia Prima: Guaruma		Rango: Utilitario	
Oficio: Cesteria		Capacidad de oferta: 15 mensuales	
Técnica: Tejido		Mercado Objetivo: Media-Alta	
Comunidad: Tucana		Artesano:	
Localidad: Acaricuara		Diseñador: Andrea Victoria Currea	
Municipio: Mitu		Ejecutor:	
Departamento: Vaupes		Fotógrafo:	

FICHA DE PRODUCTO

STANDARIZACION RANGOS Y MEDIDAS

Pieza : Soplador

Referencia: 117019



Tamaño: B-C
B Mediano
C Grande

Largo: B 35cm
C 45cm

Ancho: B 37cm
C 45cm

Alto: 1,5 cm

Diámetro:

Peso: 120gr

Color: Natural

Precio: B \$2200
C \$ 3200

Fecha: May-97

Nombre de Pieza: Soplador Función: Avivar fuego,apoyo para voltiar Casabe

Recurso Natural: Fibra Vegetal Identidad: Indígena

Materia Prima: Palma de Cumare Rango: Utilitario

Oficio: Tejeduria Capacidad de oferta: 20 mensuales

Técnica: Cesteria Mercado Objetivo: Media,Alta

Comunidad: Tucano Artesano:

Localidad: Acaricuara Diseñador: Andrea Victoria Currea V

Municipio: Mitu Ejecutor:

Departamento: Vaupes Fotógrafo:

FICHA DE PRODUCTO

ESTANDARIZACION RANGOS Y MEDIDAS

Pieza : Rallador	Referencia: 1: 117014
	A-B
	Tamaño: Pequeño Mediano
	Largo: A 50cm B 1,20cm
	Ancho: A 47cm B 47cm
	Alto: A 5Cm B 5cm
	Color: Natural
Precio: A\$ 15000 B\$ 37000	
Fecha: May-97	

Nombre de Pieza: Rallador de yuca	Función:	Rallar la yuca
Recurso Natural: Madera y Cristales	Identidad:	Indígena
Materia Prima: Siringa y Cuarzo	Rango:	Utilitario
Oficio: Talla	Capacidad de oferta:	10mesuales
Técnica: Talla	Mercado Objetivo:	Media-alta, alta.

Comunidad: Tucano	Artesano:
Localidad: Acaricuara	Diseñador: Andrea Victoria Currea v.
Municipio: Mitu	Ejecutor:
Departamento: Vaupes	Fotógrafo:

ICHA DE PRODUCTO

STANDARIZACION RANGOS Y MEDIDAS

Pieza : Mochila

Referencia: 117004



U-A-B-C

Tamaño: Pequeño
Mediano

Largo: Grande
Extragrande

Largo: U 25cm
A 27cm
B 30cm
C 34cm

Ancho: U 22cm
A 23cm
B 28cm
C 32cm

Color: Natural y tintes naturales

Precio: U \$5000
A \$5500
B \$6000
C \$6500

Fecha: May-97

Nombre de Pieza: Mochila

Función:

Contenedor

Recurso Natural: Fibra Vegetal

Identidad:

Indígena

Materia Prima: Cumare

Rango:

Utilitario

Oficio: Tejeduría

Capacidad de oferta: 10 mensuales

Técnica: Tejido

Mercado Objetivo: Media,Alta

Comunidad: Tucana

Artesano:

Localidad: Acaricuara

Diseñador: Andre Currea Varela

Municipio: Mitu

Ejecutor:

Departamento: Vaupes

Fotógrafo:

STANDARIZACION RANGOS Y MEDIDAS

Pieza : Revistero

Referencia: 117015



A-B

Tamaño: A Mediano
B Grande

Ancho: A 50cm
B 60cm

Alto: A 60cm
B 80cm

Diámetro: superior
A 50cm - B 60cm
Inferior
A 40cm B 50cm

Color: Natural

Precio: A \$14000
B \$15000

Fecha: May-97

Nombre de Pieza: Revistero	Función: Revistero
Recurso Natural: Fibra Vegetal	Identidad: Indígena
Materia Prima: Inaya	Rango: Utilitario
Oficio: Cesteria	Capacidad de oferta: 20 mensuales
Técnica: Tejido	Mercado Objetivo: Media, Alta
Comunidad: Tucana	Artesano:
Localidad: Acaricuara	Diseñador: Andrea Victoria Currea.
Municipio: Mitu	Ejecutor:
Departamento: Vaupes	Fotógrafo:



PROPUESTA DE DISEÑO [1/6]

Pieza: Tabla tallada: superficie para recipientes

Fecha: Feb. 1997

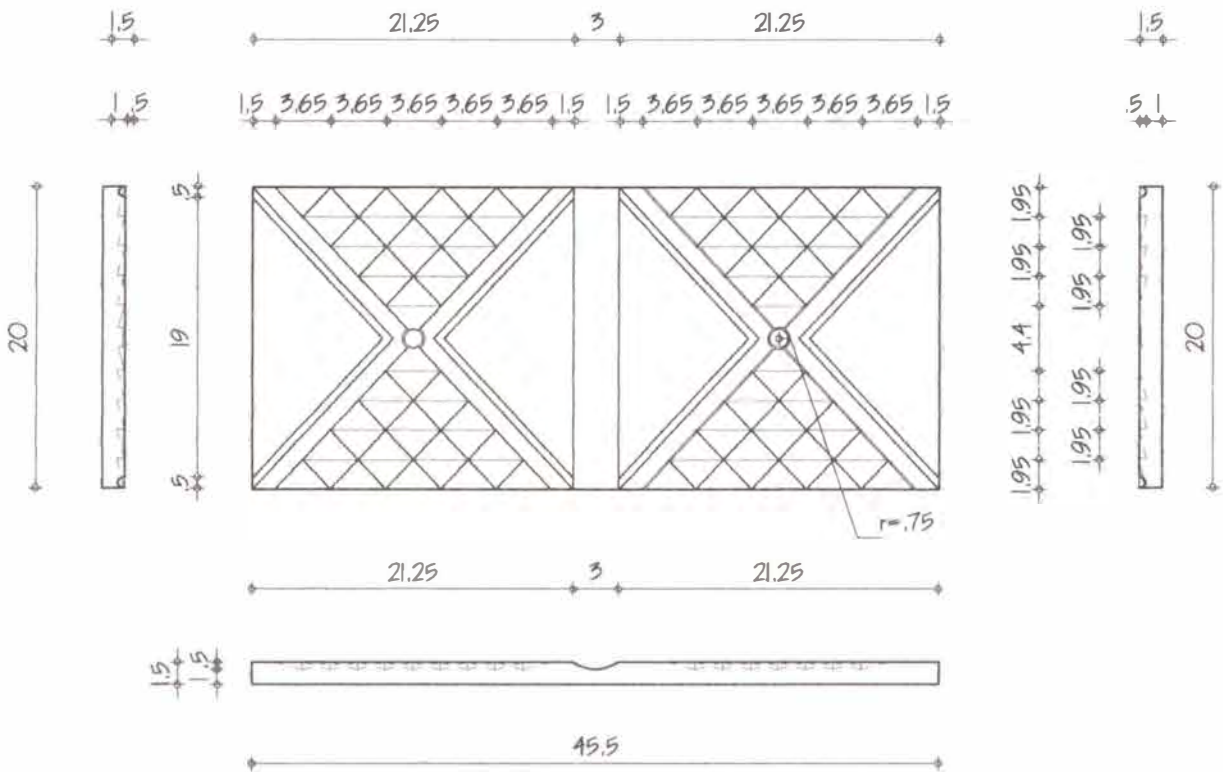

ESC. 1:5 / cm

Nombre: TABLA ESCAMA DE PEZ	Técnica: Talla
Recurso natural: Madera Mirapiranga	Función: Utilitaria
Materia prima: Corazón fósil aserrado	Rango: Utilitario y/o de regalo
Oficio: Carpintería	Mercado objetivo: Clases media alta y alta

Artesano: Agustín Vásquez	Ejecutor: Agustín Vásquez
Diseñador: Andrea Victoria Currea D.I.	Graficador: Andrea Victoria Currea, D.I.
Asesores: Ana María Niño, Unidad de Diseño	Coordinador: Lyda del Carmen Díaz



PROPUESTA DE DISEÑO [2/6]

Pieza: Candelabro dos piezas / tres velas

Fecha: Feb. 1997

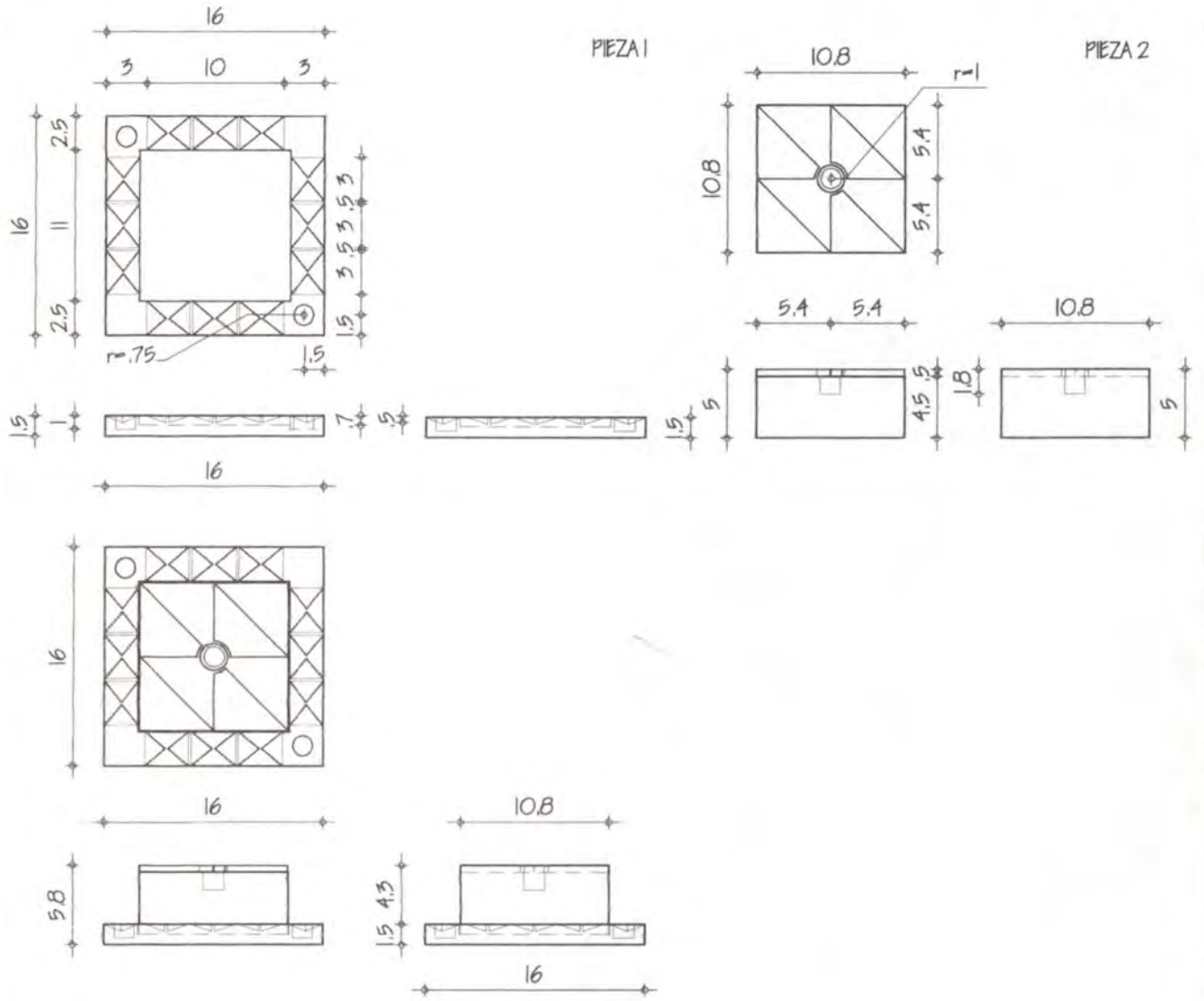

PIEZA 1 + PIEZA 2

ESC. 1:5 / cm

Nombre: CANDELABRO ESCAMA DE PEZ	Técnica: Talla
Recurso natural: Madera Mirapiranga	Función: Utilitaria
Materia prima: Corazón fósil aserrado	Rango: Utilitario y/o de regalo
Oficio: Carpintería	Mercado objetivo: Clases media alta y alta

Artesano: Agustín Vásquez	Ejecutor: Agustín Vásquez
Diseñador: Andrea Victoria Currea D.I.	Graficador: Andrea Victoria Currea, D.I.
Asesores: Ana María Niño, Unidad de Diseño	Coordinador: Lyda del Carmen Díaz

PROPUESTA DE DISEÑO [3/6]

Pieza: Tabla tallada: superficie para recipientes

Fecha: Feb. 1997

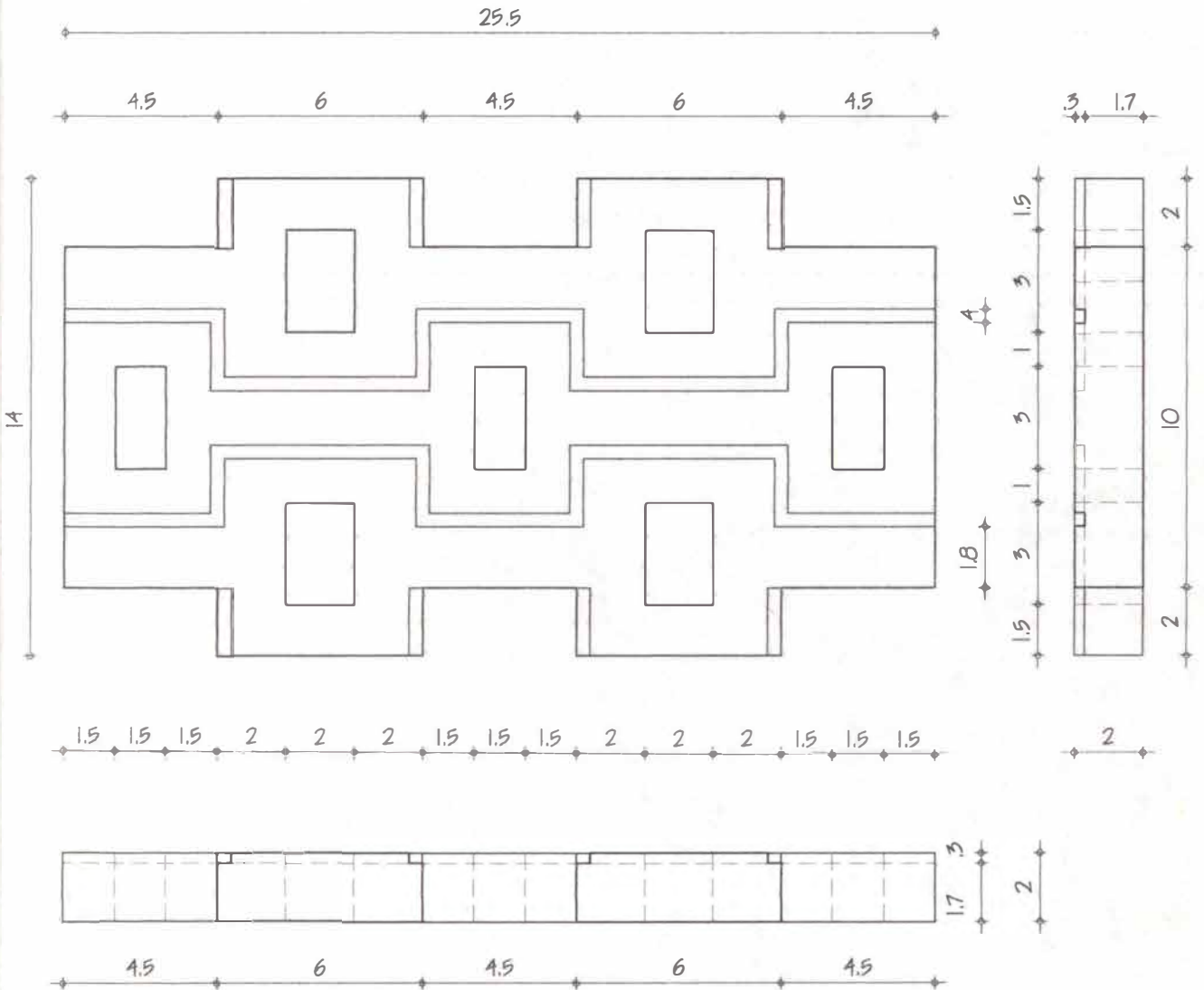

ESC. 1:2 / cm

Nombre: TABLA PINTA	Técnica: Talla
Recurso natural: Madera Mirapiranga	Función: Utilitaria
Materia prima: Corazón fósil aserrado	Rango: Utilitario y/o de regalo
Oficio: Carpintería	Mercado objetivo: Clases media alta y alta

Artesano: Agustín Vásquez	Ejecutor: Agustín Vásquez
Diseñador: Andrea Victoria Currea D.I.	Graficador: Andrea Victoria Currea, D.I.
Asesores: Ana María Niño, Unidad de Diseño	Coordinador: Lyda del Carmen Díaz

PROPUESTA DE DISEÑO [4/6]

Pieza: Candelabro dos piezas / tres velas

Fecha: Feb. 1997

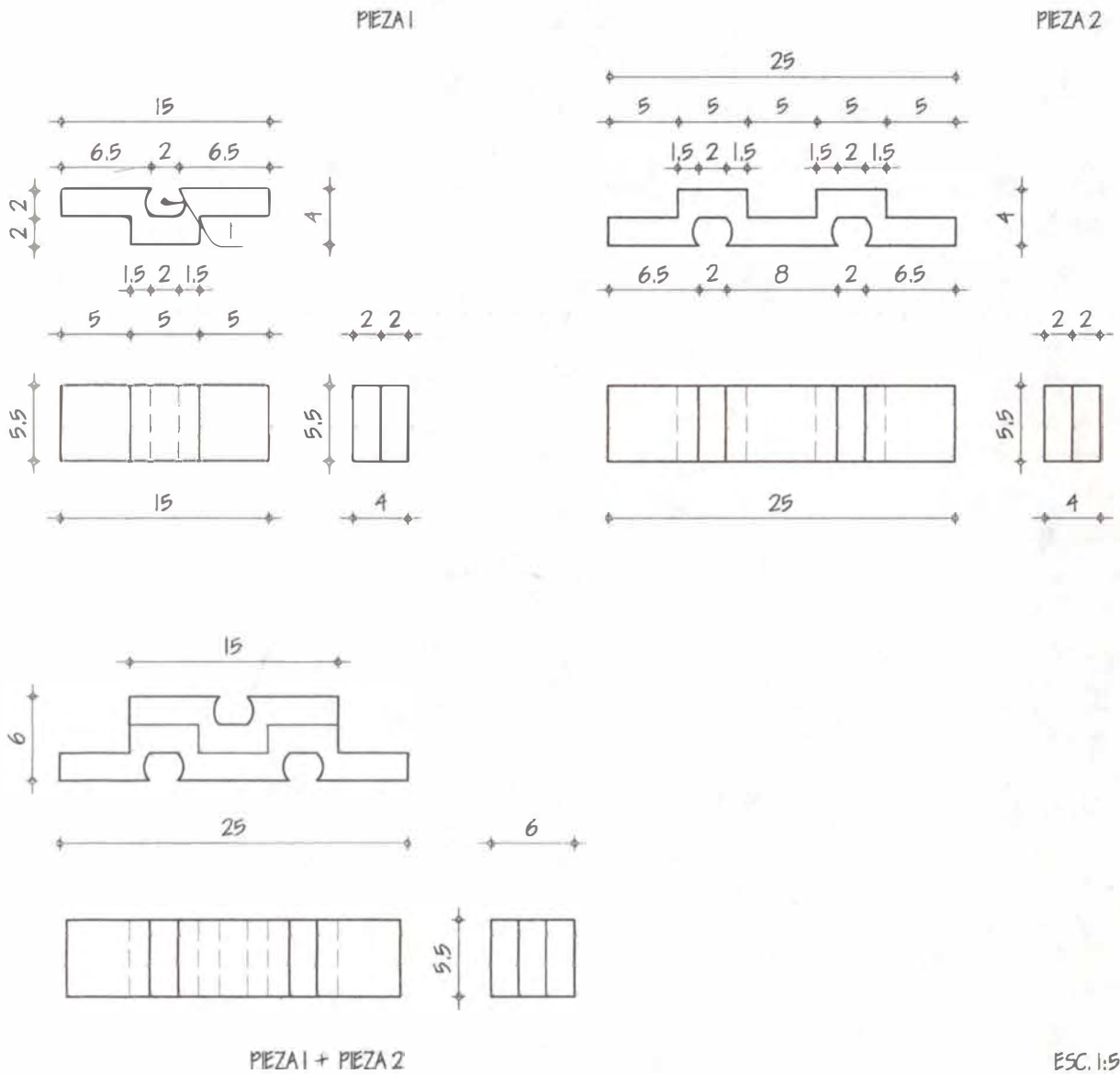

ESC. 1:5 / cm

Nombre: CANDELABRO PINTA	Técnica: Talla
Recurso natural: Madera Mirapiranga	Función: Utilitaria
Materia prima: Corazón fósil aserrado	Rango: Utilitario y/o de regalo
Oficio: Carpintería	Mercado objetivo: Clases media alta y alta

Artesano: Agustín Vásquez	Ejecutor: Agustín Vásquez
Diseñador: Andrea Victoria Currea D.I.	Graficador: Andrea Victoria Currea, D.I.
Asesores: Ana María Niño, Unidad de Diseño	Coordinador: Lyda del Carmen Díaz



PROPUESTA DE DISEÑO [5/6]

Pieza: Tabla tallada: superficie para recipientes

Fecha: Feb. 1997

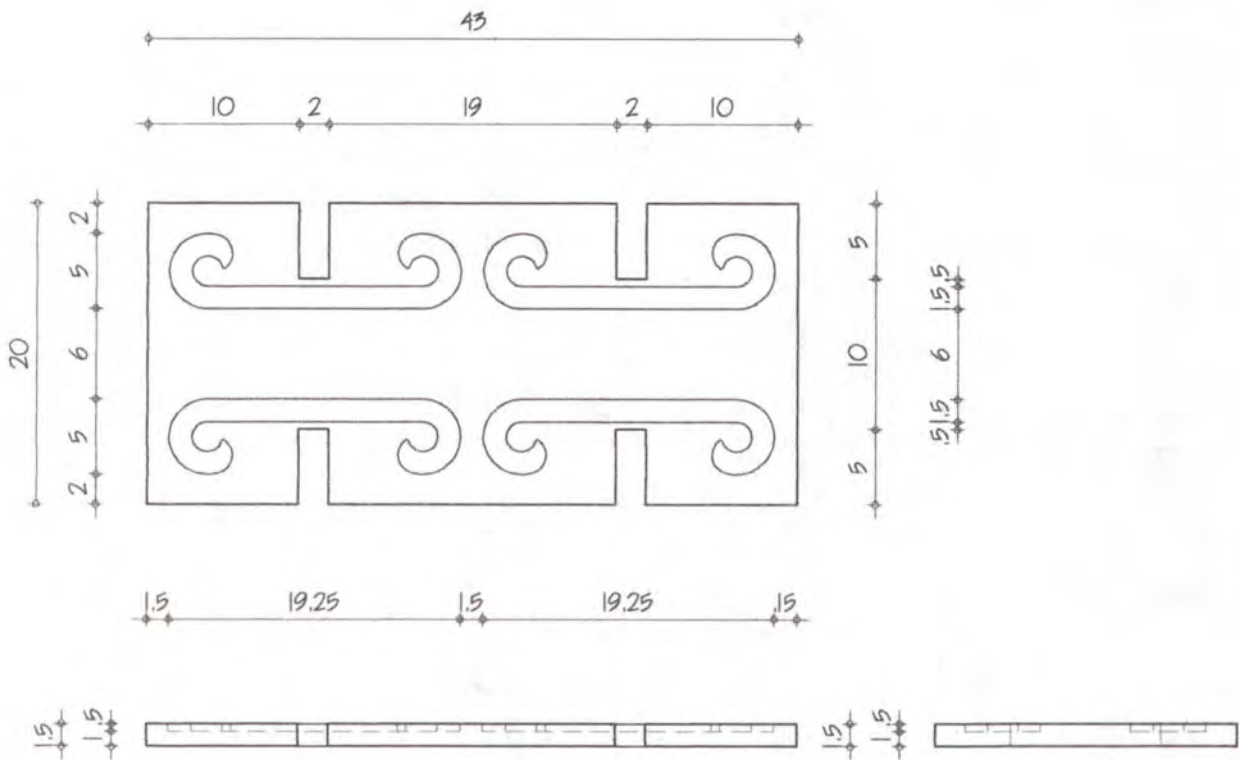

ESC. 1:5 / cm

Nombre: TABLA ESPIRAL	Técnica: Talla
Recurso natural: Madera Mirapiranga	Función: Utilitaria
Materia prima: Corazón fósil aserrado	Rango: Utilitario y/o de regalo
Oficio: Carpintería	Mercado objetivo: Clases media alta y alta

Artesano: Leonardo Vásquez	Ejecutor: Leonardo Vásquez
Diseñador: Andrea Victoria Currea D.I.	Graficador: Andrea Victoria Currea, D.I.
Asesores: Ana María Niño, Unidad de Diseño	Coordinador: Lyda del Carmen Díaz

PROPUESTA DE DISEÑO [6/6]

Pieza: Candelabro ensamblado / tres velas

Fecha: Feb. 1997

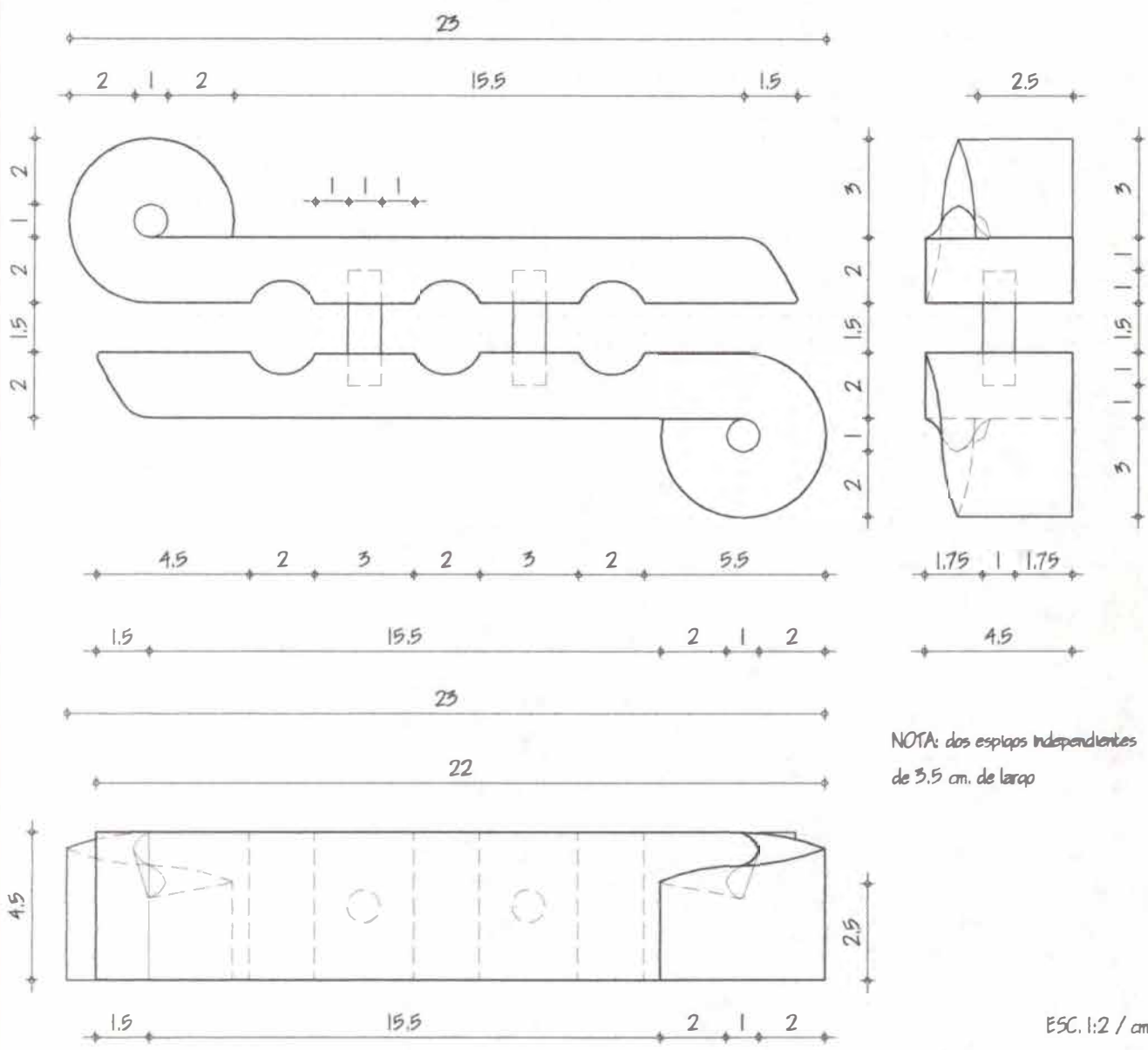

Nombre: CANDELABRO ESPIRAL	Técnica: Talla
Recurso natural: Madera Mirapiranga	Función: Utilitaria
Materia prima: Corazón fósil aserrado	Rango: Utilitario y/o de regalo
Oficio: Carpintería	Mercado objetivo: Clases media alta y alta
Artesano: Leonardo Vásquez	Ejecutor: Leonardo Vásquez
Diseñador: Andrea Victoria Currea D.I.	Graficador: Andrea Victoria Currea, D.I.
Asesores: Ana María Niño, Unidad de Diseño	Coordinador: Lyda del Carmen Díaz

MUESTRA DE DISEÑO [1/6]

Pieza: Tabla tallada: superficie para recipientes

Fecha: Mayo 1997

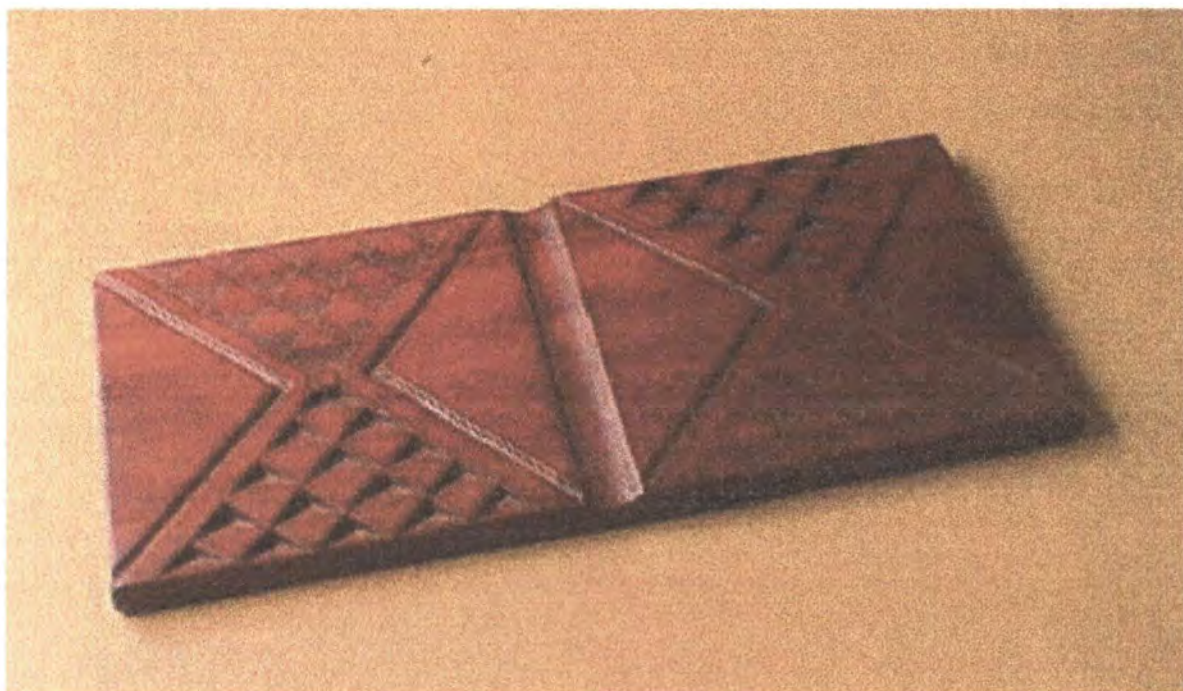

Nombre: TABLA ESCAMA DE PEZ	Función: Utilitaria	
Recurso natural: Madera Mirapiranga	Identidad: Indígena	Tamaño: Mediano
Materia prima: Corazón fósil aserrado	Rango: Utilitario y/o de regalo	Largo: 45cm Ancho: 20cm Alto: 1.5cm
Oficio: Carpintería	Capacidad oferta: 3 semanales	Diámetro:
Técnica: Talla	Mercado actual: Clases media alta y alta	Color: Natural Precio: \$24909

Artesanos: Agustin Vasquez

Diseñador: Andrea Victoria Currea Varela

Dirección: Casco Urbano Mitú

Ejecutor: Agustin Vasquez

Fotógrafo: Andrea Victoria Currea Varela

MUESTRA DE DISEÑO [2/6]

Pieza: Candelabro dos piezas / tres velas

Fecha: Mayo 1997



Nombre: CANDELABRO ESCAMA DE PEZ	Función: Utilitaria	Referente:
Recurso natural: Madera Mirapiranga	Identidad: Indígena	Tamaño: Mediano
Materia prima: Corazón fósil aserrado	Rango: Utilitario y/o de regalo	Largo: 16cm Ancho: 16cm Alto: 5.8cm
Oficio: Carpintería	Capacidad oferta: 4 semanales	Diámetro: Peso:
Técnica: Talla	Mercado objetivo: Media alta y alta	Color: Natural Precio: \$23500.00

Artesanos: Agustín Vasquez	Diseñador: Andrea Victoria Currea Varela
Dirección: Casco Urbano Mitú	Ejecutor: Agustín Vásquez
Teléfono:	Fotógrafo: Andrea Victoria Currea Varela

MUESTRA DE DISEÑO [3/6]

Pieza: Tabla tallada: superficie para recipientes

Fecha: Mayo 1997



Nombre: TABLA PINTA	Función: Utilitaria	
Recurso natural: Madera Mirapiranga	Identidad: Indígena	Tamaño: Mediano
Materia prima: Corazón fósil aserrado	Rango: Utilitario y/o de regalo	Largo: 25.5cm Ancho: 14cm Alto: 2.0cm
Oficio: Carpintería	Capacidad oferta: 5 semanales	Diámetro:
Técnica: Talla	Mercado actual: Clases media alta y alta	Color: Natural Precio: \$17906

Artisanos: Agustín Vásquez

Diseñador: Andrea Victoria Currea Varela

Dirección: Casco Urbano Mitú

Ejecutor: Agustín Vásquez

Fotógrafo: Andrea Victoria Currea Varela



MUESTRA DE DISEÑO [4/6]

Pieza: Candelabro dos piezas/tres velas

Fecha: Mayo1997



Nombre: CANDELABRO PINTA	Función: Utilitaria	
Recurso natural: Madera Mirapiranga	Identidad: Indígena	Tamaño:Mediano
Materia prima: Corazón fósil aserrado	Rango: Utilitario y/o de regalo	Largo:25cm Ancho:6cm Alto:5.5cm
Oficio: Carpintería	Capacidad oferta: 3 semanales	Diámetro:
Técnica: Talla	Mercado actual: Clases media alta y alta	Color: Natural Precio:\$ 26069

Artesanos:AgustinVasquez	Diseñador:Andrea Victoria Currea Varela
Dirección:Casco Urbano Mitú	Ejecutor: Agustin Vasquez
	Fotógrafo: Andrea Victoria Currea Varela

MUESTRA DE DISEÑO [5/6]

Pieza: Tabla tallada: superficie para recipientes

Fecha: Mayo 1997



Nombre: TABLA ESPIRAL	Función: Utilitaria	
Recurso natural: Madera Mirapiranga	Identidad: Indígena	Tamaño: Mediano
Materia prima: Corazón fósil aserrado	Rango: Utilitario y/o de regalo	Largo: 43cm Ancho: 20cm Alto: 1.5cm
Oficio: Carpintería	Capacidad oferta: 5 semanales	Diámetro:
Técnica: Talla	Mercado actual: Clases media alta y alta	Color: Natural Precio: \$19310

Artesanos: Leonardo Vásquez, Agustín Vásquez	Diseñador: Andrea Victoria Currea Varela
Dirección: Casco Urbano Mitú	Ejecutor: Leonardo Vásquez
	Fotógrafo: Andrea Victoria Currea Varela

MUESTRA DE DISEÑO [6/6]

Pieza: Candelabro ensamblado/tres velas	Fecha: Mayo 1997
---	------------------



Nombre: CANDELABRO ESPIRAL	Función: Utilitaria	
Recurso natural: Madera Mirapiranga	Identidad: Indígena	Tamaño: Mediano
Materia prima: Corazón fósil aserrado	Rango: Utilitario y/o de regalo	Largo: 23cm Ancho: 11.5cm Alto: 4.5cm
Oficio: Carpintería	Capacidad oferta: 5 semanales	Diámetro:
Técnica: Talla	Mercado actual: Clases media alta y alta	Color: Natural Precio: \$17646

Artesanos: Leonardo Vasquez, Agustín Vasquez	Diseñador: Andrea Victoria Currea Varela
Dirección: Casco Urbano Mitú	Ejecutor: Leonardo Vasquez
	Fotógrafo: Andrea Victoria Currea Varela

PROPUESTA DE DISEÑO [1/6]

Pieza: Tabla tallada: superficie para recipientes

Fecha: Feb. 1997

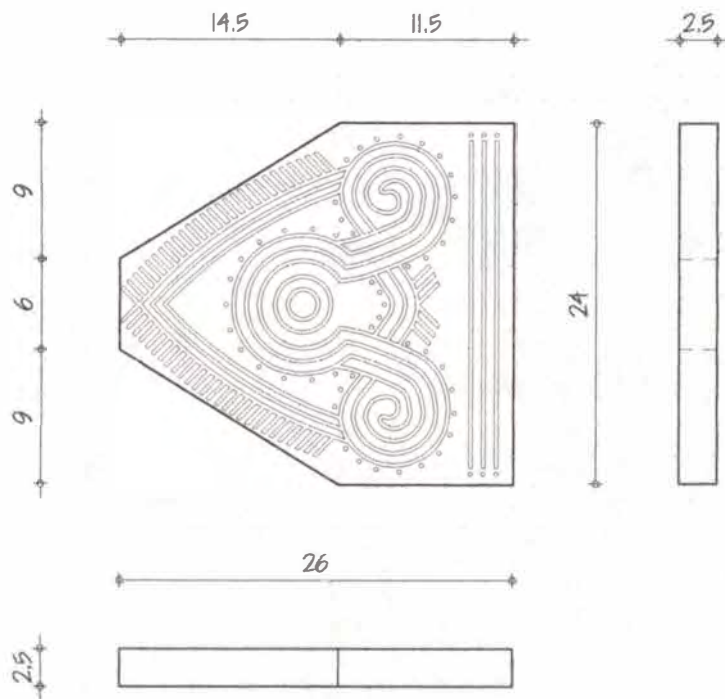

ESC. 1:5 / cm

Nombre: TABLA RANITA	Técnica: Talla
Recurso natural: Madera Loiro Negro	Función: Utilitaria
Materia prima: Piezas de aserradero	Rango: Utilitario y/o de regalo
Oficio: Carpintería	Mercado objetivo: Clases media alta y alta
Artesano: Raimundo Ramírez	Ejecutor: Raimundo Ramírez
Diseñador: Andrea Victoria Currea D.I.	Graficador: Andrea Victoria Currea D.I.
Asesores: Manuel E. Rodríguez, Ana María Niño, U. Diseño	Coordinador: Lyda del Carmen Díaz

PROPUESTA DE DISEÑO [2/6]

Pieza: Tabla tallada: superficie para recipientes

Fecha: Feb. 1997

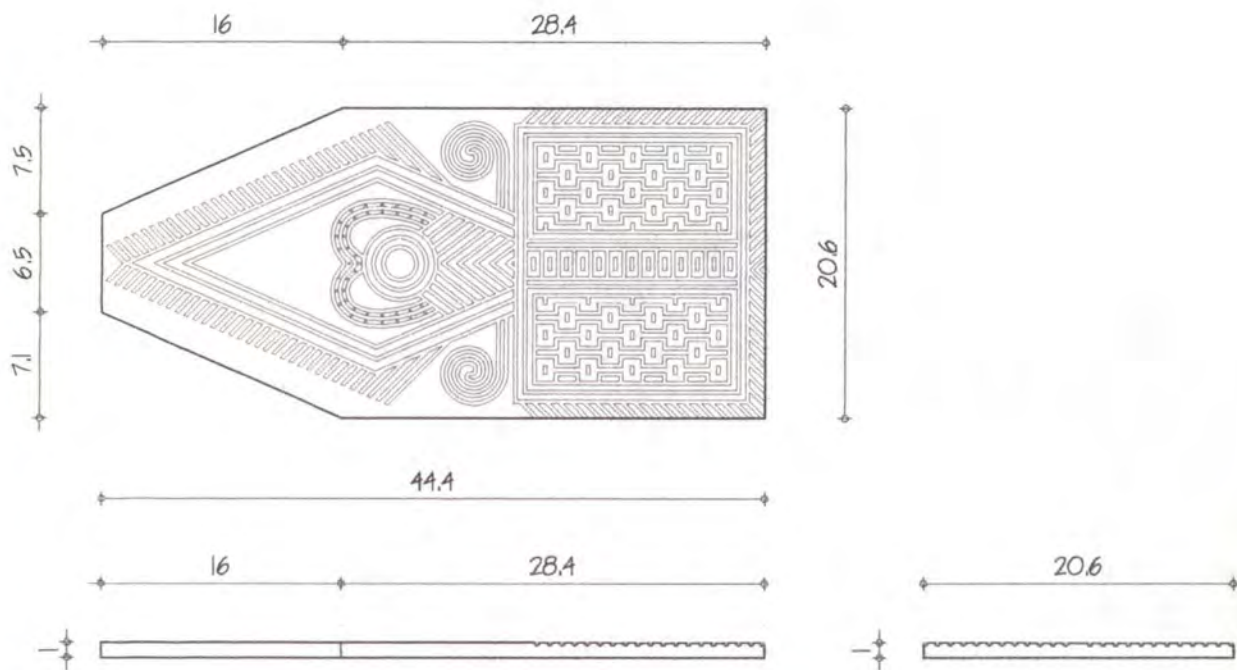

ESC. 1:5 / cm

Nombre: TABLA VENADO	Técnica: Talla
Recurso natural: Madera Arenillo	Función: Utilitaria
Materia prima: Piezas de aserradero	Rango: Utilitario y/o de regalo
Oficio: Carpintería	Mercado objetivo: Clases media alta y alta
Artesano: Gustavo Hernández	Ejecutor: Gustavo Hernández
Diseñador: Andrea Victoria Currea D.I.	Graficador: Andrea Victoria Currea, D.I.
Asesores: Manuel E. Rodríguez, Ana María Niño, U. Diseño	Coordinador: Lyda del Carmen Díaz

PROPUESTA DE DISEÑO [3/6]

Pieza: Tabla tallada: superficie para recipientes

Fecha: Feb. 1997

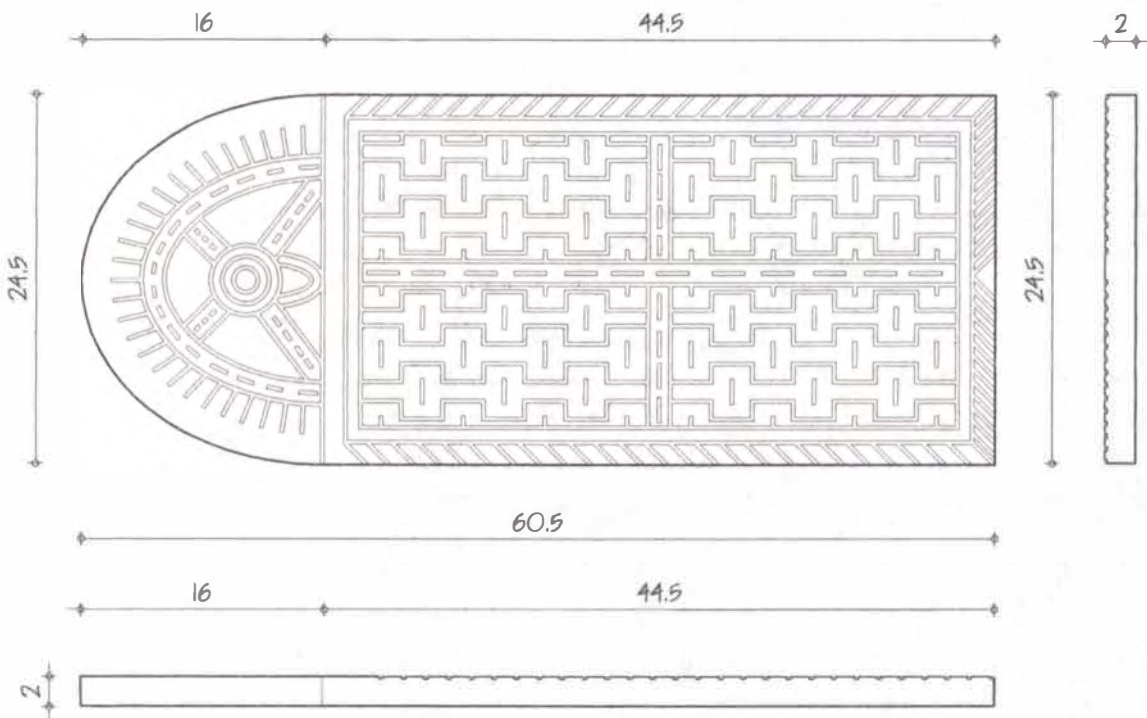

ESC. 1:5 / cm

Nombre: TABLA ESCARABAJO	Técnica: Talla
Recurso natural: Madera Loiro Negro	Función: Utilitaria
Materia prima: Piezas de aserradero	Rango: Utilitario y/o de regalo
Oficio: Carpintería	Mercado objetivo: Clases media alta y alta
Artesano: Raimundo Hernández	Ejecutor: Raimundo Hernández
Diseñador: Andrea Victoria Currea D.I.	Graficador: Andrea Victoria Currea D.I.
Asesores: Manuel E. Rodríguez, Ana María Niño, U. Diseño	Coordinador: Lyda del Carmen Díaz

PROPUESTA DE DISEÑO [4/6]

Pieza: Tabla tallada: superficie para recipientes

Fecha: Feb. 1997

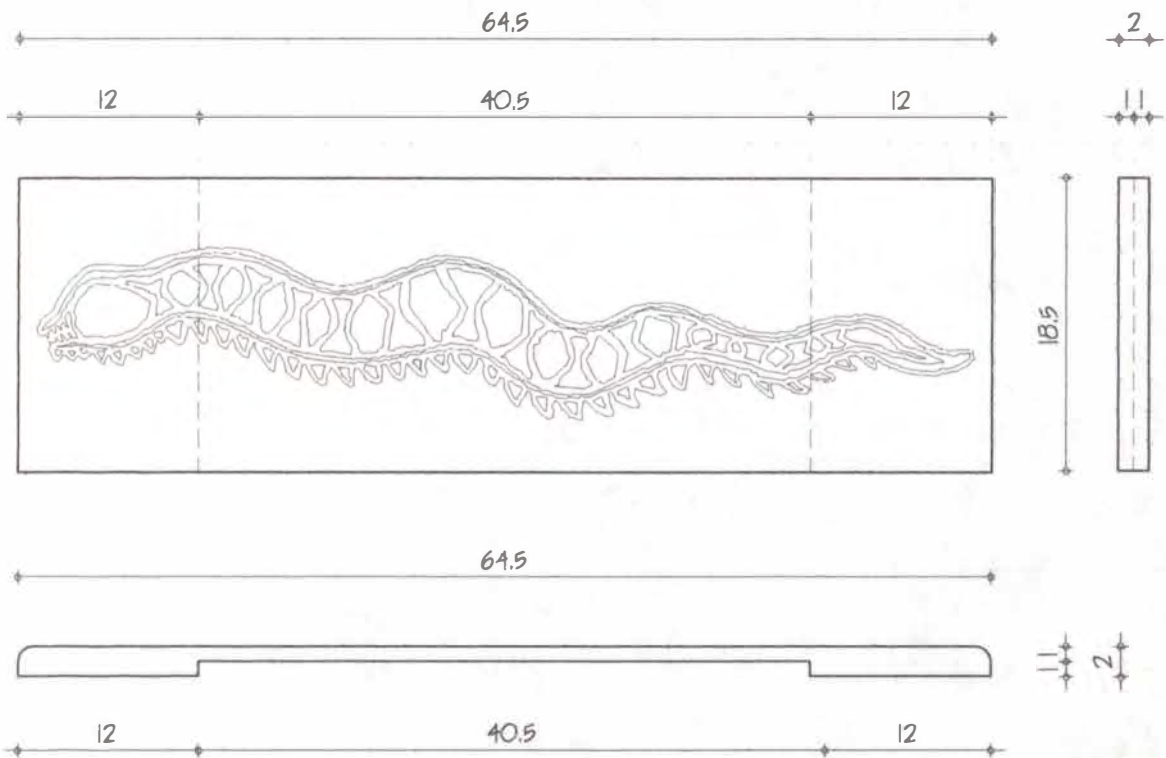

ESC. 1:5 / cm

Nombre: TABLA SURUCUCÚ	Técnica: Talla
Recurso natural: Madera Loiro Negro	Función: Utilitaria
Materia prima: Piezas de aserradero	Rango: Utilitario y/o de regalo
Oficio: Carpintería	Mercado objetivo: Clases media alta y alta
Artesano: Emilio Hernández	Ejecutor: Emilio Hernández
Diseñador: Andrea Victoria Currea D.I.	Graficador: Andrea Victoria Currea, D.I.
Asesores: Manuel E. Rodríguez, Ana María Niño, U. Diseño	Coordinador: Lyda del Carmen Díaz

PROPUESTA DE DISEÑO [5/6]

Pieza: Tabla tallada: superficie para recipientes

Fecha: Feb. 1997

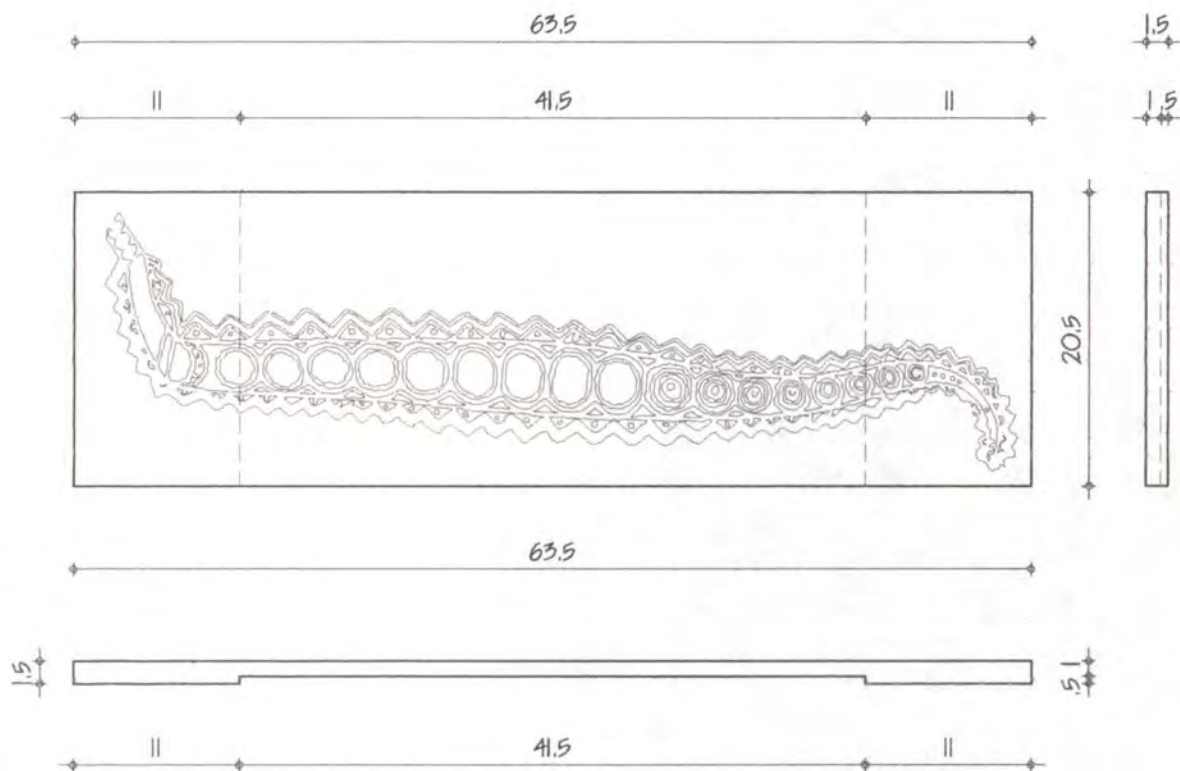

ESC. 1:5 / cm

Nombre: TABLA YUREMA

Técnica: Talla

Recurso natural: Madera Arenillo

Función: Utilitaria

Materia prima: Piezas de aserradero

Rango: Utilitario y/o de regalo

Oficio: Carpintería

Mercado objetivo: Clases media alta y alta

Artesano: Gustavo Ramírez

Ejecutor: Gustavo Ramírez

Diseñador: Andrea Victoria Currea D.I.

Graficador: Andrea Victoria Currea, D.I.

Asesores: Manuel E. Rodríguez, Ana María Niño, U. Diseño

Coordinador: Lyda del Carmen Díaz

PROPUESTA DE DISEÑO 16/61

Pieza: Tabla tallada: superficie para recipientes

Fecha: Feb. 1997

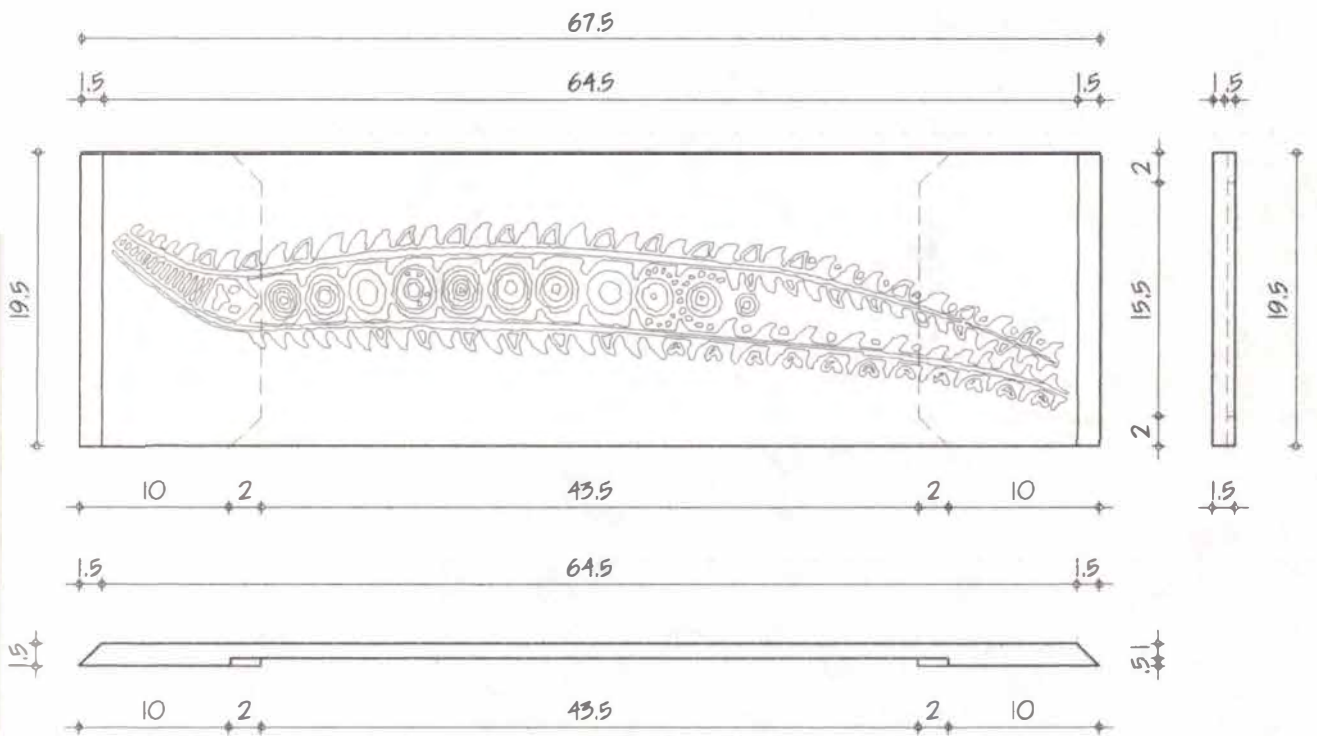

ESC. 1:5 / cm

Nombre: TABLA GÜIO	Técnica: Talla
Recurso natural: Madera Arenillo	Función: Utilitaria
Materia prima: Piezas de aserradero	Rango: Utilitario y/o de regalo
Oficio: Carpintería	Mercado objetivo: Clases media alta y alta
Artesano: Mauricio Hernández	Ejecutor: Mauricio Hernández
Diseñador: Andrea Victoria Currea D.I.	Graficador: Andrea Victoria Currea D.I.
Asesores: Manuel E. Rodríguez, Ana María Niño, U. Diseño	Coordinador: Lyda del Carmen Díaz

{1/6}

Pieza: Tabla tallada: superficie para recipientes

Fecha: Mayo 1997

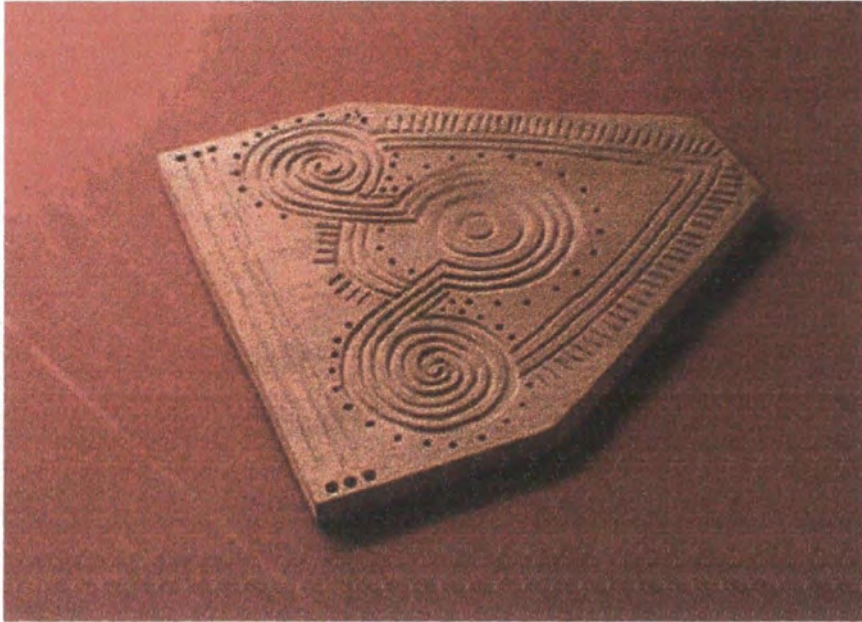

Nombre: TABLA RANITA	Función: Utilitaria	
Recurso natural: Madera Loiro Negro	Identidad: Indígena	Tamaño: Mediano
Materia prima: Piezas de aserradero	Rango: Utilitario y/o de regalo	Largo: 26cm Ancho: 24cm Alto: 2.5cm
Oficio: Carpintería	Capacidad oferta: 5 semanales	Diámetro:
Técnica: Talla	Mercado actual: Clases media alta y alta	Color: Natural Precio:

Artesanos: Rainundo Ramirez	Diseñador: Andrea Victoria Currea Varela
Dirección: Comunidad Virabazú	Ejecutor: Rainundo Ramirez
	Fotógrafo: Andrea Victoria Currea Varela

UESTRA DE DISEÑO [2/6]

Pieza: Tabla tallada: superficie para recipientes

Fecha: Mayo 1997

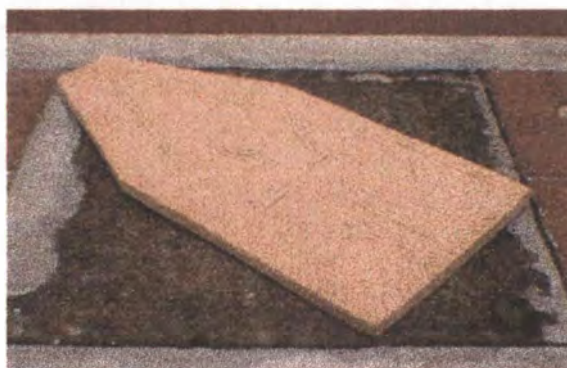

Nombre: TABLA VENADO	Función: Utilitaria	
Recurso natural: Madera Arenillo	Identidad: Indígena	Tamaño: Mediano
Materia prima: Piezas de aserradero	Rango: Utilitario y/o de regalo	Largo: 44.4cm Ancho: 20.6cm Alto: 1.0cm
Oficio: Carpintería	Capacidad oferta: 5 semanales	Diámetro:
Técnica: Talla	Mercado actual: Clases media alta y alta	Color: Natural Precio: \$18214

Artesanos: Gustavo Hernández	Diseñador: Andrea Victoria Currea Varela
Dirección: Comunidad Virabazú	Ejecutor: Gustavo Hernández
	Fotógrafo: Andrea Victoria Currea Varela

UESTRA DE DISEÑO {3/6}

Pieza: Tabla tallada: superficie para recipientes

Fecha: Mayo 1997



Nombre: TABLA ESCARABAJO	Función: Utilitaria	
Recurso natural: Madera Loiro Negro	Identidad: Indígena	Tamaño: Mediano
Materia prima: Piezas de aserradero	Rango: Utilitario y/o de regalo	Largo: 44.5cm Ancho: 24.5cm Alto: 2.0cm
Oficio: Carpintería	Capacidad oferta: 5 semanales	Diámetro:
Técnica: Talla	Mercado actual: Clases media alta y alta	Color: Natural Precio: \$15490

Artesanos: Raimundo Hernández

Diseñador: Andrea Victoria Currea Varela

Dirección: Comunidad Virabazú

Ejecutor: Raimundo Hernández

Fotógrafo: Andrea Victoria Currea Varela

ESTRA DE DISEÑO [4/6]

Pieza: Tabla tallada: superficie para recipientes

Fecha: Mayo 1997



Nombre: TABLA SURUCUCU	Función: Utilitaria	
Recurso natural: Madera Loiro Negro	Identidad: Indígena	Tamaño: Mediano
Materia prima: Piezas de aserradero	Rango: Utilitario y/o de regalo	Largo: 40.5cm Ancho: 18.5cm Alto: 2.0cm
Oficio: Carpintería	Capacidad oferta: 5 semanales	Diámetro:
Técnica: Talla	Mercado actual: Clases media alta y alta	Color: Natural Precio: 15490

Artesanos: Emilio Hernández	Diseñador: Andrea Victoria Currea Varela
Dirección: Comunidad Virabazú	Ejecutor: Emilio Hernández
	Fotógrafo: Andrea Victoria Currea Varela

UESTRA DE DISENO [5/6]

Pieza: Tabla tallada: superficie para recipientes

Fecha: Mayo 1997

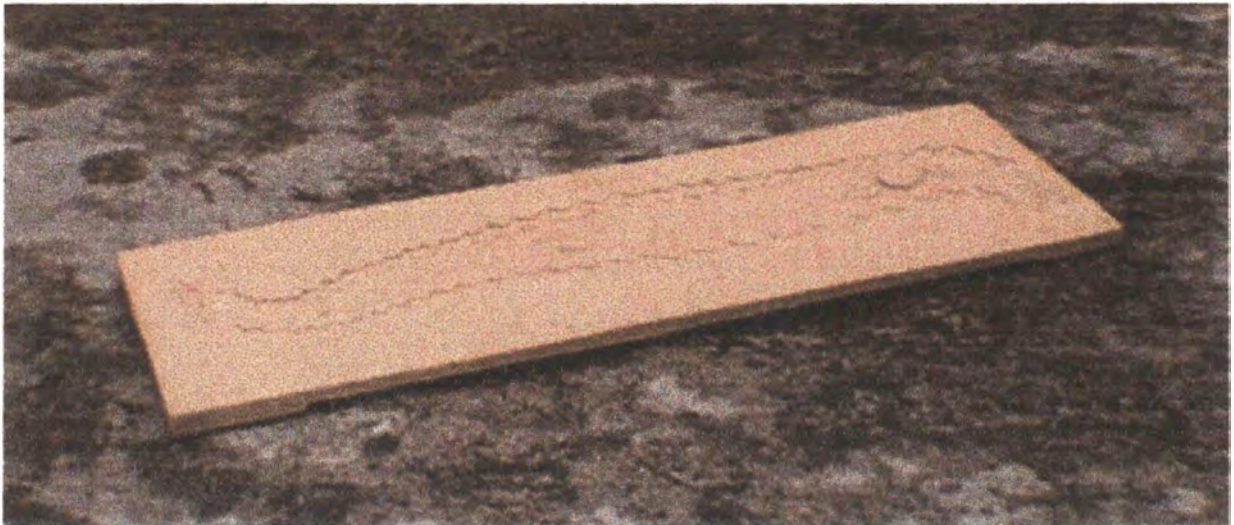

Nombre: TABLA YUREMA	Función: Utilitaria	
Recurso natural: Madera Arenillo	Identidad: Indígena	Tamaño: Mediano
Materia prima: Piezas de aserradero	Rango: Utilitario y/o de regalo	Largo: 41.5cm Ancho: 20.5cm Alto: 1.5cm
Oficio: Carpintería	Capacidad oferta: 5 semanales	Diámetro:
Técnica: Talla	Mercado actual: Clases media alta y alta	Color: Natural Precio: \$18214

Artesanos: Gustavo Ramirez	Diseñador: Andrea Victoria Currea Varela
Dirección: Comunidad Virabazú	Ejecutor: Gustavo Ramirez
	Fotógrafo: Andrea Victoria Currea Varela

UESTRA DE DISEÑO [6/6]

Pieza: Tabla tallada: superficie para recipientes

Fecha: Mayo1997



Nombre: TABLA GUIO	Función: Utilitaria	
Recurso natural: Madera Arenillo	Identidad: Indígena	Tamaño: Mediano
Materia prima: Piezas de aserradero	Rango: Utilitario y/o de regalo	Largo: 43.5cm Ancho: 19.5cm Alto: 1.5cm
Oficio: Carpintería	Capacidad oferta: 5 semanales	Diámetro:
Técnica: Talla	Mercado actual: Clases media alta y alta	Color: Natural Precio : \$18214

Artesanos: Mauricio Hernández	Diseñador: Andrea Victoria Currea Varela
Dirección: Comunidad Virabazú	Ejecutor: Mauricio Hernández
	Fotógrafo: Andrea Victoria Currea Varela

3.Producción

Comunidad Virabazú

3.1 Proceso de producción

la producción de las seis tablas pictograma tuvieron el mismo proceso por esto se debe tener en cuenta los pasos siguientes para la elaboración de ellas :

- Definición de recursos

material - Materia prima : Madera preferiblemente semi dura o dura.

Herramientas y materiales: Gubias, formones, buriles, diferentes tamaños, cuchillos , piedra para afilar o esmeril, lija de agua diferentes números (pegarlas sobre superficies planas), serrucho, cepillo, prensa, martillos de madera, pegante(colbon y super wonder), lápices, papel, borrador. pinceles y Tintes vegetales si las tablas se van a pintar.

Artesanos : seis artesanos indígenas talladores.

- Copia en papel de los pictogramas al tamaño requerido. (cada uno diferente en su motivo)
- Afilado de herramientas.
- Consecución madera prima.: se puede aserrar o comprar ya lista por piezas de 0.25mts de ancho por 3.0 mts de largo. Alistar tintes vegetales y prepararlos para luego envasarlos en frascos de vidrio.
- Corte de la materia prima en seis tablas rectangulares según dimensiones (ficha técnica).
- Cepillar muy bien cada tabla por lado y lado.
- delinear con exactitud y en lápiz los puntos de corte para realizar las patas o puntos de apoyo de las tablas que así lo requieren.
- Cortar y desbastar para obtener los puntos de apoyo. (verificar que no halla movimiento o baile al colocar la tabla sobre una superficie lisa).
- pegar con colbon el papel con el respectivo pictograma sobre la tabla por la superficie plana.(la plantilla).
- Establecer posibilidades de corte y tallado del pictograma , realizar ensayos en una tabla cualquiera para verificar que las herramientas tengan buen filo y darse una idea de como quedaria el dibujo, jugar con alto y bajos relieves.
- Hacer un plan de trabajo sobre el inicio y consecución del tallado sobre la tabla , establecer las prioridades de elaboración de menor a mayor complejidad .
- Escoger y tener lista o a la mano la herramienta que se requiere para hacer el corte elegido, esto disminuye el tiempo y elimina movimientos innecesarios. Si las herramientas son pocas para el grupo se pueden unir varias mesas y colocar las herramientas en el centro.
- Iniciar el corte desbastando suave y despacio. ojalá se le de un perfecto terminado en aristas y bordes .(Es mas difícil arreglar)
- Afilar continuamente la herramienta, una buena afilada permite mejor acabado y mayor rendimiento.
- Perfeccionar cortes donde sea necesario.
- empezar a lijar con lija de agua No 80 o 120 según lo permita la madera. Es importante lijar parejo y con la fibra de la madera , deslizar la superficie plana con la lija suavemente. Con esto se desbasta los nudos grandes o arrugas que no fue posible quitar con el cepillo lijar por lado y lado de la tabla.
- Lijar con lija de agua No 220 o 280 , pulir canales superficies y borde teniendo cuidado de no redondear o cambiar el filo o dirección original de la talla.
- Repetir lijado por canales y superficies con lijas No 400 o 600, esto permite que la superficie quede suave y terminada .
- Lijar siempre por lado y lado.
- limpiar muy bien con agua los pinceles
- alistar los colores que se requieren para la figura tallada

- iniciar a pintar solo en el bajo relieve donde vayan los colores mas suaves dejar secar lo suficiente, Cuando este totalmente seco aplicar los colores fuertes y dejar secar muy bien, por ultimo aplicar el color negro.(es importante aplicar color por color dejar secar cada uno para aplicar el otro y lavar muy bien el pincel cuando se vaya a cambiar de color.
- Si la etiqueta esta lista se le coloca y se da por terminado el objeto.
- Empaque.
- Embalaje

3.2 Capacidad de producción.

El tiempo establecido para la talla de una tabla pictograma sin pintar debe ser de 8 horas promedio para las tablas largas de 65 cm de largo x 25cm de ancho

para las tablas pictograma pequeñas de 35 cm de largo x 25 de ancho promedio sin pintar 6 horas.

Contando que la madera se consiga ya aserrada.

Se elaboraron seis piezas como muestra con un grupo de seis talladores en ocho días, este tiempo debe disminuir al mencionado, y deben aumentar los talladores de la zona una vez obtengan mayor destreza con la figura y mejoren las condiciones de trabajo.

Capacidad de producción aproximada

<i>Comunidad</i>	<i>producto</i>	<i>semana</i>	<i>mes</i>
Acaricuara	Tabla como superficie para recipientes calientes 44cm x 25cm	4 tablas	16 tablas
	Tabla Centro de mesa 60cm x20cm.	5 tablas	20 tablas

3.3Costos de producción Propuesta Virabazú
de mínimo 15 unidades por cada referencia mensual.

Costos Fijos y variables	Tabla yurema	Tabla surucucu	Tabla güío	Tabla venado	Tabla escarabajo	Tabla ranita
Dimensiones	63,5cm x 20.5 cm.	64.5cm x 18.5 cm.	67.5cm x 19.5 cm	44cm x 20.6cm	44.5cm x 24,5 cm	24cm x26 cm
Madera	Arenillo	Loiro negro	Arenillo	Arenillo	Loiro Negro	Loiro negro
Materia Prima	\$ 800	\$ 800	\$ 800	\$ 600	\$ 800	\$ 600
Tiempo de elaboración estimado.	8 horas	6horas	8 horas	8 horas	6horas	5horas
Mano de Obra sobre salario mínimo 180000 en 22 días hábiles	\$ 8200	\$ 6150	\$ 8200	\$ 8200	\$ 6150	\$ 5125
Materiales: lija, pegante, lápices, papel.	\$ 600	\$ 600	\$ 600	\$ 600	\$ 600	\$ 600
Transporte Mitú- Bogotá	\$ 4222	\$ 4222	\$ 4222	\$ 4222	\$ 4222	\$ 4222
Depreciación maquinaria. por día . valor de la herramienta \$150000 / tiempo de uso establecido en 3 años / 260 días por año. por 8 horas multiplicado por las horas de trabajo del producto	\$ 192	\$144	\$ 192	\$192	\$ 144	\$120
Utilidad sobre la inversión 30%	\$ 4200	\$ 3574	\$4200	\$ 4200	\$ 3574	\$ 3200
Costo neto	\$ 18214	\$ 15490	\$ 18214	\$ 18214	\$ 15490	\$ 13867
Costo de producto en Mitu	\$15514	\$12790	\$15514	\$15514	\$12790	\$11167

3.4 Control de Calidad

Cuidados que debe tener el artesano:

Afilar muy bien las herramientas .

Escoger madera sana y ojalá sin nudos.

mantener el lugar de trabajo limpio.

Cepillar muy bien la tabla por lado y lado, después pasar lija No 80

ubicar el trabajo donde exista buena luz natural o artificial

Lijar suavemente siempre forrando la lija en una superficie lisa como una tablita.

Realizar ensayos de posibles cortes antes de comenzar la talla en la tabla

Lograr un óptimo corte en la primera incisión.

Iniciar de menor a mayor complejidad.

Dibujar muy bien el pictograma sobre el papel .

Pegar el papel con la pintura ya lista , nunca pegar el papel y luego dibujar.

Ensayar y medir la herramienta correcta para el corte.

Tallar despacio y con suavidad.

lijar suave con lijas No 80 hasta 600, pulir muy bien.

Establecer profundidades parejas de cada uno de las secciones de relieve.(desbastar con uniformidad en toda la sección.)

Si se va a dar color preparar con anticipación los tintes , ojalá que se logre una buena cocción si lo requiere la planta para que el color sea parejo.

lavarse muy bien las manos, evitar tener residuos de color en ellas.

Lavar muy bien el pincel cada vez que se cambie de color.

Respetar los colores originales de la figura , nunca inventar colores para esta .

programar los tonos de color para la figura con anterioridad asesores del paye.

Pintar con lentitud y con cuidado de no manchar la superficie sin color.

Aplicar el color parejo únicamente en el bajo relieve.

Empacar muy bien para proteger de golpes o humedad en el transporte . se puede utilizar una tela y bolsas plásticas.

Evitar la caída de la pieza.

Cuidado que debe tener el comprador

Evitar dejar fragmentos de alimento sobre la tabla.

Evitar que las bebidas se rieguen sobre la tabla si ocurre limpiar con agua rápidamente.

Al guardar la tabla forrarla con una tela para amortiguar golpes y protegerla de la humedad.

Nunca deje caer la pieza , puede quebrarse.

Si el recipiente es muy pesado coloque primero la tabla sobre la mesa y luego lleve el recipiente a la mesa para que descanse sobre ella

Cuidados que debe tener el intermediario:

Involucrar en el objeto etiqueta y texto de identidad y origen

Utilizar envoltura plástica en la pieza , para evitar cambios bruscos de humedad.

Empacar para proteger la pieza de agentes externos y golpes

Evitar caídas y golpes

Apilar horizontalmente

Embalar evitando espacios entre producto y producto.

Puede pasar por alto lo siguiente en la pieza de madera . para compradores e intermediarios.

Nudos intermitentes originales de la madera

Diferentes y variadas posibilidades de corte.

líneas asimétricas

no se puede pasar por alto:

secciones de relieve con profundidades irregulares .

Manchas de pintura , colbon y papel.

Cortes superficiales que estén por fuera de la sección del dibujo.

Movilidad en los apoyos de la pieza.

3.5 Proveedores

Talladores Comunidad virabazú

Río vaupes , caño cubiyu- medio vaupes

se puede localizar o dejar razón al señor Gustavo Hernandez quien quedo encargado en el teléfono de Asuntos indígenas 9816- 42060 o en los teléfonos 9816- 42219 o 9816- 42145.

Gustavo Hernandez

Gustavo Ramirez

Emilio Hernandez

Raimundo Hernandez

Moisés Ramirez

Mauricio Hernandez

Propuesta Casco Urbano

3.1 Proceso de Producción

Para el grupo de candelabro tabla se establecieron los siguientes pasos para su producción:

- Definición de recursos

material - Materia prima : Madera preferiblemente semi dura o dura.

Herramientas y materiales: Gubias, formones, buriles, diferentes tamaños, cuchillos , piedra para afilar o esmeril, lija de agua diferentes números (pegarlas sobre superficies planas), serrucho, cepillo, prensa, martillos de madera, pegante(colbon y super wonder), lápices, papel, borrador. pinceles y Tintes vegetales si las tablas se van a pintar.

Artesanos : Leonardo Vásquez, Agustin Vásquez

- didujar el diseño a tallar sobre papel (plantilla)
- Afilado de herramientas.
- Consecución madera prima.: se compra ya por piezas de diferentes tamaños no existe una medida especifica, esta madera viene muy irregular puesto que es de un tronco caído.
- Corte de la materia prima según dimensiones (ficha técnica).
- Cepillar muy bien cada tabla por lado y lado.
- delinear con exactitud y en lápiz los puntos de corte para realizar el diseño de cada candelabro y de cada tabla.
- Iniciar el trabajo siempre con los cortes que requieren cegeta , serrucho, y que le den la configuración formal a la pieza.
- pegar con el papel con el respectivo pictograma sobre la tabla por la superficie plana..
- Establecer posibilidades de corte y tallado del diseño, realizar ensayos en una tabla cualquiera para verificar que las herramientas tengan buen filo y darse una idea de como quedaría el dibujo, jugar con alto y bajos relieves.
- Hacer un plan de trabajo sobre el inicio y consecución del tallado sobre la tabla , establecer las prioridades de elaboración de menor a mayor complejidad .
- Escoger y tener lista o a la mano la herramienta que se requiere para hacer el corte elegido, esto disminuye el tiempo y elimina movimientos innecesarios. Si las herramientas son pocas para el grupo se pueden unir varias mesas y colocar las herramientas en el centro.
- Iniciar el corte desbastando suave y despacio. ojalá se le de un perfecto terminado en aristas y bordes .(Es mas difícil arreglar)
- Afilarse continuamente la herramienta, una buena afilada permite mejor acabado y mayor rendimiento.
- Ubicar que la pieza terminada corresponda con el diseño establecido.
- Perfeccionar cortes y formas donde sea necesario.
- construir piezas de fijación o soporte determinados para el óptimo funcionamiento y terminado he incluirlos en la pieza.
- Terminar detalles de tallado sujeción y brillo.

- empezar a lijar con lija de agua No 80 o 120 según lo permita la madera. Es importante lijar parejo y con la fibra de la madera , deslizar la superficie plana con la lija suavemente. Con esto se desbasta los nudos grandes o arrugas que no fue posible quitar con el cepillo lijar por lado y lado de la tabla.
- Lijar con lija de agua No 220 o 280 , pulir canales superficies y borde teniendo cuidado de no redondear o cambiar el filo o dirección original de la talla.
- Repetir lijado por canales y superficies con lijas No 400 o 600, esto permite que la superficie quede suave y terminada
- Lijar siempre por lado y lado.
- brillar con cumare.
- Si la etiqueta esta lista se le coloca y se da por terminado el objeto.
- Empaque.
- Embalaje

3.2 Capacidad de producción

Se elaboraran tres grupos tabla candelabro manejando dimensiones de tabla con 40cm promedio y candelabros de 17cm- 25cm promedio, esta madera requiere de un mayor tiempo para la producción por ser dura. para el grupo 1 se establecen un tiempo de 24horas , el grupo 2 maneja 22horas y el grupo 3 maneja 16 horas . esto debe disminuir cuando se maneje formalmente el diseño y se mejoren las condiciones de herramienta y espacio de trabajo.

En una semana se realizaron las propuestas de muestra.

<i>Comunidad</i>	<i>Producto</i>	<i>Semana</i>	<i>Mes</i>
Casco urbano	Tablas superficie recipientes	5 tablas	20 tablas
	Candelabro	5 candelabros	20 candelabros

3.3 Costos de producción Propuesta Casco Urbano de mínimo 15 unidades por cada referencia mensual.

Costos Fijos y variables	Tabla grupo 1	Candelabro grupo 1	Tabla Grupo 2	Candelabro grupo 2	Tabla grupo 3	Candelabro grupo 3
Madera	Mirapiranga					
Materia Prima	\$ 2700	\$ 1620	\$ 1500	\$ 1500	\$ 2580	1300
Tiempo de elaboración estimado.	12horas	12 horas	14 horas	8 horas	8 horas	8horas
Mano de Obra sobre salario mínimo 180000 en 22 días hábiles	\$12273	\$ 12273	\$ 14320	\$ 8182	\$ 8182	\$ 8182
Materiales: lija, pegante, lápices, papel.	\$ 1200	\$ 1200	\$ 1200	\$1200	\$1200	\$1200
Transporte Mitú- Bogotá	\$ 2700	\$ 2700	\$ 2700	\$ 2700	\$ 2700	\$ 2700
Depreciación maquinaria. por día . valor de la herramienta \$150000 / tiempo de uso establecido en 3 años / 260 días por año./ por 8 horas y multiplicado por las horas de trabajo del producto	\$ 288	\$ 288	\$336	\$192	\$192	\$192
Utilidad sobre la inversión 30%	\$ 5748	\$ 5424	\$ 6016	\$ 4132	\$ 4456	\$ 4072
Costo neto	\$24909	\$23505	\$26069	\$ 17906	\$ 19310	\$ 17646
Costo de producto en Mitu	\$22209	\$20805	\$ 23369	\$15206	\$16610	\$14946

Es necesario enseñarle al artesano a establecer lotes de producción por cada producto o referencia . El tamaño del lote debe señirse a lo que Artesanías de Colombia este dispuesto a Comprar yo estimo que mínimo deben ser tres unidades por almacén . es necesario producir 90 productos para bajar costos de mano de obra y transporte los cuales pueden bajar significativamente cuando el artesano maneje técnicamente el objeto y se establezca el envío del pedido por algún servicio de carga o correo.

3.4 Control de Calidad

Cuidados que debe tener el artesano:

Afilar muy bien las herramientas .

Escoger madera sana y ojalá sin nudos.

mantener el lugar de trabajo limpio.

Cepillar muy bien la tabla por lado y lado, después pasar lija No 80

ubicar el trabajo donde exista buena luz natural o artificial

Lijar suavemente siempre forrando la lija en una superficie lisa como una tablita.

Realizar ensayos de posibles cortes antes de comenzar la talla en la tabla .

Lograr un óptimo corte en la primera incisión.

Iniciar de ,menor a mayor complejidad.

Dibujar muy bien el pictograma sobre el papel .

Pegar el papel con la pintura ya lista , nunca pegar el papel y luego dibujar.

Ensayar y medir la herramienta correcta para el corte.

Tallar despacio y con suavidad.

lijar suave con lijas No 80 hasta 600, pulir muy bien.

Establecer profundidades parejas de cada uno de las secciones de relieve.(desbastar con uniformidad en toda la sección.).

Cuidado que debe tener el comprador

Evitar dejar fragmentos de alimento sobre la tabla.

Evitar que las bebidas se rieguen sobre la tabla si ocurre limpiar con agua rápidamente.

Al guardar la tabla forrarla con una tela para amortiguar golpes y protegerla de la humedad.

Nunca deje caer la pieza , puede quebrarse.

Si el recipiente es muy pesado coloque primero la tabla sobre la mesa y luego lleve el recipiente a la mesa para que descanse sobre ella .

Cuidados que debe tener el intermediario:

Involucrar en el objeto etiqueta y texto de identidad y origen

Utilizar envoltura plástica en la pieza , para evitar cambios bruscos de humedad.

Empacar para proteger la pieza de agentes externos y golpes

Evitar caídas y golpes

Apilar horizontalmente

Embalar evitando espacios entre producto y producto.

Puede pasar por alto lo siguiente en la pieza de madera . para compradores e intermediarios.

Nudos intermitentes originales de la madera .

Diferentes y variadas posibilidades de corte.

líneas asimétricas

no se puede pasar por alto:

secciones de relieve con profundidades irregulares .

Manchas de pintura , colbon y papel.

Cortes superficiales que estén por fuera de la sección del dibujo.

Movilidad en los apoyos de la pieza.

3.5 proveedores

Agustín Vásquez, Leonardo Vásquez

Mitu Vaupes tel. 9816 -42048

Observaciones y recomendaciones

El indígena necesita apoyo para la elaboración y comercialización de su producto, se extraña de las intermitencias temporales con las que trabaja el profesional que llega a sus terrenos.

Están interesados en desarrollar un vivero para sembrar especies en extinción, mejorar la calidad del objeto, desarrollar un espacio de trabajo donde se cuente con luz eléctrica, piso que permita aseo herramientas y tintes almacenados para que se maximice y obtimice el tiempo y los resultados de trabajo de toda la comunidad en los oficios.

prefieren una venta directa con Artesanías de Colombia, y. Les gustaría que se agilizaran los pagos y que las invitaciones a las ferias sea seguras y lleguen a tiempo.

Tuve la oportunidad de conocer y hablar con el señor Jaime López capitán de la comunidad de pta. tigre localizada sobre la zona del Isana el esta muy interesado en la asesoría y estaba esperando mi llegada, hicimos una descripción de productos y parece ser que esta zona tiene un desarrollo elevado en la elaboración y comercialización de la artesanía, se establece una producción en volumen. es bastante alejada y costosa el desplazamiento puede ser una buena zona para el desarrollo de una línea de juguetes que allí mismo elaboran..

La selva encierra cantidad de variables, los caminos son inciertos, los recursos son austeros y toscos, los lugares lejanos uno del otro, y las condiciones meteorológicas no permiten ser exactos en las fechas. Pero lo importante aquí es que la selva tiene su embrujo especial, esto lo hace único y lleno de posibilidades además la mayor parte de población indígena aunque es poco constante y aveces dejada, es consciente cuando se le tratan estos temas, de lo importante que es mejorar su nivel de vida.

Personalmente pienso que hay considerar criterios de proyecto a largo plazo y mantener la asesoría de diseño puesto que una intervención responsable no debe ser interrumpida y debe mantener niveles de evaluación para que se puedan obtener resultados y las actividades que se hagan de rescate y desarrollo del producto por el profesional en diseño sea realmente permeables en el artesano indígena.

Es claro que existen márgenes de deterioro en la mente de el ser indio por las innumerables experiencias que han marcado su paso por la vida aún hoy las ansias de llegar a la civilización occidental en búsqueda de mejorar su nivel de vida y encontrarse entre el triste pero real conflicto de los poderes de una guerra interna en nuestro país.

Todo esto se involucra de una manera u otra en el proyecto de diseño puesto que el objeto es un resultado de la sociedad que lo produce y así mismo va condicionando la evolución de la cultura.

El trabajo sobre la talla en madera es un trabajo con mucho valor y quizás el mas necesitado, como recurso. “la madera es el espejo del hombre refleja de infinitas formas su incansable actividad, su ingenuidad sin limite , sus aspiraciones y sus pasatiempos, la madera tiene un valor inapreciable único de ser la sola fuente natural de recursos que el hombre es capaz de ir renovando”, aquí quiero resaltar lo importante de ligar el proyecto de diseño con profesionales que manejen tema forestal, y también limita a un mercado objetivo muy especial definido inicialmente en el plan de trabajo para este tipo de producto.



4. Comercialización

4.1 Mercados Sugeridos

Los puntos de venta sugeridos se determinan por que manejan patrones de producto y de usuario con rangos de exclusividad, valor cultural, funcionalidad, poder adquisitivo.

estimando los siguientes: claustro de las aguas, san diego, artefactos centro comercial andino, ambientes centro de diseño portobello. Franquicias centro 93.

Esta línea de productos ha sido diseñada con el objeto de cumplir una función utilitaria destacando las figuras tradicionales en la cultura indígena del vaupes, involucrando su presencia en espacios de comedor que manejan niveles de exclusividad, comodidad, tradición. para colocar sobre la mesa del comedor y ser usado como superficie de refractarias, y recipientes tanto fríos como calientes, como centro de mesa o para colocar frutas de adorno pan o quesos variados.

También se puede utilizar para comidas especiales bufete como superficie para colocar frutas de adorno, pan o quesos.

Como elemento decorativo es posible su uso ubicándolas en bifes o mesas cercanas al comedor y sala.

Los candelabros se diseñaron para establecer contacto con los mismos espacios y ambientes.

4.2 Propuesta de Marca, Etiqueta y sello de identidad.

La etiqueta en estos productos indígenas debe realzar el contenido mítico y cultural de cada figura incluyendo un texto que involucre origen, manos creadoras, leyenda si la posee; todo esto en conjunto con la imagen gráfica que puede ser la forma del producto o un logotipo general para todas los productos.

4.3 Propuesta de empaque se podría utilizar para sugerir una envoltura cartón mini corrugado el cual permite proteger y manipular el objeto. y involucrar un detalle como decorado externo en corteza de árbol llamada yanchama.

4.4 Propuesta de envalaje.

Se puede utilizar cajas de cartón craf, del tamaño necesario para apilar correctamente los productos por referencias. utilizar los tamaños de las cajas de acuerdo a las dimensiones de las estibas de exportación.

Es necesario anotar con claridad los datos de destinatario y remitente así como las instrucciones de manejo.

4.5 Propuesta de transporte.

Este es un factor a considerar puesto que eleva el costo del producto considerablemente. se recomienda que el indígena llegue a mitú y envíe los productos por aeromensajería, una vez se hayan establecido con el desde Bogotá las condiciones para comprar el objeto.



Obras Colosales de la Naturaleza, Arboles plantados allí por el viento hace mil años.

Fablo Neruda.

Bibliografía

Cultura Material y comercialización en el Vaupés

María Mercedes Ortiz, Magdalena Rueda 10058 año 1986
Cendar

Artesanía Indígena

Magdalena rueda 10152

1986

Cendar

La artesanía Indígena en las condiciones socioeconómicas del Vaupés

Pedro Cortes Lombana. 10089

Cendar

1973

Diccionario de regionalismos y terminología del Vaupés

Julian Contreras Vásquez

Documento Informe Socolpe

Alejandra Pinto 1996

Archivo Regional Orinoquia

Desana

Gerardo Reichel Dolmatoff

Simbolismo de los indios Tukano del Vaupés

Anónimo libro encontrado en la comunidad

Dos años entre los indios

Theodor Koch - grünberg 1930

Constitución Política de Colombia 1991 en cubeo.

Centro de estudios de lenguas aborígenes, Departamento de Antropología -Universidad de los Andes.

Encontrado en la comunidad

Trabajo de campo Departamento del Vaupés , comunidades Virabazú, acaricuara, casco urbano.

Finturas hechas por los indígenas comunidad

Virabazú.

Andrea Victoria Currea V. DI 1997