

Ministerio de Comercio, Industria y Turismo
Artesanías de Colombia S.A.
Centro Colombiano de Diseño para la Artesanía y las Pymes.

Proyecto empresarial de innovación y desarrollo técnico

“Diseño e Innovación Tecnológica aplicados en el proceso de desarrollo del sector artesanal y la ejecución del plan de transferencia aprobado por el SENA”

Desarrollo de líneas de productos a partir del rediseño y/o diversificación del producto actual, en la localidad de Sogamoso-Boyacá.

Anexo

Fichas de producto y planos técnicos

D.I. Juan Pablo Socarras Yani

Convenio de cooperación y asistencia técnica y financiera No. 2051720 entre el SENA – FONADE y Artesanías de Colombia
Interventoría: Universidad Nacional de Colombia



Ministerio de Comercio, Industria y Turismo
artesanías de colombia.s.a.



Octubre del 2.006



FORMATO
Ficha de Dibujo y Planos Técnicos

CODIGO: FORASD 07

FECHA: 2004 06 04

VERSION 1

Página 1 de 2



Subgerencia de Desarrollo - Centro de Diseño para la Artesanía y las Pymes

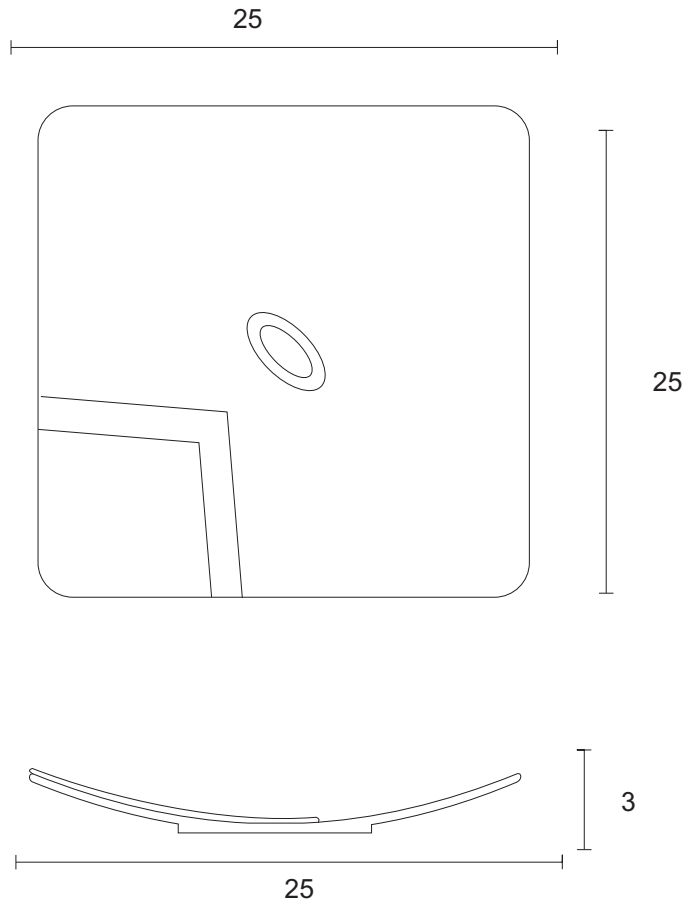

Pieza: Centro de mesa	Línea: Cocina	ESC. (Cm):	PL.
Nombre: Centro de mesa	Referencia:		
Oficio: Ceramica	Materia Prima: Arcilla		
Técnica: Moldeado			

Proceso de Producción:
 Las técnicas de producción son con ayuda de tornos eléctricos, moldeado
 El proceso de secado de la pieza se realiza al aire libre sobre tablas de madera
 luego son pulidas, Después se realiza el proceso de cocción, horno de gas
 propano en uno de los talleres, el cual alcanza temperaturas superiores a
 1000C, La quema de cocción presenta dos etapas la primera de ellas en
 la quema del bizcocho, -La segunda etapa es la quema del esmalte, en ella
 las piezas se decoraran en frío con esmaltes que se adhieren a temperaturas
 superiores a 1050C

Observaciones:

Responsable: Juan Pablo Socarras Fecha: Octubre 2006

Referente(s)

Muestra
 Línea
 Empaque



FORMATO
Ficha de Dibujo y Planos Técnicos

CODIGO: FORASD 07

FECHA: 2004 06 04

VERSION 1

Página 1 de 2



Subgerencia de Desarrollo - Centro de Diseño para la Artesanía y las Pymes

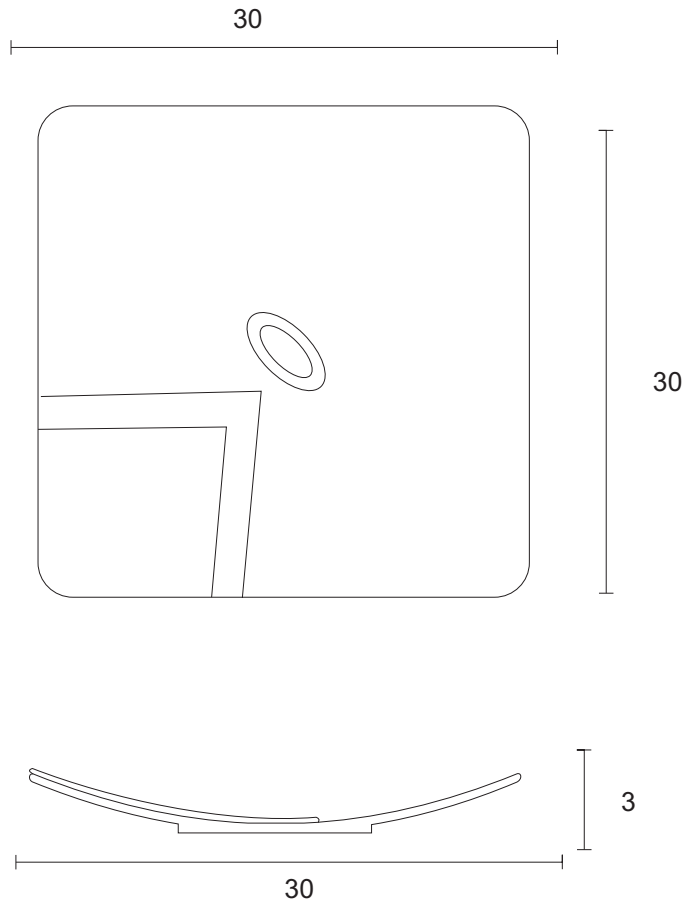

Pieza: Centro de mesa	Línea: Cocina	ESC. (Cm): PL.
Nombre: Centro de mesa	Referencia:	
Oficio: Ceramica	Materia Prima: Arcilla	
Técnica: Moldeado		

Proceso de Producción:
 Las técnicas de producción son con ayuda de tornos eléctricos, moldeado
 El proceso de secado de la pieza se realiza al aire libre sobre tablas de madera
 luego son pulidas, Después se realiza el proceso de cocción, horno de gas
 propano en uno de los talleres, el cual alcanza temperaturas superiores a
 1000C, La quema de cocción presenta dos etapas la primera de ellas en
 la quema del bizcocho, -La segunda etapa es la quema del esmalte, en ella
 las piezas se decoraran en frío con esmaltes que se adhieren a temperaturas
 superiores a 1050C

Observaciones:

Responsable: Juan Pablo Socarras Fecha: Octubre 2006

Referente(s)

Muestra
 Línea
 Empaque



FORMATO
Ficha de Dibujo y Planos Técnicos

CODIGO: FORASD 07

FECHA: 2004 06 04

VERSION 1

Página 1 de 2



Subgerencia de Desarrollo - Centro de Diseño para la Artesanía y las Pymes

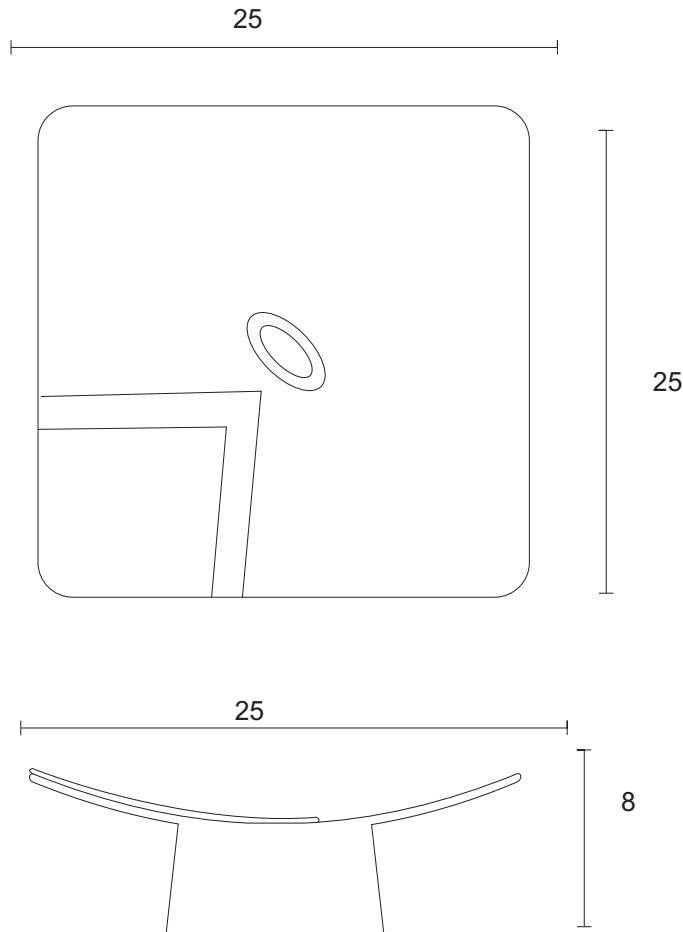

Pieza: Centro de mesa	Línea: Cocina	ESC. (Cm):	PL.
Nombre: Centro de mesa	Referencia:		
Oficio: Ceramica	Materia Prima: Arcilla		
Técnica: Moldeado			

Proceso de Producción:
 Las técnicas de producción son con ayuda de tornos eléctricos, moldeado
 El proceso de secado de la pieza se realiza al aire libre sobre tablas de madera
 luego son pulidas, Después se realiza el proceso de cocción, horno de gas
 propano en uno de los talleres, el cual alcanza temperaturas superiores a
 1000C,La quema de cocción presenta dos etapas la primera de ellas en
 la quema del bizcocho,-La segunda etapa es la quema del esmalte, en ella
 las piezas se decoraran en frío con esmaltes que se adhieren a temperaturas
 superiores a 1050C

Observaciones:

Responsable: Juan Pablo Socarras Fecha: Octubre 2006

Referente(s)

Muestra Línea Empaque



FORMATO
Ficha de Dibujo y Planos Técnicos

CODIGO: FORASD 07

FECHA: 2004 06 04

VERSION 1

Página 1 de 2



Subgerencia de Desarrollo - Centro de Diseño para la Artesanía y las Pymes

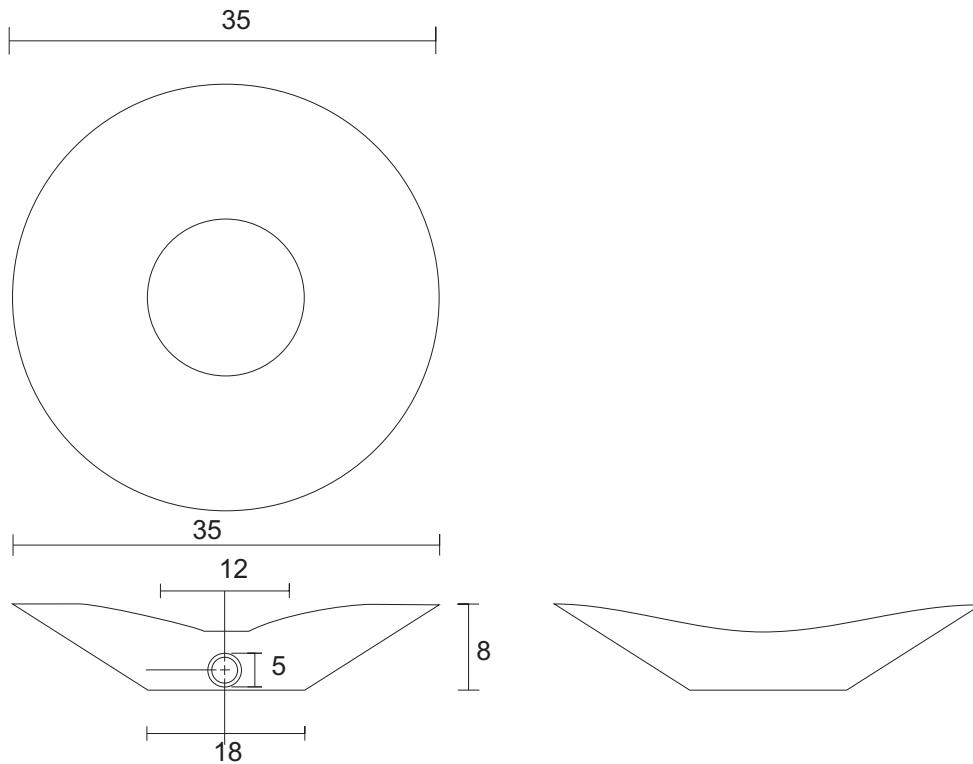

Pieza:Frutero	Línea: Hogar	ESC. (Cm):	PL.
Nombre:Frutero	Referencia:		
Oficio: Cerámica	Materia Prima: Arcilla		
Técnica: Moldeado			

Proceso de Producción:
 Las técnicas de producción son con ayuda de tornos eléctricos, moldeado
 El proceso de secado de la pieza se realiza al aire libre sobre tablas de madera
 luego son pulidas, Después se realiza el proceso de cocción, horno de gas
 propano en uno de los talleres, el cual alcanza temperaturas superiores a
 1000C,La quema de cocción presenta dos etapas la primera de ellas en
 la quema del bizcocho,-La segunda etapa es la quema del esmalte, en ella
 las piezas se decoraran en frío con esmaltes que se adhieren a temperaturas
 superiores a 1050C

Observaciones:

Responsable: Juan Pablo Socarras Fecha: Octubre 2006

Referente(s)

Muestra
 Línea
 Empaque



FORMATO
Ficha de
Dibujo y Planos
Técnicos

CODIGO: FORASD 07

FECHA: 2004 06 04

VERSION 1

Página 1 de 2



Subgerencia de Desarrollo - Centro de Diseño para la Artesanía y las Pymes

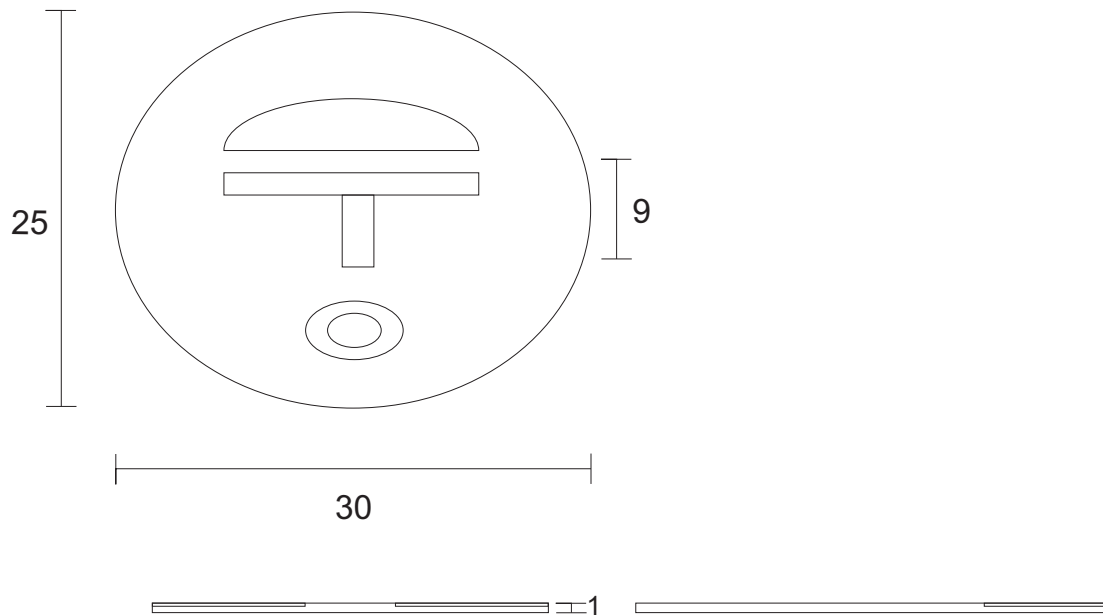

Pieza: Posa calientes	Línea: Mesa	ESC. (Cm):	PL.
Nombre: Posa calientes	Referencia:		
Oficio: Ceramica	Materia Prima: Arcilla		
Técnica: Moldeado			

Proceso de Producción:
 Las técnicas de producción son con ayuda de tornos eléctricos, moldeado
 El proceso de secado de la pieza se realiza al aire libre sobre tablas de madera
 luego son pulidas, Después se realiza el proceso de cocción, horno de gas
 propano en uno de los talleres, el cual alcanza temperaturas superiores a
 1000C, La quema de cocción presenta dos etapas la primera de ellas en
 la quema del bizcocho, -La segunda etapa es la quema del esmalte, en ella
 las piezas se decoraran en frío con esmaltes que se adhieren a temperaturas
 superiores a 1050C

Observaciones:

Responsable: Juan Pablo Socarras Fecha: Octubre 2006

Referente(s)

Muestra
 Línea
 Empaque



FORMATO
Ficha de Dibujo y Planos Técnicos

CODIGO: FORASD 07

FECHA: 2004 06 04

VERSION 1

Página 1 de 2



Subgerencia de Desarrollo - Centro de Diseño para la Artesanía y las Pymes

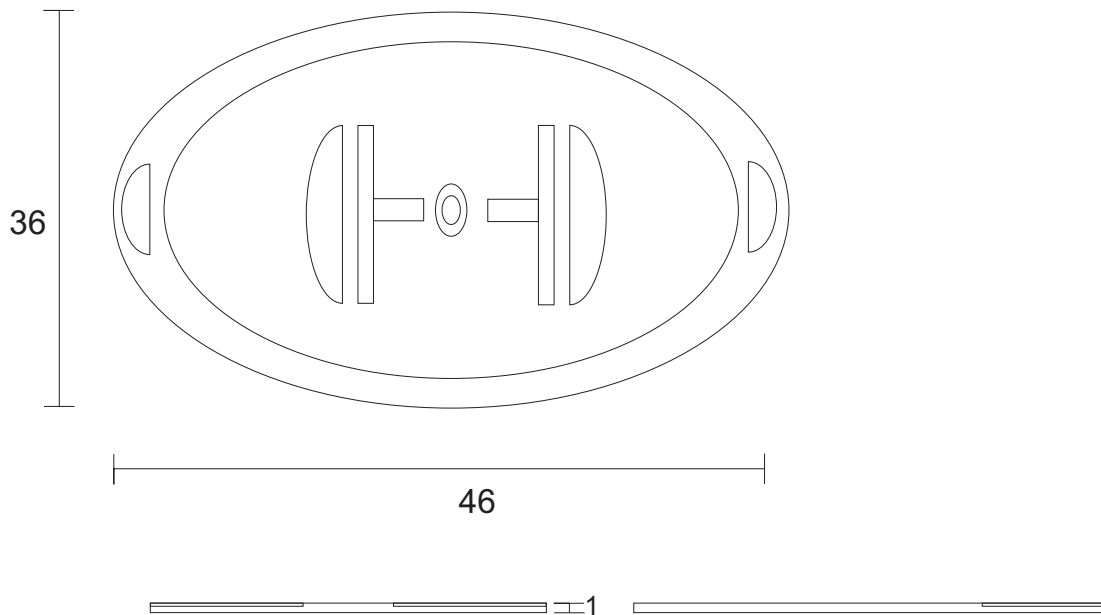

Pieza: Bandeja	Línea: Mesa	ESC. (Cm):	PL.
Nombre: Posa calientes	Referencia:		
Oficio: Ceramica	Materia Prima: Arcilla		
Técnica: Moldeado			

Proceso de Producción:
 Las técnicas de producción son con ayuda de tornos eléctricos, moldeado
 El proceso de secado de la pieza se realiza al aire libre sobre tablas de madera
 luego son pulidas, Después se realiza el proceso de cocción, horno de gas
 propano en uno de los talleres, el cual alcanza temperaturas superiores a
 1000C, La quema de cocción presenta dos etapas la primera de ellas en
 la quema del bizcocho, -La segunda etapa es la quema del esmalte, en ella
 las piezas se decoraran en frío con esmaltes que se adhieren a temperaturas
 superiores a 1050C

Observaciones:

Responsable: Juan Pablo Socarras Fecha: Octubre 2006

Referente(s) Muestra Línea Empaque



FORMATO
Ficha de Dibujo y Planos Técnicos

CODIGO: FORASD 07

FECHA: 2004 06 04

VERSION 1

Página 1 de 2



Subgerencia de Desarrollo - Centro de Diseño para la Artesanía y las Pymes

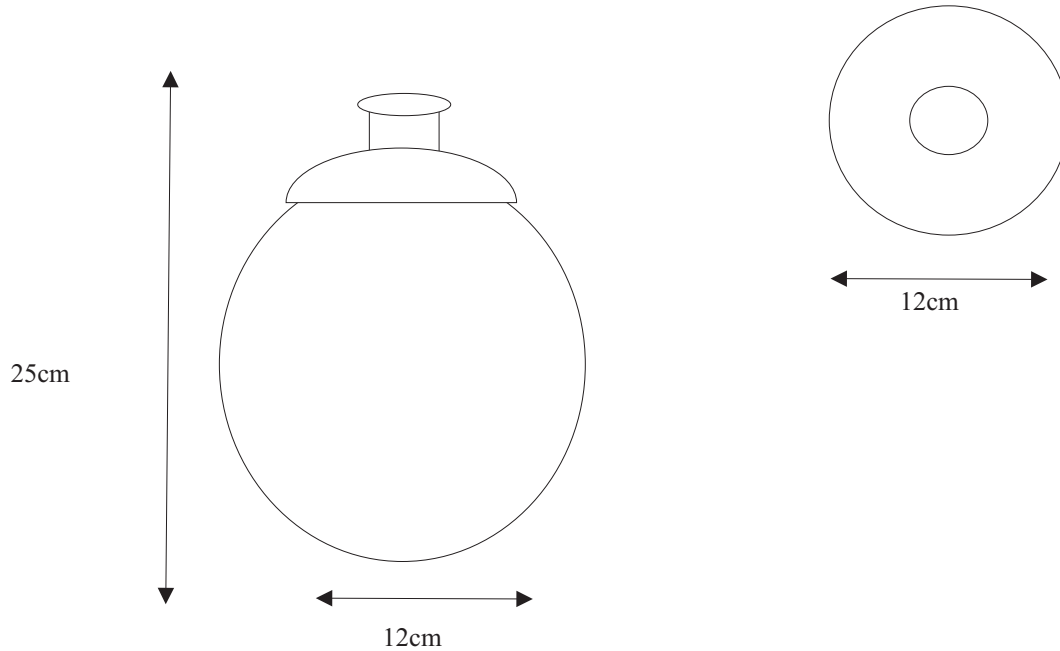



Pieza: Contenedor cocina	Línea: Cocina	ESC. (Cm):	PL.
Nombre: Contenedor cocina	Referencia:		
Oficio: Cerámica	Materia Prima: Arcilla		
Técnica: Moldeado			

Proceso de Producción:
 Las técnicas de producción son con ayuda de tornos eléctricos, moldeado. El proceso de secado de la pieza se realiza al aire libre sobre tablas de madera luego son pulidas, Después se realiza el proceso de cocción, horno de gas propano en uno de los talleres, el cual alcanza temperaturas superiores a 1000C, La quema de cocción presenta dos etapas la primera de ellas es la quema del bizcocho, -La segunda etapa es la quema del esmalte, en ella las piezas se decoraran en frío con esmaltes que se adhieren a temperaturas superiores a 1050C

Observaciones:

Responsable: Juan Pablo Socarras Fecha: Octubre 2006

Referente(s) Muestra Línea Empaque

	FORMATO Ficha de Producto	CODIGO: FORASD 08 FECHA: 2004 06 04		 
		VERSION: 1	Página 1 de 2	

Subgerencia de Desarrollo - Centro de Diseño para la Artesanía y las Pymes



Pieza: Centro de mesa	Artesano: Marcela rodríguez
Nombre: Centro de mesa	Grupo:
Oficio: Ceramica	Departamento: Boyacá
Tecnica: Moldeado	Ciudad:
Materia Prima arcilla	Localidad/vereda: Sogamoso
Certificado Hecho a Mano Si <input type="checkbox"/> No <input checked="" type="checkbox"/>	Resguardo: N. A

Dimensiones Generales:		Produccion mes:
Largo (cm) 30	Diametro (cm)	Precio en Bogota:
Ancho (cm) 30	Peso (gr)	Unitario \$
Alto (cm)	Color Azul	Por mayor \$

Observaciones:

Responsable: Juan Pablo Socarras	Fecha: Octubre 2006
----------------------------------	---------------------

Referente(s) Muestra Línea Empaque

	FORMATO Ficha de Producto	CODIGO: FORASD 08	
		FECHA: 2004 06 04	
		VERSION: 1	Página 1 de 2



Subgerencia de Desarrollo - Centro de Diseño para la Artesanía y las Pymes





Pieza: Centro de mesa	Artesano: Alcira Rodríguez
Nombre: Centro de mesa	Grupo:
Oficio: Ceramica	Departamento: Boyacá
Tecnica: Moldeado	Ciudad:
Materia Prima arcilla	Localidad/vereda: Sogamoso
Certificado Hecho a Mano Si <input type="checkbox"/> No <input checked="" type="checkbox"/>	Resguardo: N. A

Dimensiones Generales:		Produccion mes:
Largo (cm) 25	Diametro (cm)	Precio en Bogota:
Ancho (cm) 25	Peso (gr)	Unitario \$
Alto (cm)	Color Azul	Por mayor \$

Observaciones:

Responsable: Juan Pablo Socarras	Fecha: Octubre 2006
----------------------------------	---------------------

Referente(s) Muestra Línea Empaque

	FORMATO Ficha de Producto	CODIGO: FORASD 08 FECHA: 2004 06 04		 
		VERSION: 1	Página 1 de 2	

Subgerencia de Desarrollo - Centro de Diseño para la Artesanía y las Pymes





Pieza: Frutero	Artesano: Raúl Gutiérrez
Nombre: Frutero	Grupo:
Oficio: Ceramica	Departamento: Boyacá
Tecnica: Moldeado	Ciudad:
Materia Prima arcilla	Localidad/vereda: Sogamoso
Certificado Hecho a Mano Si <input type="checkbox"/> No <input checked="" type="checkbox"/>	Resguardo: N. A

Dimensiones Generales:		Produccion mes:20	
Largo (cm) 30	Diametro (cm)	Precio en Bogota: 50000	
Ancho (cm) 18	Peso (gr)	Unitario \$ 35000	
Alto (cm)	Color	Por mayor \$ 30000	

Observaciones:

Responsable: Juan Pablo Socarras	Fecha: Octubre 2006
----------------------------------	---------------------

Referente(s) Muestra Línea Empaque

	FORMATO Ficha de Producto	CODIGO: FORASD 08 FECHA: 2004 06 04		 
		VERSION: 1	Página 1 de 2	

Subgerencia de Desarrollo - Centro de Diseño para la Artesanía y las Pymes





Pieza: Bandeja	Artresano: Berta ángel
Nombre: Bandeja	Grupo:
Oficio: Cerámica	Departamento: Boyacá
Tecnica: Moldeado	Ciudad:
Materia Prima arcilla	Localidad/vereda: Sogamoso
Certificado Hecho a Mano Si <input type="checkbox"/> No <input checked="" type="checkbox"/>	Resguardo: N. A

Dimensiones Generales:		Produccion mes: 20
Largo (cm) 36	Diametro (cm)	Precio en Bogota: 70000
Ancho (cm) 46	Peso (gr)	Unitario \$ 50000
Alto (cm) 1	Color Beige y café	Por mayor \$ 45000

Observaciones:

Responsable: Juan Pablo Socarras	Fecha: Octubre 2006
----------------------------------	---------------------

Referente(s) Muestra Línea Empaque

	FORMATO Ficha de Producto	CODIGO: FORASD 08 FECHA: 2004 06 04		 
		VERSION: 1	Página 1 de 2	

Subgerencia de Desarrollo - Centro de Diseño para la Artesanía y las Pymes





Pieza: Porta calientes	Artresano:
Nombre: Porta calientes	Grupo:
Oficio: Cerámica	Departamento: Boyaca
Tecnica: Moldeado	Ciudad:
Materia Prima arcilla	Localidad/vereda: Sogamoso
Certificado Hecho a Mano Si <input type="checkbox"/> No <input checked="" type="checkbox"/>	Resguardo: N. A

Dimensiones Generales:		Produccion mes:
Largo (cm) 30	Diametro (cm)	Precio en Bogota:
Ancho (cm) 25	Peso (gr)	Unitario \$
Alto (cm) 0.6	Color Beige y café	Por mayor \$

Observaciones:

Responsable: Juan Pablo Socarras	Fecha: Junio 2006
----------------------------------	-------------------

Referente(s) Muestra Línea Empaque

	FORMATO Ficha de Producto	CODIGO: FORASD 08 FECHA: 2004 06 04		 
		VERSION: 1	Página 1 de 2	

Subgerencia de Desarrollo - Centro de Diseño para la Artesanía y las Pymes



Pieza: Contenedores	Artresano: Jose Pinilla
Nombre: Contenedores	Grupo:
Oficio: ceramica	Departamento: Boyacá
Tecnica:	Ciudad:
Materia Prima arcilla	Localidad/vereda: Sogamoso
Certificado Hecho a Mano Si <input type="checkbox"/> No <input checked="" type="checkbox"/>	Resguardo: N. A

Dimensiones Generales:		Produccion mes: 30
Largo (cm) 15	Diametro (cm) 12	Precio en Bogota: 70.000
Ancho (cm)	Peso (gr)	Unitario \$ 30000
Alto (cm) 20	Color Azul y verde	Por mayor \$ 50000

Observaciones:

Responsable: Juan Pablo Socarras	Fecha: Octubre de 2006
----------------------------------	------------------------

Referente(s) Muestra Línea Empaque