

Ministerio de Comercio, Industria y Turismo
Artesanías de Colombia S.A.
Centro Colombiano de Diseño para la Artesanía y las Pymes.

Proyecto empresarial de innovación y desarrollo técnico

“Diseño e Innovación Tecnológica aplicados en el proceso de desarrollo del sector artesanal y la ejecución del plan de transferencia aprobado por el SENA”

**Asesoría técnica en diseño en la localidad de Atanquez,
Valledupar, departamento del Cesar**



**Anexo
Fichas de diseño**

**Nidya Castellanos Gasca
Diseñadora Textil**

Convenio de cooperación y asistencia técnica y financiera No.
2051720 entre el SENA – FONADE y Artesanías de Colombia
Interventoría: Universidad Nacional de Colombia



Bogotá, D.C. 2006

	FORMATO Ficha de Producto	CODIGO: FORASD 08 FECHA: 2004 06 04		
		VERSION: 1	Página 1 de 2	

Subgerencia de Desarrollo - Centro de Diseño para la Artesanía y las Pymes

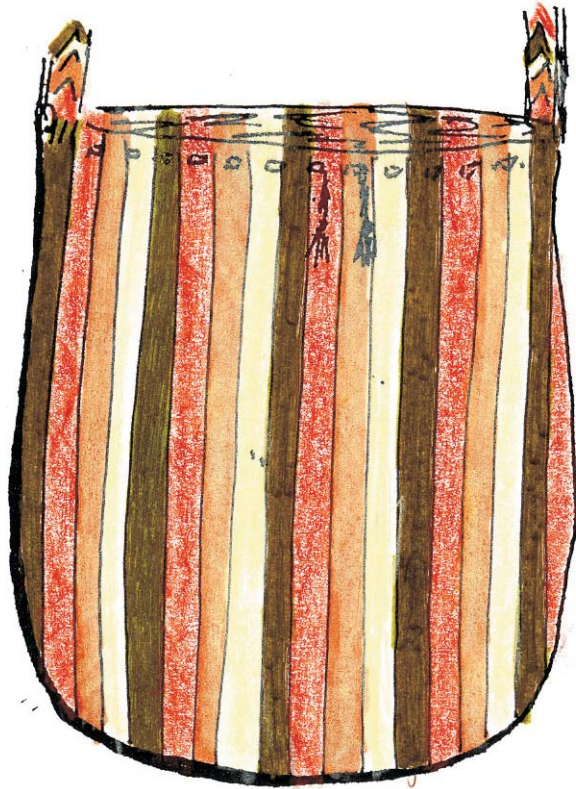



Pieza: Mochila No.001	Artesano: Maria Gabriel Vega M.
Nombre: Tejido Lata	Grupo: Comunidad Indigena Kankuama
Oficio:Tejeduria	Departamento: Cesar
Tecnica:Tejido tradicional	Ciudad:
Materia Prima: Fique	Localidad/vereda: Atanquez
Certificado Hecho a Mano Si <input type="checkbox"/> No <input checked="" type="checkbox"/>	Resguardo: Atanquez

Dimensiones Generales:		Produccion mes:
Largo (cm)	Diametro (cm)	Precio en Bogota:
Ancho (cm)	Peso (gr)	Unitario \$35.000
Alto (cm)	Color: Marrón, Crudo, Vino Tinto	Por mayor \$30.000

Observaciones:	
Tamaño: Tercera- Diametro Chipire: 34 cms	Susugao- Diámetro Chipire: 20 cms
h: 36 cms	h: 22 cms
Gasa: 90 cms	Gasa: 90 cms

Responsable: D.T. Nydia leonor Castellanos Gasca	Fecha: 24 de octubre de 2006
--	------------------------------

Referente(s) Muestra Línea Empaque

	FORMATO Ficha de Producto	CODIGO: FORASD 08		
		FECHA: 2004 06 04		
		VERSION: 1	Página 1 de 2	

Subgerencia de Desarrollo - Centro de Diseño para la Artesanía y las Pymes

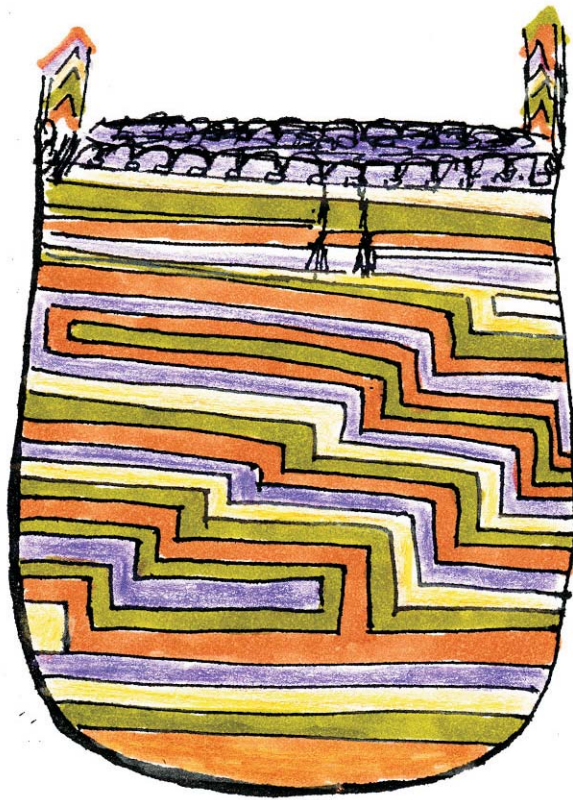

Pieza: Mochila No. 002	Artesano: Alba Luz Carrillo
Nombre: Diseño El Camino	Grupo: Comunidad indígena Kankuama
Oficio Tejeduría	Departamento: Cesar
Técnica: Tejido Tradicional	Ciudad:
Materia Prima: Fique	Localidad/vereda: Mojao
Certificado Hecho a Mano Si <input type="checkbox"/> No <input checked="" type="checkbox"/>	Resguardo: Mojao

Dimensiones Generales: Semitercera		Producción mes:
Largo gaza (cm): 90 cms	Diametro (cm): 30 cms	Precio en Bogota:
Ancho (cm)	Peso (gr)	Unitario \$20.000
Alto (cm): 32 cms	Color: coco, verde, terracota, violeta	Por mayor \$25.000

Observaciones:

Responsable: D.T. Nydia leonor Castellanos Gasca Fecha: 24 de octubre de 2006

Referente(s) Muestra Línea Empaque



FORMATO

Ficha de Producto

CODIGO: FORASD 08

FECHA: 2004 06 04

VERSION: 1

Página 1 de 2



SERVICIO NACIONAL DE APRENDIZAJE
Colombia

Subgerencia de Desarrollo - Centro de Diseño para la Artesanía y las Pymes

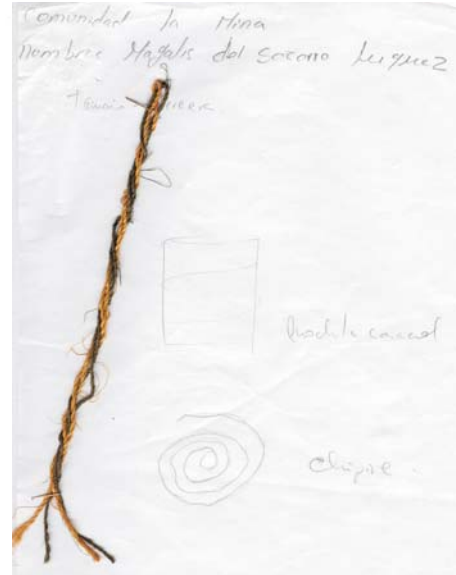

Pieza: Mochila No 003.	Artesano: Maritza Manjarrez, Justiniana Arias, Mariel Montero
Nombre: Diseño Caracol	Grupo: Comunidad Indígena Kankuama
Oficio: Tejeduría	Departamento: Cesar
Técnica: Tejido tradicional	Ciudad:
Materia Prima: Fique	Localidad/vereda: Atanquez, La Mina y Rancho de la Golla
Certificado Hecho a Mano Si <input type="checkbox"/> No <input checked="" type="checkbox"/>	Resguardo: Atanquez, La Mina y Rancho de la Golla

Dimensiones Generales:		Producción mes:
Largo (cm)	Dímetro (cm)	Precio en Bogotá:
Ancho (cm)	Peso (gr)	Unitario \$45.000 \$35.000 \$20.000
Alto (cm)	Color: Verde, Marrón	Por mayor \$40.000 \$30.000 \$25.000

Observaciones:		
Dimensiones: Carguera:	Tercera:	Semitercera:
Dímetro Chipire: 38 cms	Dímetro Chipire: 34 cms	Dímetro Chipire: 30 cms
h: 40 cms	h: 36 cms	h: 32 cms
Gaza: 100 cms	Gaza: 90 cms	Gaza: 90 cms

Responsable: D.T. Nydia leonor Castellanos Gasca Fecha: 24 de octubre de 2006

Referente(s) Muestra Línea Empaque



FORMATO

Ficha de Producto

CODIGO: FORASD 08

FECHA: 2004 06 04

VERSION: 1

Página 1 de 2



Subgerencia de Desarrollo - Centro de Diseño para la Artesanía y las Pymes

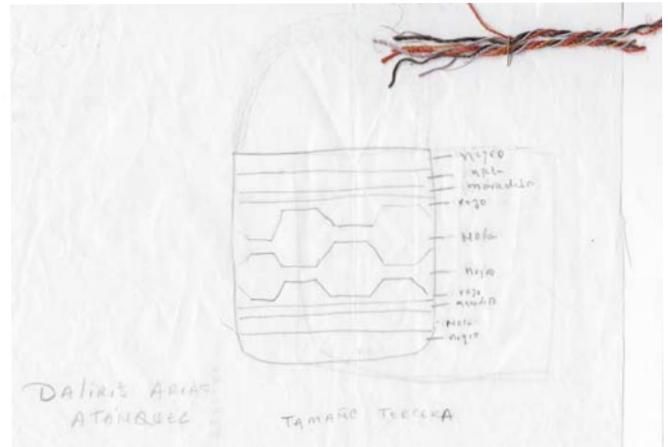



Pieza: Mochila No.004	Artesano: Dalaris Arias
Nombre: Diseño Deletriao	Grupo: Comunidad Indigena Kankuama
Oficio:Tejeduria	Departamento: Cesar
Tecnica:Tejido tradicional	Ciudad:
Materia Prima: Fique	Localidad/vereda: Comunidad de Atanquez
Certificado Hecho a Mano Si <input type="checkbox"/> No <input checked="" type="checkbox"/>	Resguardo:Atanquez

Dimensiones Generales: Tercera		Produccion mes:
Largo de Gaza (cm): 90 cms	Diametro Chipire: 34 (cm)	Precio en Bogota:
Ancho (cm)	Peso (gr)	Unitario \$35.000
Alto (cm): 36 cms	Color: Negro, cafe, ocre y lila	Por mayor \$30.000

Observaciones:

Responsable: D.T. Nydia leonor Castellanos Gasca Fecha: 24 de octubre de 2006

Referente(s) Muestra Línea Empaque

	FORMATO Ficha de Producto	CODIGO: FORASD 08 FECHA: 2004 06 04		
		VERSION: 1	Página 1 de 2	

Subgerencia de Desarrollo - Centro de Diseño para la Artesanía y las Pymes





Pieza: Mochil No.005	Artesano: Edith Martinez
Nombre: Diseño Deletrio	Grupo: Comunidad Indigena Kankuama
Oficio: Tejeduria	Departamento: Cesar
Tecnica: Tejido Tradicional	Ciudad:
Materia Prima: Fique	Localidad/vereda: Rancho de la Golla y La Mina
Certificado Hecho a Mano Si <input type="checkbox"/> No <input checked="" type="checkbox"/>	Resguardo: Rancho de la Golla y La Mina

Dimensiones Generales: Tercera		Produccion mes:
Largo de Gaza: 90 cms	Diametro Chipire: 34 cms	Precio en Bogota:
Ancho (cm)	Peso (gr)	Unitario \$30.000
Alto: 36 cms	Color: rojo, coco, verde	Por mayor \$35.000

Observaciones:

Responsable: D.T. Nydia leonor Castellanos Gasca Fecha: 24 de octubre de 2006

Referente(s) Muestra Línea Empaque

	FORMATO Ficha de Producto	CODIGO: FORASD 08		
		FECHA: 2004 06 04		
		VERSION: 1	Página 1 de 2	

Subgerencia de Desarrollo - Centro de Diseño para la Artesanía y las Pymes

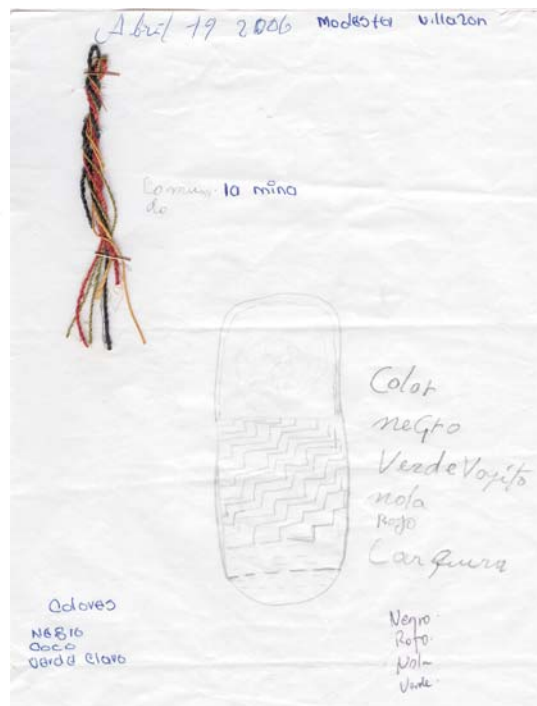
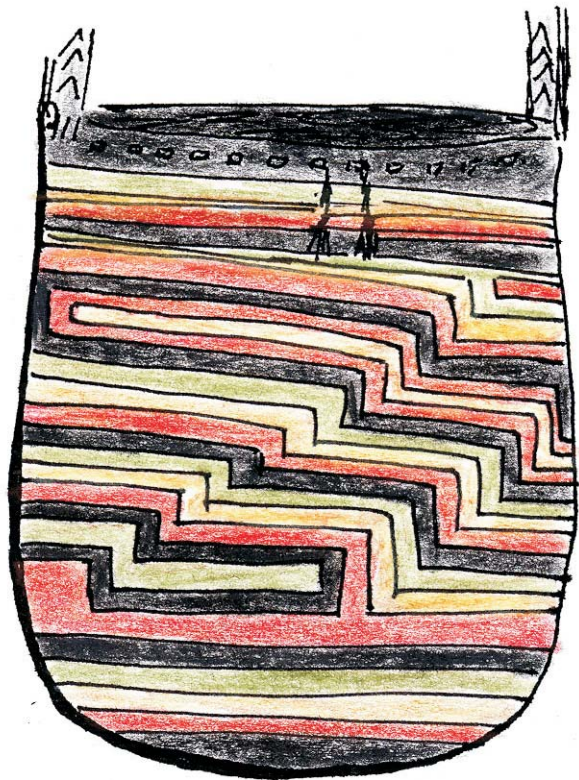



Pieza: Mochila No.006	Artesano: Carmen
Nombre: Diseño: Camino	Grupo: Comunidad Indigena Kankuama
Oficio: Tejeduría	Departamento: Cesar
Técnica: Tejido Tradicional	Ciudad:
Materia Prima: Fique	Localidad/vereda: La Mina
Certificado Hecho a Mano Si <input type="checkbox"/> No <input checked="" type="checkbox"/>	Resguardo: La Mina

Dimensiones Generales: Carguera		Produccion mes:
Largo de Gaza: 100 (cm)	Diametro Chipire: 38 (cm)	Precio en Bogota:
Ancho (cm)	Peso (gr)	Unitario \$45.000
Alto: 40 (cm)	Color: negro, rojo, coco, verde	Por mayor \$40.000

Observaciones:

Responsable: D.T. Nydia leonor Castellanos Gasca Fecha: 24 de octubre de 2006

Referente(s) Muestra Línea Empaque

	FORMATO Ficha de Producto	CODIGO: FORASD 08 FECHA: 2004 06 04		 SERVICIO NACIONAL DE APRENDIZAJE Colombia
		VERSION: 1	Página 1 de 2	

Subgerencia de Desarrollo - Centro de Diseño para la Artesanía y las Pymes

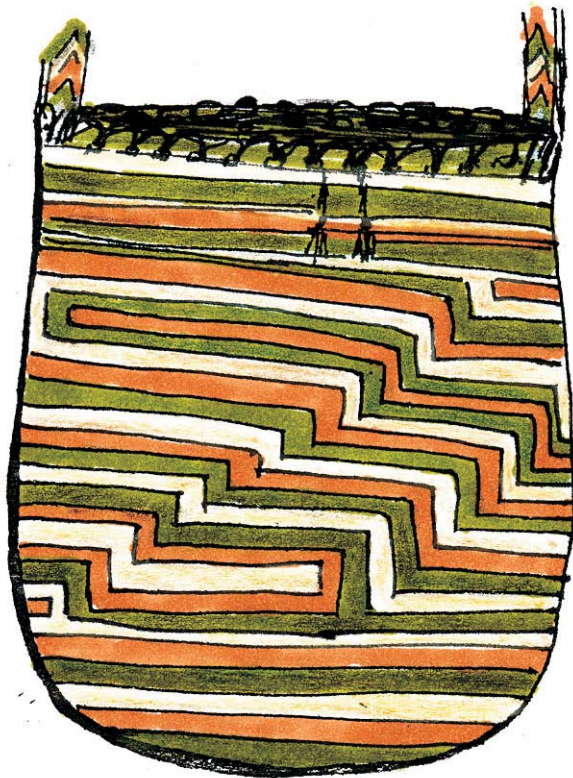



Pieza: Mochila No.007	Artesano: Judith Pacheco
Nombre: Diseño Camino	Grupo: Comunidad Indígena Kankuama
Oficio: Tejeduría	Departamento: Cesar
Técnica: Tejido tradicional	Ciudad:
Materia Prima: Fique	Localidad/vereda: Guatapurí
Certificado Hecho a Mano Si <input type="checkbox"/> No <input checked="" type="checkbox"/>	Resguardo: Guatapurí

Dimensiones Generales: Tercera		Producción mes:
Largo de gaza: 90 (cm)	Díametro Chipire: 34 (cm)	Precio en Bogotá:
Ancho (cm)	Peso (gr)	Unitario \$35.000
Alto: 36 (cm)	Color: verde, ocre. Coco	Por mayor \$30.00

Observaciones:

Responsable: D.T. Nydia leonor Castellanos Gasca Fecha: 24 de octubre de 2006

Referente(s) Muestra Línea Empaque

	FORMATO Ficha de Producto	CODIGO: FORASD 08		
		FECHA: 2004 06 04		
		VERSION: 1	Página 1 de 2	

Subgerencia de Desarrollo - Centro de Diseño para la Artesanía y las Pymes





Pieza: 008	Artesano: Maria Encarnacion Rodriguez
Nombre: Diseño deletreado	Grupo: Comunidad Indígena Kankuana
Oficio: Tejeduría	Departamento: Cesar
Técnica: Tejido Tradicional	Ciudad:
Materia Prima: Lata, Fique	Localidad/vereda: La Mina
Certificado Hecho a Mano Si <input type="checkbox"/> No <input checked="" type="checkbox"/>	Resguardo: La Mina

Dimensiones Generales:		Produccion mes:
Largo de gaza: 90 (cm)	Diámetro Chipire: 34 (cm)	Precio en Bogota:
Ancho (cm)	Peso (gr)	Unitario \$35.000
Alto: 36 (cm)	Color: rojo, marron, gris	Por mayor \$30.000

Observaciones:

Responsable: D.T. Nydia leonor Castellanos Gasca Fecha: 24 de octubre de 2006

Referente(s) Muestra Línea Empaque

	FORMATO Ficha de Producto	CODIGO: FORASD 08 FECHA: 2004 06 04		
		VERSION: 1	Página 1 de 2	

Subgerencia de Desarrollo - Centro de Diseño para la Artesanía y las Pymes

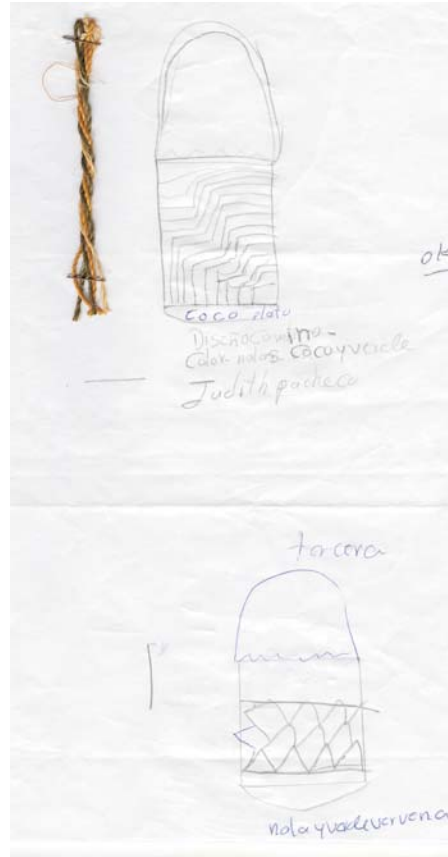



Pieza: Mochila No.009	Artesano:
Nombre: Diseño Camino	Grupo: Comunidad Indigena Kankuama
Oficio: Tejeduria	Departamento: Cesar
Tecnica: Tejido tradicional	Ciudad:
Materia Prima: Fique	Localidad/vereda: La Mina
Certificado Hecho a Mano Si <input type="checkbox"/> No <input checked="" type="checkbox"/>	Resguardo:

Dimensiones Generales: Tercera		Produccion mes:
Largo de gaza: 90 (cm)	Diametro Chipire: 34(cm)	Precio en Bogota:
Ancho (cm)	Peso (gr)	Unitario \$35.000
Alto: 36 (cm)	Color: verde,coco,ocre,terracota	Por mayor \$30.000

Observaciones:

Responsable: D.T. Nydia leonor Castellanos Gasca Fecha: 24 de octubre de 2006 Responsable: D.T. Nydia leonor

Referente(s) Muestra Línea Empaque

	FORMATO Ficha de Producto	CODIGO: FORASD 08		
		FECHA: 2004 06 04		
		VERSION: 1	Página 1 de 2	

Subgerencia de Desarrollo - Centro de Diseño para la Artesanía y las Pymes

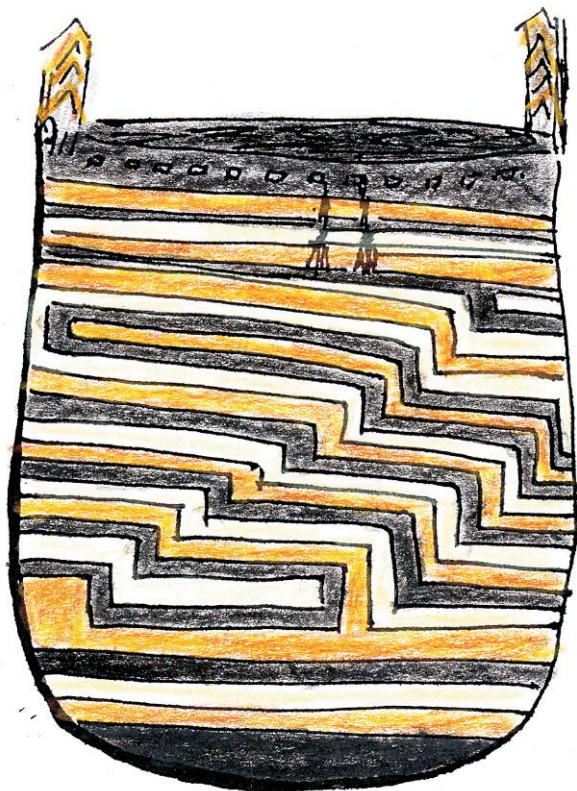



Pieza: Mochila No.010	Artesano: Elodia Martinez
Nombre: Diseño Camino	Grupo: Comunidad Indigena Kankuama
Oficio: Tejeduria	Departamento: Cesar
Tecnica: Tejido tradicional	Ciudad:
Materia Prima: Fique	Localidad/vereda: Atanquez
Certificado Hecho a Mano Si <input type="checkbox"/> No <input checked="" type="checkbox"/>	Resguardo:

Dimensiones Generales: Tercera		Produccion mes:
Largo de gaza: 90 (cm)	Diametro Chipire: 34 (cm)	Precio en Bogota:
Ancho (cm)	Peso (gr)	Unitario \$35.000
Alto: 36 (cm)	Color: rojo, ocre, verde.	Por mayor \$30.000

Observaciones:

Responsable: D.T. Nydia leonor Castellanos Gasca Fecha: 24 de octubre de 2006

Referente(s) Muestra Línea Empaque

	FORMATO Ficha de Producto	CODIGO: FORASD 08		
		FECHA: 2004 06 04	VERSION: 1	

Subgerencia de Desarrollo - Centro de Diseño para la Artesanía y las Pymes

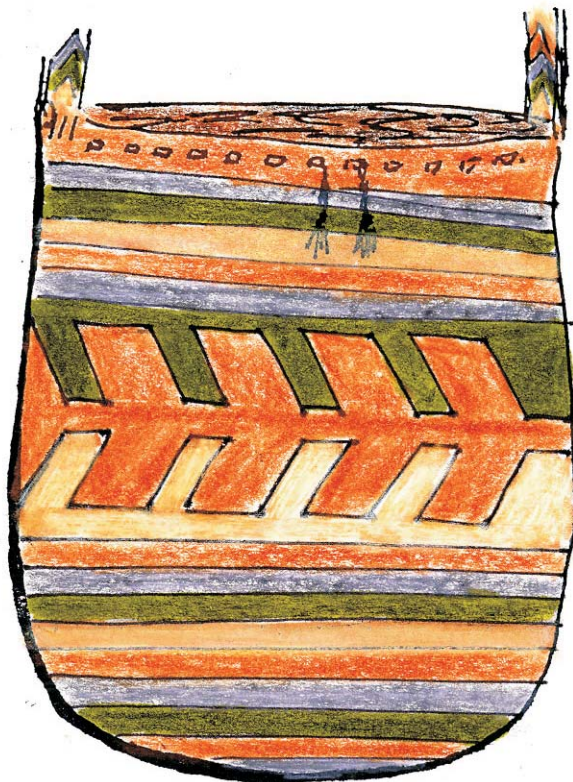

Pieza: Mochila No.011	Artesano:
Nombre: Diseño Ramo encerrado.	Grupo: Comunidad Indígena Kankuama
Oficio Tejeduría:	Departamento: Cesar
Técnica: Tejido tradicional	Ciudad:
Materia Prima: Fique	Localidad/vereda: La Mina
Certificado Hecho a Mano Si <input type="checkbox"/> No <input checked="" type="checkbox"/>	Resguardo:

Dimensiones Generales: Semitercera		Producción mes:
Largo de gaza: 90 (cm)	Dímetro Chipire: 30 (cm)	Precio en Bogotá:
Ancho (cm)	Peso (gr)	Unitario \$30.000
Alto: 32 (cm)	Color: gris, ocre, verde, coco.	Por mayor \$25.000

Observaciones:

Responsable: D.T. Nydia leonor Castellanos Gasca Fecha: 24 de octubre de 2006

Referente(s) Muestra Línea Empaque



FORMATO

Ficha de Producto

CODIGO: FORASD 08

FECHA: 2004 06 04

VERSION: 1

Página 1 de 2



Subgerencia de Desarrollo - Centro de Diseño para la Artesanía y las Pymes



Pieza: Mochila No.012	Artesano: Zunilda Pacheco
Nombre: Diseño Ramo	Grupo: Comunidad Indígena Kankuama
Oficio: Tejeduría	Departamento: Cesar
Técnica: Tejido tradicional	Ciudad:
Materia Prima: Fique	Localidad/vereda: Guatapurí
Certificado Hecho a Mano Si <input type="checkbox"/> No <input checked="" type="checkbox"/>	Resguardo:

Dimensiones Generales: Tercera		Producción mes:
Largo de gaza: 90 (cm)	Dímetro Chipire: 34 (cm)	Precio en Bogotá:
Ancho (cm)	Peso (gr)	Unitario \$35.000
Alto: 36 (cm)	Color: verde, coco, café.	Por mayor \$30.000

Observaciones:

Responsable: D.T. Nydia leonor Castellanos Gasca Fecha: 24 de octubre de 2006

Referente(s) Muestra Línea Empaque



FORMATO

**Ficha de
Producto**

CODIGO: FORASD 08

FECHA: 2004 06 04

VERSION: 1

Página 1 de 2



Subgerencia de Desarrollo - Centro de Diseño para la Artesanía y las Pymes

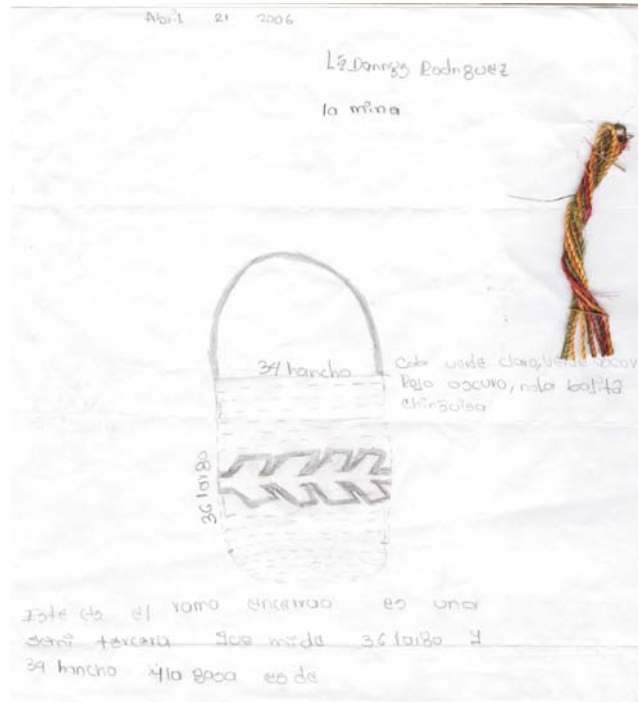
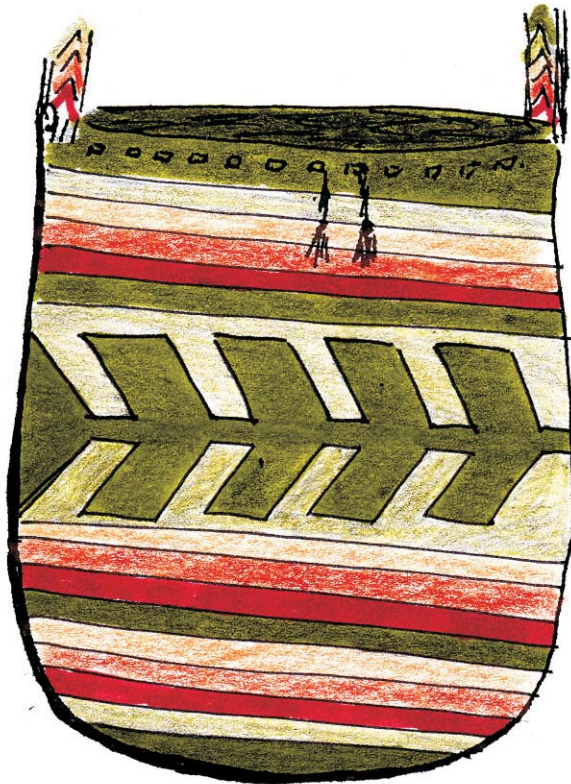



Pieza: Mochila No.013	Artesano: Liz Dannys Rodriguez
Nombre: Diseño Ramo	Grupo: Comunidad Indigena Kankuama
Oficio: Tejeduria	Departamento: Cesar
Tecnica: Tejido tradicional	Ciudad:
Materia Prima: Fique	Localidad/vereda: La Mina
Certificado Hecho a Mano Si <input type="checkbox"/> No <input checked="" type="checkbox"/>	Resguardo:

Dimensiones Generales: Tercera		Produccion mes:
Largo de gaza: 90 (cm)	Diametro Chipire: 34 (cm)	Precio en Bogota:
Ancho (cm)	Peso (gr)	Unitario \$35.000
Alto: 36 (cm)	Color: verdes, rojo, ocre.	Por mayor \$30.000

Observaciones:

Responsable: D.T. Nydia leonor Castellanos Gasca Fecha: 24 de octubre de 2006

Referente(s) Muestra Línea Empaque

	FORMATO Ficha de Producto	CODIGO: FORASD 08		
		FECHA: 2004 06 04	VERSION: 1	

Subgerencia de Desarrollo - Centro de Diseño para la Artesanía y las Pymes





Pieza: Mochila No 014.	Artesano: Entibia Mendoza
Nombre: Diseño Ramo	Grupo: Comunidad Indigena Kankuama
Oficio: Tejeduria	Departamento: Cesar
Tecnica: Tejido tradicional	Ciudad:
Materia Prima: Fique	Localidad/vereda: Las Flores
Certificado Hecho a Mano Si <input type="checkbox"/> No <input checked="" type="checkbox"/>	Resguardo:

Dimensiones Generales: Carguera		Produccion mes:
Largo de gaza: 100 (cm)	Diametro Chipire: 38 (cm)	Precio en Bogota:
Ancho (cm)	Peso (gr)	Unitario \$45.000
Alto: 40 (cm)	Color: rojo, verde, ocre.	Por mayor \$40.000

Observaciones:

Responsable: D.T. Nydia leonor Castellanos Gasca Fecha: 24 de octubre de 2006

Referente(s) Muestra Línea Empaque

	FORMATO Ficha de Producto	CODIGO: FORASD 08 FECHA: 2004 06 04		
		VERSION: 1	Página 1 de 2	

Subgerencia de Desarrollo - Centro de Diseño para la Artesanía y las Pymes





Pieza: Mochila No. 015	Artesano: Dineth Pacheco
Nombre: Diseño Ramo	Grupo: Comunidad Indigen Kankuama
Oficio Tejeduria	Departamento: Cesar
Tecnica: Tejido tradicional	Ciudad:
Materia Prima: Fique	Localidad/vereda: La Mina y Mojao
Certificado Hecho a Mano Si <input type="checkbox"/> No <input checked="" type="checkbox"/>	Resguardo:

Dimensiones Generales:		Produccion mes:
Largo (cm)	Diametro (cm)	Precio en Bogota:
Ancho (cm)	Peso (gr)	Unitario \$45.000 \$30.000
Alto (cm)	Color: rojo, verde, gris y blanco	Por mayor \$40.000 \$25.000

Observaciones:	
Carguera: Diametro Chipire: 38 cms	Semitercera: Diametro Chipire: 30 cms
h: 40 cms	h: 32 cms
Largo de gaza: 100 cms	Largo de Gaza: 90 cms

Responsable: D.T. Nydia leonor Castellanos Gasca Fecha: 24 de octubre de 2006

Referente(s) Muestra Línea Empaque

	FORMATO Ficha de Producto	CODIGO: FORASD 08 FECHA: 2004 06 04		 SERVICIO NACIONAL DE APRENDIZAJE Colombia
		VERSION: 1	Página 1 de 2	

Subgerencia de Desarrollo - Centro de Diseño para la Artesanía y las Pymes

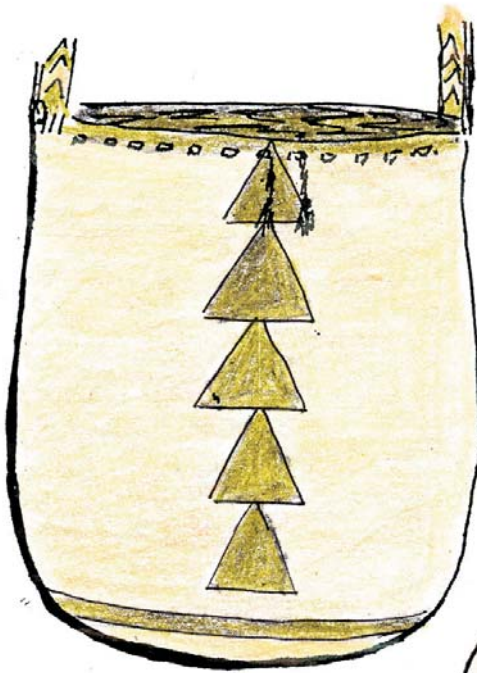



Pieza: Mochila no.016	Artesano: Indira Milena Montiola Montero
Nombre: Diseño Cordillera	Grupo: Comunidad Indígena Kankuama
Oficio:Tejeduría	Departamento:Cesar
Técnica: Tejido tradicional	Ciudad:
Materia Prima: Fique	Localidad/vereda: Chemesquemena
Certificado Hecho a Mano Si <input type="checkbox"/> No <input checked="" type="checkbox"/>	Resguardo:

Dimensiones Generales: Susugao		Produccion mes:
Largo de gaza: 90 (cm)	Diametro Chipire: 20(cm)	Precio en Bogota:
Ancho (cm)	Peso (gr)	Unitario \$23.000
Alto: 22 (cm)	Color: coco y verde.	Por mayor \$18.000

Observaciones:

Responsable: D.T. Nydia leonor Castellanos Gasca Fecha: 24 de octubre de 2006

Referente(s) Muestra Línea Empaque

	FORMATO Ficha de Producto	CODIGO: FORASD 08		
		FECHA: 2004 06 04		
		VERSION: 1	Página 1 de 2	

Subgerencia de Desarrollo - Centro de Diseño para la Artesanía y las Pymes

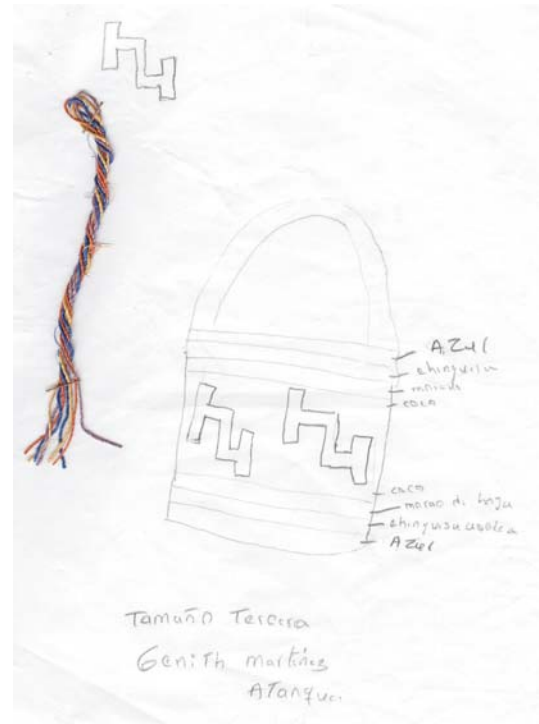
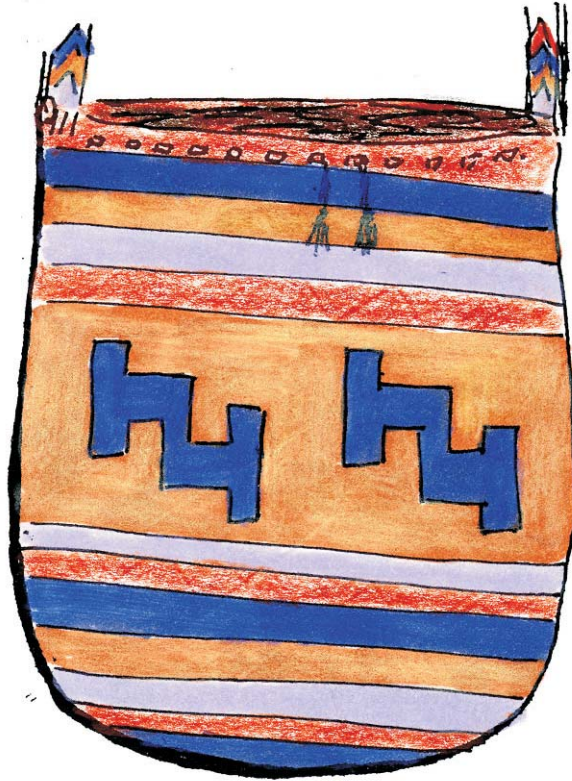

Pieza: Mochila No.017	Artesano: Genith Martinez
Nombre: Diseño Cambiro Volteado	Grupo: Comunidad Indigena Kankuama
Oficio: Tejeduria	Departamento: Cesar
Tecnica: Tejido tradicional	Ciudad:
Materia Prima: Fique	Localidad/vereda: Atanquez
Certificado Hecho a Mano Si <input type="checkbox"/> No <input checked="" type="checkbox"/>	Resguardo:

Dimensiones Generales: Tercera		Produccion mes:
Largode gaza: 90(cm)	Diametro Chipire: 34 (cm)	Precio en Bogota:
Ancho (cm)	Peso (gr)	Unitario \$35.000
Alto: 36 (cm)	Color: azul, ocre, morado, coco.	Por mayor \$30.000

Observaciones:

Responsable: D.T. Nydia leonor Castellanos Gasca Fecha: 24 de octubre de 2006

Referente(s) Muestra Línea Empaque



FORMATO

Ficha de Producto

CODIGO: FORASD 08

FECHA: 2004 06 04

VERSION: 1

Página 1 de 2



Subgerencia de Desarrollo - Centro de Diseño para la Artesanía y las Pymes





Pieza: Mochila No.018	Artesano: Aura Montero
Nombre: Diseño Lata Montañas	Grupo: Comunidad Indígena Kankuama
Oficio:Tejeduría	Departamento: Cesar
Técnica: Tejido Tradicional	Ciudad:
Materia Prima: Fique	Localidad/vereda: Atanquez y Rancho de la Golla
Certificado Hecho a Mano Si <input type="checkbox"/> No <input checked="" type="checkbox"/>	Resguardo:

Dimensiones Generales:		Producción mes:
Largo (cm)	Dímetro (cm)	Precio en Bogotá:
Ancho (cm)	Peso (gr)	Unitario \$45.000 \$30.000
Alto (cm)	Color: verde, coco, ocre	Por mayor \$40.000 \$25.000

Observaciones:	
Carguera: Dímetro Chipire: 38 cms	Semitercera: Dímetro Chipire: 30 cms
h: 40 cms	h: 32 cms
Largo de gaza: 100 cms	Largo de gaza: 90 cms.

Responsable: D.T. Nydia leonor Castellanos Gasca Fecha: 24 de octubre de 2006

Referente(s) Muestra Línea Empaque

	FORMATO Ficha de Producto	CODIGO: FORASD 08 FECHA: 2004 06 04		
		VERSION: 1	Página 1 de 2	

Subgerencia de Desarrollo - Centro de Diseño para la Artesanía y las Pymes

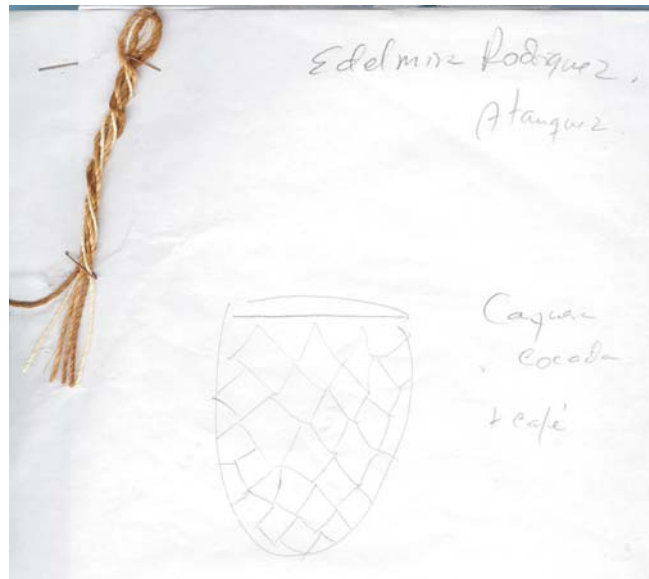
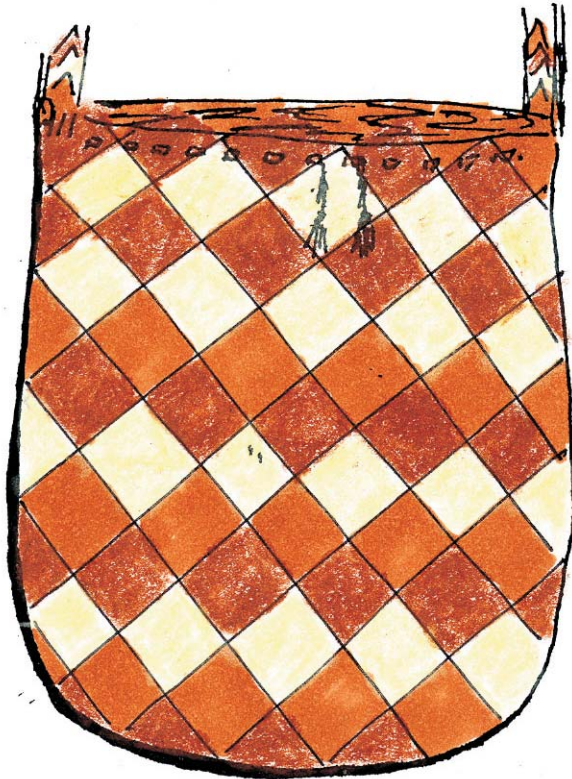



Pieza: Mochila No.019	Artesano: Edelmira Rodriguez
Nombre: Diseño Cocoda	Grupo: Comunidad Indigena Kankuama
Oficio: Tejeduria	Departamento: Cesar
Tecnica: Tejido Tradicional	Ciudad:
Materia Prima: Fique	Localidad/vereda: Atanquez y Rancho de la Goya
Certificado Hecho a Mano Si <input type="checkbox"/> No <input checked="" type="checkbox"/>	Resguardo:

Dimensiones Generales:		Produccion mes:
Largo (cm)	Diametro (cm)	Precio en Bogota:
Ancho (cm)	Peso (gr)	Unitario \$45.000 \$35.000
Alto (cm)	Color: ocre, coco, blanco.	Por mayor \$40.000 \$30.000

Observaciones:	
Carguera: Diametro Chipire: 38 cms	Tercera: Diametro Chipire: 34 cms
h: 40 cms	h: 36 cms
Largo de gaza: 100 cms	Largo de gaza: 90 cms

Responsable: D.T. Nydia leonor Castellanos Gasca Fecha: 24 de octubre de 2006

Referente(s) Muestra Línea Empaque

	FORMATO Ficha de Producto	CODIGO: FORASD 08 FECHA: 2004 06 04		
		VERSION: 1	Página 1 de 2	

Subgerencia de Desarrollo - Centro de Diseño para la Artesanía y las Pymes





Pieza: Mochila No 020	Artesano: Sonia Carrillo
Nombre: Diseño Lata	Grupo: Comunidad Indígena Kankuama
Oficio: Tejeduría	Departamento: Cesar
Técnica: Tejido tradicional	Ciudad:
Materia Prima: Fique	Localidad/vereda: Atanquez, La Mina y Las Flores
Certificado Hecho a Mano Si <input type="checkbox"/> No <input checked="" type="checkbox"/>	Resguardo:

Dimensiones Generales: Tercera		Producción mes:
Largo de gaza: 90(cm)	Díametro Chipire: 34(cm)	Precio en Bogotá:
Ancho (cm)	Peso (gr)	Unitario \$40.000
Alto: 36 (cm)	Color: verde, coco, ocre.	Por mayor \$35.000

Observaciones:

Responsable: D.T. Nydia leonor Castellanos Gasca Fecha: 24 de octubre de 2006

Referente(s) Muestra Línea Empaque

	FORMATO Ficha de Producto	CODIGO: FORASD 08 FECHA: 2004 06 04		
		VERSION: 1	Página 1 de 2	

Subgerencia de Desarrollo - Centro de Diseño para la Artesanía y las Pymes

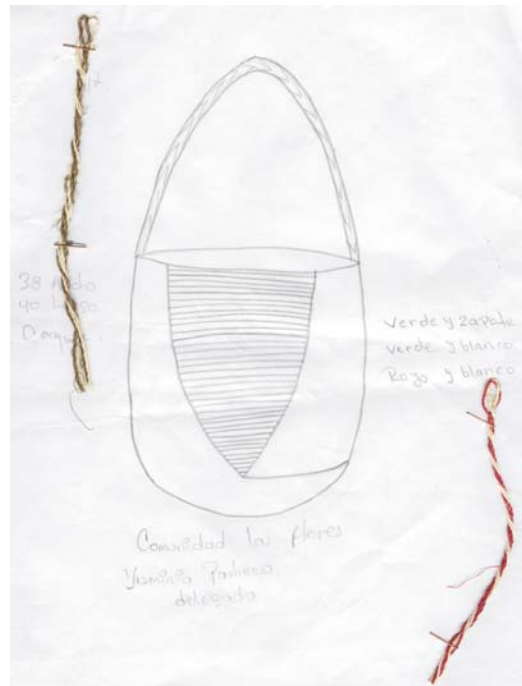
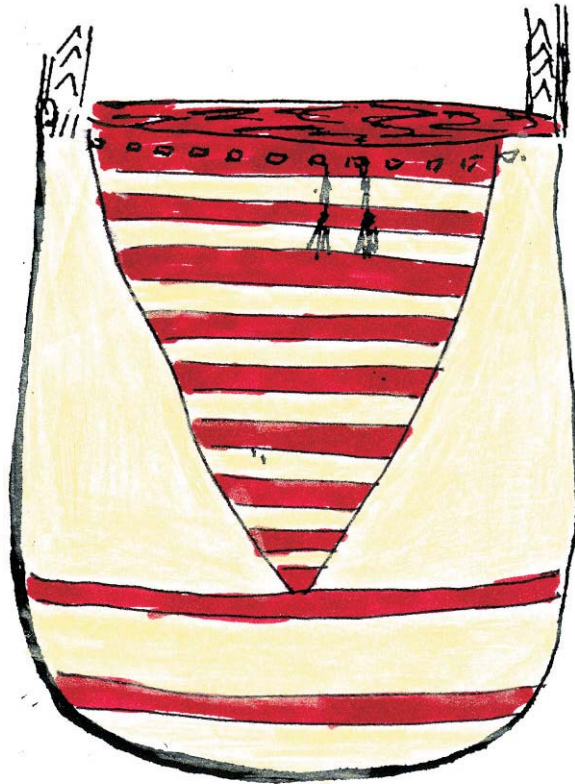

Pieza: Mochila No. 021	Artesano: Yisminia Pacheco
Nombre: Diseño Costilla	Grupo: Comunidad Indígena Kankuama
Oficio: Tejeduría	Departamento: Cesar
Técnica: Tejido tradicional	Ciudad:
Materia Prima: Fique	Localidad/vereda: Las Flores
Certificado Hecho a Mano Si <input type="checkbox"/> No <input checked="" type="checkbox"/>	Resguardo:

Dimensiones Generales: Carquera		Produccion mes:
Largo de gaza: 100 (cm)	Diametro Chipire: 38 (cm)	Precio en Bogota:
Ancho (cm)	Peso (gr)	Unitario \$45.000
Alto: 40 (cm)	Color: rojo y blanco	Por mayor \$40.000

Observaciones:

Responsable: D.T. Nydia leonor Castellanos Gasca Fecha: 24 de octubre de 2006

Referente(s) Muestra Línea Empaque

	FORMATO Ficha de Producto	CODIGO: FORASD 08 FECHA: 2004 06 04		
		VERSION: 1	Página 1 de 2	

Subgerencia de Desarrollo - Centro de Diseño para la Artesanía y las Pymes



- Diseño: La rana
 - colores: coco, verde military rojo brasil

- Tamaño: Tercera (34x36cm)

Aura Corzo - Ataquez

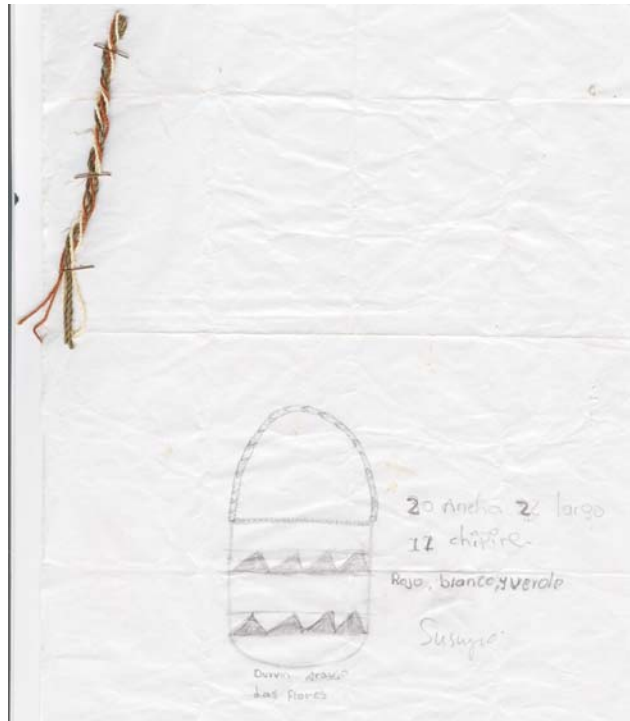

20 Ancho 2 largo
 12 chipire

Rojo, blanco y verde

Susyo

Dama - Ataquez
 las Flores



Pieza: Mochila No .022	Artesano: Aura Corzo
Nombre: Diseño La Rana	Grupo: Comunidad Indigena Kankuama
Oficio: Tejeduria	Departamento: Cesar
Tecnica: Tejido tradicional	Ciudad:
Materia Prima: Fique	Localidad/vereda: Ataquez
Certificado Hecho a Mano Si <input type="checkbox"/> No <input checked="" type="checkbox"/>	Resguardo:

Dimensiones Generales: Tercera		Produccion mes:
Largo de gaza: 90 (cm)	Diametro Chipire: 34 (cm)	Precio en Bogota:
Ancho (cm)	Peso (gr)	Unitario \$35.000
Alto: 36 (cm)	Color: coco, verde y rojo.	Por mayor \$30.000

Observaciones:

Responsable: D.T. Nydia leonor Castellanos Gasca Fecha: 24 de octubre de 2006

Referente(s) Muestra Línea Empaque

	FORMATO Ficha de Producto	CODIGO: FORASD 08		
		FECHA: 2004 06 04		
		VERSION: 1	Página 1 de 2	

Subgerencia de Desarrollo - Centro de Diseño para la Artesanía y las Pymes

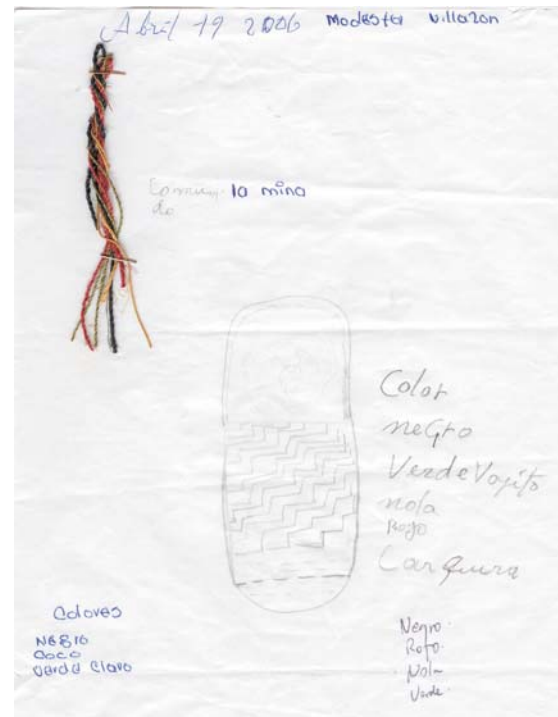

Pieza: Mochila no. 023	Artresano: Modesta Villazón
Nombre: Diseño Camino	Grupo:
Oficio: Tejeduría	Comunidad Indígena Kankuama
Técnica: Lazada	Departamento: Cesar
Materia Prima: Fique	Ciudad:
Certificado Hecho a Mano Si <input type="checkbox"/> No <input checked="" type="checkbox"/>	Resguardo: La Mina

Dimensiones Generales: Carguera		Produccion mes:
Carguera Largo (cm)	Diametro Chipire (cm) 38	Precio en Bogota:
Ancho (cm)	Peso (gr)	Unitario \$45.000
Alto (cm) 40	Color : negro, nola, rojo y verde claro	Por mayor \$40.000

Observaciones:

Responsable: D.T. Nydia leonor Castellanos Gasca Fecha: 24 de octubre de 2006

Referente(s) Muestra Línea Empaque



FORMATO
**Ficha de
Dibujo y Planos
Técnicos**

CODIGO: FORASD 07

FECHA: 2004 06 04

VERSION 1

Página 1 de 2



Subgerencia de Desarrollo - Centro de Diseño para la Artesanía y las Pymes

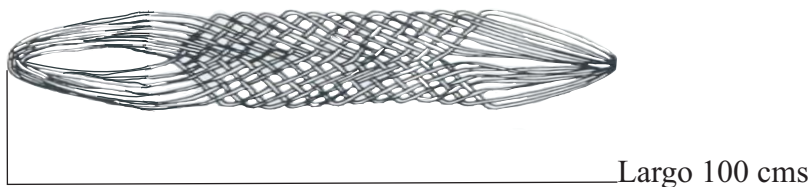
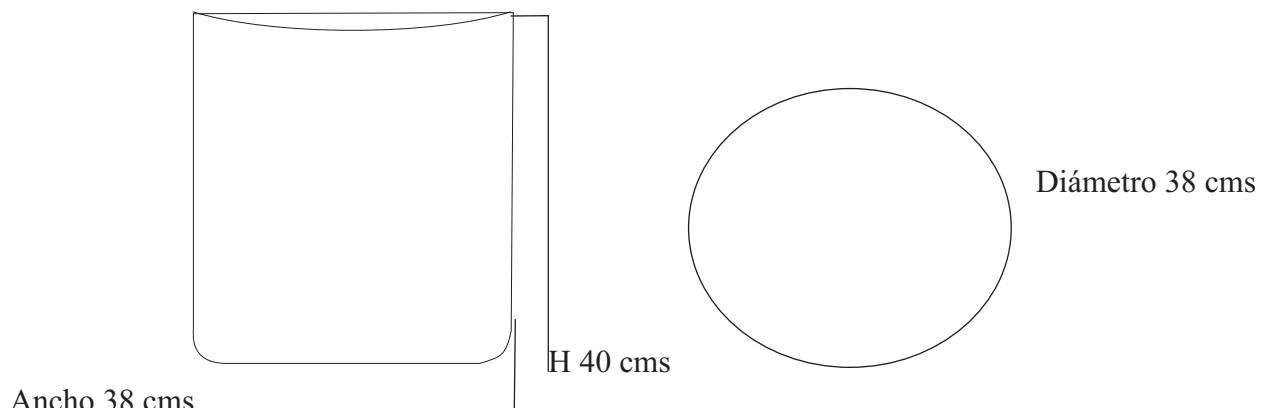

Pieza: Mochila	Línea: Mochilas Atanqueras	ESC. (Cm): PL.
Nombre: Mochila Atanquera	Referencia: Carguera	
Oficio: Tejeduría	Materia Prima: fique	
Técnica: lazada con aguja capotera		

<p>Proceso de Producción: se inicia el chipire con una lazada, girando el hilo a la derecha y aumentando los crecidos en cada vuelta hasta obtener el tamaño deseado, teniendo en cuenta el diseño para el manejo de los colores. Cuando se tiene el chipire o base de la mochila, se inicia el cuerpo de la mochila subiendo en forma circular y manteniendo el ancho parejo, igualmente se debe tener en cuenta el diseño para el manejo del color y la puntada programada, se remata con la puntada boquita doble. La gaza se elabora con el mismo material del cuerpo de la mochila</p> <p>A partir de un urdido de argollas fija en una estaca o en el dedo gordo del pie, repartidas en 2 Secciones , una en la mano derecha y otra en la izquierda, creando el cruce a través del cual Pasará la trama o argolla central, empacando el tejido y rotando sobre si misma creando un ocho Que se abre para tramar las dos secciones de urdimbre hasta llegar al orillo. Se une al cuerpo por medio de un pequeño tejido plano en forma de ocho.</p> <p>Responsable: M.T Nydia Leonor Castellanos Gasca Fecha: 24 de octubre de 2006</p>

Observaciones:

Referente(s)

Muestra
 Línea
 Empaque



FORMATO

**Ficha de
Dibujo y Planos
Técnicos**

CODIGO: FORASD 07

FECHA: 2004 06 04

VERSION 1

Página 1 de 2



Subgerencia de Desarrollo - Centro de Diseño para la Artesanía y las Pymes

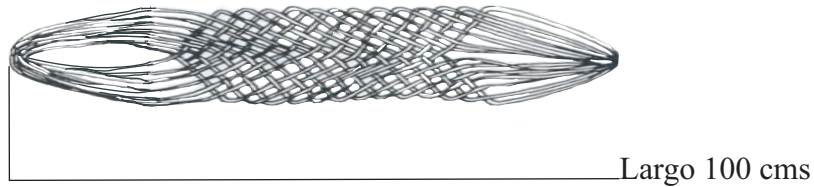
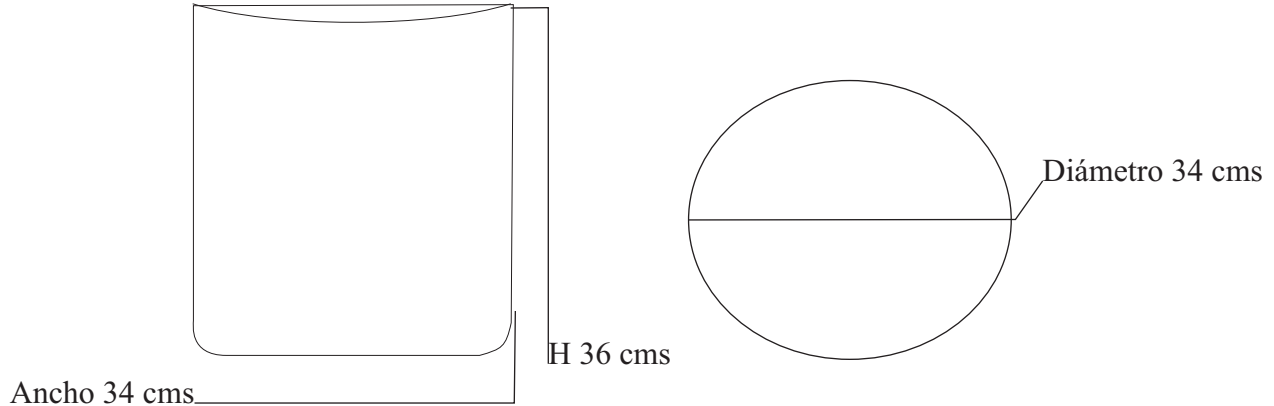

Pieza: Mochila	Línea: Mochilas Atanqueras	ESC. (Cm):	PL.
Nombre: Mochila Atanquera	Referencia: Tercera		
Oficio: Tejeduría	Materia Prima: fique		
Técnica: lazada con aguja capotera			

<p>Proceso de Producción: se inicia el chipire con una lazada, girando el hilo a la derecha y aumentando los crecidos en cada vuelta hasta obtener el tamaño deseado, teniendo en cuenta el diseño para el manejo de los colores. Cuando se tiene el chipire o base de la mochila, se inicia el cuerpo de la mochila subiendo en forma circular y manteniendo el ancho parejo, igualmente se debe tener en cuenta el diseño para el manejo del color y la puntada programada, se remata con la puntada boquita doble. La gaza se elabora con el mismo material del cuerpo de la mochila</p> <p>A partir de un urdido de argollas fija en una estaca o en el dedo gordo del pie, repartidas en 2 Secciones , una en la mano derecha y otra en la izquierda, creando el cruce a través del cual Pasará la trama o argolla central, empacando el tejido y rotando sobre si misma creando un ocho Que se abre para tramar las dos secciones de urdimbre hasta llegar al orillo. Se une al cuerpo por medio de un pequeño tejido plano en forma de ocho.</p> <p>Responsable: M.T Nydia Leonor Castellanos Gasca Fecha: 24 de octubre de 2006</p>

Observaciones:

Referente(s)





FORMATO
Ficha de Dibujo y Planos Técnicos

CODIGO: FORASD 07

FECHA: 2004 06 04

VERSION 1

Página 1 de 2



Subgerencia de Desarrollo - Centro de Diseño para la Artesanía y las Pymes

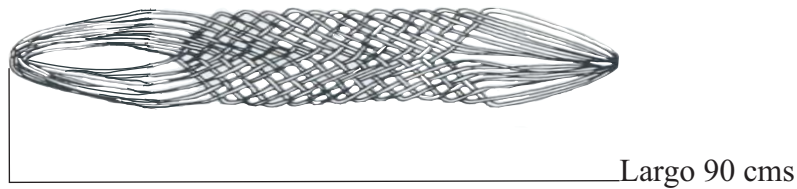
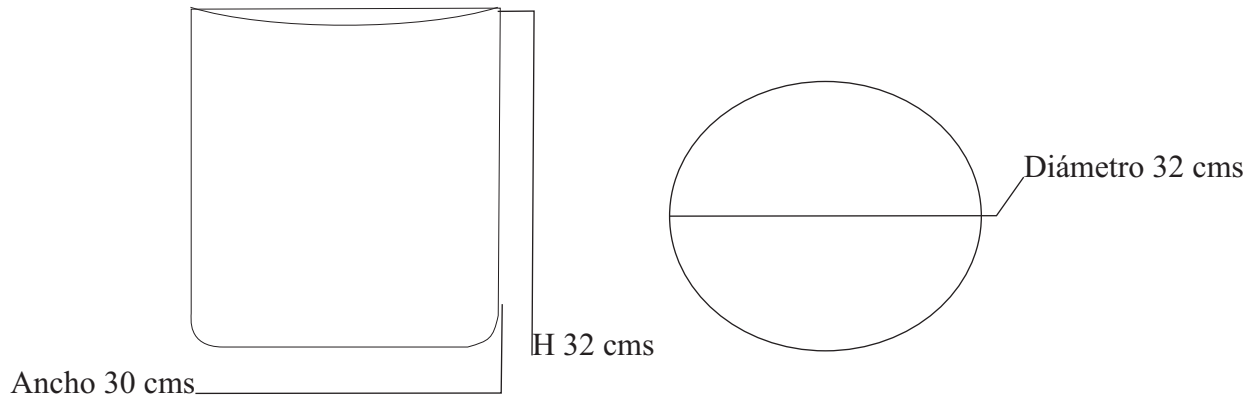

Pieza: Mochila	Línea: Mochilas Atanqueras	ESC. (Cm):	PL.
Nombre: Mochila Atanquera	Referencia: Semitercera		
Oficio: Tejeduría	Materia Prima: fique		
Técnica: lazada con aguja capotera			

Proceso de Producción: se inicia el chipire con una lazada, girando el hilo a la derecha y aumentando los crecidos en cada vuelta hasta obtener el tamaño deseado, teniendo en cuenta el diseño para el manejo de los colores. Cuando se tiene el chipire o base de la mochila, se inicia el cuerpo de la mochila subiendo en forma circular y manteniendo el ancho parejo, igualmente se debe tener en cuenta el diseño para el manejo del color y la puntada programada, se remata con la puntada boquita doble. La gaza se elabora con el mismo material del cuerpo de la mochila



A partir de un urdido de argollas fija en una estaca o en el dedo gordo del pie, repartidas en 2 Secciones , una en la mano derecha y otra en la izquierda, creando el cruce a través del cual Pasará la trama o argolla central, empacando el tejido y rotando sobre si misma creando un ocho Que se abre para tramar las dos secciones de urdimbre hasta llegar al orillo. Se une al cuerpo por medio de un pequeño tejido plano en forma de ocho.

Responsable: M.T Nydia Leonor Castellanos Gasca Fecha: 24 de octubre de 2006

Observaciones:

Referente(s)



	FORMATO Ficha de Dibujo y Planos Técnicos	CODIGO: FORASD 07 FECHA: 2004 06 04		
		VERSION 1	Página 1 de 2	

Subgerencia de Desarrollo - Centro de Diseño para la Artesanía y las Pymes

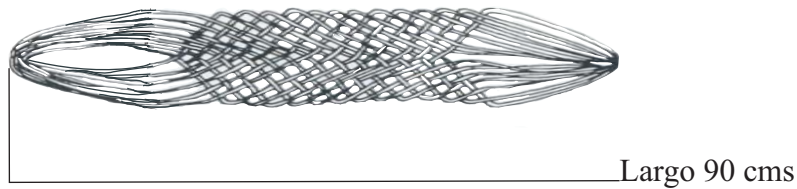
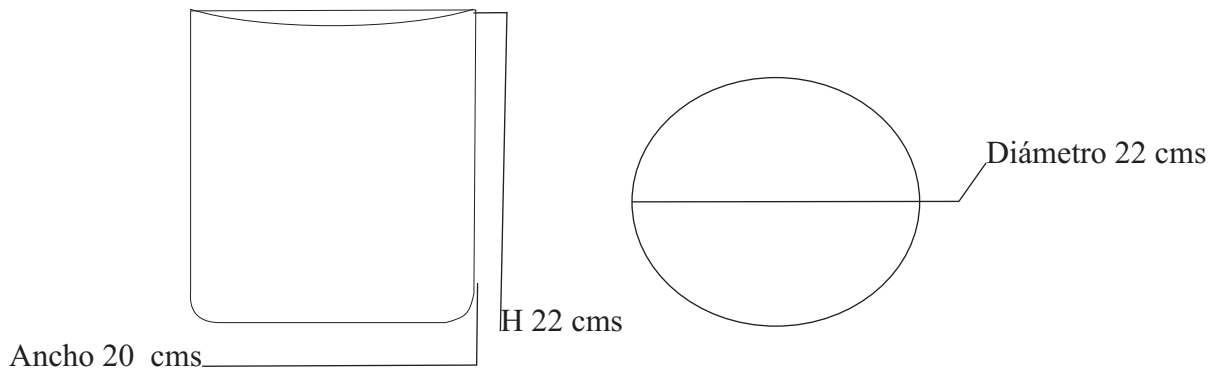

Pieza: Mochila	Línea: Mochilas Atanqueras	ESC. (Cm):	PL.
Nombre: Mochila Atanquera	Referencia: Susugao		
Oficio: Tejeduría	Materia Prima: fique		
Técnica: lazada con aguja capotera			

<p>Proceso de Producción: se inicia el chipire con una lazada, girando el hilo a la derecha y aumentando los crecidos en cada vuelta hasta obtener el tamaño deseado, teniendo en cuenta el diseño para el manejo de los colores. Cuando se tiene el chipire o base de la mochila, se inicia el cuerpo de la mochila subiendo en forma circular y manteniendo el ancho parejo, igualmente se debe tener en cuenta el diseño para el manejo del color y la puntada programada, se remata con la puntada boquita doble. La gaza se elabora con el mismo material del cuerpo de la mochila</p> <p>A partir de un urdido de argollas fija en una estaca o en el dedo gordo del pie, repartidas en 2 Secciones , una en la mano derecha y otra en la izquierda, creando el cruce a través del cual Pasará la trama o argolla central, empacando el tejido y rotando sobre si misma creando un ocho Que se abre para tramar las dos secciones de urdimbre hasta llegar al orillo. Se une al cuerpo por medio de un pequeño tejido plano en forma de ocho.</p> <p>Responsable: M.T Nydia Leonor Castellanos Gasca Fecha: 24 de octubre de 2006</p>
--

Observaciones:

Referente(s)

- Muestra
 Línea
 Empaque



FORMATO
Ficha de Dibujo y Planos Técnicos

CODIGO: FORASD 07

FECHA: 2004 06 04

VERSION 1

Página 1 de 2



Subgerencia de Desarrollo - Centro de Diseño para la Artesanía y las Pymes

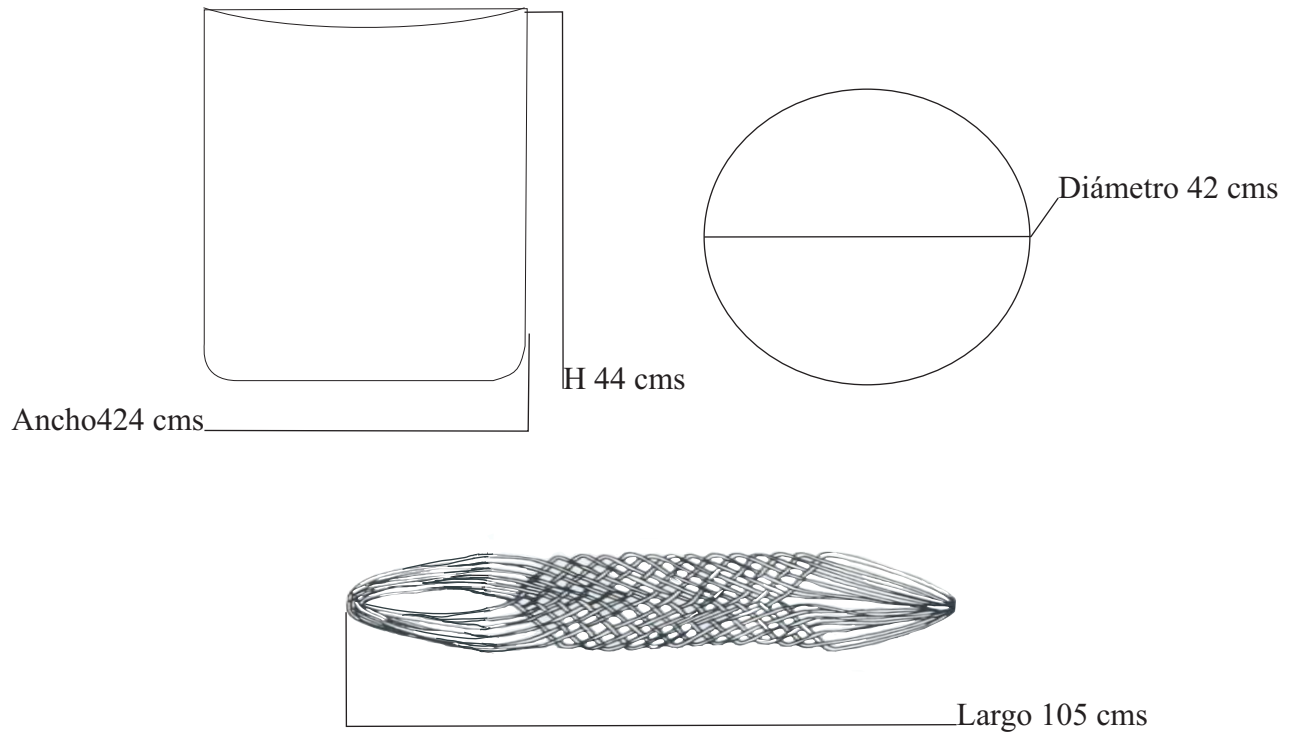

Pieza: Mochila	Línea: Mochilas Atanqueras	ESC. (Cm):	PL.
Nombre: Mochila Atanquera	Referencia: Mochilón		
Oficio: Tejeduría	Materia Prima: fique		
Técnica: lazada con aguja capotera			

Proceso de Producción: se inicia el chipire con una lazada, girando el hilo a la derecha y aumentando los crecidos en cada vuelta hasta obtener el tamaño deseado, teniendo en cuenta el diseño para el manejo de los colores. Cuando se tiene el chipire o base de la mochila, se inicia el cuerpo de la mochila subiendo en forma circular y manteniendo el ancho parejo, igualmente se debe tener en cuenta el diseño para el manejo del color y la puntada programada, se remata con la puntada boquita doble. La gaza se elabora con el mismo material del cuerpo de la mochila

A partir de un urdido de argollas fija en una estaca o en el dedo gordo del pie, repartidas en 2 Secciones , una en la mano derecha y otra en la izquierda, creando el cruce a través del cual Pasará la trama o argolla central, empacando el tejido y rotando sobre si misma creando un ocho Que se abre para tramar las dos secciones de urdimbre hasta llegar al orillo. Se une al cuerpo por medio de un pequeño tejido plano en forma de ocho.

Responsable: M.T Nydia Leonor Castellanos Gasca Fecha: 24 de octubre de 2006

Observaciones:

Referente(s)





Mochila Fique

Material: Fique y cuero

Técnica: Tejido con aguja
Marroquinería

Comunidad: Indígena Kankuama
Atanquez, Cesar
Bogotá, D.C.

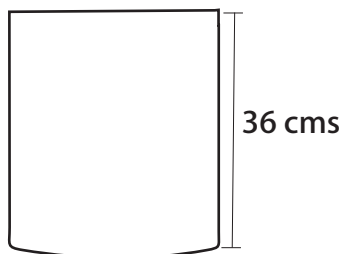

Chipire Ø34 cms

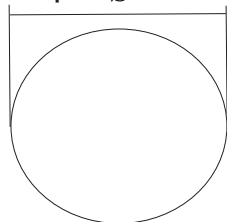

Gaza 110 cms

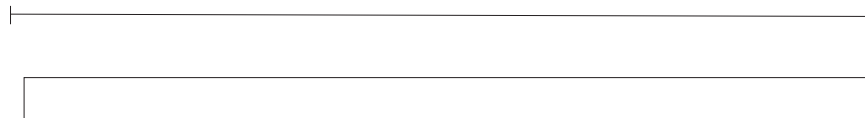

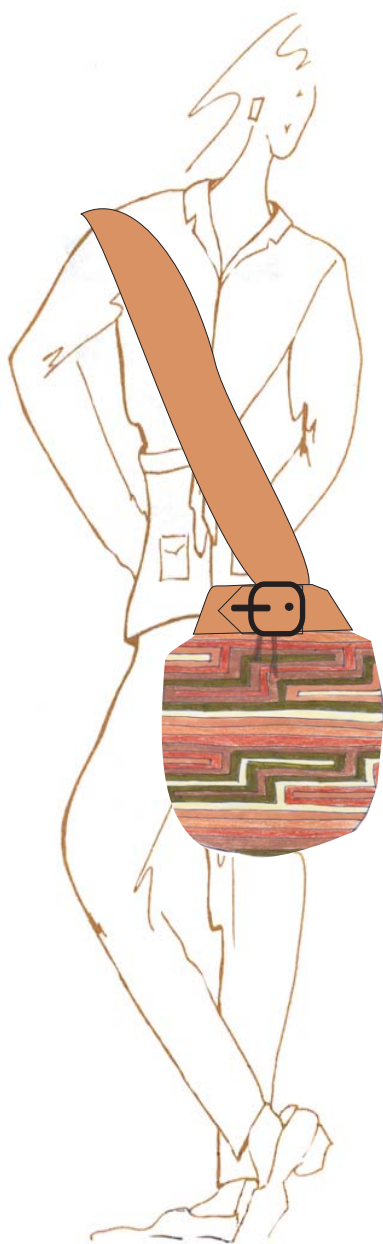

Mochila Fique

Material: Fique y cuero

**Técnica: Tejido de aguja
Marroquinería**

**Comunidad: Indígena Kankuama
Atanquez, Cesar
Bogotá, D.C.**

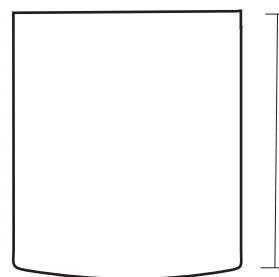

40 cms

Chipire Ø36 cms

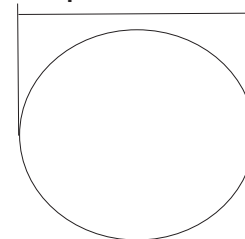

Borde 115 cms

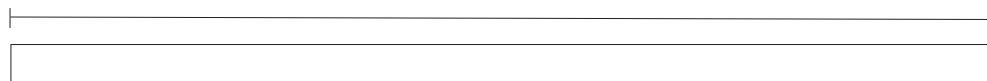

7 cms

Gaza 130 cms



5 cms

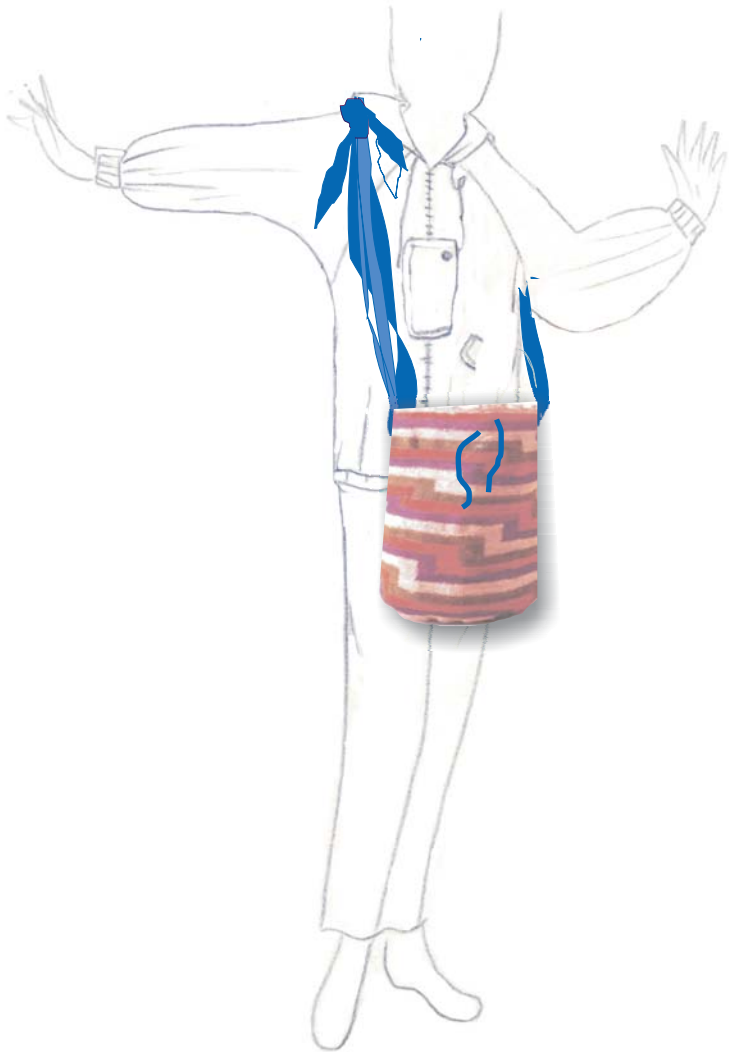

Mochila Fique

Material: Fique y telas polialgodón o denim

Técnica: Tejido con aguja
Marroquinería

Comunidad: Indígena Kankuama
Atanquez, Cesar
Santa Rosa de Lima, Bogotá, D.C.

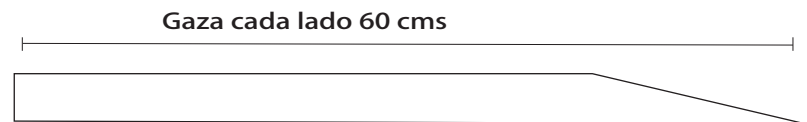
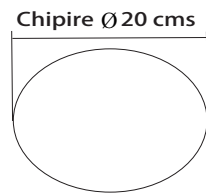
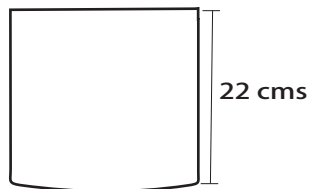



Bot ó n en cacho

Chipire Ø4 cms

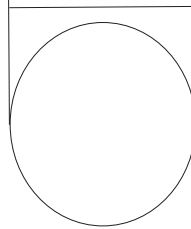

Gaza 110 cms



Mochila Fique

Material: Fique y cuero

T écnica: Tejido con aguja
Marroquiner ía

Comunidad: Ind ígena Kankuama
Atanquez, Cesar
Bogotá, D.C.



Mochila Fique

Material: Fique y cuero

**Técnica: Tejido con aguja
Marroquinería**

**Comunidad: Indígena Kankuama
Atanquez, Cesar
Bogotá, D.C.**

Chipire Ø4 cms

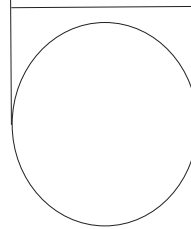

Contorno 200 cms

