



Corporación para
el Desarrollo de
las Microempresas

**ARTESANÍAS DE COLOMBIA S.A.
CONVENIO
SENA
FONDO MIXTO DE CULTURA
CÓRDOBA**

ASESORIA EN DISEÑO, RESCATE, PROPUESTA DE
EMPAQUE Y MARQUILLA, MANEJO DEL HORNO EN SAN
SEBASTIAN DE URABA, LORICA Y MOMIL, CORDOBA

CLARA INÉS FIERRO JENSEN
CUADERNO DE DISEÑO

SANTAFÉ DE BOGOTÁ 1998



ARTESANÍAS DE COLOMBIA S.A.
MINISTERIO DE DESARROLLO ECONOMICO

CECILIA DUQUE DUQUE
GERENTE GENERAL

LUIS JAIRO CARRILLO
SUBGERENTE DE DESARROLLO

MARÍA GABRIELA CORRADINE
COORDINADORA REGIONAL
ATLANTICO

LYDA DEL CARMEN DÍAZ
COORDINADORA DE LA UNIDAD
DE DISEÑO

CLARA INÉS FIERRO JENSEN
RESPONSABLE DEL PROYECTO

SANTAFÉ DE BOGOTÁ 1998

TABLA DE CONTENIDO

PRIMER CAPITULO

- **REGIÓN ATLANTICO**
 - √ **SAN SEBASTIÁN , MOMIL**

INTRODUCCIÓN.

1. ANTECEDENTES:

- ✓ Asesorías técnicas y en diseño prestadas por ARTESANÍAS DE COLOMBIA, S.A., San Sebastián,
- ✓ Diagnóstico, en el municipio de Momil.

2. PROPUESTA DE DISEÑO.

SAN SEBASTIÁN

(A) LÍNEA DE DISEÑO

- ✓ DESCRIPCIÓN
- ✓ SUSTENTACIÓN
- ✓ FICHAS TÉCNICAS

(B) HORNO

- √ DIAGNÓSTICO
- ✓ PLAN PARA EL MANEJO DEL HORNO

3. RESCATE

MOMIL

- ✓ DESCRIPCIÓN
- ✓ FICHAS TÉCNICAS

4. PRODUCCIÓN.

SAN SEBASTIÁN

- ✓ PROCESO DE PRODUCCIÓN
- ✓ CAPACIDAD Y COSTOS DE PRODUCCIÓN

MOMIL

- ✓ PROCESO DE PRODUCCIÓN
- ✓ CAPACIDAD Y COSTOS DE PRODUCCIÓN

5. COMERCIALIZACIÓN

SAN SEBASTIÁN

- ✓ MERCADO SUGERIDO
- ✓ PROPUESTA DE EMBALAJE
- ✓ PROPUESTA DE EMPAQUE
- ✓ PROPUESTA DE TRANSPORTE
- ✓ FICHAS TÉCNICAS

MOMIL

- ✓ MERCADO SUGERIDO
- ✓ PROPUESTA DE MARCA, ETIQUETAS Y SELLOS DE IDENTIDAD
- ✓ FICHAS TÉCNICAS

CONCLUSIONES

SAN SEBASTIÁN
MOMIL

OBSERVACIONES Y RECOMENDACIONES

SAN SEBASTIÁN
MOMIL

CRÉDITOS

ANEXOS

SEGUNDO CAPITULO

- **SANTAFÉ DE BOGOTÁ**
 - ✓ **USME**

INTRODUCCION:

Este informe contiene los resultados arrojados en las asesorías y en la propuesta de una línea de diseño a la comunidad de artesanos de San Sebastián de Urabá en Córdoba como también sobre un diagnóstico del horno que actualmente está funcionando dentro de la comunidad y la propuesta de un empaque y el sistema de embalaje de los productos que se diseñaron dentro de esta línea de diseño.

También se presenta el informe del rescate en el municipio de Momil, de las réplicas de la cultura Zenú con la técnica del envejecimiento que en esa comunidad se vienen trabajando desde hace varios años, pero sin ninguna información ni asesorías en la técnica ni en la interpretación y conocimiento de la cultura, de donde proceden. Igualmente se presenta el desarrollo del diseño de la marquilla que se llevó como propuesta a los artesanos y el diseño de la misma, realizada al regreso para la certificación de las piezas ya asesoradas.

La asesoría contó con los apoyos siguientes: El convenio con el **“Fondo Mixto de Cultura de Córdoba”** y su representante el Sr. ROGER SERPA, el Dr. JESUS EDUARDO MANZUR, director de la **“Casa De La Cultura”** de LORICA, de la Alcaldía de **MOMIL** y su Alcalde, Dr. JUAN FRANCISCO SOCARRÁS, con la **“Asociación de Artesanos de San Sebastián”**, con la Asociación de Artesanos de **MOMIL**, **“ASOARMO”** y la comunidad de artesanos del Barrio San Antonio también de **MOMIL**.

1. ANTECEDENTES:

En Noviembre de 1989 en San Sebastián de Uraba, se prestó asesoría técnica en el mejoramiento de pastas, en engobes de baja temperatura y se preparó un recubrimiento de protección a los hornos de leña existentes. Se anotó entonces, la necesidad de hornos de más temperatura adecuada para la quema de las piezas de alfarería de gran tamaño muy bien elaboradas y decoradas con calados y relieves en materas y en vasijas, que elaboran en la región. Estas asesorías y anotaciones, fueron realizadas por la responsable de este cuaderno de diseño y actual proyecto.

El ceramista PEDRO RAFAEL CRUZ, prestó asesoría técnica y en diseño, a la comunidad de San Sebastián, en Noviembre de 1996 y en Abril de 1997. En esas asesorías presentó la propuesta de diseño de la vajilla "**Coca**", diseñada sobre la gallineta Coca que los ha identificado como un sello de la comunidad artesanal y que es muy representada en alcancías, figuras y miniaturas. En la asesoría técnica, dejó instalado el horno a gas y las especificaciones correspondientes al manejo y la localización del mismo, como también lo referente a una construcción para la protección y resguardo del horno a gas y un depósito para las piezas listas para la quema y para los bizcochos.

En la Unidad de Diseño, la propuesta de la "Vajilla COCA", no fue aprobada por fallas en la forma y en la decoración.

En el municipio de Momil, se hizo un diagnóstico en el año de 1986 por la diseñadora: NELLY E. GIRALDO DAZA, en el cual se anotó las relaciones socioculturales de la comunidad y una descripción detallada del oficio de la técnica del envejecimiento.

2. PROPUESTA DE DISEÑO:

(A) LÍNEA DE DISEÑO

✓ DESCRIPCIÓN

Para San Sebastián, se propuso la "**Línea Jardín**", en dos tipos de diseño:

- ◆ Matera Pila.
- ◆ Matera Rodillo.

Cada tipo de diseño, esta compuesto por cinco (5) elementos de nueve (9) piezas

◆ **MATERA PILA:**

- Matera Pila pequeña:
1- matera, 1- columna
- Matera Pila mediana:
1- matera, 1- columna
- Matera Pila grande:
1- matera 1- columna
- Lámpara Pila Jardín:
base 1- pantalla
- Aplique bombillo de pared

◆ **MATERA RODILLO:**

- Matera rodillo pequeña:
1-matera 1. Columna
- Matera Rodillo mediana:
1- matera 1- columna
- Matera Rodillo grande:
1. matera 1- columna
- Lámpara Rodillo Jardín:
1. base 1- pantalla
- Aplique Bombillo de Pared

Uno de los artículos que esta comunidad elabora, son las materas caladas sobre bases igualmente caladas con dibujos de flores y arabescos, dando la impresión de una pila de agua. Sobre esta matera se creo la "**Línea Jardín**" y también dio el nombre a la "**Matera Pila**", con rediseños en los dibujos de los calados por dibujos precolombinos de la cultura Zenú, que es la de sus ancestros.

El diseño de la "**Matera Rodillo**", se basó en el "Rodillo Precolombino", de la cultura ZENÚ. Este diseño presenta unas formas cilíndricas, de líneas muy modernas, que la hacen muy actual. Una de las características del rediseño de ambos tipos de diseño, es el sistema de ensamblaje de las piezas, que facilitan el embalaje y la quema en el horno.

✓ SUSTENTACIÓN

Esta “**Línea Jardín**” se escogió para la comunidad de artesanos de San Sebastián, como propuesta de diseño de las establecidas en la Unidad de Diseño, dentro de las tendencias: “Ambientes”, considerando los conocimientos adquiridos en la asesoría anotada en el título; “ANTECEDENTES”.

Para facilitar el envío de los prototipos y después de los pedidos de los productos, se creó el sistema de ensamblaje que llevó a diseñar este empaque para proteger las piezas, evitar el ocupar mucho espacio y el que estas lleguen rotas a su destino, ocasionando perdidas que desvalorizan el producto.

Con esta asesoría en diseño, al proponer el rediseño de los dibujos de los calados, se pretende que los artesanos de San Sebastián tengan una conciencia de su identidad cultural, como también dar solución al problema del transporte de las piezas fuera de la localidad, al proponer el diseño del empaque.



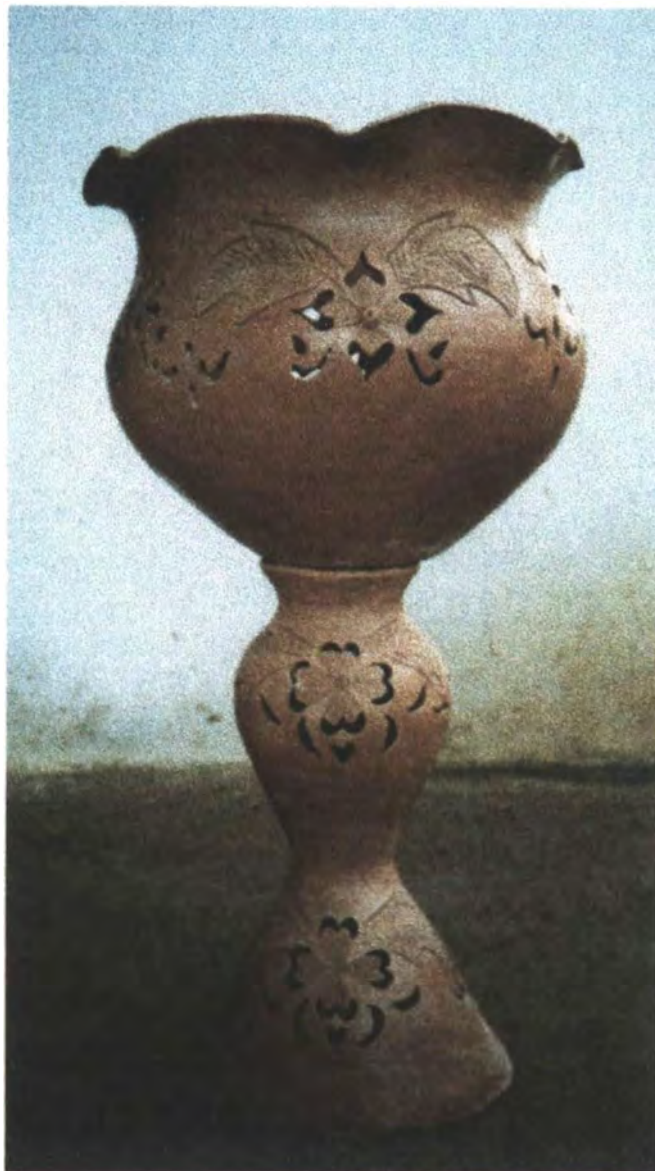

PIEZA:	MATERA CALADA	LÍNEA:		ARTESANO:	ANA GABRIELA GUERRA
NOMBRE:	MATERA	REFERENCIA:		DEPARTAMENTO:	CÓRDOBA
OFICIO:	ALFARERÍA	LARGO(cm): ANCHO(cm): ALTO(cm):	46-36	CIUDAD/MUNICIPIO:	LORICA
TÉCNICA:	MODELADO A MANO	DIÁMETRO(cm):	32-15-22	LOCALIDAD/VEREDA/	SAN SEBASTIÁN
RECURSO NATURAL:	ARCILLA	COLOR:		RESGUARDO:	
MATERIA PRIMA:	PASTA CERÁMICA	CERTIFICADO HECHO A MANO:	Sí <input checked="" type="checkbox"/> No <input type="checkbox"/>	TIPO DE POBLACIÓN:	RURAL

MERCADO OBJETIVO:	COSTO	PRECIO
PRODUCCIÓN/MES:	UNITARIO:	UNITARIO:
EMPAQUE:	P. MAYOR:	P. MAYOR:
EMBALAJE:	EMPAQUE:	EMPAQUE:

OBSERVACIONES: **Sobre esta matera se creo la linea jardin, se le cambio los dibujos por diseños de la cultura ZENU y la forma para poderla ensamblar para el emblaie.**

RESPONSABLE: **CLARA INES FIERRO JENSEN** FECHA: **Agosto de 1998**

SISTEMA DE REFERENCIA **2337001** TIPO DE FICHA: REFERENTE(S) MUESTRA LÍNEA EMPAQUE



Vista- S.

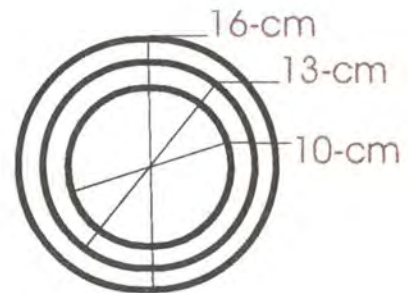
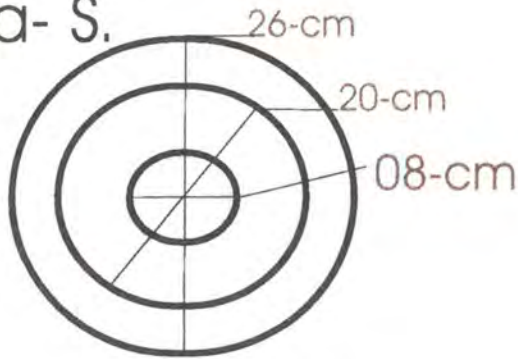

Vista-Fr.



Dibujo



PIEZA: MATERA PILA . PEQUEÑA	REFERENCIA:	Esc.(cm): 1:00 PL. 8 /14
NOMBRE: MATERA PILA	LÍNEA: AMBIENTE JARDÍN	
OFICIO: AL FARERÍA	RECURSO NATURAL: ARCILLA	
TÉCNICA: MODELADO A MANO Y CALADO	MATERIA PRIMA: PASTA CERÁMICA	

PROCESO DE PRODUCCIÓN: Se modela a mano con la técnica del rollo, bruñida, y decorada con calados, dibujos incisos y relieves.
Después de un 60% de secamiento, se procede a copiar el dibujos, proporcionalmente al espacio y al tamaño de la pieza.
Las dimensiones de cada pieza es proporcional para que se puedan ensamblar las columnas de las materas dentro de la base de la lámpara y las materia pequeña dentro de la mediana, la mediana dentro de la grande. para lograr el sistema de embalaje.

OBSERVACIONES: Estas materas y la lámpara como el aplique se pueden vender separadas del grupo.

RESPONSABLE: CLARA INÉS FIERRO JENSEN FECHA: Agosto de 1998



vista s.

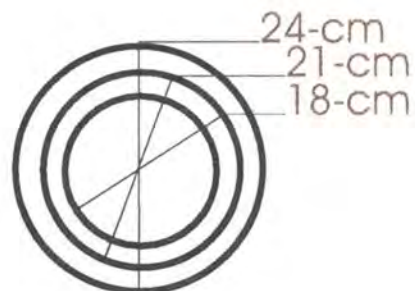
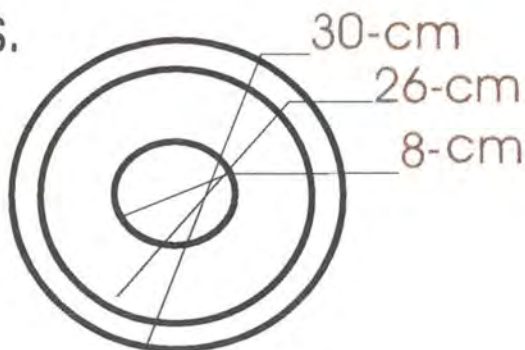

vista fr.

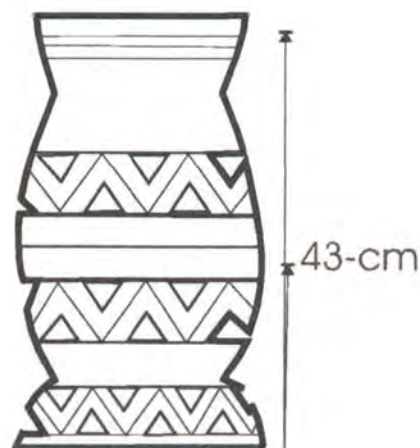
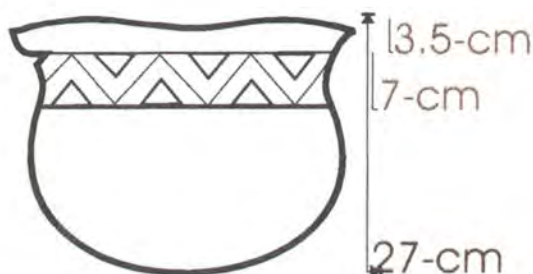

Dibujo



PIEZA: MATERA PILA .MEDIANA	REFERENCIA:	ESC.(cm): 1:00 PL. 9 /14
NOMBRE: MATERA PILA	LÍNEA: AMBIENTE JARDÍN	
OFICIO: ALFARERÍA	RECURSO NATURAL: ARCILLA	
TÉCNICA: MODELADO A MANO Y CALADO	MATERIA PRIMA: PASTA CERÁMICA	

PROCESO DE PRODUCCIÓN: Se modela a mano con la técnica del rollo, bruñida, y decorada con calados, dibujos incisos y relieves.

Después de un 60% de secamiento, se procede a copiar el dibujos, proporcionalmente al espacio y al tamaño de la pieza.

Las dimensiones de cada pieza es proporcional para que se puedan ensamblar las columnas de las materas dentro de la base de la lámpara y las materia pequeña dentro de la mediana, la mediana dentro de la grande. para lograr el sistema de embalaje.

OBSERVACIONES: Estas materas y la lámpara como el aplique se pueden vender separadas del grupo

RESPONSABLE: CLARA INÉS FIERRO JENSEN FECHA: Agosto de 1998

SISTEMA DE REF. 233712 CÓDIGO DE REGIÓN 0223001 REFERENTE(S) PROPUESTA MUESTRA EMPAQUE

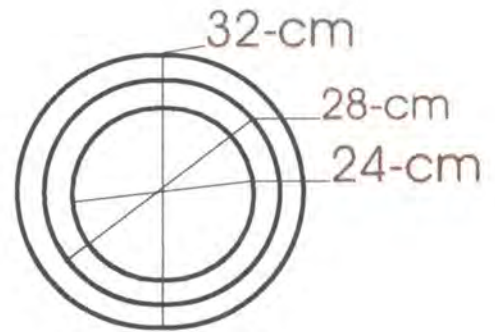
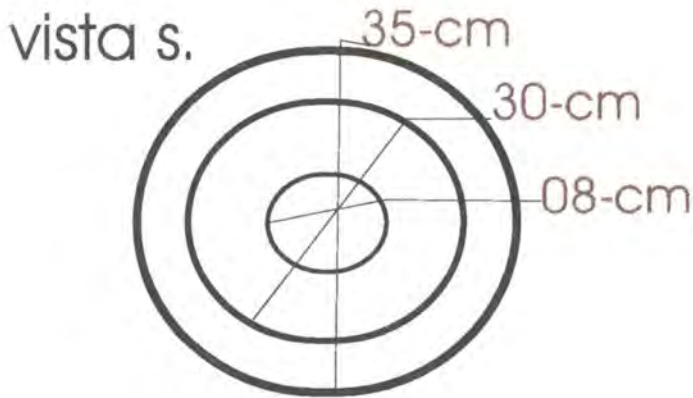

Vista-Fr.

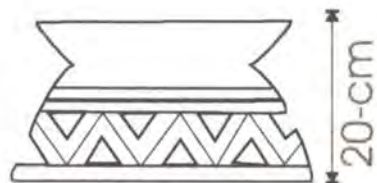
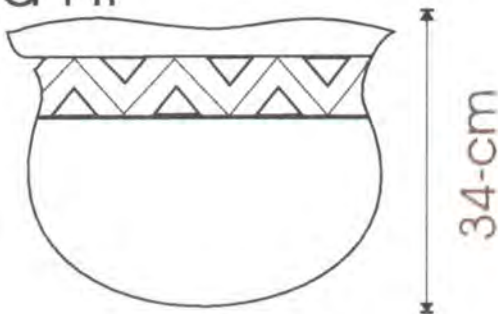

Dibujo



PIEZA:	MATERA PILA .GRANDE	REFERENCIA:	ESC.(cm): 1:00 PL. 10 /14
NOMBRE:	MATERA PILA	LÍNEA:	AMBIENTE JARDÍN
OFICIO:	ALFARERÍA	RECURSO NATURAL:	ARCILLA
TÉCNICA:	MODELADO A MANO Y CALADO	MATERIA PRIMA:	PASTA CERÁMICA

PROCESO DE PRODUCCIÓN: Se modela a mano con la técnica del rollo, bruñida, y decorada con calados, dibujos incisos y relieves.

Después de un 60% de secamiento, se procede a copiar el dibujos, proporcionalmente al espacio y al tamaño de la pieza.

Las dimensiones de cada pieza es proporcional para que se puedan ensamblar las columnas de las materas dentro de la base de la lámpara y las matra pequeña dentro de la mediana, la mediana dentro de la grande. para lograr el sistema de embalaje.

OBSERVACIONES: Estas materas y la lámpara como el applique se pueden vender separadas del grupo

RESPONSABLE: CLARA INÉS FIERRO JENSEN FECHA: Agosto de 1998

SISTEMA DE REF. 2337 12 CÓDIGO DE REGIÓN 0223001 REFERENTE(S) PROPUESTA MUESTRA EMPAQUE



PIEZA:	MATERA-P-PEQUEÑA	LÍNEA:	AMBIENTE-JARDÍN	ARTESANO:	ASOCIACIÓN DE ARTESANOS
NOMBRE:	MATERA PILA	REFERENCIA:		DEPARTAMENTO:	CÓRDOBA
OFICIO:	ALFARERÍA	LARGO(CM):	ANCHO(CM):	ALTO(CM):	55
TÉCNICA:	MODELADO-CALADO	DIÁMETRO(CM):	24/32	PESO(GR):	4.000
RECURSO NATURAL:	ARCILLA	COLOR:	ARCILLA NATURAL	RESGUARDO:	
MATERIA PRIMA:	PASTA CERÁMICA	CERTIFICADO	HECHO A MANO:	<input checked="" type="checkbox"/> Sí <input type="checkbox"/> No	TIPO DE POBLACIÓN:
					RURAL

MERCADO OBJETIVO:	NACIONAL Y EXPORTACIÓN EUROPA	COSTO	\$ 15.000.00	PRECIO	\$ 20.000.00
PRODUCCIÓN/MES:	CUATRO (4) JUEGOS DE 9 PIEZAS	UNITARIO:	\$ 15.000.00	UNITARIO:	\$ 20.000.00
EMPAQUE:	ACONDICIONADO PARA EL EMBALAJE	P. MAYOR:	\$ 10.000.00	P. MAYOR:	\$ 15.000.00
EMBALAJE:	SISTEMA DE ENSAMBLAJE	EMPAQUE:	\$ 3.000.00	EMPAQUE:	\$ 3.000.00

OBSERVACIONES: ESTOS PROTOTIPOS, NO CUMPLEN CON TODOS LOS REQUICITOS DEL DISEÑO, ESPECIALMENTE EN EL SISTEMA DE ENSAMBLAJE, FUERON ENVIADOS SIN EL DEBIDO CONTROL TÉCNICO NI DE ACABADOS.



RESPONSABLE: **CLARA INÉS FIERRO JENSEN** FECHA: Agosto de 1998

SISTEMA DE REFERENCIA 2 3 3 7 0 1 TIPO DE FICHA: REFERENTE(S) MUESTRA LÍNEA EMPAQUE



VISTA S.

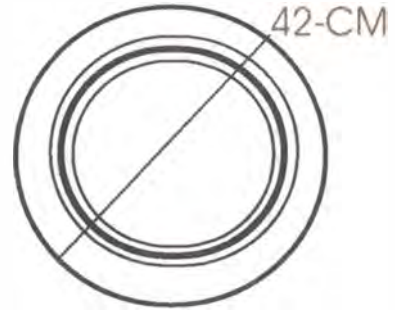
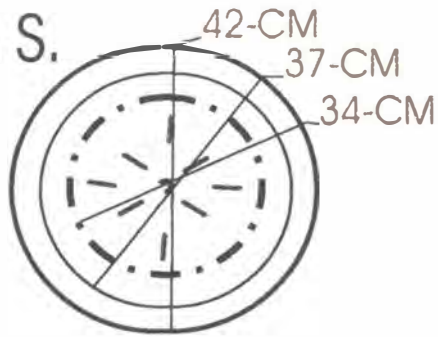

VISTA FR.

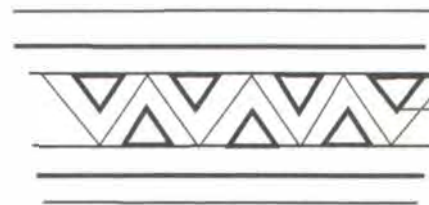

PIEZA: LÁMPARA PILA	REFERENCIA:	Esc.(cm): 1:00 PL. 11 /14
NOMBRE: MATERA PILA	LÍNEA: AMBIENTE JARDÍN	
OFICIO: AL FARERÍA	RECURSO NATURAL: ARCILLA	
TÉCNICA: MODELADO A MANO Y CALADO	MATERIA PRIMA: PASTA CERÁMICA	

PROCESO DE PRODUCCIÓN: Se modela a mano con la técnica del rollo, bruñida, y decorada con calados, dibujos incisos y relieves.
Después de un 60% de secamiento, se procede a copiar el dibujos, proporcionalmente al espacio y al tamaño de la pieza.
Las dimensiones de cada pieza es proporcional para que se puedan ensamblar las columnas de las materas dentro de la base de la lámpara y las matera pequeña dentro de la mediana, la mediana dentro de la grande. para lograr el sistema de embalaje.

OBSERVACIONES: Estas materas y la lámpara como el apliche se Pueden vender separadas del grupo
Tienen la corrección sugerida por la señora LIGIA DE WIESNER.

RESPONSABLE: CLARA INÉS FIERRO JENSEN FECHA: Agosto de 1998

SISTEMA DE REF. 2337 12 CÓDIGO DE REGIÓN 0223001 REFERENTE(S) PROPUESTA MUESTRA EMPAQUE



PIEZA:	LÁMPARA PILA	LÍNEA:	AMBIENTE-JARDÍN		ARTESANO:	ASOCIACIÓN DE ARTESANOS	
NOMBRE:	MATERA PILA	REFERENCIA:			DEPARTAMENTO:	CÓRDOBA	
OFICIO:	ALFARERÍA	LARGO(CM):	ANCHO(CM):	ALTO(CM) 20	CIUDAD/MUNICIPIO:	LORICA	
TÉCNICA:	MODELADO-CALADO	DIÁMETRO(CM):	25	PESO(GR):	10.000	LOCALIDAD/VEREDA/	SAN SEBASTIÁN
RECURSO NATURAL:	ARCILLA	COLOR:	ARCILLA NATURAL		RESGUARDO:		
MATERIA PRIMA:	PASTA CERÁMICA	CERTIFICADO	HECHO A MANO:	SÍ <input checked="" type="checkbox"/> No <input type="checkbox"/>	TIPO DE POBLACIÓN:	RURAL	

MERCADO OBJETIVO:	NACIONAL Y EXPORTACIÓN EUROPA	COSTO	\$35.000.00	PRECIO	\$45.000.00
PRODUCCIÓN/MES:	TRES (3) LÁMPARAS	UNITARIO:	\$35.000.00	UNITARIO:	\$45.000.00
EMPAQUE:	ACONDICIONADO PARA EL EMBALAJE	P. MAYOR:	\$30.000.00	P. MAYOR:	\$40.000.00
EMBALAJE:	SISTEMA DE ENSAMBLAJE	EMPAQUE:	\$15.000.00	EMPAQUE:	\$15.000.00

OBSERVACIONES: ESTOS PROTOTIPOS. NO CUMPLEN CON TODOS LOS REQUISITOS DEL DISEÑO. LA PANTALLA SE ROMPIÓ EN EL TRANSPORTE, POR QUE NO VENIA CON EL EMPAQUE



RESPONSABLE: **CLARA INÉS FIERRO JENSEN** FECHA: Agosto de 1998

SISTEMA DE REFERENCIA 2 3 3 7 0 1 TIPO DE FICHA: REFERENTE(S) MUESTRA LÍNEA EMPAQUE



vista s.

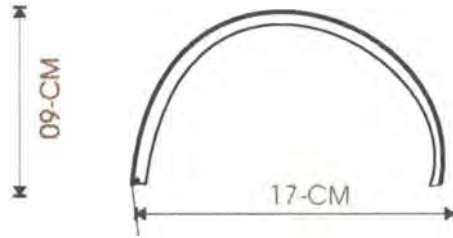
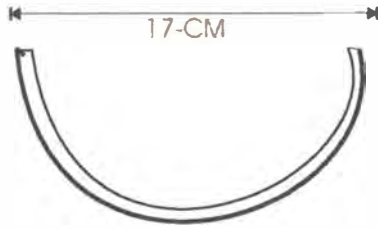

VISTA FR.

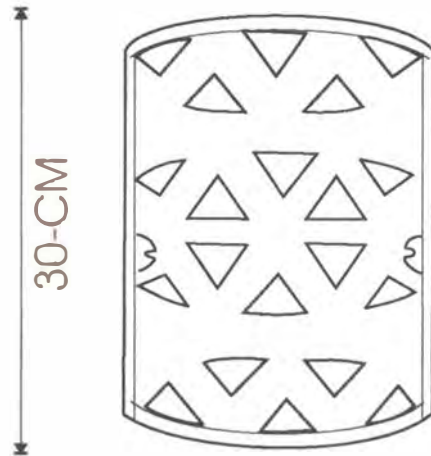
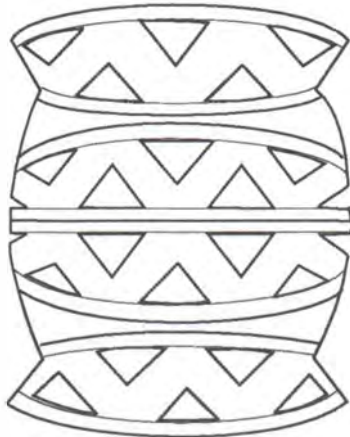

GANCHO

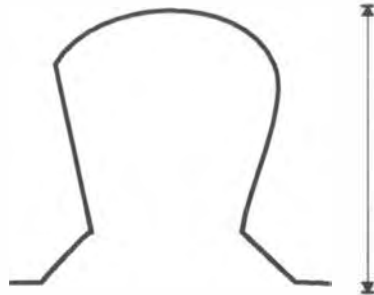

15-CM

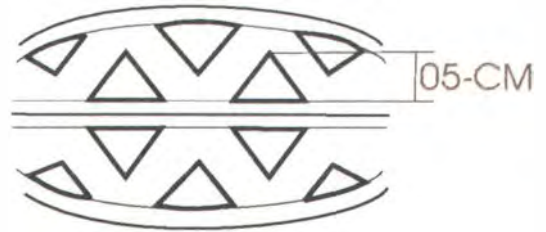

05-CM

PIEZA:	APLIQUE-PILA, PARA BOMBILLO DE PARED	REFERENCIA:	ESC.(CM): 1:00 PL. 7 / 14
NOMBRE:	MATERA PILA	LÍNEA:	AMBIENTE JARDÍN
OFICIO:	ALFARERÍA	RECURSO NATURAL:	ARCILLA
TÉCNICA:	MODELADO A MANO, CALADO	MATERIA PRIMA:	PASTA CERÁMICA

PROCESO DE PRODUCCIÓN: Se modela a mano con la técnica del rollo, bruñida, y decorada con calados, dibujos incisos y relieves.
Después de un 60% de secamiento, se procede a copiar el dibujo, proporcionalmente al espacio y al tamaño de la pieza.
Para controlar mejor la pieza, se modela un cilindro, que se corta dos o tres centímetros más de la mitad del diámetro.
El gancho se hace con alambre de 3/8 de acero inoxidable de 15-cm de largo, doblado en el centro y plegado en los extremos y en las puntas para que encaje en la cerámica

OBSERVACIONES: Estas materas y la lámpara como el aplique se pueden vender separadas del grupo

RESPONSABLE: CLARA INÉS FIERRO JENSEN FECHA: Agosto de 1998



PIEZA:	MATERA-P. GRUPO	LÍNEA:	AMBIENTE-JARDÍN	ARTESANO:	ASOCIACIÓN DE ARTESANOS
NOMBRE:	MATERA PILA	REFERENCIA:		DEPARTAMENTO:	CÓRDOBA
OFICIO:	ALFARERÍA	LARGO(CM):	ANCHO(CM):	ALTO(CM):	1 20 CIUDAD/MUNICIPIO:
TÉCNICA:	MODELADO-CALADO	DIÁMETRO(CM):	28/48	PESO(GR):	50.000 LOCALIDAD/VEREDA/
RECURSO NATURAL:	ARCILLA	COLOR:	ARCILLA NATURAL	RESGUARDO:	
MATERIA PRIMA:	PASTA CERÁMICA	CERTIFICADO	HECHO A MANO:	SÍ <input checked="" type="checkbox"/> NO <input type="checkbox"/>	TIPO DE POBLACIÓN:
					RURAL

MERCADO OBJETIVO:	NACIONAL Y EXPORTACIÓN EUROPA	COSTO	\$80.000.00	PRECIO	\$120.000.00
PRODUCCIÓN/MES:	CUATRO (4) JUEGOS DE 9 PIEZAS	UNITARIO:	\$65.000.00	UNITARIO:	\$95.000.00
EMPAQUE:	ACONDICIONADO PARA EL EMBALAJE	P. MAYOR:	\$60.000.00	P. MAYOR:	\$80.000.00
EMBALAJE:	SISTEMA DE ENSAMBLAJE	EMPAQUE:	\$15.000.00	EMPAQUE:	\$15.000.00

OBSERVACIONES: ESTOS PROTOTIPOS, NO CUMPLEN CON TODOS LOS REQUISITOS DEL DISEÑO, ESPECIALMENTE EN EL SISTEMA DE ENSAMBLAJE. FUERON ENVIADOS SIN EL DEBIDO CONTROL TÉCNICO NI DE ACABADOS.

RESPONSABLE: **CLARA INÉS FIERRO JENSEN** FECHA: Agosto de 1998

SISTEMA DE REFERENCIA 2 3 3 7 0 1 TIPO DE FICHA: REFERENTE(S) MUESTRA LÍNEA EMPAQUE



Vista S.

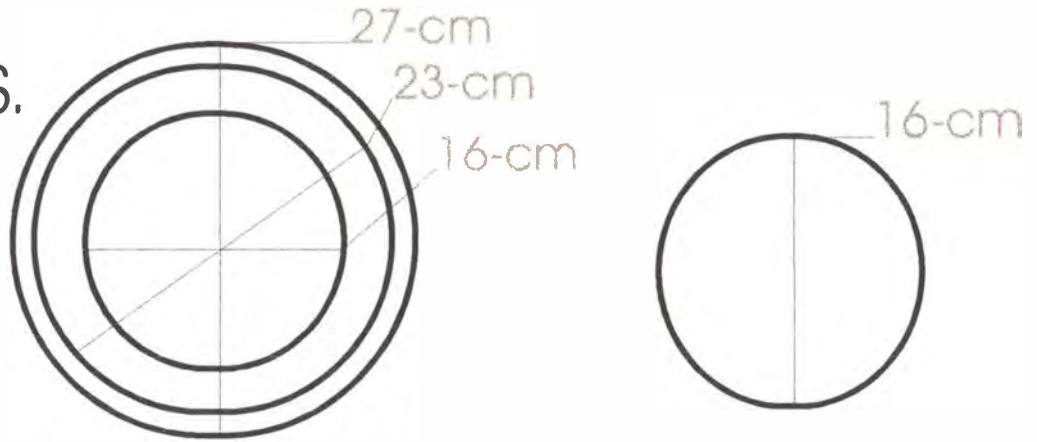

Vista-Fr.

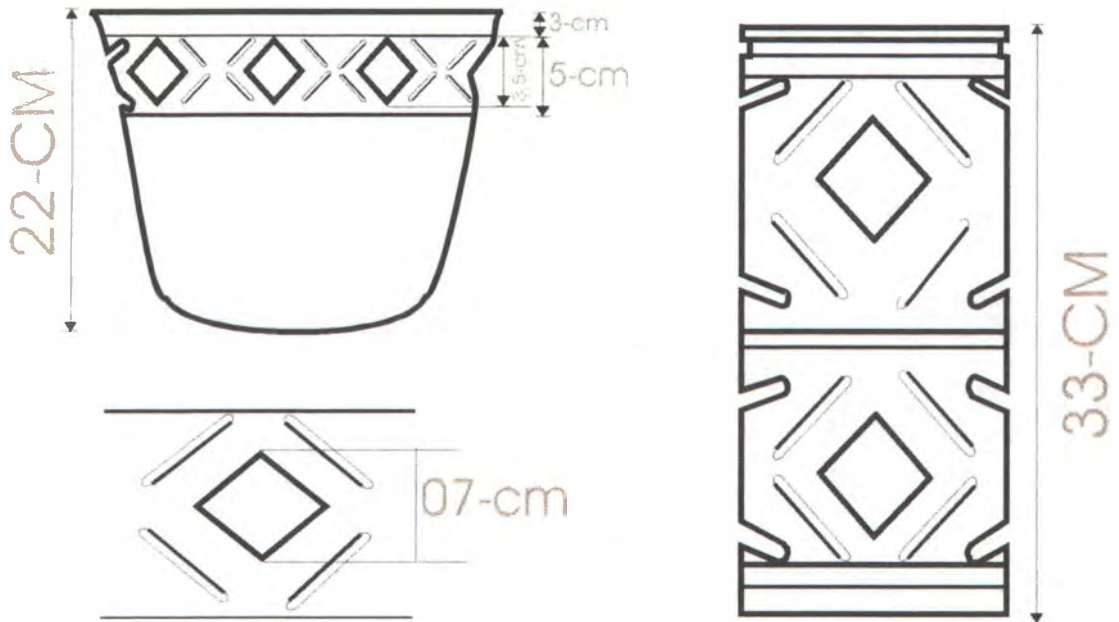

PIEZA: MATERA RODILLO . PEQUEÑA	REFERENCIA:	ESC.(CM): 1:00	PL. 3 /14
NOMBRE: MATERA RODILLO	LÍNEA: AMBIENTE JARDÍN		
OFICIO: ALFARERÍA	RECURSO NATURAL: ARCILLA		
TÉCNICA: MODELADO A MANO Y CALADO	MATERIA PRIMA: PASTA CERÁMICA		

PROCESO DE PRODUCCIÓN: Se modela a mano con la técnica del rollo, bruñida, y decorada con calados, dibujos incisos y relieves.

Después de un 60% de secamiento, se procede a copiar el dibujos, proporcionalmente al espacio y al tamaño de la pieza.

Las dimensiones de cada pieza es proporcional para que se puedan ensamblar las columnas de las materas dentro de la base de la lámpara y las matera pequeña dentro de la mediana, la mediana dentro de la grande. para lograr el sistema de embalaje.

OBSERVACIONES: Estas materas y la lámpara como el apliche se pueden vender separadas del grupo

RESPONSABLE: CLARA INÉS FIERRO JENSEN FECHA: Agosto de 1998

SISTEMA DE REF. 2337 12 CÓDIGO DE REGIÓN 0223001 REFERENTE(S) PROPUESTA MUESTRA EMPAQUE



Vista S.

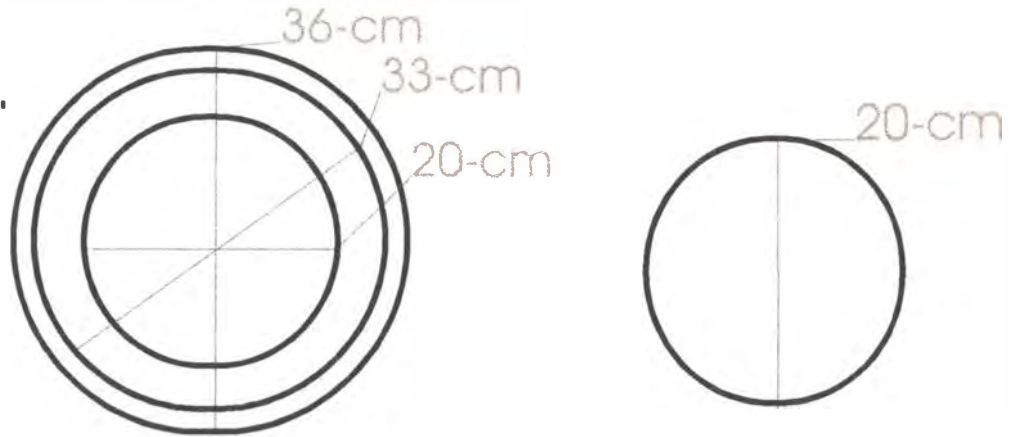

Vista Fr.

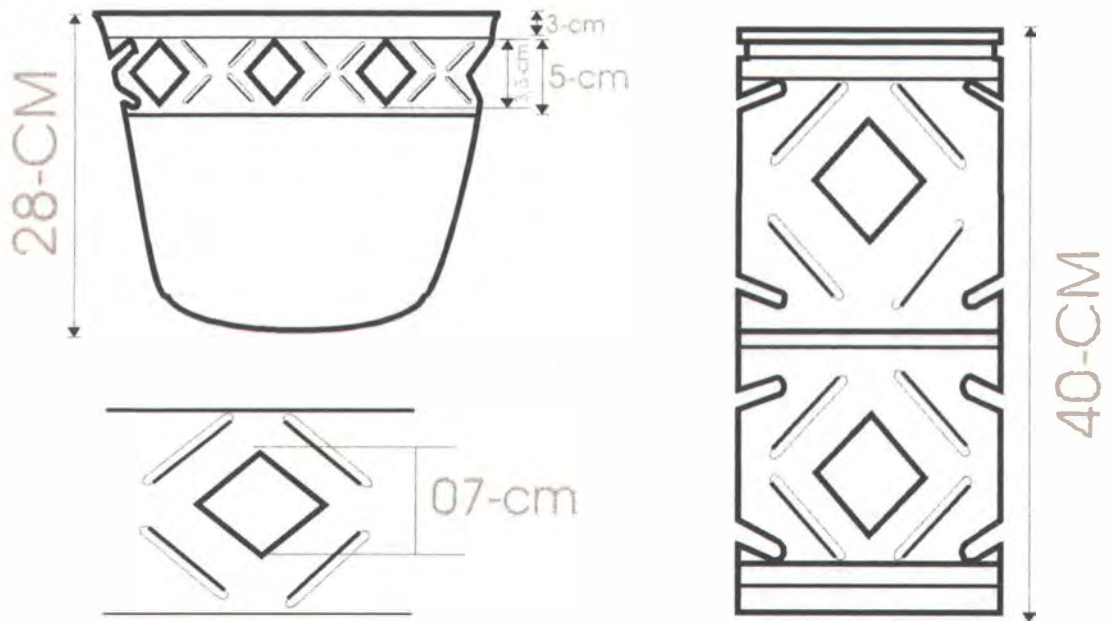

PIEZA: MATERA RODILLO MEDIANA	REFERENCIA:	ESC.(CM): 1:00	PL. 4 / 14
NOMBRE: MATERA RODILLO	LÍNEA: AMBIENTE JARDÍN		
OFICIO: ALFARERÍA	RECURSO NATURAL: ARCILLA		
TÉCNICA: MODELADO A MANO Y CALADO	MATERIA PRIMA: PASTA CERÁMICA		

PROCESO DE PRODUCCIÓN: Se modela a mano con la técnica del rollo, bruñida, y decorada con calados, dibujos incisos y relieves.

Después de un 60% de secamiento, se procede a copiar el dibujos, proporcionalmente al espacio y al tamaño de la pieza.

Las dimensiones de cada pieza es proporcional para que se puedan ensamblar las columnas de las materas dentro de la base de la lámpara y las materia pequeña dentro de la mediana, la mediana dentro de la grande. para lograr el sistema de embalaje.

OBSERVACIONES: Estas materas y la lámpara como el aplique se pueden vender separadas del grupo

RESPONSABLE: **CLARA INÉS FIERRO JENSEN** FECHA: Agosto de 1998

SISTEMA DE REF. 2337 12 CÓDIGO DE REGIÓN 0223001 REFERENTE(S) PROPUESTA MUESTRA EMPAQUE



Vista S.

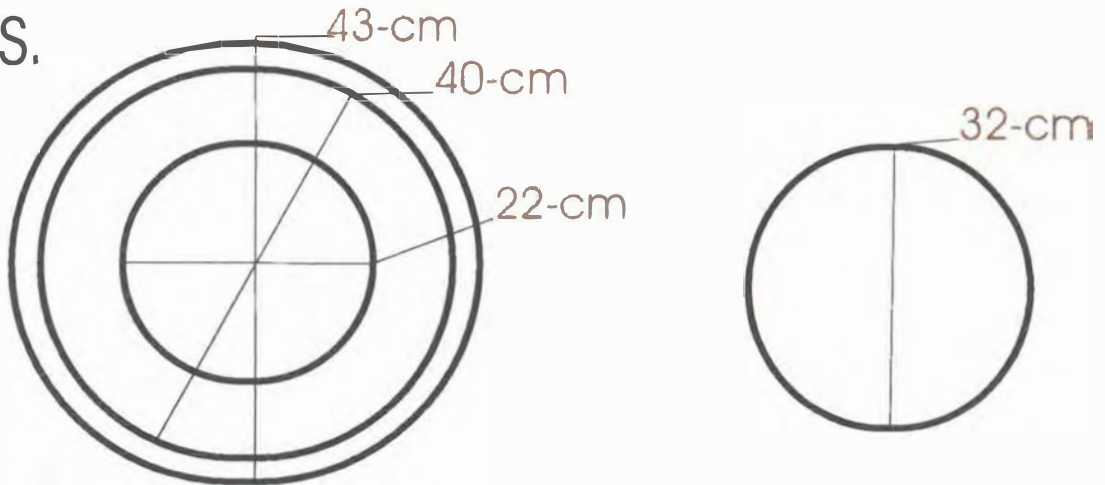

Vista Fr.

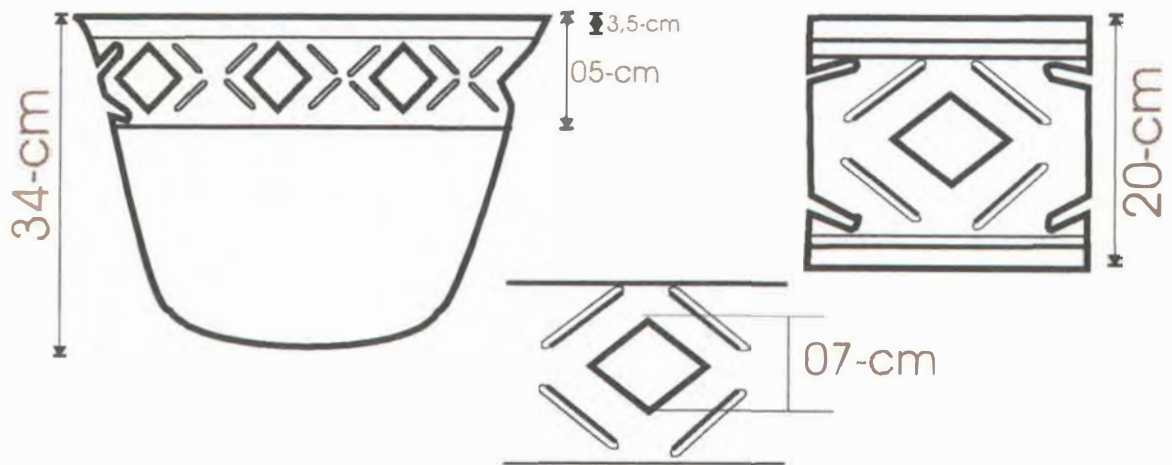

PIEZA: MATERA-RODILLO GRANDE	REFERENCIA:	ESC.(cm): 1:00 PL. 6 / 14
NOMBRE: MATERA RODILLO	LÍNEA: AMBIENTE JARDIN	
OFICIO: ALFARERÍA	RECURSO NATURAL: ARCILLA	
TÉCNICA: MODELADO A MANO, CALADO	MATERIA PRIMA: PASTA CERÁMICA	

PROCESO DE PRODUCCIÓN: Se modela a mano con la técnica del rollo, bruñida, y decorada con calados, dibujos incisos y relieves.
Después de un 60% de secamiento, se procede a copiar el dibujos, proporcionalmente al espacio y al tamaño de la pieza.
Las dimensiones de cada pieza es proporcional para que se puedan ensamblar las columnas de las materas dentro de la base de la lámpara y las matera pequeña dentro de la mediana, la mediana dentro de la grande. para lograr el sistema de embalaje.

OBSERVACIONES: Estas materas y la lámpara como el aplique se pueden vender separadas del grupo



RESPONSABLE: **CLARA INÉS FIERRO JENSEN** FECHA: Agosto de 1998



PIEZA:	MATERA-R PEQUEÑA	LÍNEA:	AMBIENTE-JARDÍN	ARTESANO:	ASOCIACIÓN DE ARTESANOS	
NOMBRE:	MATERA RODILLO	REFERENCIA:		DEPARTAMENTO:	CÓRDOBA	
OFICIO:	ALFARERÍA	LARGO(CM):	ANCHO(CM):	ALTO(CM):	55	
TÉCNICA:	MODELADO-CALADO	DIÁMETRO(CM):	37/16	PESO(GR):	4.000	
RECURSO NATURAL:	ARCILLA	COLOR:	ARCILLA NATURAL	RESGUARDO:		
MATERIA PRIMA:	PASTA CERÁMICA	CERTIFICADO	HECHO A MANO:	SÍ <input checked="" type="checkbox"/> No <input type="checkbox"/>	TIPO DE POBLACIÓN:	RURAL

MERCADO OBJETIVO:	NACIONAL Y EXPORTACIÓN EUROPA	Costo	\$15.000.00	PRECIO	\$20.000.00
PRODUCCIÓN/MES:	CINCO (5) MATERA Y COLUMNA	UNITARIO:	\$15.000.00	UNITARIO:	\$20.000.00
EMPAQUE:	ACONDICIONADO PARA EL EMBALAJE	P. MAYOR:	\$10.000.00	P. MAYOR:	\$15.000.00
EMBALAJE:	SISTEMA DE ENSAMBLAJE	EMPAQUE:	\$3.000.00	EMPAQUE:	\$3.000.00

OBSERVACIONES: ESTOS PROTOTIPOS, NO CUMPLEN CON TODOS LOS REQUICITOS DEL DISEÑO, ESPECIALMENTE EN EL SISTEMA DE ENSAMBLAJE. FUERON ENVIADOS SIN EL DEBIDO CONTROL TÉCNICO NI DE ACABADOS.

RESPONSABLE: **CLARA INÉS FIERRO JENSEN** FECHA: Agosto de 1998

SISTEMA DE REFERENCIA 2 3 3 7 0 1 TIPO DE FICHA: REFERENTE(S) MUESTRA LÍNEA EMPAQUE

VISTA S.

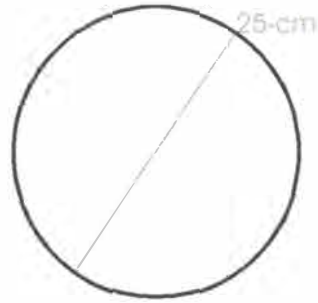
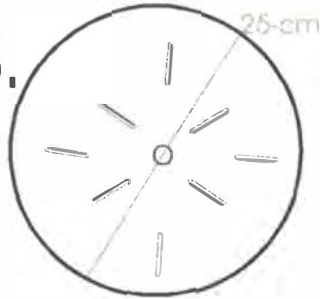

VISTA FR.

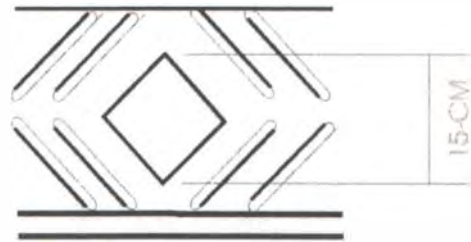
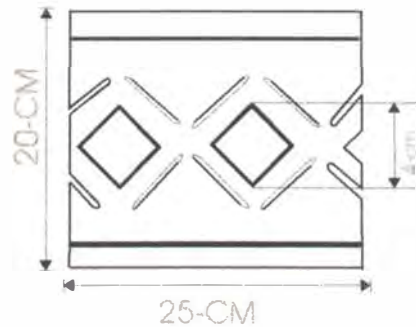
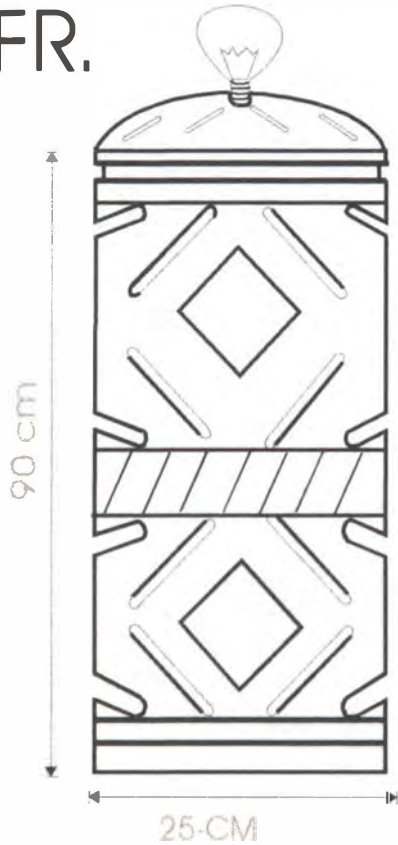

PIEZA: LAMPARA RODILLO	REFERENCIA:	ESC.(CM): 1:00 PL. 5 / 14
NOMBRE: MATERA RODILLO	LÍNEA: AMBIENTE JARDIN	
OFICIO: ALFARERÍA	RECURSO NATURAL: ARCILLA	
TÉCNICA: MODELADO A MANO, CALADO	MATERIA PRIMA: PASTA CERÁMICA	

PROCESO DE PRODUCCIÓN: Se modela a mano con la técnica del rollo, bruñida, y decorada con calados, dibujos incisos y relieves.
Después de un 60% de secamiento, se procede a copiar el dibujos, proporcionalmente al espacio y al tamaño de la pieza.
Las dimensiones de cada pieza es proporcional para que se puedan ensamblar las columnas de las materas dentro de la base de la lámpara y las materia pequeña dentro de la mediana, la mediana dentro de la grande. para lograr el sistema de embalaje.

OBSERVACIONES: Estas materas y la lámpara como el aplique se pueden vender separadas del grupo

RESPONSABLE: CLARA INÉS FIERRO JENSEN FECHA: Agosto de 1998

SISTEMA E REF. 233712 Código DE REGIÓN 0223001 REFERENTE(S) PROPUESTA MUESTRA EMPAQUE

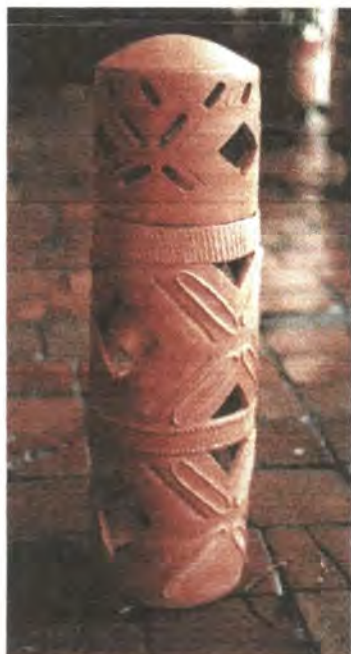

PIEZA:	LÁMPARA RODILLO	LÍNEA:	AMBIENTE-JARDÍN	ARTESANO:	ASOCIACIÓN DE ARTESANOS		
NOMBRE:	MATERA RODILLO	REFERENCIA:		DEPARTAMENTO:	CÓRDOBA		
OFICIO:	ALFARERÍA	LARGO(cm):	ANCHO(cm):	ALTO(cm) 20	CIUDAD/MUNICIPIO:	LORICA	
TÉCNICA:	MODELADO-CALADO	DIÁMETRO(cm):	25	PESO(GR):	10.000	LOCALIDAD/VEREDA/	SAN SEBASTIÁN
RECURSO NATURAL:	ARCILLA	COLOR:	ARCILLA NATURAL	RESGUARDO:			
MATERIA PRIMA:	PASTA CERÁMICA	CERTIFICADO HECHO A MANO:	SÍ <input checked="" type="checkbox"/> No <input type="checkbox"/>	TIPO DE POBLACIÓN:	RURAL		

MERCADO OBJETIVO:	NACIONAL Y EXPORTACIÓN EUROPA	Costo	\$35.000.00	PRECIO	\$45.000.00
PRODUCCIÓN/MES:	TRES (3) LÁMPARAS	UNITARIO:	\$35.000.00	UNITARIO:	\$45.000.00
EMPAQUE:	ACONDICIONADO PARA EL EMBALAJE	P. MAYOR:	\$30.000.00	P. MAYOR:	\$40.000.00
EMBALAJE:	SISTEMA DE ENSAMBLAJE	EMPAQUE:	\$15.000.00	EMPAQUE:	\$15.000.00

OBSERVACIONES: ESTOS PROTOTIPOS, NO CUMPLEN CON TODOS LOS REQUICITOS DEL DISEÑO, ESPECIALMENTE EN EL SISTEMA DE ENSAMBLAJE. FUERON ENVIADOS SIN EL DEBIDO CONTROL TÉCNICO NI DE ACABADOS.

RESPONSABLE: **CLARA INÉS FIERRO JENSEN** FECHA: Agosto de 1998

SISTEMA DE REFERENCIA 2 3 3 7 0 1 TIPO DE FICHA: REFERENTE(S) MUESTRA LÍNEA EMPAQUE

VISTA-S

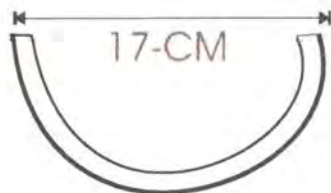

09-CM



VISTA FR.

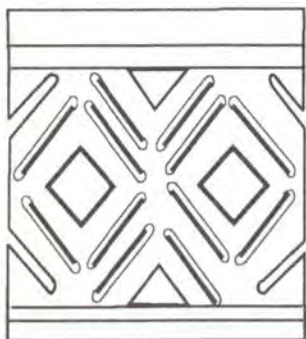

30-CM

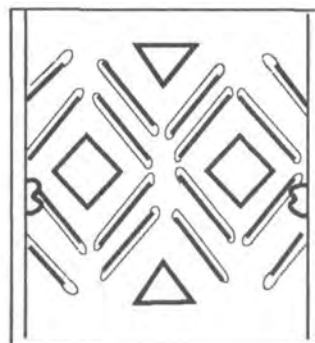

GANCHO

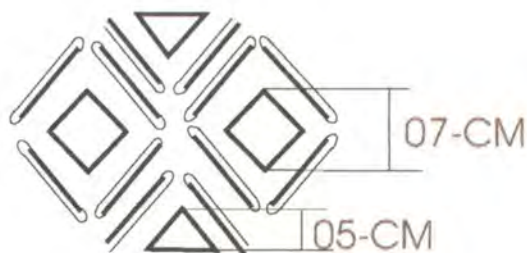
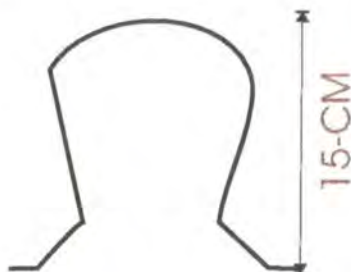

PIEZA:	APLIQUE- R., PARA BOMBILLO DE PARED	REFERENCIA:	ESC.(cm): 1:00 PL. 7 /14
NOMBRE:	MATERA RODILLO	LÍNEA:	AMBIENTE JARDÍN
OFICIO:	AL FARERÍA	RECURSO NATURAL:	ARCILLA
TÉCNICA:	MODELADO A MANO, CALADO	MATERIA PRIMA:	PASTA CERÁMICA

PROCESO DE PRODUCCIÓN: Se modela a mano con la técnica del rollo, bruñida, y decorada con calados, dibujos incisos y relieves.

Después de un 60% de secamiento, se procede a copiar el dibujo, proporcionalmente al espacio y al tamaño de la pieza.

Para controlar mejor la pieza, se modela un cilindro, que se corta dos o tres centímetros mas de la mitad del diámetro.

El gancho se hace con alambre de 3/8 de acero inoxidable de 15-cm de largo, doblado en el centro y plegado en los extremos y en las puntas para que encaje en la cerámica

OBSERVACIONES: Estas materas y la lámpara como el aplique se pueden vender separadas del grupo

RESPONSABLE: CLARA INÉS FIERRO JENSEN FECHA: Agosto de 1998



PIEZA:	MATERA-R. GRUPO	LÍNEA:	AMBIENTE-JARDÍN	ARTESANO:	ASOCIACIÓN DE ARTESANOS
NOMBRE:	MATERA RODILLO	REFERENCIA:		DEPARTAMENTO:	CÓRDOBA
OFICIO:	ALFARERÍA	LARGO(CM):	ANCHO(CM):	ALTO(CM):	120 CIUDAD/MUNICIPIO:
TÉCNICA:	MODELADO-CALADO	DIÁMETRO(CM):	28/48	PESO(GR):	50.000 LOCALIDAD/VEREDA/
RECURSO NATURAL:	ARCILLA	COLOR:	ARCILLA NATURAL	RESGUARDO:	
MATERIA PRIMA:	PASTA CERÁMICA	CERTIFICADO HECHO A MANO:	SÍ <input checked="" type="checkbox"/> No <input type="checkbox"/>	TIPO DE POBLACIÓN:	RURAL

MERCADO OBJETIVO:	NACIONAL Y EXPORTACIÓN EUROPA	Costo	\$80.000.00	PRECIO	\$120.000.00
PRODUCCIÓN/MES:	CUATRO (4) JUEGOS DE 9 PIEZAS	UNITARIO:	\$65.000.00	UNITARIO:	\$95.000.00
EMPAQUE:	ACONDICIONADO PARA EL EMBALAJE	P. MAYOR:	\$60.000.00	P. MAYOR:	\$80.000.00
EMBALAJE:	SISTEMA DE ENSAMBLAJE	EMPAQUE:	\$15.000.00	EMPAQUE:	\$15.000.00

OBSERVACIONES: ESTOS PROTOTIPOS, NO CUMPLEN CON TODOS LOS REQUISITOS DEL DISEÑO, ESPECIALMENTE EN EL SISTEMA DE ENSAMBLAJE. FUERON ENVIADOS SIN EL DEBIDO CONTROL TÉCNICO NI DE ACABADOS.

RESPONSABLE: CLARA INÉS FIERRO JENSEN FECHA: Agosto de 1998

SISTEMA DE REFERENCIA 2337001 TIPO DE FICHA: REFERENTE(S) MUESTRA LÍNEA EMPAQUE

(B) HORNO

✓ DIAGNÓSTICO

- El horno esta funcionando desde Agosto de 1997, después que el ceramista PEDRO R. CRUZ lo instaló en el sitio donde se encontraba uno de los hornos de leña, lugar adjudicado para su instalación.
- Se encontró protegido por una construcción bien adecuada para protegerlo del agua, la humedad y el sol, con puerta de reja y un candado para su seguridad
- Este se encuentra en buenas condiciones en su material refractario, estructura y en el sistema de quemadores. Tiene el deterioro normal del uso.
- Funcionamiento:

Tiempo	Quemas	Combustible
10 meses	34	23 tan./100Lbs.

- Cuatro (4) tanques de 100Lbs. en línea directa, sostienen cinco (5) quemas, que equivalen a un tanque de 400Lbs.
- En asamblea, se estableció la cuota de quema: "\$ 2.000.00", que sirven para el mantenimiento del horno.
- El horno tiene un fondo económico que es el resultado de las quemas hasta la fecha del diagnostico:

QUEMAS	CUOTA	TOTAL
34	\$2.000.00	\$68.000.00

En una asamblea, se estableció una nueva tarifa para la quema, de la siguiente manera:

$$\text{Cuota} + \text{Combustible} + \text{Bonificación del operador} + \text{celador} = \text{Total } \$ 29.000.00 \text{ pesos}$$

- Para el manejo del horno se creo un comité por votación en asamblea, con los artesanos que pertenecen a la asociación y con los de la comunidad así:

Presidente:	HECTOR PITALUA
Fiscal:	JULIETT JIMENEZ
Celador:	UBADEL ALEGRIA

✓ PLAN PARA EL MANEJO DEL HORNO:

En la reunión de la “Asociación de Artesanos”, entre otros temas se trató el plan de trabajo para que todos los artesanos aprendan a manejar el horno desde la carga hasta el descargo, pasando por la manera de prenderlo, su mantenimiento y cuidados, así como el conocimiento del sistema del pirómetro y las temperaturas,

Para tal efecto se recomendó al Señor HECTOR PITALÚA, presidente del comité quien lleva manejando el horno desde su instalación, para capacitar a todos los artesanos que lo soliciten, el Sr. Pitalúa, viajó a MEDILLÍN para tomar el curso que la casa fabricante del horno tiene programado, quien luego se encargó de reunir por grupos a los artesanos, siempre que se vaya a prender el horno y sobre el proceso hacer la capacitación, contando con el interés y la constancia que cada uno tenga en esta capacitación.

3. RECATE

MOMIL

✓ DESCRIPCION

En la actualidad, los artesanos de la comunidad de MOMIL, se denominan **MOMIL III** por las piezas que ellos producen; estas son de baja calidad, no cumplen con los requisitos de las reproducciones ya que le ponen de su imaginación y el factor dinero hace que hagan cantidad y no-calidad.

A la llegada del antropólogo Reichell Dolmatoff, se realizaron las primeras excavaciones en el monte Mohan y en la isla de Moñitos, de donde se extrajeron numerosas y diversas piezas de cerámica de la cultura ZENÚ. De esas piezas se hicieron las primeras réplicas, y aprendieron la técnica del envejecimiento y a esa etapa la denominaron **MOMIL II**.

La época precolombina, o sea la encontrada en el monte Mohan y en Moñitos, la consideran como **MOMIL I**.

Para hacer el rescate, se retomó **MOMIL II** que es la etapa en la cual se realizaron las verdaderas réplicas. Para tal efecto se les llevó como material de consulta y apoyo el libro "Culturas Del Río Sinú – Río Magdalena" de la colección "Hombres De La Tierra" del Fondo Promoción de la Cultura del Banco Popular, del cual se escogieron por parte de los artesanos varias piezas para hacer las reproducciones, por lo cual se hicieron talleres de capacitación en la interpretación sobre las ilustraciones del libro





PIEZA:	VASIJA	LÍNEA:	ACCESORIOS-RÉPLICAS	ARTESANO:	YAMIL BENITEZ
NOMBRE:	VASIJA ZENÚ	REFERENCIA:		DEPARTAMENTO:	CÓRDOBA
OFICIO:	CERÁMICA	LARGO(CM):		CIUDAD/MUNICIPIO:	MOMIL
TÉCNICA:	ENVEJECIMIENTO	ANCHO(CM):		LOCALIDAD/VEREDA/	
RECURSO NATURAL:	ARCILLA	ALTO(CM):	13	DÍAMETRO(CM):	15
MATERIA PRIMA:	ARCILLA	PESO(GR):	700	COLOR:	NATURAL- ENVEJECIDO
		CERTIFICADO	<input checked="" type="checkbox"/> SÍ <input type="checkbox"/> NO	RESGUARDO:	
		HECHO A MANO:		TIPO DE POBLACIÓN:	RURAL

MERCADO OBJETIVO:	COLECCIONISTAS E INTERESADOS	COSTO:	\$7.000.00	PRECIO:	\$12.000.00
PRODUCCIÓN/MES:	SEGUN PEDIDOS	UNITARIO:	\$7.000.00	UNITARIO:	\$12.000.00
EMPAQUE:		P. MAYOR:	\$4.000.00	P. MAYOR:	\$9.000.00
EMBALAJE:		EMPAQUE:		EMPAQUE:	

OBSERVACIONES: La técnica del envejecimiento es muy buena. pero le falta más interpretación en el dibujo. Es de las piezas mejor elaboradas.

RESPONSABLE: **CLARA INÉS FIERRO JENSEN** FECHA: **Agoosto de 1998**



PIEZA:	VASIJA	LÍNEA:	ACCESORIOS-RÉPLICAS	ARTESANO:	ÓSCAR PÉREZ	
NOMBRE:	VASIJA ZENÚ	REFERENCIA:		DEPARTAMENTO:	CÓRDOBA	
OFICIO:	CERÁMICA	LARGO(cm):	ANCHO(cm):	ALTO(cm):	13	
TÉCNICA:	ENVEJECIMIENTO	DIÁMETRO(cm):	15	PESO(GR):	700	
RECURSO NATURAL:	ARCILLA	COLOR:	NATURAL- ENVEJECIDO	LOCALIDAD/VEREDA/	MOMIL	
MATERIA PRIMA:	ARCILLA	CERTIFICADO	HECHO A MANO:	<input checked="" type="checkbox"/> Sí <input type="checkbox"/> No	TIPO DE POBLACIÓN:	RURAL
MERCADO OBJETIVO:	COLECCIONISTAS E INTERESADOS	COSTO:	\$7.000.00	PRECIO:	\$12.000.00	
PRODUCCIÓN/MES:	SEGUN PEDIDOS	UNITARIO:	\$7.000.00	UNITARIO:	\$12.000.00	
EMPAQUE:		P. MAYOR:	\$4.000.00	P. MAYOR:	\$9.000.00	
EMBALAJE:		EMPAQUE:		EMPAQUE:		

OBSERVACIONES: La técnica del envejecimiento es muy buena, pero le falta más interpretación en el dibujo. Es de las piezas mejor elaboradas.

RESPONSABLE: **CLARA INÉS FIERRO JENSEN** FECHA: **Agosto de 1998**



PIEZA:	VASIJA	LÍNEA:	ACCESORIOS-RÉPLICAS	ARTESANO:	ALBARO MESQUIDA			
NOMBRE:	VASIJA-ZENÚ	REFERENCIA:		DEPARTAMENTO:	CÓRDOBA			
OFICIO:	CERÁMICA	LARGO(cm):	ANCHO(cm):	15	ALTO(cm):	16.3	CIUDAD/MUNICIPIO:	MOMIL
TÉCNICA:	ENVEJECIMIENTO	DIÁMETRO(cm):	13.3	PESO(gr):	800	LOCALIDAD/VEREDA:		
RECURSO NATURAL:	ARCILLA	COLOR:	NATURAL-ENVEJECIDO	RESGUARDO:				
MATERIA PRIMA:	ARCILLA	CERTIFICADO HECHO A MANO:	SÍ <input checked="" type="checkbox"/> No <input type="checkbox"/>	TIPO DE POBLACIÓN:	RURAL			

MERCADO OBJETIVO:	COLECCIONISTAS E INTERESADOS	COSTO	\$ 7.000.00	PRECIO	\$ 12.000.00
PRODUCCIÓN/MES:	SEGÚN PEDIDOS	UNITARIO:	\$ 7.000.00	UNITARIO:	\$ 12.000.00
EMPAQUE:		P. MAYOR:	\$ 4.000.00	P. MAYOR:	\$ 9.000.00
EMBALAJE:		EMPAQUE:		EMPAQUE:	

OBSERVACIONES: LA TÉCNICA DEL ENVEJECIMIENTO ES MUY BUENA, PERO LE FALTA MAS INTERPRETACIÓN AL DIBUJO.

RESPONSABLE: **CLARA INÉS FIERRO JENSEN** FECHA: Agosto de 1998

SISTEMA DE REFERENCIA 2 3 3 7 0 1 TIPO DE FICHA: REFERENTE(S) MUESTRA LÍNEA EMPAQUE



PIEZA:	VASIJA	LÍNEA:	ACCESORIOS-RÉPLICAS	ARTESANO:	ADOLFO COAVAS
NOMBRE:	VASIJA-ZENÚ	REFERENCIA:		DEPARTAMENTO:	CÓRDOBA
OFICIO:	CERÁMICA	LARGO(CM):	ANCHO(CM):	ALTO(CM):	13
TÉCNICA:	ENVEJECIMIENTO	DIÁMETRO(CM):	15	PESO(GR):	800
RECURSO NATURAL:	ARCILLA	COLOR:	NATURAL-ENVEJECIDO	RESGUARDO:	
MATERIA PRIMA:	ARCILLA	CERTIFICADO HECHO A MANO:	SÍ <input checked="" type="checkbox"/> No <input type="checkbox"/>	TIPO DE POBLACIÓN:	RURAL

MERCADO OBJETIVO:	COLECCIONISTAS E INTERESADOS	COSTO	\$ 7.000.00	PRECIO	\$ 12.000.00
PRODUCCIÓN/MES:	SEGÚN PEDIDOS	UNITARIO:	\$ 7.000.00	UNITARIO:	\$ 12.000.00
EMPAQUE:		P. MAYOR:	\$ 4.000.00	P. MAYOR:	\$ 9.000.00
EMBALAJE:		EMPAQUE:		EMPAQUE:	

OBSERVACIONES: LA TÉCNICA DEL ENVEJECIMIENTO ES MUY BUENA, PERO LE FALTA MAS INTERPRETACIÓN AL DIBUJO. ES DE LAS PIEZAS MEJOR ELABORADAS.

RESPONSABLE: **CLARA INÉS FIERRO JENSEN** FECHA: Agosto de 1998

SISTEMA DE REFERENCIA 2 3 3 7 0 1 TIPO DE FICHA: REFERENTE(S) MUESTRA LÍNEA EMPAQUE



PIEZA: VASIJA	LÍNEA: ACCESORIOS-RÉPLICAS	ARTESANO: MELARDO CAVADÍAZ
NOMBRE: PEBETERO ZENÚ	REFERENCIA:	DEPARTAMENTO: CÓRDOBA
OFICIO: CERÁMICA	LARGO(cm): ANCHO(cm) ALTO(cm):22.5	CIUDAD/MUNICIPIO: MOMIL
TÉCNICA: ENVEJECIMIENTO	DIÁMETRO(cm): 38 PESO(Gr): 900	LOCALIDAD/VEREDA/
RECURSO NATURAL: ARCILLA	COLOR: NATURAL-ENVEJECIDO	RESGUARDO:
MATERIA PRIMA: ARCILLA	CERTIFICADO HECHO A MANO: Sí <input checked="" type="checkbox"/> No <input type="checkbox"/>	TIPO DE POBLACIÓN: RURAL
MERCADO OBJETIVO: COLECCIONISTAS E INTERESADOS	COSTO: \$7.000.00	PRECIO: \$12.000.00
PRODUCCIÓN/MES: SEGÚN PEDIDOS	UNITARIO: \$7.000.00	UNITARIO: \$12.000.00
EMPAQUE:	P. MAYOR: \$5.000.00	P. MAYOR: \$8.000.00
EMBALAJE:	EMPAQUE:	EMPAQUE:

OBSERVACIONES: LE FALTA MEJOR INTERPRETACIÓN EN EL DIBUJO Y MEJOR ACABADO.

RESPONSABLE: **CLARA INÉS FIERRO JENSEN** FECHA: **Agosto de 1998**

SISTEMA DE REFERENCIA 2 3 3 7 TIPO DE FICHA: REFERENTE(S) MUESTRA LÍNEA EMPAQUE



PIEZA: VASIJA	LÍNEA: ACCESORIOS-RÉPLICAS	ARTESANO: DARIO SUAREZ
NOMBRE: VASAJA PEBETERO	REFERENCIA:	DEPARTAMENTO: CÓRDOBA
OFICIO: CERÁMICA	LARGO(CM): 10 ANCHO(CM)8.7 ALTO(CM): 12.5	CIUDAD/MUNICIPIO: MOMIL
TÉCNICA: ENVEJECIMIENTO	DIÁMETRO(CM):	PESO(GR): 700
RECURSO NATURAL: ARCILLA	COLOR: NATURAL-ENVEJECIDO	LOCALIDAD/VEREDA/ RESGUARDO:
MATERIA PRIMA: ARCILLA	CERTIFICADO HECHO A MANO: Sí <input checked="" type="checkbox"/> No <input type="checkbox"/>	TIPO DE POBLACIÓN: RURAL

MERCADO OBJETIVO: COLECCIONISTAS E INTERESADOS	COSTO: \$7.000.00	PRECIO: \$12.000.00
PRODUCCIÓN/MES: SEGÚN PEDIDOS	UNITARIO: \$7.000.00	UNITARIO: \$12.000.00
EMPAQUE:	P. MAYOR: \$5.000.00	P. MAYOR: \$8.000.00
EMBALAJE:	EMPAQUE:	EMPAQUE:

OBSERVACIONES: **LE FALTA MEJOR INTERPRETACIÓN EN LA FORMA Y EN LA DECORACIÓN.**

RESPONSABLE: **CLARA INÉS FIERRO JENSEN** FECHA: **Agosto de 1998**

SISTEMA DE REFERENCIA 2 3 7 TIPO DE FICHA: REFERENTE(S) MUESTRA LÍNEA EMPAQUE



PIEZA:	VASIJA	LÍNEA:	ACCESORIOS-RÉPLICAS	ARTESANO:	HECTOR BENÍTEZ
NOMBRE:	TAPA-VASIJA	REFERENCIA:		DEPARTAMENTO:	CÓRDOBA
OFICIO:	CERÁMICA	LARGO(CM):	ANCHO(CM): 13	CIUDAD/MUNICIPIO:	MOMIL
TÉCNICA:	ENVEJECIMIENTO	ALTO(CM):	6,5	LOCALIDAD/VEREDA/	
RECURSO NATURAL:	ARCILLA	DIÁMETRO(CM):	10,3	PESO(GR):	400
MATERIA PRIMA:	ARCILLA	COLOR:	NATURAL-ENVEJECIDO	RESGUARDO:	
		CERTIFICADO	HECHO A MANO:	SÍ <input checked="" type="checkbox"/>	NO <input type="checkbox"/>
				TIPO DE POBLACIÓN:	RURAL

MERCADO OBJETIVO:	COLECCIONISTAS E INTERESADOS	COSTO	\$5.000.00	PRECIO	\$10.000.00
PRODUCCIÓN/MES:	SEGÚN PEDIDOS	UNITARIO:	\$5.000.00	UNITARIO:	\$10.000.00
EMPAQUE:		P. MAYOR:	\$3.000.00	P. MAYOR:	\$5.000.00
EMBALAJE:		EMPAQUE:		EMPAQUE:	

OBSERVACIONES: ES DE LAS PIEZAS MEJOR ELABORADAS

RESPONSABLE: **CLARA INÉS FIERRO JENSEN** FECHA: Agosto de 1998

SISTEMA DE REFERENCIA 2 3 3 7 0 1 TIPO DE FICHA: REFERENTE(S) MUESTRA LÍNEA EMPAQUE



PIEZA:	PITO	LÍNEA:	ACCESORIOS-RÉPLICAS	ARTESANO:	YAIR LLORENTE
NOMBRE:	PITO-AVE	REFERENCIA:		DEPARTAMENTO:	CÓRDOBA
OFICIO:	CERÁMICA	LARGO(CM):	ANCHO(CM) 7.5 ALTO(CM): 13	CIUDAD/MUNICIPIO:	MOMIL
TÉCNICA:	ENVEJECIMIENTO	DIÁMETRO(CM):	PESO(GR): 400	LOCALIDAD/VEREDA/	
RECURSO NATURAL:	ARCILLA	COLOR:	NATURAL-ENVEJECIDO	RESGUARDO:	
MATERIA PRIMA:	ARCILLA	CERTIFICADO HECHO A MANO:	SÍ <input checked="" type="checkbox"/> No <input type="checkbox"/>	TIPO DE POBLACIÓN:	RURAL

MERCADO OBJETIVO:	COLECCIONISTAS E INTERESADOS	COSTO:	\$5.000.00	PRECIO:	\$8.000.00
PRODUCCIÓN/MES:	SEGÚN PEDIDOS	UNITARIO:	\$5.000.00	UNITARIO:	\$8.000.00
EMPAQUE:		P. MAYOR:	\$3.000.00	P. MAYOR:	\$5.000.00
EMBALAJE:		EMPAQUE:		EMPAQUE:	

OBSERVACIONES: ES DE LAS PIEZAS MEJOR ELABORADAS Y TIENE LA PROPIEDAD DE QUE FUNCIONA COMO INSTRUMENTO MUSICAL

RESPONSABLE: **CLARA INÉS FIERRO JENSEN** FECHA: Agosto de 1998



PIEZA:	RODILLO	LÍNEA:	ACCESORIOS-RÉPLICAS	ARTESANO:	ALBARO MESQUIDA
NOMBRE:	RODILLO-ZENÚ	REFERENCIA:		DEPARTAMENTO:	CÓRDOBA
OFICIO:	CERÁMICA	LARGO(cm):	ANCHO(cm):	ALTO(cm):	14,5
TÉCNICA:	ENVEJECIMIENTO	DIÁMETRO(cm):	6,5	PESO(gr):	800
RECURSO NATURAL:	ARCILLA	COLOR:	NATURAL-ENVEJECIDO	RESGUARDO:	
MATERIA PRIMA:	ARCILLA	CERTIFICADO HECHO A MANO:	SÍ <input checked="" type="checkbox"/> No <input type="checkbox"/>	TIPO DE POBLACIÓN:	RURAL

MERCADO OBJETIVO:	COLECCIONISTAS E INTERESADOS	COSTO	\$7.000.00	PRECIO	\$12.000.00
PRODUCCIÓN/MES:	SEGÚN PEDIDOS	UNITARIO:	\$7.000.00	UNITARIO:	\$12.000.00
EMPAQUE:		P. MAYOR:	\$4.000.00	P. MAYOR:	\$9.000.00
EMBALAJE:		EMPAQUE:		EMPAQUE:	

OBSERVACIONES: ES DE LAS PIEZAS MEJOR ELABORADAS

RESPONSABLE: **CLARA INÉS FIERRO JENSEN** FECHA: Agosto de 1998

SISTEMA DE REFERENCIA 2 3 3 7 0 TIPO DE FICHA: REFERENTE(S) MUESTRA LÍNEA EMPAQUE



PIEZA:	FIGURAS	LÍNEA:	ACCESORIOS-RÉPLICAS	ARTESANO:	ADOLFO COAVAS
NOMBRE:	FIGURAS-SEREMONIALES	REFERENCIA:		DEPARTAMENTO:	CÓRDOBA
OFICIO:	CERÁMICA	LARGO(CM):	ANCHO(CM):	ALTO(CM):	14,5
TÉCNICA:	ENVEJECIMIENTO	DIÁMETRO(CM):	6,5	PESO(GR):	800
RECURSO NATURAL:	ARCILLA	COLOR:	NATURAL-ENVEJECIDO	LOCALIDAD/VEREDA:	
MATERIA PRIMA:	ARCILLA	CERTIFICADO HECHO A MANO:	SÍ <input checked="" type="checkbox"/> No <input type="checkbox"/>	RESGUARDO:	
				TIPO DE POBLACIÓN:	RURAL

MERCADO OBJETIVO:	COLECCIONISTAS E INTERESADOS	COSTO:	\$ 5.000.00	PRECIO:	\$ 10.000.00
PRODUCCIÓN/MES:	SEGÚN PEDIDOS	UNITARIO:	\$ 5.000.00	UNITARIO:	\$ 10.000.00
EMPAQUE:		P. MAYOR:	\$ 3.000.00	P. MAYOR:	\$ 7.000.00
EMBALAJE:		EMPAQUE:		EMPAQUE:	

OBSERVACIONES: LA TÉCNICA DEL ENVEJECIMIENTO ES MUY BUENA, PERO LE FALTA MAS INTERPRETACIÓN AL DIBUJO. ES DE LAS PIEZAS MEJOR ELABORADAS.

RESPONSABLE: **CLARA INÉS FIERRO JENSEN** FECHA: Agosto de 1998

SISTEMA DE REFERENCIA 2 3 3 7 0 1 TIPO DE FICHA: REFERENTE(S) MUESTRA LÍNEA EMPAQUE



PIEZA:	FIGURA	LÍNEA:	ACCESORIOS-RÉPLICAS	ARTESANO:	ADOLFO COAVAS
NOMBRE:	FIGURA ANTROPOMORFA	REFERENCIA:		DEPARTAMENTO:	CÓRDOBA
OFICIO:	CERÁMICA	LARGO(CM):	10.5 ANCHO(CM): 4 ALTO(CM): 12	CIUDAD/MUNICIPIO:	MOMIL
TÉCNICA:	ENVEJECIMIENTO	DIÁMETRO(CM):		LOCALIDAD/VEREDA/	
RECURSO NATURAL:	ARCILLA	COLOR:	NATURAL-ENVEJECIDO	RESGUARDO:	
MATERIA PRIMA:	ARCILLA	CERTIFICADO HECHO A MANO:	Sí <input checked="" type="checkbox"/> No <input type="checkbox"/>	TIPO DE POBLACIÓN:	RURAL

MERCADO OBJETIVO:	COLECCIONISTAS E INTERESADOS	COSTO:	\$7.000.00	PRECIO:	\$12.000.00
PRODUCCIÓN/MES:	SEGÚN PEDIDOS	UNITARIO:	\$7.000.00	UNITARIO:	\$12.000.00
EMPAQUE:		P. MAYOR:	\$5.000.00	P. MAYOR:	\$8.000.00
EMBALAJE:		EMPAQUE:		EMPAQUE:	

OBSERVACIONES: . La técnica del envejecimiento es muy buena, pero le falta más interpretación en la forma..

RESPONSABLE: CLARA INÉS FIERRO JENSEN FECHA: Agosto de 1998

SISTEMA DE REFERENCIA 2 3 3 7 TIPO DE FICHA: REFERENTE(S) MUESTRA LÍNEA EMPAQUE



PIEZA:	FIGURA	LÍNEA:	ACCESORIOS-RÉPLICAS	ARTESANO:	TADEO F. NUÑEZ
NOMBRE:	FIGURA ANTROPOMORFA	REFERENCIA:		DEPARTAMENTO:	CÓRDOBA
OFICIO:	CERÁMICA	LARGO(cm):	10 ANCHO(cm):8.7 ALTO(cm):12.5	CIUDAD/MUNICIPIO:	MOMIL
TÉCNICA:	ENVEJECIMIENTO	DIÁMETRO(cm):	PESO(GR): 700	LOCALIDAD/VEREDA/	
RECURSO NATURAL:	ARCILLA	COLOR:	NATURAL-ENVEJECIDO	RESGUARDO:	
MATERIA PRIMA:	ARCILLA	CERTIFICADO HECHO A MANO:	SÍ <input checked="" type="checkbox"/> No <input type="checkbox"/>	TIPO DE POBLACIÓN:	RURAL

MERCADO OBJETIVO:	COLECCIONISTAS E INTERESADOS	COSTO:	\$7.000.00	PRECIO:	\$12.000.00
PRODUCCIÓN/MES:	SEGÚN PEDIDOS	UNITARIO:	\$7.000.00	UNITARIO:	\$12.000.00
EMPAQUE:		P. MAYOR:	\$5.000.00	P. MAYOR:	\$8.000.00
EMBALAJE:		EMPAQUE:		EMPAQUE:	

OBSERVACIONES: LE FALTA MEJOR INTERPRETACIÓN EN LA FORMA Y EN LA DECORACIÓN.

RESPONSABLE: **CLARA INÉS FIERRO JENSEN** FECHA: Agosto de 1998



PIEZA:	FIGURA	LÍNEA:	ACCESORIOS-RÉPLICAS	ARTESANO:	NEVER LLORENTE	
NOMBRE:	FIGURA ANTROPOMORFA	REFERENCIA:		DEPARTAMENTO:	CÓRDOBA	
OFICIO:	CERÁMICA	LARGO(CM):	6.5 ANCHO(CM):	4.5 ALTO(CM):	17.5 CIUDAD/MUNICIPIO:	MOMIL
TÉCNICA:	ENVEJECIMIENTO	DIÁMETRO(CM):		PESO(GR):	700 LOCALIDAD/VEREDA/	
RECURSO NATURAL:	ARCILLA	COLOR:	NATURAL-ENVEJECIDO		RESGUARDO:	
MATERIA PRIMA:	ARCILLA	CERTIFICADO HECHO A MANO:	SÍ <input checked="" type="checkbox"/> No <input type="checkbox"/>	TIPO DE POBLACIÓN:	RURAL	

MERCADO OBJETIVO:	COLECCIONISTAS E INTERESADOS	COSTO:	\$7.000.00	PRECIO:	\$12.000.00
PRODUCCIÓN/MES:	SEGÚN PEDIDOS	UNITARIO:	\$7.000.00	UNITARIO:	\$12.000.00
EMPAQUE:		P. MAYOR:	\$5.000.00	P. MAYOR:	\$8.000.00
EMBALAJE:		EMPAQUE:		EMPAQUE:	

OBSERVACIONES: La técnica del envejecimiento es muy buena, pero le falta más interpretación en la forma..

RESPONSABLE: **CLARA INÉS FIERRO JENSEN** FECHA: **Agosto de 1998**

SISTEMA DE REFERENCIA 2 3 3 7 TIPO DE FICHA: REFERENTE(S) MUESTRA LÍNEA EMPAQUE



FIGURA	LÍNEA: ACCESORIOS-RÉPLICAS	ARTESANO: ÓSCAR PÉREZ
NOMBRE: FIG.ANTROP.FEMENINA	REFERENCIA:	DEPARTAMENTO: CÓRDOBA
OFICIO: CERÁMICA	LARGO(CM): 6.5 ANCHO(CM): 14.5 ALTO(CM): 17.5	CIUDAD/MUNICIPIO: MOMIL
TÉCNICA: ENVEJECIMIENTO	DIÁMETRO(CM): PESO(GR): 700	LOCALIDAD/VEREDA/
RECURSO NATURAL: ARCILLA	COLOR: NATURAL- ENVEJECIDO	RESGUARDO:
MATERIA PRIMA: ARCILLA	CERTIFICADO HECHO A MANO: Sí <input checked="" type="checkbox"/> No <input type="checkbox"/>	TIPO DE POBLACIÓN: RURAL
MERCADO OBJETIVO: COLECCIONISTAS E INTERESADOS	COSTO: \$7.000.00	PRECIO: \$12.000.00
PRODUCCIÓN/MES: SEGUN PEDIDOS	UNITARIO: \$7.000.00	UNITARIO: \$12.000.00
EMPAQUE:	P. MAYOR: \$4.000.00	P. MAYOR: \$9.000.00
EMBALAJE:	EMPAQUE:	EMPAQUE:

OBSERVACIONES: La técnica del envejecimiento es muy buena, pero le falta más interpretación en el dibujo y en la forma

RESPONSABLE: **CLARA INÉS FIERRO JENSEN** FECHA: Agosto de 1998

SISTEMA DE REFERENCIA 2 3 3 7 TIPO DE FICHA: REFERENTE(S) MUESTRA LÍNEA EMPAQUE

A. PRODUCCIÓN

SAN SEBASTIÁN

✓ PROCESO DE PRODUCCIÓN:

Los artesanos de San Sebastián como se anotó anteriormente, elaboran piezas de gran calidad y de diferentes tamaños desde la miniatura hasta figuras, pintadas, tinajas y materas grandes, estas últimas muy bien bruñidas, decoradas con alto y bajo relieve, formas incisas y los calados que ya les han dado un reconocimiento e identificación.

Estas piezas son hechas a mano con la técnica del rollo, después cuando éstas tienen un 60% de secamiento se ciñe el dibujo para el decorado y luego son bruñidas con una tierra rica en hierro llamada almagre, que les da ese tono rojizo, empleando una piedra de río o un pedazo de lona, para dar el acabado correspondiente al bruñido. Cuando la pieza ya está calada, con todos sus tipos de decorados y acabados, se deja secar al aire y al sol para ser luego bizcochales.

✓ CAPACIDAD Y COSTOS DE PRODUCCIÓN:

En San Sebastián los artesanos poseen una gran habilidad para modelar piezas grandes con la técnica del rollo, ellos levantan en un día fácilmente de dos (2) a tres (3) materas, columnas, múcuras o tinajas de gran tamaño, a sí mismo con la decoración. La mano de obra es hábil y rápida, pero las piezas que se decoran requieren de un tiempo de secado antes de ser decoradas y la cerámica en general de ocho (8) a quince (15) días, para estar completamente secas y entrar al horno. Por el tiempo del proceso natural del oficio de la cerámica, ajenas a su elaboración, la preparación de la pasta como el mismo proceso del horno y el costo del combustible son las razones para dar el valor, la cantidad de piezas y el tiempo de entrega del producto,

La materia prima (arcilla) y la cascarilla de arroz se encuentra en la región sin costo alguno, solo la arenilla y los costos de la hornada, son los gastos que existen en esta producción.

MOMIL

✓ PROCESO DE PRODUCCIÓN

Los artesanos de MOMIL, conocen y manejan muy bien la técnica del envejecimiento, de la siguiente manera:

Utilizan como materia prima arcilla que extraen de la orilla del cerro del Mohan y arena de la región, con ellas hacen la pasta con la que modelan a mano las figuras ahuecadas, con la cual realizan de tres (3) a cinco (5) piezas por día, según el tamaño, forma y la cantidad de decoración que tenga la figura y cuando estas están terminadas se ponen a secar de cinco (5) a ocho (8) días al aire y al sol. Cuando Las piezas están completamente secas, se les hace el proceso del envejecimiento así:

- Se raspa la pieza con una puntilla, astillas de madera o cualquier objeto que produzca esa textura de raspado.
- Se homea en hornos de hoyo que ellos cavan en el patio de sus casas, por espacio de dos (2) horas.
- Estando en el horno y todavía calientes, se les baña con “el almagre”, que es una preparación de agua con un barro rico en hierro y manganeso
- Cuando ya están frías, se les da el último baño con el barro (almagre) frotándolas con la mano.

✓ CAPACIDAD Y COSTOS DE PRODUCCIÓN:

Los artesanos de MOMIL, no son hábiles para la interpretación de las piezas precolombinas de la cultura ZENÚ, por lo tanto hacer las réplicas les requiere de solo dos (2) o tres (3) piezas por día; si se busca que sean de buena calidad, como las hacían en la época que empezaron a realizar verdaderas réplicas de las que sacaban del monte MOHAN; época denominada **MOMIL II**. Estas piezas con las anteriores características, pueden tener un precio de siete mil pesos (\$7.000.00), a quince mil pesos (\$15.000.00), según el tamaño y la forma. La materia prima para el modelado, como para la técnica del envejecimiento se encuentra en la región sin costo alguno.

B. COMERCIALIZACIÓN

SAN SEBASTIÁN

✓ MERCADO SUGERIDO:

Estos productos de la Línea Jardín pueden tener un mercado urbano como rural. Pueden ser adquiridos para los jardines públicos en edificios, o parques, para jardines particulares en interiores o exteriores y en terrazas y balcones en ciudades grandes, intermedias y en pequeños pueblos.

✓ PROPUESTA DE EMBALAJE:

Para el embalaje de los prototipos y de los productos asesorados, se creo dentro del diseño de la línea jardín, el sistema de ensamblaje de las piezas de la siguiente manera:

La base pequeña entra en la base mediana y estas en la base de la matera grande, las tres ensambladas entran en la base de la lámpara con su caperuza y todas ensambladas forman una unidad. Las materas también se ensamblan y dentro de la pequeña se coloca el aplique, formando así otra unidad quedando las nueve piezas reducidas a dos elementos. Este diseño dio como resultado un sistema de embalaje que facilita su transporte, como la quema en el horno ya que se puede bizcochar más piezas en una homeada y así reduce el número de quemadas

✓ PROPUESTA DE EMPAQUES:

El empaque se diseñó para sustentar y apoyar al embalaje y no como imagen ni presentación. Se utilizó la "Enea" como materia prima para su elaboración, de la siguiente manera:

Se fabrica una estera de las dimensiones adecuadas para envolver la Lámpara ensamblada, se dejan las fibras o junco lo suficientemente largas, de manera que se puedan doblar debajo en la base y ligeramente en la parte de arriba. Para sujetarla se dejan los amarres también lo suficientemente largos para hacer el debido enlace. Para Las Materas ensambladas con el Aplique dentro, se hace igual; la estera envolviéndolas y doblando las fibras debajo de la matera, amarrándolas como en las anteriores.



VISTA FRONTAL

COLUMNAS Y LAMPARA

MACETAS Y APLIQUE

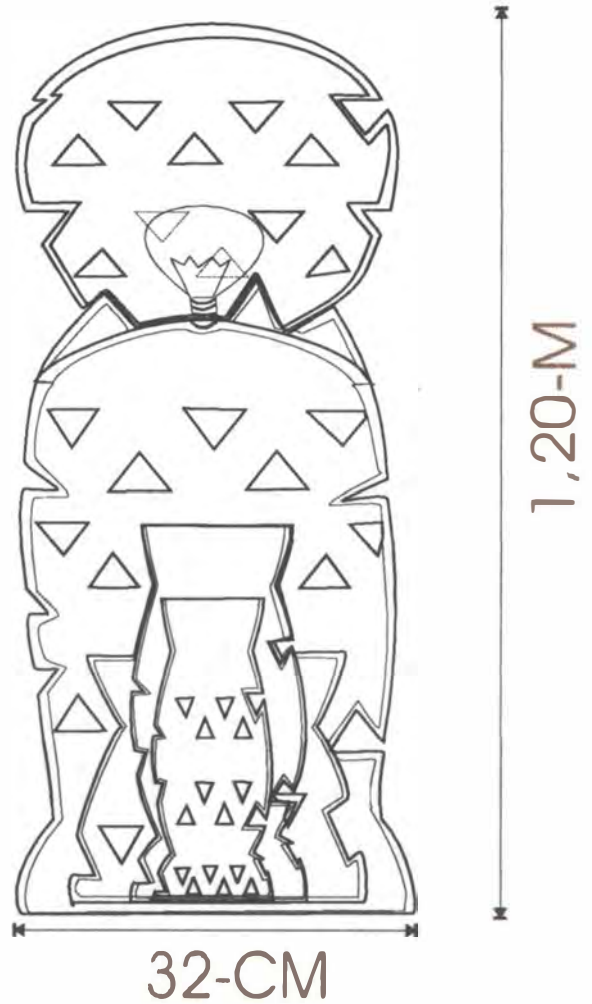
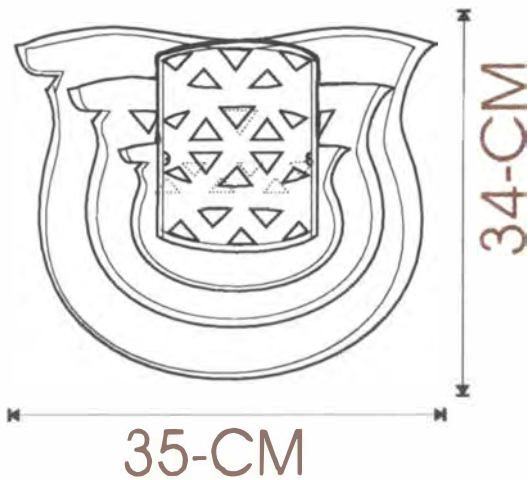

PIEZA: ENSAMBLAJE	REFERENCIA:	Esc.(cm): 1:00	PL. 2 / 2
NOMBRE: EMBALAJE	LÍNEA: AMBIENTE JARDÍN		
OFICIO: ALFARERÍA	RECURSO NATURAL: ARCILLA		
TÉCNICA: MODELADO A MANO Y CALADO	MATERIA PRIMA: PASTA CERÁMICA		

PROCESO DE PRODUCCIÓN: Se elaboran las piezas proporcionalmente entre si, para que las columnas de las macetas ensambladas entren en la base de la lampara y formen un solo conjunto.

Las macetas también ensambladas entre si y el aplique dentro de la maceta pequeñas formen otro conjunto. Cada conjunto va envuelto en la estera de enea a manera de empaque para proteger las piezas y facilitar el transporte

OBSERVACIONES:
La característica de este diseño, es el sistema de ensamblaje que permite bizcochar mas piezas en menos quemas y facilita el transporte.

RESPONSABLE: **CLARA INÉS FIERRO JENSEN** FECHA: Agosto de 1998

SISTEMA DE REF. 2 3 3 7 1 2 CÓDIGO DE REGIÓN 0 2 2 3 0 0 1 REFERENTE(S) PROPUESTA MUESTRA EMPAQUE

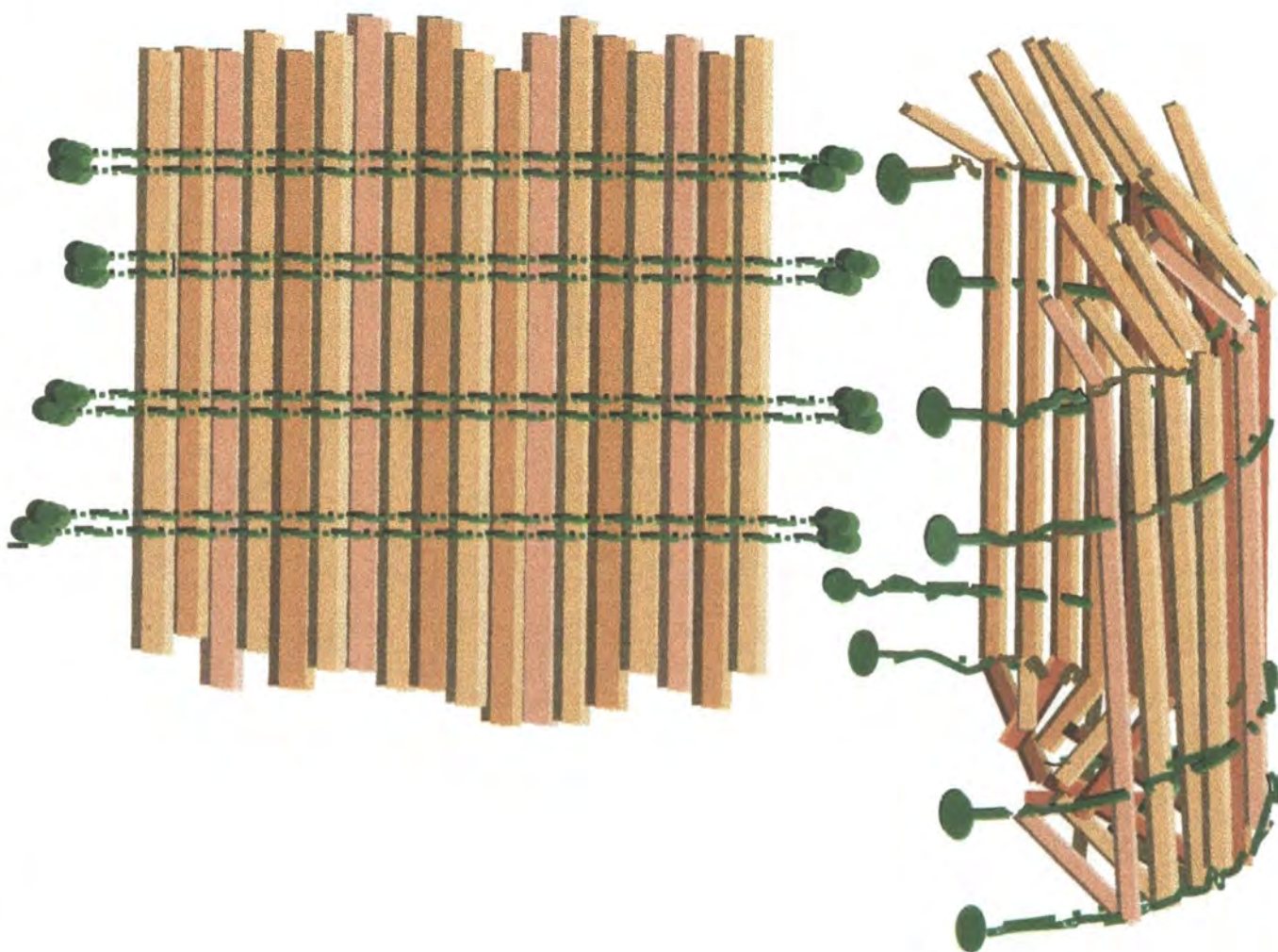

PIEZA:	Embalaje	REFERENCIA:	Es. (CM):	PL. 1 / 1
NOMBRE:	Empaque-Matera	LÍNEA:	Línea Jardín	
OFICIO:	Tejeduría	RECURSO NATURAL:	Enea	
TÉCNICA:	Estera	MATERIA PRIMA:	Enea	

PROCESO DE PRODUCCIÓN: Con la Enea se hace una estera que tenga el tamaño suficiente para envolver las piezas ensambladas en las lámparas y las materas también ensambladas, correspondientes a cada tipo de diseño de la Línea Jardín.

La estera no se remata en sus extremos superior e inferior. Las varas de la Enea se dejan más largas, para poderlas doblar por la base de la Lámpara para protegerla y amortiguarla, de igual manera en la parte superior de la pantalla y así protegerla en el transporte.

Los amarres que sujetan las varas se dejan largos para amarrar el conjunto.

OBSERVACIONES: Este empaque, facilita el embalaje y reduce el costo del producto, por la protección que le da a la cerámica ya que evita que las piezas se rompan en el transporte.

RESPONSABLE: CLARA INÉS FIERRO JENSEN FECHA: Agosto de 1998



PIEZA:	EMPAQUE	LÍNEA:	AMBIENTE JARDIN		ARTESANO:	ASOCIACION DE ARTESANOS
NOMBRE:	LÍNEA JARDÍN	REFERENCIA:			DEPARTAMENTO:	CORDOBA
OFICIO:	TEJEDURIA	LARGO(cm):	ANCHO(cm):	ALTO(cm):	CIUDAD/MUNICIPIO:	LORICA
TÉCNICA:	ESTERA	DIÁMETRO(cm):	PESO(GR):		LOCALIDAD/VEREDA/	SAN SEBASTIAN
RECURSO NATURAL:	ENE A	COLOR:	NATURAL		RESGUARDO:	
MATERIA PRIMA:	ENE A	CERTIFICADO HECHO A MANO:	Sí <input checked="" type="checkbox"/> No <input type="checkbox"/>		TIPO DE POBLACIÓN:	RURAL

MERCADO OBJETIVO:	NACIONAL Y EXPORTACIÓN EUROPA	COSTO	\$3.000 A \$15.000	PRECIO	\$3.000 A \$15.000
PRODUCCIÓN/MES:	SEGUN PEDIDO	UNITARIO:	\$2.00 A \$12.000.	UNITARIO:	\$2.00 A \$12.000
EMPAQUE:	ACONDICIONADO PARA EL EMBALAJE	P. MAYOR:	\$1.500 A \$10.000	P. MAYOR:	\$1.500 A \$10.000
EMBALAJE:	FIBRA ACONDICIONADA AL TAMAÑO	EMPAQUE:	\$3.000. A 15.000	EMPAQUE:	\$3.000. A 15.000

OBSERVACIONES: ESTE EMPAQUE SE DISEÑO PARA FACILITAR EL TRANSPORTE, COMO PARTE DEL SISTEMA DEL EMBALAJE PARA SOSTENER LAS PIEZAS ENSAMBLADAS.
 PARA EXPORTAR SE CAMBIA LA FIBRA NATURAL POR SINTÉTICA.

RESPONSABLE: **CLARA INÉS FIERRO JENSEN** FECHA: Agosto de 1998

MOMIL

✓ MERCADO SUGERIDO:

El mercado de las réplicas de **MOMIL II**, se mueve especialmente dentro del gremio de los coleccionistas colombianos y extranjeros tanto en el país como fuera de él.

✓ PROPUESTA DE MARCA, ETIQUETA Y SELLO DE IDENTIDAD:

Se llevó a los artesanos de MOMIL una propuesta de marquilla para la identificación de las piezas que se elaboraran dentro del taller; esta fue diseñada sobre las especificaciones encontradas en el libro: "Cultura Del Río Sinú - Río Magdalena" de la colección "Hombres De La Tierra" del Fondo Promoción De Cultura del Banco Popular. Esta propuesta fue recibida con mucho interés por los artesanos y tubo mucha aceptación cuando se les explico el objetivo de la misma.

La descripción de esta marquilla, se encuentra en las fichas técnicas.

Al regreso de la comisión, el diseño de esta marquilla se presentó a MARÍA GABRIELA CORRADINE Coordinadora de la Regional Atlántico y al Señor. ASER VEGA, quienes le hicieron varias observaciones sobre los logos que van en el dorso, proponiendo crear un diseño de logos que represente a **MOMILII**. Esta misma marquilla también se le presentó a la Señora LIGIA DE WIESNER, Ella sugirió suprimir la fotografía de la cara interior izquierda y cambiarla por texto.

Sobre las observaciones y sugerencias anotadas anteriormente, la asesoría del diseñados industrial, ALEJANDRO RINCON, coordinador de la región Atlántico, de la unidad de diseño como sobre la investigación de maquillas existentes en el almacén, se diseño otra que cumpliera con los objetivos de identificación y certificación, como también un diseño generalizado para todas las piezas

De esta marquilla también se encuentra descripción, imágenes y muestra en las fichas técnicas.



Ministerio de Desarrollo Económico
artesanías de Colombia s.a.



MOMIL II RÉPLICA

FONDO MIXTO DE CULTURA
CÓRDOBA

NOMBRE ARTESANO



PIEZA:	MARQUILLA	REFERENCIA:	Esc.(cm): 1:125 PL. 1 / 1
NOMBRE:	MARQUILLA MOMIL II	LÍNEA:	MARQUILLA N° 1
OFICIO:	DISEÑO	RECURSO NATURAL:	
TÉCNICA:	DIDUJO	MATERIA PRIMA:	

PROCESO DE PRODUCCIÓN: Sobre las especificaciones del libro de consulta, que se llevó; titulado "Río Zinú Río Magdalena", se diseño esta marquilla: Papel "Graf", como material. La cara superior; lleva por título "MOMIL II", nombre que caracteriza la época de realización de la técnica debajo viene la palabra "RÉPLICAS", que es el oficio. En la cara posterior, se encuentran los logos de Artesanías De Colombia S.A., del SENA y del Fondo Mixto De Córdoba. En las caras interiores a la izquierda va la foto reducida de la pieza y a la derecha las especificaciones de la misma tal como se ve en el libro.

OBSERVACIONES: Esta fué la propuesta de marquilla, que se llevó a los artesanos de Momil, para la identificación de las réplicas. El diseño de esta marquilla, tubo varios cambios, asta general uno nuevo.

RESPONSABLE: CLARA INÉS FIERRO JENSEN FECHA: AGOSTO 12/98

SISTEMA DE REF. 2 3 3 7 0 1 CÓDIGO DE REGIÓN 0 2 2 3 0 0 1 REFERENTE(S) PROPUESTA MUESTRA EMPAQUE



PIEZA: LOGOSIMBOLO	REFERENCIA:	ESC.(CM)	PL.	/
NOMBRE: LOGO-MOMIL	LÍNEA	RÉPLICAS:		
OFICIO: IMPRESIÓN SOBRE PAPEL	RECURSO NATURAL:			
TÉCNICA: IMPRESIÓN LITOGÁFICA (OFFSET)	MATERIA PRIMA:	PAPEL KRAFT		

PROCESO DE PRODUCCIÓN: Para imprimir a una sola tinta; "PANTONE 174U" con diferentes porcentajes de grados de color.

Todos los contornos y las líneas del tramado en el tocado de la figura llevan el 100%, el fondo total el 50%, las líneas de sombras, las líneas secundarias y el relleno de los rombos un 30%

El tamaño va proporcional al espacio donde se vaya a imprimir.

OBSERVACIONES: Este "Logosimbolo" se diseñó, para identificar a MOMIL II.

Se pretende que lo lleve las marquillas, los empaques, afiches y otros sistemas de publicaciones, que certifique las reproducciones.



PANTONE
174U

RESPONSABLE **CLARA INÈS FIERRO JENSEN** FECHA AGOSTO DE 1998:

SISTEMA DE REF. 233701 CÓDIGO DE REGIÓN 0223001 REFERENTE(S) PROPUESTA MUESTRA EMPAQUE

TIRO

CONTRA PORTADA

PORTADA



RETIRO

CARA I

CARA II



PIEZA:	MARQUILLA	REFERENCIA:	ESC.(CM): 1:125 PL. I / 4
NOMBRE:	MARQUILLA MOMIL II	LÍNEA:	réplicas
OFICIO:	IMPRESIÓN SOBRE PAPEL	RECURSO NATURAL:	
TÉCNICA:	IMPRESIÓN LITOGRAFICA (OFFSET)	MATERIA PRIMA:	PAPEL KRAFT

PROCESO DE PRODUCCIÓN Para imprimir a una tinta; "PANTONE 174U", con diferente porcentaje.
Las palabras réplica, Colombia, Córdoba, Zenú y los números del telefax, como las líneas de contorno mas oscuras y las del tocado del logocímbolo, van al 100%. Las letras del texto de las especificaciones, las palabras Momil II, y telefax, van al 70%. El mapa de Córdoba, los rombos del tocado y líneas de sombras, del logo van al 50%. El relleno del mapa de Colombia y el de la palabra Momil II de la contraportada, van al 30%. El fondo del Tiro, va al 10%. Los títulos, el logocímbolo el texto y el mapa, van proporcional a cada espacio como se muestra en la gráfica.

OBSERVACIONES: Esta marquilla es el resultado del estudio y consulta a las personas involucradas en el proyecto e interesadas en el mismo, sobre la propuesta que se llevó a los artesanos de Momil

RESPONSABLE: CLARA INÉS FIERRO JENSEN FECHA: AGOTO DEL 1998

SISTEMA DE REF. 2 3 3 7 1 2 CÓDIGO DE REGIÓN 0 2 2 3 0 0 1 REFERENTE(S) PROPUESTA MUESTRA EMPAQUE



M O M I L	ESPECIFICACIONES
 Telefax (947)763044	PIEZA <input type="text"/>
	NOMBRE <input type="text"/>
	TECNICA <input type="text"/>
	MEDIDAS <input type="text"/>
	ARTESANO <input type="text"/>

PIEZA: ETIQUETA	LÍNEA: ACCESORIOS-RÉPLICAS	ARTESANO:
NOMBRE: MARQUILLA MOMI	REFERENCIA:	DEPARTAMENTO: CORDOBA
OFICIO: IMPRESIÓN SOBRE PAPEL	LARGO(cm) 10,58 ANCHO(cm) 4,49 ALTO: (cm)	CIUDAD/MUNICIPIO: MOMIL
TÉCNICA: IMP.LITOGRAFICA (OFFSET)	DIÁMETRO(cm) PESO(Gr)	LOCALIDAD/VEREDA
RECURSO	COLOR: PANTONE 174U	RESGUARDO:
MATERIA PRIMA: PAPEL KRAFT	CERTIFICADO HECHO A MANOSÍ <input type="checkbox"/> NO <input checked="" type="checkbox"/>	TIPO DE POBLACIÓN: RURAL

MERCADO	COSTO	PRECIO
OBJETIVO:	UNITARIO:	UNITARIO:
EMPAQUE:	P. MAYOR:	P. MAYOR:
EMBALAJE:	EMPAQUE:	EMPAQUE:

OBSERVACIONES: **Esta propuesta de marquilla, se diseño para impreción a una tinta; esto para aminorar los costos de producción de la misma. Se atara a la pieza con hilo de cañamo.**



RESPONSABLE: **CLARA INES FIERRO JENSEN** FECHA: AGOSTO DE 1998

SISTEMA DE REFERENCIA 2 3 3 7 1 2 TIPO DE FICHA: REFERENTE(S) MUESTRA LÍNEA EMPAQUE

CONCLUSIONES:

SAN SEBASTIÁN

- El trabajo en grupo por parte de los artesanos de la "Asociación de Artesanos de San Sebastián" es fundamental para el desarrollo de las asesorías, ya que facilita la labor en el taller, por la participación y la colaboración entre ellos en la elaboración de las propuestas de diseños.
- El calado no lo practican todos los artesanos, por lo tanto el trabajo en grupo es muy necesario, a si los artesanos que la dominan pueden capacitar a los otros artesanos, para calar las piezas que componen la "Línea Jardín".
- El sistema de ensamblaje, es muy apropiado para la quema en el horno, por el ahorro de espacio en la cámara de carga, permitiendo quemar más piezas en una hornada, en menos quemadas y a si disminuye el costo del producto

MOMIL

- Los artesanos de MOMIL están divididos, esto produce rivalidad entre Ellos, por lo tanto dificulta las asesorías y la propuesta en un futuro de un horno a gas para las quemadas de sus productos.
- Por el interés y la aceptación que en ambos grupos tuvieron en el plan de rescate y con la propuesta de la marquilla, se pueden obtener los logros esperados.
- El sistema de los hornos de hoyo caseros y particulares no son los más adecuados, necesitan un horno a gas, con la capacidad necesaria para quemar las piezas de mayor tamaño de las que usualmente modelan.
- La producción de las figuras de MOMIL III les han hecho perder la calidad y la capacidad de interpretar las verdaderas piezas de cerámica de la cultura ZENÚ, por lo tanto les es difícil hacer las réplicas.

OBSERVACIONES Y RECOMENDACIONES

SAN SEBASTIÁN

✓ OBSERVACIONES:

El trabajo en grupo, fue lo que caracterizo a la comunidad en esta asesoría, razón por lo cual se logró obtener los prototipos de la "Línea Jardín", que modelaron dentro del taller durante la misma. Estas muestras no reúnen completamente las condiciones del diseño propuesto, debido al corto tiempo adjudicado para esta asesoría, por lo tanto las horas presenciales fueron insuficientes para completarla y hacer el debido control técnico y de calidad.

Una de las principales condiciones del diseño de la "Línea Jardín" que por el tiempo presencial insuficiente no se cumplió, es el sistema de ensamblaje, que como se anotó anteriormente es muy importante para la quema, el embalaje y el transporte. Este sistema ahorra tiempo y dinero, por lo tanto hace más accesible el producto reduciendo su costo como también hace posible que tenga mercado fuera de la región, ayudado por el diseño de empaque en fibra natural dentro del país y en un futuro se pueda exportar, cambiando la enea por fibra sintética o de reciclaje, que tenga la misma condición de amortiguación.

De los prototipos que enviaron, solo dos (2) piezas llegaron rotas por no tener debidamente la protección del empaque. Este accidente, mostró el logro de seguridad para el transporte que se buscaba con la propuesta de este empaque

✓ RECOMENDACIONES:

Por Las observaciones anteriormente anotadas, se ve la necesidad de una segunda asesoría con el tiempo presencial suficiente para el control adecuado, tanto para el trabajo de taller, como para el embalaje.

Para dar continuidad a este proyecto se aconseja la asesoría periódica de la ceramista "MARIA DE LOS ANGELES", que reside en Montería, por lo tanto se le facilita el desplazamiento asta San Sebastián.

MOMIL

✓ OBSERVACIONES:

Con el trabajo de taller se observó la falta de interpretación de las figuras impresas que tienen los artesanos de MOMIL; Ellos no tienen la capacidad de distinguir el borde de un relieve, una incisión, una línea de dibujo grabada, como tampoco las proporciones dentro de la figura.

Como en San Sebastián, el corto tiempo no permitió prestar esa capacitación, por tal razón solo se les pudo mandar más material de consulta y de apoyo, como lupas para mayor visión de las ilustraciones. Por lo tanto los prototipos que llegaron a la empresa, muestran una mejor interpretación que se acercan más a la calidad de réplica.

La ausencia de un buen horno, es también la causa de la falta de temperatura en algunas piezas, esto hace que queden crudas y se rompan con facilidad.

✓ RECOMENDACIONES:

Es muy necesario programar talleres de capacitación especializados para la interpretación de las figuras impresas, en el material de consulta y apoyo.

La instalación de uno o dos hornos tecnificaría y facilitaría la técnica del envejecimiento y la comercialización de los productos.

CREDITOS:

Las Asesorías y El Rescate, tuvieron la colaboración y los apoyos siguientes:

- ✓ El convenio con el FONDO MIXTO DE CULTURA DE CORDOBA, particularmente del Señor Roger Serpa.,
- ✓ Del DR. Jesús Eduardo Manzur J., director de la "Casa De La Cultura" de Lorica.
- ✓ Del DR. Juan Fco. Socarras S., Alcalde del municipio de Momil.
- ✓ De la Asociación de Artesanos de San Sebastián, su presidenta Jadira Correa,
- ✓ De la Asociación de Artesanos de MOMIL "ASOARMO".