

**ARTESANIAS DE COLOMBIA S.A.
CENTRO DE DISEÑO**



**CARPET A DE DISEÑO
OFICIO: MADERA
REGIONAL SANTAFE DE BOGOTA**

DISEÑADORA: **MARIA CLARA LOPEZ VARGAS**
COORDINADOR DE DISEÑO: **MANUEL ERNESTO RODRIGUEZ**

SANTAFE DE BOGOTA, MAYO DE 1.994

INDICE

- 1.INTRODUCCION
- 2.LOCALIZACION
- 3.ANTECEDENTE
- 4.OFICIO
- 5.NUCLEO Y TALLER
- 6.JUSTIFICACION DE LA ASESORIA
- 7.TIPO DE ASESORIA
- 8.PROPUESTA DE DISEÑO. LÍNEA
- 9.PROCEDIMIENTO PARA ELABORACION DE PROTOTIPOS
 - 9.1. Materia Prima
 - 9.2. Técnica
 - 9.3. Basetos
 - 9.4. Tablas y moldes
 - 9.5. Acabados
 - 9.6. Ficha Técnica
 - 9.7. Tablas de costos y precios
 - 9.8. Manejo y Empaque

1.INTRODUCCION

Cuando se dió comienzo a la asesoría para los artesanos de la madera , se detectaron varias técnicas de las que se seleccionaron dos: la madera torneada y la madera calada. En el caso de la madera torneada vale la pena destacar los trabajos realizados por el artesano Luis Arboleda, quien conformando un núcleo familiar trabaja la materia prima de una manera impecable y casi incomparable, lo que permitió la posibilidad de realizar diseños de una línea muy fina y con muy buena calidad.

En el caso de la madera calada lamentablemente los artesanos seleccionados para la asesoría, no respondieron a las propuestas planteadas, por lo que se tuvo que recurrir a una persona ajena a los núcleos artesanales, (Cecilia Spanger), quien elaboró los prototipos de las propuestas de diseño para su presentación en Artesanías de Colombia. De todas maneras en el oficio de la madera se pueden lograr figuras decorativas que pueden poner en alto el trabajo de los artesanos de la regional de Santafé de Bogotá, y sobre todo el toque artístico que se percibe al observar las piezas.

2. LOCALIZACION

El taller asesorado está situado en Santafé de Bogotá, en el Barrio Bosque Popular

Dirección:

"ARTETOR", propiedad de Luis Arboleda, en la Carrera 70 # 60A-13. Teléfono 2 526588. Apartado Aéreo 33511.

El taller está situado en un barrio residencial y de pequeñas industrias de clase media, de estrato 3

3. ANTECEDENTE

Luis Arboleda se inició en el arte de la madera hace ya más de 30 años en Santafé de Bogotá. Creó una pequeña industria que fue creciendo junto con su familia para llegar hoy en día a ser un taller artesanal que produce finas piezas en madera torneada y que son del gusto de mucha gente sobretodo de clase alta.

5. NUCLEO Y TALLER

El núcleo artesanal en el caso de la madera torneada está conformado por Luis Arboleda su esposa Elvia y sus hijos Pedro, quien se encarga de la producción, Luis Hernando de las ventas, y Alfonso de los pedidos y entregas

A pesar de que Don Luis ha sido maestro en este arte, ha sido un poco difícil lograr que los hijos continúen con el mismo entusiasmo y dedicación las actividades del padre, por lo que se siente alguna preocupación al pensar en el futuro de esta Empresa.

Sin embargo los hijos han reconocido la labor importantísima que ha realizado Don Luis y a pesar de no sentir tan profundamente este trabajo, están realizando al menos las labores que permiten la subsistencia de este bellissimo oficio.

Por otro lado cuentan con maquinaria industrial como el torno, la máquina para lijar, y sierra sin fin, que les permite así mismo realizar piezas de una excelente calidad Además Don Luis ha sido el creador de otras de las máquinas que han fabricado para responder a las necesidades de producción que han tenido Es de admirar el ingenio y la facilidad para la creación de estas máquinas que no solo responden a las necesidades específicas de su trabajo, sino que también agilizan la producción de las piezas.

Cuentan con un grupo de 10 obreros de clase baja, quienes realizan todas las operaciones de producción. Estos obreros en su mayoría han sido capacitados por los Arboleda, y responden con acierto al nivel de exigencia de la calidad de los productos.

El taller está ubicado en la misma casa de habitación y cuenta con grandes espacios de almacenamiento de materia prima y piezas en proceso. Siempre ha estado ubicado en el mismo lugar y más bien ha abarcado más espacios en el transcurso del tiempo De todas maneras los espacios de trabajo son incómodos y requeriría de organización y más limpieza. La realidad es que este taller en una pequeña industria con características de artesanía que debería tener ya un manejo diferente y contar no solo con una planta física más grande, sino también con una buena organización de la planta de producción teniendo en cuenta la seguridad industrial

En el caso de la madera calada no se pudo contar con un núcleo artesanal puesto que los artesanos que asistieron a las reuniones de las asesorías no volvieron en la fecha en que se les entregarían los nuevos diseños ni en ningún otro día a pesar de los insistentes llamados que se hicieron

Por lo tanto los prototipos fueron fabricados por la artista Cecilia Spanger, quien cuenta con un pequeño taller en la ciudad de Chía, y que interpretó bastante bien los diseños en su fabricación Los prototipos fueron elaborados por ella misma, con la herramienta de su taller.

6. JUSTIFICACION DE LA ASESORIA

Para la realización de las asesorías se hicieron reuniones con los artesanos que trabajan la madera en diferentes técnicas, en las que se pudo observar en la mayoría de los casos falta de identidad y de calidad en los productos que fueron presentados por los artesanos.

Por lo tanto, se realizaron los diseños clasificándolos por la técnica de producción y por los núcleos artesanales que acudieron a las reuniones.

Cuando los artesanos fueron citados para la entrega de los nuevos diseños, solo asistieron los Señores Arboleda para recibir los planos; el resto de personas no se presentó ni en esa ni en otras ocasiones a las que fueron citados nuevamente. Inclusive se ofreció como premio un Stand para Expoartesanías 1993 al artesano que desarrollara mejor los prototipos y que siguieran las indicaciones de diseño exigidas para la fabricación de los productos, pero esto no los motivó lo suficiente como para desarrollar los diseños requeridos.

Se continuó la labor, y se fabricaron los objetos en madera torneada con el diseño de tres floreros de diferente tamaño que estarían complementados por la flor del cartucho también hecha en torno, para así identificar la región de Bogotá. Se le dió prioridad a la madera tratando de realzar sus cualidades trabajando el tono crudo, con un acabado de muy buena calidad, pulido y con sellador unicamente

En madera torneada se trabajó también un segundo diseño, que consistió en un frutero lleno de frutas típicas de la región como fueron la pera manzana, naranja, mandarina y banano. Estas fueron presentadas también con acabado en crudo para complementar los floreros.

En madera calada se realizaron dos cuadros para niños que tienen la posibilidad de enseñar los conceptos de noche y día y de competencia. Estos se realizaron para tener la posibilidad de mezclar varios objetos en madera calada que al ensamblar producen movimiento y animación de tal forma que los niños puedan disfrutar. Se trabajaron también los colores crudos utilizando una madera que dio diferentes tonalidades.

De todas maneras los diseños dan muchas posibilidades de ser complementados o variados en su color de acuerdo con el gusto del consumidor. En el caso de los juguetes existe la posibilidad de crear más conceptos que puedan servir para la recreación de los niños.

7. TIPO DE ASESORIA

El tipo de asesoría fue de CONSERVACION, puesto que se conservó la materia prima y la técnica.

Y de DIVERSIFICACION, por diseñar nuevos productos y funciones, conservando la materia prima y la técnica.

8. PROPUESTA DE DISEÑO

(Ver fichas de propuesta de diseño)

Las propuestas de diseño fueron las siguientes:

- Florero grande.

- Florero mediano
- Florero pequeño
- Flor del "Cartucho"
- Hojas.
- Frutas: plátano, mandarina, naranja, pera, curuba.
- Frutero
- Cuadro para niños de sol y luna.
- Cuadro para niños de pez grande y pez chico

9. PROCEDIMIENTO PARA LA ELABORACION DE PROTOTIPOS

9.1. MATERIA PRIMA

La materia prima utilizada fue la madera "Pino canadiense".

9.2. TECNICA

En el caso de los floreros, flores, frutero y frutas la técnica fue la de la madera torneada. En el caso de las hojas para los floreros y de los cuadro para niños fue la madera calada.

Como se explicó, la técnica y la materia prima no fueron variadas, unicamente se hicieron nuevos productos, utilizando el torno, la caladora y las herramientas que normalmente utilizan en estos talleres.

9.3. BOCETOS

Ver Fichas de diseño adjuntas.

9.4. TABLAS Y MOLDES

No se utilizaron tablas ni moldes

9.5. ACABADOS

El acabado de las piezas se dió unicamente con lija de madera y sellador. No se utilizó ningun tipo de tintilla ni de laca.

9.6 FICHA TECNICA

Ver fichas adjuntas.

9.7 TABLAS DE COSTOS Y PRECIOS

OBJETO	Frutero		
VR. MATERIA PRIMA	\$	5.000	00
VR MANO DE OBRA	\$	7.000 00	
COSTO	\$	12.000 00	
PRECIO DE VENTA	\$	15.600.00 (No cobran I.V.A)	
Producción mensual:		30	

OBJETO	Frutas (Cualquiera de los cinco diseños)
VR. MATERIA PRIMA	\$ 3 000.00
VR. MANO DE OBRA	\$ 3.500 00

COSTO	\$ 6 500.00
PRECIO DE VENTA	\$ 7.700.00 (No cobran I.V.A.)
Producción mensual:	150

OBJETO	Florero grande
VR. MATERIA PRIMA	\$ 3.500.00
VR. MANO DE OBRA	\$ 4.000.00
COSTO	\$ 7.500.00
PRECIO DE VENTA	\$10.000.00 (No cobran I.V.A.)
Producción mensual: 30	

OBJETO	Florero mediano
VR. MATERIA PRIMA	\$ 3.000.00
VR. MANO DE OBRA	\$ 3.800.00

COSTO	\$ 6.800.00
PRECIO DE VENTA	\$ 9.000.00 (No cobran I.V.A.)
Producción mensual: 30	

OBJETO	Florero pequeño
VR. MATERIA PRIMA	\$ 3.000.00
VR. MANO DE OBRA	\$ 3.500.00
COSTO	\$ 6.500.00
PRECIO DE VENTA	\$ 8.000.00 (No cobran I.V.A.)
Producción mensual: 30	

OBJETO	Flores (cartucho)
VR. MATERIA PRIMA	\$ 2.500.00
VR. MANO DE OBRA	\$ 3.000.00
COSTO	\$ 5.500.00
PRECIO DE VENTA	\$ 6.600.00 (No cobran I.V.A.)
Producción mensual: 90	

OBJETO	Hojas
VR. MATERIA PRIMA	\$ 800.00
VR. MANO DE OBRA	\$ 1.200.00
COSTO	\$ 2.000.00
PRECIO DE VENTA	\$ 3.000.00 (No cobran I.V.A.)
Producción mensual: 60	

9.8. MANEJO Y EMPAQUE

Las piezas son empacadas en papel periódico y a su vez en cajas de cartón. Estas piezas tienen un buen comportamiento durante el transporte debido a la dureza del material.

Ficha de Propuesta de Diseño

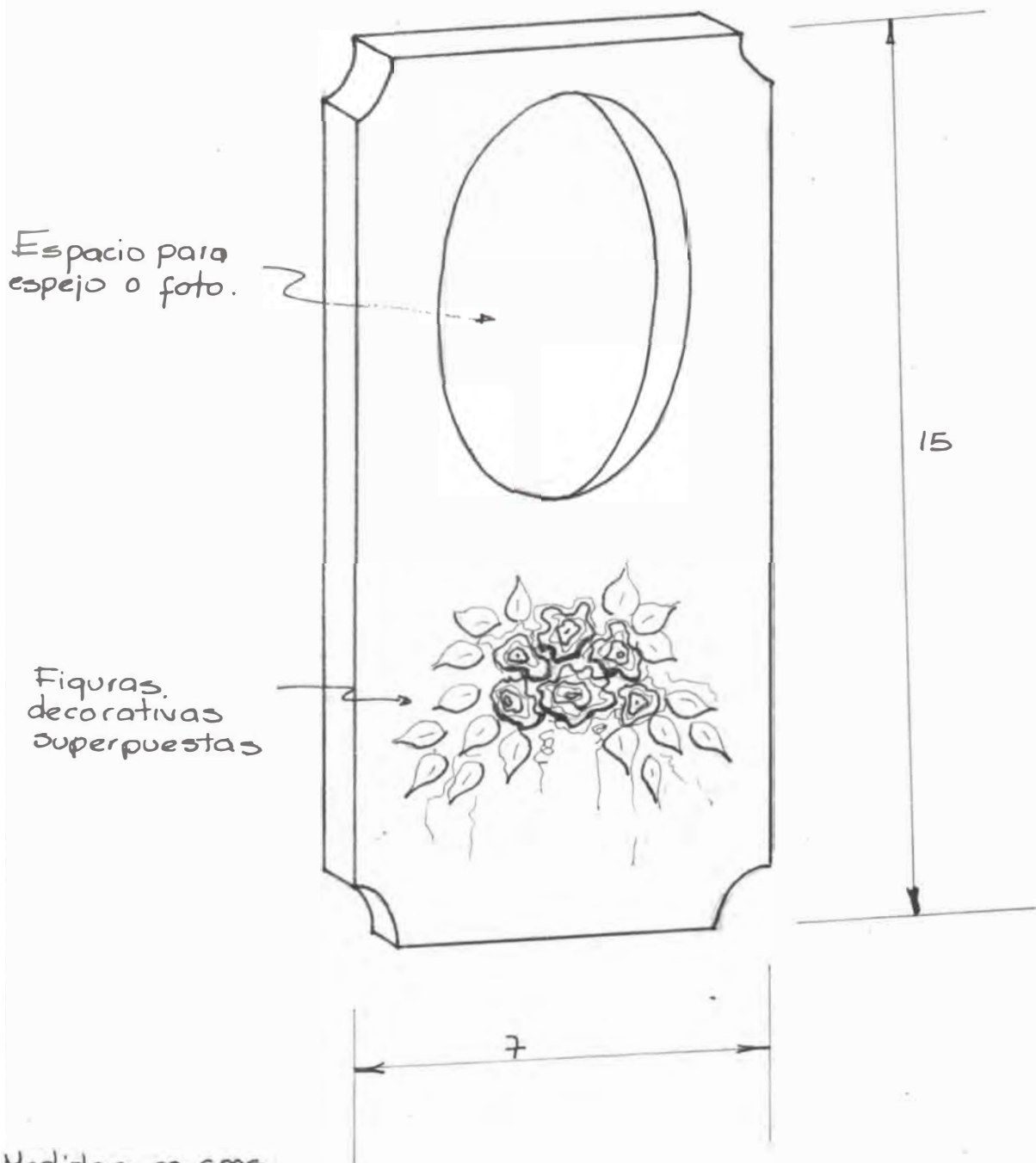

Medidas en cms.

Diseñador Maria Clara López V.

Tipo de Asesoría Diversificación

Línea Decoración

Pieza Portaretrato vertical

Función Decoración

Clasific.

Oficio Madera

Técnica Calado Figuras superpuestas

Mat. Prima

Ficha de Propuesta de Diseño

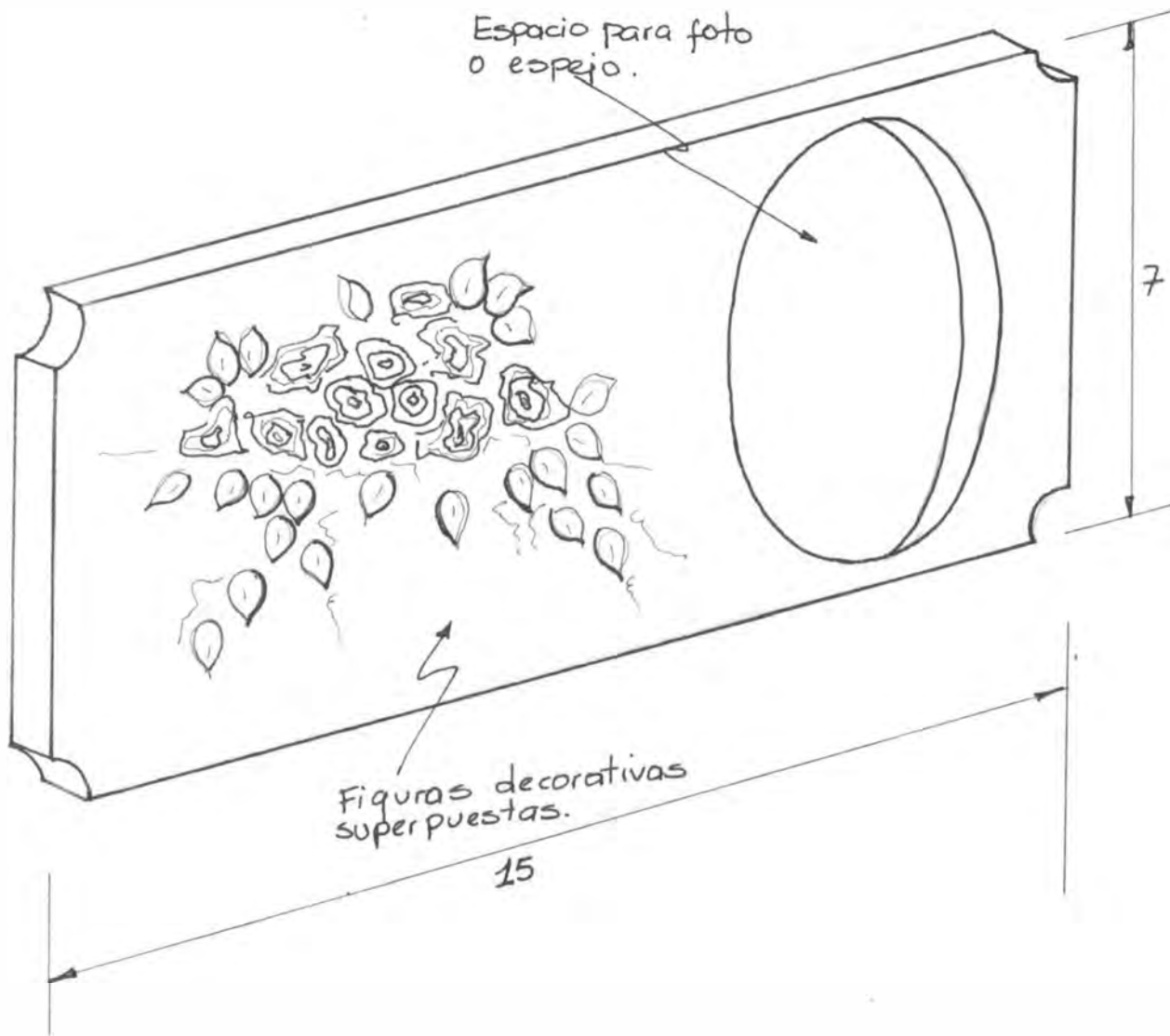

Medidas en cms.

Decorado mate con patinas
Base caseína
vinilo aguado
Lijar vinilo
Acabado con cera para pisos.

Diseñador <i>Maria Clara López V.</i>		Tipo de Asesoría <i>Diversificación</i>	
Línea <i>Portaretratos - Espejos</i>			
Pieza <i>Portaretrato horizontal</i>	Función <i>Decoración</i>	Clasific. <i>Artesanía Popular</i>	
Oficio <i>Madera</i>	Técnica <i>Calado - Figuras superpuestas</i>	Mat. Prima	

Ficha de Propuesta de Diseño

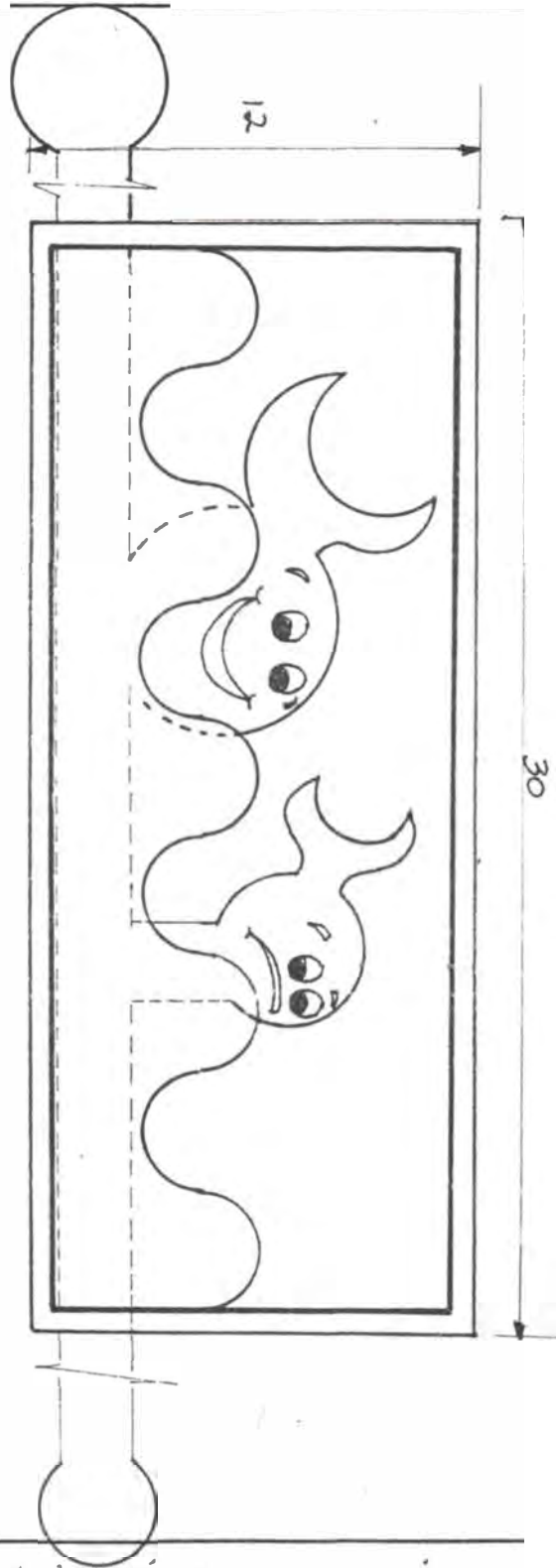
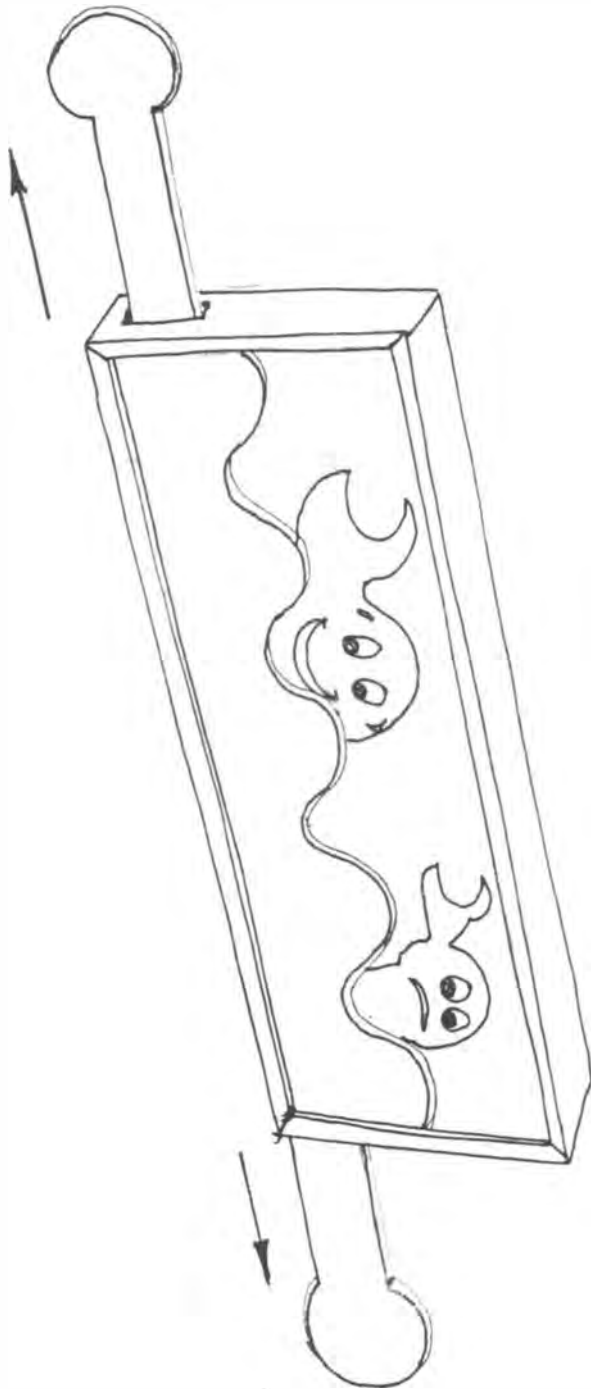

Diseñador Ma. Clara López Y.

Tipo de Asesoría Diversificación

Lines Cuadros Infantiles

Pieza Cuadro peces

Función Adorno - Juguete

Clasific.

Oficio Madera

Técnica Calado

Mat. Prima

Ficha de Propuesta de Diseño

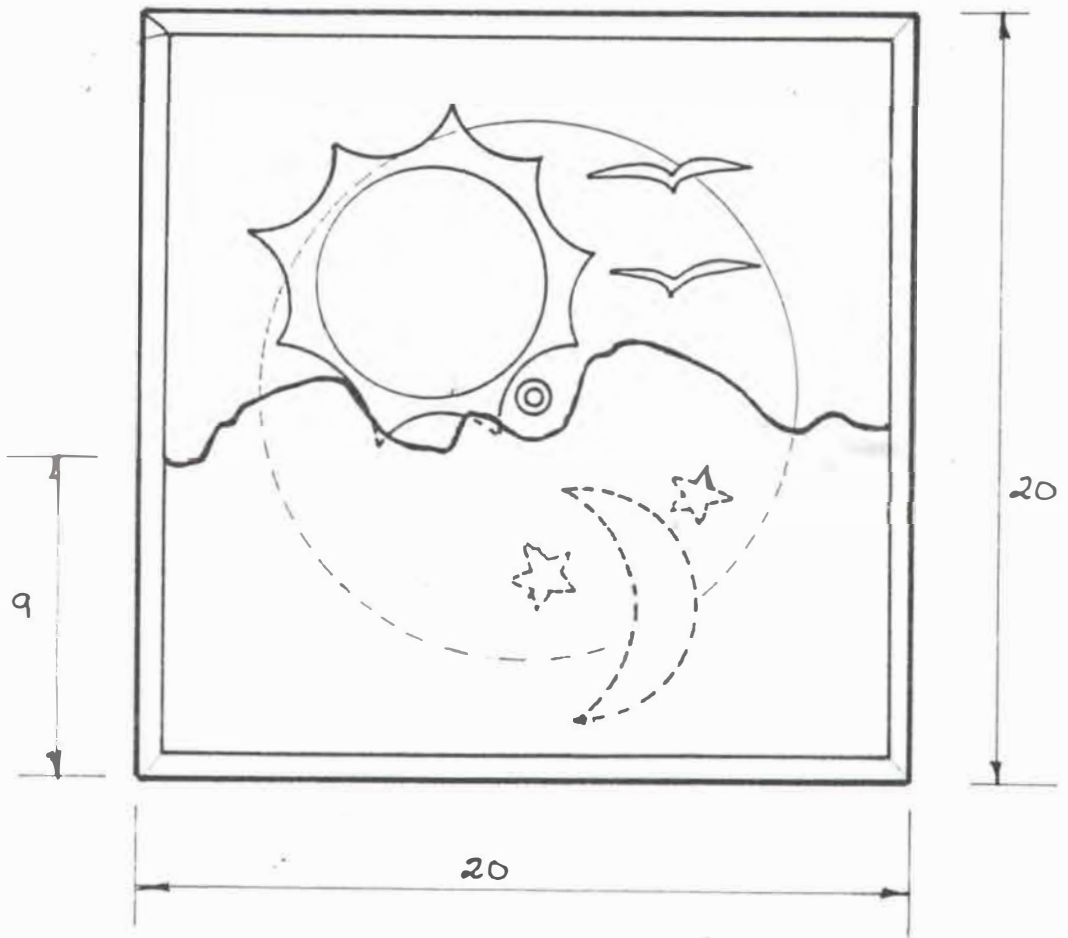

Diseñador Ma. Clara López V.

Tipo de Asesoría Diversificación

Línea Cuadros Infantiles

Pieza Cuadro día-noche

Función Decorativa

Clasific.

Oficio Madera

Técnica Madera Calada

Mat. Prima

Ficha de Propuesta de Diseño

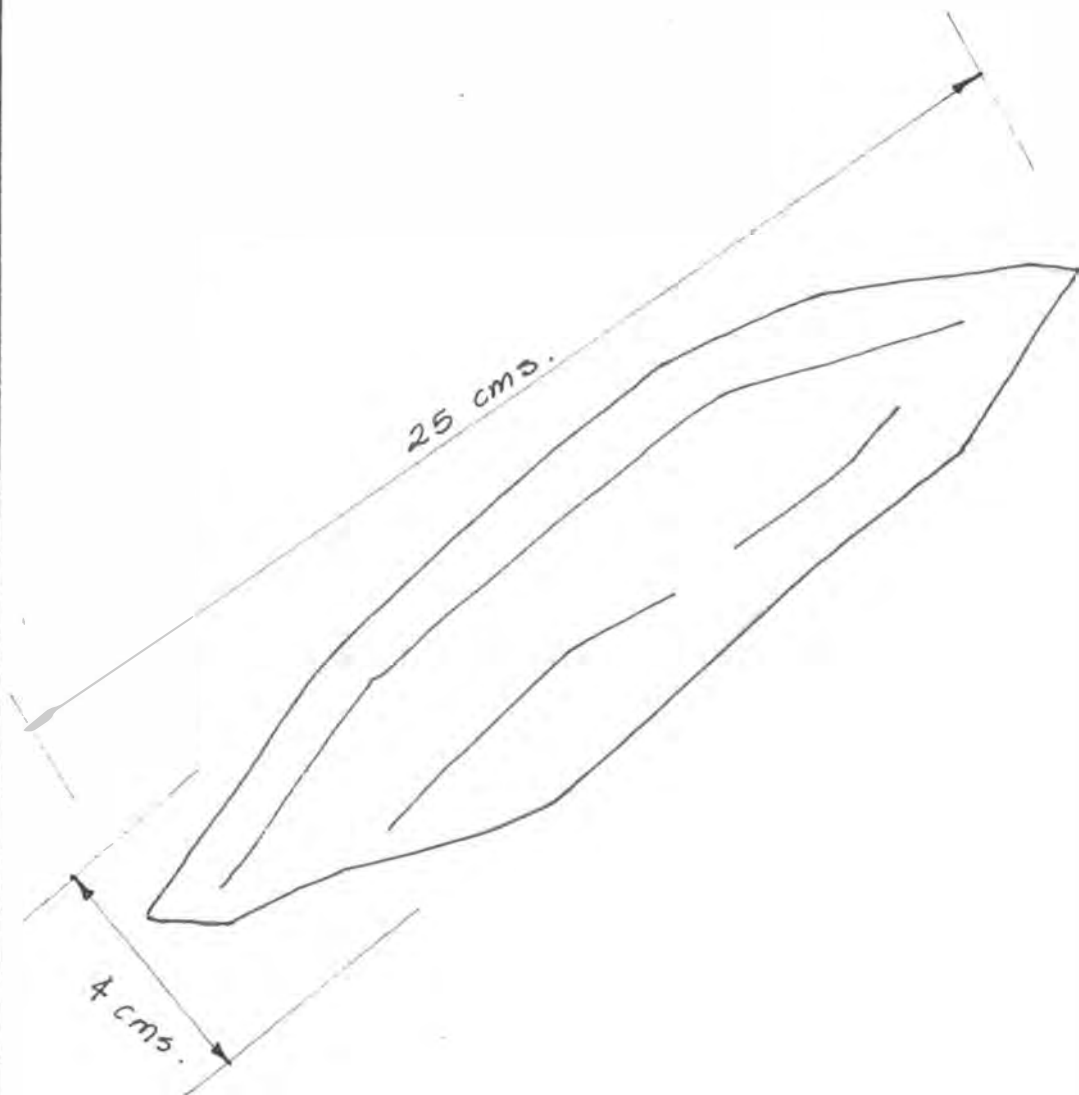

Diseñador Ma. Clara López V.

Tipo de Asesoría Diversificación

Línea Frutero con Frutas

Pieza Banano

Función Decorativa

Clasific.

Oficio Madera

Técnica Talla

Mat. Prima Pino

Ficha de Propuesta de Diseño

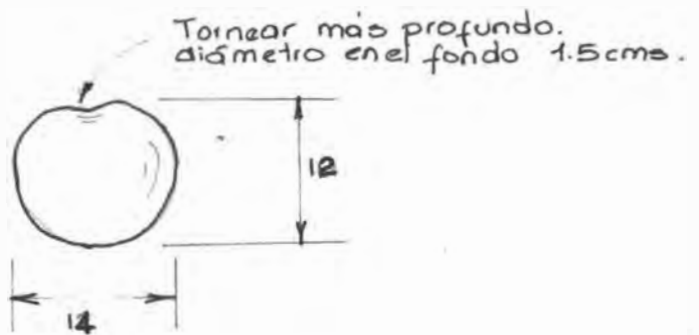
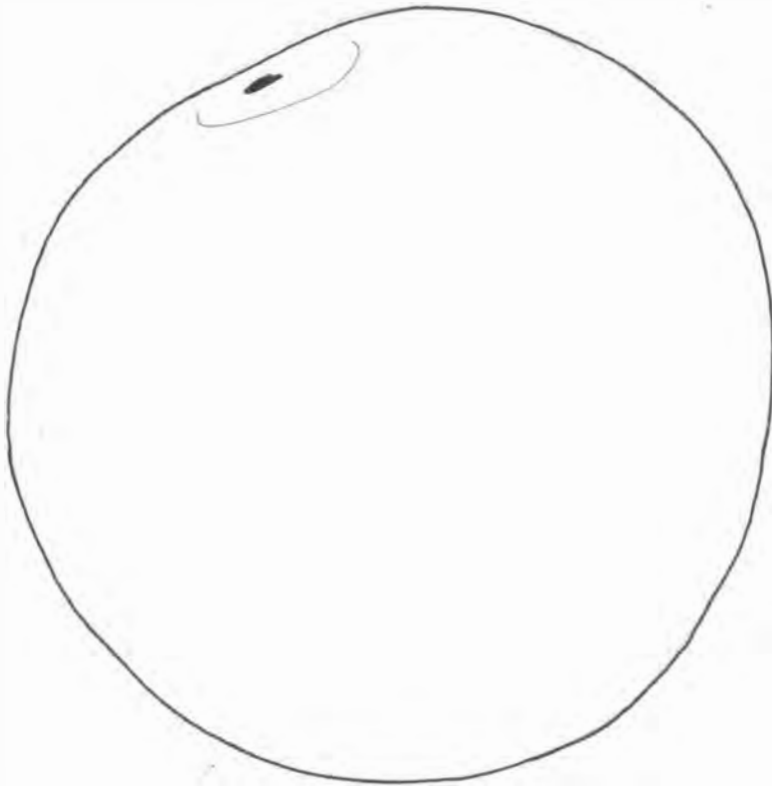

Medidas en cms.

Diseñador Ma. Clara López V.

Tipo de Asesoría Diversificación

Línea Frutas gigantes

Pieza Naranja

Función Decorativa

Clasific.

Oficio Madera

Técnica Torno

Mat. Prima Madera.

Ficha de Propuesta de Diseño

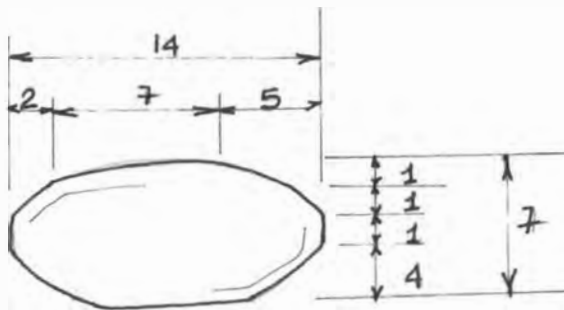
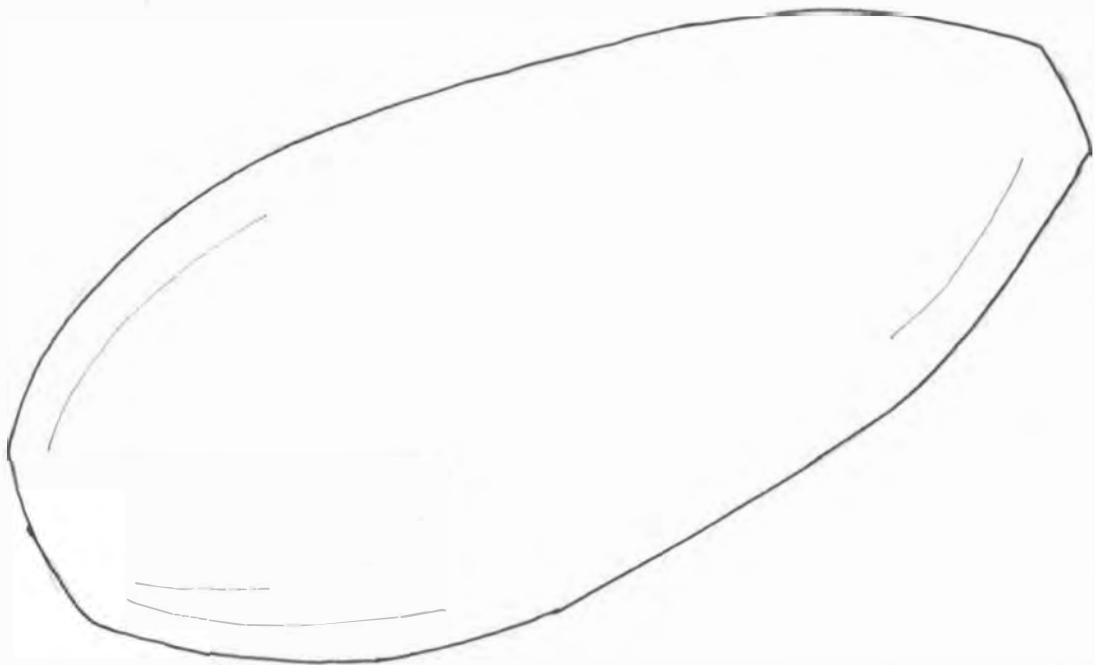

Diseñador **María Clara López V.**

Tipo de Asesoría **Diversificación**

Línea **Frutas Gigantes**

Pieza **Curuba**

Función **Decorativa**

Clasific.

Oficio **Madera**

Técnica **Torno**

Mat. Prima **Madera**

Ficha de Propuesta de Diseño

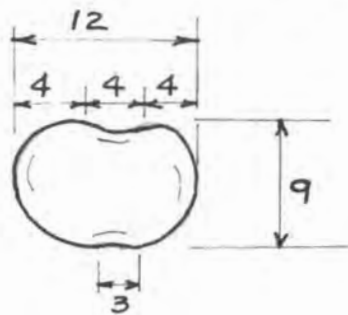
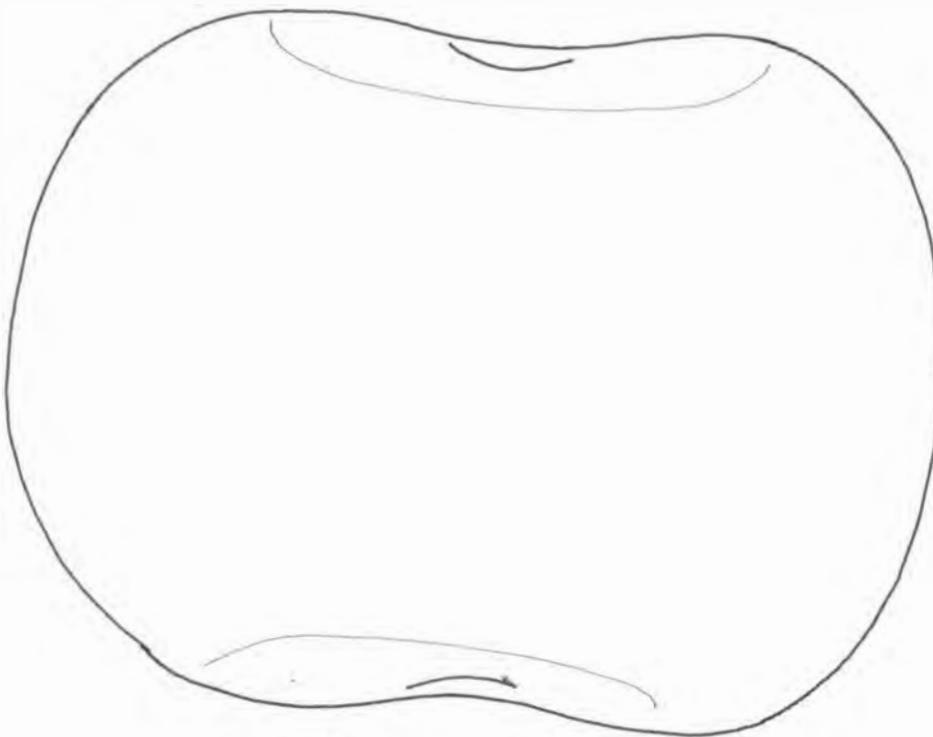

Diseñador Ma. Clara López V.

Tipo de Asesoría Diversificación

Línea Frutas Gigantes

Pieza Mandarina

Función Decorativa

Clasific.

Oficio Madera

Técnica Torno

Mat. Prima

Ficha de Propuesta de Diseño

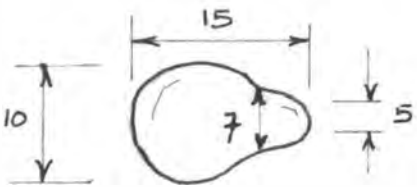
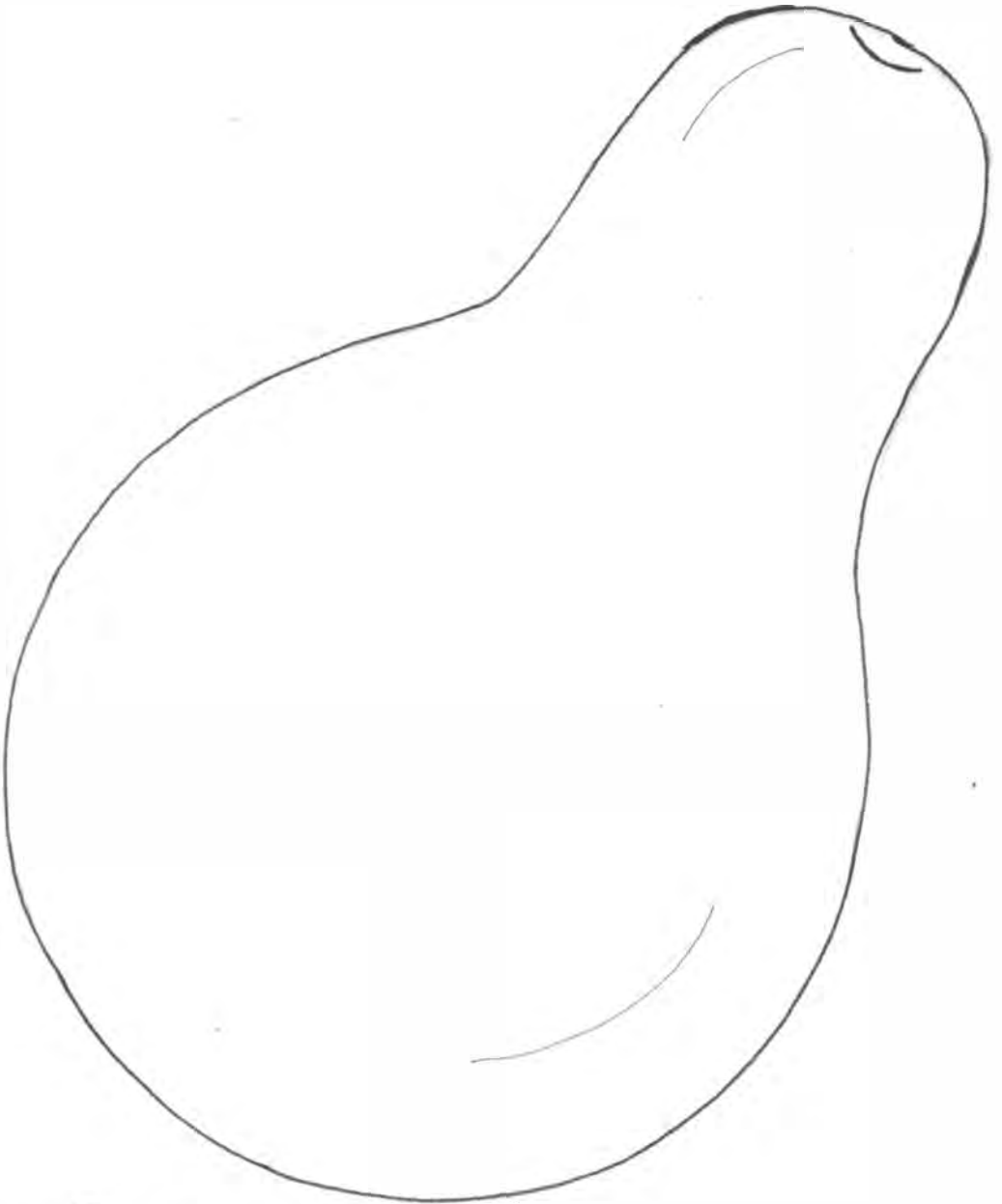

Diseñador Ma. Clara López V.

Tipo de Asesoría

Línea Frutas gigantes.

Pieza Pera

Función Decorativa

Clasific.

Oficio Madera

Técnica Torno

Mat. Prima

Ficha de Propuesta de Diseño

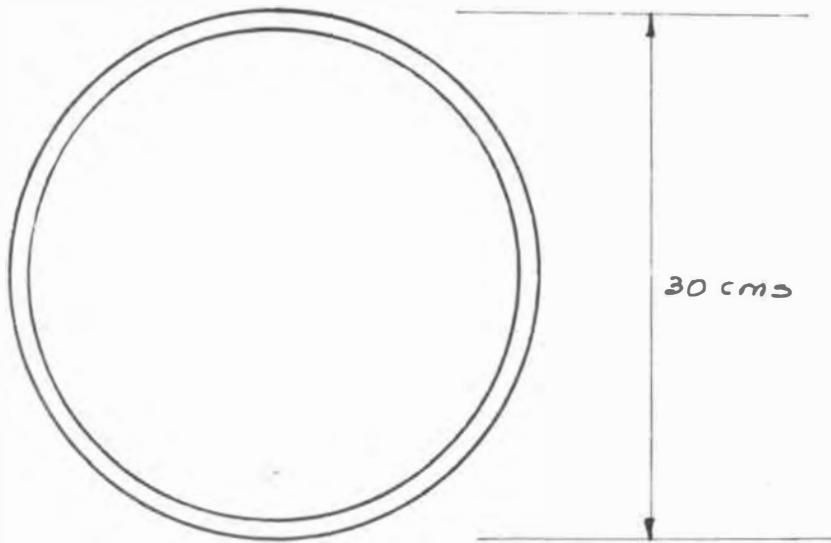
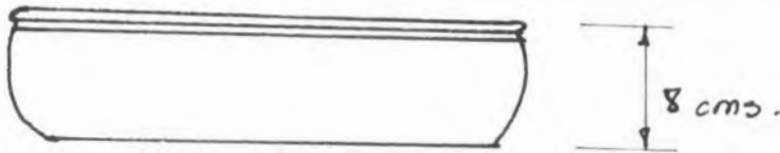

Diseñador Ma. Clara López V.

Tipo de Asesoría

Línea Frutero con frutas

Pieza Frutero

Función Decorativa

Clasific.

Oficio Madera

Técnica Torno

Mat. Prima PINO



Ficha de Propuesta de Diseño

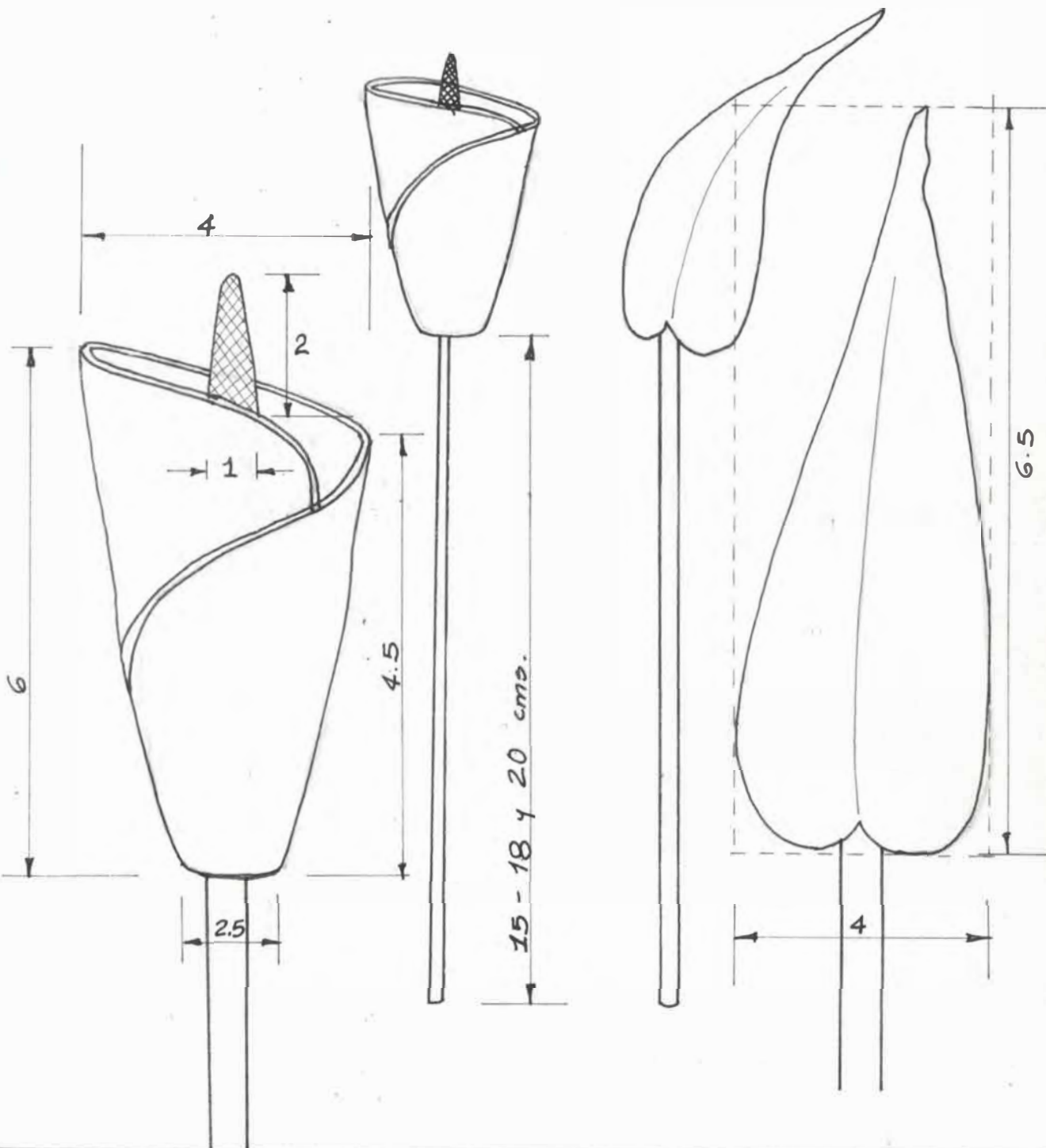

Diseñador <i>Ma. Clara López V.</i>		Tipo de Asesoría	
Linea Flores			
Pieza <i>Cartucho y hoja</i>	Función <i>Decorativa</i>	Clasific.	
Oficio <i>Madera</i>	Técnica <i>Torno</i>	Mat. Prima	

Ficha de Propuesta de Diseño

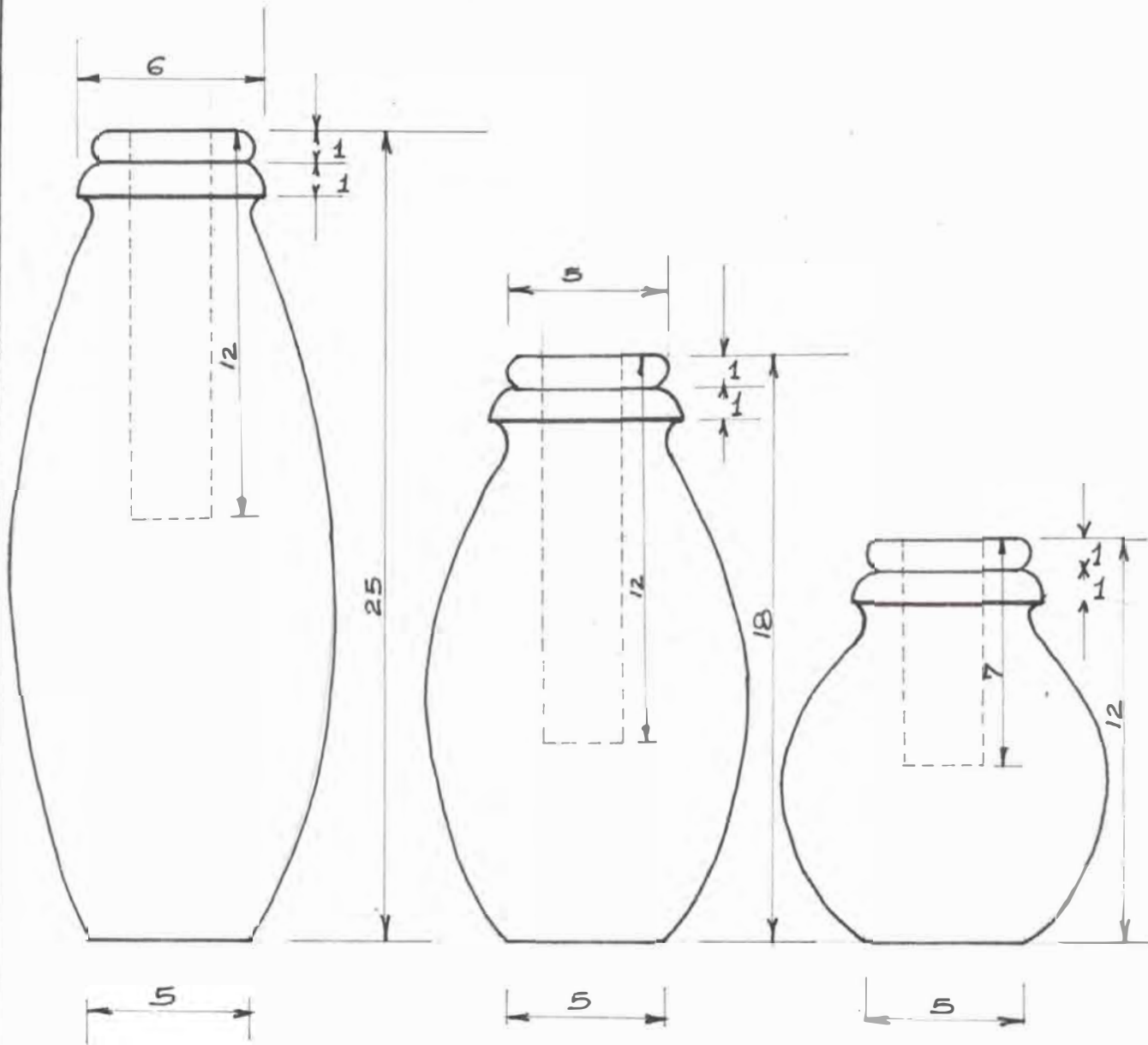

Medidas en cms :

Diseñador Ma. Clara López V.

Tipo de Asesoría

Línea Decorativa.

Pieza Floreros

Función Adornar

Clasific.

Oficio Madera

Técnica Torno

Mat. Prima

Ficha de Propuesta de Diseño

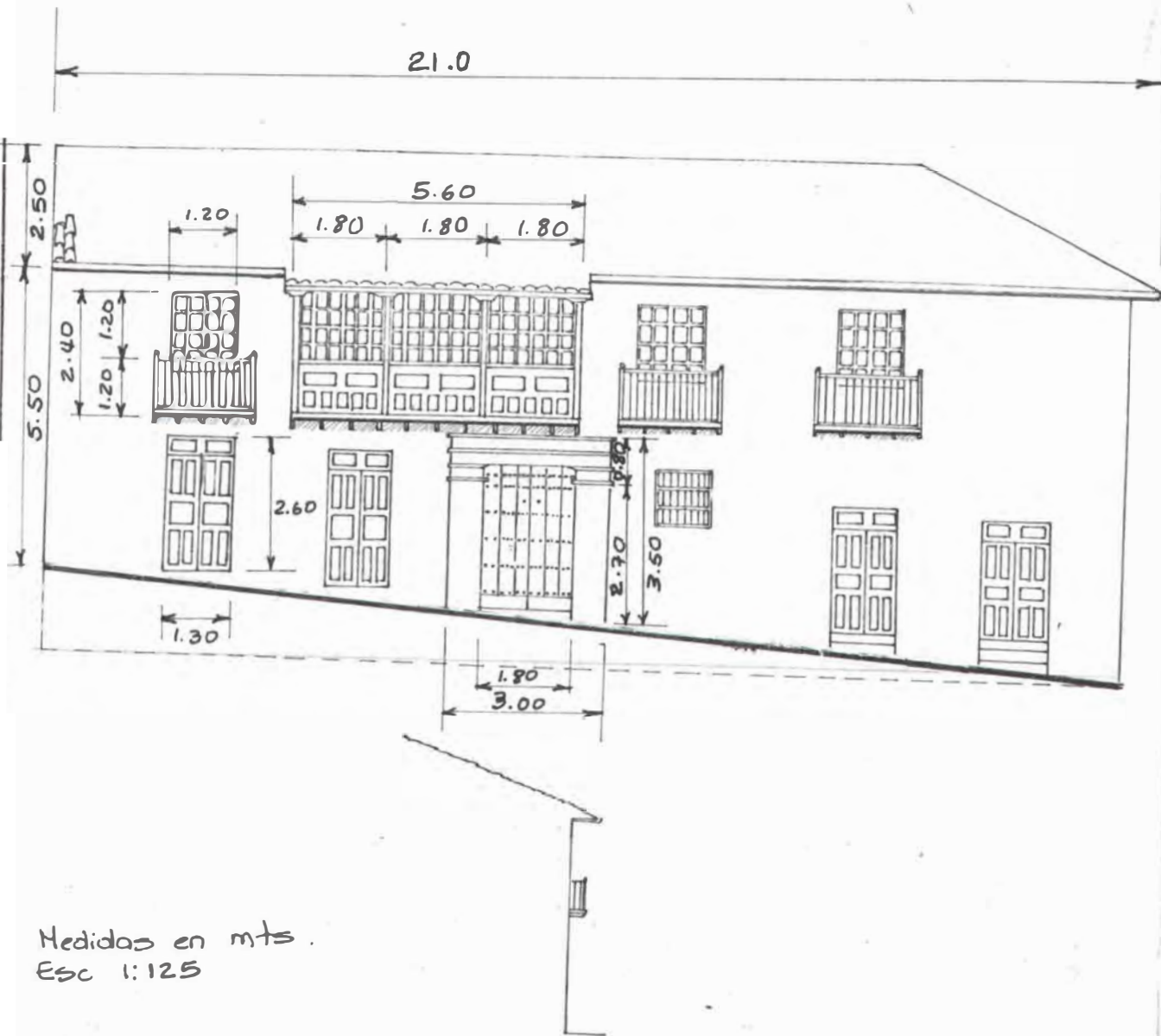

Medidas en mts.
Esc 1:125

Fachada plana
Arquitectura Bogotána
Acabado pulido y mate
Cobres Coloniales.

Diseñador Ma. Clara López V.		Tipo de Asesoría	
Linea Balcones, Fachadas			
Pieza Fachada casa de ^{Rufino} José Cuervo		Función Decorativa	Clasific.
Oficio Madera		Técnica Calado, ensamblaje	Mat. Prima

Ficha de Propuesta de Diseño

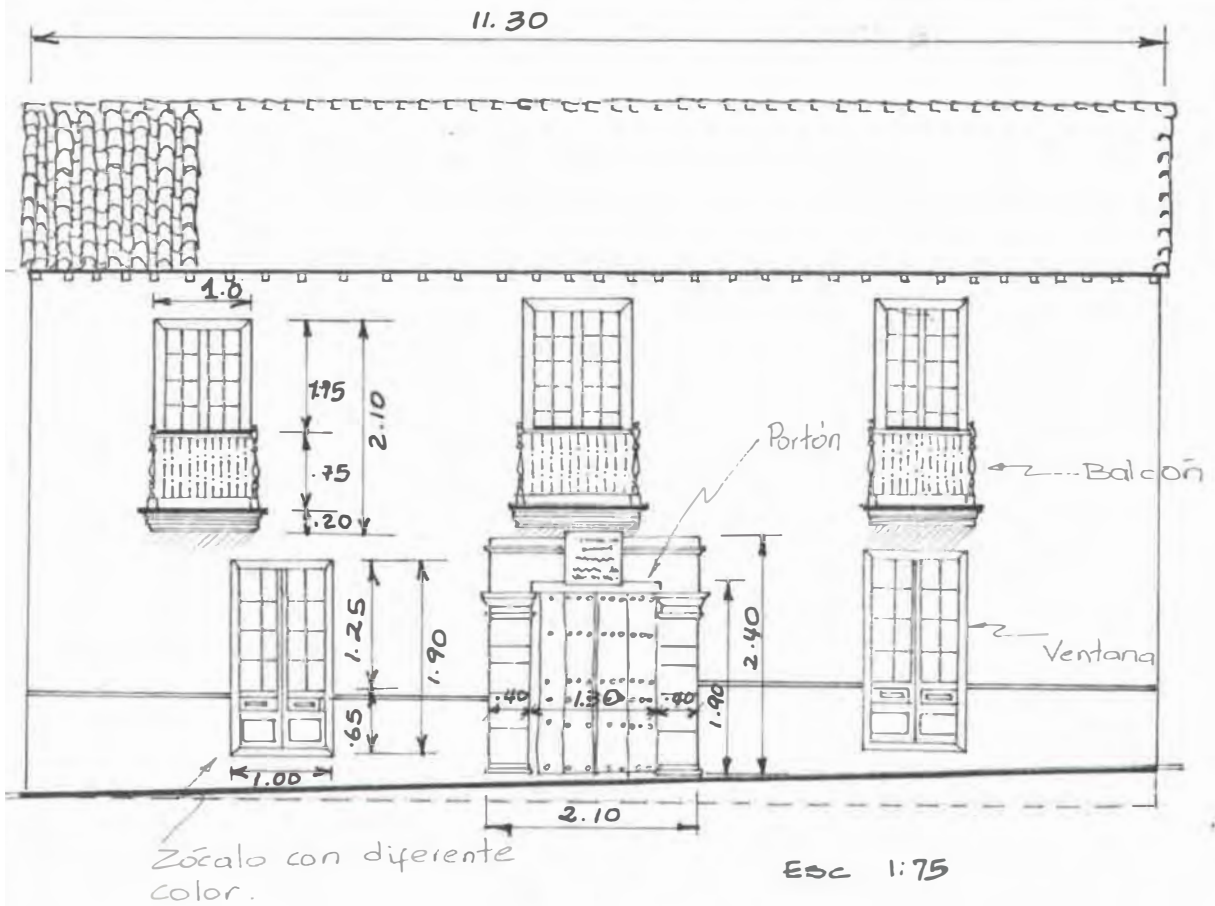

Medidas en mts.

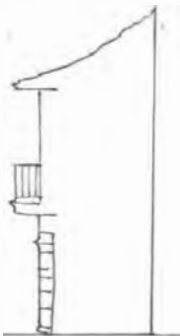

Diseñador Ma. Clara López ✓

Tipo de Asesoría

Línea Fachadas

Pieza Fachada casa de Francisco José de Caldas

Función Decorativa

Clasific.

Oficio Madera

Técnica Calado-Ensamble

Mat. Prima



FICHA TECNICA DE LA MUESTRA

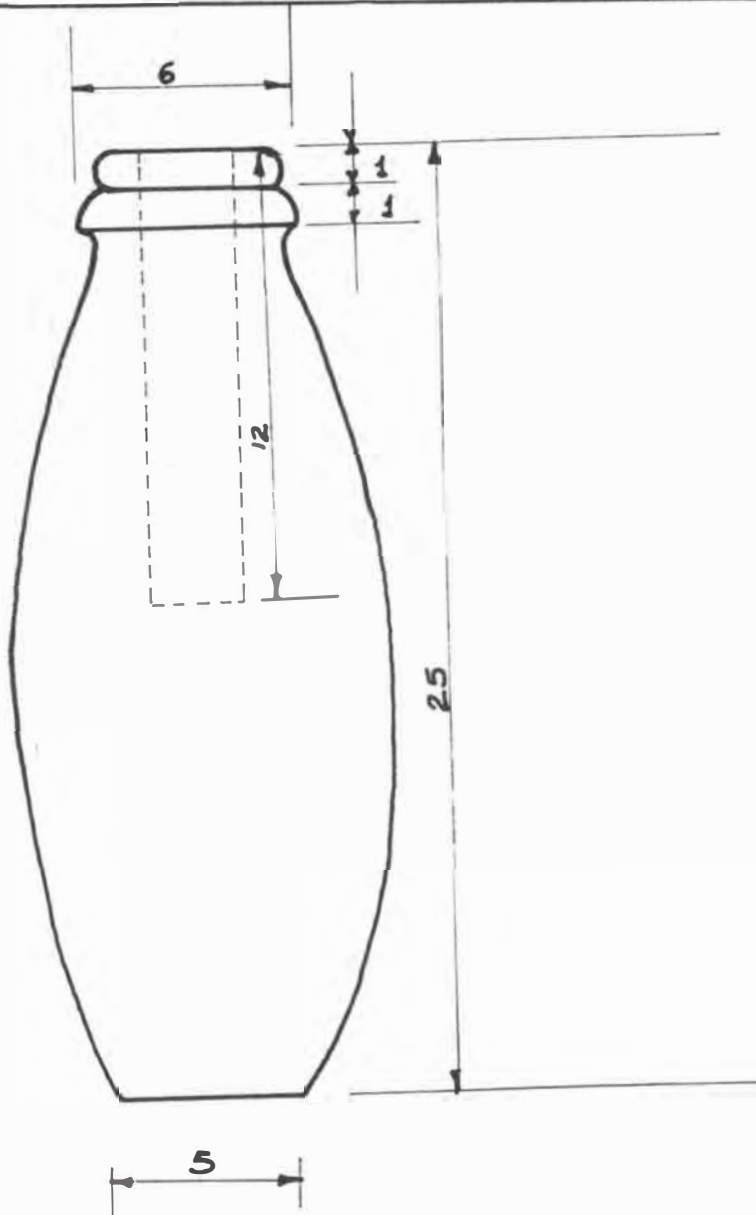

Pieza Florero Grande	Función Adornar	Materia prima Pino
Oficio Madera	Técnica Torno	Clasificación
Artesano Familia Arboleda	Ciudad Bogotá	
Dirección Cr. 70 # 60A-13	Tel. 2526588	Fax



Ministerio de Desarrollo Económico

artesanas de colombia s.a.

CENTRO DE DISEÑO APLICADO

Región	BOGOTÁ
Oficio	MADERA
N°	2

FICHA TECNICA DE LA MUESTRA

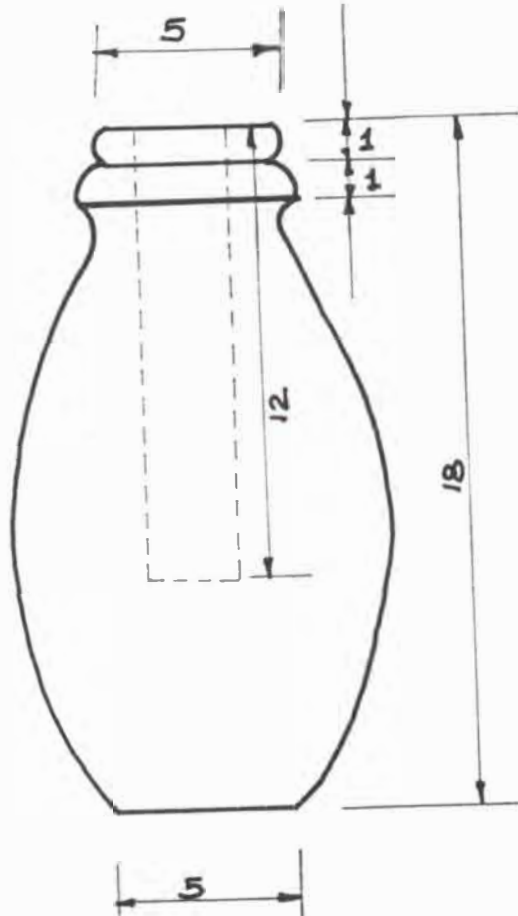

Pieza	Florero Mediano	Función	Adornar	Materia prima	Pino
Oficio	Madera	Técnica	Torno	Clasificación	
Artesano	Familia Arboleda	Ciudad	BOGOTÁ		
Dirección	Cr. Fontana 12	Tel.	2526588	Fax	



Ministerio de Desarrollo Económico

artesanías de colombia s.a.

CENTRO DE DISEÑO APLICADO

Región	BOGOTÁ
Oficio	MADERA
N°	3

FICHA TECNICA DE LA MUESTRA

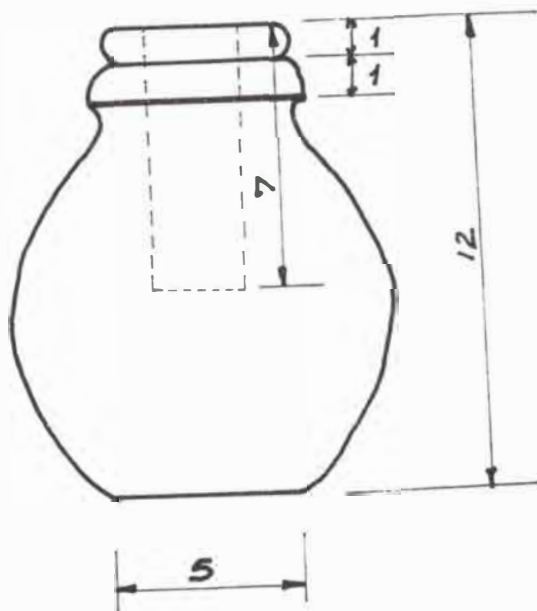

Pieza Florero Pequeño	Función Adornar	Materia prima Pino
Oficio Madera	Técnica Torno	Clasificación
Artesano Familia Arboleda	Ciudad Bogotá	
Dirección Cra. 160A-13	Tel. 2526588	Fax



FICHA TECNICA DE LA MUESTRA

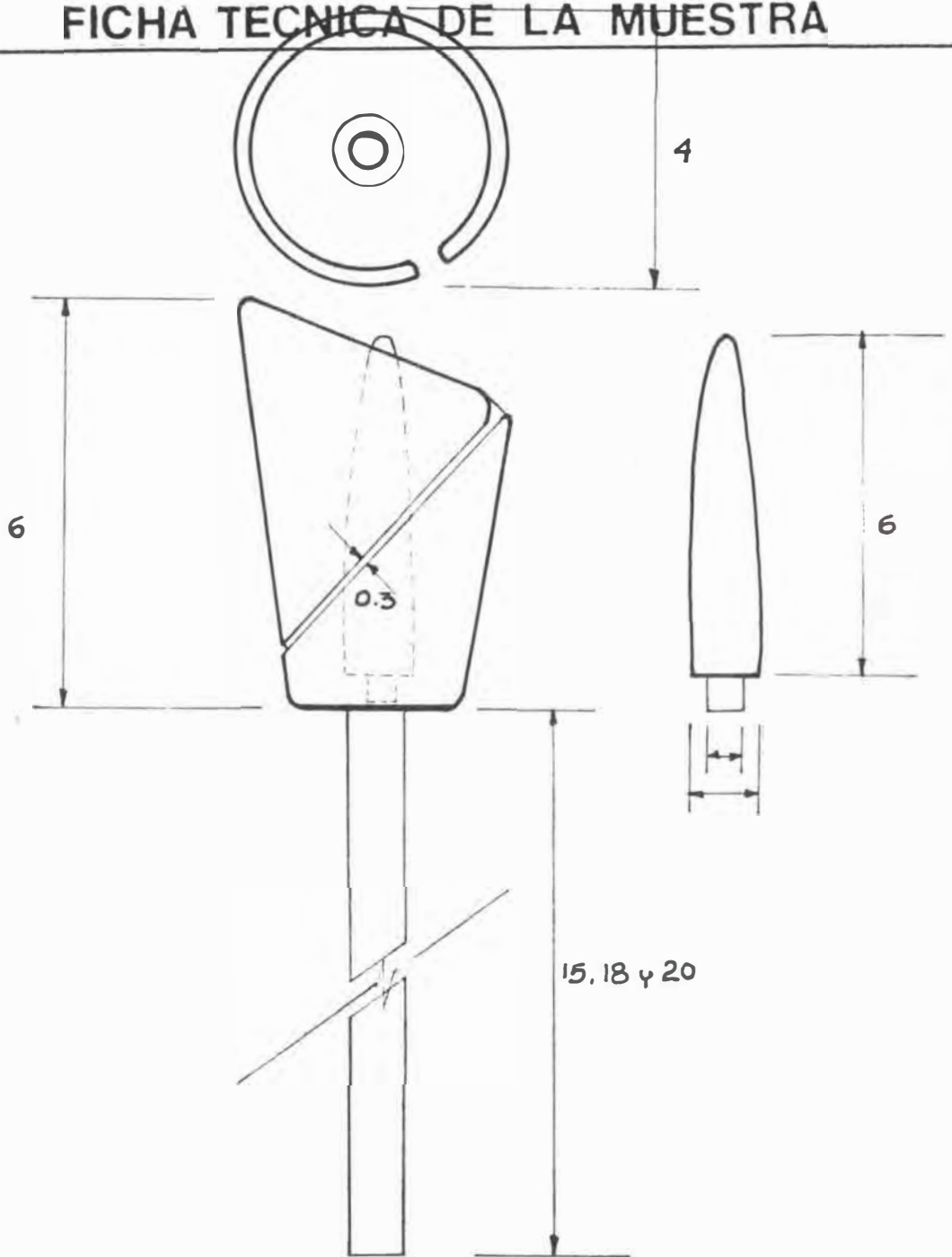

Pieza Fibr - Cartucho -	Función Adornar	Materia prima Pino
-------------------------	-----------------	--------------------

Oficio Madera	Técnica Torno	Clasificación
---------------	---------------	---------------

Artesano familia Arboleda	Ciudad Bogotá
---------------------------	---------------

Dirección Cra 70 # 60A - 13	Tel. 2 526588	Fax
-----------------------------	---------------	-----



FICHA TECNICA DE LA MUESTRA

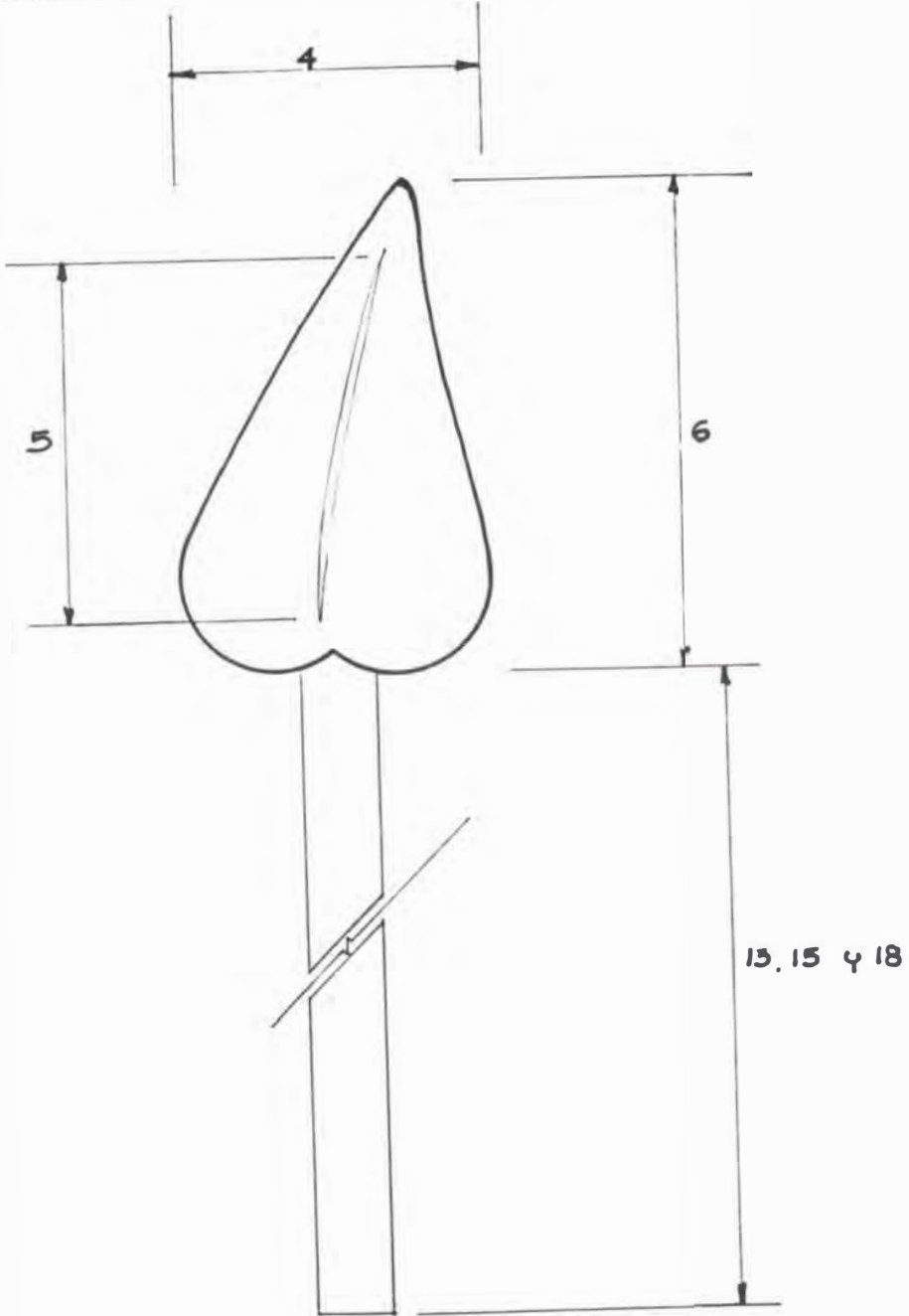

Pieza Hoja	Función Adornar	Materia prima Pino
Oficio Madera	Técnica Torno y Calado	Clasificación
Artesano Familia Arboleda	Ciudad Bogotá	
Dirección Cr. 70 #60A-13	Tel. 2526588	Fax



Ministerio de Desarrollo Económico

artesanas de colombia s.a.

CENTRO DE DISEÑO APLICADO

Región	BOGOTA
Oficio	MADERA
N°	6

FICHA TECNICA DE LA MUESTRA

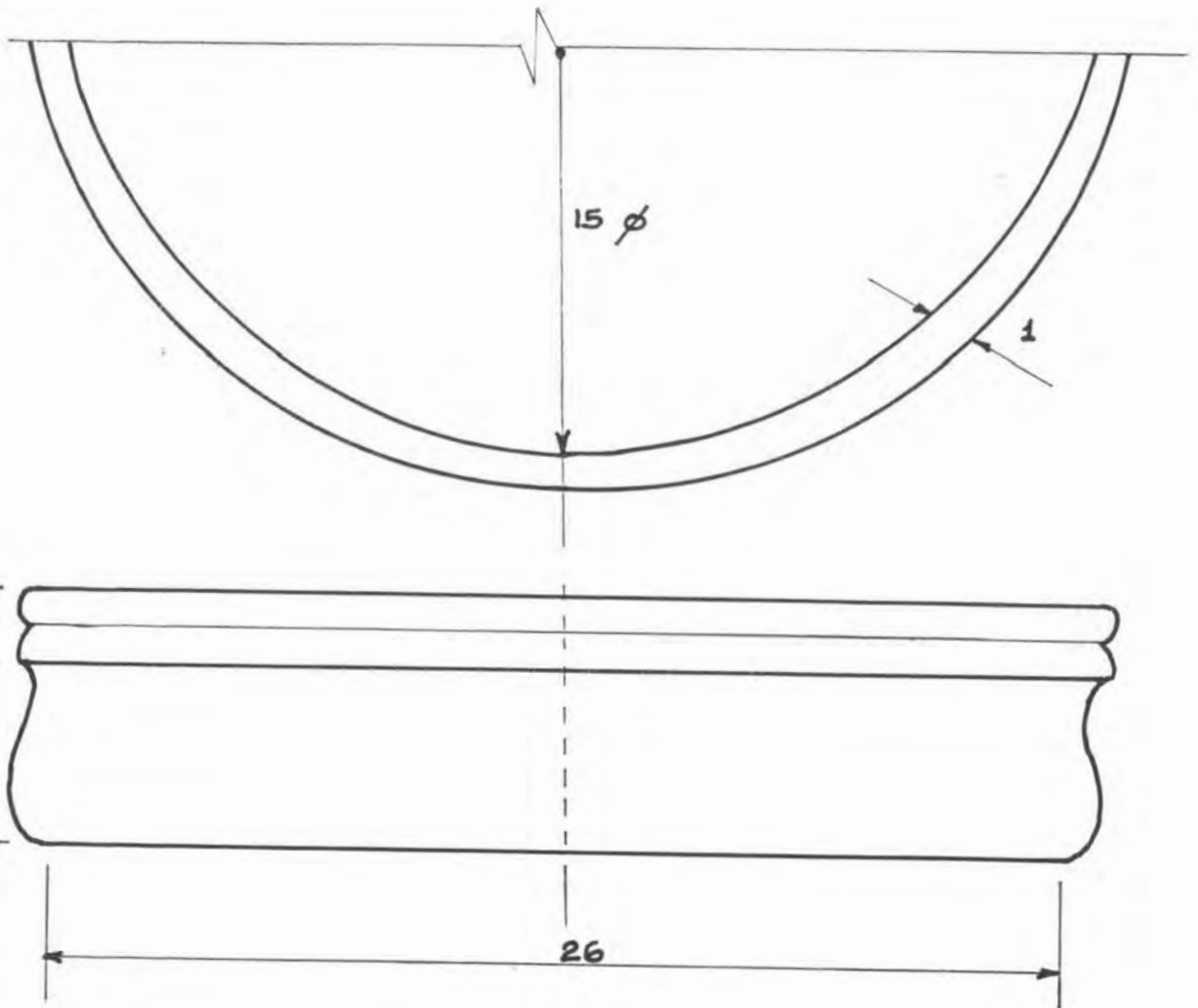

Pieza Frutero	Función Adornar	Materia prima Pino
---------------	-----------------	--------------------

Oficio Madera	Técnica Torno	Clasificación
---------------	---------------	---------------

Artesano Familia Aboleda	Ciudad Bogotá
--------------------------	---------------

Dirección Cr. 70 #60A-13	Tel. 2 526588	Fax
--------------------------	---------------	-----



Ministerio de Desarrollo Económico

artesanas de colombia s.a.

CENTRO DE DISEÑO APLICADO

Región	BOGOTÁ
Oficio	MADERA
N°	7

FICHA TECNICA DE LA MUESTRA

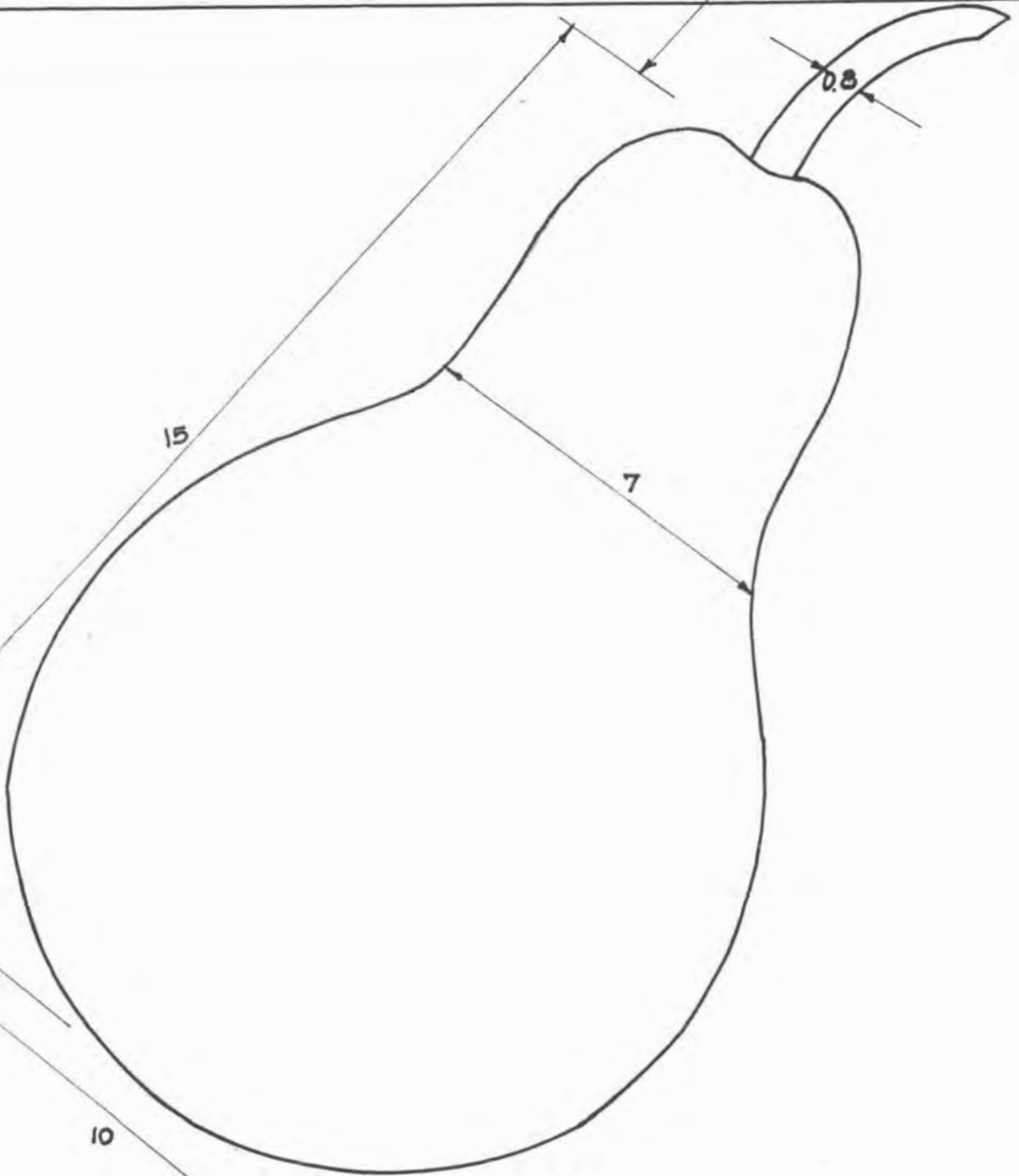

Pieza Fruta "Pera"	Función Adornar	Materia prima Pino
Oficio Madera	Técnica Pino	Clasificación
Artesano Familia Arboleda	Ciudad Bogotá	
Dirección Cr. 70 #60A-13	Tel. 2526588	Fax



Ministerio de Desarrollo Económico

artesanías de colombia s.a.

CENTRO DE DISEÑO APLICADO

Región	BOGOTÁ
Oficio	HADEBA
N°	8

FICHA TECNICA DE LA MUESTRA

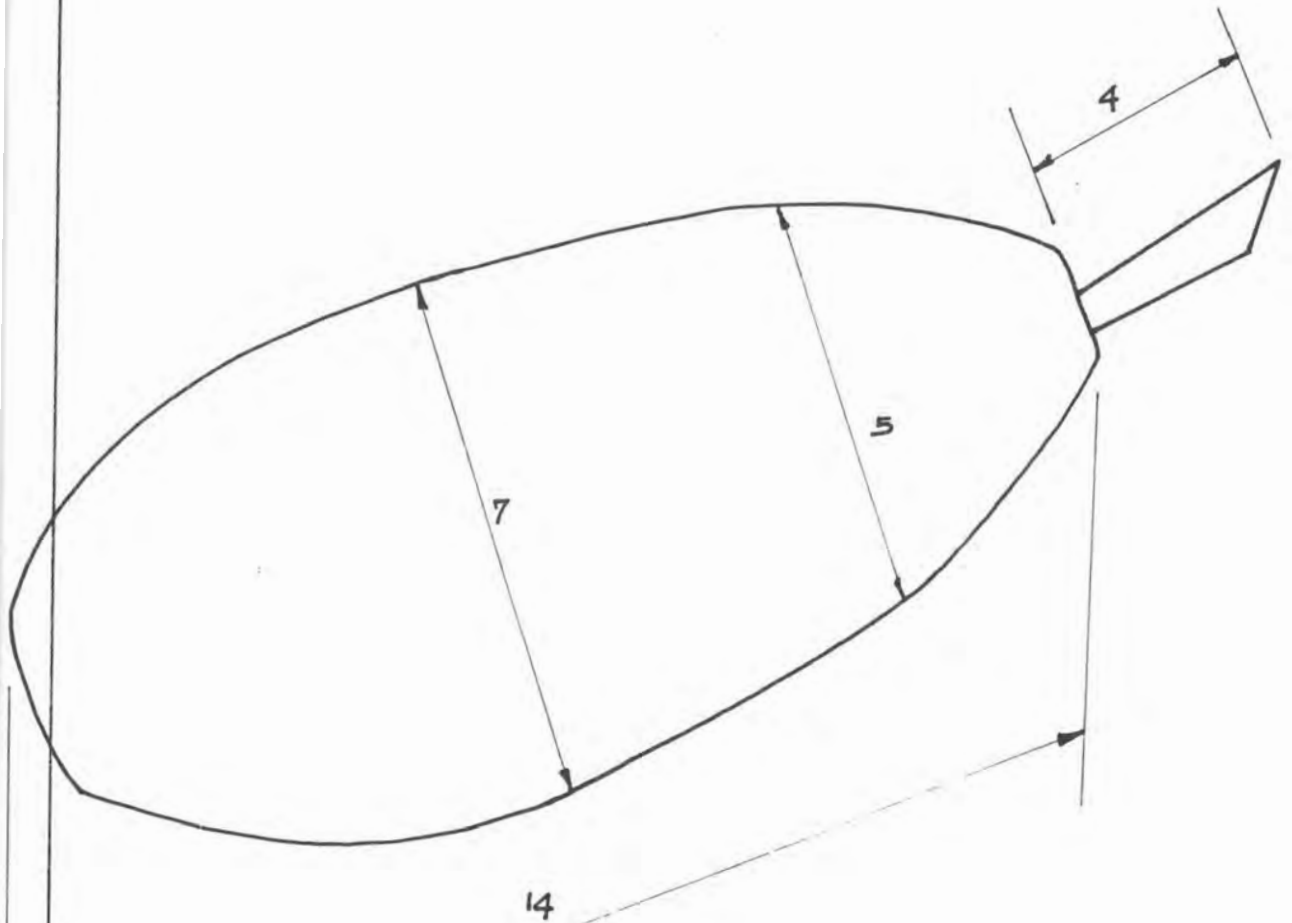

Pieza Curuba	Función Adornar	Materia prima Pino
Oficio Madera	Técnica Torno	Clasificación
Artesano Familia Arboleda	Ciudad Bogotá	
Dirección Cr. 70+60A-B	Tel. 2526588	Fax



FICHA TÉCNICA DE LA MUESTRA

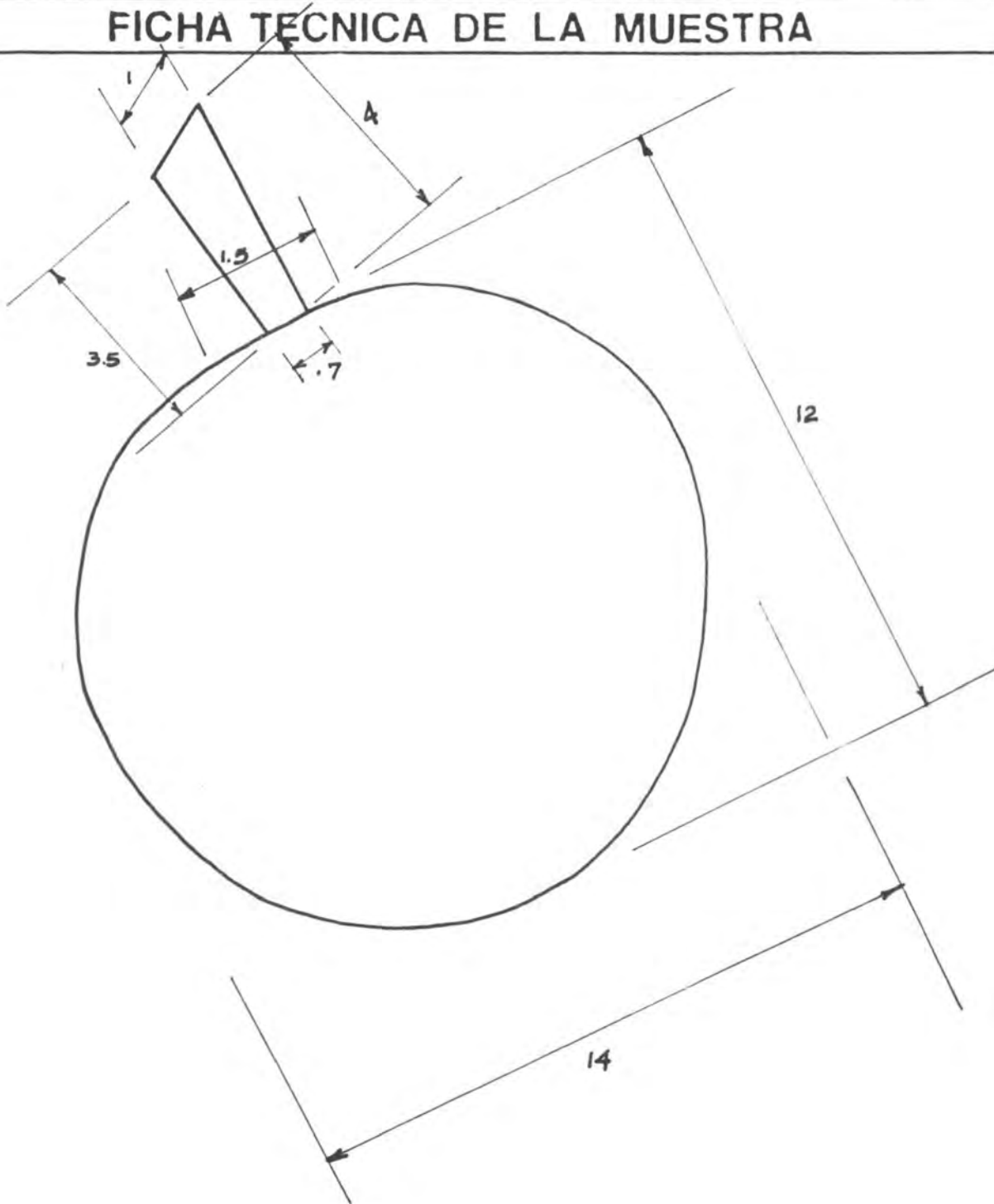

Pieza Naranja	Función Adornar	Materia prima Pino
---------------	-----------------	--------------------

Oficio Madera	Técnica Torno	Clasificación
---------------	---------------	---------------

Artesano Familia Arboleda	Ciudad Bogotá
---------------------------	---------------

Dirección Cr. Antioqueña 13	Tel. 2526588	Fax
-----------------------------	--------------	-----



FICHA TECNICA DE LA MUESTRA

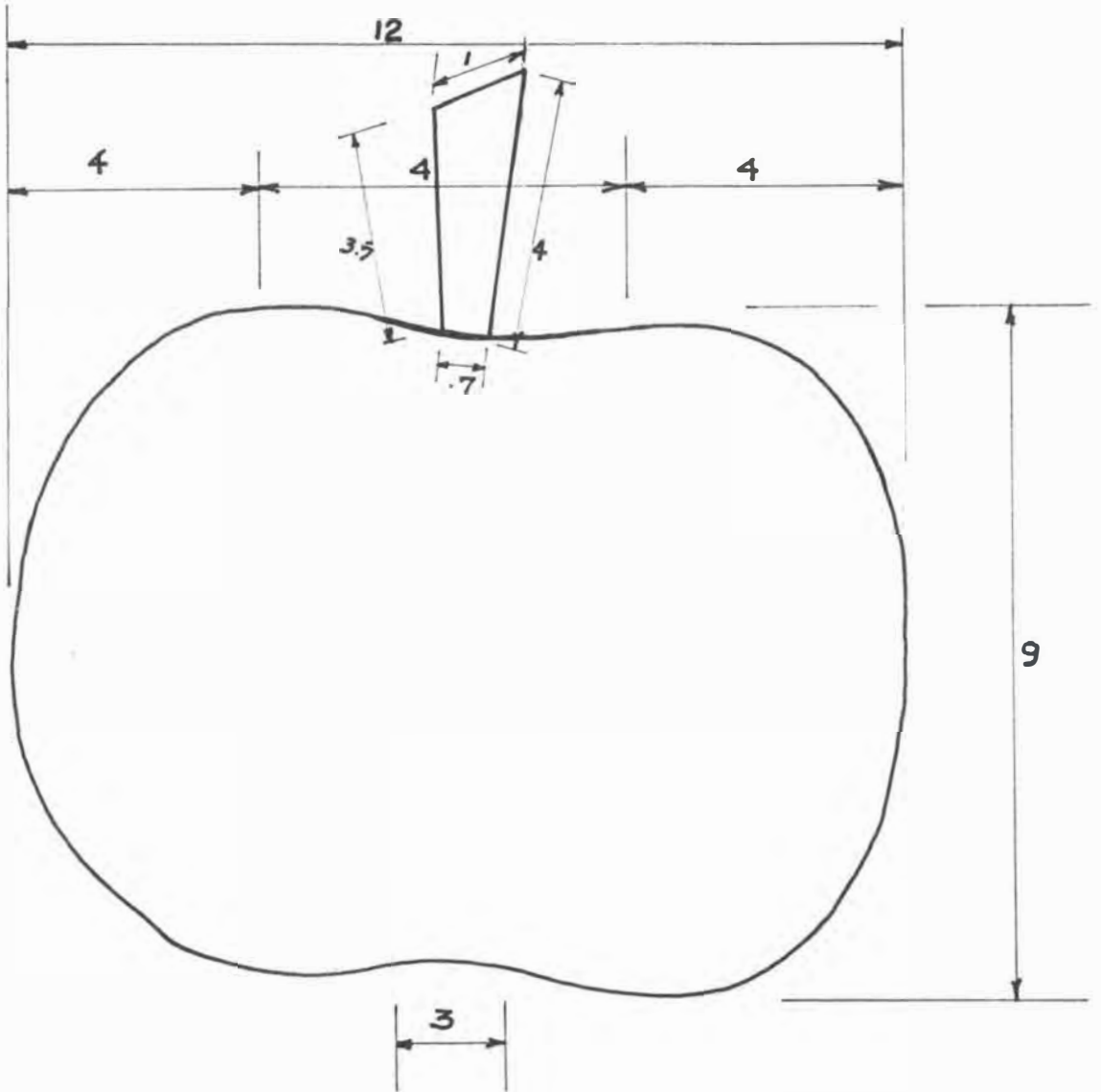

Pieza Mandarina	Función Decorativa	Materia prima
Oficio Madera	Técnica Torno	Clasificación
Artesano Familia Arboleda	Ciudad Bogotá	
Dirección Cc. 70 #60A-13	Tel. 2526588	Fax



FICHA TECNICA DE LA MUESTRA

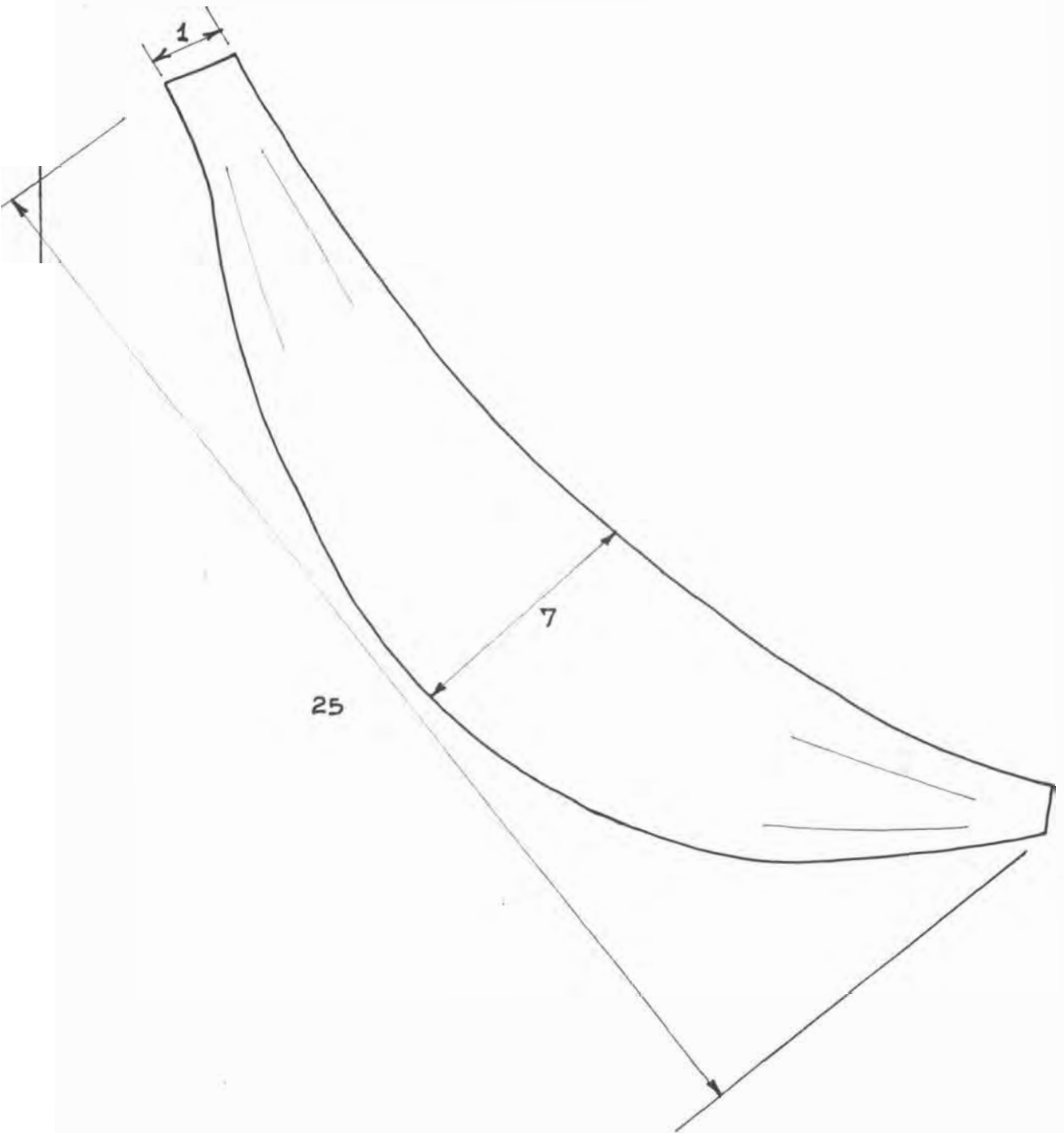

Pieza Plátano	Función Decorativa	Materia prima Pino
Oficio Madera	Técnica Talla y Torno	Clasificación
Artesano Familia Arboleda	Ciudad Bogotá	
Dirección Cr 70 #60A-13	Tel. 2526588	Fax



FICHA TECNICA DE LA MUESTRA

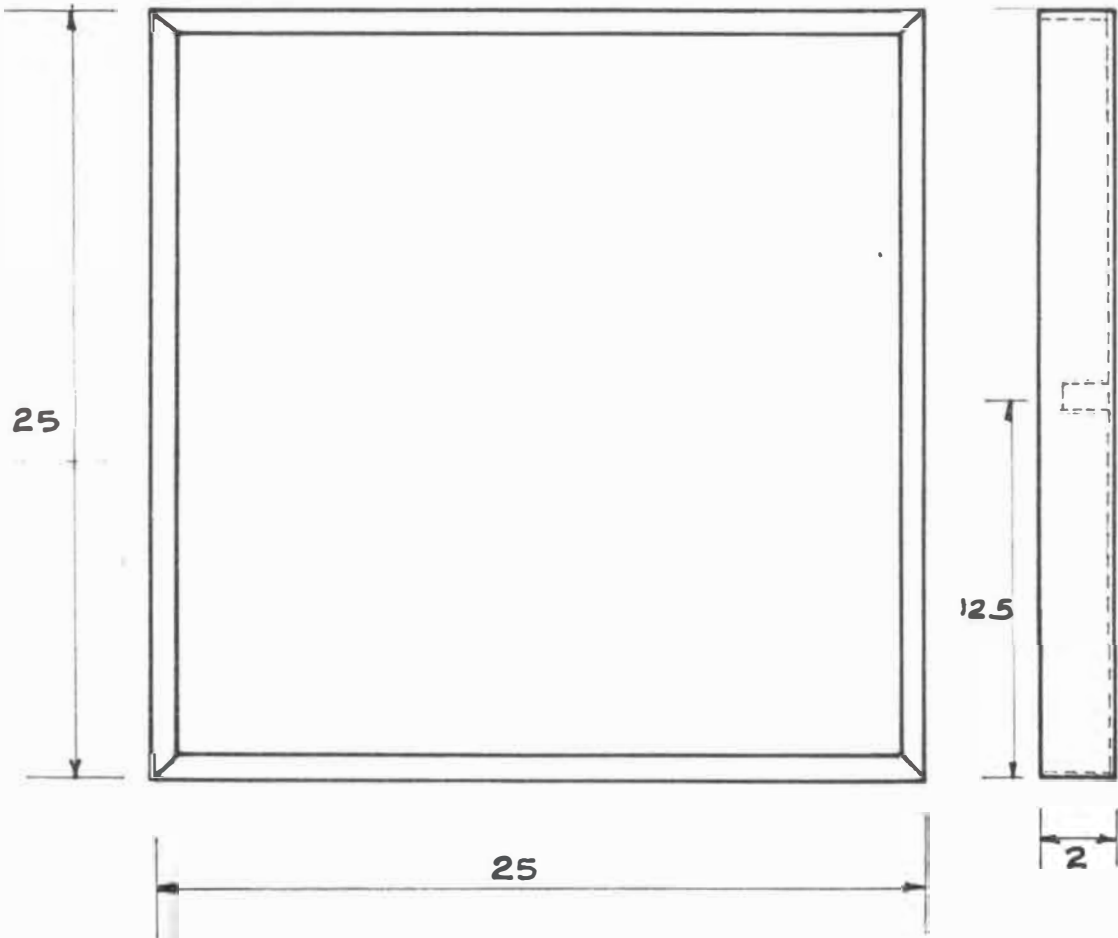

Pieza	Cuadro niños ^{sol y luna}	Función	Decorativa	Materia prima	Pino
Oficio	Madera	Técnica	Calada	Clasificación	
Artesano	Cecilia Spanger	Ciudad	Bogotá		
Dirección		Tel.		Fax	



FICHA TECNICA DE LA MUESTRA

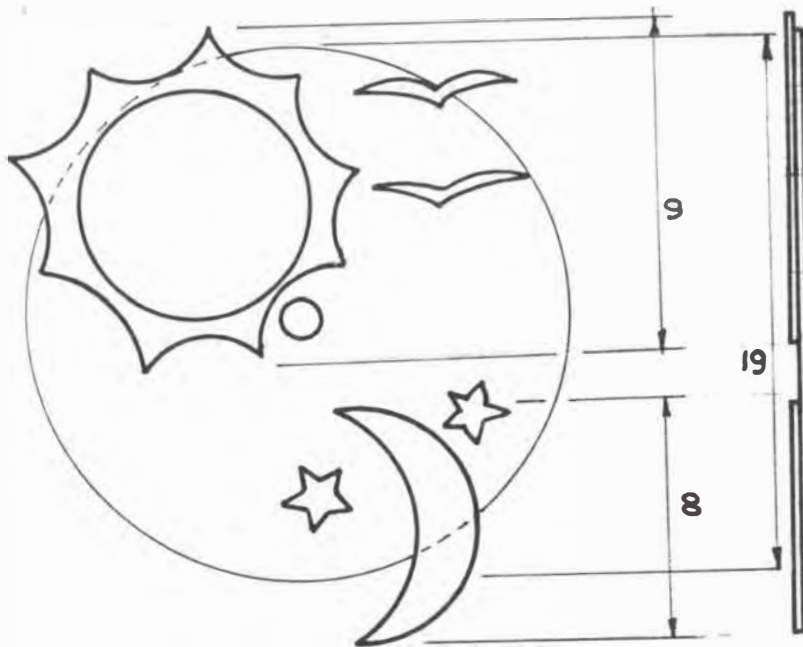
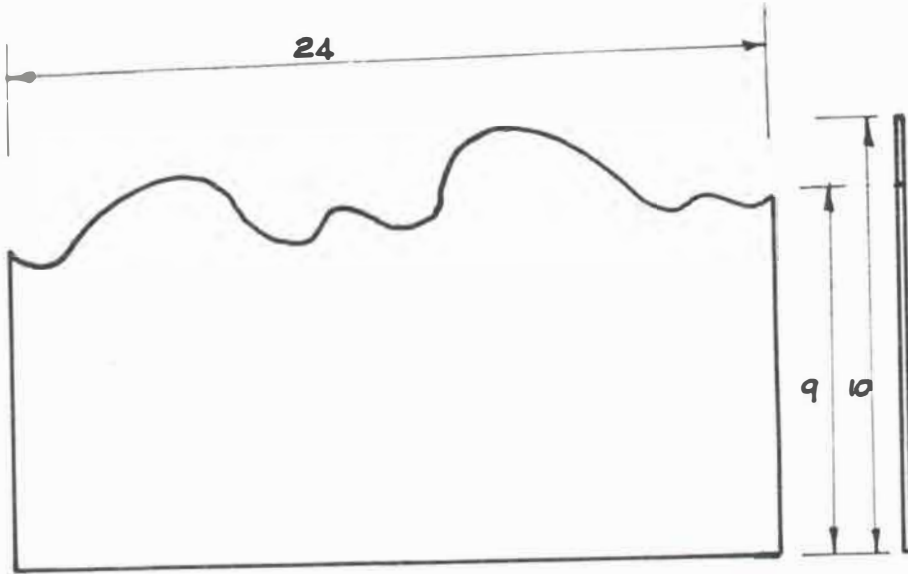

Pieza Cuadro sol y Luna	Función Decor. - Didáctica	Materia prima Pino
-------------------------	----------------------------	--------------------

Oficio Madera	Técnica Calado	Clasificación
---------------	----------------	---------------

Artesano Cecilia Spanger	Ciudad Bogotá
--------------------------	---------------

Dirección	Tel.	Fax
-----------	------	-----



Ministerio de Desarrollo Económico

artesanas de colombia s.a.

CENTRO DE DISEÑO APLICADO

Región:	BOGOTÁ
Oficio:	MADERA
N°:	13

FICHA TECNICA DE LA MUESTRA

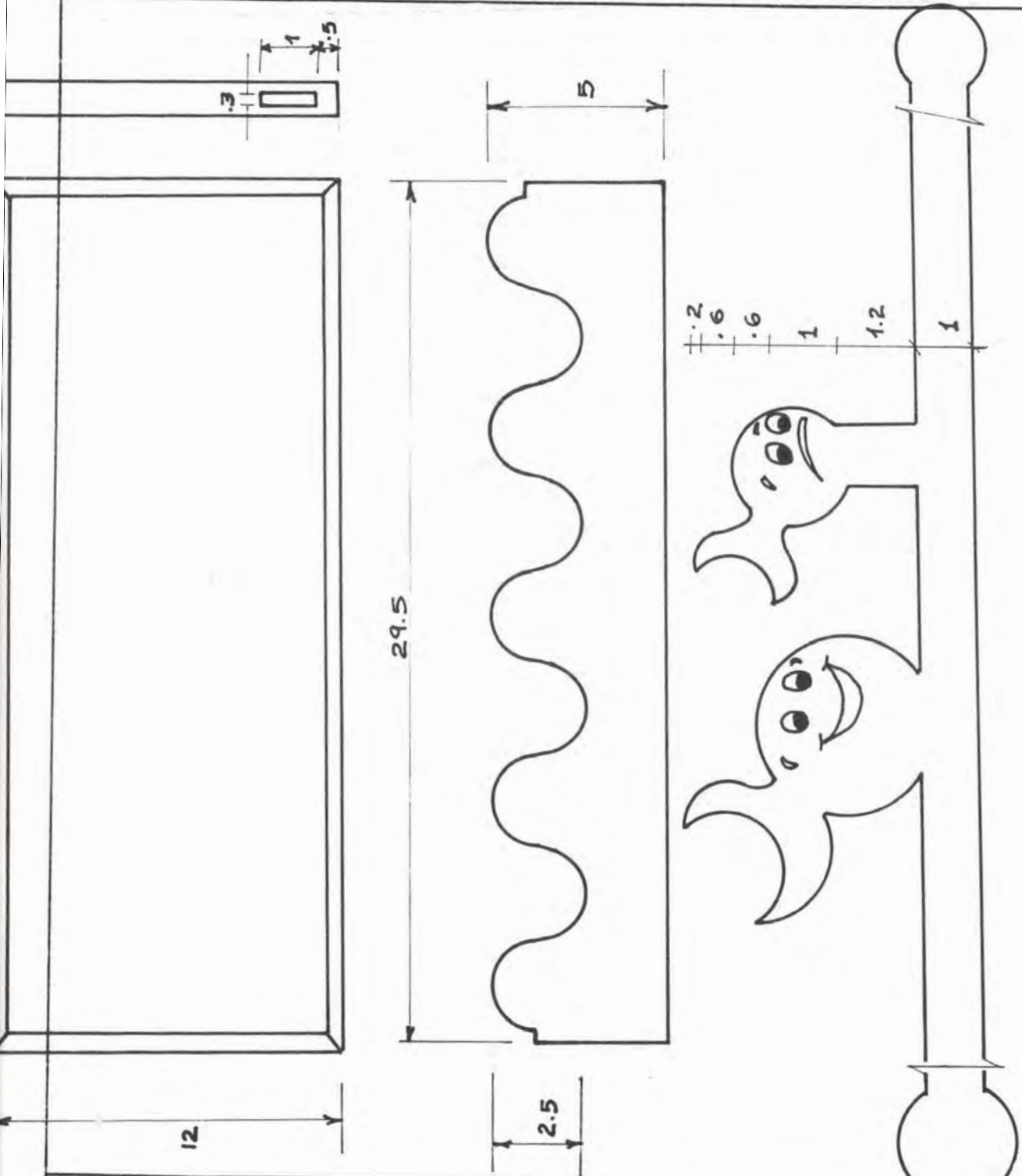

Pieza	Cuadro Peces	Función	Decor Didáctica	Materia prima	Pino
Oficio	Madera	Técnica	Calado	Clasificación	
Artesano	Cecilia Spanger	Ciudad	Bogotá		
Dirección		Tel.		Fax	