



Ministerio de Comercio, Industria y Turismo  
artesanías de colombia.s.a.



Ministerio de Comercio, Industria y Turismo  
Artesanías de Colombia S.A.  
Centro Colombiano de Diseño para la Artesanía y las Pymes.

Proyecto empresarial de innovación y desarrollo técnico

**“Diseño e Innovación Tecnológica aplicados en el proceso de desarrollo del sector artesanal y la ejecución del plan de transferencia aprobado por el SENA”**

**Asesoría para el desarrollo de líneas de producto a partir del rediseño y/o diversificación del producto Artesanal en La Calera - Cundinamarca**

## **ANEXO**

**Fichas técnicas de diseño y planos**

**D.I. Juan Pablo Socarras Yani**

Convenio de cooperación y asistencia técnica y financiera No. 2051720 entre el SENA – FONADE y Artesanías de Colombia  
Interventoría: Universidad Nacional de Colombia

**Septiembre 2.006**

Proyecto:

Diseño e Innovación Tecnológica Aplicados en el Proceso de Desarrollo del Sector Artesanal Colombiano



**FORMATO**  
**Ficha de Dibujo y Planos Técnicos**

CODIGO: FORASD 07

FECHA: 2004 06 04

VERSION 1

Página 1 de 2



**Subgerencia de Desarrollo - Centro de Diseño para la Artesanía y las Pymes**

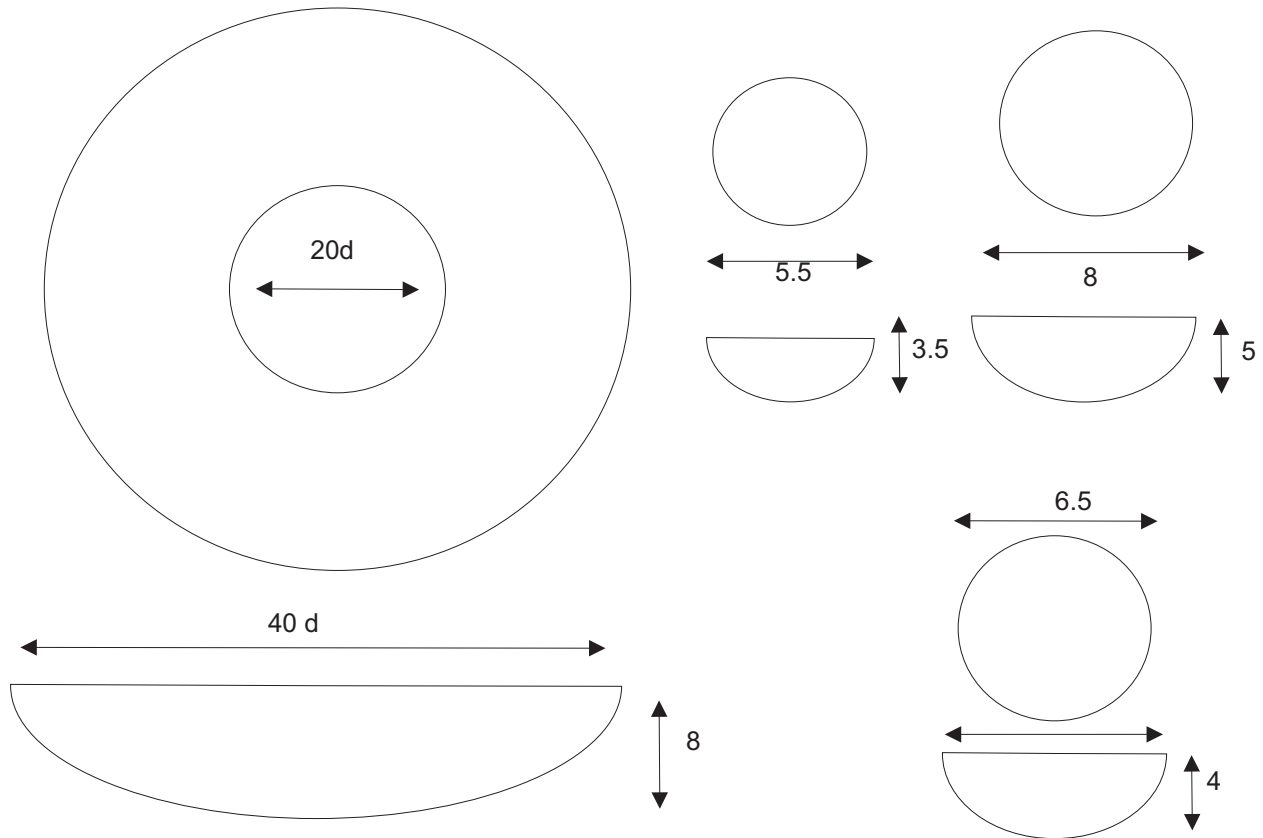

Pieza: Plato asado	Línea: Restaurantes u hogar	ESC. (Cm):	PL.
Nombre: Plato asado	Referencia:		
Oficio: Cerámica	Materia Prima: Arcilla		
Técnica: Moldeado			

Proceso de Producción:  
 Las técnicas de producción son con ayuda de tornos eléctricos, moldeado  
 El proceso de secado de la pieza se realiza al aire libre sobre tablas de madera  
 luego son pulidas, Después se realiza el proceso de cocción, horno de gas  
 propano en uno de los talleres, el cual alcanza temperaturas superiores a  
 1000C, La quema de cocción presenta dos etapas la primera de ellas en  
 la quema del bizcocho, -La segunda etapa es la quema del esmalte, en ella  
 las piezas se decoraran en frío con esmaltes que se adhieren a temperaturas  
 superiores a 1050C

Observaciones:

Responsable: Juan Pablo Socarras      Fecha: Junio 2006

Referente(s)       Muestra       Línea       Empaque



**FORMATO**  
**Ficha de Dibujo y Planos Técnicos**

CODIGO: FORASD 07

FECHA: 2004 06 04

VERSION 1

Página 1 de 2



**Subgerencia de Desarrollo - Centro de Diseño para la Artesanía y las Pymes**

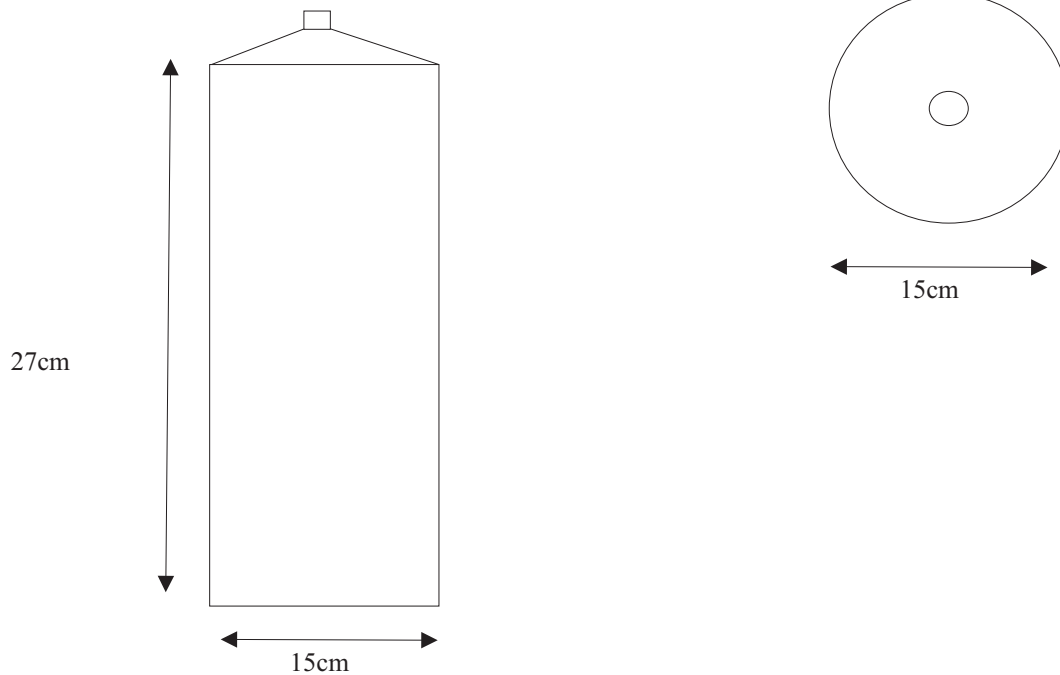

Pieza: Contenedor cocina	Línea: Cocina	ESC. (Cm):	PL.
Nombre: Contenedor cocina	Referencia:		
Oficio: Cerámica	Materia Prima: Arcilla		
Técnica: Moldeado			

Proceso de Producción:  
 Las técnicas de producción son con ayuda de tornos eléctricos, moldeado  
 El proceso de secado de la pieza se realiza al aire libre sobre tablas de madera  
 luego son pulidas, Después se realiza el proceso de cocción, horno de gas  
 propano en uno de los talleres, el cual alcanza temperaturas superiores a  
 1000C, La quema de cocción presenta dos etapas la primera de ellas en  
 la quema del bizcocho, -La segunda etapa es la quema del esmalte, en ella  
 las piezas se decoraran en frío con esmaltes que se adhieren a temperaturas  
 superiores a 1050C

Observaciones:

Responsable: Juan Pablo Socarras      Fecha: Junio 2006

Referente(s)

Muestra   
  Línea   
  Empaque





**FORMATO**  
**Ficha de Dibujo y Planos Técnicos**

CODIGO: FORASD 07

FECHA: 2004 06 04

VERSION 1

Página 1 de 2



**Subgerencia de Desarrollo - Centro de Diseño para la Artesanía y las Pymes**

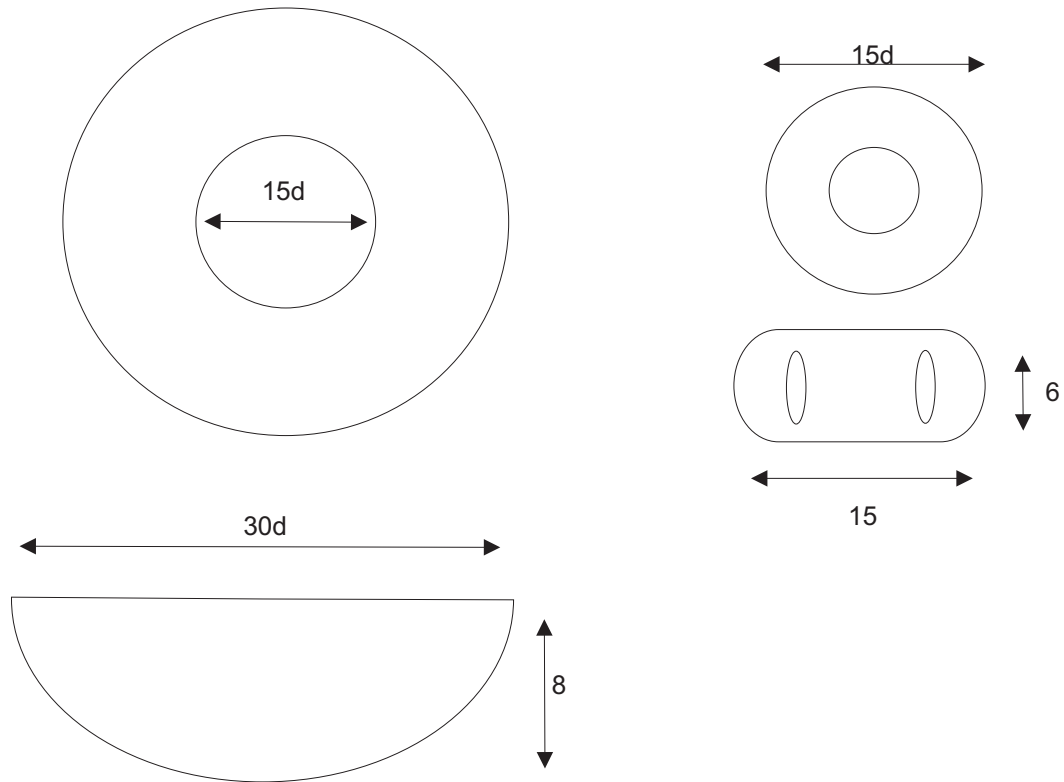

Pieza: Samho bar	Línea: Restaurantes u hogar	ESC. (Cm):	PL.
Nombre: Samho bar	Referencia:		
Oficio: Ceramica	Materia Prima: Arcilla		
Técnica: Moldeado			

Proceso de Producción:  
 Las técnicas de producción son con ayuda de tornos eléctricos, moldeado  
 El proceso de secado de la pieza se realiza al aire libre sobre tablas de madera  
 luego son pulidas, Después se realiza el proceso de cocción, horno de gas  
 propano en uno de los talleres, el cual alcanza temperaturas superiores a  
 1000C, La quema de cocción presenta dos etapas la primera de ellas en  
 la quema del bizcocho, -La segunda etapa es la quema del esmalte, en ella  
 las piezas se decoraran en frío con esmaltes que se adhieren a temperaturas  
 superiores a 1050C

Observaciones:

Responsable: Juan Pablo Socarras      Fecha: Junio 2006

Referente(s)

Muestra   
  Línea   
  Empaque



**FORMATO**  
**Ficha de Dibujo y Planos Técnicos**

CODIGO: FORASD 07

FECHA: 2004 06 04

VERSION 1

Página 1 de 2



**Subgerencia de Desarrollo - Centro de Diseño para la Artesanía y las Pymes**

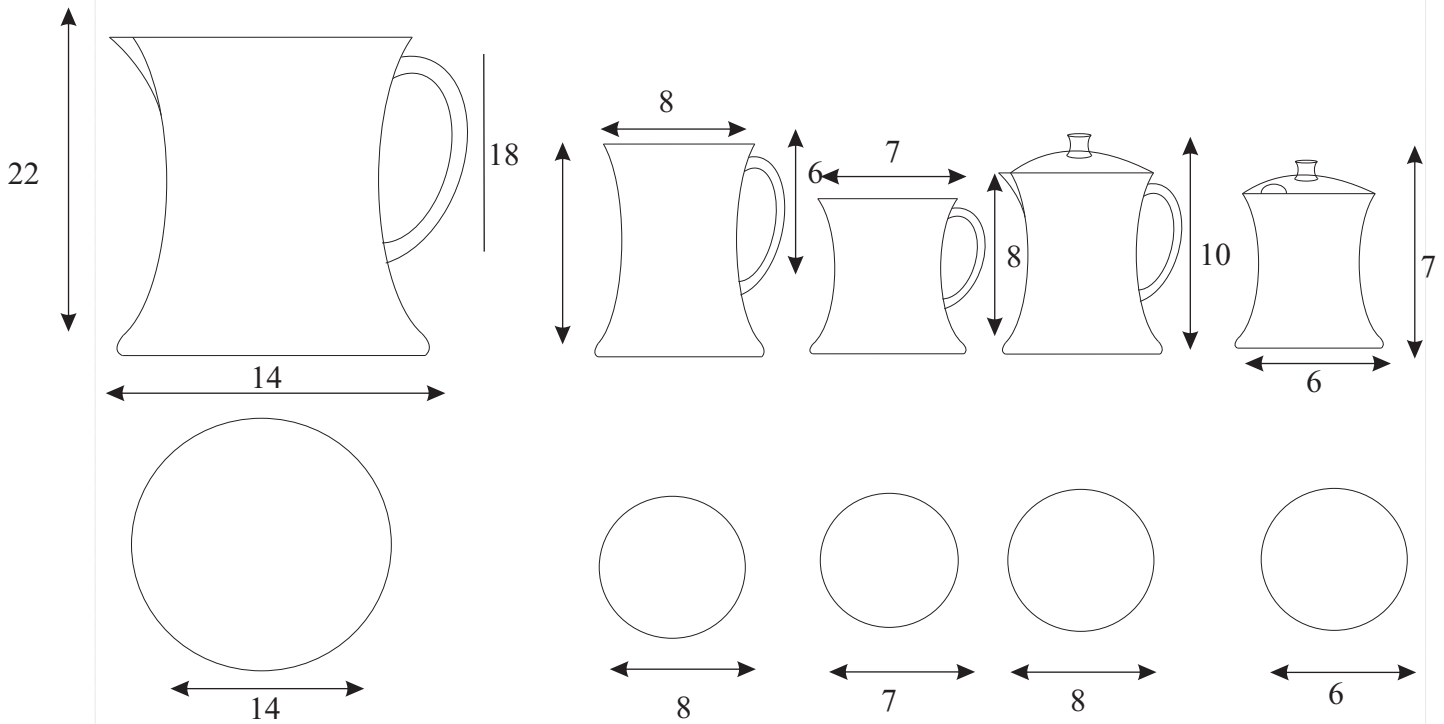



Pieza: Juego de café	Línea: Cocina	ESC. (Cm):	PL.
Nombre: Juego de café:	Referencia:		
Oficio: Cerámica	Materia Prima: Arcilla		
Técnica: Moldeado			

Proceso de Producción:  
 Las técnicas de producción son con ayuda de tornos eléctricos, moldeado. El proceso de secado de la pieza se realiza al aire libre sobre tablas de madera luego son pulidas, Después se realiza el proceso de cocción, horno de gas propano en uno de los talleres, el cual alcanza temperaturas superiores a 1000C, La quema de cocción presenta dos etapas la primera de ellas es la quema del bizcocho, -La segunda etapa es la quema del esmalte, en ella las piezas se decoraran en frío con esmaltes que se adhieren a temperaturas superiores a 1050C.

Observaciones:

Responsable: Juan Pablo Socarras      Fecha: Junio 2006

Referente(s)       Muestra       Línea       Empaque

	<b>FORMATO</b>  <b>Ficha de Producto</b>	<b>CODIGO: FORASD 08</b> <b>FECHA: 2004 06 04</b>		 
		<b>VERSION: 1</b>	<b>Página 1 de 2</b>	

**Subgerencia de Desarrollo - Centro de Diseño para la Artesanía y las Pymes**



Pieza: SAMHO BAR	Artresano: ETCAL
Nombre: SAMHO BAR	Grupo: ETCAL
Oficio: Ceramica	Departamento: Cundinamarca
Tecnica: Moldeado	Ciudad: La Calera
Materia Prima arcilla	Localidad/vereda: La Calera
Certificado Hecho a Mano Si <input type="checkbox"/> No <input checked="" type="checkbox"/>	Resguardo: N. A

Dimensiones Generales:		Produccion mes: 10
Largo (cm) 30	Diametro (cm)30	Precio en Bogota: 90.000
Ancho (cm) 8	Peso (gr)	Unitario \$ 35000
Alto (cm) 8	Color Beige y café	Por mayor \$ 70000

Observaciones:

---



---



---



---



---

Responsable: Juan Pablo Socarras      Fecha: Junio 2006

Referente(s)     Muestra     Línea     Empaque

	<b>FORMATO</b>  <b>Ficha de Producto</b>	<b>CODIGO: FORASD 08</b>	
		<b>FECHA: 2004 06 04</b>	
	<b>VERSION: 1</b>	<b>Página 1 de 2</b>	



**Subgerencia de Desarrollo - Centro de Diseño para la Artesanía y las Pymes**



Pieza:	Artresano: ETCAL
Nombre: Línea de café	Grupo: Grupo ETCAL
Oficio: Cerámica	Departamento: Cundinamarca
Técnica: torneado	Ciudad: La Calera
Materia Prima Arcilla	Localidad/vereda: La calera
Certificado Hecho a Mano Si <input type="checkbox"/> No <input checked="" type="checkbox"/>	Resguardo: N. A



Dimensiones Generales:		Produccion mes: 50
Largo (cm) 22	Diametro (cm) 14	Precio en Bogota: 70.000
Ancho (cm) 12	Peso (gr)	Unitario \$ 35000
Alto (cm) 22	Color Veteado azul, verde	Por mayor \$ 50000

Observaciones:

Responsable:	Fecha:
--------------	--------

Referente(s)  Muestra  Línea  Empaque



	<b>FORMATO</b>  <b>Ficha de Producto</b>	<b>CODIGO:</b> FORASD 08 <b>FECHA:</b> 2004 06 04		 
		<b>VERSION:</b> 1	Página 1 de 2	

**Subgerencia de Desarrollo - Centro de Diseño para la Artesanía y las Pymes**





Pieza: Platos para picada	Artresano: ETCAL
Nombre: Platos para picada	Grupo: ETCAL
Oficio: cerámica	Departamento: Cundinamarca
Tecnica: moldeado	Ciudad: La Calera
Materia Prima arcilla	Localidad/vereda: La Calera
Certificado Hecho a Mano Si <input type="checkbox"/> No x <input type="checkbox"/>	Resguardo: N. A

Dimensiones Generales:		Produccion mes: 10
Largo (cm) 40	Diametro (cm) 40	Precio en Bogota: 70.000
Ancho (cm)	Peso (gr)	Unitario \$ 35000
Alto (cm) 15	Color Beige y café veteados	Por mayor \$ 50000

Observaciones:

Responsable:	Fecha: Junio del 2006
--------------	-----------------------

Referente(s)  Muestra  Línea  Empaque

	<b>FORMATO</b>  <b>Ficha de Producto</b>	CODIGO: FORASD 08 FECHA: 2004 06 04		 
		VERSION: 1	Página 1 de 2	

**Subgerencia de Desarrollo - Centro de Diseño para la Artesanía y las Pymes**



Pieza:	Artresano: Jose Pinilla
Nombre: Pebereros	Grupo:
Oficio: Alfareria	Departamento: Cundinamarca
Tecnica:	Ciudad: La Calera
Materia Prima arcilla	Localidad/vereda: La Calera
Certificado Hecho a Mano Si <input type="checkbox"/> No <input type="checkbox"/>	Resguardo: N. A

Dimensiones Generales:		Produccion mes: 30
Largo (cm) 15	Diametro (cm) 15	Precio en Bogota: 70.000
Ancho (cm)	Peso (gr)	Unitario \$ 30000
Alto (cm) 27	Color Azul y verde	Por mayor \$ 50000

Observaciones:

Responsable: Juan Pablo Socarras	Fecha: Junio de 2006
----------------------------------	----------------------

Referente(s)  Muestra  Línea  Empaque