



Ministerio de Comercio, Industria y Turismo  
artesanías de colombia.s.a.



Ministerio de Comercio, Industria y Turismo  
Artesanías de Colombia S.A.  
Centro Colombiano de Diseño para la Artesanía y las Pymes.

Proyecto empresarial de innovación y desarrollo técnico

**“Diseño e Innovación Tecnológica aplicados en el proceso de desarrollo del sector artesanal y la ejecución del plan de transferencia aprobado por el SENA”**

**Desarrollo de líneas de productos a partir del rediseño y/o diversificación del producto actual, en la localidad de Guaduas - Cundinamarca**

**ANEXO**  
**Fichas técnicas de producto y planos**

**D.I. Juan Pablo Socarras Yani**

Convenio de cooperación y asistencia técnica y financiera No.  
2051720 entre el SENA – FONADE y Artesanías de Colombia  
Interventoría: Universidad Nacional de Colombia

**Septiembre 2.006**

Proyecto:

Diseño e Innovación Tecnológica Aplicados en el Proceso de Desarrollo del Sector Artesanal Colombiano



**FORMATO**  
**Ficha de Dibujo y Planos Técnicos**

CODIGO: FORASD 07

FECHA: 2004 06 04

VERSION 1

Página 1 de 2



**Subgerencia de Desarrollo - Centro de Diseño para la Artesanía y las Pymes**

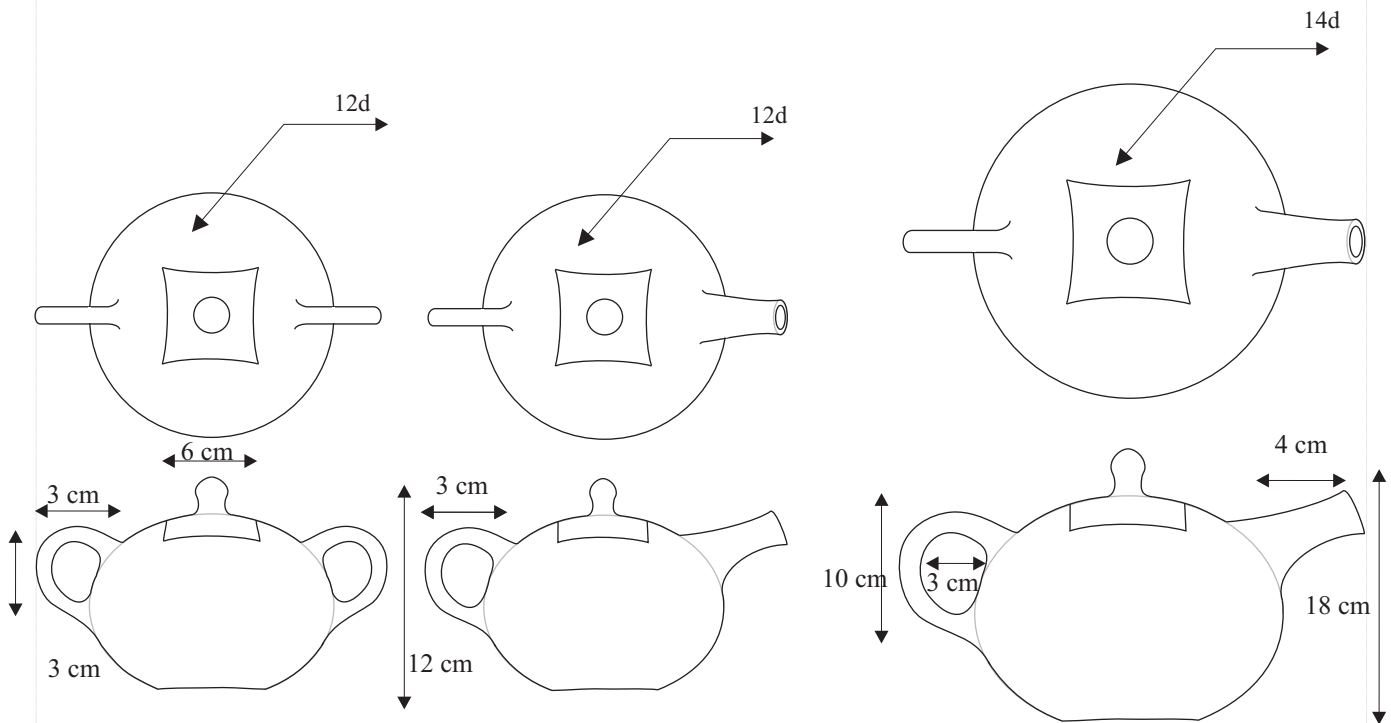

Pieza: Línea de te	Línea: mesa.	ESC. (Cm):	PL.
Nombre: Juego de te	Referencia:		
Oficio: Alfarería	Materia Prima: Barro		
Técnica: Moldeado			

**Proceso de Producción:**  
El proceso de producción empieza con recolección del barro y preparación. La elaboración de los productos se realiza por la técnica de moldeado, las herramientas utilizadas son hechas en totumo, se moldea la figura después se deja secar se bruñe para sacarle brillo, se quema en horno de lena.

**Observaciones:**

Responsable: Juan Pablo Socarras      Fecha: Abril 2006

Referente(s)

Muestra   
  Línea   
  Empaque



**FORMATO**  
**Ficha de Dibujo y Planos Técnicos**

CODIGO: FORASD 07

FECHA: 2004 06 04

VERSION 1

Página 1 de 2



**Subgerencia de Desarrollo - Centro de Diseño para la Artesanía y las Pymes**

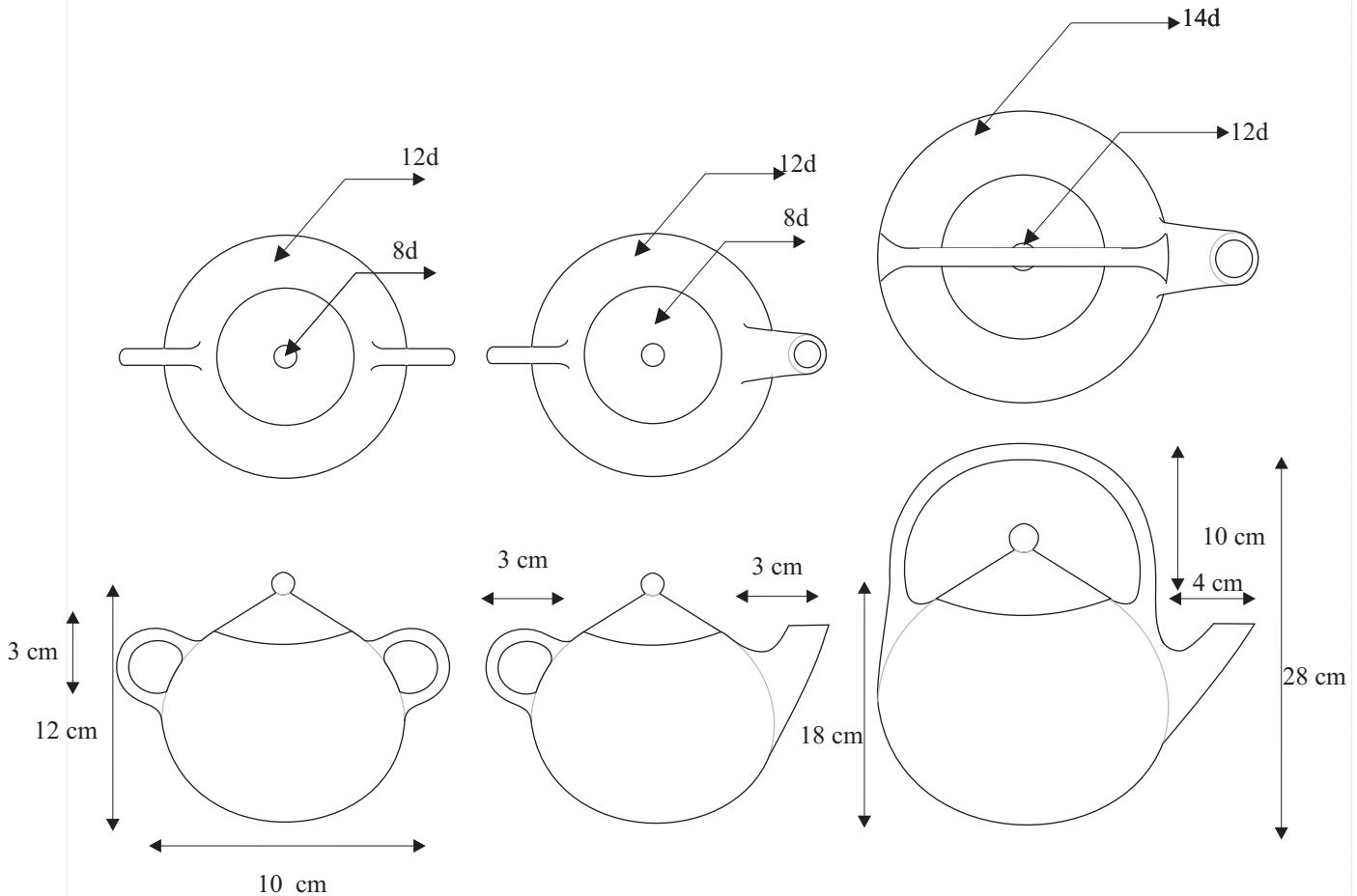

Pieza: Línea de te	Línea: HOGAR mesa.	ESC. (Cm): PL.
Nombre: Juego de te	Referencia:	
Oficio: Alfarería	Materia Prima: Barro	
Técnica: Moldeado		

**Proceso de Producción:**  
El proceso de producción empieza con recolección del barro y preparación. La elaboración de los productos se realiza por la técnica de moldeado, las herramientas utilizadas son hechas en totumo, se moldea la figura después se deja secar se bruñe para sacarle brillo, se quema en horno de lena.

**Observaciones:**

Responsable: Juan Pablo Socarras      Fecha: Abril 2006

Referente(s)       Muestra       Línea       Empaque



**FORMATO**  
**Ficha de**  
**Dibujo y Planos**  
**Técnicos**

CODIGO: FORASD 07

FECHA: 2004 06 04

VERSION 1

Página 1 de 2



**Subgerencia de Desarrollo - Centro de Diseño para la Artesanía y las Pymes**

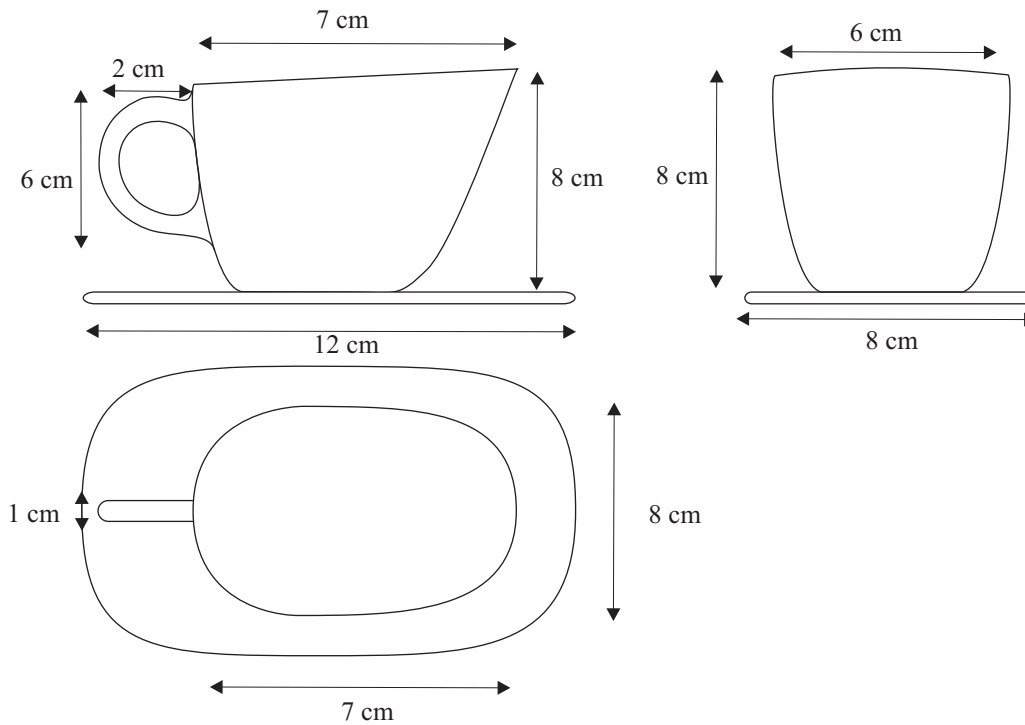

Pieza: Taza	Línea: HOGAR	ESC. (Cm):	PL.
Nombre: Juego de te	Referencia:		
Oficio: Alfarería	Materia Prima:Barro		
Técnica: Moldeado			

Proceso de Producción:  
El proceso de producción empieza con recolección del barro y preparación. La elaboración de los productos se realiza por la técnica de moldeado, las herramientas utilizadas son hechas en totumo, se moldea la figura después se deja secar se bruñe para sacarle brillo, se quema en horno de lena.

Observaciones:

Responsable: Juan Pablo Socarras      Fecha: Abril 2006

Referente(s)       Muestra       Línea       Empaque



**FORMATO**  
**Ficha de Dibujo y Planos Técnicos**

CODIGO: FORASD 07

FECHA: 2004 06 04

VERSION 1

Página 1 de 2



**Subgerencia de Desarrollo - Centro de Diseño para la Artesanía y las Pymes**

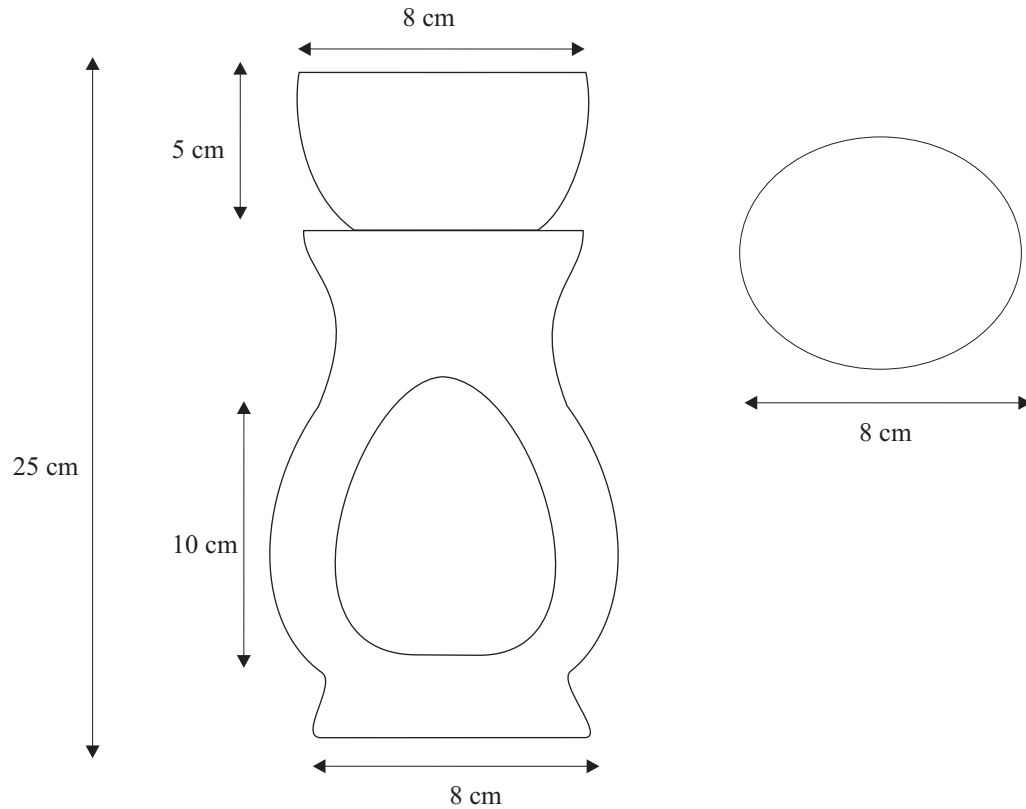

Pieza: Pebetero	Línea: HOGAR	ESC. (Cm):	PL.
Nombre: Pebetero	Referencia:		
Oficio: Alfarería	Materia Prima: Barro		
Técnica: Moldeado			

**Proceso de Producción:**  
El proceso de producción empieza con recolección del barro y preparación. La elaboración de los productos se realiza por la técnica de moldeado, las herramientas utilizadas son hechas en totumo, se moldea la figura después se deja secar se bruñe para sacarle brillo, se quema en horno de lena.

**Observaciones:**

Responsable: Juan Pablo Socarras      Fecha: Abril 2006

Referente(s)

Muestra   
  Línea   
  Empaque



**FORMATO**  
**Ficha de Dibujo y Planos Técnicos**

CODIGO: FORASD 07

FECHA: 2004 06 04

VERSION 1

Página 1 de 2



**Subgerencia de Desarrollo - Centro de Diseño para la Artesanía y las Pymes**

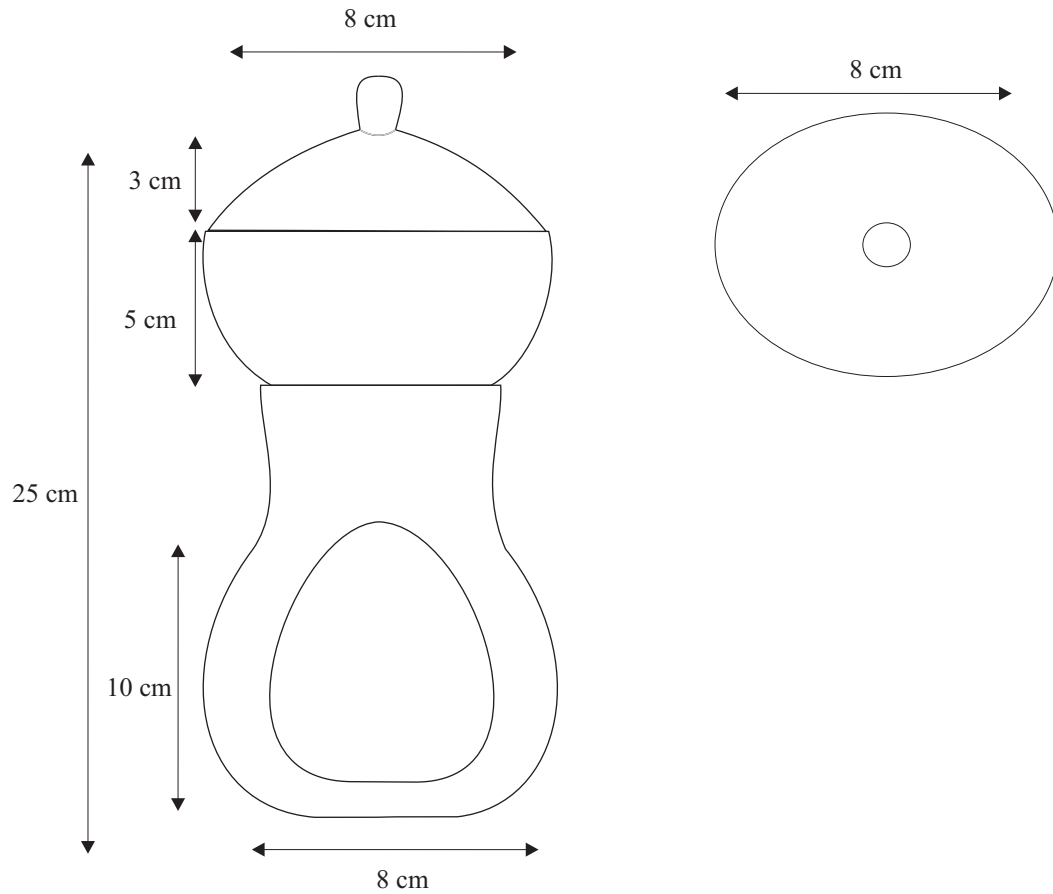

Pieza: Pebetero	Línea: HOGAR	ESC. (Cm): PL.
Nombre: Pebetero	Referencia:	
Oficio: Alfarería	Materia Prima: Barro	
Técnica: Moldeado		

Proceso de Producción:  
El proceso de producción empieza con recolección del barro y preparación. La elaboración de los productos se realiza por la técnica de moldeado, las herramientas utilizadas son hechas en totumo, se moldea la figura después se deja secar se bruñe para sacarle brillo, se quema en horno de lena.

Observaciones:

Responsable: Juan Pablo Socarras      Fecha: Abril 2006

Referente(s)

Muestra     Línea     Empaque



**FORMATO**  
**Ficha de**  
**Dibujo y Planos**  
**Técnicos**

CODIGO: FORASD 07

FECHA: 2004 06 04

VERSION 1

Página 1 de 2



**Subgerencia de Desarrollo - Centro de Diseño para la Artesanía y las Pymes**

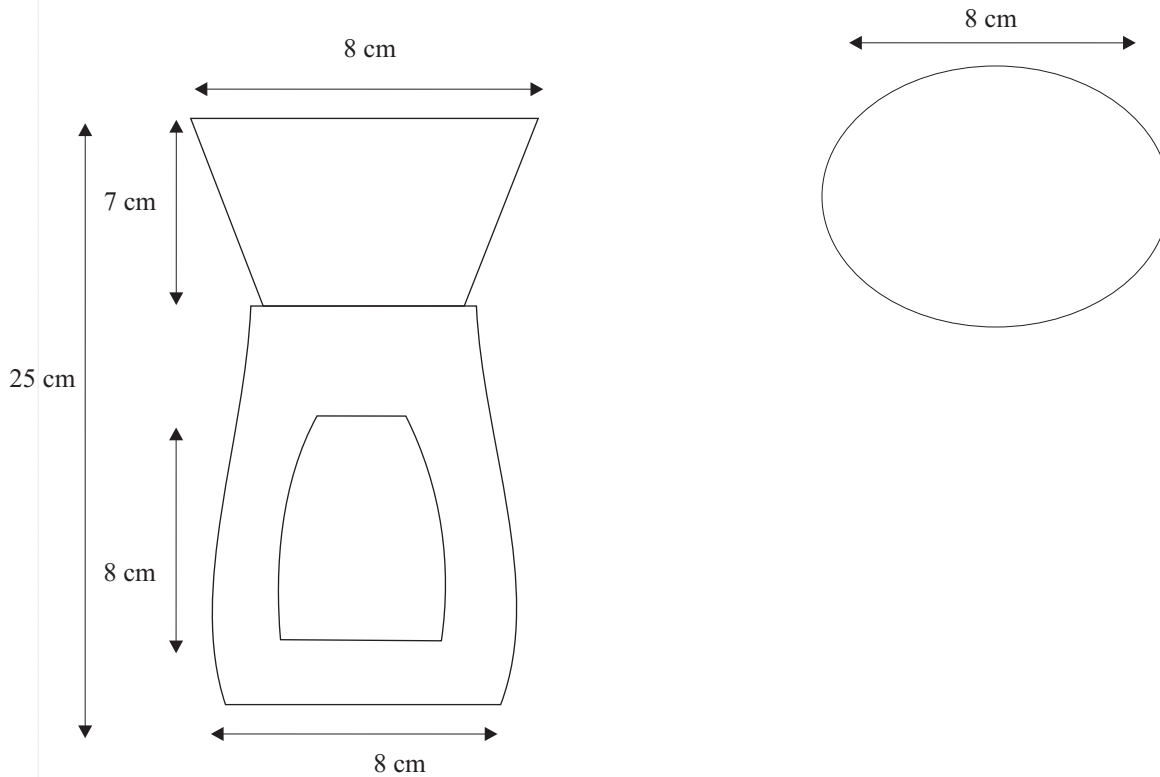

Pieza: Pebetero	Línea: HOGAR	ESC. (Cm):	PL.
Nombre: Pebetero	Referencia:		
Oficio: Alfarería	Materia Prima: Barro		
Técnica: Moldeado			

Proceso de Producción:  
El proceso de producción empieza con recolección del barro y preparación. La elaboración de los productos se realiza por la técnica de moldeado, las herramientas utilizadas son hechas en totumo, se moldea la figura después se deja secar se bruñe para sacarle brillo, se quema en horno de lena.

Observaciones:

Responsable: Juan Pablo Socarras      Fecha: Abril 2006

Referente(s)       Muestra       Línea       Empaque



**FORMATO**  
**Ficha de Dibujo y Planos Técnicos**

CODIGO: FORASD 07

FECHA: 2004 06 04

VERSION 1

Página 1 de 2



**Subgerencia de Desarrollo - Centro de Diseño para la Artesanía y las Pymes**

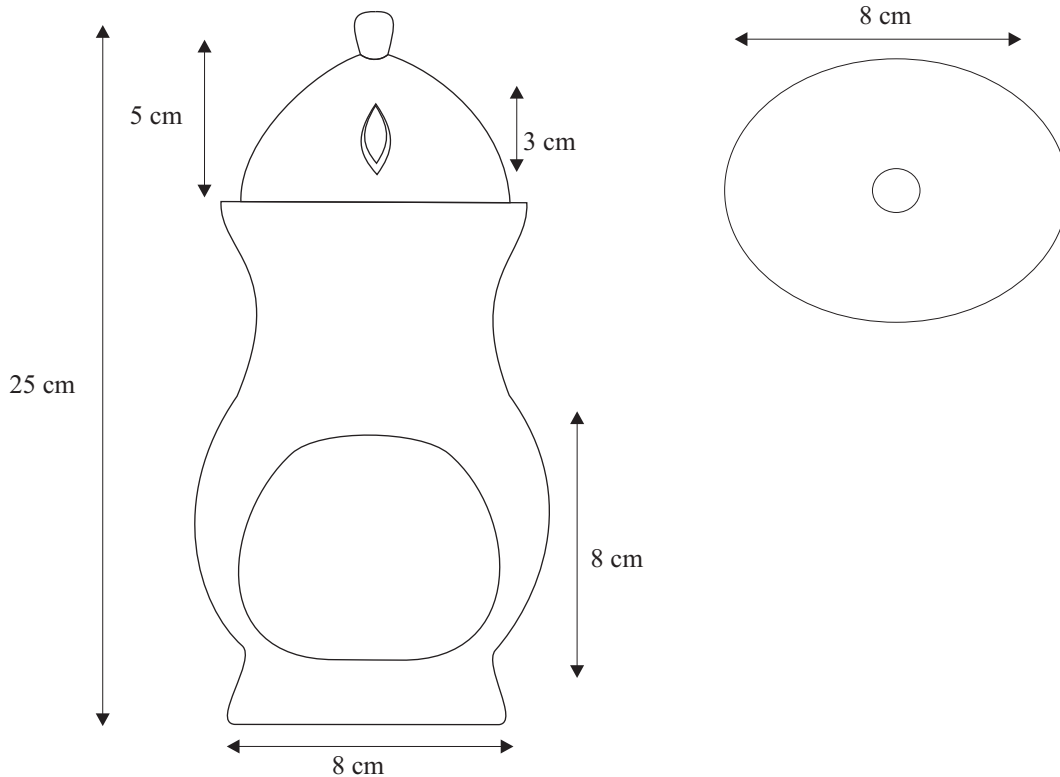

Pieza: Pebetero	Línea: HOGAR	ESC. (Cm):	PL.
Nombre: Pebetero	Referencia:		
Oficio: Alfarería	Materia Prima: Barro		
Técnica: Moldeado			

**Proceso de Producción:**  
El proceso de producción empieza con recolección del barro y preparación. La elaboración de los productos se realiza por la técnica de moldeado, las herramientas utilizadas son hechas en totumo, se moldea la figura después se deja secar se bruñe para sacarle brillo, se quema en horno de lena.

**Observaciones:**

Responsable: Juan Pablo Socarras      Fecha: Abril 2006

Referente(s)

Muestra   
  Línea   
  Empaque





**FORMATO**  
**Ficha de Dibujo y Planos Técnicos**

CODIGO: FORASD 07

FECHA: 2004 06 04

VERSION 1

Página 1 de 2



**Subgerencia de Desarrollo - Centro de Diseño para la Artesanía y las Pymes**

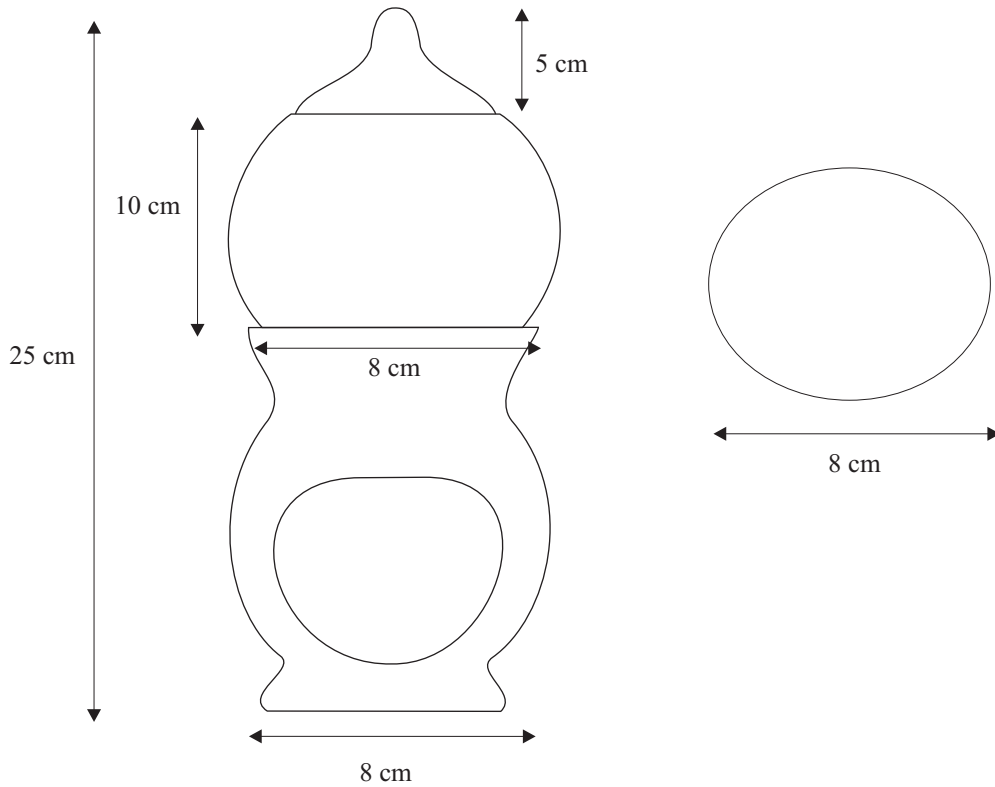

Pieza: Pebetero	Línea: HOGAR	ESC. (Cm):	PL.
Nombre: Pebetero	Referencia:		
Oficio: Alfarería	Materia Prima: Barro		
Técnica: Moldeado			

Proceso de Producción:  
El proceso de producción empieza con recolección del barro y preparación. La elaboración de los productos se realiza por la técnica de moldeado, las herramientas utilizadas son hechas en totumo, se moldea la figura después se deja secar se bruñe para sacarle brillo, se quema en horno de lena.

Observaciones:

Responsable: Juan Pablo Socarras      Fecha: Abril 2006

Referente(s)

Muestra   
  Línea   
  Empaque



**FORMATO**  
**Ficha de Dibujo y Planos Técnicos**

CODIGO: FORASD 07

FECHA: 2004 06 04

VERSION 1

Página 1 de 2



**Subgerencia de Desarrollo - Centro de Diseño para la Artesanía y las Pymes**

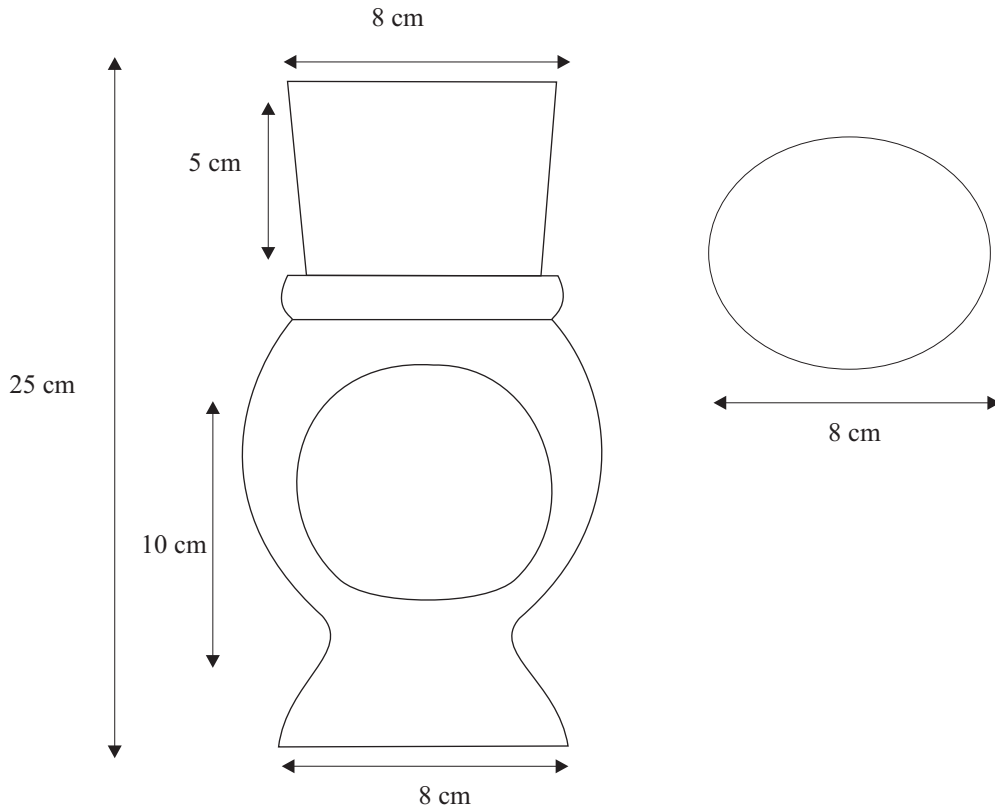

Pieza: Pebetero	Línea: HOGAR	ESC. (Cm):	PL.
Nombre: Pebetero	Referencia:		
Oficio: Alfarería	Materia Prima: Barro		
Técnica: Moldeado			

Proceso de Producción:  
El proceso de producción empieza con recolección del barro y preparación. La elaboración de los productos se realiza por la técnica de moldeado, las herramientas utilizadas son hechas en totumo, se moldea la figura después se deja secar se bruñe para sacarle brillo, se quema en horno de lena.

Observaciones:

Responsable: Juan Pablo Socarras      Fecha: Abril 2006

Referente(s)

Muestra   
  Línea   
  Empaque



**FORMATO**  
**Ficha de Dibujo y Planos Técnicos**

CODIGO: FORASD 07

FECHA: 2004 06 04

VERSION 1

Página 1 de 2



**Subgerencia de Desarrollo - Centro de Diseño para la Artesanía y las Pymes**

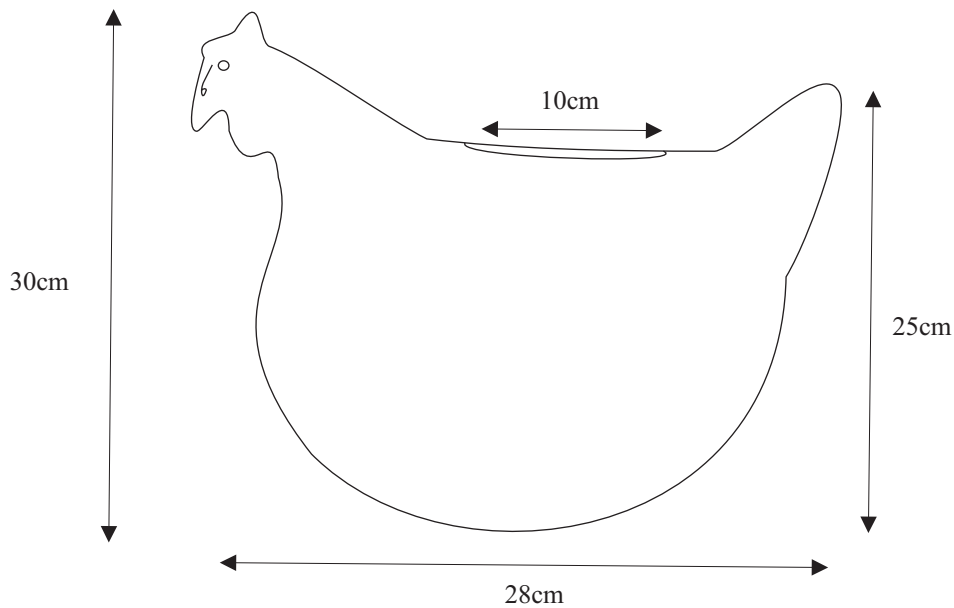

Pieza: Contenedor gallina	Línea: HOGAR	ESC. (Cm):	PL.
Nombre: Porta huevo	Referencia:		
Oficio: Alfarería	Materia Prima: Barro		
Técnica: Moldeado			



Proceso de Producción:  
El proceso de producción empieza con recolección del barro y preparación. La elaboración de los productos se realiza por la técnica de moldeado, las herramientas utilizadas son hechas en totumo, se moldea la figura después se deja secar se bruñe para sacarle brillo, se quema en horno de lena.

Observaciones:

Responsable: Juan Pablo Socarras      Fecha: Abril 2006

Referente(s)

Muestra     Línea     Empaque

	<b>FORMATO</b>  <b>Ficha de Producto</b>	<b>CODIGO:</b> FORASD 08		 
		<b>FECHA:</b> 2004 06 04		

**Subgerencia de Desarrollo - Centro de Diseño para la Artesanía y las Pymes**





Pieza: Línea café	Artresano: María Ines rodríguez
Nombre: Juego de café	Grupo: Cerámicas maría Inés
Oficio: Alfarería	Departamento: Cundinamarca
Técnica: Moldeado	Ciudad: Guadua
Materia Prima Barro	Localidad/vereda: Guadua
Certificado Hecho a Mano Si <input type="checkbox"/> No <input checked="" type="checkbox"/>	Resguardo: N. A

Dimensiones Generales:		Produccion mes: 10
Largo (cm)	Diametro (cm)	Precio en Bogota: 70.000
Ancho (cm)	Peso (gr)	Unitario \$ 35000
Alto (cm)	Color	Por mayor \$ 50000

Observaciones:

Responsable: Juan Pablo Socarras	Fecha: Abril 2006
----------------------------------	-------------------

Referente(s)     Muestra     Línea     Empaque

	<b>FORMATO</b>  <b>Ficha de Producto</b>	CODIGO: FORASD 08 FECHA: 2004 06 04		 
		VERSION: 1	Página 1 de 2	

**Subgerencia de Desarrollo - Centro de Diseño para la Artesanía y las Pymes**





Pieza: Línea de te	Artesano: María Ines rodríguez
Nombre: Juego de te	Grupo: Cerámicas maría Inés
Oficio: Alfarería	Departamento: Cundinamarca
Técnica: Moldeado	Ciudad: Guadua
Materia Prima Barro	Localidad/vereda: Guadua
Certificado Hecho a Mano Si <input type="checkbox"/> No <input type="checkbox"/>	Resguardo: N. A

Dimensiones Generales:		Produccion mes: 10
Largo (cm)	Diametro (cm)	Precio en Bogota: 70.000
Ancho (cm)	Peso (gr)	Unitario \$ 35000
Alto (cm)	Color Natural	Por mayor \$ 50000

Observaciones:

Responsable:	Fecha:
--------------	--------

Referente(s)  Muestra  Línea  Empaque

	<b>FORMATO</b>  <b>Ficha de Producto</b>	CODIGO: FORASD 08 FECHA: 2004 06 04		 
		VERSION: 1	Página 1 de 2	

**Subgerencia de Desarrollo - Centro de Diseño para la Artesanía y las Pymes**





Pieza: Pebereros	Artesano: María Inés
Nombre: Pebereros	Grupo:
Oficio: Alfarería	Departamento: Cundinamarca
Técnica:	Ciudad: Guadua
Materia Prima arcilla	Localidad/vereda: Guadua
Certificado Hecho a Mano Si <input type="checkbox"/> No <input type="checkbox"/>	Resguardo: N. A

Dimensiones Generales:		Produccion mes: 10
Largo (cm) 20	Diametro (cm)	Precio en Bogota: 70.000
Ancho (cm) 10	Peso (gr)	Unitario \$ 35000
Alto (cm) 20	Color Natural	Por mayor \$ 50000

Observaciones:

Responsable: Juan Pablo Socarras	Fecha: Abril 2006
----------------------------------	-------------------

Referente(s)  Muestra  Línea  Empaque

	<b>FORMATO</b>  <b>Ficha de Producto</b>	<b>CODIGO:</b> FORASD 08 <b>FECHA:</b> 2004 06 04		 
		<b>VERSION:</b> 1	Página 1 de 2	

**Subgerencia de Desarrollo - Centro de Diseño para la Artesanía y las Pymes**





<b>Pieza:</b> Pebetero	Artesano: María Inés Rodríguez
<b>Nombre:</b> Pebetero	Grupo:
<b>Oficio:</b> Alfarería	Departamento: Cundinamarca
<b>Técnica:</b> Moldeado	Ciudad: Guadua
<b>Materia Prima:</b> Barro	Localidad/vereda: Guadua
<b>Certificado Hecho a Mano:</b> Si <input type="checkbox"/> No <input type="checkbox"/>	Resguardo: N. A

<b>Dimensiones Generales:</b>		<b>Produccion mes:</b> 10
<b>Largo (cm)</b> 10	<b>Diametro (cm)</b>	<b>Precio en Bogota:</b> 200000
<b>Ancho (cm)</b> 10	<b>Peso (gr)</b> 200	<b>Unitario \$</b> 33000
<b>Alto (cm)</b> 20	<b>Color:</b> Natural	<b>Por mayor \$</b> 58000

<b>Observaciones:</b>

<b>Responsable:</b> Juan Pablo Socarras	<b>Fecha:</b> Abril 2006
---	--------------------------

Referente(s)     Muestra     Línea     Empaque

	<b>FORMATO</b>  <b>Ficha de Producto</b>	<b>CODIGO: FORASD 08</b>		 
		<b>FECHA: 2004 06 04</b>		
		<b>VERSION: 1</b>	<b>Página 1 de 2</b>	

**Subgerencia de Desarrollo - Centro de Diseño para la Artesanía y las Pymes**



Pieza: Pebetero	Artesano: María Inés Rodríguez
Nombre: Pebereros	Grupo:
Oficio: Alfarería	Departamento: Cundinamarca
Técnica: Moldeado	Ciudad: Guadua
Materia Prima Barro	Localidad/vereda: Guadua
Certificado Hecho a Mano Si <input type="checkbox"/> No <input type="checkbox"/>	Resguardo: N. A



<b>Dimensiones Generales:</b>		<b>Produccion mes:</b> 10
Largo (cm) 10	Diametro (cm)	<b>Precio en Bogota:</b> 20000
Ancho (cm) 8	Peso (gr) 200	Unitario \$ 12000
Alto (cm) 25	Color Natural	Por mayor \$ 18000

Observaciones:

<b>Responsable:</b> Juan Pablo Socarras	<b>Fecha:</b> Abril 2006
---	--------------------------

Referente(s)  Muestra  Línea  Empaque



	<b>FORMATO</b>  <b>Ficha de Producto</b>	<b>CODIGO:</b> FORASD 08 <b>FECHA:</b> 2004 06 04		 
		<b>VERSION:</b> 1	Página 1 de 2	

**Subgerencia de Desarrollo - Centro de Diseño para la Artesanía y las Pymes**





Pieza: Pebetero	Artesano: María Inés Rodríguez
Nombre: Pebetero	Grupo:
Oficio: Alfarería	Departamento: Cundinamarca
Técnica: Moldeado	Ciudad: Guadua
Materia Prima Barro	Localidad/vereda: Guadua
Certificado Hecho a Mano Si <input type="checkbox"/> No <input type="checkbox"/>	Resguardo: N. A

Dimensiones Generales:		Produccion mes: 10
Largo (cm) 10	Diametro (cm)	Precio en Bogota: 20000
Ancho (cm) 10	Peso (gr) 200	Unitario \$ 12000
Alto (cm) 20	Color Natural	Por mayor \$ 18000

Observaciones:

<b>Responsable:</b> Juan Pablo Socarras	<b>Fecha:</b> Abril 2006
---	--------------------------

Referente(s)     Muestra     Línea     Empaque

	<b>FORMATO</b>  <b>Ficha de Producto</b>	<b>CODIGO:</b> FORASD 08 <b>FECHA:</b> 2004 06 04		 
		<b>VERSION:</b> 1	Página 1 de 2	

**Subgerencia de Desarrollo - Centro de Diseño para la Artesanía y las Pymes**





Pieza: Pebetero	Artesano: María Inés Rodríguez
Nombre: Pebetero	Grupo:
Oficio: Alfarería	Departamento: Cundinamarca
Técnica: Moldeado	Ciudad: Guadua
Materia Prima Barro	Localidad/vereda: Guadua
Certificado Hecho a Mano Si <input type="checkbox"/> No <input type="checkbox"/>	Resguardo: N. A

Dimensiones Generales:		Produccion mes: 10
Largo (cm) 10	Diametro (cm)	Precio en Bogota: 20000
Ancho (cm) 10	Peso (gr) 200	Unitario \$ 12000
Alto (cm) 20	Color Natural	Por mayor \$ 18000

Observaciones:

<b>Responsable:</b> Juan Pablo Socarras	<b>Fecha:</b> Abril 2006
---	--------------------------

Referente(s)     Muestra     Línea     Empaque

	<b>FORMATO</b>  <b>Ficha de Producto</b>	<b>CODIGO: FORASD 08</b>		 
		<b>FECHA: 2004 06 04</b>		

**Subgerencia de Desarrollo - Centro de Diseño para la Artesanía y las Pymes**



Pieza: Pebetero	Artresano: María Inés Rodríguez
Nombre: Pebetero	Grupo:
Oficio: Alfarería	Departamento: Cundinamarca
Técnica: Moldeado	Ciudad: Guadua
Materia Prima Barro	Localidad/vereda: Guadua
Certificado Hecho a Mano Si <input type="checkbox"/> No <input type="checkbox"/>	Resguardo: N. A

Dimensiones Generales:		Produccion mes: 10
Largo (cm) 10	Diametro (cm)	Precio en Bogota: 20000
Ancho (cm) 8	Peso (gr) 200	Unitario \$ 12000
Alto (cm) 25	Color Natural	Por mayor \$ 18000

Observaciones:

Responsable: Juan Pablo Socarras	Fecha: Abril 2006
----------------------------------	-------------------

Referente(s)  Muestra  Línea  Empaque

	<b>FORMATO</b>  <b>Ficha de Producto</b>	<b>CODIGO:</b> FORASD 08	
		<b>FECHA:</b> 2004 06 04	
		<b>VERSION:</b> 1	<b>Página</b> 1 de 2



**Subgerencia de Desarrollo - Centro de Diseño para la Artesanía y las Pymes**





Pieza: Pebetero	Artresano: María Inés Rodríguez
Nombre: Pebetero	Grupo:
Oficio: Alfarería	Departamento: Cundinamarca
Técnica: Moldeado	Ciudad: Guadua
Materia Prima Barro	Localidad/vereda: Guadua
Certificado Hecho a Mano Si <input type="checkbox"/> No <input checked="" type="checkbox"/>	Resguardo: N. A

Dimensiones Generales:		Produccion mes: 20
Largo (cm)	Diametro (cm)	Precio en Bogota: 20000
Ancho (cm) 10	Peso (gr)	Unitario \$ 12000
Alto (cm) 20	Color Natural	Por mayor \$ 18000

Observaciones:

Responsable: Juan Pablo Socarras	Fecha: Abril 2006
----------------------------------	-------------------

Referente(s)  Muestra  Línea  Empaque

	<b>FORMATO</b>  <b>Ficha de Producto</b>	<b>CODIGO:</b> FORASD 08 <b>FECHA:</b> 2004 06 04		 
		<b>VERSION:</b> 1	Página 1 de 2	

**Subgerencia de Desarrollo - Centro de Diseño para la Artesanía y las Pymes**



Pieza: Contenedor para huevos gallina	Artresano: Julia Castillo
Nombre: Contenedor para huevos	Grupo:
Oficio: Alfarería	Departamento: Cundinamarca
Técnica: Moldeado	Ciudad: Guadua
Materia Prima Barro	Localidad/vereda: Guadua
Certificado Hecho a Mano Si <input type="checkbox"/> No <input checked="" type="checkbox"/>	Resguardo: N. A

Dimensiones Generales:		Produccion mes: 10
Largo (cm) 40	Diametro (cm)	Precio en Bogota: 70.000
Ancho (cm) 30	Peso (gr) 500	Unitario \$ 35000
Alto (cm) 30	Color Natural	Por mayor \$ 50000

Observaciones:

Responsable: Juan Pablo Socarras	Fecha: Abril 2006
----------------------------------	-------------------

Referente(s)  Muestra  Línea  Empaque