

Ministerio de Comercio, Industria y Turismo
Artesanías de Colombia S.A.
Centro Colombiano de Diseño para la Artesanía y las Pymes.

Proyecto empresarial de innovación y desarrollo técnico

**“Diseño e Innovación Tecnológica
aplicados en el proceso de desarrollo
del sector artesanal y la ejecución del plan de transferencia aprobado
por el SENA”**

Taller de acabados en madera en Tolú - Sucre

Anexo



Fichas técnicas de diseño de producto y planos

**Diana Marisol Pérez
Diseñadora Industrial**

Convenio de cooperación y asistencia técnica y financiera No. 2051720
entre el SENA – FONADE y Artesanías de Colombia
Interventoría: Universidad Nacional de Colombia.



Septiembre2006

	FORMATO Ficha de Dibujo y Planos Técnicos	CODIGO: FORASD 07 FECHA: 2004 06 04		
		VERSION 1	Página 1 de 2	

Subgerencia de Desarrollo - Centro de Diseño para la Artesanía y las Pymes

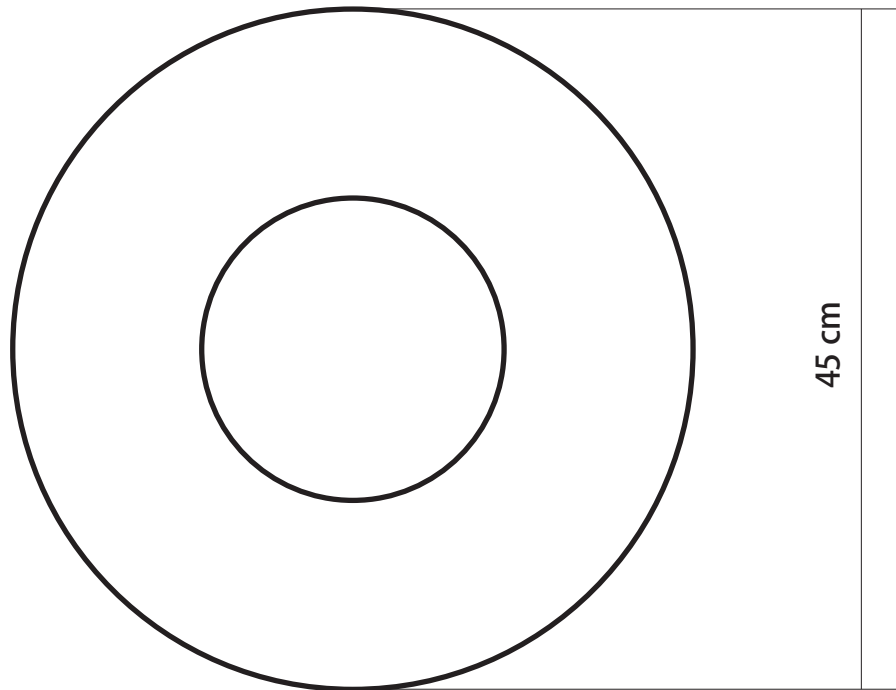

Pieza: Centro de Mesa	Línea: Mesa y Cocina	ESC. (Cm):	PL.
Nombre: Olas	Referencia:		
Oficio: Ebanistería	Materia Prima: Madera Ceiba Tolua		
Técnica: Talla			

Proceso de Producción: -Se preparara una sección de madera, preferiblemente seca y tratada con medidas aproximadas de la pieza a tallar -Se realiza un corte para formar la silueta del objeto (manual o con Sinfín) -Se hace el proceso de tallado de acuerdo plano, con las gubias y/o formones (Se puede hacer un torneado y vaciado previo si la pieza a trabajar es redonda) -Se inicia el proceso de pulido y lijado -Si la madera esta muy blanca, se tintera la madera con tinte soluble en agua tono café, -Finalmente se aplica aceite mineral en la parte interna, y en la parte externa cera de abejas con carnauba, dos o tres capas, se debe pulir y dejar secar entre capa y capa.
--

Observaciones: Se debe escoger muy bien la madera para que la sección tallada tenga buena beta y color. El proceso de acabado natural debe realizare según la formula: Cera de abejas 14gr. Cera de carnauba 10gr. Esencia de trementina 100gr.

Responsable: D.I. Diana Marisol Pérez Rozo	Fecha: Abril de 2006
--	----------------------

Referente(s)

Muestra
 Línea
 Empaque

	FORMATO Ficha de Producto	CODIGO: FORASD 08 FECHA: 2004 06 04		
		VERSION: 1	Página 1 de 2	

Subgerencia de Desarrollo - Centro de Diseño para la Artesanía y las Pymes





Pieza: Centro de Mesa	Artesano: Edilberto Cuadrado
Nombre: Olas	Grupo: "Expresarte"
Oficio: Ebanistería	Departamento: Sucre
Técnica: Talla	Ciudad: Tolu
Materia Prima: Madera Ceiba Tolua	Localidad/vereda: Tolu
Certificado Hecho a Mano Si <input type="checkbox"/> No <input checked="" type="checkbox"/>	Resguardo:

Dimensiones Generales:		Produccion mes:
Largo (cm)	Diametro (cm) 45	Precio en Bogota:
Ancho (cm)	Peso (gr)	Unitario \$
Alto (cm)	Color: Natural	Por mayor \$

Observaciones:

Responsable: D.I. Diana Marisol Pérez Rozo	Fecha: Abril de 2006
--	----------------------

Referente(s) Muestra Línea Empaque

	FORMATO Ficha de Producto	CODIGO: FORASD 08 FECHA: 2004 06 04		
		VERSION: 1	Página 1 de 2	

Subgerencia de Desarrollo - Centro de Diseño para la Artesanía y las Pymes



Pieza: Frutero	Artesano: Pedro de Hoyos
Nombre: Olas	Grupo: "Expresarte"
Oficio: Ebanistería	Departamento: Sucre
Técnica: Talla	Ciudad: Tolu
Materia Prima: Madera Ceiba Tolua	Localidad/vereda: Tolu
Certificado Hecho a Mano Si <input type="checkbox"/> No <input checked="" type="checkbox"/>	Resguardo:

Dimensiones Generales:		Produccion mes:
Largo (cm)	Diametro (cm) 40	Precio en Bogota:
Ancho (cm)	Peso (gr)	Unitario \$
Alto (cm)	Color: Natural	Por mayor \$

Observaciones:

Responsable: D.I. Diana Marisol Pérez Rozo	Fecha: Abril de 2006
--	----------------------

Referente(s) Muestra Línea Empaque



FORMATO
Ficha de Dibujo y Planos Técnicos

CODIGO: FORASD 07

FECHA: 2004 06 04

VERSION 1

Página 1 de 2



Subgerencia de Desarrollo - Centro de Diseño para la Artesanía y las Pymes

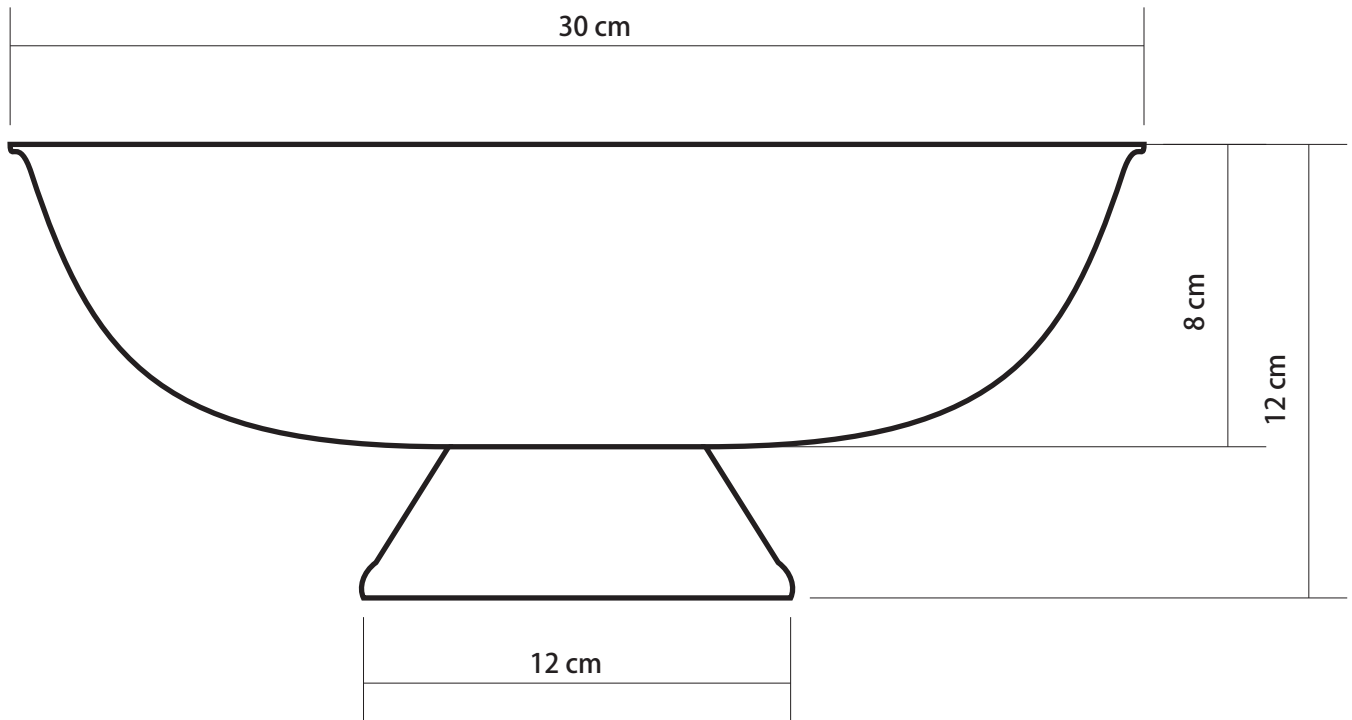

Pieza: Frutero con Base	Línea: Mesa y Cocina	ESC. (Cm):	PL.
Nombre: Olas	Referencia:		
Oficio: Ebanistería	Materia Prima: Madera Ceiba Tolua		
Técnica: Talla			



Proceso de Producción:
-Se preparara una sección de madera, preferiblemente seca y tratada con medidas aproximadas de la pieza a tallar
-Se realiza un corte para formar la silueta del objeto (manual o con Sinfín)
-Se hace el proceso de tallado de acuerdo plano, con las gubias y/o formones (Se puede hacer un torneado y vaciado previo si la pieza a trabajar es redonda)
-Se inicia el proceso de pulido y lijado
-Si la madera esta muy blanca, se tintera la madera con tinte soluble en agua tono café,
-Finalmente se aplica aceite mineral en la parte interna, y en la parte externa cera de abejas con carnauba, dos o tres capas, se debe pulir y dejar secar entre capa y capa.

Observaciones:
Se debe escoger muy bien la madera para que la sección tallada tenga buena beta y color.
El proceso de acabado natural debe realizare según la formula:
Cera de abejas 14gr.
Cera de carnauba 10gr.
Esencia de trementina 100gr.

Responsable: D.I. Diana Marisol Pérez Rozo	Fecha: Abril de 2006
--	----------------------

Referente(s)

Muestra
 Línea
 Empaque

	FORMATO Ficha de Producto	CODIGO: FORASD 08 FECHA: 2004 06 04		
		VERSION: 1	Página 1 de 2	

Subgerencia de Desarrollo - Centro de Diseño para la Artesanía y las Pymes



Pieza: Centro de Mesa	Artesano:
Nombre: Olas	Grupo: "Expresarte"
Oficio: Ebanistería	Departamento: Sucre
Técnica: Talla	Ciudad: Tolu
Materia Prima: Madera Ceiba Tolua	Localidad/vereda: Tolu
Certificado Hecho a Mano Si <input type="checkbox"/> No <input checked="" type="checkbox"/>	Resguardo:

Dimensiones Generales:		Produccion mes:
Largo (cm)	Diametro (cm) 30	Precio en Bogota:
Ancho (cm)	Peso (gr)	Unitario \$
Alto (cm) 12	Color: Natural	Por mayor \$

Observaciones:

Responsable: D.I. Diana Marisol Pérez Rozo	Fecha: Abril de 2006
--	----------------------

Referente(s) Muestra Línea Empaque



FORMATO
Ficha de Dibujo y Planos Técnicos

CODIGO: FORASD 07

FECHA: 2004 06 04

VERSION 1

Página 1 de 2



Subgerencia de Desarrollo - Centro de Diseño para la Artesanía y las Pymes

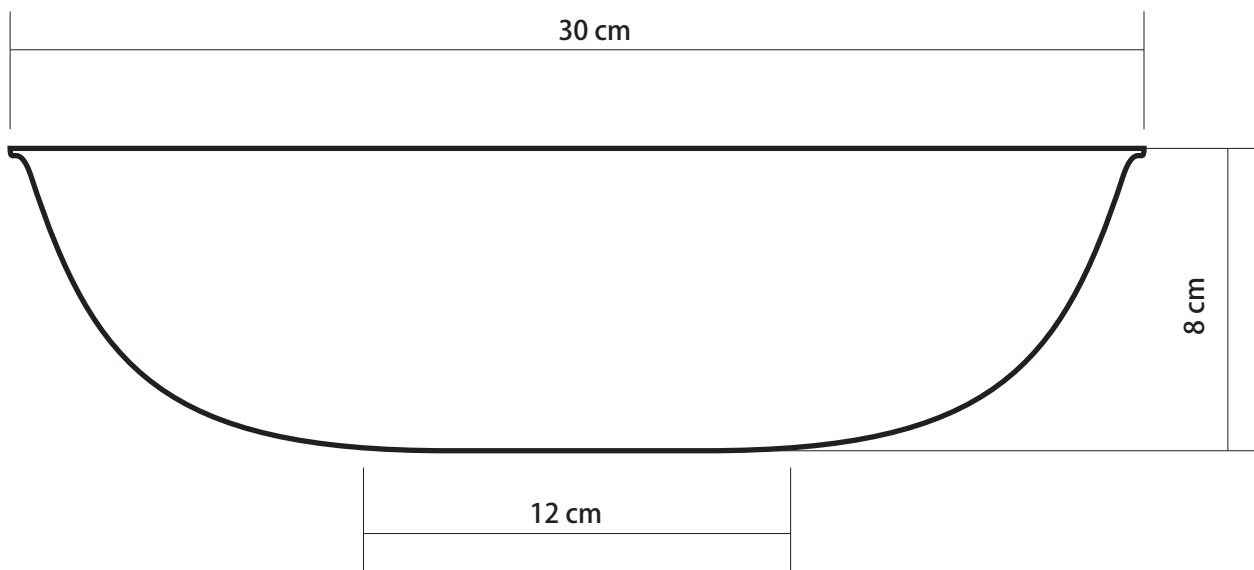

Pieza: Frutero sin Base	Línea: Mesa y Cocina	ESC. (Cm):	PL.
Nombre: Olas	Referencia:		
Oficio: Ebanistería	Materia Prima: Madera Ceiba Tolua		
Técnica: Talla			

Proceso de Producción:
-Se preparara una sección de madera, preferiblemente seca y tratada con medidas aproximadas de la pieza a tallar
-Se realiza un corte para formar la silueta del objeto (manual o con Sinfín)
-Se hace el proceso de tallado de acuerdo plano, con las gubias y/o formones (Se puede hacer un torneado y vaciado previo si la pieza a trabajar es redonda)
-Se inicia el proceso de pulido y lijado
-Si la madera esta muy blanca, se tintera la madera con tinte soluble en agua tono café,
-Finalmente se aplica aceite mineral en la parte interna, y en la parte externa cera de abejas con carnauba, dos o tres capas, se debe pulir y dejar secar entre capa y capa.

Observaciones:
Se debe escoger muy bien la madera para que la sección tallada tenga buena beta y color.
El proceso de acabado natural debe realizare según la formula:
Cera de abejas 14gr.
Cera de carnauba 10gr.
Esencia de trementina 100gr.

Responsable: D.I. Diana Marisol Pérez Rozo	Fecha: Abril de 2006
--	----------------------

Referente(s)

Muestra
 Línea
 Empaque

	FORMATO Ficha de Producto	CODIGO: FORASD 08 FECHA: 2004 06 04		
		VERSION: 1	Página 1 de 2	

Subgerencia de Desarrollo - Centro de Diseño para la Artesanía y las Pymes



Pieza: Centro de Mesa	Artesano:
Nombre: Olas	Grupo: "Expresarte"
Oficio: Ebanistería	Departamento: Sucre
Técnica: Talla	Ciudad: Tolu
Materia Prima: Madera Ceiba Tolua	Localidad/vereda: Tolu
Certificado Hecho a Mano Si <input type="checkbox"/> No <input checked="" type="checkbox"/>	Resguardo:

Dimensiones Generales:		Produccion mes:
Largo (cm)	Diametro (cm) 30	Precio en Bogota:
Ancho (cm)	Peso (gr)	Unitario \$
Alto (cm) 8	Color: Natural	Por mayor \$

Observaciones:

Responsable: D.I. Diana Marisol Pérez Rozo	Fecha: Abril de 2006
--	----------------------

Referente(s) Muestra Línea Empaque

	FORMATO Ficha de Dibujo y Planos Técnicos	CODIGO: FORASD 07 FECHA: 2004 06 04		
		VERSION 1	Página 1 de 2	

Subgerencia de Desarrollo - Centro de Diseño para la Artesanía y las Pymes

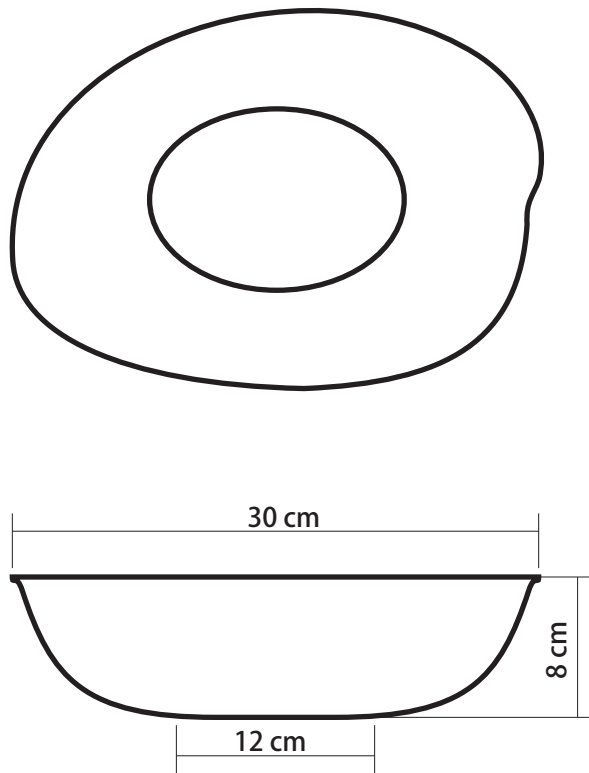

Pieza: Frutero sin Base Ovalado - Alabeado	Línea: Mesa y Cocina	ESC. (Cm):	PL.
Nombre: Olas	Referencia:		
Oficio: Ebanistería	Materia Prima: Madera Ceiba Tolua		
Técnica: Talla			

Proceso de Producción: -Se preparara una sección de madera, preferiblemente seca y tratada con medidas aproximadas de la pieza a tallar -Se realiza un corte para formar la silueta del objeto (manual o con Sinfín) -Se hace el proceso de tallado de acuerdo plano, con las gubias y/o formones (Se puede hacer un torneado y vaciado previo si la pieza a trabajar es redonda) -Se inicia el proceso de pulido y lijado -Si la madera esta muy blanca, se tintera la madera con tinte soluble en agua tono café, -Finalmente se aplica aceite mineral en la parte interna, y en la parte externa cera de abejas con carnauba, dos o tres capas, se debe pulir y dejar secar entre capa y capa.
--

Observaciones: Se debe escoger muy bien la madera para que la sección tallada tenga buena beta y color. El proceso de acabado natural debe realizare según la formula: Cera de abejas 14gr. Cera de carnauba 10gr. Esencia de trementina 100gr.

Responsable: D.I. Diana Marisol Pérez Rozo	Fecha: Abril de 2006
--	----------------------

Referente(s)

Muestra
 Línea
 Empaque



FORMATO
Ficha de Dibujo y Planos Técnicos

CODIGO: FORASD 07

FECHA: 2004 06 04

VERSION 1

Página 1 de 2



Subgerencia de Desarrollo - Centro de Diseño para la Artesanía y las Pymes

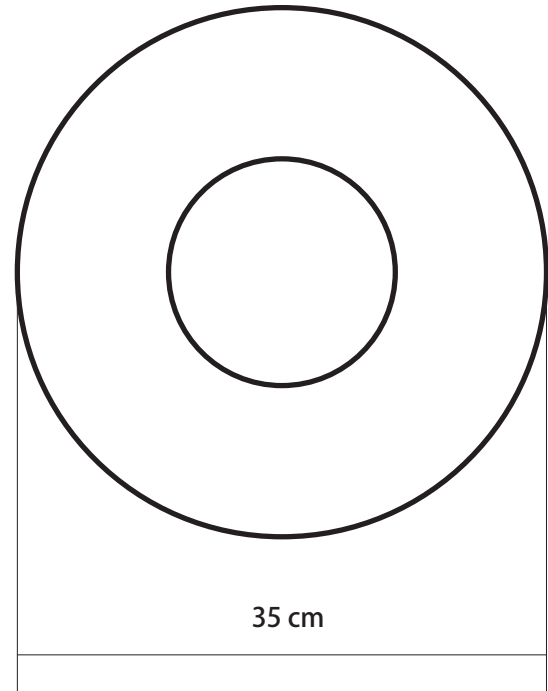
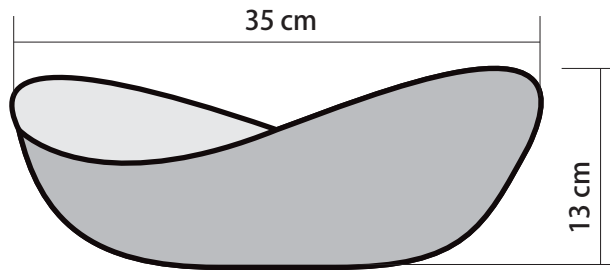
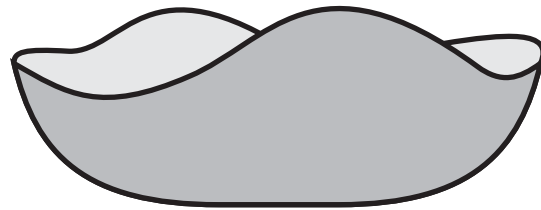

Pieza: Fruteros sin Base Redondos - Alabeados	Línea: Mesa y Cocina	ESC. (Cm):	PL.
Nombre: Olas	Referencia:		
Oficio: Ebanistería	Materia Prima: Madera Ceiba Tolua		
Técnica: Talla			

Proceso de Producción:
-Se preparara una sección de madera, preferiblemente seca y tratada con medidas aproximadas de la pieza a tallar
-Se realiza un corte para formar la silueta del objeto (manual o con Sinfín)
-Se hace el proceso de tallado de acuerdo plano, con las gubias y/o formones (Se puede hacer un torneado y vaciado previo si la pieza a trabajar es redonda)
-Se inicia el proceso de pulido y lijado
-Si la madera esta muy blanca, se tintera la madera con tinte soluble en agua tono café,
-Finalmente se aplica aceite mineral en la parte interna, y en la parte externa cera de abejas con carnauba, dos o tres capas, se debe pulir y dejar secar entre capa y capa.

Observaciones:
Se debe escoger muy bien la madera para que la sección tallada tenga buena beta y color.
El proceso de acabado natural debe realizare según la formula:
Cera de abejas 14gr.
Cera de carnauba 10gr.
Esencia de trementina 100gr.

Responsable: D.I. Diana Marisol Pérez Rozo	Fecha: Abril de 2006
--	----------------------

Referente(s)

Muestra Línea Empaque



FORMATO
Ficha de Dibujo y Planos Técnicos

CODIGO: FORASD 07

FECHA: 2004 06 04

VERSION 1

Página 1 de 2



Subgerencia de Desarrollo - Centro de Diseño para la Artesanía y las Pymes

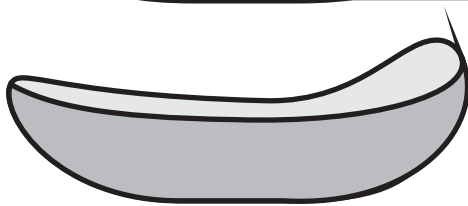
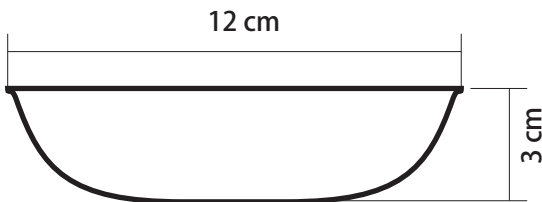
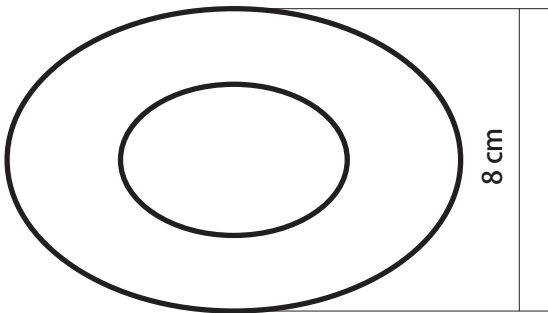

Pieza: Pasaboqueros	Línea: Mesa y Cocina	ESC. (Cm):	PL.
Nombre: Olas	Referencia:		
Oficio: Ebanistería	Materia Prima: Madera Ceiba Tolua		
Técnica: Talla			

Proceso de Producción:
-Se preparara una sección de madera, preferiblemente seca y tratada con medidas aproximadas de la pieza a tallar
-Se realiza un corte para formar la silueta del objeto (manual o con Sinfin)
-Se hace el proceso de tallado de acuerdo plano, con las gubias y/o formones (Se puede hacer un torneado y vaciado previo si la pieza a trabajar es redonda)
-Se inicia el proceso de pulido y lijado
-Si la madera esta muy blanca, se tintera la madera con tinte soluble en agua tono café,
-Finalmente se aplica aceite mineral en la parte interna, y en la parte externa cera de abejas con carnauba, dos o tres capas, se debe pulir y dejar secar entre capa y capa.

Responsable: D.I. Diana Marisol Pérez Rozo	Fecha: Abril de 2006
--	----------------------

Observaciones:
Se debe escoger muy bien la madera para que la sección tallada tenga buena beta y color.
El proceso de acabado natural debe realizare según la formula:
Cera de abejas 14gr.
Cera de carnauba 10gr.
Esencia de trementina 100gr.

Referente(s)

Muestra
 Línea
 Empaque



FORMATO
Ficha de Dibujo y Planos Técnicos

CODIGO: FORASD 07

FECHA: 2004 06 04

VERSION 1

Página 1 de 2



Subgerencia de Desarrollo - Centro de Diseño para la Artesanía y las Pymes

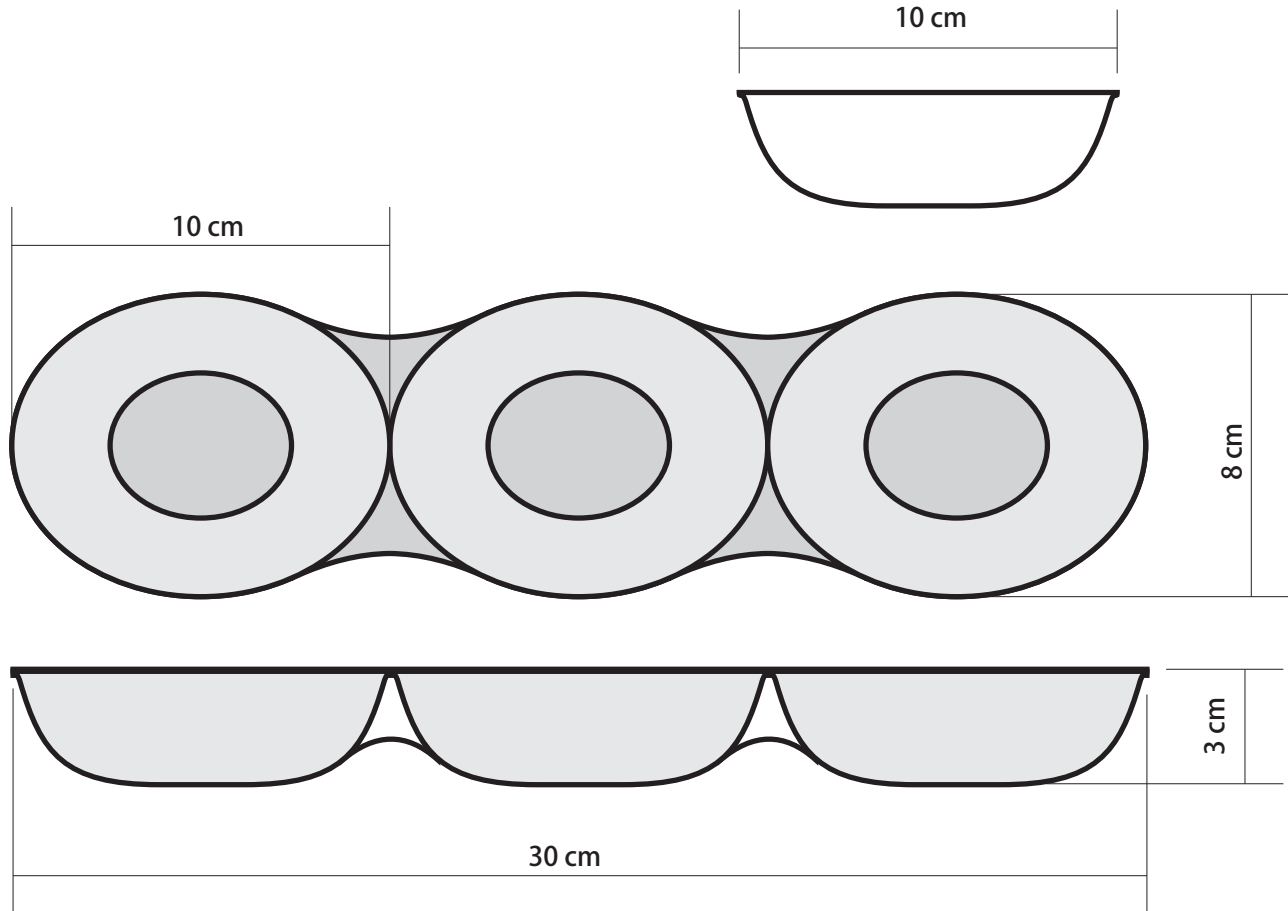

Pieza: Pasaboqueros x tres	Línea: Mesa y Cocina	ESC. (Cm):	PL.
Nombre: Olas	Referencia:		
Oficio: Ebanistería	Materia Prima: Madera Ceiba Tolua		
Técnica: Talla			



Proceso de Producción:
-Se preparara una sección de madera, preferiblemente seca y tratada con medidas aproximadas de la pieza a tallar
-Se realiza un corte para formar la silueta del objeto (manual o con Sinfin)
-Se hace el proceso de tallado de acuerdo plano, con las gubias y/o formones (Se puede hacer un torneado y vaciado previo si la pieza a trabajar es redonda)
-Se inicia el proceso de pulido y lijado
-Si la madera esta muy blanca, se tintera la madera con tinte soluble en agua tono café,
-Finalmente se aplica aceite mineral en la parte interna, y en la parte externa cera de abejas con carnauba, dos o tres capas, se debe pulir y dejar secar entre capa y capa.

Observaciones:
Se debe escoger muy bien la madera para que la sección tallada tenga buena beta y color.
El proceso de acabado natural debe realizare según la formula:
Cera de abejas 14gr.
Cera de carnauba 10gr.
Esencia de trementina 100gr.

Responsable: D.I. Diana Marisol Pérez Rozo	Fecha: Abril de 2006
--	----------------------

Referente(s)

Muestra
 Línea
 Empaque

 Ministerio de Comercio, Industria y Turismo artesanas de colombia s.a.	FORMATO Ficha de Producto	CODIGO: FORASD 08 FECHA: 2004 06 04		 SERVICIO NACIONAL DE APRENDIZAJE Colombia
		VERSION: 1	Página 1 de 2	

Subgerencia de Desarrollo - Centro de Diseño para la Artesanía y las Pymes



Pieza: Centro de Mesa	Artesano:
Nombre: Olas	Grupo: "Expresarte"
Oficio: Ebanistería	Departamento: Sucre
Técnica: Talla	Ciudad: Tolu
Materia Prima: Madera Ceiba Tolua	Localidad/vereda: Tolu
Certificado Hecho a Mano Si <input type="checkbox"/> No <input checked="" type="checkbox"/>	Resguardo:

Dimensiones Generales:		Produccion mes:
Largo (cm) 30	Diametro (cm)	Precio en Bogota:
Ancho (cm) 8	Peso (gr)	Unitario \$
Alto (cm) 3	Color: Natural	Por mayor \$

Observaciones:

Responsable: D.I. Diana Marisol Pérez Rozo	Fecha: Abril de 2006
--	----------------------

Referente(s) Muestra Línea Empaque



FORMATO
Ficha de Dibujo y Planos Técnicos

CODIGO: FORASD 07

FECHA: 2004 06 04

VERSION 1

Página 1 de 2



Subgerencia de Desarrollo - Centro de Diseño para la Artesanía y las Pymes

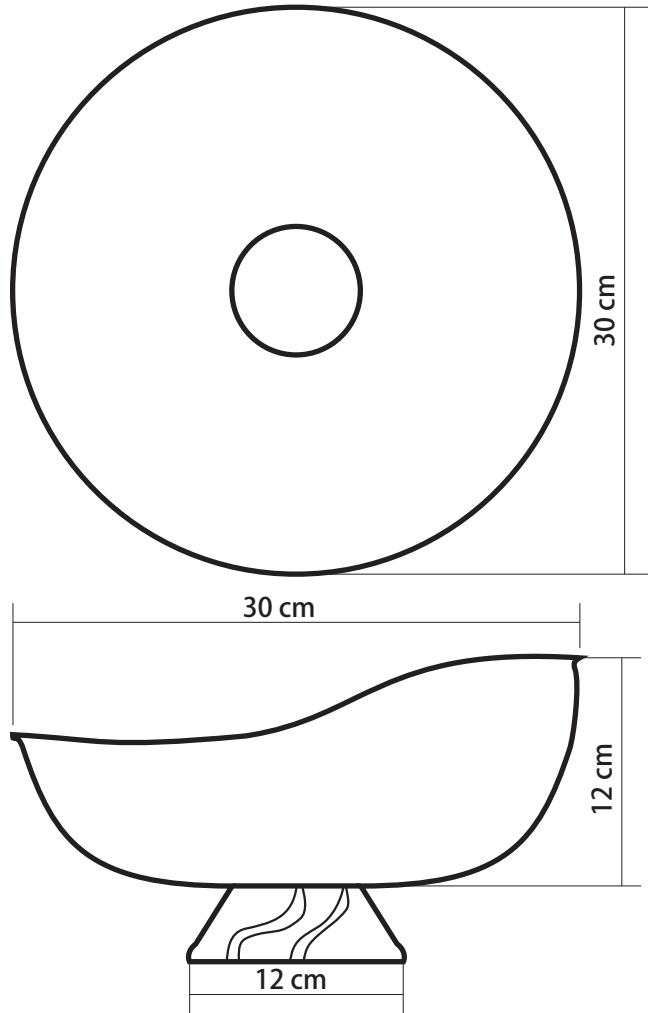

Pieza: Frutero con Base - Alabeado	Línea: Mesa y Cocina	ESC. (Cm):	PL.
Nombre: Olas	Referencia:		
Oficio: Ebanistería	Materia Prima: Madera Ceiba Tolua		
Técnica: Talla			



Proceso de Producción:
-Se preparara una sección de madera, preferiblemente seca y tratada con medidas aproximadas de la pieza a tallar
-Se realiza un corte para formar la silueta del objeto (manual o con Sinfín)
-Se hace el proceso de tallado de acuerdo plano, con las gubias y/o formones (Se puede hacer un torneado y vaciado previo si la pieza a trabajar es redonda)
-Se inicia el proceso de pulido y lijado
-Si la madera esta muy blanca, se tintera la madera con tinte soluble en agua tono café,
-Finalmente se aplica aceite mineral en la parte interna, y en la parte externa cera de abejas con carnauba, dos o tres capas, se debe pulir y dejar secar entre capa y capa.

Observaciones:
Se debe escoger muy bien la madera para que la sección tallada tenga buena beta y color.
El proceso de acabado natural debe realizare según la formula:
Cera de abejas 14gr.
Cera de carnauba 10gr.
Esencia de trementina 100gr.

Responsable: D.I. Diana Marisol Pérez Rozo	Fecha: Abril de 2006
--	----------------------

Referente(s)

Muestra
 Línea
 Empaque

	FORMATO	CODIGO: FORASD 07		
	Ficha de Dibujo y Planos Técnicos	FECHA: 2004 06 04	VERSION 1	

Subgerencia de Desarrollo - Centro de Diseño para la Artesanía y las Pymes

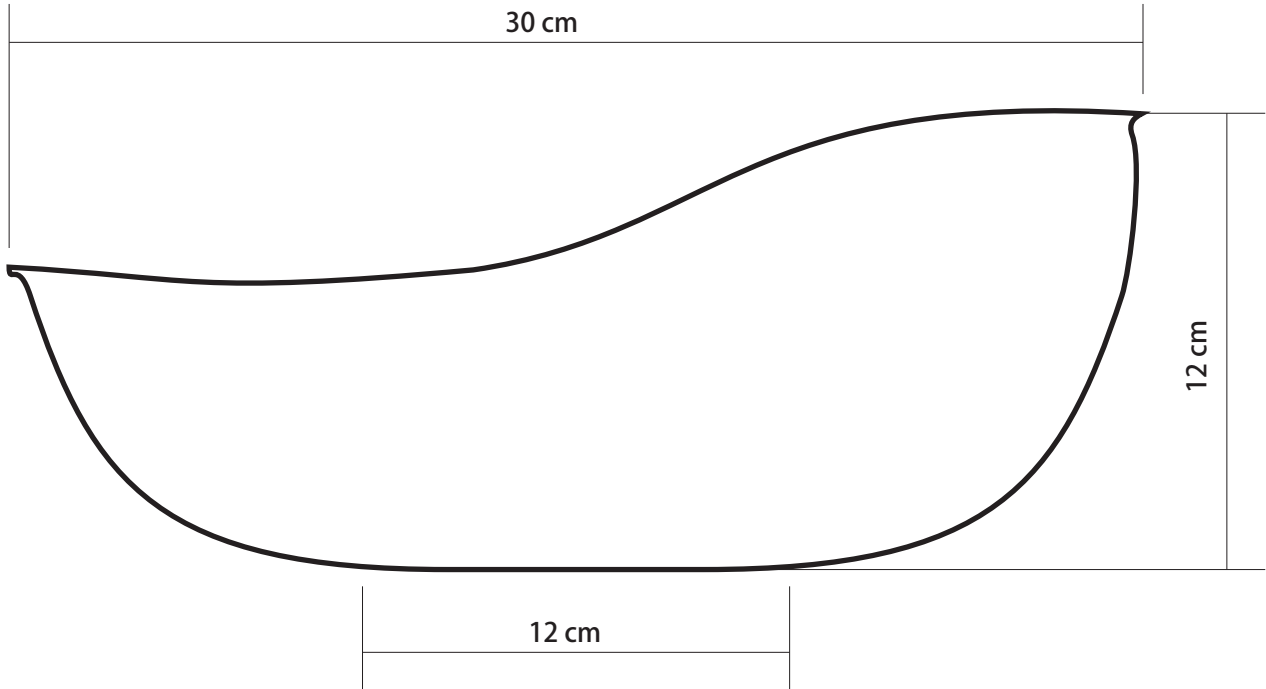

Pieza: Frutero sin Base - Alabeado	Línea: Mesa y Cocina	ESC. (Cm):	PL.
Nombre: Olas	Referencia:		
Oficio: Ebanistería	Materia Prima: Madera Ceiba Tolua		
Técnica: Talla			

Proceso de Producción:
-Se preparara una sección de madera, preferiblemente seca y tratada con medidas aproximadas de la pieza a tallar
-Se realiza un corte para formar la silueta del objeto (manual o con Sinfin)
-Se hace el proceso de tallado de acuerdo plano, con las gubias y/o formones (Se puede hacer un torneado y vaciado previo si la pieza a trabajar es redonda)
-Se inicia el proceso de pulido y lijado
-Si la madera esta muy blanca, se tintura la madera con tinte soluble en agua tono café,
-Finalmente se aplica aceite mineral en la parte interna, y en la parte externa cera de abejas con carnauba, dos o tres capas, se debe pulir y dejar secar entre capa y capa.

Observaciones:
Se debe escoger muy bien la madera para que la sección tallada tenga buena beta y color.
El proceso de acabado natural debe realizare según la formula:
Cera de abejas 14gr.
Cera de carnauba 10gr.
Esencia de trementina 100gr.

Responsable: D.I. Diana Marisol Pérez Rozo	Fecha: Abril de 2006
--	----------------------

Referente(s)

Muestra
 Línea
 Empaque

	FORMATO Ficha de Producto	CODIGO: FORASD 08 FECHA: 2004 06 04		
		VERSION: 1	Página 1 de 2	

Subgerencia de Desarrollo - Centro de Diseño para la Artesanía y las Pymes



Pieza: Frutero sin Base - Alabeado	Artesano: Gustavo Peralta
Nombre: Olas	Grupo: "Expresarte"
Oficio: Ebanistería	Departamento: Sucre
Técnica: Talla	Ciudad: Tolu
Materia Prima: Madera Ceiba Tolua	Localidad/vereda: Tolu
Certificado Hecho a Mano Si <input type="checkbox"/> No <input checked="" type="checkbox"/>	Resguardo:

Dimensiones Generales:		Produccion mes:
Largo (cm)	Diametro (cm) 30	Precio en Bogota:
Ancho (cm)	Peso (gr)	Unitario \$
Alto (cm) 12	Color: Natural	Por mayor \$

Observaciones:

Responsable: D.I. Diana Marisol Pérez Rozo	Fecha: Abril de 2006
--	----------------------

Referente(s) Muestra Línea Empaque



FORMATO
Ficha de Dibujo y Planos Técnicos

CODIGO: FORASD 07

FECHA: 2004 06 04

VERSION 1

Página 1 de 2



Subgerencia de Desarrollo - Centro de Diseño para la Artesanía y las Pymes

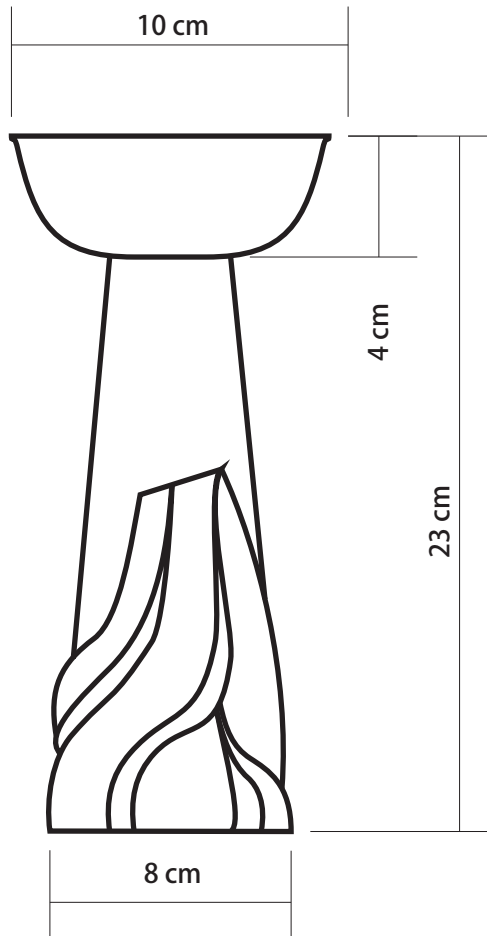

Pieza: Candelero	Línea: Mesa y Cocina	ESC. (Cm):	PL.
Nombre: Olas	Referencia:		
Oficio: Ebanistería	Materia Prima: Madera Ceiba Tolua		
Técnica: Talla			



Proceso de Producción:
-Se preparara una sección de madera, preferiblemente seca y tratada con medidas aproximadas de la pieza a tallar
-Se realiza un corte para formar la silueta del objeto (manual o con Sinfin)
-Se hace el proceso de tallado de acuerdo plano, con las gubias y/o formones (Se puede hacer un torneado y vaciado previo si la pieza a trabajar es redonda)
-Se inicia el proceso de pulido y lijado
-Si la madera esta muy blanca, se tintera la madera con tinte soluble en agua tono café,
-Finalmente se aplica aceite mineral en la parte interna, y en la parte externa cera de abejas con carnauba, dos o tres capas, se debe pulir y dejar secar entre capa y capa.

Observaciones:
Se debe escoger muy bien la madera para que la sección tallada tenga buena beta y color.
El proceso de acabado natural debe realizare según la formula:
Cera de abejas 14gr.
Cera de carnauba 10gr.
Esencia de trementina 100gr.

Responsable: D.I. Diana Marisol Pérez Rozo	Fecha: Abril de 2006
--	----------------------

Referente(s)

Muestra
 Línea
 Empaque

	FORMATO Ficha de Dibujo y Planos Técnicos	CODIGO: FORASD 07 FECHA: 2004 06 04		
		VERSION 1	Página 1 de 2	

Subgerencia de Desarrollo - Centro de Diseño para la Artesanía y las Pymes

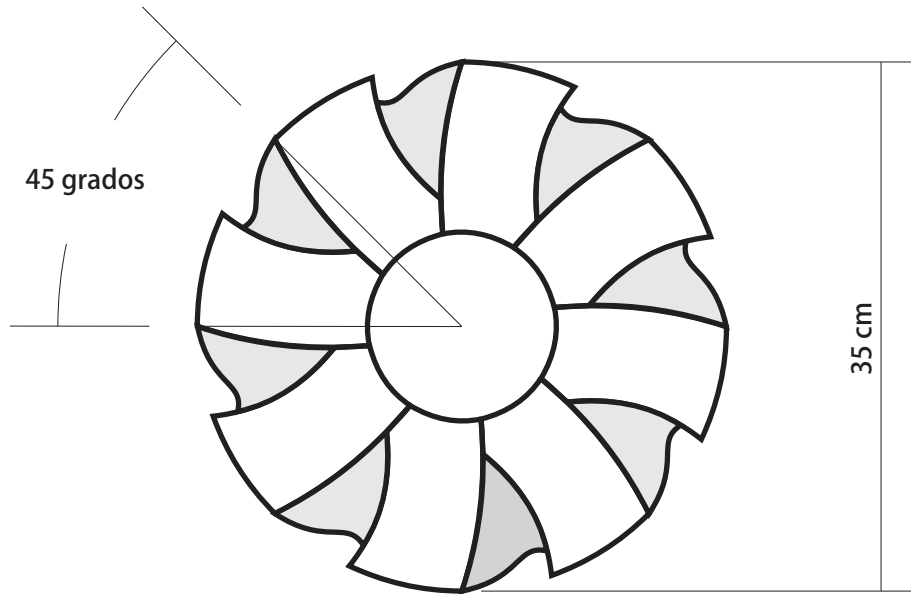

Pieza: Frutero con cortes A	Línea: Mesa y Cocina	ESC. (Cm):	PL.
Nombre: Olas	Referencia:		
Oficio: Ebanistería	Materia Prima: Madera Ceiba Tolua		
Técnica: Talla			

Proceso de Producción: -Se preparara una sección de madera, preferiblemente seca y tratada con medidas aproximadas de la pieza a tallar -Se realiza un corte para formar la silueta del objeto (manual o con Sinfin) -Se hace el proceso de tallado de acuerdo plano, con las gubias y/o formones (Se puede hacer un torneado y vaciado previo si la pieza a trabajar es redonda) -Se inicia el proceso de pulido y lijado -Si la madera esta muy blanca, se tintera la madera con tinte soluble en agua tono café, -Finalmente se aplica aceite mineral en la parte interna, y en la parte externa cera de abejas con carnauba, dos o tres capas, se debe pulir y dejar secar entre capa y capa.
--

Observaciones: Se debe escoger muy bien la madera para que la sección tallada tenga buena beta y color. El proceso de acabado natural debe realizare según la formula: Cera de abejas 14gr. Cera de carnauba 10gr. Esencia de trementina 100gr.

Responsable: D.I. Diana Marisol Pérez Rozo	Fecha: Abril de 2006
--	----------------------

Referente(s)

Muestra
 Línea
 Empaque

	FORMATO	CODIGO: FORASD 07		
	Ficha de Dibujo y Planos Técnicos	FECHA: 2004 06 04	VERSION 1	

Subgerencia de Desarrollo - Centro de Diseño para la Artesanía y las Pymes

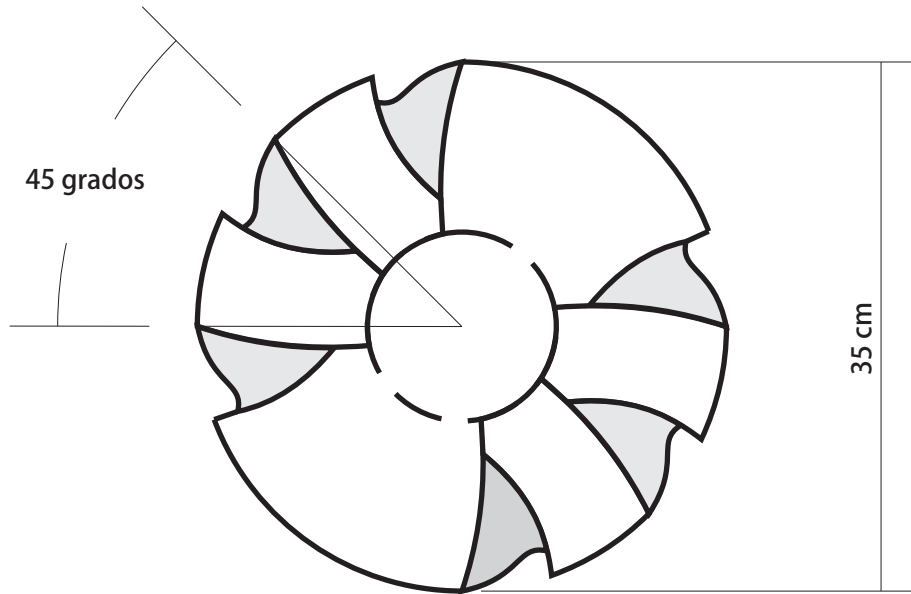

Pieza: Frutero con cortes B	Línea: Mesa y Cocina	ESC. (Cm):	PL.
Nombre: Olas	Referencia:		
Oficio: Ebanistería	Materia Prima: Madera Ceiba Tolua		
Técnica: Talla			

Proceso de Producción:
-Se preparara una sección de madera, preferiblemente seca y tratada con medidas aproximadas de la pieza a tallar
-Se realiza un corte para formar la silueta del objeto (manual o con Sinfin)
-Se hace el proceso de tallado de acuerdo plano, con las gubias y/o formones (Se puede hacer un torneado y vaciado previo si la pieza a trabajar es redonda)
-Se inicia el proceso de pulido y lijado
-Si la madera esta muy blanca, se tintera la madera con tinte soluble en agua tono café,
-Finalmente se aplica aceite mineral en la parte interna, y en la parte externa cera de abejas con carnauba, dos o tres capas, se debe pulir y dejar secar entre capa y capa.

Observaciones:
Se debe escoger muy bien la madera para que la sección tallada tenga buena beta y color.
El proceso de acabado natural debe realizare según la formula:
Cera de abejas 14gr.
Cera de carnauba 10gr.
Esencia de trementina 100gr.

Responsable: D.I. Diana Marisol Pérez Rozo	Fecha: Abril de 2006
--	----------------------

Referente(s)

Muestra
 Línea
 Empaque