

Ministerio de Comercio, Industria y Turismo
Artesanías de Colombia S.A.
Centro Colombiano de Diseño para la Artesanía y las Pymes.

Proyecto empresarial de innovación y desarrollo técnico

“Diseño e Innovación Tecnológica aplicados en el proceso de desarrollo del sector artesanal y la ejecución del plan de transferencia aprobado por el SENA”



Rescate y mejoramiento del producto y técnicas tradicionales en el oficio de alfarería en Natagaima departamento del Tolima.

Anexo
Fichas y planos técnicos

Alejandro Rincón
Diseñador Industrial

Convenio de cooperación y asistencia técnica y financiera No. 2051720 entre el SENA – FONADE y Artesanías de Colombia
Interventoría: Universidad Nacional de Colombia



	FORMATO Ficha de Producto	CODIGO: FORASD 08 FECHA: 2004 06 04		 
		VERSION: 1	Página 1 de 2	

Subgerencia de Desarrollo - Centro de Diseño para la Artesanía y las Pymes



Pieza: Jaboneras	Artesano: Edelmira Conde
Nombre: Jaboneras Natagaima	Grupo: N.A
Oficio: Alfarería	Departamento: Tolima
Técnica: Modelado por contacto	Ciudad: Natagaima
Materia Prima : Arcilla	Localidad/vereda: Los mangos
Certificado Hecho a Mano Si <input type="checkbox"/> No <input checked="" type="checkbox"/>	Resguardo: N.A

Dimensiones Generales:		Produccion mes: 30
Largo (cm)	Diametro (cm) 14	Precio en Bogota: 5000
Ancho (cm)	Peso (gr) 125	Unitario \$ 3500
Alto (cm) 2.5	Color Terracota	Por mayor \$ 3200

Observaciones:

Responsable: Alejandro Rincón Díaz	Fecha: Febrero 27 de 2006
------------------------------------	---------------------------

Referente(s) Muestra Línea Empaque

	FORMATO Ficha de Producto	CODIGO: FORASD 08 FECHA: 2004 06 04	
		VERSION: 1	Página 1 de 2



Subgerencia de Desarrollo - Centro de Diseño para la Artesanía y las Pymes





Pieza: Jaboneras	Artresano: Edelmira Conde
Nombre: Jaboneras Natagaima	Grupo: N.A
Oficio: Alfarería	Departamento: Tolima
Técnica: Modelado por contacto	Ciudad: Natagaima
Materia Prima : Arcilla	Localidad/vereda: Los mangos
Certificado Hecho a Mano Si <input type="checkbox"/> No <input checked="" type="checkbox"/>	Resguardo: N.A

Dimensiones Generales:		Produccion mes: 30
Largo (cm)	Diametro (cm) 14	Precio en Bogota: 5000
Ancho (cm)	Peso (gr) 125	Unitario \$ 3500
Alto (cm) 2.5	Color Terracota	Por mayor \$ 3200

Observaciones:

Responsable: Alejandro Rincón Díaz	Fecha: Febrero 27 de 2006
------------------------------------	---------------------------

Referente(s) Muestra Línea Empaque

	FORMATO Ficha de Producto	CODIGO: FORASD 08 FECHA: 2004 06 04		 
		VERSION: 1	Página 1 de 2	

Subgerencia de Desarrollo - Centro de Diseño para la Artesanía y las Pymes





Pieza: Jaboneras	Artresano: Edelmira Conde
Nombre: Jaboneras Natagaima	Grupo: N.A
Oficio: Alfarería	Departamento: Tolima
Técnica: Modelado por contacto	Ciudad: Natagaima
Materia Prima : Arcilla	Localidad/vereda: Los mangos
Certificado Hecho a Mano Si <input type="checkbox"/> No <input checked="" type="checkbox"/>	Resguardo: N.A

Dimensiones Generales:		Produccion mes: 30
Largo (cm)	Diametro (cm) 14	Precio en Bogota: 5000
Ancho (cm)	Peso (gr) 125	Unitario \$ 3500
Alto (cm) 2.5	Color Terracota	Por mayor \$ 3200

Observaciones:

Responsable: Alejandro Rincón Díaz	Fecha: Febrero 27 de 2006
------------------------------------	---------------------------

Referente(s) Muestra Línea Empaque

	FORMATO Ficha de Producto	CODIGO: FORASD 08 FECHA: 2004 06 04		 
		VERSION: 1	Página 1 de 2	

Subgerencia de Desarrollo - Centro de Diseño para la Artesanía y las Pymes



Pieza: Jaboneras	Artresano: Edelmira Conde
Nombre: Jaboneras Natagaima	Grupo: N.A
Oficio: Alfarería	Departamento: Tolima
Técnica: Modelado por contacto	Ciudad: Natagaima
Materia Prima : Arcilla	Localidad/vereda: Los mangos
Certificado Hecho a Mano Si <input type="checkbox"/> No <input checked="" type="checkbox"/>	Resguardo: N.A

Dimensiones Generales:		Produccion mes: 30
Largo (cm) 0	Diametro (cm) 14	Precio en Bogota: 5000
Ancho (cm) 0	Peso (gr) 125	Unitario \$ 3500
Alto (cm) 2.5	Color Terracota	Por mayor \$ 3200

Observaciones:

Responsable: Alejandro Rincón Díaz	Fecha: Febrero 27 de 2006
------------------------------------	---------------------------

Referente(s) Muestra Línea Empaque

	FORMATO Ficha de Producto	CODIGO: FORASD 08 FECHA: 2004 06 04	
		VERSION: 1	Página 1 de 2



Subgerencia de Desarrollo - Centro de Diseño para la Artesanía y las Pymes





Pieza: Filtro de agua	Artesano: Edelmira Conde
Nombre: Filtro de agua	Grupo: N.A
Oficio: Alfarería	Departamento: Tolima
Técnica: Modelado por contacto	Ciudad: Natagaima
Materia Prima : Arcilla	Localidad/vereda: Los mangos
Certificado Hecho a Mano Si <input type="checkbox"/> No <input checked="" type="checkbox"/>	Resguardo: N.A

Dimensiones Generales:		Produccion mes: 15
Largo (cm) 0	Diametro (cm) 15	Precio en Bogota: 35000
Ancho (cm) 0	Peso (gr) 360	Unitario \$ 32000
Alto (cm) 22	Color Terracota	Por mayor \$ 32000

Observaciones:

Responsable: Alejandro Rincón Díaz	Fecha: Febrero 27 de 2006
------------------------------------	---------------------------

Referente(s) Muestra Línea Empaque

	FORMATO Ficha de Producto	CODIGO: FORASD 08 FECHA: 2004 06 04	 
		VERSION: 1	

Subgerencia de Desarrollo - Centro de Diseño para la Artesanía y las Pymes



Pieza: Fructero	Artesano: Edelmira Conde
Nombre: Fructero Ovalado	Grupo: N.A
Oficio: Alfarería	Departamento: Tolima
Técnica: Modelado por contacto	Ciudad: Natagaima
Materia Prima : Arcilla	Localidad/vereda: Los mangos
Certificado Hecho a Mano Si <input type="checkbox"/> No <input checked="" type="checkbox"/>	Resguardo: N.A

Dimensiones Generales:		Produccion mes: 40
Largo (cm) 38	Diametro (cm) 0	Precio en Bogota: 16000
Ancho (cm) 30	Peso (gr) 225	Unitario \$ 15500
Alto (cm) 9	Color Terracota	Por mayor \$ 15500

Observaciones:

Responsable: Alejandro Rincón Díaz	Fecha: Febrero 27 de 2006
------------------------------------	---------------------------

Referente(s) Muestra Línea Empaque

	FORMATO Ficha de Producto	CODIGO: FORASD 08 FECHA: 2004 06 04	
		VERSION: 1	Página 1 de 2



Subgerencia de Desarrollo - Centro de Diseño para la Artesanía y las Pymes



Pieza: Frutero	Artresano: Edelmira Conde
Nombre: Frutero Orejas	Grupo: N.A
Oficio: Alfarería	Departamento: Tolima
Técnica: Modelado por contacto	Ciudad: Natagaima
Materia Prima : Arcilla	Localidad/vereda: Los mangos
Certificado Hecho a Mano Si <input type="checkbox"/> No <input checked="" type="checkbox"/>	Resguardo: N.A

Dimensiones Generales:		Produccion mes: 40
Largo (cm) 0	Diametro (cm) 33	Precio en Bogota: 15000
Ancho (cm) 1.2	Peso (gr) 225	Unitario \$ 13500
Alto (cm) 6.5	Color Terracota	Por mayor \$ 13200

Observaciones:
La imagen corresponde a la línea de jaboneras, la cual esta compuesta por cuatro items, tres redondas y una ovalada

Responsable: Alejandro Rincón Díaz	Fecha: Febrero 27 de 2006
------------------------------------	---------------------------

Referente(s) Muestra Línea Empaque

	FORMATO Ficha de Producto	CODIGO: FORASD 08 FECHA: 2004 06 04	
		VERSION: 1	Página 1 de 2



Subgerencia de Desarrollo - Centro de Diseño para la Artesanía y las Pymes



Pieza: Frutero	Artesano: Edelmira Conde
Nombre: Frutero con asas	Grupo: N.A
Oficio: Alfarería	Departamento: Tolima
Técnica: Modelado por contacto	Ciudad: Natagaima
Materia Prima : Arcilla	Localidad/vereda: Los mangos
Certificado Hecho a Mano Si <input type="checkbox"/> No <input checked="" type="checkbox"/>	Resguardo: N.A

Dimensiones Generales:		Produccion mes: 40
Largo (cm) 0	Diametro (cm) 35	Precio en Bogota: 15000
Ancho (cm) 1.2	Peso (gr) 225	Unitario \$ 13500
Alto (cm) 7	Color Terracota	Por mayor \$ 13200

Observaciones:

Responsable: Alejandro Rincón Díaz	Fecha: Febrero 27 de 2006
------------------------------------	---------------------------

Referente(s) Muestra Línea Empaque

	FORMATO Ficha de Producto	CODIGO: FORASD 08 FECHA: 2004 06 04	
		VERSION: 1	Página 1 de 2



Subgerencia de Desarrollo - Centro de Diseño para la Artesanía y las Pymes



Pieza: Frutero	Artresano: Edelmira Conde
Nombre: Frutero	Grupo: N.A
Oficio: Alfarería	Departamento: Tolima
Técnica: Modelado por contacto	Ciudad: Natagaima
Materia Prima : Arcilla	Localidad/vereda: Los mangos
Certificado Hecho a Mano Si <input type="checkbox"/> No <input checked="" type="checkbox"/>	Resguardo: N.A

Dimensiones Generales:		Produccion mes: 80
Largo (cm)	Diametro (cm) 35	Precio en Bogota: 14000
Ancho (cm) 1.2	Peso (gr) 225	Unitario \$ 12000
Alto (cm) 7	Color Terracota	Por mayor \$ 12000

Observaciones:

Responsable: Alejandro Rincón Díaz	Fecha: Febrero 27 de 2006
------------------------------------	---------------------------

Referente(s) Muestra Línea Empaque

	FORMATO Ficha de Producto	CODIGO: FORASD 08 FECHA: 2004 06 04	
		VERSION: 1	Página 1 de 2



Subgerencia de Desarrollo - Centro de Diseño para la Artesanía y las Pymes





Pieza: Base Posa calientes	Artresano: Edelmira Conde
Nombre: Jaboneras Natagaima	Grupo: N.A
Oficio: Alfarería	Departamento: Tolima
Técnica: Modelado por contacto	Ciudad: Natagaima
Materia Prima : Arcilla	Localidad/vereda: Los mangos
Certificado Hecho a Mano Si <input type="checkbox"/> No <input checked="" type="checkbox"/>	Resguardo: N.A

Dimensiones Generales:		Produccion mes: 80
Largo (cm) 0	Diametro (cm) 25	Precio en Bogota: 4500
Ancho (cm) 1.2	Peso (gr) 205	Unitario \$ 4200
Alto (cm) 0	Color Terracota	Por mayor \$ 4200

Observaciones:

Responsable: Alejandro Rincón Díaz	Fecha: Febrero 27 de 2006
------------------------------------	---------------------------

Referente(s) Muestra Línea Empaque

	FORMATO Ficha de Producto	CODIGO: FORASD 08 FECHA: 2004 06 04		 
		VERSION: 1	Página 1 de 2	

Subgerencia de Desarrollo - Centro de Diseño para la Artesanía y las Pymes



Pieza: Base para quesos	Artesano: Edelmira Conde
Nombre: Base para quesos	Grupo: N.A
Oficio: Alfarería	Departamento: Tolima
Técnica: Modelado por contacto	Ciudad: Natagaima
Materia Prima : Arcilla	Localidad/vereda: Los mangos
Certificado Hecho a Mano Si <input type="checkbox"/> No <input checked="" type="checkbox"/>	Resguardo: N.A

Dimensiones Generales:		Produccion mes: 80
Largo (cm)	Diametro (cm) 18	Precio en Bogota: 4900
Ancho (cm) 1.2	Peso (gr) 215	Unitario \$ 4500
Alto (cm) 2.5	Color Terracota	Por mayor \$ 4200

Observaciones:

Responsable: Alejandro Rincón Díaz	Fecha: Febrero 27 de 2006
------------------------------------	---------------------------

Referente(s) Muestra Línea Empaque

	FORMATO Ficha de Producto	CODIGO: FORASD 08 FECHA: 2004 06 04	
		VERSION: 1	Página 1 de 2



Subgerencia de Desarrollo - Centro de Diseño para la Artesanía y las Pymes





Pieza: Mantequillera	Artesano: Edelmira Conde
Nombre: mantequillera	Grupo: N.A
Oficio: Alfarería	Departamento: Tolima
Técnica: Modelado por contacto	Ciudad: Natagaima
Materia Prima : Arcilla	Localidad/vereda: Los mangos
Certificado Hecho a Mano Si <input type="checkbox"/> No <input checked="" type="checkbox"/>	Resguardo: N.A

Dimensiones Generales:		Produccion mes: 80
Largo (cm) 18	Diametro (cm) 0	Precio en Bogota: 3900
Ancho (cm) 7	Peso (gr) 125	Unitario \$ 3500
Alto (cm) 2.5	Color Terracota	Por mayor \$ 3200

Observaciones:

Responsable: Alejandro Rincón Díaz	Fecha: Febrero 27 de 2006
------------------------------------	---------------------------

Referente(s) Muestra Línea Empaque

 Ministerio de Comercio, Industria y Turismo artesanas de Colombia s.a.	FORMATO Ficha de Producto	CODIGO: FORASD 08		  SERVICIO NACIONAL DE APRENDIZAJE Colombia
		FECHA: 2004 06 04	VERSION: 1	

Subgerencia de Desarrollo - Centro de Diseño para la Artesanía y las Pymes



Pieza: Porta vasos	Artesano: Edelmira Conde
Nombre: Porta vasos	Grupo: N.A
Oficio: Alfarería	Departamento: Tolima
Tecnica: Modelado por contacto	Ciudad: Natagaima
Materia Prima : Arcilla	Localidad/vereda: Los mangos
Certificado Hecho a Mano Si <input type="checkbox"/> No <input checked="" type="checkbox"/>	Resguardo: N.A

Dimensiones Generales:	Produccion mes: 100
Largo (cm) 15	Diametro (cm) 0
Ancho (cm) 1.5	Peso (gr) 105
Alto (cm) 1.5	Color Terracota
	Precio en Bogota: 3000
	Unitario \$ 2800
	Por mayor \$ 2700

Observaciones:

Responsable: Alejandro Rincón Díaz	Fecha: Febrero 27 de 2006
------------------------------------	---------------------------

Referente(s) Muestra Línea Empaque



FORMATO
Ficha de Dibujo y Planos Técnicos

CODIGO: FORASD 07

FECHA: 2004 06 04

VERSION 1

Página 1 de 2



Subgerencia de Desarrollo - Centro de Diseño para la Artesanía y las Pymes

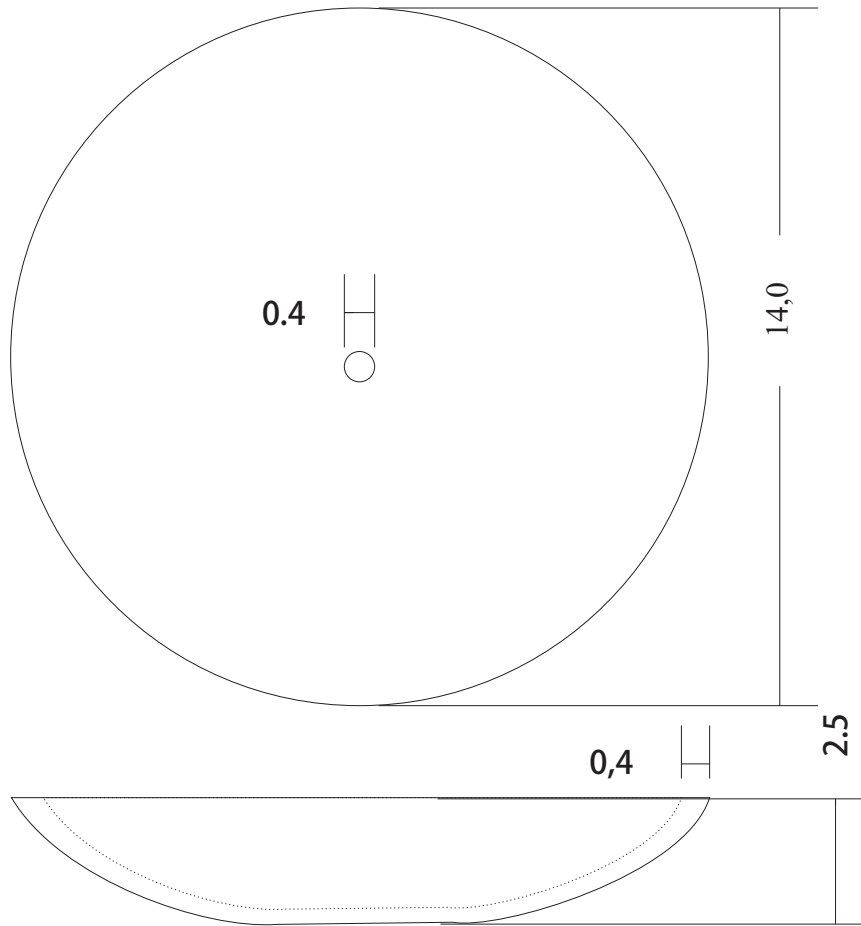

Pieza: Jabonera	Línea: Tocador	ESC. (Cm): 1:125	PL 1.
Nombre Jabonera redonda simple:	Referencia:		
Oficio: Alfarería	Materia Prima: Arcilla		
Técnica: Modelado por contacto			



Proceso de Producción:
Se amasa la arcilla, se hace una plancha redonda con la mano, y se coloca sobre una matriz la cual tienen las dimensiones aproximadas del objeto, se alisa con espátula plástica y se deja endurecer hasta obtener dureza de cuero, allí se aliza por dentro con espátula y se le aplica el engobe con brocha, antes de que seque por completo se bruñe con piedra o cuarzo se cocina en hoguera al aire libre según el método tradicional

Observaciones:

Responsable: Alejandro Rincón Díaz Fecha: Febrero 27 de 2006

Referente(s)

- Muestra
- Línea
- Empaque
- I.

	FORMATO	CODIGO: FORASD 07		 
	Ficha de Dibujo y Planos Técnicos	FECHA: 2004 06 04		
		VERSION 1	Página 1 de 2	

Subgerencia de Desarrollo - Centro de Diseño para la Artesanía y las Pymes

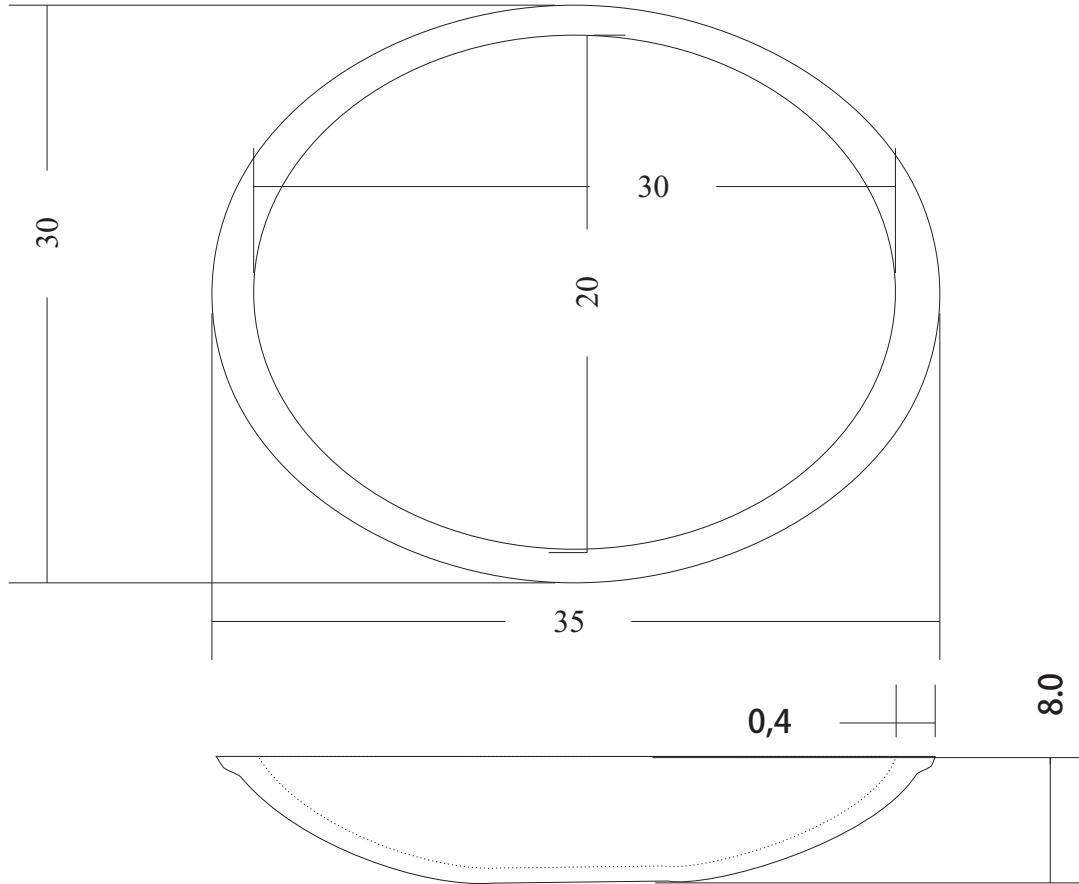

Pieza: Frutero	Línea Mesa	ESC. (Cm): 1:125	PL 1.
Nombre Frutero Oval:	Referencia:		
Oficio: Alfarería	Materia Prima: Arcilla		
Técnica: Modelado por contacto			

Proceso de Producción:



Se amasa la arcilla, se hace una plancha redonda con la mano, y se coloca sobre una matriz la cual tienen las dimensiones aproximadas del objeto, se alisa con espátula plástica y se deja endurecer hasta obtener dureza de cuero, allí se aliza por dentro con espátula y se le aplica el engobe con brocha, antes de que seque por completo se bruñe con piedra o cuarzo se cocina en hoguera al aire libre según el método tradicional

Observaciones:

Responsable: Alejandro Rincón Díaz Fecha: Febrero 27 de 2006

Referente(s)

- Muestra
- Línea
- Empaque
-

	FORMATO	CODIGO: FORASD 07		 
	Ficha de Dibujo y Planos Técnicos	FECHA: 2004 06 04	VERSION 1	

Subgerencia de Desarrollo - Centro de Diseño para la Artesanía y las Pymes

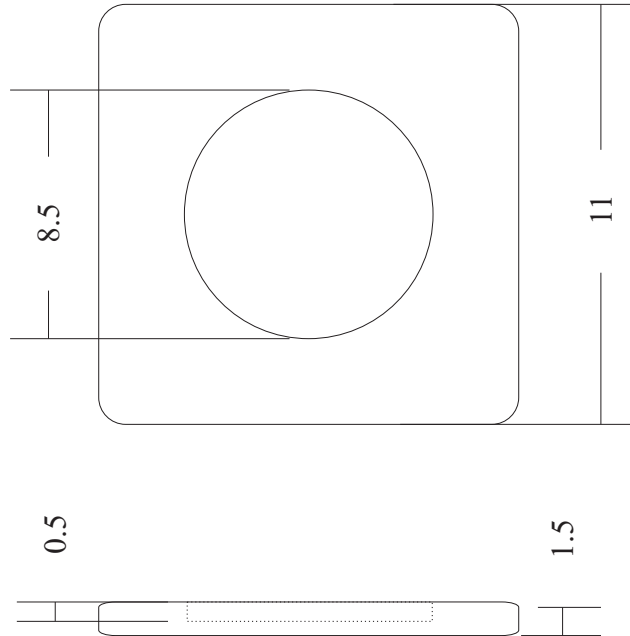

Pieza: Porta vasos	Línea: Mesa	ESC. (Cm): 1:125	PL 1.
Nombre :Porta vasos	Referencia:		
Oficio: Alfarería	Materia Prima: Arcilla		
Técnica: Modelado por contacto			

Proceso de Producción:

Se amasa la arcilla, se hace una plancha redonda con la mano, y se coloca sobre una matriz la cual tienen las dimensiones aproximadas del objeto, se alisa con espátula plástica y se deja endurecer hasta obtener dureza de cuero, allí se aliza por dentro con espátula y se le aplica el engobe con brocha, antes de que seque por completo se bruñe con piedra o cuarzo se cocina en hoguera al aire libre según el método tradicional

Observaciones:

Responsable: Alejandro Rincón Díaz Fecha: Febrero 27 de 2006

Referente(s)

- Muestra
 Línea
 Empaque