



Centro de Diseño para la Artesanía y Las Pymes – Bogotá

**Asesorías en Diseño en los Municipios de
Istmina y Baio Baudó
localidades de: Istmina (Pie de Pepe y
Aguacatito), Nuqui (Jurubida, Villa Nueva,
Pangui), Bahía Solano (El Valle) -
Departamento de Chocó**

Anexo Fichas de Diseño

D.I Sandra Helena Uribe Arcila
Asesora en Diseño

Septiembre de 2003

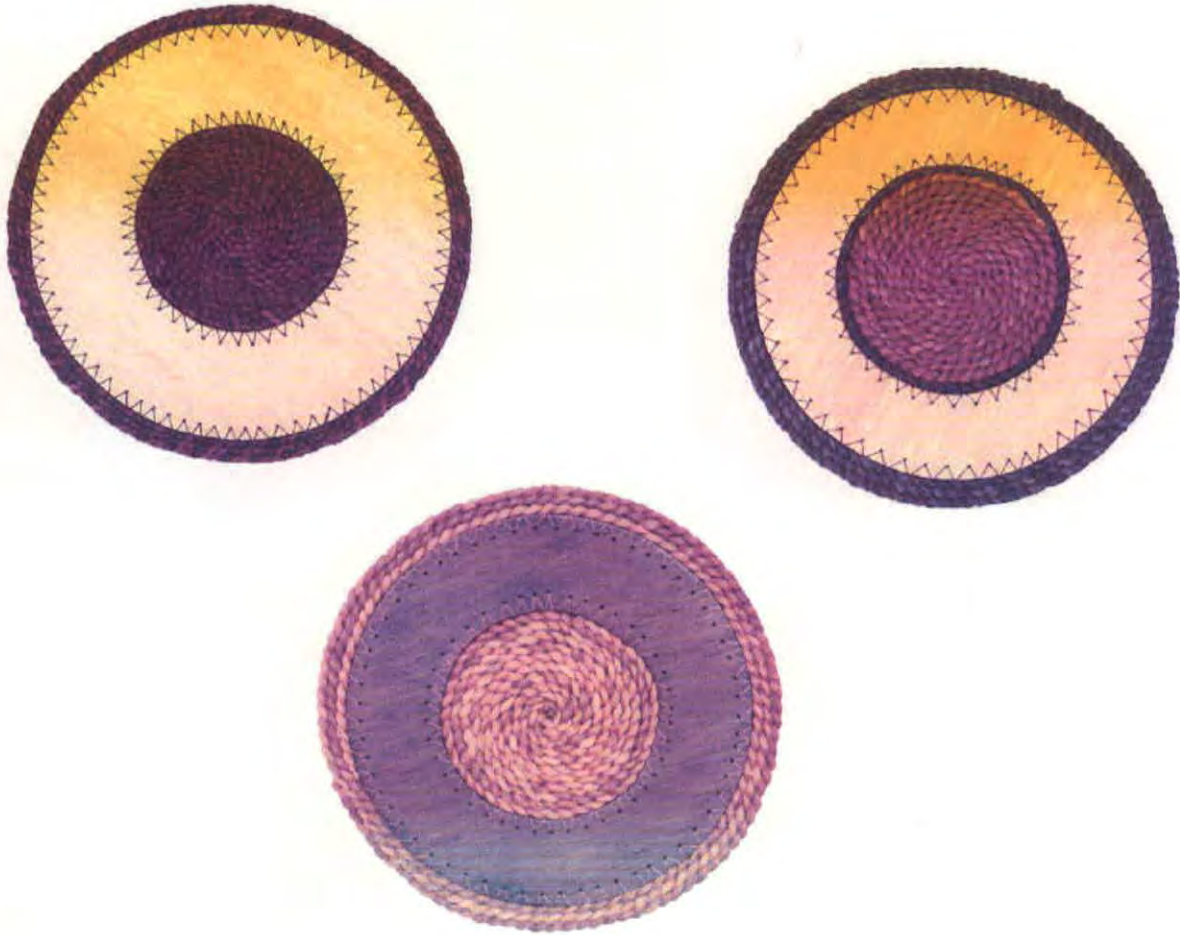

Diseñador: Sandra Helena Uribe Arcila		Especialidad: Línea de mesa y accesorios	
Pieza: Centro de mesa	Línea:	Artesanos: Luz Mary Mosquera y Bernardo Mosquera	
Nombre: EnRollo (borde tejido)	Referencia:	Departamento: Chocó	
	Largo (cm):	alto (cm):	ancho (cm):
Oficio: Tejeduría, carpintería	Diametro: 30	peso (gr):	Localidad: Municipio de Istmina
Recursos naturales:	Color: Marrón oscuro, claro, vinotinto, verde oliva	Vereda: Istmina - casco urbano	
Materia prima: Cabecinegro, madera	Certificado hecho a mano	si <input type="checkbox"/>	no <input type="checkbox"/>
		Tipo de población: Negra	

Mercado objetivo: Poder adquisitivo medio - alto	Costo	Precio: \$ 30000
Producción/mes: 12	Unitario:	Unitario:
Empaque:	P. mayor:	P. mayor: \$ 25000
Embalaje:	Empaque:	Empaque:

Diseñado por: Sandra Helena Uribe Arcila

Diseñador ejecutor:

Recomendaciones:

Fecha: Noviembre / 2003



Sistema de referencia

Tipo de ficha: Referente(s) Muestra Línea Empaque



Ministerio de Comercio, Industria y Turismo
artesañas de Colombia s.a.

Ficha de producto

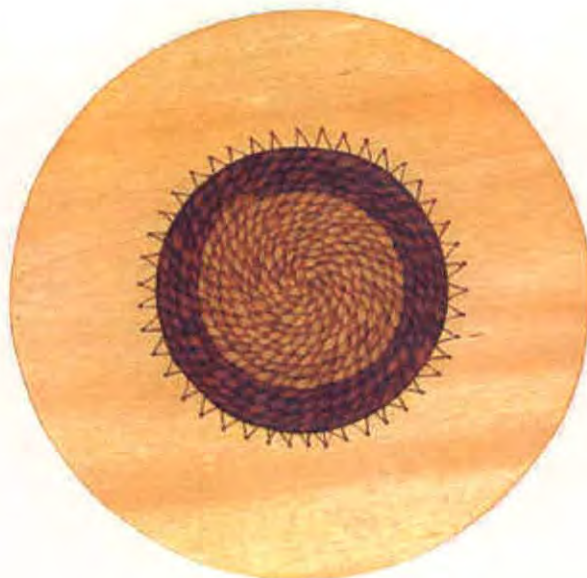

Diseñador: Sandra Helena Uribe Arcila		Especialidad: Línea de mesa y accesorios	
Pieza: Centro de mesa	Línea:	Artesanos: Luz Mary Mosquera y Bernardo Mosquera	
Nombre: EnRollo (borde madera)	Referencia:	Departamento: Chocó	
	Largo (cm):	alto (cm):	ancho (cm):
Oficio: Tejeduría, carpintería	Diametro: 30	peso (gr):	Localidad: Municipio de Istmina
Recursos naturales:	Color: Marrón oscuro, claro, vinotinto	Vereda: Istmina - casco urbano	
Materia prima: Cabecinegro, madera	Certificado hecho a mano	si <input type="checkbox"/>	no <input type="checkbox"/>
		Tipo de población: Negra	

Mercado objetivo: Poder adquisitivo medio - alto	Costo	Precio: \$ 30000
Producción/mes: 15	Unitario:	Unitario:
Empaque:	P. mayor:	P. mayor: \$ 25000
Embalaje:	Empaque:	Empaque:

Diseñado por: Sandra Helena Uribe Arcila
Diseñador ejecutor:
Recomendaciones:
Fecha: Noviembre / 2003



Sistema de referencia Tipo de ficha: Referente(s) Muestra Línea Empaque



Diseñador: Sandra Helena Uribe Arcila		Especialidad: Línea de mesa y accesorios	
Pieza: Posavasos (juego de 4)	Línea:	Artesanos: Luz Mary Mosquera y Bernardo Mosquera	
Nombre: EnRollo	Referencia:		
	Largo (cm):	alto (cm):	ancho (cm):
Oficio: Tejeduría, carpintería	Díametro: 10	peso (gr):	Departamento: Chocó
Recursos naturales:	Color: Marrón oscuro y claro	Localidad: Municipio de Istmina	
Materia prima: Cabecinegro, madera	Certificado hecho a mano	si <input type="checkbox"/>	no <input type="checkbox"/>
		Vereda: Istmina - casco urbano	
		Tipo de población: Negra	

Mercado objetivo: Poder adquisitivo medio - alto	Costo	Precio: \$ 30000
Producción/mes: 5 juegos de 4	Unitario:	Unitario:
Empaque:	P. mayor:	P. mayor: \$ 25000
Embalaje:	Empaque:	Empaque:

Diseñado por: Sandra Helena Uribe Arcila
Diseñador ejecutor:
Recomendaciones:
Fecha: Noviembre / 2003



Sistema de referencia Tipo de ficha: Referente(s) Muestra Línea Empaque



Diseñador: Sandra Helena Uribe Arcila		Especialidad: Línea de mesa y accesorios	
Pieza: Tarro	Línea:	Artesanos: Luz Mary Mosquera y Bernardo Mosquera	
Nombre: EnRollo	Referencia:	Departamento: Chocó	
	Largo (cm):	alto (cm): 10.5	ancho (cm):
Oficio: Tejeduría, carpintería	Diámetro: 13		peso (gr):
Recursos naturales:	Color: Natural: marrón, blanco y tinturado : verde oliva		Localidad: Municipio de Istmina
Materia prima: Cabecinegro, madera	Certificado hecho a mano	si <input type="checkbox"/>	no <input type="checkbox"/>
		Vereda: Istmina - casco urbano	
		Tipo de población: Negra	

Mercado objetivo: Poder adquisitivo medio - alto	Costo	Precio: \$ 30000
Producción/mes: 10	Unitario:	Unitario:
Empaque:	P. mayor:	P. mayor: \$ 25000
Embalaje:	Empaque:	Empaque:

Diseñado por: Luz Mary Mosquera , Sandra Helena Uribe
Diseñador ejecutor: Sandra Helena Uribe Arcila
Recomendaciones:
Fecha: Noviembre / 2003

Sistema de referencia Tipo de ficha: Referente(s) Muestra Línea Empaque



Ministerio de Comercio, Industria y Turismo
artesanas de colombia s.a.

Dibujo y planos técnicos

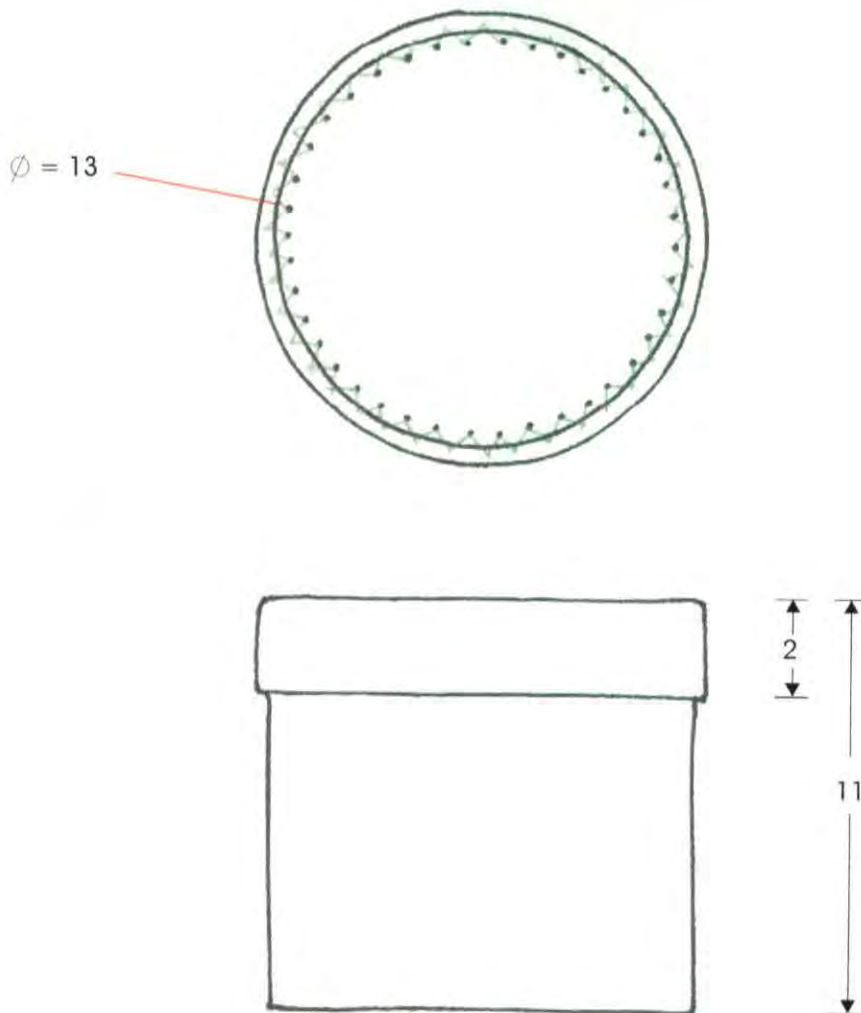

Diseñador: Sandra Helena Uribe Arcila	Especialidad:
Pieza: Tarro	Referencia:
Nombre: EnRollo	Esc.(cm): 1:2 PI.
Oficio: Carpintería y tejeduría	Línea: Objetos mesa y accesorios
Técnica: Corte, talla, trenzado	Recurso Natural:
	Materia prima: Madera cedro y cabecinegro

Proceso de producción: Madera: una vez esté seca se cortan dos círculos: uno de 13 cm para la tapa y otro de 12 cm para la base. Se perforan agujeritos al borde de éstos cada cm. Acabados de la madera: lijar muy bien, tintillar y aplicar gomalaca (ver texto control calidad) Cabecinegro: se debe lavar la fibra, tinturar (si es el caso, ver texto control calidad), dejar secar. Se cortan tiras largas al cabecinegro de aprox 0.7 mm y con tres tiras se hace la trenza, se añade una con otra teniendo cuidado de no formar nudos visibles. Se inicia a enrollar la trenza alrededor de los aros. En éste proceso de enrollado se debe ir cosiendo trenza con trenza y haciendo los amarres a los agujeros de la madera, que queden bien ajustados.

Observaciones:

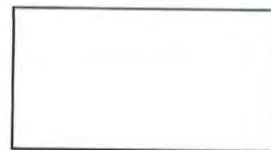

Responsable: Sandra Helena Uribe Arcila Fecha: Sept./03

Sistema de ref. Código de región Referente(s) Propuesta Muestra Empaque



Diseñador: Sandra Helena Uribe Arcila		Especialidad: Mobiliario	
Pieza: Butaca	Línea:	Artesanos: Bernardo Mosquera	
Nombre: Rayo	Referencia:		
	Largo (cm): 45	alto (cm): 35	ancho (cm): 24,5
Oficio: Talla en madera	Diametro:	peso (gr):	Departamento: Chocó
Recursos naturales:	Color: Negro	Localidad: Municipio de Istmina	
Materia prima: Madera cedro	Certificado hecho a mano	si <input type="checkbox"/>	no <input type="checkbox"/>
		Vereda: Istmina casco urbano	
		Tipo de población: Negra	

Mercado objetivo: Poder adquisitivo medio - alto	Costo	Precio: \$ 55000
Producción/mes: 10	Unitario:	Unitario:
Empaque:	P. mayor:	P. mayor: \$ 50000
Embalaje:	Empaque:	Empaque:

Diseñado por: Sandra Helena Uribe Arcila
Diseñador ejecutor:
Recomendaciones: Tener cuidado de no dejar espacios sin tintillar.
Fecha: Noviembre / 2003



Sistema de referencia Tipo de ficha: Referente(s) Muestra Línea Empaque



Ministerio de Comercio, Industria y Turismo
artesanías de colombia s.a.

Dibujo y planos técnicos

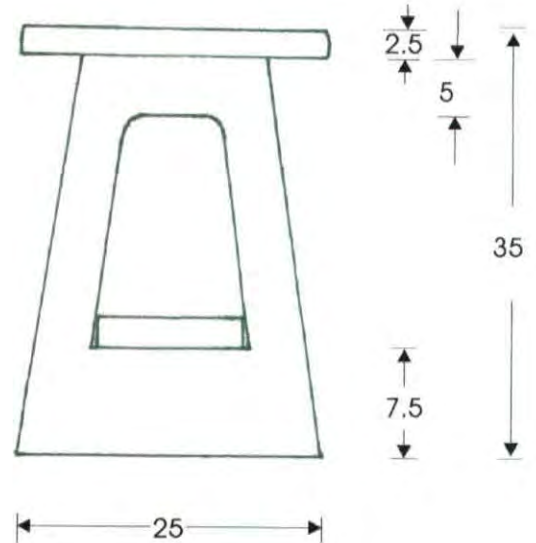
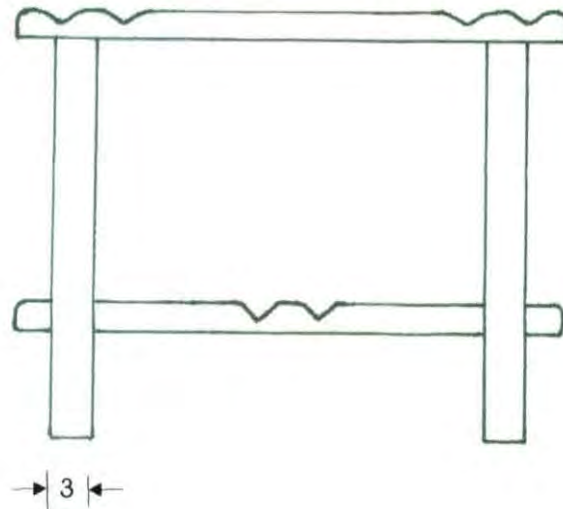
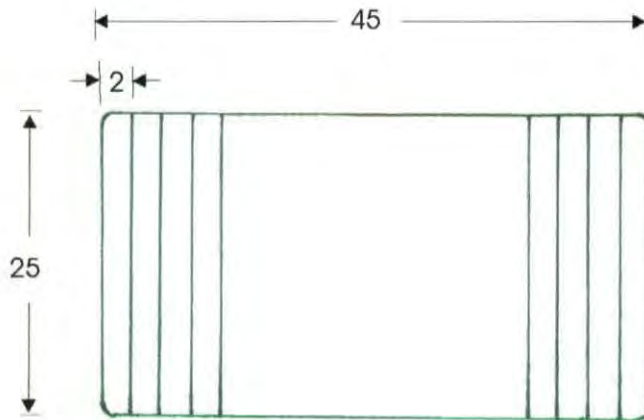

Diseñador: Sandra Helena Uribe Arcila		Especialidad:	
Pieza: Butaca		Referencia:	Esc.(cm): 1:6 Pl.
Nombre: Rayo		Línea: Mobiliario	
Oficio: Carpintería		Recurso Natural:	
Técnica: Corte, talla, ensamble		Materia prima: Madera cedro	

Proceso de producción: una vez esté seca la madera se cortan las tablas a la medida indicada. A la tabla del asiento y del travesaño se les talla canales similares a los del rayo de lavar tradicional. Se ensamblan las tablas entre sí con tarugos de madera, los cuales deben entrar a presión, se puede ayudar con aserrín y pegante. Tener cuidado de que el pegante no quede visible.
Acabados de la madera: lijar muy bien hasta quitar rayas, tintillar y aplicar gomalaca (ver texto control calidad).

Observaciones:

Responsable: Sandra Helena Uribe Arcila Fecha: Sept./03

Sistema de ref. Código de región Referente(s) Propuesta Muestra Empaque



Diseñador: Sandra Helena Uribe Arcila		Especialidad: Línea de mesa y accesorios	
Pieza: Bandeja	Línea:	Artesanos: Aristóbulo López ,	
Nombre: Orejas	Referencia:	Victorino Palacio, Angel Mosquera	
	Largo (cm):	alto (cm):	ancho (cm):
Oficio: Talla en madera	Diametro:	peso (gr):	Departamento: Chocó
Recursos naturales:	Color:	Localidad: Municipio de Nuquí	
Materia prima: Madera chonta, amarillo, fruta	Certificado hecho a mano si <input type="checkbox"/> no <input type="checkbox"/>	Vereda: Jurubidá abajo	
		Tipo de población: Negra	

Mercado objetivo: Poder adquisitivo medio - alto	Costo	Precio: \$ 45000
Producción/mes: 15	Unitario:	Unitario:
Empaque:	P. mayor:	P. mayor: \$ 40000
Embalaje:	Empaque:	Empaque:

Diseñado por: Sandra Helena Uribe Arcila

Diseñador ejecutor:

Recomendaciones:

Fecha: Noviembre / 2003

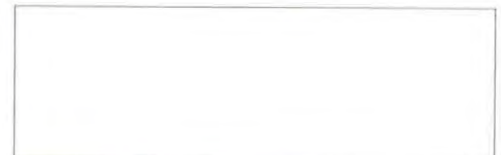

Sistema de referencia Tipo de ficha: Referente(s) Muestra Línea Empaque



Ministerio de Comercio, Industria y Turismo
artesanías de Colombia s.a.

Dibujo y planos técnicos

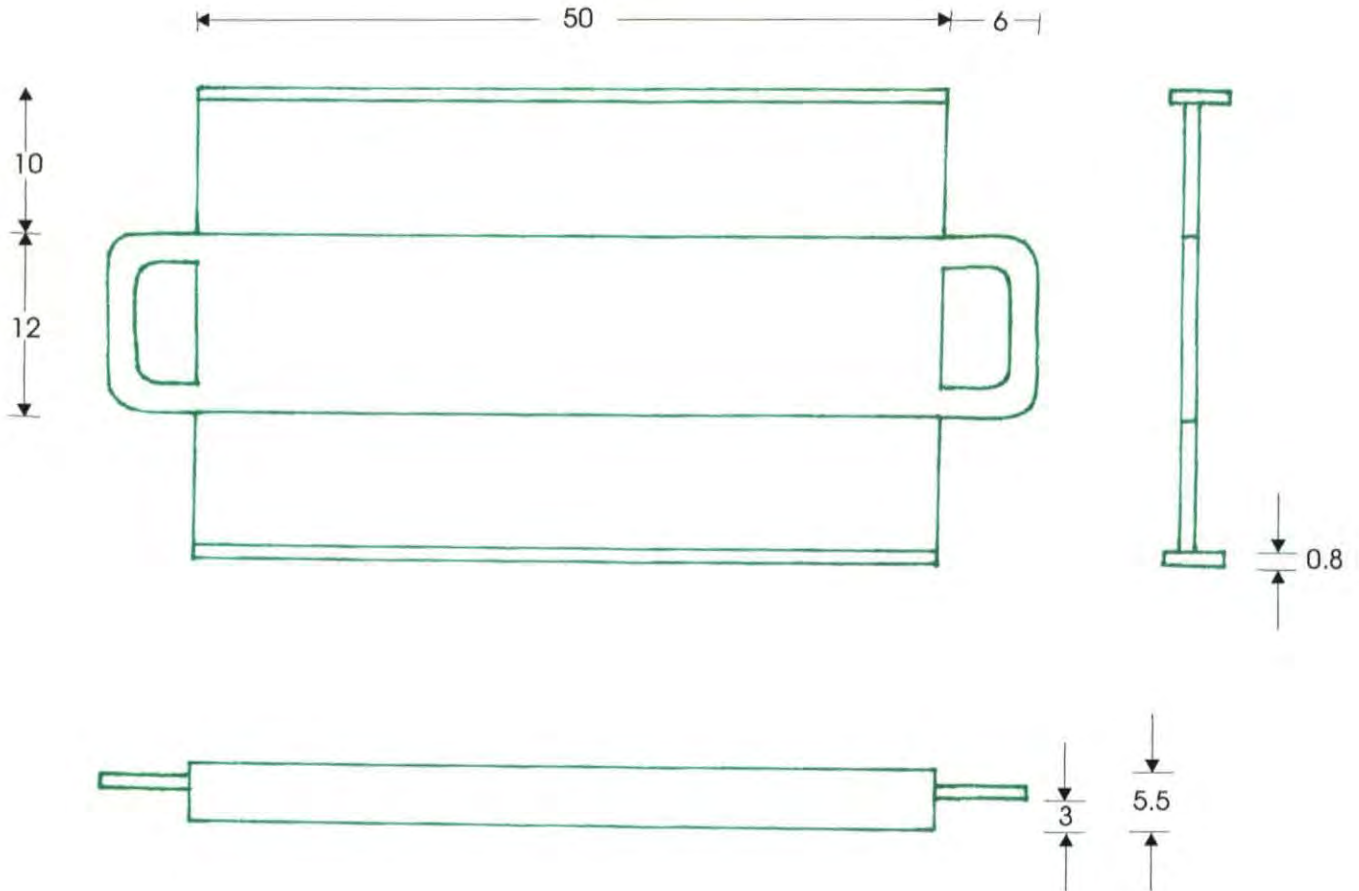

Diseñador: Sandra Helena Uribe Arcila	Especialidad:
Pieza: Bandeja	Referencia: Esc.(cm): 1:5 Pl.
Nombre: Orejas	Línea: Objetos mesa y accesorios
Oficio: Carpintería	Recurso Natural:
Técnica: Corte, talla,	Materia prima: Madera chonta, amarillo, fruta

Proceso de producción: Madera: una vez esté seca se cortan las tablas según medidas y a un cm de espesor, se cepilla hasta quedar de 0.8. En la tabla del centro, la cual es más larga, se tallan las manijas en sus extremos y se redondean los bordes. Las uniones entre tablas deben ser a ras, no deben quedar luces. Se unen las tablas ensamblando con tarugos de chonta, los cuales deben entrar a presión, se aplica un poco de pegante con aserrín a éstos. Se prensa hasta que el pegante seque. Se lija la superficie y desbastan los filos un poco. La superficie debe quedar lisa y sin rayones. Se puede aplicar betún neutro o vaselina para dar brillo, se deja por 20 minutos y se retira el excedente con trapo limpio y con otro se da brillo.

Observaciones:



Responsable: Sandra Helena Uribe Arcila	Fecha: Sept./03
---	-----------------

Sistema de ref. Código de región Referente(s) Propuesta Muestra Empaque



Diseñador: Sandra Helena Uribe Arcila		Especialidad: Línea de mesa y accesorios	
Pieza: Bandeja	Línea:	Artesanos: Aristóbulo López ,	
Nombre: Bordes	Referencia:	Victorino Palacio, Angel Mosquera	
	Largo (cm):	alto (cm):	ancho (cm):
Oficio: Talla en madera	Diametro:	peso (gr):	Departamento: Chocó
Recursos naturales:	Color:	Localidad: Municipio de Nuquí	
Materia prima: Madera chonta, amarillo	Certificado hecho a mano	si <input type="checkbox"/>	no <input type="checkbox"/>
		Vereda: Jurubidá abajo	
		Tipo de población: Negra	

Mercado objetivo: Poder adquisitivo medio - alto	Costo	Precio: \$ 45000
Producción/mes: 15	Unitario:	Unitario:
Empaque:	P. mayor:	P. mayor: \$ 40000
Embalaje:	Empaque:	Empaque:

Diseñado por: Sandra Helena Uribe Arcila
Diseñador ejecutor:
Recomendaciones:
Fecha: Noviembre / 2003

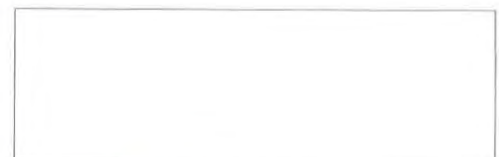

Sistema de referencia Tipo de ficha: Referente(s) Muestra Línea Empaque



Ministerio de Comercio, Industria y Turismo
artesanías de colombia s.a.

Dibujo y planos técnicos

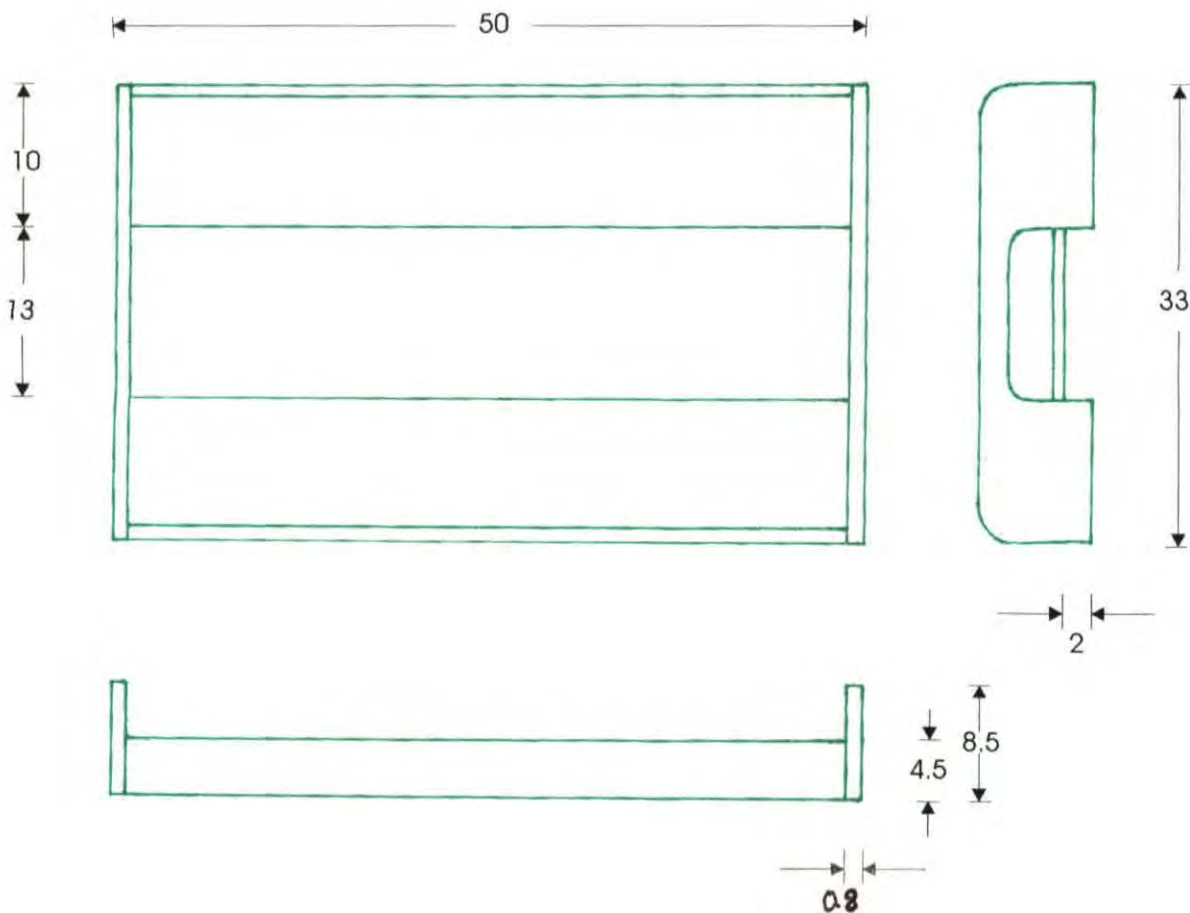

Diseñador: Sandra Helena Uribe Arcila	Especialidad:
Pieza: Bandeja	Referencia: Esc.(cm): 1:5 Pl.
Nombre: Bordes	Línea: Objetos mesa y accesorios
Oficio: Carpintería	Recurso Natural:
Técnica: Corte, talla,	Materia prima: Madera chonta, amarillo.

Proceso de producción: una vez esté seca la madera se cortan las tablas según medidas y a un cm de espesor, se cepilla hasta quedar de 0.8. se tallan las manijas de las tablas laterales y se redondean los bordes. Las uniones entre tablas deben ser a ras, no deben quedar luces. Se unen las tablas ensamblando con tarugos de chonta, los cuales deben entrar a presión, se aplica un poco de pegante con aserrín a éstos. Se prensa hasta que el pegante seque. Se lija la superficie y desbastan los filos un poco. La superficie debe quedar lisa y sin rayones. Se puede aplicar betún neutro o vaselina para dar brillo, se deja por 20 minutos y se retira el excedente con trapo limpio y con otro se da brillo.

Observaciones:



Responsable: Sandra Helena Uribe Arcila Fecha: Sept./03

Sistema de ref. Código de región Referente(s) Propuesta Muestra Empaque



Diseñador: Sandra Helena Uribe Arcila		Especialidad: Mobiliario	
Pieza: Butaca	Línea:	Artesanos: Aristóbulo López ,	
Nombre: Tradicional	Referencia:	Victorino Palacio, Angel Mosquera	
	Largo (cm):	alto (cm):	ancho (cm):
Oficio: Talla en madera	Diametro:	peso (gr):	Departamento: Chocó
Recursos naturales:	Color:	Localidad: Municipio de Nuquí	
Materia prima: Madera chonta, amarillo	Certificado hecho a mano	si <input type="checkbox"/>	no <input type="checkbox"/>
		Vereda: Jurubidá abajo	
		Tipo de población: Negra	

Mercado objetivo: Poder adquisitivo medio - alto	Costo	Precio: \$ 50000
Producción/mes: 15	Unitario:	Unitario:
Empaque:	P. mayor:	P. mayor: \$ 45000
Embalaje:	Empaque:	Empaque:

Diseñado por: Aristóbulo López , Victorino Palacio, Angel Mosquera
Diseñador ejecutor: Sandra Helena Uribe Arcila
Recomendaciones:
Fecha: Noviembre / 2003

Sistema de referencia Tipo de ficha: Referente(s) Muestra Línea Empaque



Ministerio de Comercio, Industria y Turismo
artesañas de Colombia s.a.

Dibujo y planos técnicos

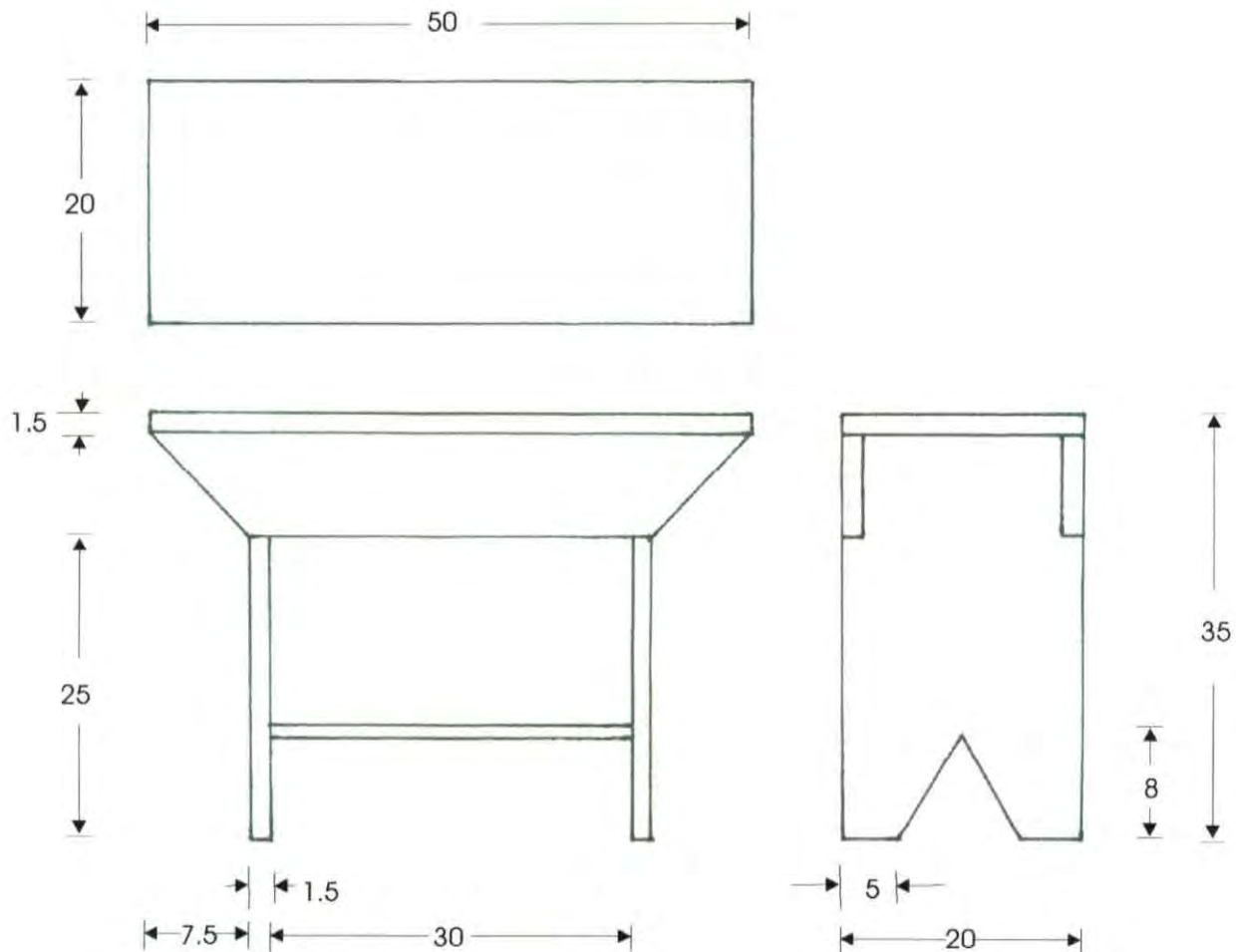

Diseñador: Sandra Helena Uribe Arcila	Especialidad:
Pieza: Butaca	Referencia: Esc.(cm): 1:6 Pl.
Nombre: Tradicional	Línea: Mobiliario
Oficio: Carpintería	Recurso Natural:
Técnica: Corte, talla, ensamble	Materia prima: Madera amarillo y chonta

Proceso de producción: una vez esté seca la madera se cortan las tablas a la medida, se cepillan hasta alcanzar el grosor indicado.
Se ensamblan las tablas entre sí con tarugos de madera, los cuales deben entrar a presión, se puede ayudar con aserrín y pegante. Tener cuidado de que pegante no quede visible.
Acabados de la madera: lijar muy bien hasta quitar rayas, se desbastan los filos un poco. Se puede aplicar betún neutro para dar brillo a la superficie.

Observaciones:



Responsable: Sandra Helena Uribe Arcila Fecha: Sept./03

Sistema de ref. Código de región Referente(s) Propuesta Muestra Empaque



Diseñador: Sandra Helena Uribe Arcila		Especialidad: Línea de mesa y accesorios	
Pieza: Molnillo	Línea:	Artesanos: Abelardo Tapi	
Nombre: Carambolo	Referencia:	Comunidad Indígena Jurubidá	
	Largo (cm):	alto (cm):	ancho (cm):
Oficio: Talla en madera y tagua	Diametro:	peso (gr):	Departamento: Chocó
Recursos naturales:	Color: Natural	Localidad: Municipio de Nuquí	
Materia prima: Madera oquendo y tagua	Certificado hecho a mano	si <input type="checkbox"/>	no <input type="checkbox"/>
			Tipo de población: Indígena, Embera

Mercado objetivo: Poder adquisitivo medio - alto	Costo	Precio: \$ 15000
Producción/mes: 15	Unitario:	Unitario:
Empaque:	P. mayor:	P. mayor: \$ 12000
Embalaje:	Empaque:	Empaque:

Diseñado por: Artesanos comunidad Indígena de Jurubidá
Diseñador ejecutor: Sandra Helena Uribe Arcila
Recomendaciones:
Fecha: Noviembre / 2003



Sistema de referencia Tipo de ficha: Referente(s) Muestra Línea Empaque

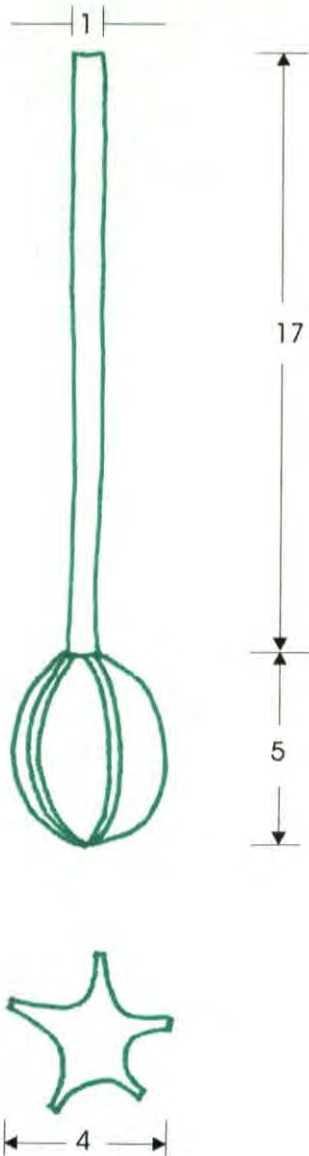

Diseñador: Sandra Helena Uribe Arcila	Especialidad:
Pieza: Molinillo	Referencia:
Nombre: Carambolo	Esc.(cm): 1:2 Pl.
Oficio: Talla	Línea: Objetos mesa y cocina, accesorios
Técnica: Corte, talla	Recurso Natural:
	Materia prima: Madera oquendo y tagua

Proceso de producción: una vez esté seca la madera se corta un listón de 17 cm aprox. Y un cm de grosor, se comienza a desbastar hasta obtener forma de cilindro. La tagua debe escogerse la de mayor tamaño posible, se talla según la forma descrita. El palo de madera se ensambla dentro de la tagua, éste debe entrar a presión y se taruga la tagua con la madera haciendo una perforación transversal. (El tarugo se hace con tagua). Se lija muy bien la superficie hasta que no se vean rayones. Se puede aplicar betún neutro para dar brillo a la pieza.

Observaciones:

Responsable: Sandra Helena Uribe Arcila Fecha: Sept./03

Sistema de ref. Código de región Referente(s) Propuesta Muestra Empaque





Diseñador: Sandra Helena Uribe Arcila		Especialidad: Línea de mesa y accesorios
Pieza: Bandeja	Línea:	Artisanos: Com. Indígena Jurubidá
Nombre: Paticas	Referencia:	
	Largo (cm): 25 alto (cm): 5.5 ancho (cm): 14	Departamento: Chocó
Oficio: Talla en madera y tagua	Diametro: peso (gr):	Localidad: Municipio de Nuquí
Recursos naturales:	Color: Natural : rojizo , veteadado	Vereda: Jurubidá Villa Nueva
Materia prima: Madera oquendo y tagua	Certificado hecho a mano si <input type="checkbox"/> no <input type="checkbox"/>	Tipo de población: Indígena, Embera

Mercado objetivo: Poder adquisitivo medio - alto	Costo	Precio: \$ 35000
Producción/mes: 15	Unitario:	Unitario:
Empaque:	P. mayor:	P. mayor: \$ 30000
Embalaje:	Empaque:	Empaque:

Diseñado por: Artesanos comunidad Indígena de Jurubidá
Diseñador ejecutor: Sandra Helena Uribe Arcila
Recomendaciones:
Fecha: Noviembre / 2003



Sistema de referencia Tipo de ficha: Referente(s) Muestra Línea Empaque



Ministerio de Comercio, Industria y Turismo
artesanías de colombia s.a.

Dibujo y planos técnicos

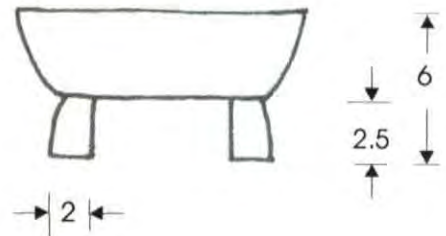
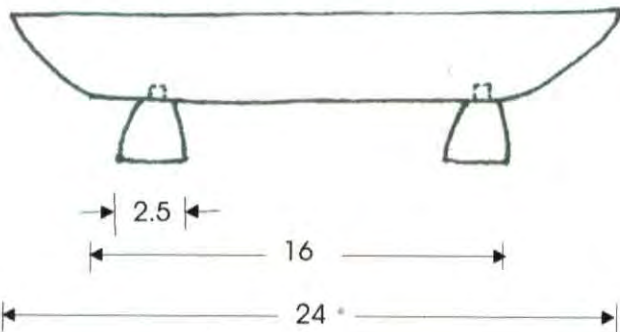
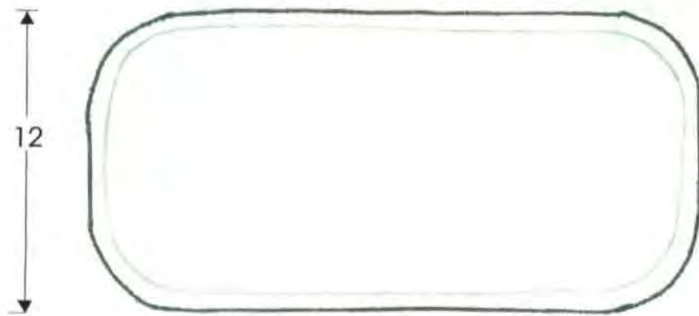

Diseñador: Sandra Helena Uribe Arcila	Especialidad:
Pieza: Bandeja	Referencia: Esc.(cm): 1:3 Pl.
Nombre: Paticas	Línea: Objetos mesa y accesorios
Oficio: Talla en madera	Recurso Natural:
Técnica: Corte, talla, ensamble	Materia prima: Madera oquendo y tagua

Proceso de producción: Se talla la bandeja a partir de un bloque de oquendo de aprox 12 x 24 cm. Se lija hasta quitar rayas y se desbastan los filos un poco. Se puede aplicar betún neutro para dar brillo a la superficie.
 Para las patas: cortar 4 piezas de tagua según la medida indicada, dejar en su parte posterior un tarugo, el cual debe entrar en la madera a presión, se puede igualmente reforzar con una mezcla de aserrín y pegante.
 Tener cuidado que el pegante no sea visible.

Observaciones:

Responsable: Sandra Helena Uribe Arcila Fecha: Sept./03

Sistema de ref. Código de región Referente(s) Propuesta Muestra Empaque



Diseñador: Sandra Helena Uribe Arcila		Especialidad: Línea de mesa y accesorios	
~Pieza: Molinillo	Línea:	Artesanos: Com. Indígena Panguí	
Nombre: Panguí	Referencia:		
	Largo (cm):	alto (cm):	ancho (cm):
Oficio: Talla en madera	Diametro:	peso (gr):	Departamento: Chocó
Recursos naturales:	Color:	Localidad: Municipio de Nuquí	
Materia prima: Madera oquendo y chonta	Certificado hecho a mano	si <input type="checkbox"/>	no <input type="checkbox"/>
		Vereda: Com. Indígena Panguí	
		Tipo de población: Indígena, Embera	

Mercado objetivo: Poder adquisitivo medio - alto	Costo	Precio: \$ 20000
Producción/mes: 15	Unitario:	Unitario:
1. Empaque:	P. mayor:	P. mayor: \$ 17000
Embalaje:	Empaque:	Empaque:

Diseñado por: Artesanos comunidad Indígena de Panguí
Diseñador ejecutor: Sandra Helena Uribe Arcila
Recomendaciones:
Fecha: Noviembre / 2003

Sistema de referencia Tipo de ficha: Referente(s) Muestra Línea Empaque

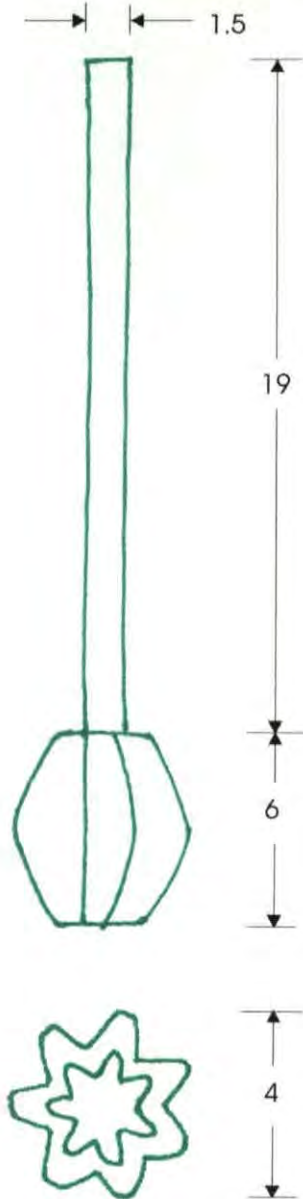

Diseñador: Sandra Helena Uribe Arcila	Especialidad:	Esc.(cm): 1:2
Pieza: Molinillo	Referencia:	
Nombre: Panguí	Línea: Objetos mesa y cocina, accesorios	
Oficio: Talla de madera	Recurso Natural:	
Técnica: Corte, talla	Materia prima: Madera oquendo y chonta	

Proceso de producción: se corta un listón de madera chonta de 20 cm aprox. Y 2cm cm de grosor, se comienza a desbastar hasta obtener forma de cilindro. Con madera oquendo se hace las aspas del molinillo, de un bloque de madera de aprox 6 x 4 se traza con lápiz la forma que se desea hacer y se talla según la forma descrita. El palo de madera chonta se ensambla dentro del molinillo de oquendo, éste debe entrar a presión y se tarugan las dos maderas haciendo una perforación transversal. Se lija muy bien la superficie hasta que no se vean rayones. Se puede aplicar betún neutro para dar brillo a la pieza.

Observaciones:

Responsable: Sandra Helena Uribe Arcila Fecha: Sept./03

Sistema de ref. Código de región Referente(s) Propuesta Muestra Empaque



Ministerio de Comercio, Industria y Turismo
artesanas de colombia s.a.

Ficha de producto



Diseñador: Sandra Helena Uribe Arcila		Especialidad: Línea de mesa y accesorios	
Pieza: Tenedor	Línea:	Artesanos: Com. Indígena de Panguí	
Nombre: Panguí	Referencia:		
	Largo (cm): 13	alto (cm):	ancho (cm): 2
Oficio: Talla en madera	Diametro:	peso (gr):	Departamento: Chocó
Recursos naturales:	Color: Natural , rojizo y amarillo	Localidad: Municipio de Nuquí	
Materia prima: Madera oquendo , amarillo	Certificado hecho a mano	si <input type="checkbox"/>	no <input type="checkbox"/>
		Vereda: Panguí	
		Tipo de población: Indígena , Embera	

Mercado objetivo: Poder adquisitivo medio - alto	Costo	Precio: \$15000
Producción/mes: 15	Unitario:	Unitario:
Empaque:	P. mayor:	P. mayor: \$ 12000
Embalaje:	Empaque:	Empaque:

Diseñado por: Artesanos comunidad Indígena de Panguí
Diseñador ejecutor: Sandra Helena Uribe Arcila
Recomendaciones:
Fecha: Noviembre / 2003

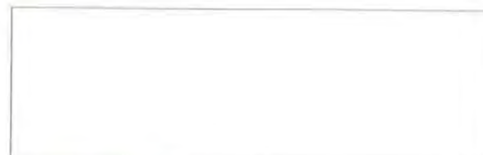

Sistema de referencia Tipo de ficha: Referente(s) Muestra Línea Empaque



Diseñador: Sandra Helena Uribe Arcila		Especialidad: Línea de mesa y accesorios	
Pieza: Tenedores	Línea:	Artesanos: Com. Indígena Panguí	
Nombre: Panguí	Referencia:		
	Largo (cm): 12 - 13	Espesor (cm): 0.3	ancho (cm): 2 - 2.5
Oficio: Talla en madera	Diametro:	peso (gr):	Departamento: Chocó
Recursos naturales:	Color: Natural - rojizo	Localidad: Municipio de Nuquí	
Materia prima: Madera oquendo	Certificado hecho a mano	si <input type="checkbox"/>	no <input type="checkbox"/>
		Tipo de población: Indígena , Embera	

Mercado objetivo: Poder adquisitivo medio - alto	Costo	Precio: \$ 7000
Producción/mes: 15	Unitario:	Unitario:
Empaque:	P. mayor:	P. mayor: \$ 6000
Embalaje:	Empaque:	Empaque:

Diseñado por: Artesanos comunidad Indígena de Panguí
Diseñador ejecutor: Sandra Helena Uribe Arcila
Recomendaciones:
Fecha: Noviembre / 2003



Sistema de referencia Tipo de ficha: Referente(s) Muestra Línea Empaque



Ministerio de Comercio, Industria y Turismo
artesanas de colombia s.a.

Ficha de producto



Diseñador: Sandra Helena Uribe Arcila		Especialidad: Línea de mesa y accesorios
Pieza: Contenedor animal con tapa	Línea:	Artisanos: Mauricio Chirupua
Nombre: Armadillo	Referencia:	Com. Indígena Pangui
	Largo (cm): 43 alto (cm): 13 ancho (cm): 13	Departamento: Chocó
Oficio: Talla en madera	Díametro: peso (gr):	Localidad: Municipio de Nuquí
Recursos naturales:	Color: Natural ; amarillo y negro veteado	Vereda: Com. Indígena Pangui
Materia prima: Madera chonta, amarillo	Certificado hecho a mano si <input type="checkbox"/> no <input type="checkbox"/>	Tipo de población: Indígena , Embera

Mercado objetivo: Poder adquisitivo medio - alto	Costo	Precio: \$ 45000
Producción/mes: 10	Unitario:	Unitario:
Empaque:	P. mayor:	P. mayor: \$ 40000
Embalaje:	Empaque:	Empaque:

Diseñado por: Mauricio Chirupua
Diseñador ejecutor: Sandra Helena Uribe Arcila
Recomendaciones:
Fecha: Noviembre / 2003



Sistema de referencia Tipo de ficha: Referente(s) Muestra Línea Empaque

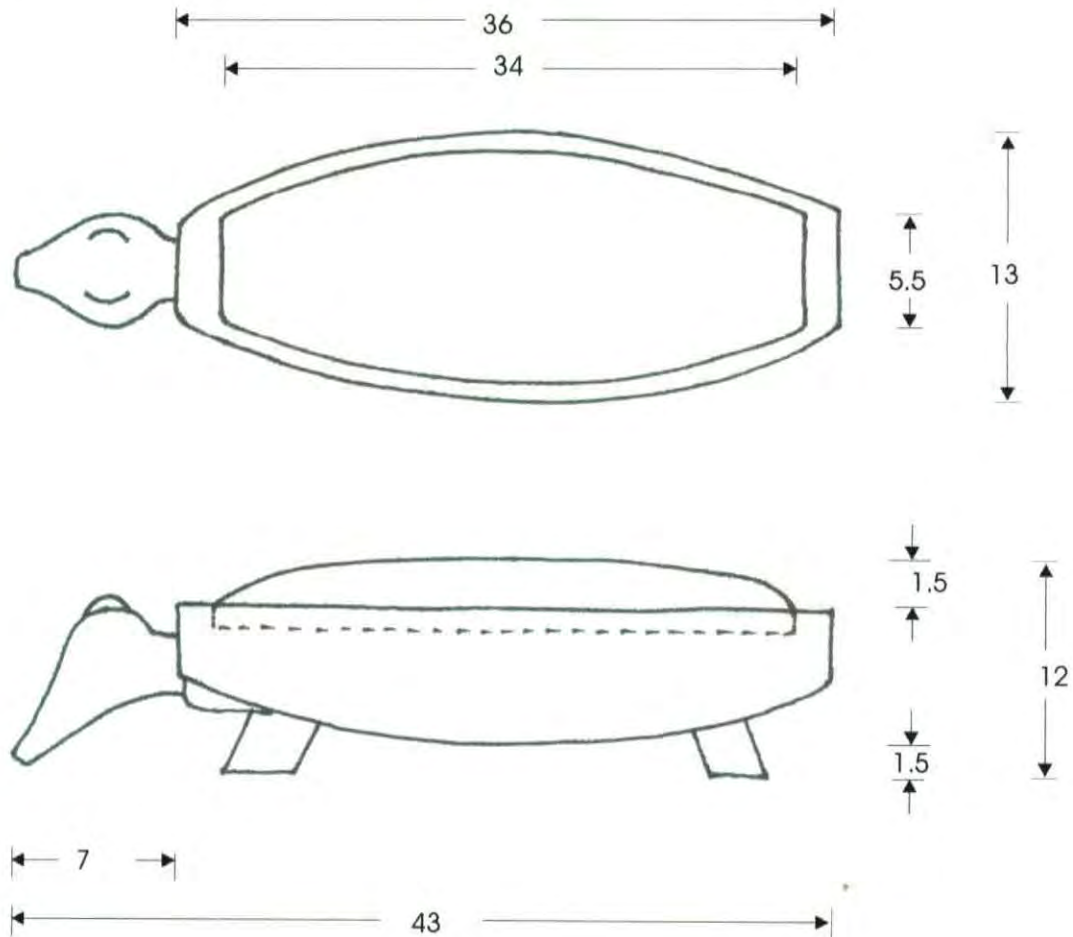

Diseñador: Sandra Helena Uribe Arcila	Especialidad:
Pieza: Contenedor animal con tapa	Referencia: Esc.(cm): 1:4 Pl.
Nombre: Armadillo	Línea: Objetos mesa y accesorios
Oficio: Talla en madera	Recurso Natural:
Técnica: Corte, talla.	Materia prima: Madera amarillo y chonta

Proceso de producción: Se talla la forma del animal a partir de un bloque de amarillo de aprox 43 x 13 cm. La tapa se talla en chonta y debe encajar en el cuerpo contenedor apoyándose sobre una saliente que se talla internamente. Se lija hasta quitar rayas y se desbastan los filos un poco. Se puede aplicar betún neutro para dar brillo a la superficie.

Observaciones:

Responsable: Sandra Helena Uribe Arcila Fecha: Sept./03

Sistema de ref. Código de región Referente(s) Propuesta Muestra Empaque



Diseñador: Sandra Helena Uribe Arcila		Especialidad: Línea de mesa y accesorios
Pieza: Bandeja	Línea: Bandejas	Artisanos: Pedro Luis González y Jose Taylor Moreno
Nombre: Palitos	Referencia:	Departamento: Chocó
Oficio: Talla en madera	Largo (cm): 53 alto (cm): 9 ancho (cm): 33	Localidad: Municipio de Nuquí
Recursos naturales:	Diametro: peso (gr):	Vereda: Nuquí
Materia prima: Madera oquendo y chonta	Color: Natural: rojizo, negro veteado	Tipo de población: Negra
Certificado hecho a mano si <input type="checkbox"/> no <input type="checkbox"/>		

Mercado objetivo: Poder adquisitivo medio - alto	Costo \$ 30000	Precio: \$ 45000
Producción/mes: 30	Unitario:	Unitario:
Empaque:	P. mayor:	P. mayor: \$ 40000
Embalaje:	Empaque:	Empaque:

Diseñado por: Pedro Luis González, Jose Taylor Moreno , Sandra Helena Uribe
 Diseñador ejecutor: Sandra Helena Uribe Arcila
 Recomendaciones:
 Fecha: Noviembre / 2003



Sistema de referencia Tipo de ficha: Referente(s) Muestra Línea Empaque

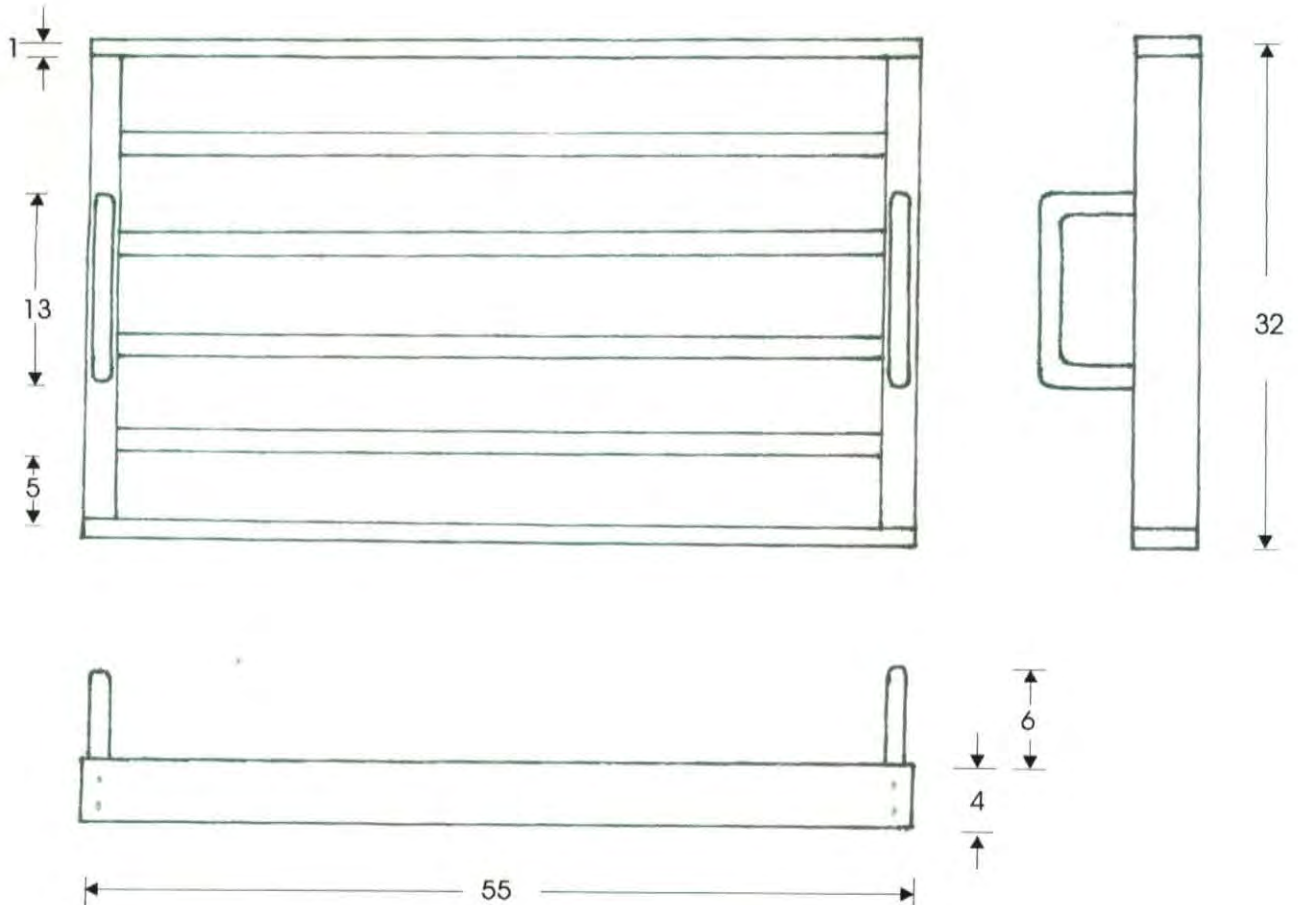

Diseñador: Sandra Helena Uribe Arcila	Especialidad:
Pieza: Bandeja	Referencia: Esc.(cm): 1:5 PI.
Nombre: Palitos	Línea: Objetos mesa y accesorios
Oficio: Carpintería y talla	Recurso Natural:
Técnica: Corte, talla, ensamble	Materia prima: Madera chonta y oquendo

Proceso de producción: una vez esté seca la madera se cortan las tablas según medidas, se cepilla hasta quedar del calibre requerido. se tallan las manijas de las tablas laterales y se redondean los bordes. Las tablas de la superficie de apoyo se ubican dejando entre ellas un cm de distancia; éstas se ensamblan con las manijas laterales. Tallando en éstas un canal para que las tablas entren a presión, se aplica un poco de pegante con aserrín a éstos. Se prensa hasta que el pegante seque. Se lija la superficie y desbastan los filos un poco. La superficie debe quedar lisa y sin rayones. Se puede aplicar betún neutro o vaselina para dar brillo, se deja por 20 minutos y se retira el excedente con trapo limpio y con otro se da brillo.

Observaciones:

Responsable: Sandra Helena Uribe Arcila Fecha: Sept./03

Sistema de ref. Código de región Referente(s) Propuesta Muestra Empaque



Diseñador: Sandra Helena Uribe Arcila		Especialidad: Línea de mesa y accesorios	
Pieza: Bandeja	Línea:	Artesanos: Pedro Luis González y Jose Taylor Moreno	
Nombre: Palos	Referencia:	Departamento: Chocó	
Oficio: Talla en madera	Largo (cm):	alto (cm):	ancho (cm):
Recursos naturales:	Diametro:	peso (gr):	Localidad: Municipio de Nuquí
Materia prima: Madera chonta, oquendo	Color:	Vereda: Nuquí	Tipo de población: Negra
Certificado hecho a mano		si <input type="checkbox"/>	no <input type="checkbox"/>

Mercado objetivo: Poder adquisitivo medio - alto	Costo	Precio: \$ 45000
Producción/mes: 15	Unitario:	Unitario:
Empaque:	P. mayor:	P. mayor: \$ 40000
Embalaje:	Empaque:	Empaque:

Diseñado por: Sandra Helena Uribe Arcila
Diseñador ejecutor:
Recomendaciones:
Fecha: Noviembre / 2003



Sistema de referencia Tipo de ficha: Referente(s) Muestra Línea Empaque



Ministerio de Comercio, Industria y Turismo
artesanas de colombia s.a.

Dibujo y planos técnicos

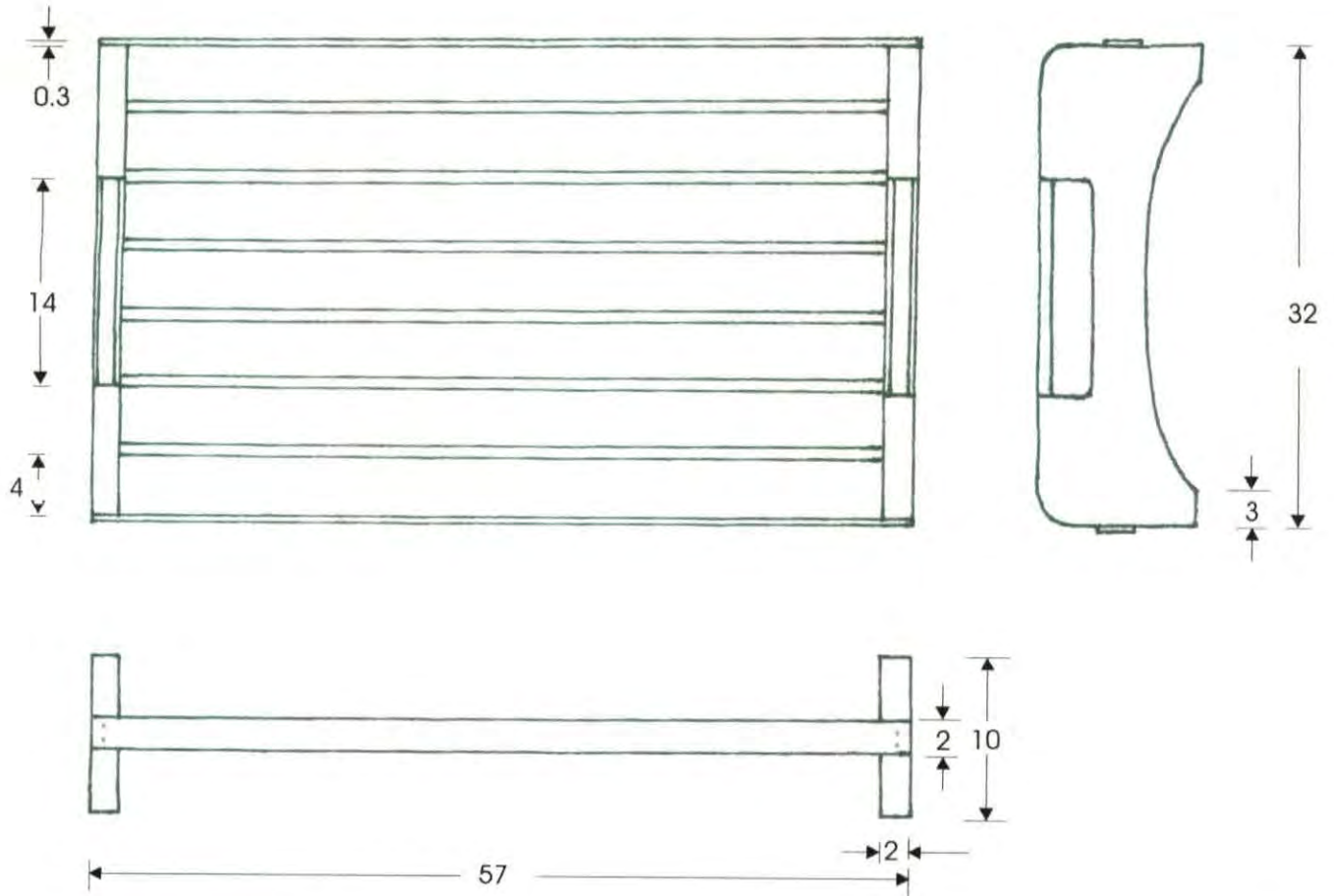

Diseñador: Sandra Helena Uribe Arcila	Especialidad:
Pieza: Bandeja	Referencia: Esc.(cm): 1:5 Pl.
Nombre: Palos	Línea: Objetos mesa y accesorios
Oficio: Carpintería y talla	Recurso Natural:
Técnica: Corte, talla, ensamble	Materia prima: Madera chonta y oquendo

Proceso de producción: una vez esté seca la madera se cortan las tablas según medidas, se cepilla hasta quedar del calibre requerido. se tallan las manijas de las tablas laterales y se redondean los bordes. Las tablas de la superficie de apoyo se ubican dejando entre ellas 0.5 mm de distancia; éstas se ensamblan con las manijas laterales. Tallando en éstas un canal para que las tablas entren a presión, se aplica un poco de pegante con aserrín a éstos. Se prensa hasta que el pegante seque. Se lija la superficie y desbastan los filos un poco. La superficie debe quedar lisa y sin rayones. Se puede aplicar betún neutro o vaselina para dar brillo, se deja por 20 minutos y se retira el excedente con trapo limpio y con otro se da brillo.

Observaciones:

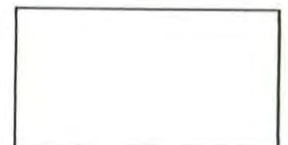

Responsable: Sandra Helena Uribe Arcila Fecha: Sept./03

Sistema de ref. Código de región Referente(s) Propuesta Muestra Empaque



Ministerio de Comercio, Industria y Turismo
artesanas de colombia s.a.

Ficha de producto



Diseñador: Sandra Helena Uribe Arcila		Especialidad: Línea de mesa y accesorios	
Pieza: Contenedores pequeños	Línea:	Artesanos: Dionisio García	
Nombre: Coquitos	Referencia:		
	Largo (cm):	alto (cm): 4 a 5.5	ancho (cm):
Oficio: Talla en madera y tagua	Diametro: 3 a 4.5	Departamento: Chocó	
Recursos naturales:	Color:	Localidad: Municipio de Bahía Solano	
Materia prima: Coco, madera, tagua	Certificado hecho a mano	si <input type="checkbox"/>	no <input type="checkbox"/>
		Tipo de población: Negra	

Mercado objetivo: Poder adquisitivo medio - alto	Costo	Precio: \$ 15000
Producción/mes: 20	Unitario:	Unitario:
Empaque:	P. mayor:	P. mayor: \$ 12000
Embalaje:	Empaque:	Empaque:

Diseñado por: Dionisio García
Diseñador ejecutor:
Recomendaciones:
Fecha: Noviembre / 2003



Sistema de referencia Tipo de ficha: Referente(s) Muestra Línea Empaque



Diseñador: Sandra Helena Uribe Arcila		Especialidad: Línea de mesa y accesorios	
Pieza: Molinillo	Línea:	Artesanos: María Reyes	
Nombre: María	Referencia:		
	Largo (cm):	alto (cm):	ancho (cm):
Oficio: Talla en madera y tagua	Diametro:	peso (gr):	Departamento: Chocó
Recursos naturales:	Color: Natural	Localidad: Municipio de Bahía Solano	
Materia prima: Madera oquendo y tagua	Certificado hecho a mano	si <input type="checkbox"/>	no <input type="checkbox"/>
		Vereda: El Valle	
		Tipo de población: Negra	

Mercado objetivo: Poder adquisitivo medio - alto	Costo	Precio: \$ 15000
Producción/mes: 20	Unitario:	Unitario:
Empaque:	P. mayor:	P. mayor: \$ 12000
Embalaje:	Empaque:	Empaque:

Diseñado por: María Reyes
Diseñador ejecutor: Sandra Helena Uribe Arcila
Recomendaciones:
Fecha: Noviembre / 2003

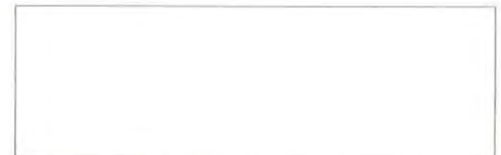

Sistema de referencia Tipo de ficha: Referente(s) Muestra Línea Empaque



Ministerio de Comercio, Industria y Turismo
artesañas de Colombia s.a.

Dibujo y planos técnicos

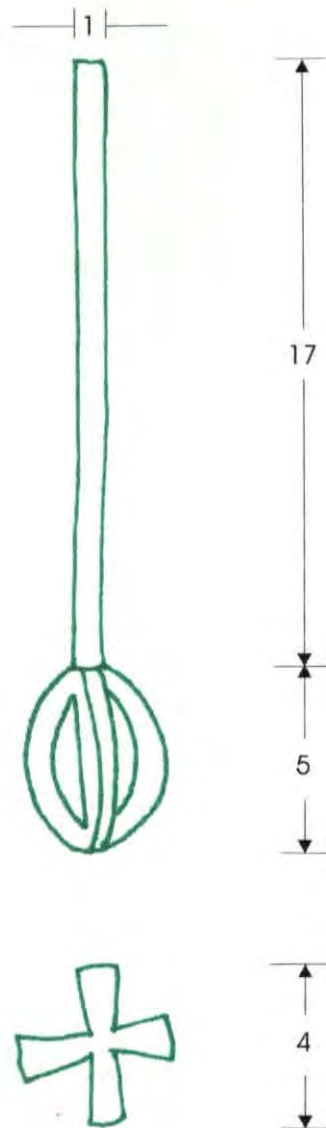

Diseñador: Sandra Helena Uribe Arcila	Especialidad:
Pieza: Molinillo	Referencia: Esc.(cm): 1:2 Pl.
Nombre: María	Línea: Objetos mesa y cocina, accesorios
Oficio: Talla	Recurso Natural:
Técnica: Corte, talla	Materia prima: Madera oquendo y tagua

Proceso de producción: una vez esté seca la madera se corta un listón de 17 cm aprox. Y un cm de grosor, se comienza a desbastar hasta obtener forma de cilindro. La tagua debe escogerse la de mayor tamaño posible, se talla según la forma descrita. El palo de madera se ensambla dentro de la tagua, éste debe entrar a presión y se taruga la tagua con la madera haciendo una perforación transversal. (El tarugo se hace con tagua) Se lija muy bien la superficie hasta que no se vean rayones. Se puede aplicar betún neutro para dar brillo a la pieza.

Observaciones:



Responsable: Sandra Helena Uribe Arcila Fecha: Sept./03

Sistema de ref. Código de región Referente(s) Propuesta Muestra Empaque