

Ministerio de Comercio, Industria y Turismo  
Artesanías de Colombia S.A.  
Centro Colombiano de Diseño para la Artesanía y las Pymes.

Proyecto empresarial de innovación y desarrollo técnico

**“Diseño e Innovación Tecnológica aplicados en el proceso de desarrollo del sector artesanal y la ejecución del plan de transferencia aprobado por el SENA”**



**Asesoría para el desarrollo de líneas de producto a partir del rediseño y/o diversificación del producto Artesanal en Acacías, Meta**

Anexo  
Fichas de diseño

Alejandro Rincón  
Diseñador Industrial

Convenio de cooperación y asistencia técnica y financiera No. 2051720 entre el SENA – FONADE y Artesanías de Colombia  
Interventoría: Universidad Nacional de Colombia



 Ministerio de Comercio, Industria y Turismo <b>artesanas de Colombia s.a.</b>	<b>FORMATO</b>	CODIGO: FORASD 08		 
	<b>Ficha de Producto</b>	FECHA: 2004 06 04	VERSION: 1	

**Subgerencia de Desarrollo - Centro de Diseño para la Artesanía y las Pymes**



Pieza: Bolso	Artesano: Francisca Pinzon
Nombre: Bolso	Grupo:
Oficio: Talabarteria	Departamento: Meta
Tecnica: Confeccion	Ciudad:
Materia Prima : Cuero y lienzo	Localidad/vereda: Acacias
Certificado Hecho a Mano Si <input type="checkbox"/> No <input checked="" type="checkbox"/>	Resguardo: N.A

Dimensiones Generales:	Produccion mes: 50
Largo (cm) 0                      Diametro (cm) N.D	Precio en Bogota: N.D
Ancho (cm) 0                      Peso (gr) N.D	Unitario \$ N.D
Alto (cm) 0                      Color Terracota	Por mayor \$N.D



Observaciones:

Debido a la carencia de una maquina apta para coser cuero, se realizaron los patrones de los bolsos en cartón y luego se calcularon sobre tela para que las artesanas ensayaran primero en tela y después pasaran a cortar sobre el cuero. Hasta el momento de la elaboración del informe no se tenían imágenes de los resultados obtenidos por los artesanos

Responsable: Alejandro Rincón Díaz                      Fecha: Diciembre 27 de 2006

Referente(s)  Muestra  Línea  Empaque



 Ministerio de Comercio, Industria y Turismo <b>artesanas de colombia s.a.</b>	<b>FORMATO</b>	CODIGO: FORASD 08		 
	<b>Ficha de Producto</b>	FECHA: 2004 06 04	VERSION: 1	

**Subgerencia de Desarrollo - Centro de Diseño para la Artesanía y las Pymes**



Pieza: Bolso	Artesano: Francisca Pinzon
Nombre: Bolso	Grupo:
Oficio: Talabarteria	Departamento: Meta
Tecnica: Confeccion	Ciudad:
Materia Prima : Cuero y lienzo	Localidad/vereda: Acacias
Certificado Hecho a Mano Si <input type="checkbox"/> No <input checked="" type="checkbox"/>	Resguardo: N.A



Dimensiones Generales:	Produccion mes: 50
Largo (cm) 0                      Diametro (cm) N.D	Precio en Bogota: N.D
Ancho (cm) 0                      Peso (gr) N.D	Unitario \$ N.D
Alto (cm) 0                      Color Terracota	Por mayor \$N.D

Observaciones:

Debido a la carencia de una maquina apta para coser cuero, se realizaron los patrones de los bolsos en cartón y luego se calcaron sobre tela para que las artesanas ensayaran primero en tela y después pasaran a cortar sobre el cuero. Hasta el momento de la elaboración del informe no se tenían imagenes de los resultaos obtenidos por los artesanos

Responsable: Alejandro Rincón Díaz                      Fecha: Diciembre 27 de 2006

Referente(s)  Muestra  Línea  Empaque

 Ministerio de Comercio, Industria y Turismo <b>artesanas de colombia s.a.</b>	<b>FORMATO</b>	CODIGO: FORASD 08		 SERVICIO NACIONAL DE APRENDIZAJE Colombia	 FONADE
	<b>Ficha de Producto</b>	FECHA: 2004 06 04	VERSION: 1		

### Subgerencia de Desarrollo - Centro de Diseño para la Artesanía y las Pymes



Pieza: Bolso	Artesano: Francisca Pinzon
Nombre: Bolso	Grupo:
Oficio: Talabarteria	Departamento: Meta
Tecnica: Confeccion	Ciudad:
Materia Prima : Cuero y lienzo	Localidad/vereda: Acacias
Certificado Hecho a Mano Si <input type="checkbox"/> No <input checked="" type="checkbox"/>	Resguardo: N.A



Dimensiones Generales:		Produccion mes: 50
Largo (cm) 0	Diametro (cm) N.D	Precio en Bogota: N.D
Ancho (cm) 0	Peso (gr) N.D	Unitario \$ N.D
Alto (cm) 0	Color Terracota	Por mayor \$N.D

Observaciones:

Debido a la carencia de una maquina apta para coser cuero, se realizaron los patrones de los bolsos en cartón y luego se calcaron sobre tela para que las artesanas ensayaran primero en tela y después pasaran a cortar sobre el cuero. Hasta el momento de la elaboración del informe no se tenían imagenes de los resultaos obtenidos por los artesanos

Responsable: Alejandro Rincón Díaz Fecha: Diciembre 27 de 2006

Referente(s)  Muestra  Línea  Empaque

 Ministerio de Comercio, Industria y Turismo <b>artesanías de Colombia s.a.</b>	<b>FORMATO</b>  <b>Ficha de Producto</b>	CODIGO: FORASD 08 FECHA: 2004 06 04		 SERVICIO NACIONAL DE APRENDIZAJE Colombia	 FONADE
		VERSION: 1	Página 1 de 2		

**Subgerencia de Desarrollo - Centro de Diseño para la Artesanía y las Pymes**



Pieza: Bolso	Artesano: Francisca Pinzon
Nombre: Bolso	Grupo:
Oficio: Talabarteria	Departamento: Meta
Tecnica: Confeccion	Ciudad:
Materia Prima : Cuero y lienzo	Localidad/vereda: Acacias
Certificado Hecho a Mano Si <input type="checkbox"/> No <input checked="" type="checkbox"/>	Resguardo: N.A



Dimensiones Generales:		Produccion mes: 50
Largo (cm) 0	Diametro (cm) N.D	Precio en Bogota: N.D
Ancho (cm) 0	Peso (gr) N.D	Unitario \$ N.D
Alto (cm) 0	Color Terracota	Por mayor \$N.D

Observaciones:

Debido a la carencia de una maquina apta para coser cuero, se realizaron los patrones de los bolsos en cartón y luego se calcaron sobre tela para que las artesanas ensayaran primero en tela y después pasaran a cortar sobre el cuero. Hasta el momento de la elaboración del informe no se tenían imágenes de los resultados obtenidos por los artesanos

Responsable: Alejandro Rincón Díaz Fecha: Diciembre 27 de 2006

Referente(s)  Muestra  Línea  Empaque

	<b>FORMATO</b>	CODIGO: FORASD 08		
	<b>Ficha de Producto</b>	FECHA: 2004 06 04	VERSION: 1	

**Subgerencia de Desarrollo - Centro de Diseño para la Artesanía y las Pymes**



Pieza: Bolso	Artesano: Francisca Pinzon
Nombre: Bolso	Grupo:
Oficio: Talabarteria	Departamento: Meta
Tecnica: Confeccion	Ciudad:
Materia Prima : Cuero y lienzo	Localidad/vereda: Acacias
Certificado Hecho a Mano Si <input type="checkbox"/> No <input checked="" type="checkbox"/>	Resguardo: N.A



Dimensiones Generales:		Produccion mes: 50
Largo (cm) 0	Diametro (cm) N.D	Precio en Bogota: N.D
Ancho (cm) 0	Peso (gr) N.D	Unitario \$ N.D
Alto (cm) 0	Color Terracota	Por mayor \$N.D

Observaciones:

Debido a la carencia de una maquina apta para coser cuero, se realizaron los patrones de los bolsos en cartón y luego se calcaron sobre tela para que las artesanas ensayaran primero en tela y después pasaran a cortar sobre el cuero. Hasta el momento de la elaboración del informe no se tenían imágenes de los resultados obtenidos por los artesanos

Responsable: Alejandro Rincón Díaz Fecha: Diciembre 27 de 2006

Referente(s)  Muestra  Línea  Empaque

 Ministerio de Comercio, Industria y Turismo <b>artesanas de colombia s.a.</b>	<b>FORMATO</b>  <b>Ficha de Producto</b>	CODIGO: FORASD 08 FECHA: 2004 06 04		 SERVICIO NACIONAL DE APRENDIZAJE Colombia	 FONADE
		VERSION: 1	Página 1 de 2		

**Subgerencia de Desarrollo - Centro de Diseño para la Artesanía y las Pymes**



Pieza: Bolso	Artesano: Francisca Pinzon
Nombre: Bolso	Grupo:
Oficio: Talabarteria	Departamento: Meta
Tecnica: Confeccion	Ciudad:
Materia Prima : Cuero y lienzo	Localidad/vereda: Acacias
Certificado Hecho a Mano Si <input type="checkbox"/> No <input checked="" type="checkbox"/>	Resguardo: N.A

Dimensiones Generales:		Produccion mes: 50
Largo (cm) 0	Diametro (cm) N.D	Precio en Bogota: N.D
Ancho (cm) 0	Peso (gr) N.D	Unitario \$ N.D
Alto (cm) 0	Color Terracota	Por mayor \$N.D



Observaciones:

Debido a la carencia de una maquina apta para coser cuero, se realizaron los patrones de los bolsos en cartón y luego se calcaron sobre tela para que las artesanas ensayaran primero en tela y después pasaran a cortar sobre el cuero. Hasta el momento de la elaboración del informe no se tenían imagenes de los resultaos obtenidos por los artesanos

Responsable: Alejandro Rincón Díaz Fecha: Diciembre 27 de 2006

Referente(s)  Muestra  Línea  Empaque



	<b>FORMATO</b>	CODIGO: FORASD 07		 
	<b>Ficha de Dibujo y Planos Técnicos</b>	FECHA: 2004 06 04	VERSION 1	

**Subgerencia de Desarrollo - Centro de Diseño para la Artesanía y las Pymes**

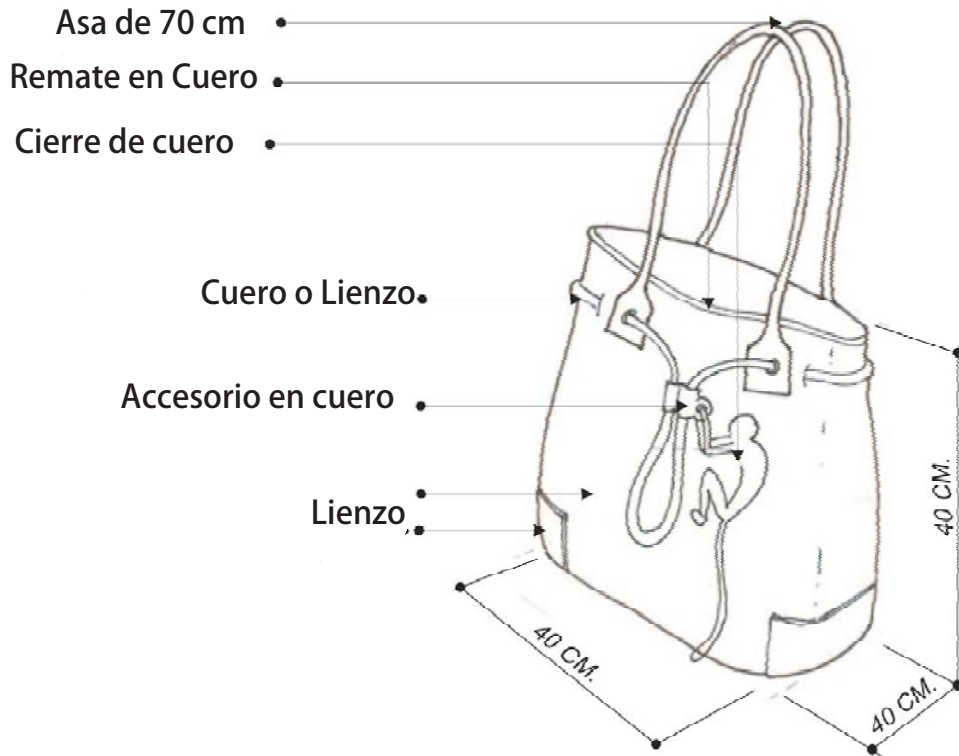

Pieza: Bolsos	Línea: Accesorios	ESC. (Cm): 1:125	PL 1.
Nombre :Bolsos	Referencia:		
Oficio: Talabarteria y confeccion	Materia Prima: Cuero y Tela de algodón		
Técnica: Carton y calceta de platano			

**Proceso de Producción:**

Se elaboran las plantillas en carton y se dibujan sobre la tela o el cuero, se cortan las piezas por separado, se unen las partes con maquina de coser y por ultimo se agregan los herrajes

**Observaciones:**

Las piezas diseñadas para Acacias no fueron elaboradas en cuero, puesto que las artesanas no tenian la maquina necesaria para esta labor. Se realizaron patrones y plantillas para el corte de los bolsos y se realizaron primero en tela, para ensayar antes de cortar el cuero

Responsable: Alejandro Rincón Díaz      Fecha: Febrero 27 de 2006

Referente(s)

Muestra   
 Línea   
 Empaque



**FORMATO**  
**Ficha de Dibujo y Planos Técnicos**

CODIGO: FORASD 07

FECHA: 2004 06 04

VERSION 1

Página 1 de 2



**Subgerencia de Desarrollo - Centro de Diseño para la Artesanía y las Pymes**

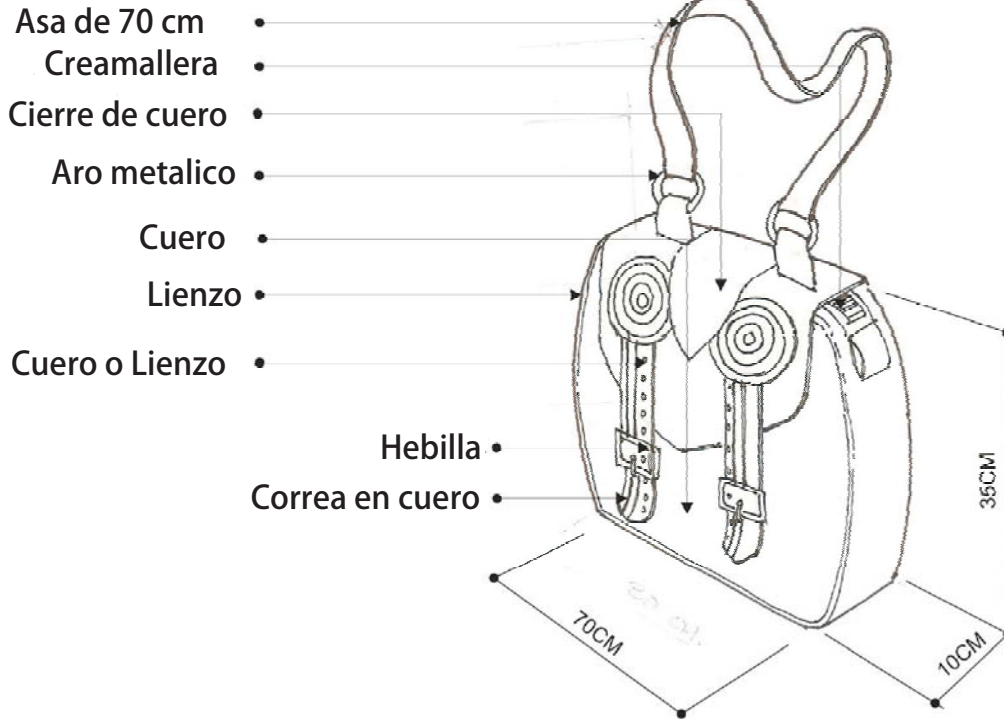

Pieza: Bolsos	Línea: Accesorios	ESC. (Cm): 1:125	PL 1.
Nombre :Bolso Tairona	Referencia:		
Oficio: Talabartería y confección	Materia Prima: Cuero y Tela de algodón		
Técnica: Cartón y calceta de plátano			

**Proceso de Producción:**  
Se elaboran las plantillas en cartón y se dibujan sobre la tela o el cuero, se cortan las piezas por separado, se unen las partes con máquina de coser y por último se agregan los herrajes

**Observaciones:**  
Las piezas diseñadas para Acacias no fueron elaboradas en cuero, puesto que las artesanas no tenían la máquina necesaria para esta labor. Se realizaron patrones y plantillas para el corte de los bolsos y se realizaron primero en tela, para ensayar antes de cortar el cuero

Responsable: Alejandro Rincón Díaz      Fecha: Febrero 27 de 2006

Referente(s)

Muestra     Línea     Empaque



**FORMATO**  
**Ficha de Dibujo y Planos Técnicos**

CODIGO: FORASD 07

FECHA: 2004 06 04

VERSION 1

Página 1 de 2



**Subgerencia de Desarrollo - Centro de Diseño para la Artesanía y las Pymes**

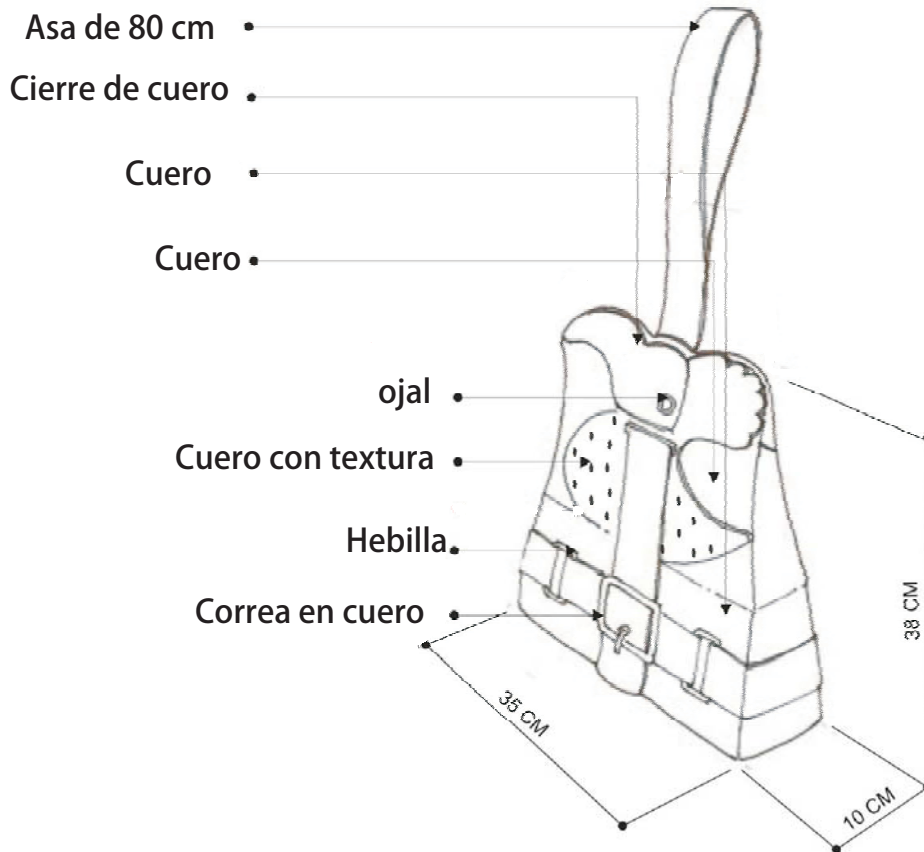

Pieza: Bolsos	Línea: Accesorios	ESC. (Cm): 1:125	PL 1.
Nombre :Bolso Tropica	Referencia:		
Oficio: Talabarteria y confeccion	Materia Prima: Cuero y Tela de algodón		
Técnica: Carton y calceta de platano			

**Proceso de Producción:**  
Se elaboran las plantillas en carton y se dibujan sobre la tela o el cuero, se cortan las piezas por separado, se unen las partes con maquina de coser y por ultimo se agregan los herrajes

**Observaciones:**  
Las piezas diseñadas para Acacias no fueron elaboradas en cuero, puesto que las artesanas no tenian la maquina necesaria para esta labor. Se realizaron patrones y plantillas para el corte de los bolsos y se realizaron primero en tela, para ensayar antes de cortar el cuero

Responsable: Alejandro Rincón Díaz      Fecha: Febrero 27 de 2006

Referente(s)



	<b>FORMATO</b>  <b>Ficha de Dibujo y Planos Técnicos</b>	CODIGO: FORASD 07 FECHA: 2004 06 04		
		VERSION 1	Página 1 de 2	

**Subgerencia de Desarrollo - Centro de Diseño para la Artesanía y las Pymes**

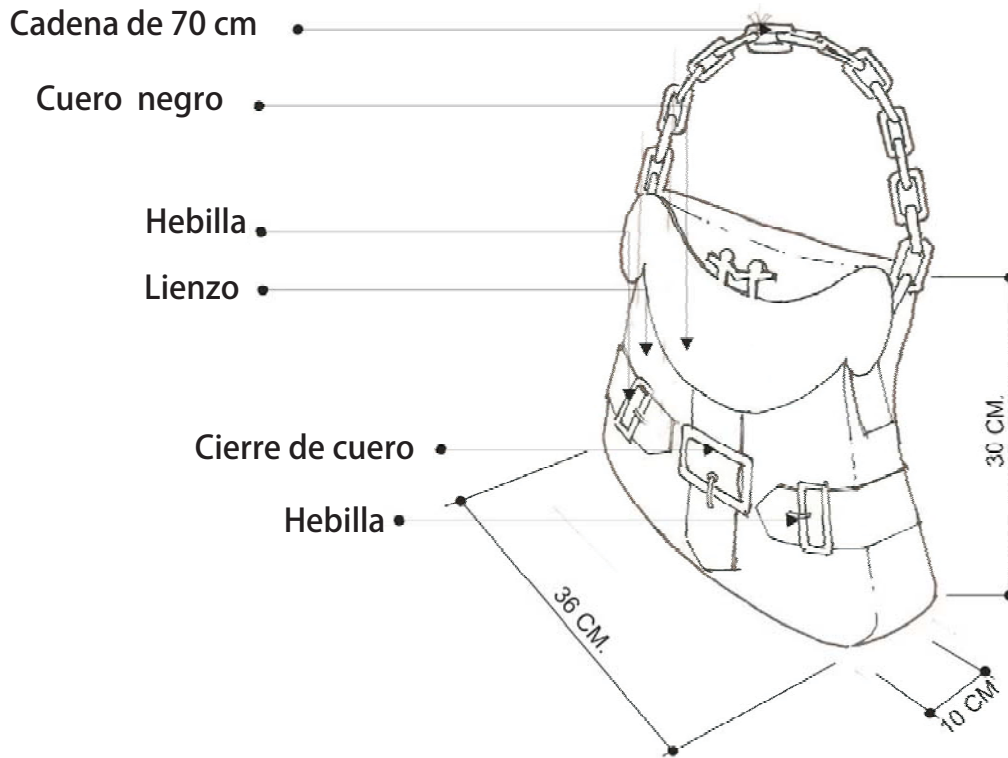

Pieza: Bolsos	Línea: Accesorios	ESC. (Cm): 1:125	PL 1.
Nombre :Bolsos	Referencia:		
Oficio: Talabartería y confeccion	Materia Prima: Cuero y Tela de algodón		
Técnica: Carton y calceta de platano			

**Proceso de Producción:**

Se elaboran las plantillas en carton y se dibujan sobre la tela o el cuero, se cortan las piezas por separado, se unen las partes con maquina de coser y por ultimo se agregan los herrajes

**Observaciones:**

Las piezas diseñadas para Acacias no fueron elaboradas en cuero, puesto que las artesanas no tenian la maquina necesaria para esta labor. Se realizaron patrones y plantillas para el corte de los bolsos y se realizaron primero en tela, para ensayar antes de cortar el cuero

Responsable: Alejandro Rincón Díaz      Fecha: Febrero 27 de 2006

Referente(s)

- Muestra   
  Línea   
  Empaque

	<b>FORMATO</b>  <b>Ficha de Dibujo y Planos Técnicos</b>	CODIGO: FORASD 07 FECHA: 2004 06 04		 
		VERSION 1	Página 1 de 2	

**Subgerencia de Desarrollo - Centro de Diseño para la Artesanía y las Pymes**

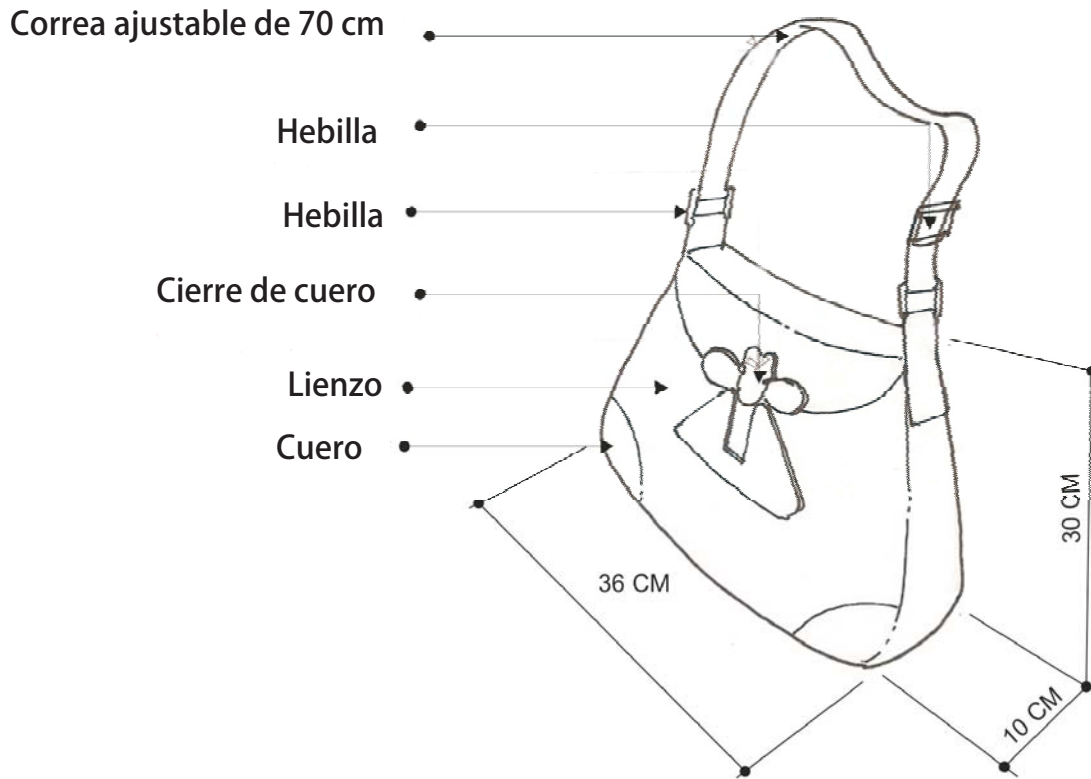

Pieza: Bolsos	Línea: Accesorios	ESC. (Cm): 1:125	PL 1.
Nombre :Bolsos	Referencia:		
Oficio: Talabarteria y confeccion	Materia Prima: Cuero y Tela de algodón		
Técnica: Carton y calceía de platano			

**Proceso de Producción:**

Se elaboran las plantillas en carton y se dibujan sobre la tela o el cuero, se cortan las piezas por separado, se unen las partes con maquina de coser y por ultimo se agregan los herrajes



**Observaciones:**

Las piezas diseñadas para Acacias no fueron elaboradas en cuero, puesto que las artesanas no tenian la maquina necesaria para esta labor. Se realizaron patrones y plantillas para el corte de los bolsos y se realizaron primero en tela, para ensayar antes de cortar el cuero

Responsable: Alejandro Rincón Díaz      Fecha: Febrero 27 de 2006

Referente(s)

- Muestra   
  Línea   
  Empaque

	<b>FORMATO</b>  <b>Ficha de Dibujo y Planos Técnicos</b>	CODIGO: FORASD 07 FECHA: 2004 06 04		
		VERSION 1	Página 1 de 2	

**Subgerencia de Desarrollo - Centro de Diseño para la Artesanía y las Pymes**

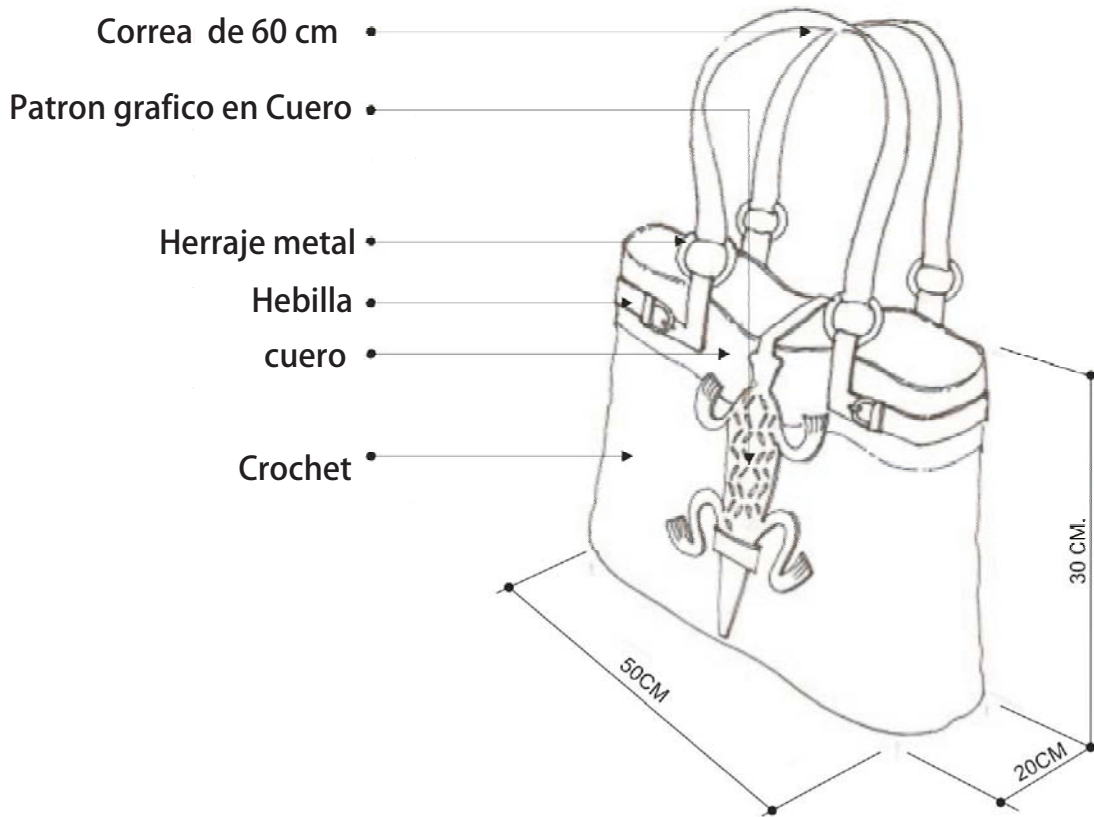

Pieza: Bolsos	Línea: Accesorios	ESC. (Cm): 1:125	PL 1.
Nombre :Bolsos	Referencia:		
Oficio: Talabarteria y confeccion	Materia Prima: Cuero y Tela de algodón		
Técnica: Carton y calceta de platano			

**Proceso de Producción:**

Se elaboran las plantillas en carton y se dibujan sobre la tela o el cuero, se cortan las piezas por separado, se unen las partes con maquina de coser y por ultimo se agregan los herrajes

**Observaciones:**

Las piezas diseñadas para Acacias no fueron elaboradas en cuero, puesto que las artesanas no tenian la maquina necesaria para esta labor. Se realizaron patrones y plantillas para el corte de los bolsos y se realizaron primero en tela, para ensayar antes de cortar el cuero

Responsable: Alejandro Rincón Díaz      Fecha: Febrero 27 de 2006

Referente(s)

- Muestra   
  Línea   
  Empaque



**FORMATO**  
**Ficha de Dibujo y Planos Técnicos**

CODIGO: FORASD 07

FECHA: 2004 06 04

VERSION 1

Página 1 de 2



**Subgerencia de Desarrollo - Centro de Diseño para la Artesanía y las Pymes**

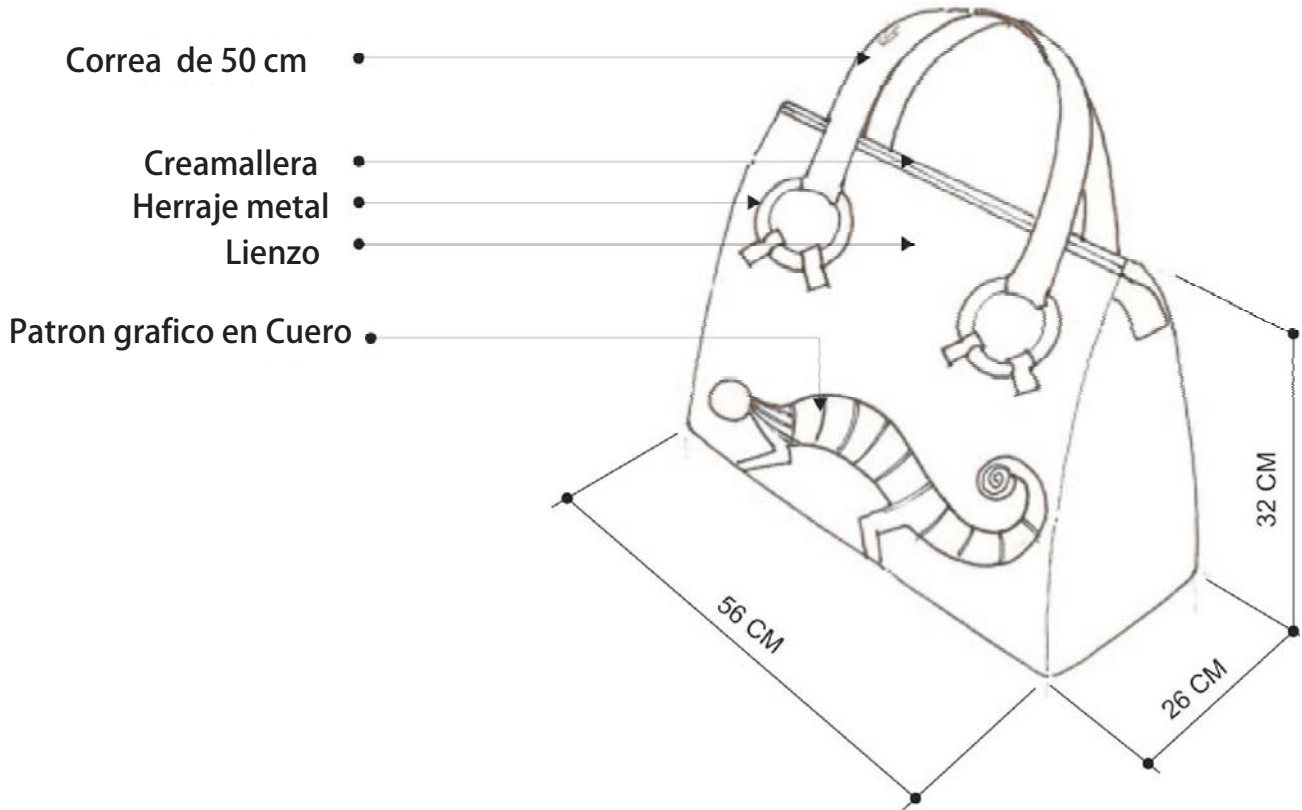

Pieza: Bolsos	Línea: Accesorios	ESC. (Cm): 1:125	PL 1.
Nombre :Bolsos	Referencia:		
Oficio: Talabartería y confección	Materia Prima: Cuero y Tela de algodón		
Técnica: Cartón y calceta de plátano			

**Proceso de Producción:**

Se elaboran las plantillas en cartón y se dibujan sobre la tela o el cuero, se cortan las piezas por separado, se unen las partes con máquina de coser y por último se agregan los herrajes

**Observaciones:**

Las piezas diseñadas para Acacias no fueron elaboradas en cuero, puesto que las artesanas no tenían la máquina necesaria para esta labor. Se realizaron patrones y plantillas para el corte de los bolsos y se realizaron primero en tela, para ensayar antes de cortar el cuero

Responsable: Alejandro Rincón Díaz      Fecha: Febrero 27 de 2006

Referente(s)

