

Ministerio de Comercio, Industria y Turismo
Artesanías de Colombia S.A.
Centro Colombiano de Diseño para la Artesanía y las Pymes.

Proyecto empresarial de innovación y desarrollo técnico

“Diseño e Innovación Tecnológica aplicados en el proceso de desarrollo del sector artesanal y la ejecución del plan de transferencia aprobado por el SENA”

Asesoría en rediseño y diversificación del producto tradicional, en el oficio, técnica y materias primas artesanales con mayor potencial para los mercados objetivos en Cali, Valle del Cauca

ANEXO

Fichas de diseño

Adriana Oliveros Niebles

Asesora

Convenio de cooperación y asistencia técnica y financiera No. 2051720
entre el SENA – FONADE y Artesanías de Colombia
Interventoría: Universidad Nacional de Colombia.



Septiembre 2006

	FORMATO Ficha de Producto	CODIGO: FORASD 08	
		FECHA: 2004 06 04	
	VERSION: 1	Página 1 de 2	

Subgerencia de Desarrollo - Centro de Diseño para la Artesanía y las Pymes



Pieza: Candelabro 01	Artesano: Asobambues
Nombre: seix	Grupo:
Oficio: trabajos en guadua	Departamento: Valle del Cauca
Técnica:	Ciudad: Tuluá
Materia Prima: Guadua	Corregimiento:
Certificado Hecho a Mano Si <input type="checkbox"/> No <input type="checkbox"/>	Resguardo:

Dimensiones Generales:		Produccion mes: 100
Largo (cm) 15	Diámetro (cm)	Precio en Bogota:
Ancho (cm) 2,5	Peso (gr)	Unitario \$ 4.000
Alto (cm) 10	Color natural.	Por mayor \$ 3.800

Observaciones:

Responsable: Adriana Patricia Oliveros Niebles	Fecha: 16 de agosto de 2006
--	-----------------------------

Referente(s) Muestra Línea Empaque



FORMATO
Ficha de Dibujo y Planos Técnicos

CODIGO: FORASD 07

FECHA: 2004 06 04

VERSION 1

Página 1 de 2

Subgerencia de Desarrollo - Centro de Diseño para la Artesanía y las Pymes

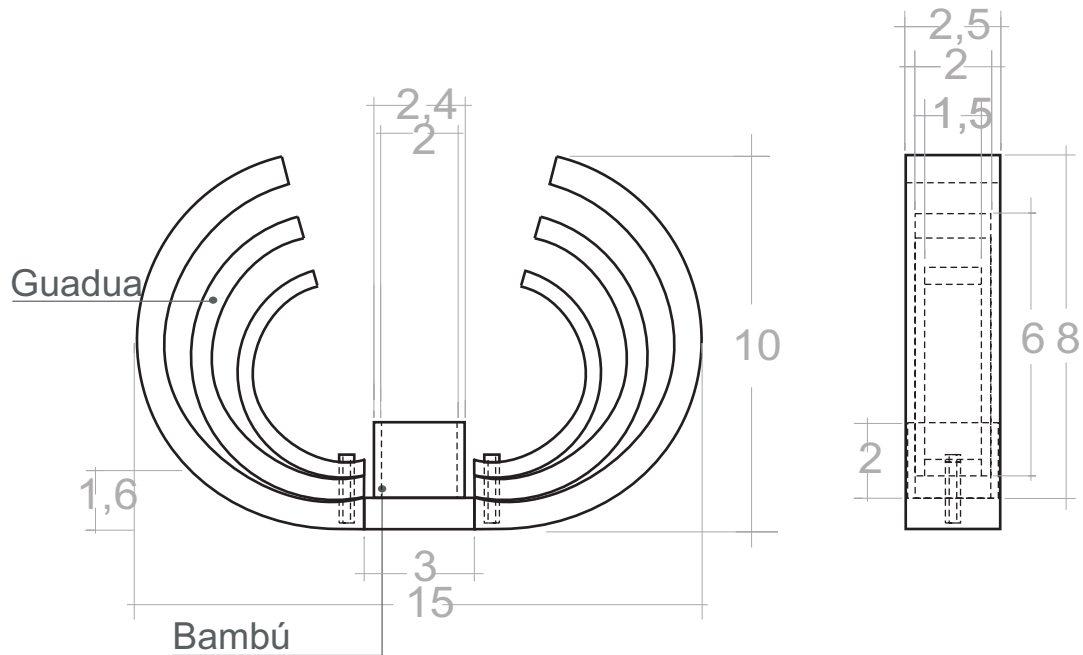

Pieza: Candelabro 01	Línea: Capas	ESC. (Cm): 1:2	PL. 1
Nombre: seis	Referencia:		
Oficio: Trabajos en Guadua	Materia Prima: Guadua		
Técnica:			

Proceso de Producción: Se corta la guadua por el centro longitudinalmente de tres medidas de diámetro y ancho diferente, según planos, se pulen y se perforan en un extremo con broca de 5mm; se colocan una encima de otra por orden de tamaño siendo la mas grande la que cargue a la menor y se unen por medio de un bambú de 5mm de diámetro por 2cm de largo de tal forma que sobresalga 2mm, se unen los dos laterales con la base de madera con colbón madera y se deja secar durente 2 horas.

Observaciones:

Responsable: Adriana Patricia Oliveros Niebles Fecha: 16 de agosto de 2006

Referente(s)

- Muestra
 Línea
 Empaque

	FORMATO Ficha de Producto	CODIGO: FORASD 08	
		FECHA: 2004 06 04	
	VERSION: 1	Página 1 de 2	

Subgerencia de Desarrollo - Centro de Diseño para la Artesanía y las Pymes



Pieza: Lampara de mesa 01	Artesano: Rafael M. Garcia Orozco
Nombre: Llovizna	Grupo:
Oficio: trabajos en guadua	Departamento: Valle del Cauca
Técnica:	Ciudad: Cali
Materia Prima: Guadua, resina.	Corregimiento:
Certificado Hecho a Mano Si <input type="checkbox"/> No <input type="checkbox"/>	Resguardo:

Dimensiones Generales:		Produccion mes: 40
Largo (cm)	Diámetro (cm)	Precio en Bogota:
Ancho (cm) 30	Peso (gr)	Unitario \$ 75.000
Alto (cm) 50	Color natural, rojo y amarillo.	Por mayor \$ 70.000

Observaciones:

Responsable: Adriana Patricia Oliveros Niebles	Fecha: 30 de junio de 2006
--	----------------------------

Referente(s) Muestra Línea Empaque



FORMATO
Ficha de Dibujo y Planos Técnicos

CODIGO: FORASD 07

FECHA: 2004 06 04

VERSION 1

Página 1 de 2

Subgerencia de Desarrollo - Centro de Diseño para la Artesanía y las Pymes

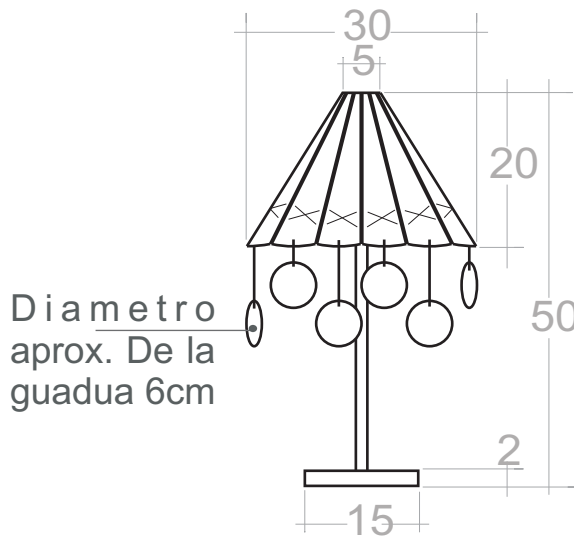
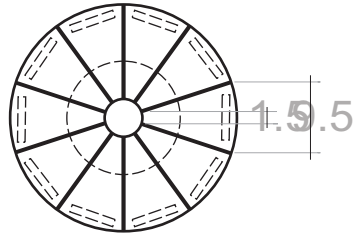

Pieza: Lampara 01	Línea: Lluvia	ESC. (Cm): 1:10	PL. 1
Nombre: llovizna	Referencia:		
Oficio: Trabajos en guadua	Materia Prima: Guadua, resina.		
Técnica:			

Proceso de Producción: Se corta la guadua con las medidas indicadas en los casquetes y se pulen bien por el frente y bordes, aparte se corta la guadua de aproximadamente 6cm de diámetro en rodajas de 1cm y se rellena con pedazos de guadua y resina, se deja secar 24 horas y se pulen en pulidora hasta que quede liso, se brilla, se cuelgan con gualla de collar a los casquetes perforados con anterioridad . Se hace la estructura metálica para la base y se arma, los casquetes se unen con cable de bronce en forma de "X".

Observaciones:

Responsable: Adriana Patricia Oliveros Niebles Fecha: 30 de junio de 2006

Referente(s)

- Muestra
 Línea
 Empaque

 Ministerio de Comercio, Industria y Turismo artesanías de colombia s.a.	FORMATO Ficha de Dibujo y Planos Técnicos	CODIGO: FORASD 07	
		FECHA: 2004 06 04	
		VERSION 1	Página 1 de 2

Subgerencia de Desarrollo - Centro de Diseño para la Artesanía y las Pymes

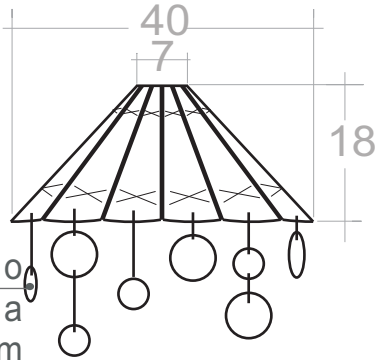
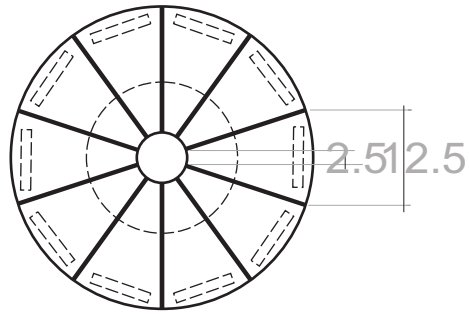

D i a m e t r o
aprox. De la
guadua 4 y 6cm

Pieza: Lampara de techo	Línea: Lluvia	ESC. (Cm): 1:10	PL. 1
Nombre: Aguacero	Referencia:		
Oficio: trabajos en guadua	Materia Prima: Guadua, resina.		
Técnica:			

Proceso de Producción: Se corta la guadua con las medidas indicadas en los casquetes y se pulen bien por el frente y bordes, aparte se corta la guadua de aproximadamente 6cm y 4cm de diámetro en rodajas de 1cm y se rellena con pedazos de guadua y resina, se deja secar 24 horas y se pulen en pulidora hasta que quede liso, se brilla, se cuelgan con gualla de collar a los casquetes perforados con anterioridad . Se hace la estructura metálica para la base y se arma, los casquetes se unen con cable de bronce en forma de “X”.

Observaciones:

Responsable: Adriana Patricia Oliveros Niebles	Fecha: 30 de junio de 2006
--	----------------------------

Referente(s)

- Muestra
- Línea
- Empaque
-

	FORMATO	CODIGO: FORASD 07	
	Ficha de Dibujo y Planos Técnicos	FECHA: 2004 06 04	
		VERSION 1	Página 1 de 2

Subgerencia de Desarrollo - Centro de Diseño para la Artesanía y las Pymes

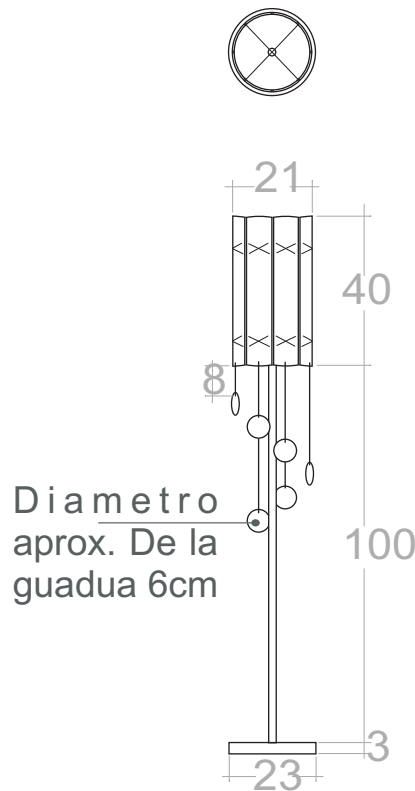

Pieza: Lampara de pie	Línea: Lluvia	ESC. (Cm): 1:20	PL. 1
Nombre: Brisa	Referencia:		
Oficio: trabajos en guadua	Materia Prima: Guadua, resina.		
Técnica:			

Proceso de Producción: Se corta la guadua con las medidas indicadas en los casquetes y se pulen bien por el frente y bordes, aparte se corta la guadua de aproximadamente 6cm de diámetro en rodajas de 1cm y se rellena con pedazos de guadua y resina, se deja secar 24 horas y se pulen en pulidora hasta que quede liso, se brilla, se cuelgan con gualla de collar a los casquetes perforados con anterioridad . Se hace la estructura metálica para la base y se arma, los casquetes se unen con cable de bronce en forma de "X".

Observaciones:

Responsable: Adriana Patricia Oliveros Niebles Fecha: 30 de junio de 2006

Referente(s)

Muestra Línea Empaque

	FORMATO Ficha de Producto	CODIGO: FORASD 08	
		FECHA: 2004 06 04	
	VERSION: 1	Página 1 de 2	

Subgerencia de Desarrollo - Centro de Diseño para la Artesanía y las Pymes



Pieza: Incienciario 01	Artesano: Asobambues
Nombre: tres	Grupo:
Oficio: trabajos en guadua	Departamento: Valle del Cauca
Técnica:	Ciudad: Tuluá
Materia Prima: Guadua	Corregimiento:
Certificado Hecho a Mano Si <input type="checkbox"/> No <input type="checkbox"/>	Resguardo:

Dimensiones Generales:		Produccion mes: 100
Largo (cm) 6	Diámetro (cm)	Precio en Bogota:
Ancho (cm) 2,5	Peso (gr)	Unitario \$ 3.000
Alto (cm) 10	Color natural.	Por mayor \$ 2.800

Observaciones:

Responsable: Adriana Patricia Oliveros Niebles	Fecha: 16 de agosto de 2006
--	-----------------------------

Referente(s) Muestra Línea Empaque

	FORMATO	CODIGO: FORASD 07	
	Ficha de Dibujo y Planos Técnicos	FECHA: 2004 06 04	
		VERSION 1	Página 1 de 2

Subgerencia de Desarrollo - Centro de Diseño para la Artesanía y las Pymes

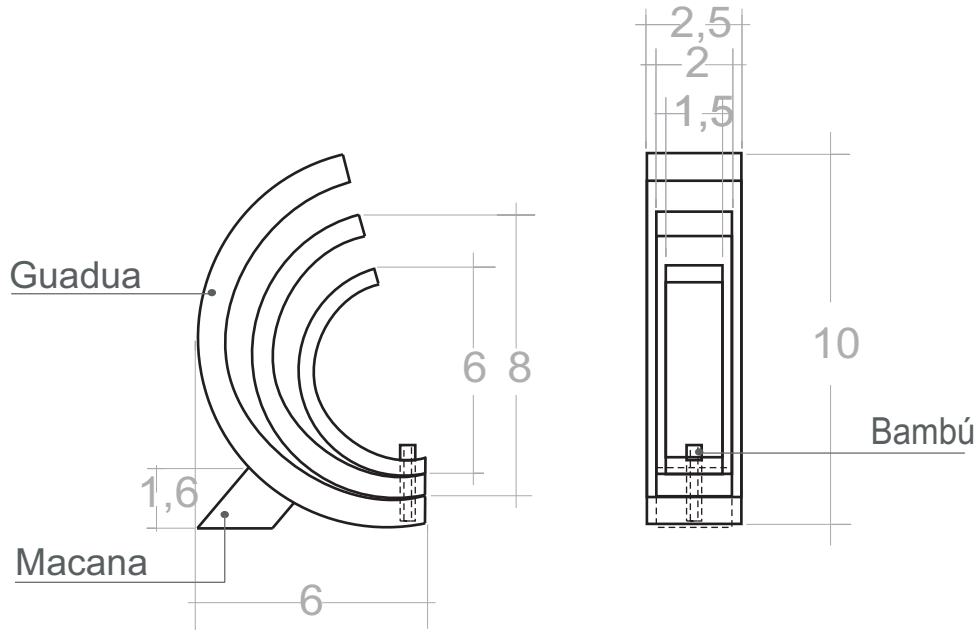

Pieza: Incienciaro 01	Línea: Capas	ESC. (Cm): 1:2	PL. 1
Nombre: tres	Referencia:		
Oficio: Trabajos en Guadua	Materia Prima: Guadua		
Técnica:			

Proceso de Producción: Se corta la guadua por el centro longitudinalmente de tres medidas de diámetro y ancho diferente, según planos, se pulen y se perforan en un extremo con broca de 5mm; se colocan una encima de otra por orden de tamaño siendo la mas grande la que cargue a la menor y se unen por medio de un bambú de 5mm de diámetro por 2cm de largo de tal forma que sobresalga 4mm, se adhiere la pata en macana anteriormente torneada.

Observaciones:

Responsable: Adriana Patricia Oliveros Niebles Fecha: 16 de agosto de 2006

Referente(s)

- Muestra
 Línea
 Empaque

	FORMATO Ficha de Producto	CODIGO: FORASD 08	
		FECHA: 2004 06 04	
	VERSION: 1	Página 1 de 2	

Subgerencia de Desarrollo - Centro de Diseño para la Artesanía y las Pymes

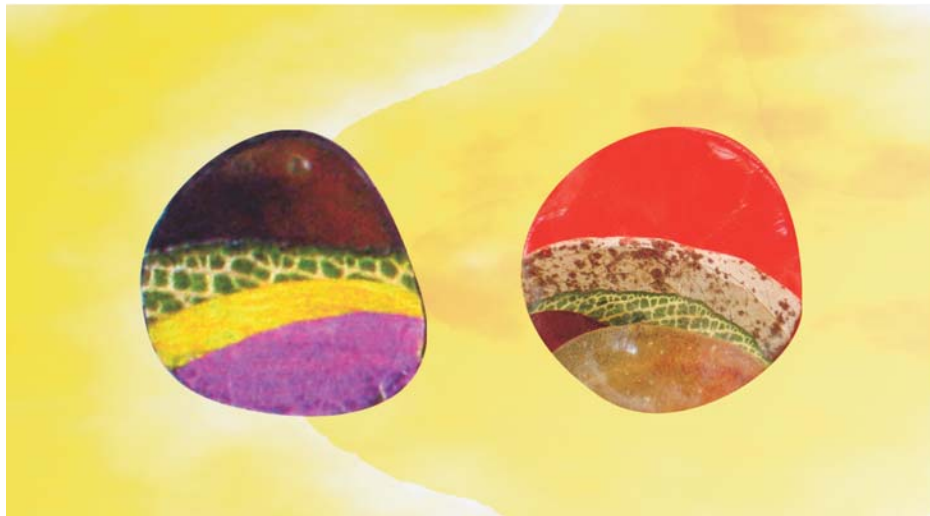

Pieza: Portavasos	Artesano: Angela Arciniegas
Nombre: Otoño	Grupo:
Oficio:	Departamento: Valle del Cauca
Técnica:	Ciudad: Cali
Materia Prima: Madera, hojas y pétalos, resina	Corregimiento:
Certificado Hecho a Mano Si <input type="checkbox"/> No <input type="checkbox"/>	Resguardo:

Dimensiones Generales:		Produccion mes: 100
Largo (cm)	Diámetro (cm)	Precio en Bogota:
Ancho (cm) 12	Peso (gr)	Unitario \$ 2.500
Alto (cm) 12	Color. Rojo, amarillo o cafe	Por mayor \$ 2.000

Observaciones:

Responsable: Adriana Patricia Oliveros Niebles	Fecha: 30 de junio de 2006
--	----------------------------

Referente(s) Muestra Línea Empaque

	FORMATO	CODIGO: FORASD 07	
	Ficha de Dibujo y Planos Técnicos	FECHA: 2004 06 04	
		VERSION 1	Página 1 de 2

Subgerencia de Desarrollo - Centro de Diseño para la Artesanía y las Pymes

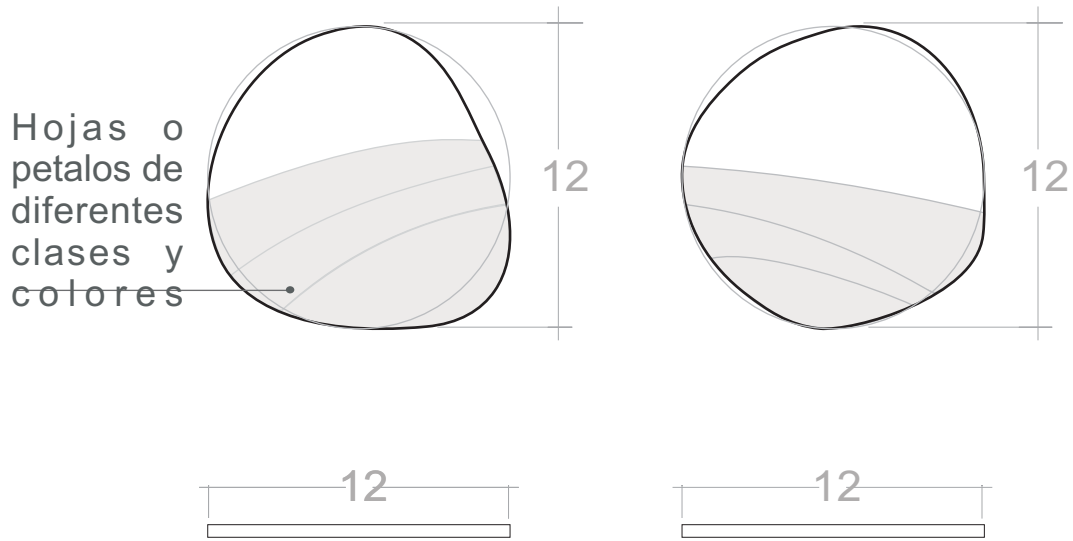

Pieza: Portavasos 02	Línea: Otoño	ESC. (Cm): 1:3	PL. 1
Nombre: Otoño	Referencia:		
Oficio:	Materia Prima: Madera, hojas y petalos		
Técnica:			

Proceso de Producción: Se corta la madera con las medidas indicadas en los planos, se pinta de colores planos (amarillo, rojo o café), se secan las hojas y petalos y se adhieren a la madera ya seca, sobre un molde se coloca la pieza de madera, se vacía una pequeña capa de resina y se deja secar durante 24 horas para proceder a pulir.

Observaciones:

Responsable: Adriana Patricia Oliveros Niebles	Fecha: 30 de junio de 2006
--	----------------------------

Referente(s) Muestra Línea Empaque

	FORMATO Ficha de Producto	CODIGO: FORASD 08	
		FECHA: 2004 06 04	
	VERSION: 1	Página 1 de 2	

Subgerencia de Desarrollo - Centro de Diseño para la Artesanía y las Pymes



Pieza: Pulsera 01	Artesano: Klimber Delgado
Nombre: Escama	Grupo:
Oficio: Bisuteria	Departamento: Valle del Cauca
Técnica:	Ciudad: Cali
Materia Prima: Semillas	Corregimiento:
Certificado Hecho a Mano Si <input type="checkbox"/> No <input type="checkbox"/>	Resguardo:

Dimensiones Generales:		Produccion mes: 100
Largo (cm)	Diámetro (cm) 8	Precio en Bogota:
Ancho (cm) 2	Peso (gr)	Unitario \$ 3.000
Alto (cm)	Color. Natural	Por mayor \$ 2.500

Observaciones:

Responsable: Adriana Patricia Oliveros Niebles	Fecha: 30 de junio de 2006
--	----------------------------

Referente(s) Muestra Línea Empaque

	FORMATO	CODIGO: FORASD 07	
	Ficha de Dibujo y Planos Técnicos	FECHA: 2004 06 04	
		VERSION 1	Página 1 de 2

Subgerencia de Desarrollo - Centro de Diseño para la Artesanía y las Pymes

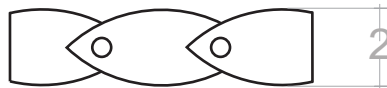
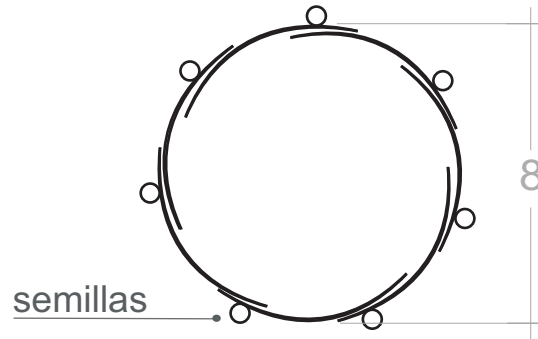

Pieza: Pulsera 01	Línea: Escamas	ESC. (Cm): 1:2	PL. 1
Nombre: Escama	Referencia:		
Oficio: Bisutería	Materia Prima: flor de cedro y semillas de chocho		
Técnica:			

Proceso de Producción: Los casquetes de la flor se desprenden, se pelan y se pulen, se perforan en ambos lados y se unen de tal forma que un lado del casquete quede encima y otro debajo. Se unen los casquetes con resorte de nylon transparente y se insertan los chochos, se termina con un nudo que debe esconderse bien entre dos casquetes.

Observaciones:

Responsable: Adriana Patricia Oliveros Niebles Fecha: 30 de junio de 2006

Referente(s) Muestra Línea Empaque

	FORMATO Ficha de Producto	CODIGO: FORASD 08	
		FECHA: 2004 06 04	
	VERSION: 1	Página 1 de 2	

Subgerencia de Desarrollo - Centro de Diseño para la Artesanía y las Pymes



Pieza: Individual y portavasos 01	Artesano: Gloria Wales
Nombre: Ondas	Grupo:
Oficio: Ebanistería	Departamento: Valle del Cauca
Técnica:	Ciudad: Cali
Materia Prima: Madera, fique	Corregimiento:
Certificado Hecho a Mano Si <input type="checkbox"/> No <input type="checkbox"/>	Resguardo:

Dimensiones Generales:		Produccion mes: 100
Largo (cm)	Diámetro (cm) 30 - 15	Precio en Bogota:
Ancho (cm)	Peso (gr)	Unitario \$ 20.000 - 5.000
Alto (cm)	Color natural.	Por mayor \$ 18.000 - 4.000

Observaciones:

Responsable: Adriana Patricia Oliveros Niebles	Fecha: 30 de junio de 2006
--	----------------------------

Referente(s) Muestra Línea Empaque

	FORMATO	CODIGO: FORASD 07	
	Ficha de Dibujo y Planos Técnicos	FECHA: 2004 06 04	
		VERSION 1	Página 1 de 2

Subgerencia de Desarrollo - Centro de Diseño para la Artesanía y las Pymes

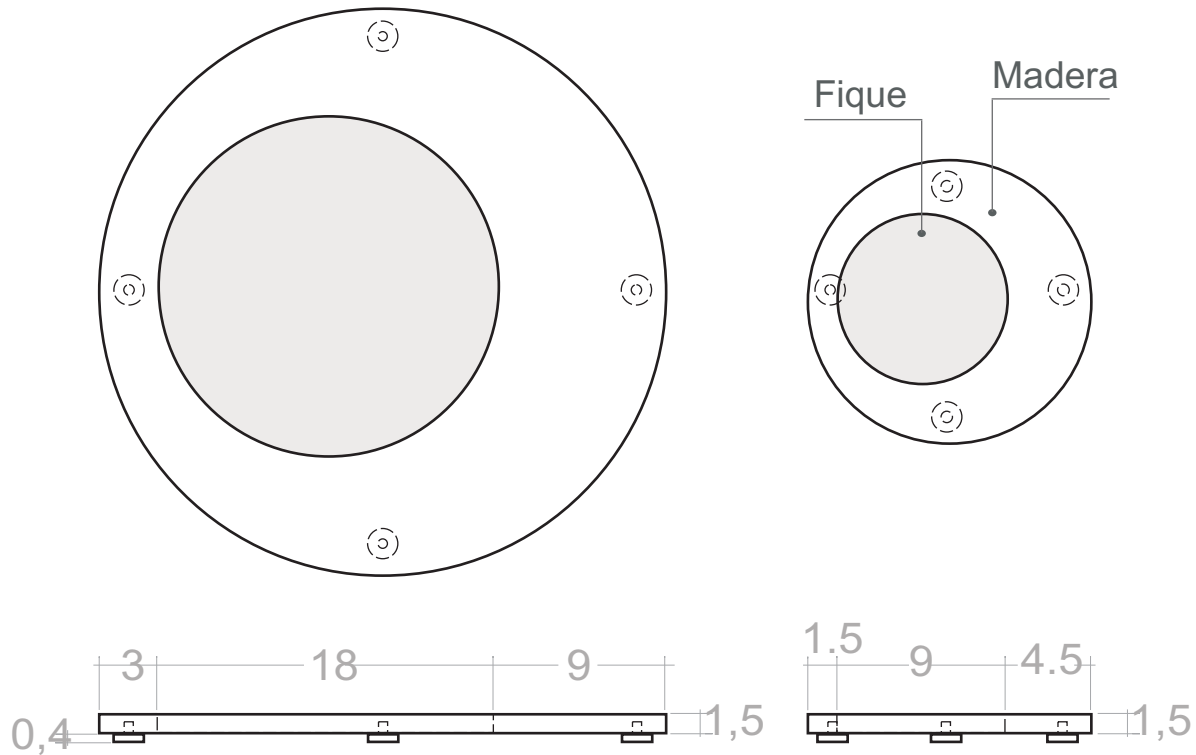

Pieza: Individual y portavasos 01	Línea: Ondas	ESC. (Cm): 1:4	PL. 1
Nombre: Ondas	Referencia:		
Oficio: Ebanistería	Materia Prima: Madera, fique		
Técnica:			

Proceso de Producción: Se corta la madera con las medidas indicadas en los planos, se perfora y se pule, el fique se prepara y se pega por detrás de la madera con colbón madera dejándolo a presión durante 12 horas mínimo posteriormente se perfora con broca de 4mm en los 4 puntos marcados en los planos y se pegan las patas anteriormente torneadas, se adhieren con colbón madera.

Observaciones:

Responsable: Adriana Patricia Oliveros Niebles Fecha: 30 de junio de 2006

Referente(s)

- Muestra
- Línea
- Empaque
- Referente(s)



FORMATO
Ficha de Dibujo y Planos Técnicos

CODIGO: FORASD 07

FECHA: 2004 06 04

VERSION 1

Página 1 de 2

Subgerencia de Desarrollo - Centro de Diseño para la Artesanía y las Pymes

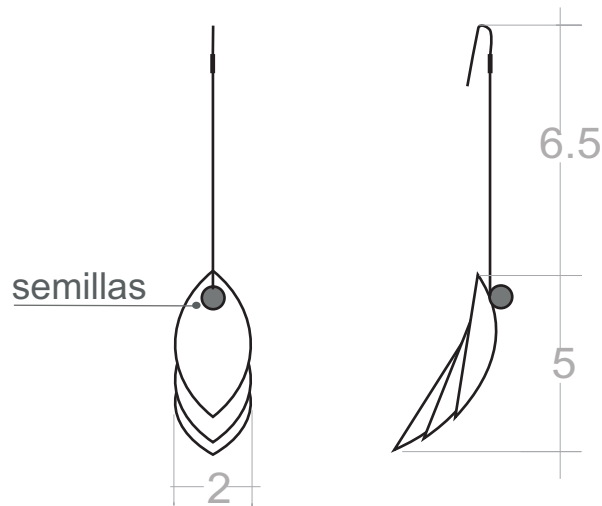

Pieza: pendientes 01

Línea: Escamas

ESC. (Cm): 1:2

PL. 1

Nombre: Escama	Referencia:
Oficio: Bisutería	Materia Prima: flor de cedro y semillas de chocho
Técnica:	

Proceso de Producción: Los casquetes de la flor se desprenden, se pelan y se pulen, se perforan en un lado y se unen de tal forma que un casquete quede encima de otro. Se unen los casquetes con fibra de marihuana, se inserta la semilla de chocho, y se deja la fibra larga para terminar con un gancho de arete.

Observaciones:

Responsable: Adriana Patricia Oliveros Niebles Fecha: 30 de junio de 2006

Referente(s)

Muestra Línea Empaque



FORMATO
Ficha de
Dibujo y Planos
Técnicos

CODIGO: FORASD 07

FECHA: 2004 06 04

VERSION 1

Página 1 de 2

Subgerencia de Desarrollo - Centro de Diseño para la Artesanía y las Pymes

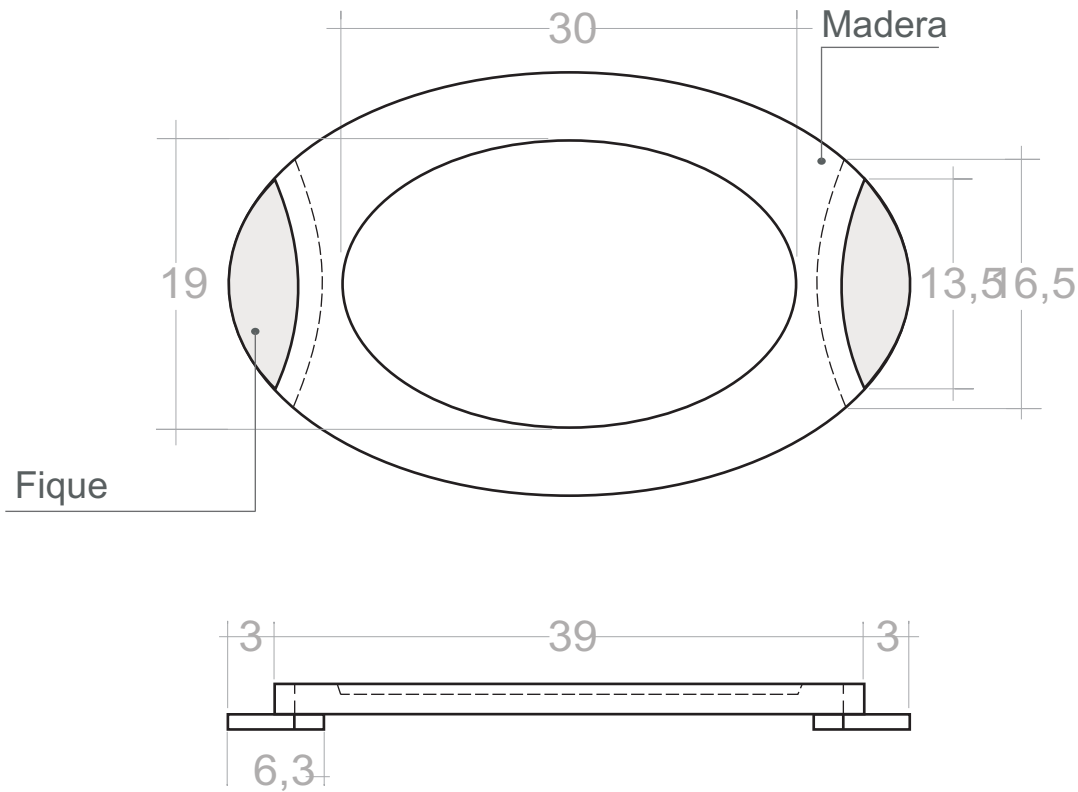

Pieza: Bandeja 01	Línea: Ondas	ESC. (Cm): 1:5	PL. 1
Nombre: Ondas	Referencia:		
Oficio: Ebanistería	Materia Prima: Madera, fique		
Técnica:			

Proceso de Producción: Se corta la madera con las medidas indicadas en los planos, se perfora y se pule, el fique se prepara y se pega en las piezas laterales de madera con colbón madera dejandolo a presión durante 12 horas mínimo posteriormente se adhieren estas piezas a la pieza principal con clavos y colbón madera dejando secar a presión por 12 horas como mínimo.

Observaciones:

Responsable: Adriana Patricia Oliveros Niebles Fecha: 30 de junio de 2006

Referente(s)

- Muestra Línea Empaque



FORMATO
Ficha de
Dibujo y Planos
Técnicos

CODIGO: FORASD 07

FECHA: 2004 06 04

VERSION 1

Página 1 de 2

Subgerencia de Desarrollo - Centro de Diseño para la Artesanía y las Pymes

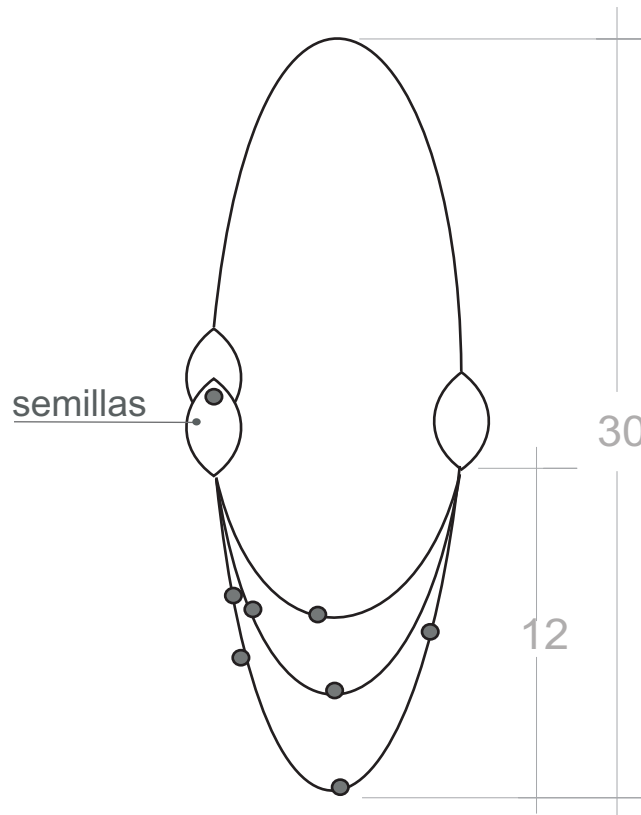

Pieza: collar 01

Línea: Escamas

ESC. (Cm): 1:3

PL. 1

Nombre: Escama

Referencia:

Oficio: Bisutería

Materia Prima: flor de cedro y semillas de chocho

Técnica:

Proceso de Producción: Los casquetes de la flor se desprenden, se pelan y se pulen, se perforan por ambos lados y se unen con las semillas de chocho con fibra de marihuana según el plano.

Observaciones:

Responsable: Adriana Patricia Oliveros Niebles

Fecha: 30 de junio de 2006

Referente(s)

Muestra Línea Empaque