

Ministerio de Comercio, Industria y Turismo
Artesanías de Colombia S.A.
Centro Colombiano de Diseño para la Artesanía y las Pymes.

Proyecto empresarial de innovación y desarrollo técnico

“Diseño e Innovación Tecnológica aplicados en el proceso de desarrollo del sector artesanal y la ejecución del plan de transferencia aprobado por el SENA”

Asesoría en rediseño y diversificación del producto tradicional, en el oficio, técnica y materias primas artesanales con mayor potencial para los mercados objetivos en Buga, Valle del Cauca

ANEXO

Fichas de diseño

Adriana Oliveros Niebles

Asesora

Convenio de cooperación y asistencia técnica y financiera No. 2051720
entre el SENA – FONADE y Artesanías de Colombia
Interventoría: Universidad Nacional de Colombia.



Septiembre 2006

	FORMATO Ficha de Producto	CODIGO: FORASD 08	
		FECHA: 2004 06 04	
		VERSION: 1	Página 1 de 2

Subgerencia de Desarrollo - Centro de Diseño para la Artesanía y las Pymes



Pieza: Collar 01	Artesano: Asociación manos de seda creativa
Nombre: Unión	Grupo:
Oficio: Tejidos	Departamento: Valle del Cauca
Técnica: Ganchillo	Ciudad: Buga
Materia Prima: Seda, semillas	Corregimiento:
Certificado Hecho a Mano Si <input type="checkbox"/> No <input type="checkbox"/>	Resguardo:

Dimensiones Generales:		Produccion mes: 200
Largo (cm)	Diámetro (cm)	Precio en Bogota:
Ancho (cm) 20	Peso (gr)	Unitario \$ 15.000
Alto (cm) 37	Color amarillo, anaranjado.	Por mayor \$ 14.000

Observaciones:

Responsable: Adriana Patricia Oliveros Niebles	Fecha: 16 de agosto de 2006
--	-----------------------------

Referente(s) Muestra Línea Empaque



FORMATO
Ficha de
Dibujo y Planos
Técnicos

CODIGO: FORASD 07

FECHA: 2004 06 04

VERSION 1

Página 1 de 2

Subgerencia de Desarrollo - Centro de Diseño para la Artesanía y las Pymes

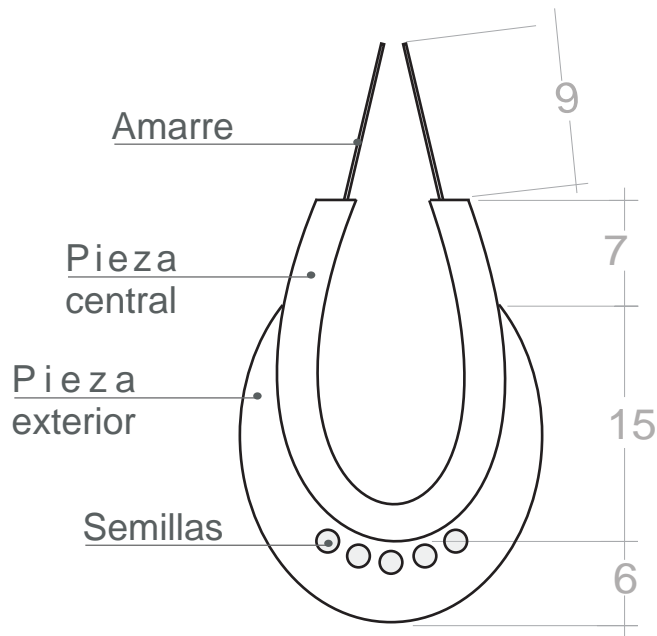

Pieza: Collar 01	Línea: Mezclas	ESC. (Cm): 1:5	PL. 1
Nombre: Unión	Referencia:		
Oficio: Tejidos	Materia Prima: Seda, semillas		
Técnica: Ganchillo			

Proceso de Producción: Se teje la pieza central con hilo amarillo, empezando y terminando en el amarre, se empieza la pieza exterior con hilo anaranjado pegada de la pieza central y cuidando de insertar las semillas según plano.

Observaciones:

Responsable: Adriana Patricia Oliveros Niebles Fecha: 17 de agosto de 2006

Referente(s)

Muestra Línea Empaque

	FORMATO Ficha de Producto	CODIGO: FORASD 08	
		FECHA: 2004 06 04	
		VERSION: 1	Página 1 de 2

Subgerencia de Desarrollo - Centro de Diseño para la Artesanía y las Pymes



Pieza: Collar 02	Artesano: Asociación manos de seda creativa
Nombre: Enlace	Grupo:
Oficio: Tejidos	Departamento: Valle del Cauca
Técnica: Ganchillo	Ciudad: Buga
Materia Prima: Seda, semillas	Corregimiento:
Certificado Hecho a Mano Si <input type="checkbox"/> No <input type="checkbox"/>	Resguardo:

Dimensiones Generales:		Produccion mes: 200
Largo (cm) 26	Diámetro (cm)	Precio en Bogota:
Ancho (cm)	Peso (gr)	Unitario \$ 15.000
Alto (cm)	Color amarillo, anaranjado.	Por mayor \$ 14.000

Observaciones:

Responsable: Adriana Patricia Oliveros Niebles	Fecha: 16 de agosto de 2006
--	-----------------------------

Referente(s) Muestra Línea Empaque

	FORMATO	CODIGO: FORASD 07	
	Ficha de Dibujo y Planos Técnicos	FECHA: 2004 06 04	
		VERSION 1	Página 1 de 2

Subgerencia de Desarrollo - Centro de Diseño para la Artesanía y las Pymes

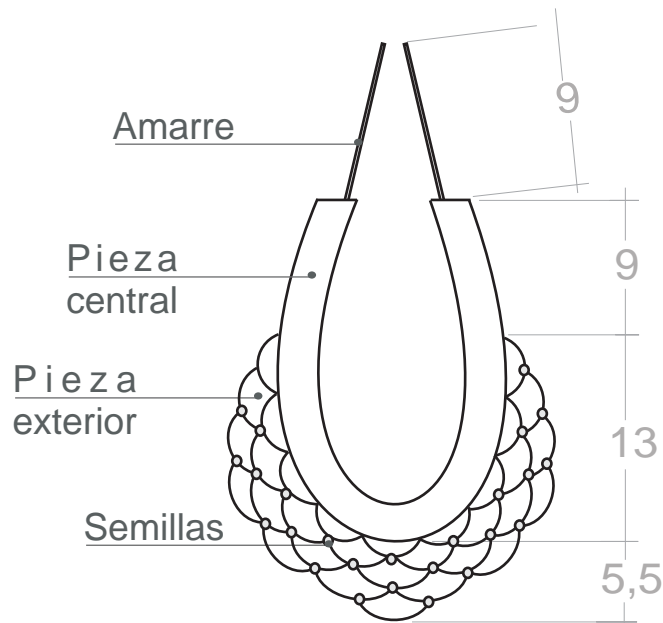

Pieza: Collar 02	Línea: Mezclas	ESC. (Cm): 1:5	PL. 1
Nombre: Enlace	Referencia:		
Oficio: Tejidos	Materia Prima: Hilo de seda, semillas		
Técnica: Ganchillo			

Proceso de Producción: Se teje la parte central y los amarres con hilo de seda amarillo , se termina y se empieza a cocer la parte exterior , se realiza el tejido teniendo la precaución de ensamblar las semillas según planos.

Observaciones:

Responsable: Adriana Patricia Oliveros Niebles Fecha: 17 de agosto de 2006

Referente(s)

Muestra
 Línea
 Empaque

	FORMATO Ficha de Producto	CODIGO: FORASD 08	
		FECHA: 2004 06 04	
	VERSION: 1	Página 1 de 2	

Subgerencia de Desarrollo - Centro de Diseño para la Artesanía y las Pymes

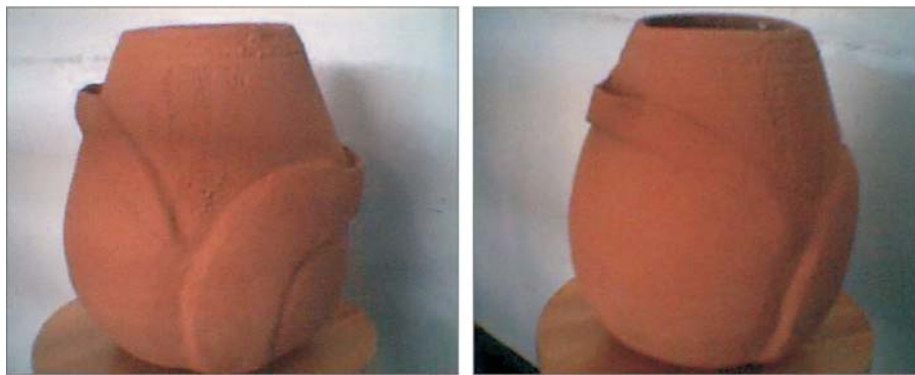

Pieza: Jarrón 01	Artesano: Fabio Ariel castillo
Nombre: Viento	Grupo:
Oficio: Cerámica	Departamento: Valle del Cauca
Técnica: Torneado	Ciudad: Buga
Materia Prima: Arcilla	Corregimiento:
Certificado Hecho a Mano Si <input type="checkbox"/> No <input type="checkbox"/>	Resguardo:

Dimensiones Generales:		Produccion mes: 200
Largo (cm) 38	Diámetro (cm) 38	Precio en Bogota:
Ancho (cm) 38	Peso (gr)	Unitario \$ 9.000
Alto (cm) 50	Color natural.	Por mayor \$ 7.000

Observaciones:

Responsable: Adriana Patricia Oliveros Niebles	Fecha: 16 de agosto de 2006
--	-----------------------------

Referente(s) Muestra Línea Empaque



FORMATO
Ficha de Dibujo y Planos Técnicos

CODIGO: FORASD 07

FECHA: 2004 06 04

VERSION 1

Página 1 de 2

Subgerencia de Desarrollo - Centro de Diseño para la Artesanía y las Pymes

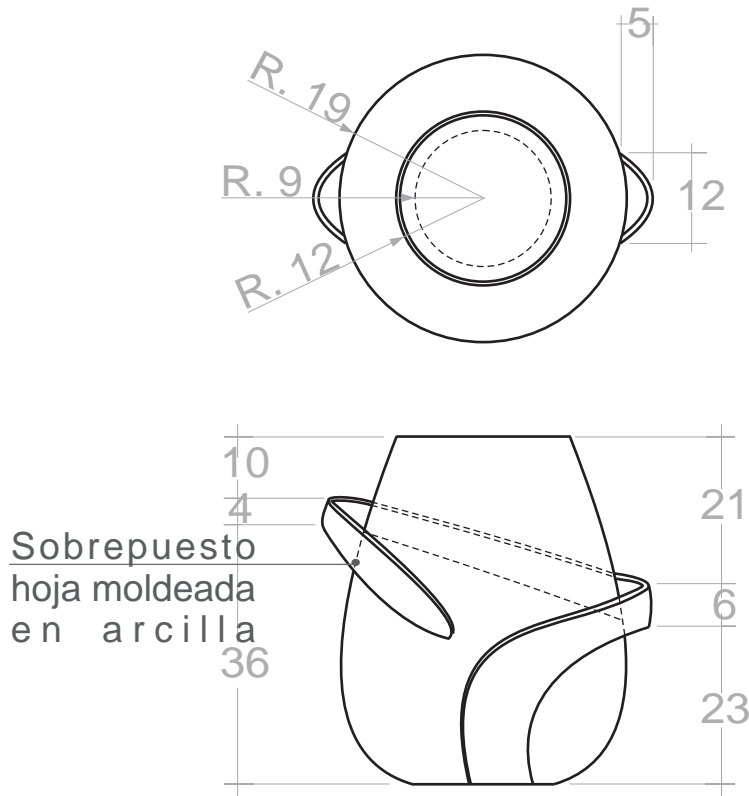

Pieza: Jarrón 01	Línea: caña de azucar	ESC. (Cm): 1:10	PL. 1
Nombre: viento	Referencia:		
Oficio: Arcilla	Materia Prima: Arcilla		
Técnica: Torneado			

Proceso de Producción: Se tornea la pieza según planos, se realiza la hoja moldeandola sobre la pieza torneada, se deja secar al aire libre durante una hora y luego se quema en el horno durante 2 horas.

Observaciones:

Responsable: Adriana Patricia Oliveros Niebles Fecha: 17 de agosto de 2006

Referente(s)

- Muestra Línea Empaque

 Ministerio de Comercio, Industria y Turismo artesanas de colombia s.a.	FORMATO Ficha de Producto	CODIGO: FORASD 08	
		FECHA: 2004 06 04	
		VERSION: 1	Página 1 de 2

Subgerencia de Desarrollo - Centro de Diseño para la Artesanía y las Pymes



Pieza: Jarrón 02	Artesano: Fabio Ariel castillo
Nombre: Tierra	Grupo:
Oficio: Cerámica	Departamento: Valle del Cauca
Técnica: Torneado	Ciudad: Buga
Materia Prima: Arcilla	Corregimiento:
Certificado Hecho a Mano Si <input type="checkbox"/> No <input type="checkbox"/>	Resguardo:

Dimensiones Generales:		Produccion mes: 200
Largo (cm) 27	Diámetro (cm)	Precio en Bogota:
Ancho (cm)	Peso (gr)	Unitario \$ 10.000
Alto (cm)	Color natural.	Por mayor \$ 9.000

Observaciones:

Responsable: Adriana Patricia Oliveros Niebles	Fecha: 16 de agosto de 2006
--	-----------------------------

Referente(s) Muestra Línea Empaque

	FORMATO	CODIGO: FORASD 07	
	Ficha de Dibujo y Planos Técnicos	FECHA: 2004 06 04	
		VERSION 1	Página 1 de 2

Subgerencia de Desarrollo - Centro de Diseño para la Artesanía y las Pymes

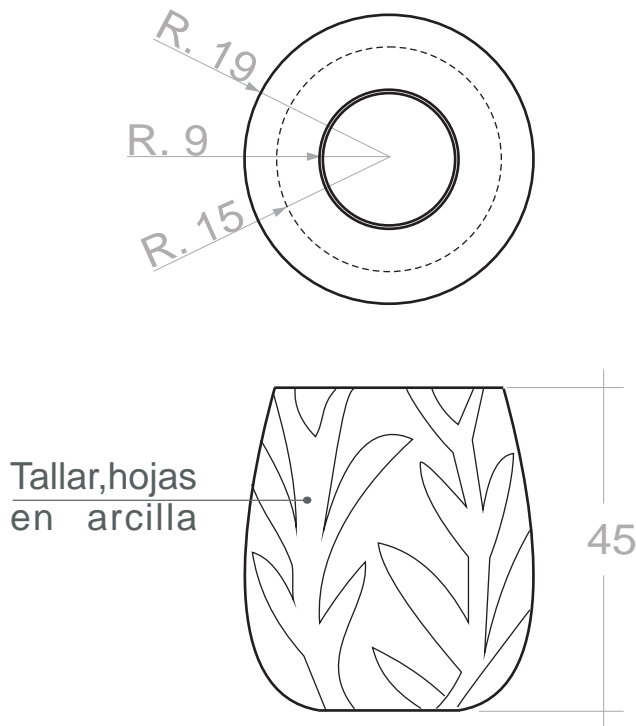

Pieza: Jarrón 01	Línea: caña de azucar	ESC. (Cm): 1:10	PL. 1
Nombre: Tierra	Referencia:		
Oficio: Arcilla	Materia Prima: Arcilla		
Técnica: Torneado, talla			

Proceso de Producción: Se tornea la pieza según planos c, se tallan los motivos de hojas sobre la pieza torneada, se deja secar al aire libre durante una hora y luego se quema en el horno durante 2 horas.

Observaciones:

Responsable: Adriana Patricia Oliveros Niebles Fecha: 17 de agosto de 2006

Referente(s)

Muestra
 Línea
 Empaque

	FORMATO Ficha de Producto	CODIGO: FORASD 08	
		FECHA: 2004 06 04	
	VERSION: 1	Página 1 de 2	

Subgerencia de Desarrollo - Centro de Diseño para la Artesanía y las Pymes



Pieza: Correa 01	Artesano: Asociación manos de seda creativa
Nombre: Composición	Grupo:
Oficio: Tejidos	Departamento: Valle del Cauca
Técnica: Ganchillo	Ciudad: Buga
Materia Prima: Seda, semillas	Corregimiento:
Certificado Hecho a Mano Si <input type="checkbox"/> No <input type="checkbox"/>	Resguardo:

Dimensiones Generales:		Produccion mes: 200
Largo (cm) 124	Diámetro (cm)	Precio en Bogota:
Ancho (cm)	Peso (gr)	Unitario \$ 25.000
Alto (cm)	Color amarillo.	Por mayor \$ 24.000

Observaciones:

Responsable: Adriana Patricia Oliveros Niebles	Fecha: 16 de agosto de 2006
--	-----------------------------

Referente(s) Muestra Línea Empaque

	FORMATO	CODIGO: FORASD 07	
	Ficha de Dibujo y Planos Técnicos	FECHA: 2004 06 04	
		VERSION 1	Página 1 de 2

Subgerencia de Desarrollo - Centro de Diseño para la Artesanía y las Pymes

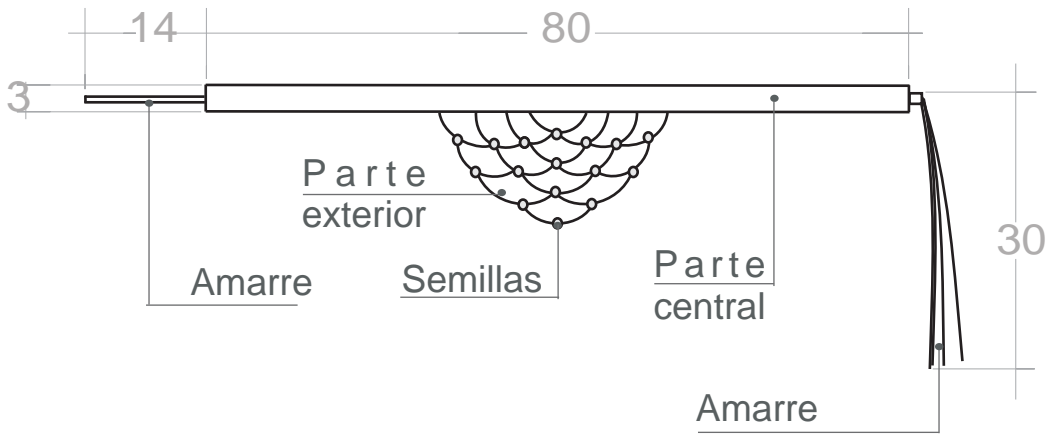

Pieza: Correa 01	Línea: Mezclas	ESC. (Cm): 1:3	PL. 1
Nombre: Composición	Referencia:		
Oficio: Tejidos	Materia Prima: Hilo de seda, semillas		
Técnica: Ganchillo			

Proceso de Producción: Se teje la parte central y los amarres con hilo de seda amarillo , se termina y se empieza a cocer la parte exterior , se realiza el tejido teniendo la precaución de ensamblar las semillas según planos.

Observaciones:

Responsable: Adriana Patricia Oliveros Niebles Fecha: 17 de agosto de 2006

Referente(s)

- Muestra
 Línea
 Empaque