

Ministerio de Comercio, Industria y Turismo
Artesanías de Colombia S.A.
Centro Colombiano de Diseño para la Artesanía y las Pymes.

Proyecto empresarial de innovación y desarrollo técnico

**“Diseño e Innovación Tecnológica
aplicados en el proceso de desarrollo
del sector artesanal y la ejecución del plan de transferencia aprobado
por el SENA”**

**Asesoría en diseño en tejeduría en fique en La Jagua
(Garzón) - Huila**



Anexo Fichas de diseño

**Constanza Vásquez
Diseñadora Industrial**

Convenio de cooperación y asistencia técnica y financiera No. 2051720
entre el SENA – FONADE y Artesanías de Colombia
Interventoría: Universidad Nacional de Colombia.



Septiembre2006

	FORMATO Ficha de Producto	CODIGO: FORASD 08		 
		FECHA: 2004 06 04		
		VERSION: 1	Página 1 de 2	

Subgerencia de Desarrollo - Centro de Diseño para la Artesanía y las Pymes





Pieza: Bolso aros	Artesano: Artefique
Nombre:	Grupo: Artefique
Oficio:	Departamento: Huila
Tecnica: Tejeduría en fique	Ciudad:
Materia Prima Fique	Localidad/vereda: La jagua
Certificado Hecho a Mano Si <input type="checkbox"/> No <input type="checkbox"/>	Resguardo:

Dimensiones Generales:		Produccion mes:
Largo (cm)	Diametro (cm)	Precio en Bogota:
Ancho (cm) 31	Peso (gr)	Unitario \$ 38000
Alto (cm) 27	Color	Por mayor \$ 35000

Observaciones:

Responsable: D.I CONSTANZA VASQUEZ	Fecha: Junio 2006
---	--------------------------

Referente(s) Muestra Línea Empaque

	FORMATO Ficha de Producto	CODIGO: FORASD 08 FECHA: 2004 06 04		 
		VERSION: 1	Página 1 de 2	

Subgerencia de Desarrollo - Centro de Diseño para la Artesanía y las Pymes





Pieza: Bolso curvas colores	Artesano: Artefique
Nombre:	Grupo: Artefique
Oficio:	Departamento: Huila
Tecnica: Tejeduria en fique	Ciudad:
Materia Prima Fique	Localidad/vereda: La jagua
Certificado Hecho a Mano Si <input type="checkbox"/> No <input type="checkbox"/>	Resguardo:

Dimensiones Generales:		Produccion mes:
Largo (cm)	Diametro (cm)	Precio en Bogota:
Ancho (cm) 33	Peso (gr)	Unitario \$ 35000
Alto (cm) 27	Color	Por mayor \$ 30000

Observaciones:

Responsable: D.I CONSTANZA VASQUEZ	Fecha: Junio 2006
------------------------------------	-------------------

Referente(s) Muestra Línea Empaque

	FORMATO Ficha de Producto	CODIGO: FORASD 08		 
		FECHA: 2004 06 04		
		VERSION: 1	Página 1 de 2	

Subgerencia de Desarrollo - Centro de Diseño para la Artesanía y las Pymes





Pieza: Bolso con cuero	Artesano: Artefique
Nombre:	Grupo: Artefique
Oficio:	Departamento: Huila
Tecnica: Tejeduria en fique	Ciudad:
Materia Prima Fique	Localidad/vereda: La jagua
Certificado Hecho a Mano Si <input type="checkbox"/> No <input type="checkbox"/>	Resguardo:

Dimensiones Generales:		Produccion mes:
Largo (cm)	Diametro (cm)	Precio en Bogota:
Ancho (cm) 26	Peso (gr)	Unitario \$ 40000
Alto (cm) 30	Color	Por mayor \$ 36000

Observaciones:

Responsable: D.I CONSTANZA VASQUEZ	Fecha: Junio 2006
------------------------------------	-------------------

Referente(s) Muestra Línea Empaque

	FORMATO Ficha de Producto	CODIGO: FORASD 08 FECHA: 2004 06 04		 
		VERSION: 1	Página 1 de 2	

Subgerencia de Desarrollo - Centro de Diseño para la Artesanía y las Pymes





Pieza: Bolso con cuero	Artesano: Artefique
Nombre:	Grupo: Artefique
Oficio:	Departamento: Huila
Tecnica: Tejeduria en fique	Ciudad:
Materia Prima Fique	Localidad/vereda: La jagua
Certificado Hecho a Mano Si <input type="checkbox"/> No <input type="checkbox"/>	Resguardo:

Dimensiones Generales:		Produccion mes:
Largo (cm)	Diametro (cm)	Precio en Bogota:
Ancho (cm) 29	Peso (gr)	Unitario \$ 40000
Alto (cm) 27	Color	Por mayor \$ 36000

Observaciones:

Responsable: D.I CONSTANZA VASQUEZ	Fecha: Junio 2006
------------------------------------	-------------------

Referente(s) Muestra Línea Empaque

	FORMATO Ficha de Producto	CODIGO: FORASD 08 FECHA: 2004 06 04		 
		VERSION: 1	Página 1 de 2	

Subgerencia de Desarrollo - Centro de Diseño para la Artesanía y las Pymes





Pieza: Bolso con cuero	Artresano: Artefique
Nombre:	Grupo: Artefique
Oficio:	Departamento: Huila
Tecnica: Tejeduria en fique	Ciudad:
Materia Prima Fique	Localidad/vereda: La jagua
Certificado Hecho a Mano Si <input type="checkbox"/> No <input type="checkbox"/>	Resguardo:

Dimensiones Generales:		Produccion mes:
Largo (cm)	Diametro (cm)	Precio en Bogota:
Ancho (cm) 26	Peso (gr)	Unitario \$ 32000
Alto (cm) 27	Color	Por mayor \$ 30000

Observaciones:

Responsable: D.I CONSTANZA VASQUEZ	Fecha: Junio 2006
------------------------------------	-------------------

Referente(s) Muestra Línea Empaque

	FORMATO Ficha de Producto	CODIGO: FORASD 08		 
		FECHA: 2004 06 04		
		VERSION: 1	Página 1 de 2	

Subgerencia de Desarrollo - Centro de Diseño para la Artesanía y las Pymes





Pieza: Bolso colores	Artesano: Artefique
Nombre:	Grupo: Artefique
Oficio:	Departamento: Huila
Tecnica: Tejeduria en fique	Ciudad:
Materia Prima Fique	Localidad/vereda: La jagua
Certificado Hecho a Mano Si <input type="checkbox"/> No <input type="checkbox"/>	Resguardo:

Dimensiones Generales:		Produccion mes:
Largo (cm)	Diametro (cm)	Precio en Bogota:
Ancho (cm) 29	Peso (gr)	Unitario \$ 28000
Alto (cm) 20	Color	Por mayor \$ 25000

Observaciones:

Responsable: D.I CONSTANZA VASQUEZ	Fecha: Junio 2006
---	--------------------------

Referente(s) Muestra Línea Empaque

	FORMATO Ficha de Producto	CODIGO: FORASD 08 FECHA: 2004 06 04		 
		VERSION: 1	Página 1 de 2	

Subgerencia de Desarrollo - Centro de Diseño para la Artesanía y las Pymes





Pieza: Bolso curvas tres colores	Artesano: Artefique
Nombre:	Grupo: Artefique
Oficio:	Departamento: Huila
Tecnica: Tejeduria en fique	Ciudad:
Materia Prima Fique	Localidad/vereda: La jagua
Certificado Hecho a Mano Si <input type="checkbox"/> No <input type="checkbox"/>	Resguardo:

Dimensiones Generales:		Produccion mes:
Largo (cm)	Diametro (cm)	Precio en Bogota:
Ancho (cm) 33	Peso (gr)	Unitario \$ 40000
Alto (cm) 27	Color	Por mayor \$ 38000

Observaciones:

Responsable: D.I CONSTANZA VASQUEZ	Fecha: Junio 2006
------------------------------------	-------------------

Referente(s) Muestra Línea Empaque

	FORMATO Ficha de Producto	CODIGO: FORASD 08 FECHA: 2004 06 04		 
		VERSION: 1	Página 1 de 2	

Subgerencia de Desarrollo - Centro de Diseño para la Artesanía y las Pymes





Pieza: Bolso playero con trenza	Artresano: Artefique
Nombre:	Grupo: Artefique
Oficio:	Departamento: Huila
Tecnica: Tejeduria en fique	Ciudad:
Materia Prima Fique	Localidad/vereda: La jagua
Certificado Hecho a Mano Si <input type="checkbox"/> No <input type="checkbox"/>	Resguardo:

Dimensiones Generales:		Produccion mes:
Largo (cm)	Diametro (cm)	Precio en Bogota:
Ancho (cm) 36	Peso (gr)	Unitario \$ 40000
Alto (cm) 29	Color	Por mayor \$ 38000

Observaciones:

Responsable: D.I CONSTANZA VASQUEZ	Fecha: Junio 2006
------------------------------------	-------------------

Referente(s) Muestra Línea Empaque

	FORMATO Ficha de Producto	CODIGO: FORASD 08 FECHA: 2004 06 04		 
		VERSION: 1	Página 1 de 2	

Subgerencia de Desarrollo - Centro de Diseño para la Artesanía y las Pymes





Pieza: Bolso playero	Artresano: Artefique
Nombre:	Grupo: Artefique
Oficio:	Departamento: Huila
Tecnica: Tejeduria en fique	Ciudad:
Materia Prima Fique	Localidad/vereda: La jagua
Certificado Hecho a Mano Si <input type="checkbox"/> No <input type="checkbox"/>	Resguardo:

Dimensiones Generales:		Produccion mes:
Largo (cm)	Diametro (cm)	Precio en Bogota:
Ancho (cm) 40	Peso (gr)	Unitario \$ 40000
Alto (cm) 33	Color	Por mayor \$ 38000

Observaciones:

Responsable: D.I CONSTANZA VASQUEZ	Fecha: Junio 2006
------------------------------------	-------------------

Referente(s) Muestra Línea Empaque

	FORMATO Ficha de Producto	CODIGO: FORASD 08 FECHA: 2004 06 04		 
		VERSION: 1	Página 1 de 2	

Subgerencia de Desarrollo - Centro de Diseño para la Artesanía y las Pymes



Pieza: Bolso prenzos	Artresano: Artefique
Nombre:	Grupo: Artefique
Oficio:	Departamento: Huila
Tecnica: Tejeduria en fique	Ciudad:
Materia Prima Fique	Localidad/vereda: La jagua
Certificado Hecho a Mano Si <input type="checkbox"/> No <input type="checkbox"/>	Resguardo:

Dimensiones Generales:		Produccion mes:
Largo (cm)	Diametro (cm)	Precio en Bogota:
Ancho (cm) 37	Peso (gr)	Unitario \$ 28000
Alto (cm) 18	Color	Por mayor \$ 25000

Observaciones:

Responsable: D.I CONSTANZA VASQUEZ	Fecha: Junio 2006
------------------------------------	-------------------

Referente(s) Muestra Línea Empaque



FORMATO
Ficha de Dibujo y Planos Técnicos

CODIGO: FORASD 07

FECHA: 2004 06 04

VERSION 1

Página 1 de 2



Subgerencia de Desarrollo - Centro de Diseño para la Artesanía y las Pymes

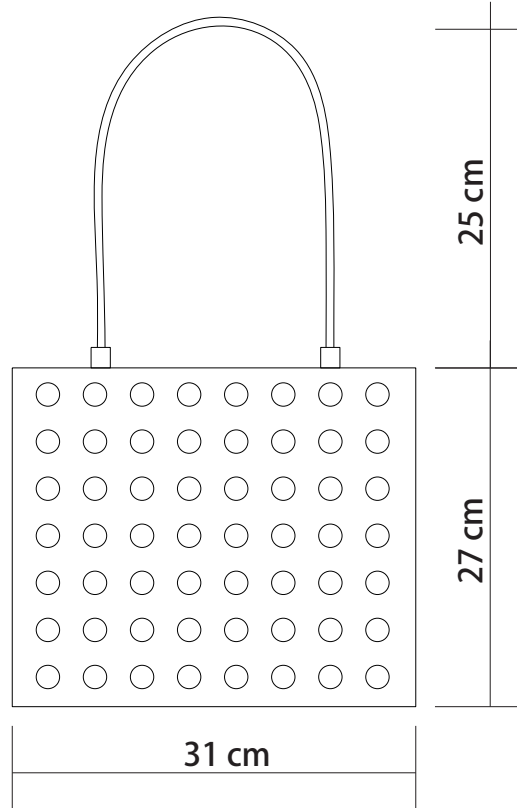
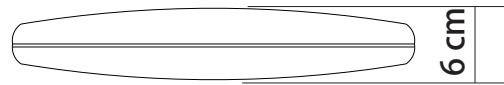

Pieza: Bolso textura aros	Línea: Bolso	Plano No
Nombre:	Referencia:	
Oficio: Tejeduría en fique	Materia Prima: Fique	
Técnica: Tejeduría		

Proceso de Producción:
Se tiene la tela de aros de 35 cm X 70 cms, se cortan según moldes las partes delantera, trasera y la base, cuidando de dejar 1 cm en todos sus extremos par alas costuras, en el caso del forro se procede de la misma manera, primero se une las dos partes laterales, y luego estas a la base, para la manija se tejen dos tiras en macramé de 60 cm X 2 cm de grueso, como un detalle fino, y se une al bolso, con un accesorio en bambú.

Observaciones:

Responsable: Constanza Vasquez Fecha: Junio 2.006

Referente(s) Muestra Línea Empaque



FORMATO
Ficha de Dibujo y Planos Técnicos

CODIGO: FORASD 07

FECHA: 2004 06 04

VERSION 1

Página 1 de 2



Subgerencia de Desarrollo - Centro de Diseño para la Artesanía y las Pymes

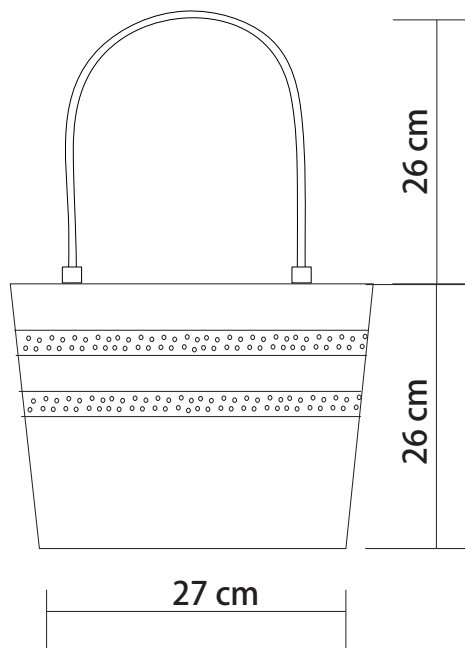
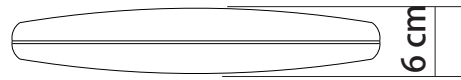

Pieza: Bolso cuero No 2	Línea: Bolso	Plano No. 1
Nombre:	Referencia:	
Oficio: Tejeduría en fique	Materia Prima: Fique	
Técnica: Tejeduría		

Proceso de Producción:

Se escoge una tela de 35 cm X 70 cm, y un retal de cuero de 10 cm X 35 cm, se trazan con los moldes las partes tanto del cuero como las de fique, dejando en ambos casos, 1 cm para las costuras, se toman las partes delantera y trasera del bolso cosiendo primero el cuero a la tela de fique, después se unen estas dos partes y luego a la base, y por último al forro, para la cargadera se tejen en macramé dos tiras de 70 cm X 3 cm de grueso, y se unen al bolso.

Observaciones:

Responsable: Constanza Vásquez **Fecha:** Junio 2.006

Referente(s) Muestra Línea Empaque



FORMATO
Ficha de Dibujo y Planos Técnicos

CODIGO: FORASD 07

FECHA: 2004 06 04

VERSION 1

Página 1 de 2



Subgerencia de Desarrollo - Centro de Diseño para la Artesanía y las Pymes

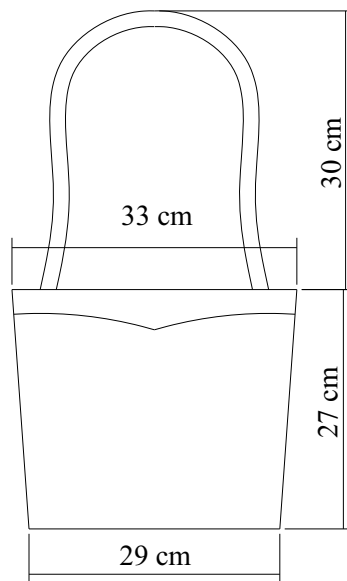
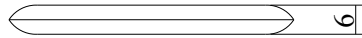

Pieza: Bolso cuero No 1	Línea: Bolso	Plano No.: 1
Nombre:	Referencia:	
Oficio: Tejeduría en fique	Materia Prima: Fique	
Técnica: Tejeduría		

Proceso de Producción:

Se tiene una tela de 35 cm X 70 cm, y un retal de cuero de 12 cm X 35 cm, se trazan con los moldes las partes tanto del cuero como las de fique, dejando en ambos casos, 1 cm para las costuras, se toman las partes delantera y trasera del bolso cosiendo primero el cuero a la tela de fique, después se unen estas dos partes y luego a la base, y por último al forro, para la cargadera se corta según molde de la pieza en cuero, se cose y se acopla al bolso.

Observaciones:

Responsable: Constanza Vásquez P.

Fecha: Junio 2.006

Referente(s)

Muestra Línea Empaque



FORMATO
Ficha de Dibujo y Planos Técnicos

CODIGO: FORASD 07

FECHA: 2004 06 04

VERSION 1

Página 1 de 2



Subgerencia de Desarrollo - Centro de Diseño para la Artesanía y las Pymes

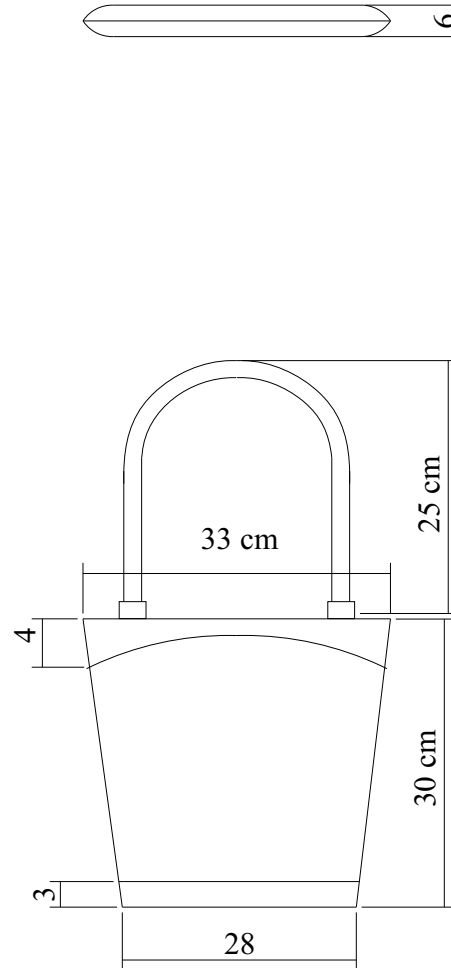

Pieza: Bolso cuero No 3	Línea: Bolso	Plano No.: 1
Nombre:	Referencia:	
Oficio: Tejeduría en fique	Materia Prima: Fique	
Técnica: Tejeduría		

Proceso de Producción:
 Teniendo una tela de fique de 35 cm X 70 cm, y un retal de cuero de 5 cm X 35 cm, se trazan con los moldes las partes tanto del cuero como las de fique, dejando en ambos casos, 1 cm para las costuras, se toman las partes delantera y trasera del bolso cosiendo primero el cuero a la tela de fique, después se unen estas dos partes y luego a la base, y por último al forro, para la cargadera se tejen en trenza dos tiras de 60 cm X 3 cm de grueso, y se cosen.

Observaciones:

Responsable: Constanza Vásquez P. Fecha: Junio 2.006

Referente(s) Muestra Línea Empaque



FORMATO
Ficha de Dibujo y Planos Técnicos

CODIGO: FORASD 07

FECHA: 2004 06 04

VERSION 1

Página 1 de 2



Subgerencia de Desarrollo - Centro de Diseño para la Artesanía y las Pymes

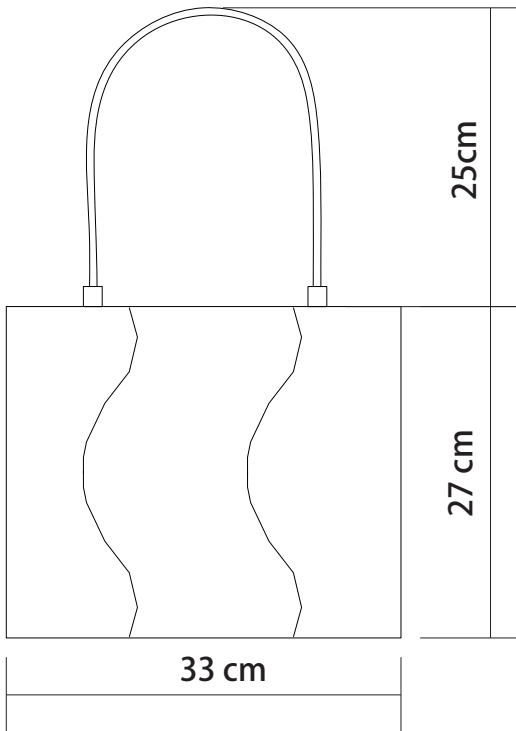

Pieza: Bolso curvas no 1	Línea: Bolso	Escala (cm): PL.
Nombre:	Referencia:	
Oficio: Tejeduría en fique	Materia Prima: Fique	
Técnica: Tejeduría		

Proceso de Producción:
Se escogen tres telas de colores de 60 cm X 15 cm, por medio de la utilización de los moldes se acoplan a la tela con alfileres, se trazan los cortes dejando 1 cm en todo los extremos para las costuras, se cortan las partes, y se cosen en máquina colocando los colores en forma opuesta, se realiza el mismo procedimiento para el forro de lino, se ubica la cremallera, y para las manijas se tejen dos tiras en macramé, de 70 cm de largo y se unen al bolso con un accesorio de bambú.

Observaciones:

Responsable: Constanza Vásquez	Fecha: Junio 2.006
--------------------------------	--------------------

Referente(s)

Muestra Línea Empaque



FORMATO
Ficha de Dibujo y Planos Técnicos

CODIGO: FORASD 07

FECHA: 2004 06 04

VERSION 1

Página 1 de 2



Subgerencia de Desarrollo - Centro de Diseño para la Artesanía y las Pymes

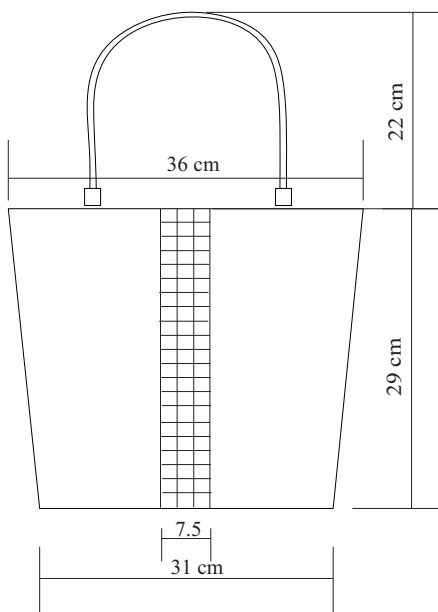

Pieza: Bolso tejido trenzas	Línea: Bolso	Plano No.:
Nombre:	Referencia:	
Oficio: Tejeduría en fique	Materia Prima: Fique	
Técnica: Tejeduría		

Proceso de Producción:
Se teje una tira de trenza de 1 mt de largo por 3 cm de ancho de color azul, y una tira de 2.3 mt de largo X 3 cm de ancho en color natural; se cortan tiras de 9 cms de largo, y se hace un tejido formando una cuadrícula; Aparte se tiene una tela en color natural de 60 cm X 35 cm y utilizando los moldes estos se acoplan a la tela con alfileres, se trazan los cortes dejando 1 cm en todo los extremos para las costuras, se cortan las partes, se realiza el mismo procedimiento para el forro de lino, se ubica la cremallera, y para las manijas se tejen dos tiras de trenza combinadas con los mismos colores de las telas y se unen al bolso por medio de un accesorio en bambú.

Observaciones:

Responsable: Constanza Vásquez Fecha: Junio 2.006

Referente(s)

Muestra Línea Empaque



FORMATO
Ficha de Dibujo y Planos Técnicos

CODIGO: FORASD 07

FECHA: 2004 06 04

VERSION 1

Página 1 de 2



Subgerencia de Desarrollo - Centro de Diseño para la Artesanía y las Pymes

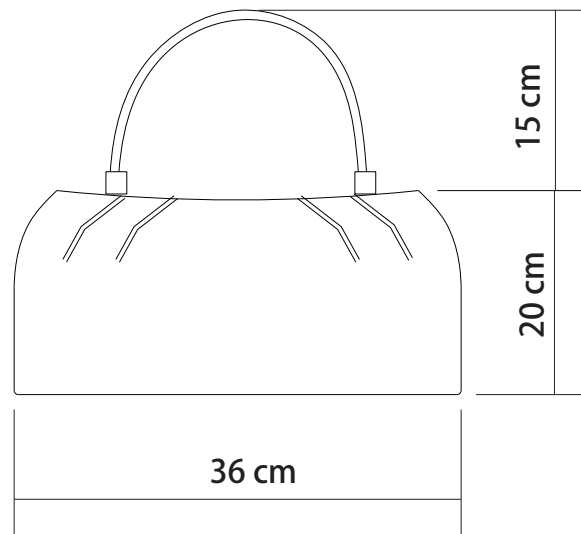

Pieza: Bolso preses	Línea: Bolso	Plano: No.
Nombre:	Referencia:	
Oficio: Tejeduría en fique	Materia Prima: Fique	
Técnica: Tejeduría		

Proceso de Producción:
Se escoge una tela de 40 cm X 60 cms, se cortan las partes con ayuda de los moldes y se realizan los preses a la tela según diseño, se fijan con alfileres, luego se hilvanan, tanto la parte delantera como la trasera, éstas se cosen y se pegan a la base, se realiza el mismo procedimiento para el forro exceptuando de no hacer los preses, para el detalle exterior se teje en crochet en hilo de fique de dos cms de ancho, se cose a la estructura del bolso, y para el diseño de las manijas se tejen dos tiras de macramé de 1.5 cm entorchado, se une al bolso cosiéndolas firmemente.

Observaciones:

Responsable: Constanza Vásquez Fecha: Junio 2.006

Referente(s) Muestra Línea Empaque

