



# **EXPOARTESANIAS 96**

**INFORME**

**RECOPIACION DE INFORMES DE VIAJES  
Y  
ASESORÍAS EN DISEÑO**

**DIANA MARCELA CAMELO NAVARRETE  
DISEÑADORA**

# TABLA DE CONTENIDO

## INTRODUCCION

- I• Viaje al municipio de Tame en el departamento de Arauca  
Desarrollo de actividades y asesorías en diseño
- II• Viaje a los departamentos de Nariño y Putumayo  
Desarrollo de actividades y asesorías en diseño
- III• Viaje a los departamentos de Atlántico y Magdalena  
Desarrollo de actividades y asesorías en diseño
- VI• Viaje a los departamentos de Córdoba, Sucre y Bolívar  
Desarrollo de actividades y asesorías en diseño
- V• Recopilación de asesorías en diseño suministradas en la oficina de Expoartesanías  
en Santafé de Bogotá

## CONCLUSIONES Y SUGERENCIAS GENERALES

## INTRODUCCION

La asesoría suministrada en la oficina de Expoartesanías y en los viajes a diferentes zonas del país consiste básicamente en promover o difundir la Feria artesanal brindando la información necesaria acerca de lo que representa el Certamen a los expositores y posibles participantes. Además, brindar asesoría en diseño a los artesanos para ampliar su línea de productos, acentuar elementos de identidad y mejorar la calidad.

Expoartesanías por ser la exposición más sobresaliente a nivel nacional que exhibe y comercializa la producción más significativa del oficio artesanal de las diferentes regiones del país, necesita desarrollar mecanismos muy particulares para su difusión y organización.

Es así como la asesoría en diseño se canaliza en la selección de productos que se mostrarán en la Feria los cuales se evalúan con criterios definidos que evidencian sus características materiales, formales, técnicas y funcionales como también sus valores estéticos y sus connotaciones culturales o de identidad.

Los artesanos cuyos artículos presentan deficiencias en calidad técnica, falta de originalidad o problemas formales reciben la asesoría que tiene como objetivo desarrollar alternativas de solución según la falta detectada.

Las estrategias establecidas para seleccionar productos y su consecuente asesoría en diseño pretenden: rescatar y preservar técnicas y modalidades tradicionales que clarifiquen elementos de identidad nacional, diversificar hacia nuevas perspectivas y adaptar y desarrollar nuevos productos. Estas actitudes aspiran dar al oficio artesanal un espacio relevante en la vida cotidiana y en las estructuras económicas de nuestro país.

**I. VIAJE AL MUNICIPIO DE TAME EN EL DEPARTAMENTO  
DE ARAUCA  
Desarrollo de actividades y asesorías en diseño**

# TAME – ARAUCA

JUNIO 8 DE 1996

En las horas del medio día, arribo al municipio de Tame en el departamento de Arauca.

En una capilla que se ha declarado monumento para preservar, en el parque central, se desarrolla el “Primer Encuentro Artesanal Departamental” que reúne lo más significativo del oficio artesanal de esta región de los Llanos Orientales Colombianos.

En el transcurso del día se realizó la instalación y puesta en escena de la muestra artesanal de aproximadamente 30 expositores entre artesanos independientes y representantes de grupos artesanales o de comunidades indígenas.

La variada muestra se compone de los siguientes tipos de artesanía:

- Objetos de la cultura material indígena de la región.
- Artesanía tradicional “Criolla” expresada en los instrumentos musicales llaneros, las cotizas y los recipientes en barro cocido modelados manualmente.
- Objetos artesanales producidos por auténticos artífices. Artefactos novedosos que expresan la creatividad individual y la destreza en la factura y funcionalidad.
- Manualidades, objetos sin arraigos culturales creados por influjos externos como los medios de comunicación ( revistas de labores ) e influencias de las grandes ciudades capitales.

## Junio 9 de 1996

Entrevistas con los diferentes artesanos participantes en el Evento.

**Nombre del Artesano:** Ana Isabel Mendoza

**CC:** 24'247.577 Tame. Arauca

**Productos:** Cotizas

**Materiales:** Suelas en cuero, hilos de colores sintéticos y de algodón.

**Oficio - Técnica:** Tejeduría en telar triangular, tejido plano con diseños por trama. Cortes y ensamble del tejido en la suela.

Aunque es una artesana tradicional que heredó el oficio de sus padres y abuelos, el producto no tiene buenos acabados ni es trabajado con delicadeza ni precisión, tal vez los bajos precios en el mercado (\$5.000.00 el par) y los altos costos de las materias primas no motivan a la artesana a ejecutar con maestría la obra.

El tejido es irregular y las suelas se presentan mal cortadas y con la superficie poco homogénea. La materia prima que consigue en la localidad es de pésima calidad, esto hace que el producto final no sea óptimo.

Doña Isabel es una de las tejedoras más tradicionales y conocidas en la región por la suavidad y duración de las cotizas que produce.

**Nombre del Artesano:** Héctor Ruiz Cely

**CC:** 17'549.539 Tame - Arauca

**Productos:** Trilogías Llaneras en miniatura ( arpa, cuatro y maracas)

**Materiales:** Cedro blanco, pepas de mararayes, nylon.

**Oficio - Técnica:** Producción de instrumentos musicales. Corte, ensamble y acabados.

El producto presenta gran limpieza en la ejecución y acabados, los instrumentos musicales que realiza son reproducciones a escala de los originales. Los instrumentos se encuentran apoyados sobre una base en madera. El producto posee un apropiado empaque en cartón reutilizado.

**Nombre del Artesano:** Luidina Sarmiento

**CC:** 24'247.140 Tame - Arauca

**Productos:** ollas, tinajas, arroceras, cantaros.

**Material:** arcillas

**Oficio - Técnica:** Alfarería, arcilla modelada a mano, utiliza como molde base un calabazo.

Piezas alfareras de gran belleza cromática natural, son objetos de formas elementales y acabados evidentes, ingenuos e imprecisos que hacen de los recipientes elementos únicos, irrepetibles.

**Nombre del Artesano:** Antonio Maria Osorio Leal

**CC:** 1'990.957 Salazar - Norte de Santander

**Productos:** lamparas, saleros, baúles, cajas, etc.

**Material:** Guadua, triplex, pegamento (bóxer).

**Oficio - Técnica:** Cortes con herramientas simples, ensambles.

Las lamparas, en su gran mayoría, son copias de piezas de artesanos y diseñadores que han logrado dar a conocer sus productos en revistas nacionales de decoración. Los saleros tienen buen diseño estético y funcional pero contienen elementos sintéticos (lamina de formica) en los acabados que no le dan buena presentación al objeto.

Las piezas de creatividad del artesano tienen problemas formales y estéticos. En la guadua que utiliza para construir los objetos se observan manchas, rajaduras y betas desagradables que muestran el mal estado de la materia prima, y la falta de selección y tratamiento adecuado a la misma.

**Nombre del Artesano:** Raúl Gonzalez Vageón

**CC:** 17'066.548 de Bogotá

**Productos:** Hamacas, cubrelechos, cojines, manteles.

**Material:** Hilazas de algodón, telas de algodón (industriales) , pinturas para telas. Los materiales son producidos en Bogotá.

**Oficio - Técnica:** Tejeduría en telar horizontal de cuatro marcos y acabados en macramé. Algunas hamacas se encuentran pintadas con motivos de paisajes llaneros.

El producto es de excelente calidad técnica y funcional. Los artículos monocromáticos son hermosos, de excelente factura y diseño. Este artesano es expositor en Expoartesanías desde el año 1991.

Las líneas de productos para Bogotá son diferentes a las exhibidas para el mercado local. Para Corferias toda la producción es de color crudo. En Arauca vende muchas hamacas con paisajes llaneros pintadas directamente con pincel.

**Nombre del Artesano:** Deiba Lucia Ardila

**CC:** 51'692.331 de Bogotá

**Nombre del Artesano:** Luz Dely Ardila

**CC:** 51'763.493 de Bogotá

**Productos:** Figuras alusivas a las modalidades regionales tradicionales: coleo, músicos llaneros, etc. También producen una línea corriente: payasos, animales, muebles, contenedores, etc.

**Material:** Vidrio, bronce (bases) pintura dorada, porcelanicrom, etc.

**Oficio - Técnica:** Vidrio soplado y modelado a mano, con acabados en pintura dorada. Porcelana fría modelada a mano.

Productos comunes, no son novedosos, pueden tener alternativas de diseño y concepción del producto ya que la factura, acabados y presentación son aceptables. Los materiales no son de la región, las materias primas las trabajan en Bogotá al igual que la mayoría de diseños.

**Nombre del Artesano:** Ramiro Antonio Diaz

**CC:** 4'301. 661 de Tame

**Productos:** Sillas, camas, almarcos, corrales para bebé, puertas, repisas, etc.

**Material:** Cedro amargo, cedro macho, pardillo, amarillo y maderas nativas.

**Oficio - Técnica:** Carpintería y talla con herramientas simples. Posee maquinaria eléctrica para los cortes.

Productos de muy buena calidad pero muy comunes, no existe desarrollo de un estilo personal en los motivos y formas de las tallas ni en la concepción de los muebles.



**Nombre del Artesano:** Gladys Lucia Velandia

**CC:** 23´555.343 de Duitama - Boyacá

**Productos:** Carpetas, manteles, blusas, forros para licuadoras, paneras, etc.

**Material:** hilos de algodón, hilo crochet, hilo tridalia, telas estampadas, cintas y encajes.

**Oficio - Técnica:** tejeduría en 1, 2 y 5 agujas, corte y confección.

Los tejidos manuales son de excelente factura y creatividad. Los productos elaborados en telas industriales con aplicaciones de cintas y encajes de poliéster son muy comunes a nivel nacional. Productos encontrados en revistas de labores.

**Nombre del Artesano:** Yolima Garzón Zanabria

**CC:** 68´303.673 de Tame

**Productos:** colchas, recipientes de vidrio pintado, lamparas, cajas decorativas, etc.

**Material:** Vidrio, telas, hilos, encajes, cintas, cartones, cubiertos plásticos, escarcha, etc.

**Oficio - Técnica:** corte confección y ensambles.

Yolima Garzón es la Secretaria de la Asociación de Artesanos de Tame. Sus productos carecen por completo de algún registro referente a elementos típicos de la región, por el contrario son el resultado de técnicas y modalidades que se han popularizado en todo el país por medios como revistas y cursos de manualidades.

Los productos de creatividad personal expresan el gusto por los elementos industriales (plásticos) más económicos, como artículos desechables, a los cuales se les adiciona escarcha para cambiar su apariencia común.

Se indagó en los gustos y afinidades personales para tratar de rescatar en ella tendencias a oficios y técnicas más valiosas que las utilizadas, donde pueda desarrollar su expresividad personal de una manera más estética y funcional. Yolima desea obtener información sobre el oficio del vitral y técnicas para elaborar muñecos en trapo, modalidades que pueden suplir a las manualidades que trabaja actualmente ampliando las posibilidades de desarrollo de productos con características únicas y competitivas en el mercado.

## Junio 10 de 1996

A primera hora, entrevista con el señor concejal del municipio de Tame Aljadhia Gutiérrez, quien está muy interesado en apoyar al sector artesanal de la región. Suministró un listado de las entidades gubernamentales y privadas quienes pueden apoyar la representación departamental en la versión de Expoartesanías 96.

Entrevistas con los diferentes artesanos participantes en la sede de la exposición:

**Nombre del Artesano:** Miriam Millan

**CC:** 24'248.774 de Tame

**Productos:** Cajas decorativas, Moldes comprados en caolín pintados a mano. Elementos para cocina, figuras en porcelanicrom, escenas construidas con ladrillos miniaturas.

**Material:** Moños, cintas y encajes de poliéster. Pinturas y pátinas. Telas acolchadas, porcelanicrom, elementos en miniatura para construcción de maquetas.

**Oficio - Técnica:** Varias

En el sitio de exhibición y venta de Miriam Millan se reunieron todas las manualidades que actualmente se realizan en todo el país. Productos comunes carentes de estética y soluciones funcionales. Artesanías de Colombia no considera este tipo de modalidades como artesanía.

Como la oferta y la demanda de este tipo de productos es todavía novedosa en la región y responde a los gustos del grupo humano que allí reside, se convierte en un tipo de producción lucrativa con aceptación masiva.

**Nombre del Artesano:** Danilo de Jesús Ramírez Benjumea

**CC:** 16´ 719. 970 de Cali

**Productos:** Reproducciones en miniatura de instrumentos musicales llaneros “ Trilogía Llanera “ Arpa, cuatro y maracas. Barcos, cuadros, etc.

**Material:** Maderas, nylon, tuercas, tornillos, tela, hilos, tintillas, tapaporos, lacas, etc.

**Oficio - Técnica:** corte, ensamble, acabados con tintillas y lacas.

Artesano polifacético muy creativo que se adapta a las condiciones del medio. Desarrolla productos interesantes con soluciones sorprendentes. Se sugirió bajar la intensidad de los tonos de la madera en la “Trilogía Llanera” ya que los colores utilizados son demasiado cálidos y fuertes. El artesano crea y produce algunos artículos populares (kitch) de gran aceptación en el medio.

**Nombre del Artesano:** Doris Romero Prieto

**CC:** 24´ 248. 691 de Tame

**Productos:** Arreglos florales

**Material:** Flores procesadas y secas. Follaje tratado. Materiales comprados en Bogotá

**Oficio - Técnica:** Manualidad. Cortes y ensambles

Lineas de productos novedosas en el medio. Doris es una persona muy recursiva y creativa. Aunque su producto es muy común en Bogotá, aún es muy novedoso en Tame y en general en el departamento de Arauca. Se sugirió aprovechar la gran diversidad de flora nativa del piedemonte llanero para enriquecer su producto aportandole identidad regional, además de suprimir costos, ya que esta materia prima se encuentra en la zona y no tendría que traerla desde Bogotá. También se sugirió no cortar los elementos requeridos de la mata sino utilizar los elementos secos que se encuentran sobre la tierra para evitar la depredación.

**Nombre del Artesano:** Jesús María Lázaro

**CC:** 13´212.354 de Cucuta

**Nombre del Artesano:** Rebeca Mejía Bello

**CC:** 13´212.354 de Cucuta

**Productos:** Bateas, bandejas, vajillas, soperas, ensaladeras, paneras, cucharas, cucharones, etc.

**Material:** Cedro tolua

**Oficio - Técnica:** Talla en madera con herramientas simples

Los productos de estos artesanos se pueden catalogar como arte popular, aunque son objetos utilitarios sus características formales son valiosas expresiones personales. Los artesanos desarrollan un estilo muy peculiar en la concepción de los diversos artefactos.

Son objetos muy hermosos, su tamaño y voluptuosidad tocan la surrealidad. Las tallas superficiales que grafican la síntesis de flores y hojas son líneas gestuales y elementales que complementan acertadamente la solución formal de las piezas. En otros casos la línea depurada de las formas no admiten ninguna decoración.

Se sugirió desarrollar algunos productos sin incisiones superficiales. A los artesanos se les habló sobre el inconveniente de aplicar lacas piroxilinas sobre la madera. Se dieron alternativas para remplazarla por soluciones más naturales y nocivas para la salud. Se propusieron líneas de productos completas como ensaladeras con sus respectivas fuentes (ensaladeras individuales) y las cucharas y tenedores para servir.

**Nombre del Artesano:** Cecilia Moncada López

**CC:** 60'348.502 de Cúcuta

**Nombre del Artesano:** José Manuel Ortega

**CC:** 13'388.486 de Bogotá

**Productos:** Sandalias

**Material:** Cuero Baqueta, herrajes, hebillas, hilos, cartón oveno, emulsiones (pigmentos), suela de espuma.

**Oficio - Técnica:** Zapatería. Corte con herramientas simples, ensamble y costuras a máquina.

Los productos tienen buena presentación, son artículos con buenos acabados. Este tipo de objetos no son considerados como artesanía, aunque gran parte de su proceso productivo sea manual, por que no son objetos únicos sino que tienen el registro del artículo seriado, confeccionado masivamente.

**Nombre del Artesano:** Gustavo Cuervo Sánchez

**CC:** 342.049 de Pacho - Cundinamarca

**Productos:** Figuras de personajes políticos de la región en bajo relieve, “ trilogías llaneras” arpa, cuatro y maracas a escala media y figuras de animales.

**Material:** Cedro, pinturas de vinilo, cacho, ojos de plástico, etc.

**Oficio - Técnica:** Talla en madera con herramientas simples decoración manual y acabados con pincel.

La expresividad y estilo de este artesano no alcanzan a desarrollar una propuesta valiosa a un nivel cultural o estético. Los productos son muy insipientes, se quedan en la ambición de la idea. Artefactos que carecen de la belleza del objeto ingenuo y de acertadas soluciones que solo da el trabajo constante y el conocimiento pleno de los materiales y la técnica.

### **Artesanos indígenas que participaron en el Primer Encuentro Departamental de Artesanos de Arauca:**

**Étnia:** Guahiba

**Comunidades:** Roqueros, Velazqueros, Julieros, Genareros.  
Municipio de Betoyes.

### **Nombre de los Artesanos representantes:**

- Elías Díaz. Capitán de la comunidad de Genareros.
- Libardo Aniseto. Gobernador

**Producto:** Flechas

**Material:** Verada mansa ó bejuco (la espiga de la cañabraba), las puntas son de lamina metálica o de cuarro (macana). Algunas flechas están hechas en su totalidad de macana, hilo de guasca de plátano, algodón tratado industrialmente o nylon. Cera de abejas y resinas naturales como pegamentos.

**Oficio - Técnica:** Talla con herramientas simples, ensambles y amarres.

**Uso Tradicional:** Instrumento de caza. Para atrapar y matar chiguiros, pescados, babillas, venados, etc.

**Descripción:** Elemento lineal de 120 centímetros de largo aproximadamente, con cuerpo cilíndrico en la mayoría de los casos, en otros es de cuerpo macizo (macana). La punta de la flecha es de lámina de metal cortado y afilado (se usan normalmente cuchillos), se ensambla al cuerpo de la flecha con cera de abejas y resinas naturales, además se enrolla con hilos de colores.

Artículo que aún conserva muchas características del objeto tradicional. Se sugirió utilizar solo hilos de fibras vegetales a cambio del nylon.

**Producto:** Arcos

**Material:** Macana mararay o cuarro, matapalo (bejuco que se agarra de la palma) para la cuerda.

**Oficio - Técnica:** Talla en madera con herramientas simples. Torsión de fibras vegetales y amarres.

**Uso Tradicional:** Instrumento de caza. Propulsor de flechas.

**Descripción:** Elemento lineal de 120 centímetros de largo aproximadamente con un cordón tensionado y amarrado a los extremos. Este elemento tiene solo características tradicionales por lo cual no se hicieron sugerencias.

**Producto:** Puyas

**Material:** Cañabraba, macana mararay o cuarro, hilos de fibras vegetales, algodón tratado industrialmente y nylon.

**Oficio - Técnica:** Talla con herramientas simples, ensambles, torsiones y amarres.

**Uso Tradicional:** Instrumento de caza. Para atrapar y matar cachicamos, napas, chiguiros, pescados, babillas, etc.

**Descripción:** Elemento lineal con cuerpo cilíndrico (cañabrava) y puntera metálica en unos casos. En otros el objeto en su totalidad está tallado en una sola pieza de macana. Cuando tiene ensambles están adicionados con cera de abejas y enrollados con hilos de colores.

Algunas veces el producto se observa con solo características tradicionales, en otros casos no. Se sugirió no utilizar hilos sintéticos (nylon).

**Producto:** Estera

**Material:** Palma real

**Oficio - Técnica:** Tejeduría. Tejido plano.

**Uso Tradicional:** Se usa como base para dormir y como divisiones (paredes) de las casas.

**Descripción:** Tejido plano rectangular. Tejido de una sola hoja de palma, la estructura lateral es la nervadura central de la hoja. Varía el tamaño según la hoja que se utilice, como promedio mide 70 por 140 centímetros.

Se sugirió tejer la estera con una forma más geométrica (rectangular), sin irregularidades en los bordes.

**Producto:** Mapire - cargador

**Material:** Palma real

**Oficio - Técnica:** Cestería. Tejido estructurado desde la nervadura central de la hoja con que se construye.

**Uso Tradicional:** Para transportar grandes totumos con agua. También para cargar plátano, yuca, maíz, ñame, batatas, etc. desde la chagra a la casa. También para pescar y cargar los peces.

**Descripción:** Cesto plano que se utiliza con una faja en matapalo como asa para sostenerlo en la cabeza.

Se sugirió seleccionar las hojas de palma del mismo tamaño para hacer pares de cestos con las mismas dimensiones, y así usar dos canastos iguales ensamblados en los costados y vértices de las bocas, para que se puedan sostener sobre el piso con las aberturas hacia arriba.

**Producto:** Sopladoras

**Material:** Palma real

**Oficio - Técnica:** tejeduría. Tejido estructurado desde la nervadura central de la hoja con que se construye.

**Uso Tradicional:** Atizar el fuego

**Descripción:** Tejido plano de diversas formas ( rombos, triángulos, rectángulos, etc. ), en algunos casos tienen asa para sostenerla y agitarla.

Las sopladoras son productos tradicionales por lo cual no se hizo correcciones, solo se sugirió seleccionar el material antes de tejerlo para que el producto final no tenga manchas ni irregularidades.

**Producto:** Escobas

**Material:** La hoja de la palma de la iraca y palo de bara de chicamo

**Oficio - Técnica:** Tejeduría. Corte y ensamble con anudados y estructura envolvente.

**Uso Tradicional:** Para barrer el piso y quitar telarañas del techo.

**Descripción:** Fibras de iraca anudadas, dejando los filamentos sueltos en el extremo, anudados sostenidos y amarrados a una vara de cachicamo de aproximadamente 120 centímetros de largo.

A la escoba por ser un producto tradicional en su técnica y formas no se le hicieron observaciones. Solo se sugirió no utilizar material sintético para sostener todos los anudados, se puede reemplazar por alguna fibra vegetal retorcida.

**Producto:** Brazo

**Material:** Palma real

**Oficio - Técnica:** Tejido estructurado desde la nervadura central de la hoja con que se construye dando tridimensionalidad.

**Descripción:** Cono tejido en damero de aproximadamente 15 centímetros de diámetro en la boca y de 50 centímetros de alto

Este producto se piensa exportar a europa como contenedor de flores. El único problema que se detecta en este artículo es la falta de homogeneidad en los tamaños ya que existe gran variedad de dimensiones.

**Producto:** Tusuy

**Material:** palma de Cusui o Macui

**Oficio - Técnica:** Cestería, tejidos azargados en diversas direcciones.

**Uso Tradicional:** Se utiliza dentro de la vivienda para guardar y preservar el majule o comida elaborada con plátano o maíz.



**Descripción:** Cesta con tapa de base semicuadrada de 60 o 70 centímetros por cada lado con una altura aproximada de 80 centímetros, la tapa tiene de alto 15 centímetros aproximadamente.

A este producto se le han adicionado elementos foráneos como son las asas laterales y los remates en la boca del cesto y tapa ( ya que son inconsistentes y no son coherentes con la estructura del tejido de la cesta ). Se sugirió que recrearan el producto como se elaboraba en épocas tradicionales, así solucionarían los problemas de acabados de los cuales adolece el artefacto.

**Producto:** Chinchorro

**Material:** Matapalo ( bejuco que cuelga de los arboles )

**Oficio - Técnica:** Tejeduría. Red por torsiones.

**Uso Tradicional:** Elemento para guindar de los travesaños del techo de la vivienda para descansar o dormir

**Descripción:** Tejido abierto en forma de red con tejidos envolventes en los dos extremos.

Producto tradicional elaborado en fibra vegetal de gran calidad y belleza. Se felicitó a los miembros de la comunidad por rescatar esta modalidad textil y el objeto en sí, ya que desde hace varios años no se elaboraba. Los tintes que utilizan para pigmentar las fibras son naturales con gran solidez y definición.

**Producto:** Blusas - vestidos

**Material:** Matapalo chibechi ( palo ) y tintes naturales.

**Oficio - Técnica:** Deshidratación de corteza de árbol por medio de maceraciones y golpes hasta obtener un fieltro ( tela no tejida) de amplias dimensiones.

**Uso Tradicional:** Vestidos para ritos y ceremonias.

**Descripción:** Blusas y vestidos de cortes elementales con líneas y puntos decorativos pintados sobre la superficie con tinturas vegetales.

**Producto:** Canasto

**Material:** Cusui o Macupai y cañabraba

**Oficio - Técnica:** Cestería. Tejido radial simple.

**Uso Tradicional:** Almacenar y conservar alimentos dentro de la vivienda.

**Descripción:** Cesta sencilla de base y boca redonda.

Por la simpleza del tejido no parece un objeto indígena tradicional, tiene inconsistencias en la estructura y en el remate.

## Junio 11 de 1996

A primera hora entrevista con la alcaldesa de Tame quien se comprometió a colaborar, con la adquisición de ayudas económicas de diferentes entidades, para la participación departamental de los artesanos de Arauca en Expoartesánías 96.

Entrevistas con los diferentes artesanos participantes en el Evento:

**Nombre del Artesano:** Guido Granados Sánchez

**CC:** 1'191.532 de Tame

**Productos:** Pinturas de paisajes sobre formatos planos y sobre elementos naturales.

**Material:** Vinilos, oleos, madera, elementos vegetales secos, cordones, etc.

**Oficio - Técnica:** Cortes, ensambles y pintura directa con pincel.

El señor Granados es el Presidente de la Asociación de Artesanos de Tame, gran colaborador quien se encuentra muy entusiasmado en organizar la representación de Tame para Expoartesánías.

Los productos pintados con colores definidos sobre elementos naturales producen un contraste poco agradable. En las pinturas sobre superficies corrugadas el color y naturaleza de las bases no tienen relación con los motivos costumbristas de la temática ni con los colores.

Se sugirió seguir la misma temática pero utilizando solo materiales vegetales secos sin colores artificiales, aprovechando la gran gama cromática de los elementos naturales.

Registro de otros artesanos Guahibos que participaron en el Evento:

- Mariela Tulibila. Comunidad Genarero.
- Valentín Martínez Delgado. Gobernador de la comunidad Juliero.  
CC: 96'191.903 de Tame.
- Telesforo Leal Gutiérrez. Capitán de Cusai la Colorada.  
CC: 17'547.101 de Tame.
- Florinda Garavito.  
CC: 68'301.358 de Tame.
- Ovidia Leal Garavito.
- María Gutiérrez.
- María Elcida Faria.
- Dirimo Leal. Cacique de la Colorada del Tusay
- María Tulia Leal.  
CC: 68'301.833 de Tame.

En horas del medio día, regreso a la ciudad de Santafé de Bogotá D. C.



# artesañas de colombia s. a.

## Ficha para objetos de cultura material indígena

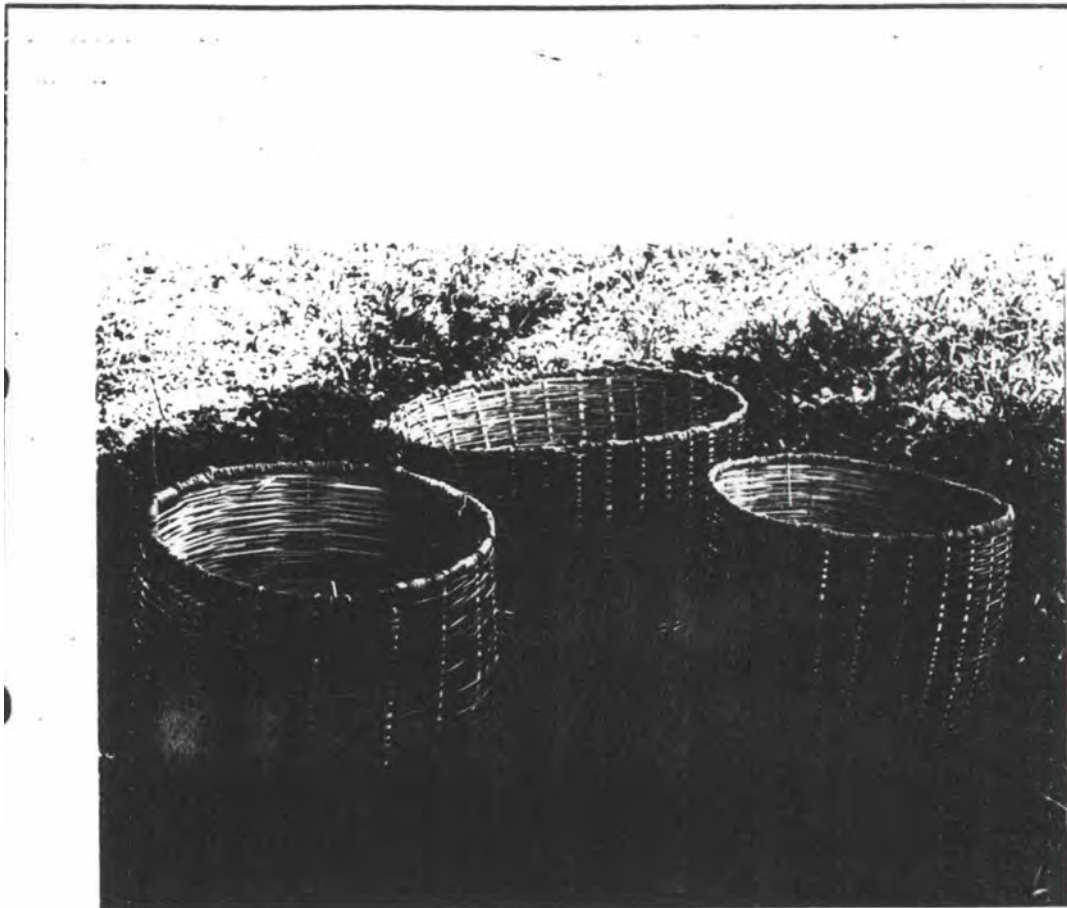

Fecha	Precio
Junio 10/64	\$3.000=

**DIMENSIONES**  
 Forma: cesto de base y boca circular  
 Largo: \_\_\_\_\_  
 Ancho: 60 cms. aprox  
 Altura: 60 cms aprox.  
 Profundidad: \_\_\_\_\_  
 Diámetro \_\_\_\_\_  
 Espesor paredes: 1.5 cms.  
 Peso: 400 grs. aprox

Oficio: arte de  
 Técnica: tejido radial sencillo  
 Materia prima: caña brava, Cusui o Macupai  
 Color: verde hoja cuando no está seco, crema que usado cuando está seco.

Dibujo técnico

NOMBRE DEL OBJETO: Causos NOMBRE LOCAL: Causos

Procedencia: Betoyes Grupo étnico: Guahibo.

Lugar de fabricación: Betoyes Lugar de registro: Tambo - Krasera

Nombre hacedor: \_\_\_\_\_ Edad: \_\_\_\_\_ Sexo: \_\_\_\_\_

Poseedor: \_\_\_\_\_ Parentesco hacedor: \_\_\_\_\_

Uso: para almacenar y conservar alimentos dentro de la vivienda.



artesanías de colombia s. a.

Ficha No.:

## Ficha para objetos de cultura material indígena

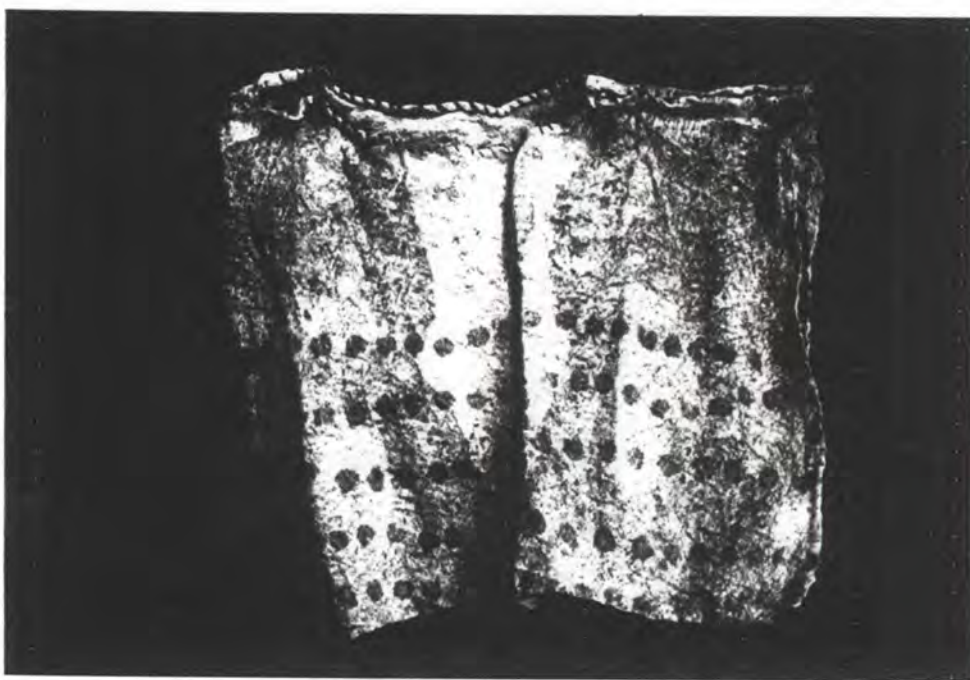

Fecha	Precio
Junio 10/62	\$ 3.000

## DIMENSIONES

Forma: Blusa de  
cortes simples  
Corte:

Largo: 40 cms.Ancho: 60 cms.

Altura: \_\_\_\_\_

Profundidad: \_\_\_\_\_

Diámetro: \_\_\_\_\_

Espesor paredes: 0.5 cms.Peso: 200 gramos.

Oficio: \_\_\_\_\_

Técnica: Cortza de arbo  
deshidratada, compresiónMateria prima: Matapa  
Chibechi y tieta.  
vegetales - achicoteColor: Crema y te-  
racote.

Dibujo técnico

NOMBRE DEL OBJETO: BlusaNOMBRE LOCAL: BlusaProcedencia: BatoyesGrupo étnico: Gualibo

Lugar de fabricación: \_\_\_\_\_

Lugar de registro: Tambo - Arauca

Nombre hacedor: \_\_\_\_\_

Edad: \_\_\_\_\_ Sexo: \_\_\_\_\_

Poseedor: \_\_\_\_\_

Parentesco hacedor: \_\_\_\_\_

Uso: vestidos tradicionales utilizados en ceremonias y ritos.13  
0



artesañas de colombia s. a.

Ficha para objetos de cultura material indígena



Fecha	Precio
Junio 10/90	\$ 7.000 =

DIMENSIONES

Forma: tejido de red rectangular

Largo: 2mts. aprox.

Ancho: 80 cms. aprox.

Altura: \_\_\_\_\_

Profundidad: \_\_\_\_\_

Diámetro: \_\_\_\_\_

Espesor paredes: \_\_\_\_\_

Peso: 800 gramos, aproximadamente.

Oficio: tejeduría

Técnica: Red por torcido

Materia prima: Matapalo (bejuco que crece de los árboles)

Color: terracotas rojizas y marras

Comercializado: si  no

Dibujo técnico

NOMBRE DEL OBJETO: chiuchorno NOMBRE LOCAL: chiuchorno

Procedencia: Noboyes Grupo étnico: Guahibes

Lugar de fabricación: \_\_\_\_\_ Lugar de registro: Tame - Arauca

Nombre hacedor: \_\_\_\_\_ Edad: \_\_\_\_\_ Sexo: \_\_\_\_\_

Poseedor: \_\_\_\_\_ Parentesco hacedor: \_\_\_\_\_

Uso: Para dormir o descansar, se sostiene o quita de los travesaños del techo de la vivienda.



## Ficha para objetos de cultura material indígena

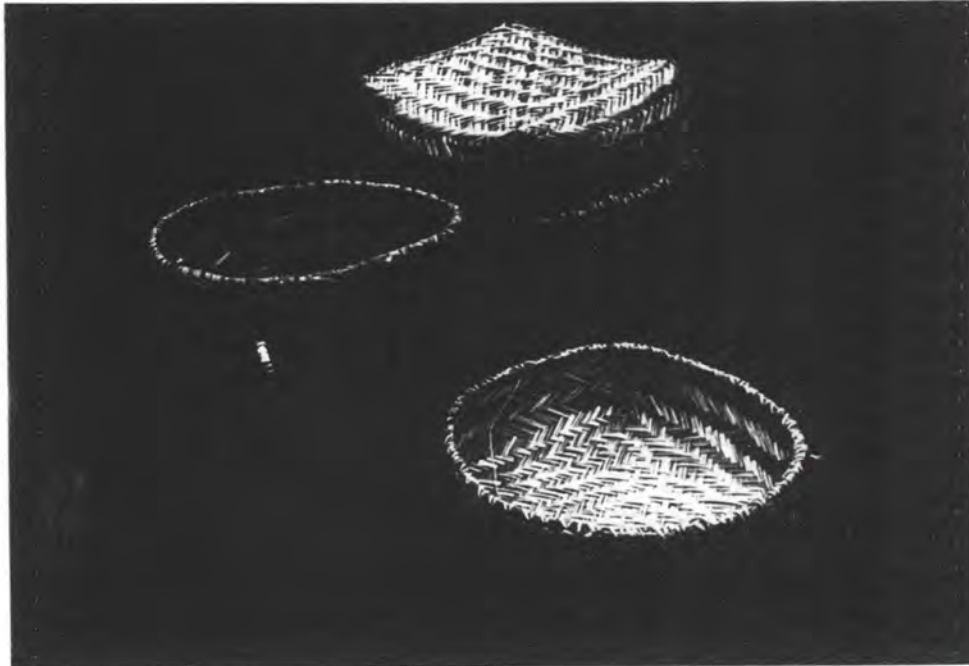

Fecha	Precio
Junio 1968	\$ 4.000=

## DIMENSIONES

Forma: cesta de base cuadrada y boca circular.

Largo: \_\_\_\_\_

Ancho: \_\_\_\_\_

Altura: 70 cms.

Profundidad: 65 cms.

Diámetro: 65 cms.

Espesor paredes: 1.5 cms.

Peso: 700 grs.

Oficio: Cestería.

Técnica: Espira de pez.

Materia prima: palma de Cusui o Haca

Color: Crema rojizo

Dibujo técnico

Comercializado: si  no

NOMBRE DEL OBJETO: Tusuy

NOMBRE LOCAL: Cuasto con tapa.

Procedencia: Beloyes.

Grupo étnico: Gualibo.

Lugar de fabricación: \_\_\_\_\_

Lugar de registro: Táme - Arauca.

Nombre hacedor: \_\_\_\_\_

Edad: \_\_\_\_\_ Sexo: \_\_\_\_\_

Poseedor: \_\_\_\_\_

Parentesco hacedor: \_\_\_\_\_

Uso: Se utiliza dentro de la vivienda para almacenar y guardar el Mijole o comida elaborada con plátano o maíz



# artesanías de colombia s. a.

## Ficha para objetos de cultura material indígena



Fecha	Precio
Junio 10/94	₡ 1.800 =

DIMENSIONES  
 Forma: cesta - bolsa  
de boca ovalada.

Largo: \_\_\_\_\_  
 Ancho: 40 cms.  
 Altura: 50 cms.  
 Profundidad: \_\_\_\_\_  
 Diámetro: \_\_\_\_\_  
 Espesor paredes: 1.5 cms.  
 Peso: 600 grs. aprox.

Oficio: Cesteria  
 Técnica: tejido estructurado con la hoja de palma  
 Materia prima: \_\_\_\_\_  
Palma real

Color: amarillo  
crema

Dibujo técnico

Comercializado: si  no

NOMBRE DEL OBJETO: Mapire NOMBRE LOCAL: Cargador

Procedencia: Neboyan Grupo étnico: Gualcho

Lugar de fabricación: \_\_\_\_\_ Lugar de registro: Tame - Anuca

Nombre hacedor: \_\_\_\_\_ Edad: \_\_\_\_\_ Sexo: \_\_\_\_\_

Parentesco hacedor: \_\_\_\_\_

Uso: para cargar totumos con agua o alimentos





Ficha para objetos de cultura material indígena



Fecha	Precio
Junio 10/96	\$ 1.000 =

DIMENSIONES

Forma: \_\_\_\_\_

Largo: 180 cms.

Ancho: \_\_\_\_\_

Altura: 180 cms.

Profundidad: \_\_\_\_\_

Diámetro: Escoba 15 cm

Espesor paredes: \_\_\_\_\_

Peso: 900 gramos ap

Oficio: tejedor

Técnica: Anudada de fibras

Materia prima: hoja de palma de ivaca y palo de vara de chico

Color: crema intenso

Dibujo técnico

Comercializado: si  no

NOMBRE DEL OBJETO: Escoba

NOMBRE LOCAL: Escoba

Procedencia: Betoyes

Grupo étnico: Guahibon

Lugar de fabricación: \_\_\_\_\_

Lugar de registro: Tambo - Arauca

Nombre hacedor: \_\_\_\_\_

Edad: \_\_\_\_\_ Sexo: \_\_\_\_\_

Poseedor: \_\_\_\_\_

Parentesco hacedor: \_\_\_\_\_

Uso: Para barrer los pisos y para limpiar techos.

10



# artesanías de colombia s. a.

## Ficha para objetos de cultura material indígena

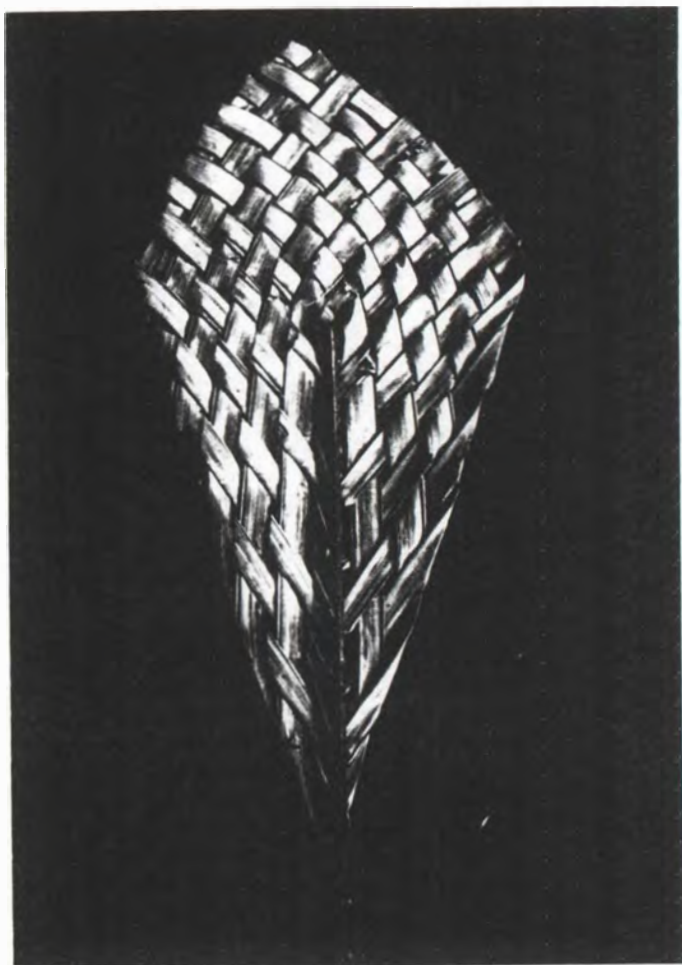

Fecha	Precio
10/05/1974	\$ 1.000=

### DIMENSIONES

Forma: de diamante plano, rombo

Largo: \_\_\_\_\_

Ancho: 20 cms.

Altura: 50 cms.

Profundidad: \_\_\_\_\_

Diámetro: \_\_\_\_\_

Espesor paredes: 1.5 cms.

Peso: 300 gramos.

Oficio: tejeduría

Técnica: tejido plano estructurado en la hoja

Materia prima: Palma real

Color: crema intenso

Dibujo técnico

Comercializado: si  no

NOMBRE DEL OBJETO: Soplador

NOMBRE LOCAL: Soplador

Procedencia: Noboyas

Grupo étnico: Bualibo

Lugar de fabricación: \_\_\_\_\_

Lugar de registro: Tambo - Arauca

Nombre hacedor: \_\_\_\_\_

Edad: \_\_\_\_\_ Sexo: \_\_\_\_\_

Poseedor: \_\_\_\_\_

Parentesco hacedor: \_\_\_\_\_

Uso: Atizar el Fuego

\_\_\_\_\_

\_\_\_\_\_



# artesanas de colombia s. a.

## Ficha para objetos de cultura material indígena



Fecha	Precio
Junio 10/96	\$ 1.000,-

### DIMENSIONES

Forma: Coluica

Largo: \_\_\_\_\_

Ancho: \_\_\_\_\_

Altura: 50 cms.

Profundidad: \_\_\_\_\_

Diámetro: base 18 cms

Espesor paredes: 1,5 cms

Peso: 200 gramos.

Oficio: festiva

Técnica: tijido en  
dauero.

Materia prima: Palmes real

Color: Verde y  
beige amarillo

Dibujo técnico

Comercializado: si  no

NOMBRE DEL OBJETO: Brzo NOMBRE LOCAL: Arzo

Procedencia: Atoyes. Grupo étnico: Guahibo

Lugar de fabricación: \_\_\_\_\_ Lugar de registro: Tauca - Arauca.

Nombre hacedor: \_\_\_\_\_ Edad: \_\_\_\_\_ Sexo: \_\_\_\_\_

Poseedor: \_\_\_\_\_ Parentesco hacedor: \_\_\_\_\_

Uso: instrumento de pesca - como casa - y contenedor.

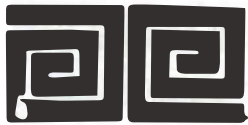

Ref.: \_\_\_\_\_

Ficha No.: \_\_\_\_\_

Ficha para objetos de cultura material indígena

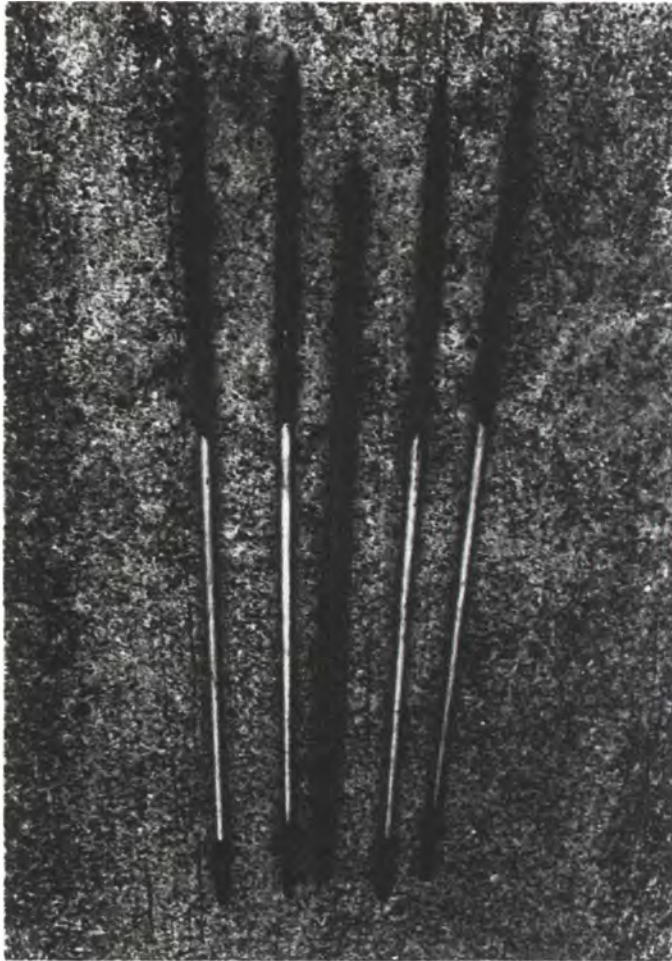

Fecha	Precio
Juio 10/96	5.000 =

DIMENSIONES  
 Forma: Alergada-Lineal, juego de 3 elementos  
 Largo: 120cms aprox  
 Ancho: \_\_\_\_\_  
 Altura: \_\_\_\_\_  
 Profundidad: \_\_\_\_\_  
 Diámetro 2cms aprox  
 Espesor paredes: 2mm  
 Peso: 500 grs aprox

Oficio: \_\_\_\_\_  
 Técnica: talla, corte y ensamblé.  
 Materia prima: bejuco (caña brava) cuarro o macana, hilo de quassa de platano  
 Color: Natural de la caña (beige) y de la macana, marrón oscuro

Dibujo técnico

Comercializado: si  no

NOMBRE DEL OBJETO: Juego de Flecha, arco y puya NOMBRE LOCAL: Flecha, arco y puya

Procedencia: Tame, Arauca. Grupo étnico: Gualibo

Lugar de fabricación: Betoyes Lugar de registro: Tame - Arauca.

Nombre hacedor: \_\_\_\_\_ Edad: \_\_\_\_\_ Sexo: \_\_\_\_\_

Poseedor: \_\_\_\_\_ Parentesco hacedor: \_\_\_\_\_

Uso: Instrumentos de caza, para atrapar chigüiros, pescados, babillas, venados, uapas, cachiranos. El arco es el propulsor de la flecha. la puya se lanza con el brazo.



## artesanías de colombia s. a.

## Ficha para objetos de cultura material indígena

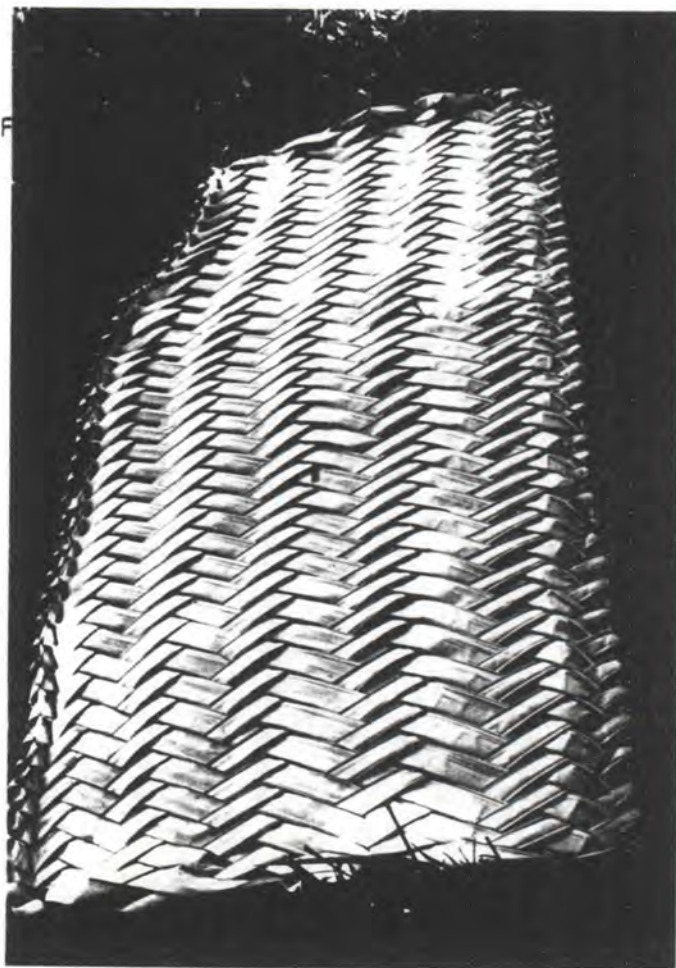

Fecha	Precio
Junio 10/96	\$ 3.000 =

## DIMENSIONES

Forma: rectangular  
plana.

Largo: 1.50 mt aprox

Ancho: 60 cms aprox

Altura: \_\_\_\_\_

Profundidad: \_\_\_\_\_

Diámetro: \_\_\_\_\_

Espesor paredes: 3 mm.

Peso: 900gvs. aprox

Oficio: tejeduria.

Técnica: tejido plano  
estructurado por la palu

Materia prima: \_\_\_\_\_

Palma real.

Color: Verde fresco

en el momento de  
tejido, luego cuando  
lo cremoso - seco  
es verde grisoso.

Dibujo técnico

Comercializado: si  no

NOMBRE DEL OBJETO: Estera.

NOMBRE LOCAL: Estera.

Procedencia: Municipio de Betoyes

Grupo étnico: Cualitibo

Lugar de fabricación: \_\_\_\_\_

Lugar de registro: Tambo - Arauca.

Nombre hacedor: \_\_\_\_\_

Edad: \_\_\_\_\_ Sexo: \_\_\_\_\_

Poseedor: \_\_\_\_\_

Parentesco hacedor: \_\_\_\_\_

Uso: Como base para dormir, tambien se utiliza como pared  
o division dentro de la casa.

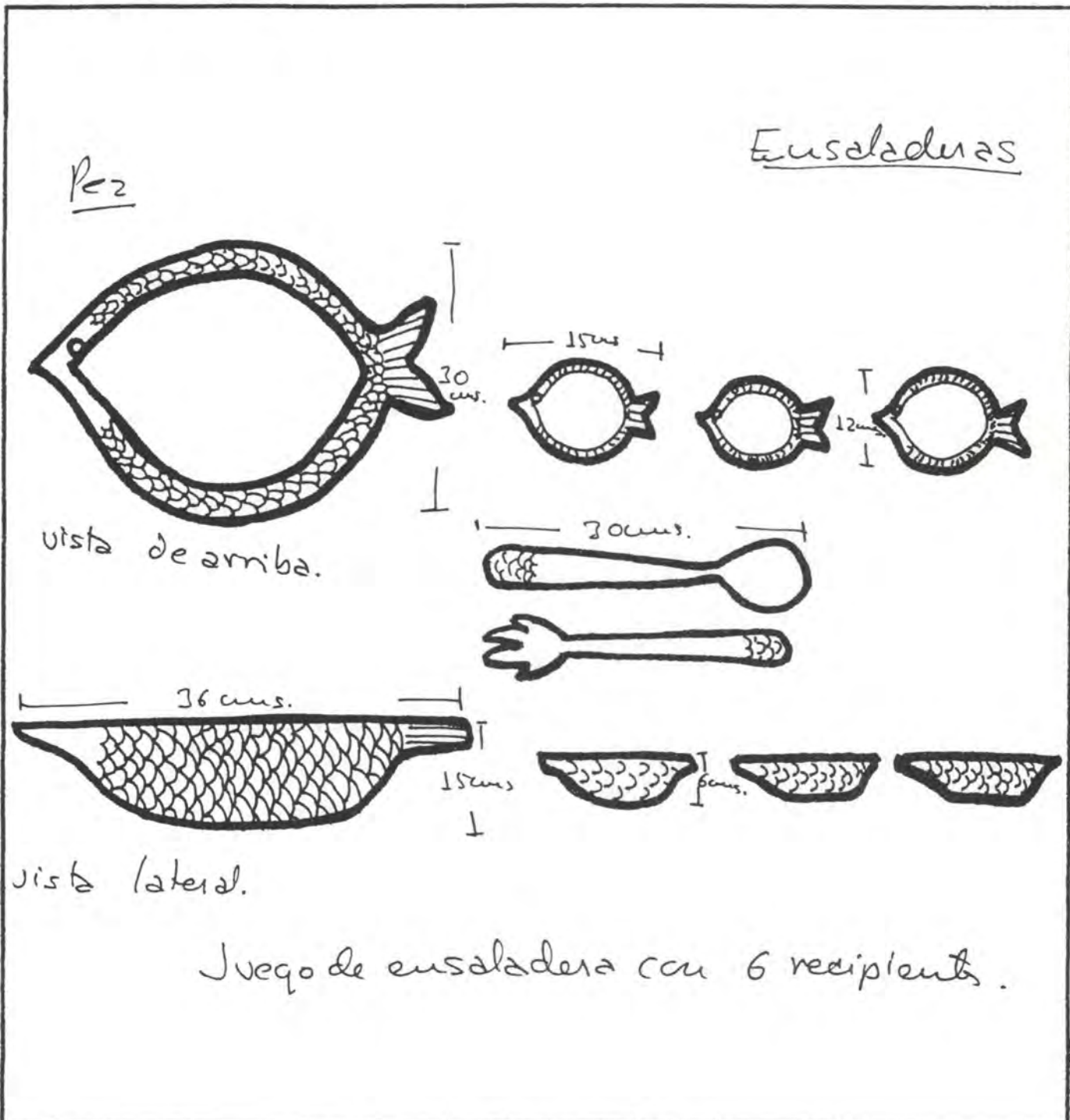

Pieza: Juego de ensaladera

Función: Utilitaria.

Tema: Fauna regional

Tipo de Asesoría: Diversificación.

Materia Prima: Cedro Tolima

Localidad: Tame

Oficio: Talla.

Departamento: Arauca.

Técnica: Talla en Madera Ananao

Diseñador: Marcela Camelo

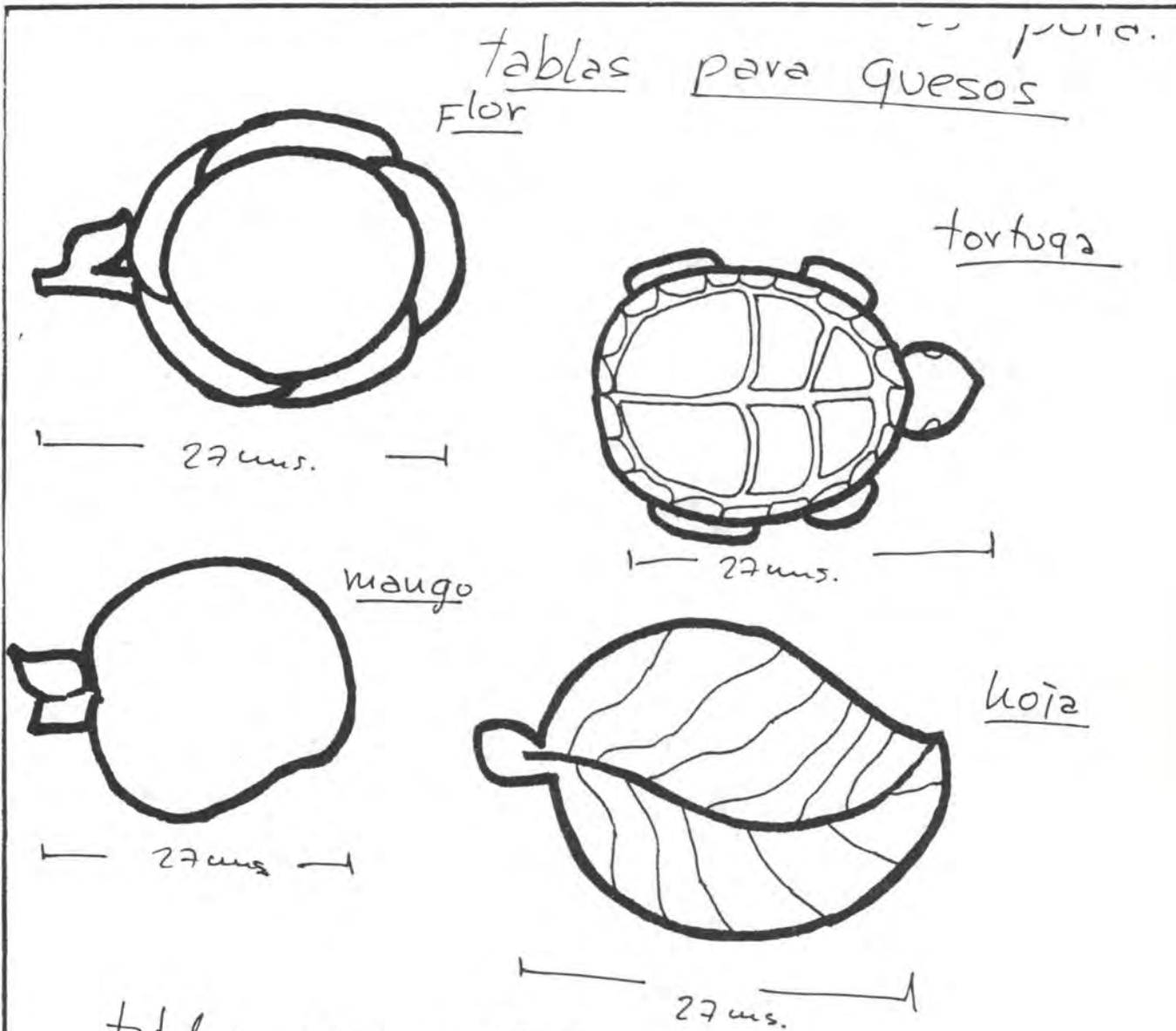

tablas para quesos  
 o para picar o cortar  
 en forma de flores, animales, frutas u ho  
 de la región.

Pieza: <u>tablas para quesos.</u>	Función: <u>Utilitaria.</u>
Tema: <u>Flora y Fauna Regional.</u>	Tipo de Asesoría: <u>Diversificación.</u>
Materia Prima: <u>Cedro Tolú</u>	Localidad: <u>Tame.</u>
Oficio: <u>talla en madera.</u>	Departamento: <u>Arauca</u>
Técnica: <u>talla con herramientas simples.</u>	Diseñador: <u>Marcela Gamelo</u>



Centro de Diseño

**PROPUESTA DE DISEÑO**

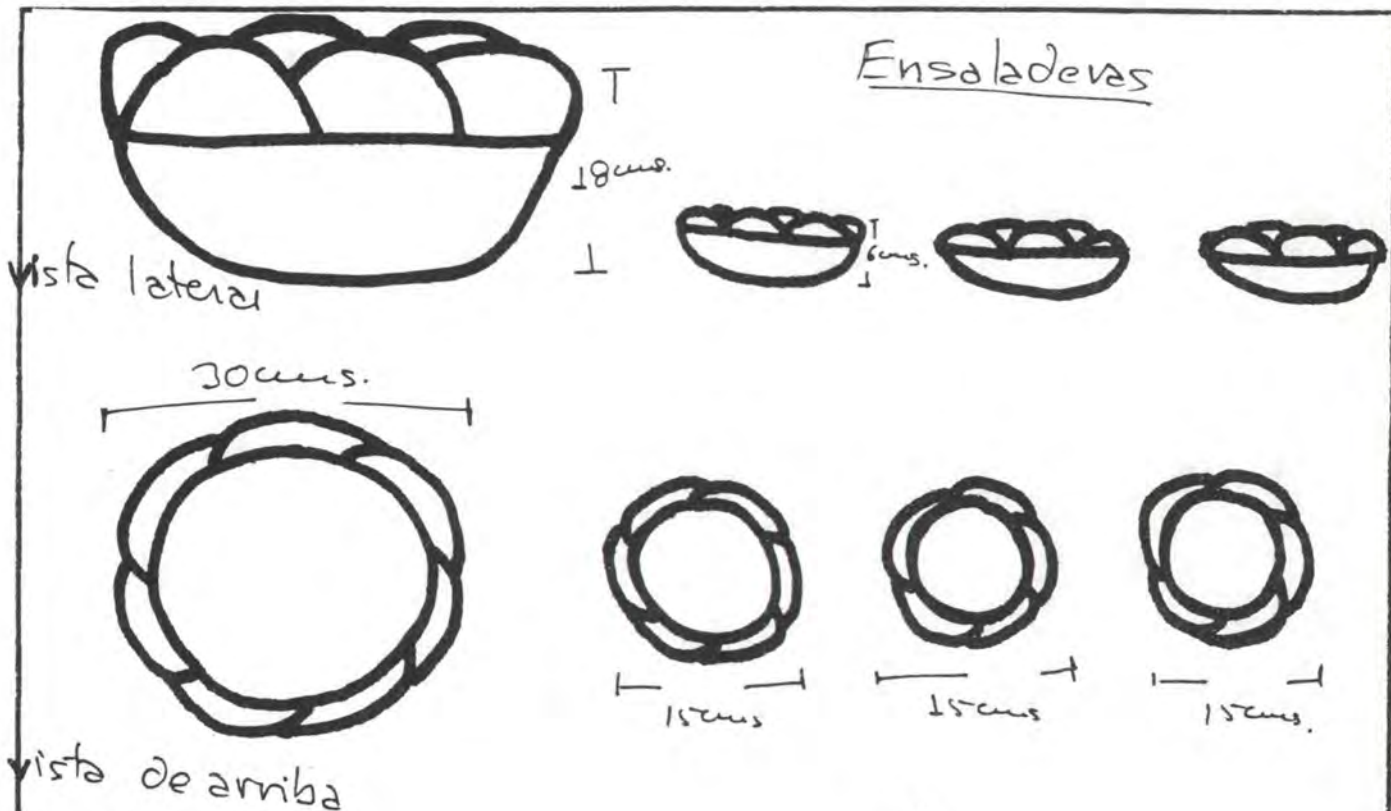

Flor

Juego de Ensaladera con 6 recipientes.

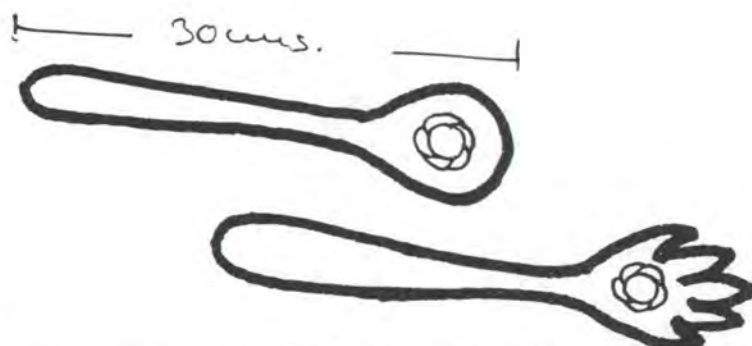

Pieza: Ensaladera

Función: Utilitaria

Tema: Flora regional

Tipo de Asesoría: Diversificación

Materia Prima: Cedro Tolua

Localidad: Tambo

Oficio: Talla en Madera

Departamento: Arauca

Técnica: talla con herramientas simples

Diseñador: Marcela Camelo





Eusaladera

hoja

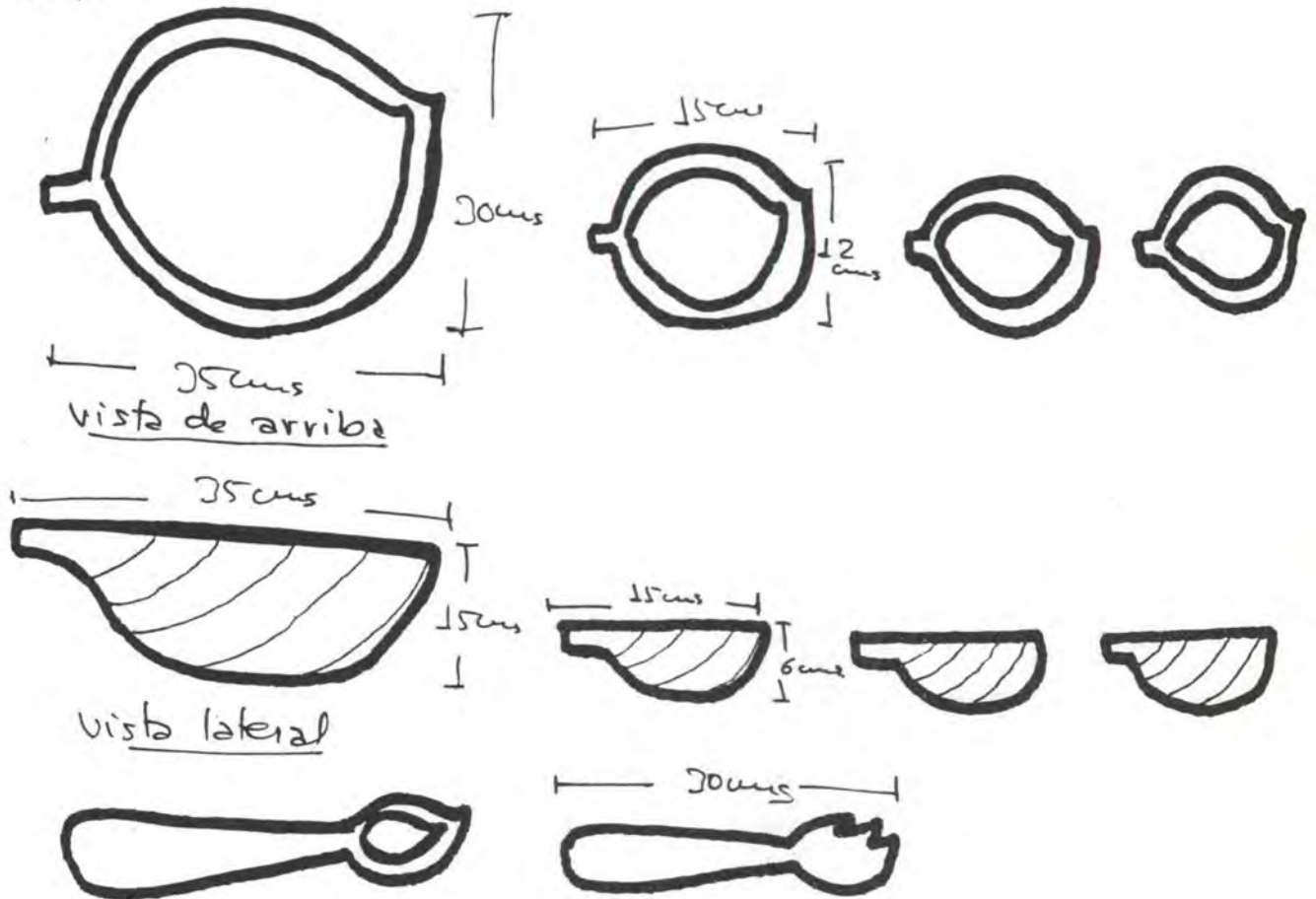

Juego de eusaladera con 6 recipientes  
 cuchara y tenedor.

Pieza: Juego de eusaladeras

Función: Utilitaria

Tema: Flora regional

Tipo de Asesoría: Diversificación

Materia Prima: Cedro tolea

Localidad: Tambo-

Oficio: talla

Departamento: Arauca

Técnica: talla con herramientas simples

Diseñador: Harold Camelo

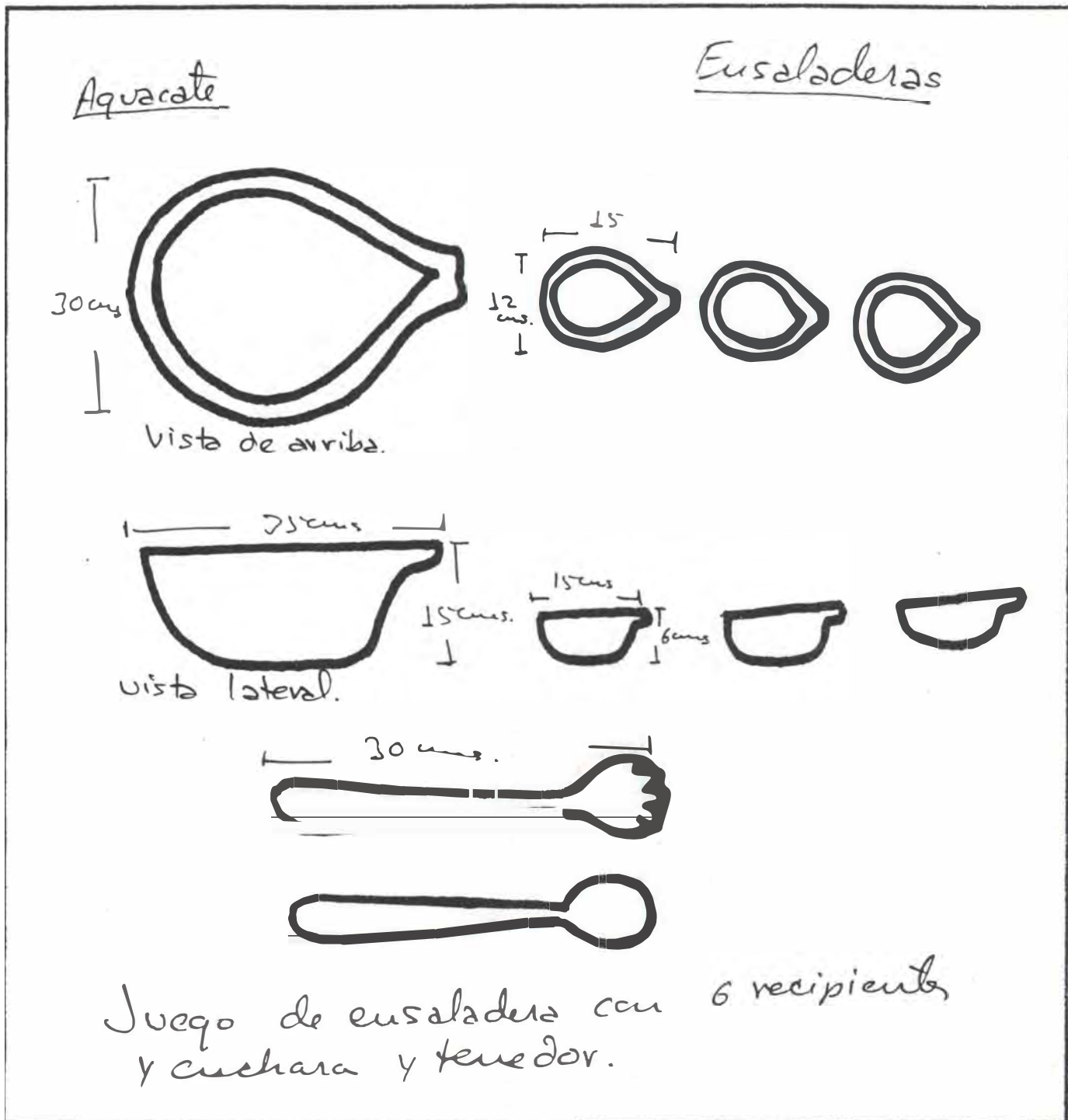

Pieza: Juego de ensaladera:	Función: Utilitaria.
Tema: Flora regional	Tipo de Asesoría: Diversificación
Materia Prima: Cedro tohua	Localidad: Tama - Arauca
Oficio: talla	Departamento: Arauca
Técnica: talla con herramientas simples	Diseñador: Marcel Camelo

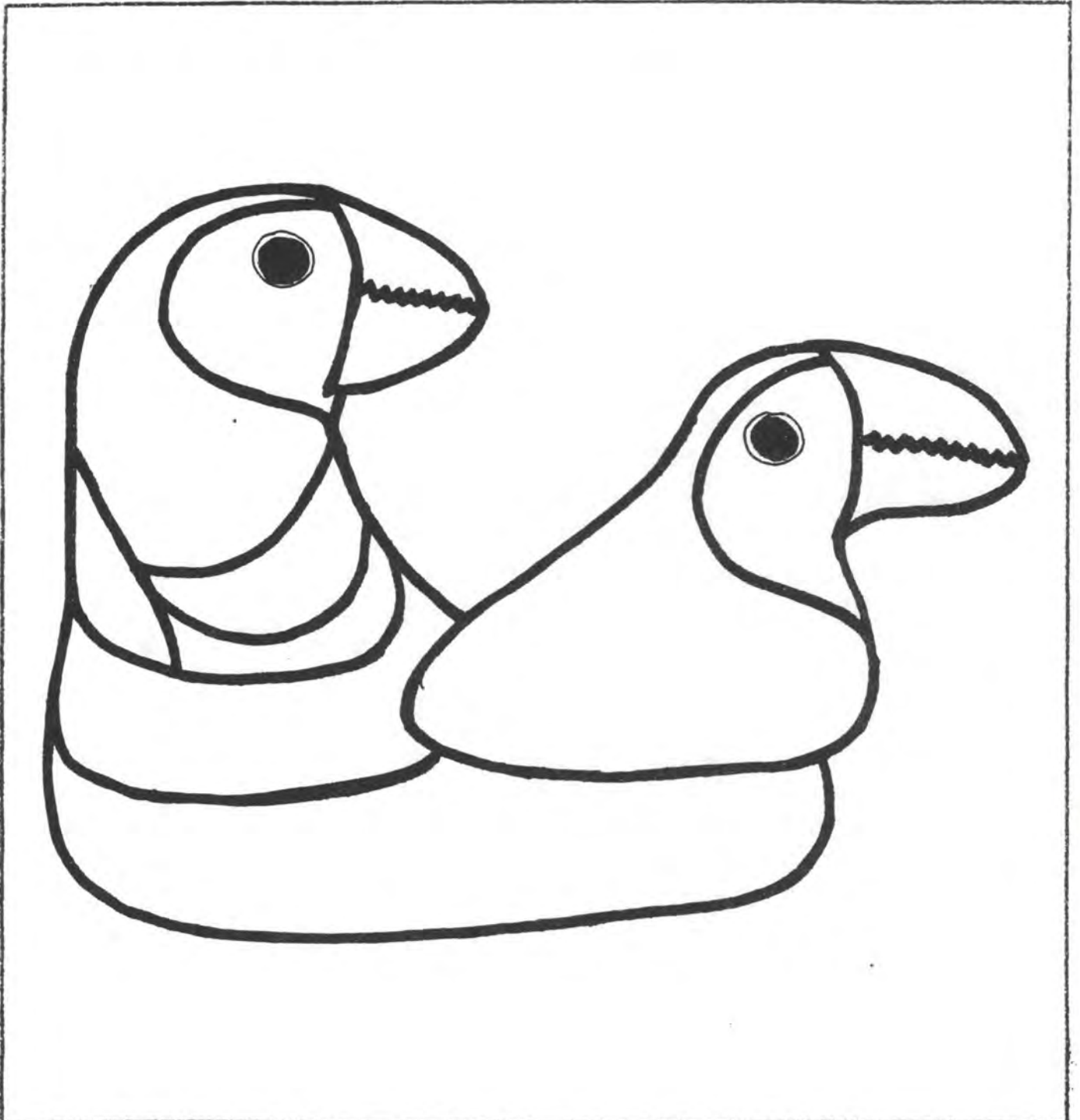

Pieza: <u>pejaros</u>	Función: <u>Decorativa</u>
Tema: <u>fauna regional</u>	Tipo de Asesoría: <u>diversificación</u>
Materia Prima: <u>madera</u>	Localidad: <u>Tame</u>
Oficio: <u>alla - pintura</u>	Departamento: <u>Arauca</u>
Técnica: <u>herramientas simples</u>	Diseñador: <u>Marcela Camelo</u>



Cotizas

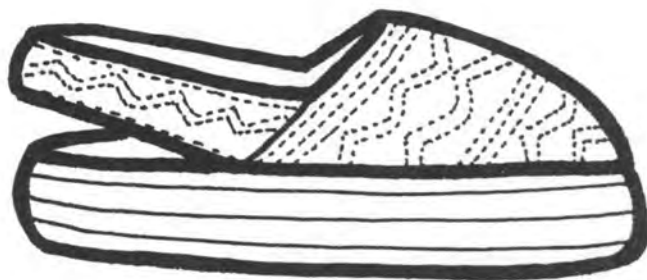

→ suela de cuero  
en 3 o 4 capas.

Pieza: Cotizas	Función: utilitaria.
Tema: indumentaria regional	Tipo de Asesoría: rediseño
Materia Prima: hilos - cuero	Localidad: Tamne
Oficio: tejeduría	Departamento: Arauca
Técnica: telar de torqueta	Diseñador: Marcela Carrielo



Centro de Diseño

PROPUESTA DE DISEÑO

Paraguero

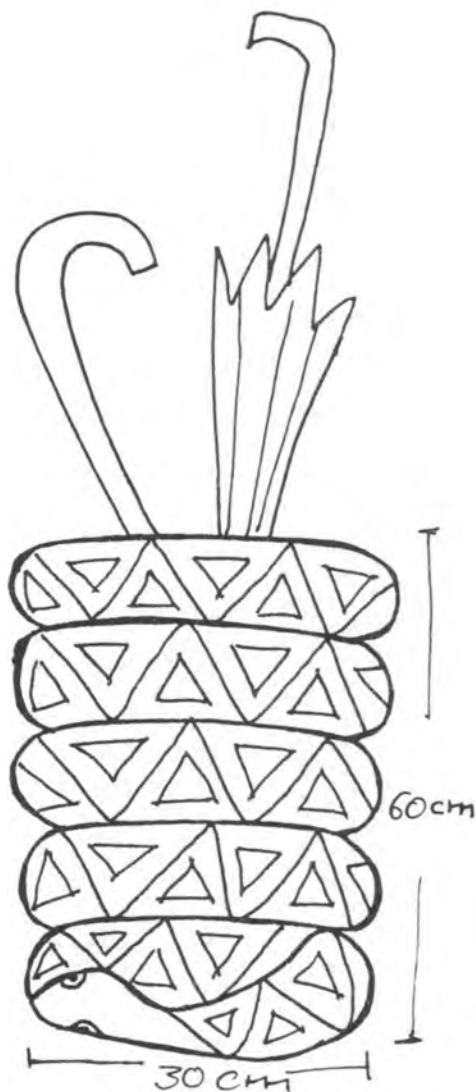

Pieza: Paraguero	Función: utilitaria-decorativa
Tema: fauna regional	Tipo de Asesoría: diversificación.
Materia Prima: madera	Localidad: Tame
Oficio: talla - pintura	Departamento: Arauca
Técnica: herramientas simple	Diseñador: Marcela Camelo



Grupo humano: Colono  
 Producto original: bandejas  
 y Fruteros.

Asesoría: Mejora del Producto  
 Rediseño.

Frutero

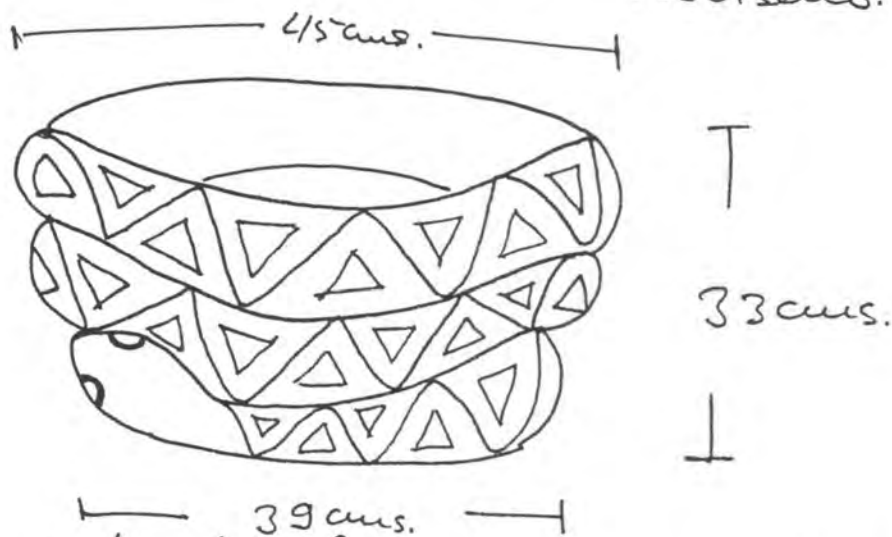

Linea de artículos de cestería en madera tallada.  
 con temática zoomorfa regional.

Pieza: Frutero	Función: utilitaria
Tema: fauna regional	Tipo de Asesoría: diversificación
Materia Prima: madera	Localidad: Tame
Oficio: talla en madera	Departamento: Arauca
Técnica: herramientas simples	Diseñador: Marcela Camelo

3

## CONCLUSIONES

- La cultura material de las comunidades indígenas que sobreviven en el Departamento de Arauca, es el testimonio de la situación tan lamentable en que se encuentran los originarios de la zona. La aculturación y el despojo paulatino de sus tierras se expresa en los acabados inconsistentes y la irregularidad en las formas de la cestería, oficio artesano que subsiste gracias a que todavía utilizan los contenedores tejidos en la cotidianidad del trabajo diario. Las cestas siguen transportando alimentos de la chagra ó de las zonas de caza a la vivienda. También estos contenedores siguen conservando los alimentos ya preparados o en proceso dentro de las casas indias. Tejidos complejos, estructuras estables y hermosas que han olvidado en su trágica historia los perfectos acabados o remates originales.
- Los elementos de caza, la cestería, los chinchorros y las telas no tejidas ( fieltros vegetales ), pueden llegar a ser objetos comerciales si alcanzan buenos niveles de calidad y características únicas.
- Al recuperar y perfeccionar aspectos de la cultura material se recobran elementos de identidad que fortalecen y recrean la dignidad de una étnia. Solo rescatando e involucrando nuevamente la compleja concepción de los objetos en las comunidades, se logrará que los oficios artesanales puedan ser una alternativa económica real, de ingresos constantes, que además identifique culturalmente a los indígenas de la región a nivel nacional.
- Los instrumentos musicales observados en el Encuentro de Artesanos son de excelente calidad formal y acústica. Son productos representativos que conservarán la tradición folklórica llanera por mucho tiempo. Este tipo de objetos merecen ser exhibidos y comercializados en la Feria.
- La alfarería tradicional ( locería ) de la zona y el trabajo de talla en madera de algunos colonos, son productos valiosos que muestran expresiones estéticas personales, son artefactos de características únicas que se deben dar a conocer en Expoartesánías 96.
- Las personas que producen artículos que son copias de las manualidades más populares de las grandes ciudades del país, no tienen ninguna alternativa en la Feria en Bogotá, porque los productos no alcanzan los niveles de calidad ni creatividad que requiere el certamen.

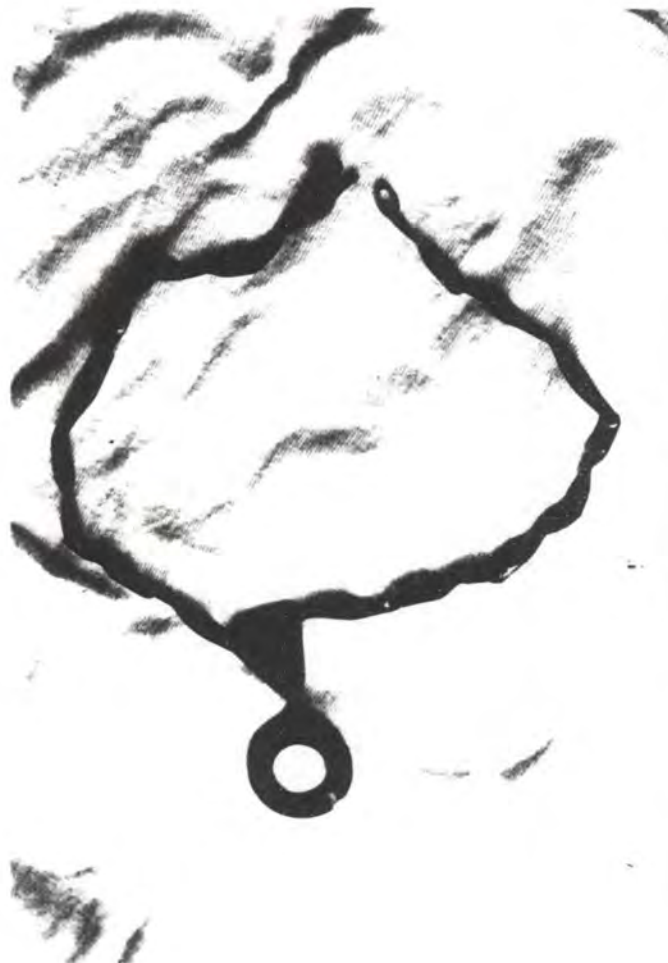

PIEZA: collar.	FUNCION: Decorativa.
TEMA:	CLASIFICACION: Tradicional.
MATERIA PRIMA: Carey.	LOCALIDAD: Cartagena.
OFICIO: talla.	DEPARTAMENTO: Bolívar.
TECNICA: talla, corte, ensamble	ARTESANO:





PIEZA: Colcha	FUNCION: utilitaria
TEMA:	CLASIFICACION: tradicional
MATERIA PRIMA: telas usadas	LOCALIDAD: Mompox
OFICIO: tejedora.	DEPARTAMENTO: Bolívar.
TECNICA: Patchwork.	ARTESANO:

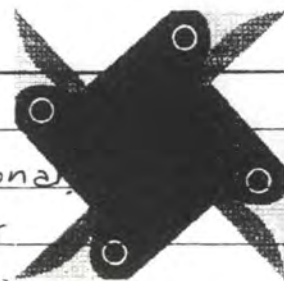



Ministerio de Desarrollo Económico  
artesanías de Colombia s.a.

CENTRO DE DISEÑO  
**REFERENTE DE DISEÑO**  
PRODUCTOS ENCONTRADOS EN LA REGIÓN



PIEZA: Figuras de animales	FUNCION: Decorativa
TEMA:	CLASIFICACION: Tradicional.
MATERIA PRIMA: Madera.	LOCALIDAD: Magangué
OFICIO: talla.	DEPARTAMENTO: Bolívar.
TECNICA: Modelado con herramientas simples.	ARTESANO:

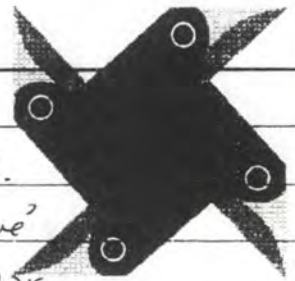

88



PIEZA: Marco, baulitos.	FUNCION: utilitaria.
TEMA:	CLASIFICACION: tradicional.
MATERIA PRIMA: Madera.	LOCALIDAD: Mompox.
OFICIO: talla	DEPARTAMENTO: Bolívar.
TECNICA: talla con herramientas simples.	ARTESANO:

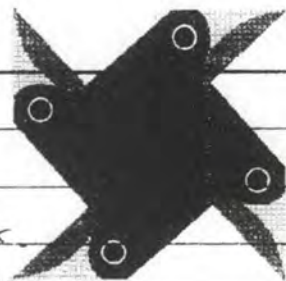



Ministerio de Desarrollo Económico  
artesanías de Colombia s.a.

CENTRO DE DISEÑO  
**REFERENTE DE DISEÑO**  
PRODUCTOS ENCONTRADOS EN LA REGIÓN

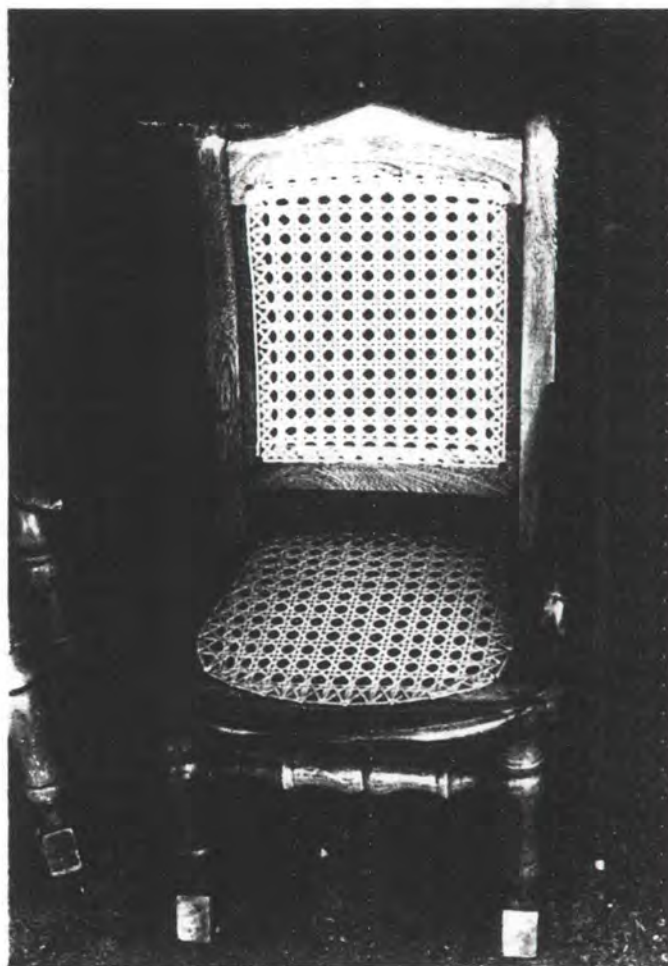

PIEZA: <i>silla morposina</i>	FUNCION: <i>utilitaria</i>
TEMA:	CLASIFICACION: <i>tradicional</i>
MATERIA PRIMA: <i>Madera y Mimbre</i>	LOCALIDAD: <i>Mompox.</i>
OFICIO: <i>plástico</i>	DEPARTAMENTO: <i>Bolívar.</i>
TECNICA: <i>talla, corte, ensamble</i>	ARTESANO:

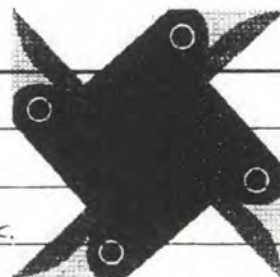

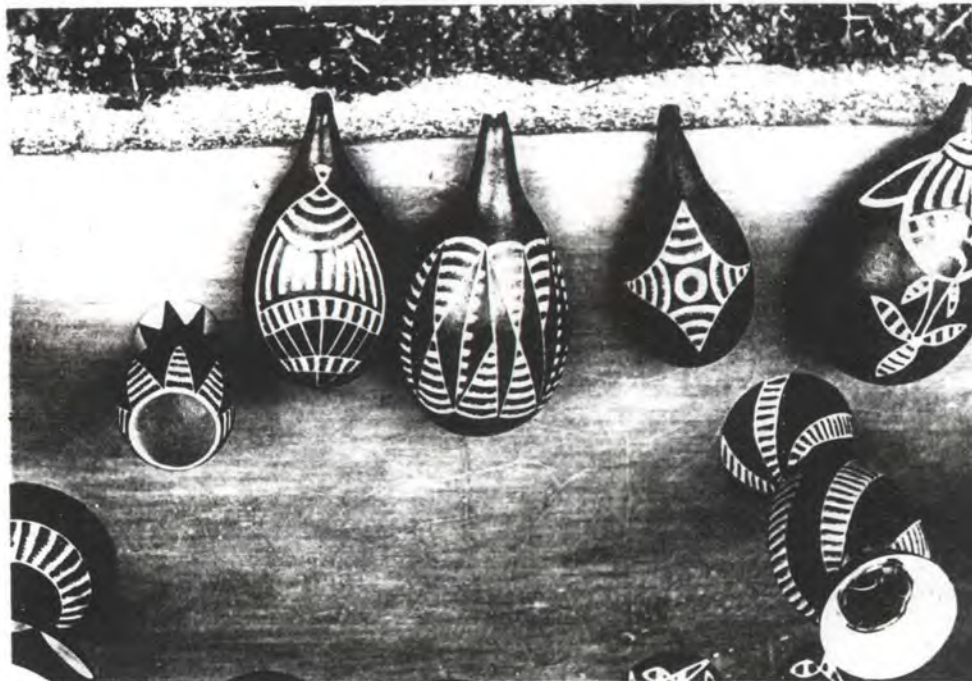

PIEZA: Cochavas y recipientes.	FUNCION: Utilitaria.
TEMA:	CLASIFICACION: Tradicional
MATERIA PRIMA: totumo	LOCALIDAD: Barrancayucas
OFICIO: talla.	DEPARTAMENTO: Bolívar.
TECNICA: incisiones, cork, ensamblaje	ARTESANO: Luis Villadiego

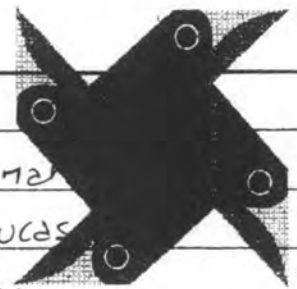

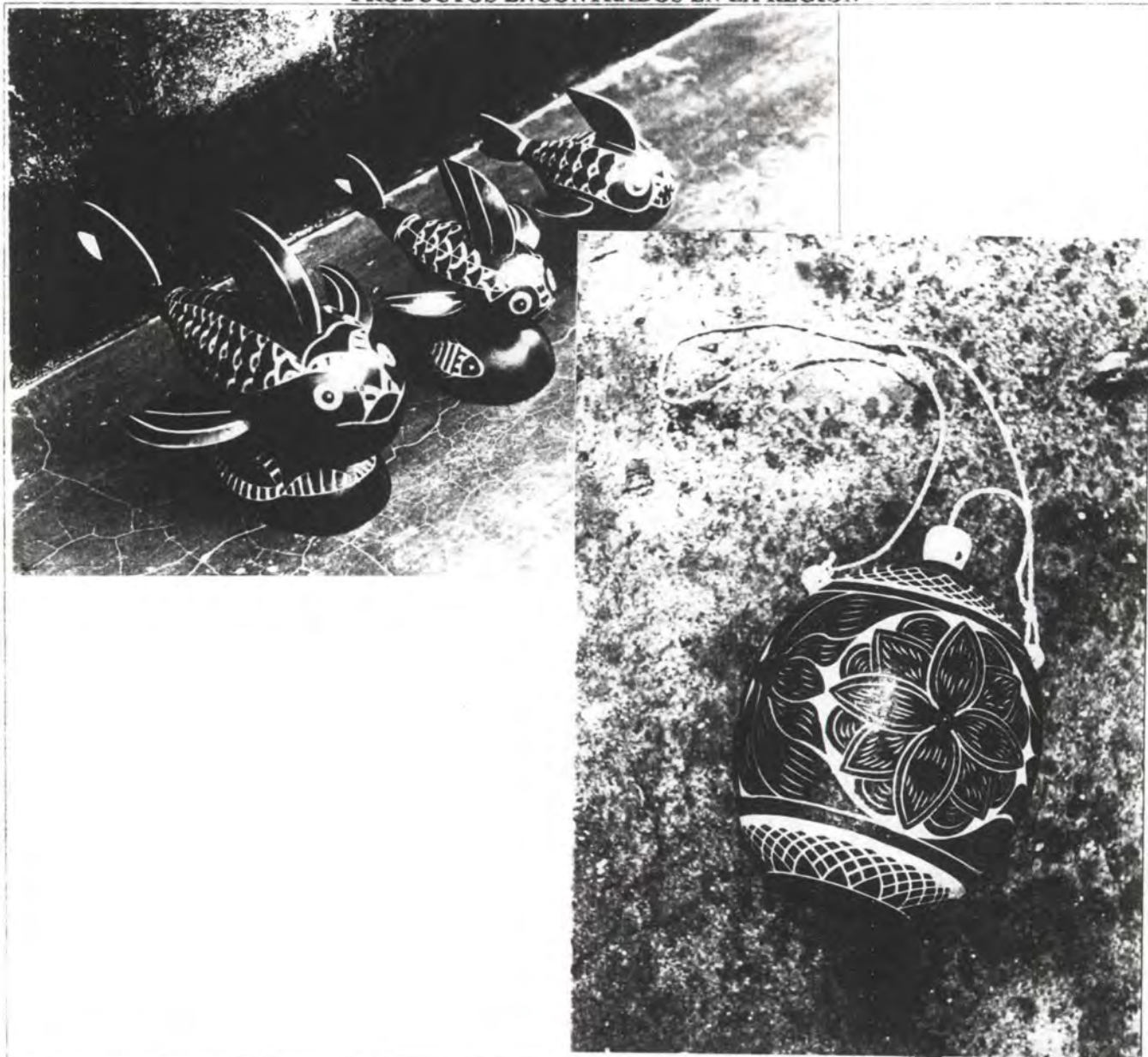

PIEZA: <i>Peces y cantimplora.</i>	FUNCION: <i>Utilitaria.</i>
TEMA:	CLASIFICACION: <i>tradicional</i>
MATERIA PRIMA: <i>totumo</i>	LOCALIDAD: <i>Barrancayusa</i>
OFICIO: <i>talla.</i>	DEPARTAMENTO: <i>Bolívar</i>
TECNICA: <i>incisiones, corte, ensamblaje</i>	ARTESANO: <i>Luis Villadiego</i>



Ministerio de Desarrollo Económico  
artesanías de Colombia s.a.

CENTRO DE DISEÑO  
**REFERENTE DE DISEÑO**  
PRODUCTOS ENCONTRADOS EN LA REGIÓN



CORFERIAS



PIEZA: Individuales de mesa.	FUNCION: Utilitaria.
TEMA:	CLASIFICACION: Tradicional.
MATERIA PRIMA: Palma de estera	LOCALIDAD: Galeas.
OFICIO: Tejeduria.	DEPARTAMENTO: Sucre.
TECNICA: tejido en telar vertical.	ARTESANO: Asociación de Artesanos

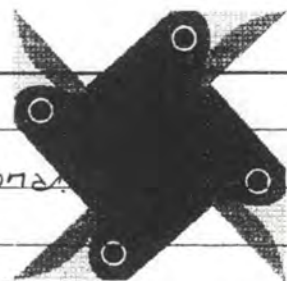

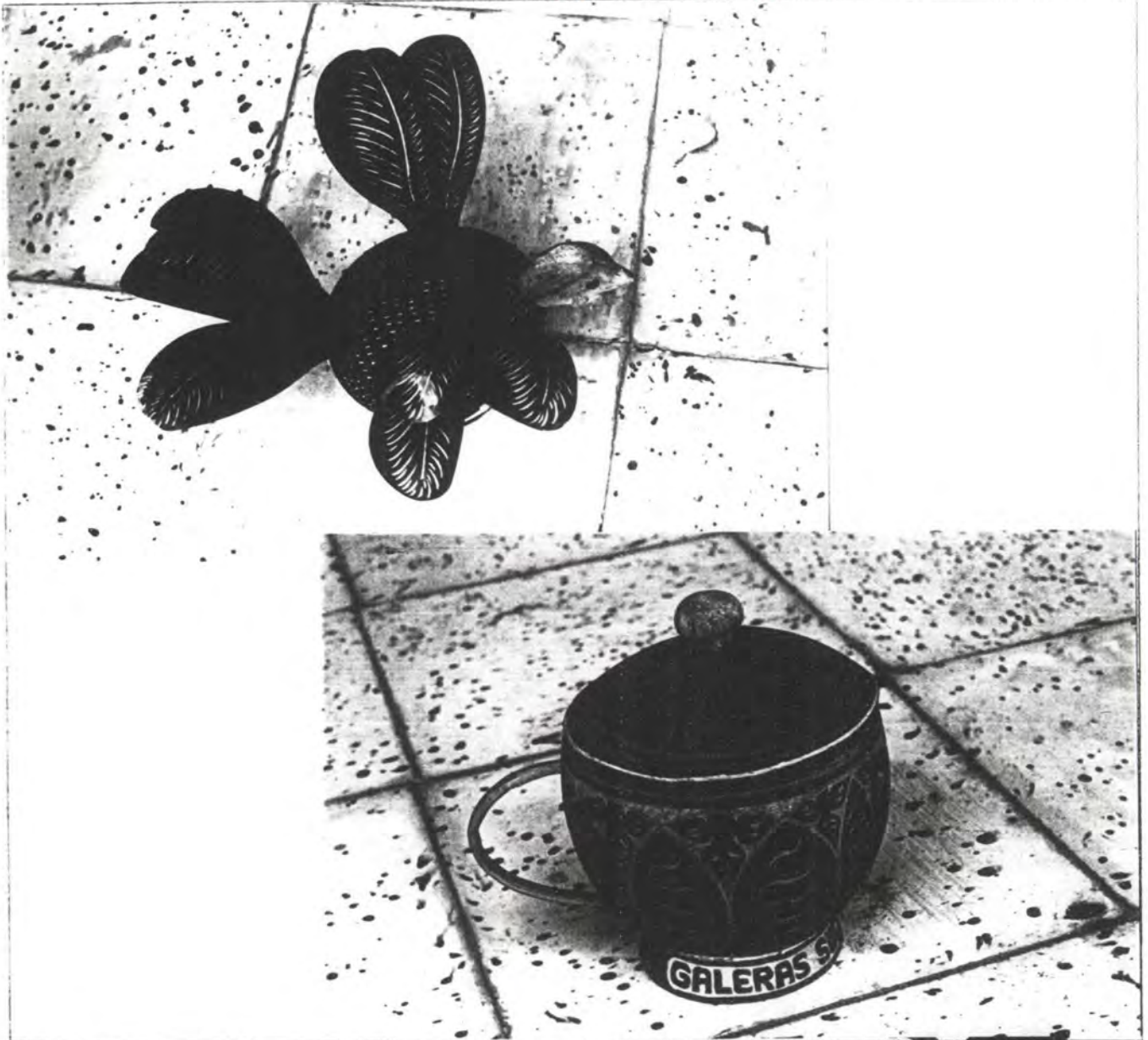

PIEZA: <i>Porta cucharas y azucarete.</i>	FUNCION: <i>Utilitaria.</i>
TEMA:	CLASIFICACION: <i>tradicional</i>
MATERIA PRIMA: <i>totumo, madera</i>	LOCALIDAD: <i>Galevas</i>
OFICIO: <i>talla.</i>	DEPARTAMENTO: <i>Sucre.</i>
TECNICA: <i>incisiones, corte, ensamble</i>	ARTESANO: <i>José Luis Gale!</i>





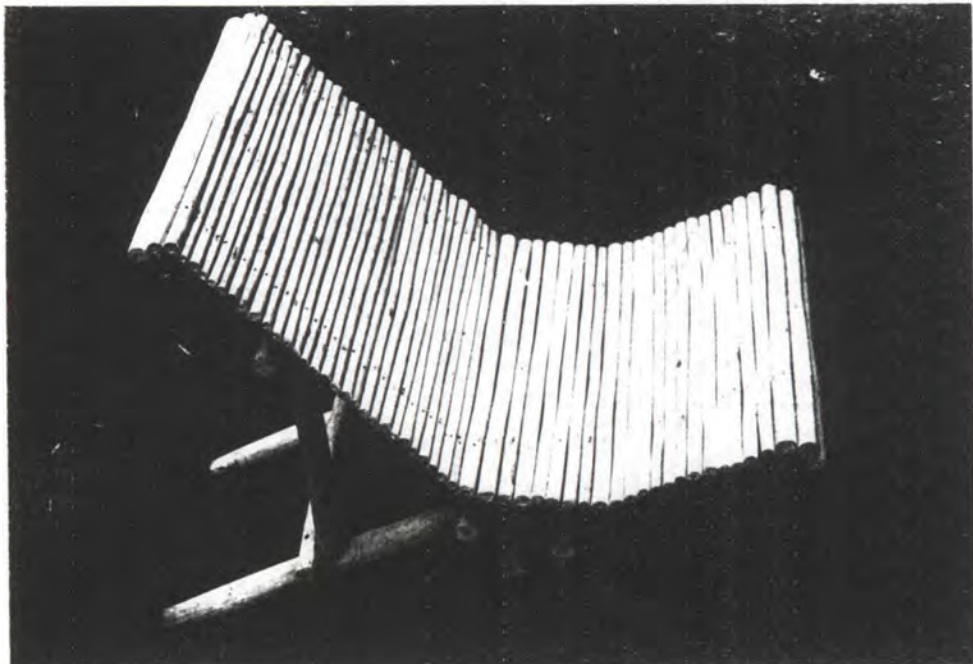

PIEZA: Silla.	FUNCION: utilitaria
TEMA:	CLASIFICACION: tradicional
MATERIA PRIMA: Palitos.	LOCALIDAD: Barrancomeras
OFICIO: corte, Muebleria.	DEPARTAMENTO: Bolívar
TECNICA: corte y ensamble	ARTESANO: Luis Villadiego

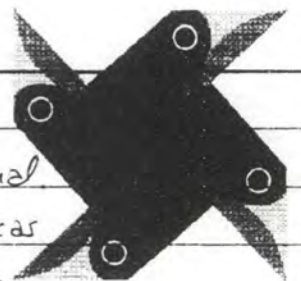

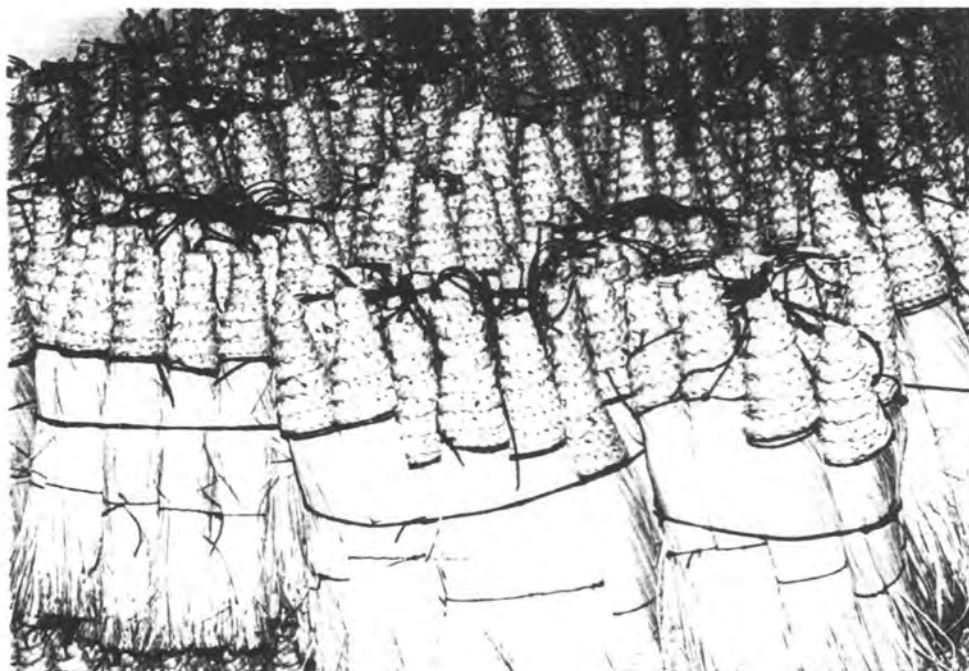

PIEZA: Escobas.	FUNCION: utilitaria
TEMA:	CLASIFICACION: tradicional
MATERIA PRIMA: Varita de corozo.	LOCALIDAD: Galeas
OFICIO: Cestera.	DEPARTAMENTO: Sucre.
TECNICA: tejido en eje horizontal.	ARTESANO: Asociación de Artesanos

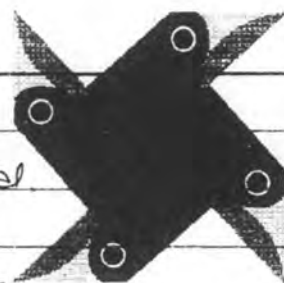

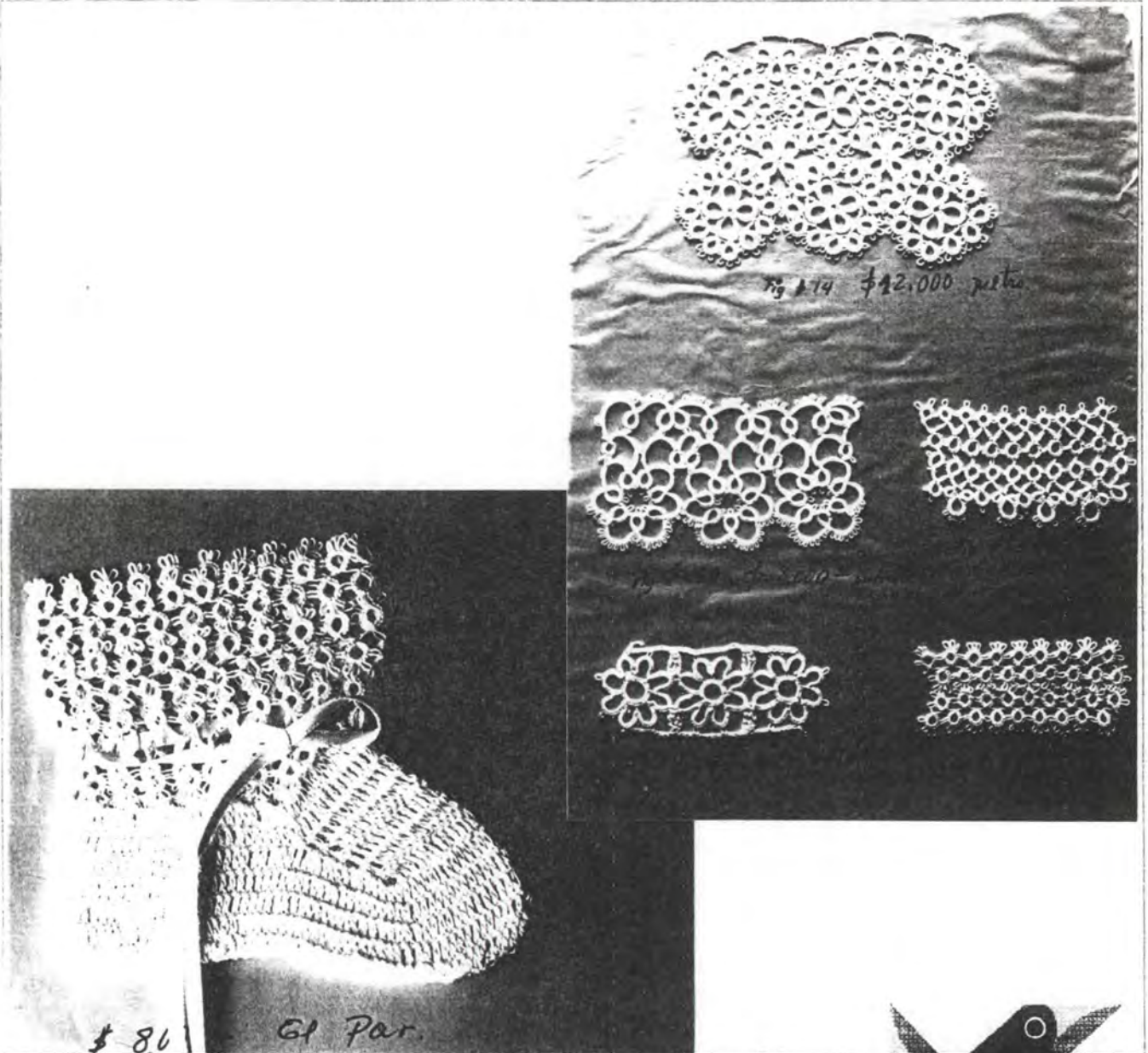

PIEZA: <i>Patines y encajes.</i>	FUNCIÓN: <i>utilitaria.</i>
TEMA:	CLASIFICACION: <i>tradicional.</i>
MATERIA PRIMA: <i>hilo mercerizado.</i>	LOCALIDAD: <i>Mompós.</i>
OFICIO: <i>tejedoría.</i>	DEPARTAMENTO: <i>Bolívar.</i>
TECNICA: <i>Fribolite'</i>	ARTESANO:

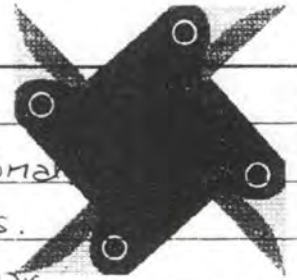



REFERENTE DE DISEÑO

Unidad de Servicios Especiales

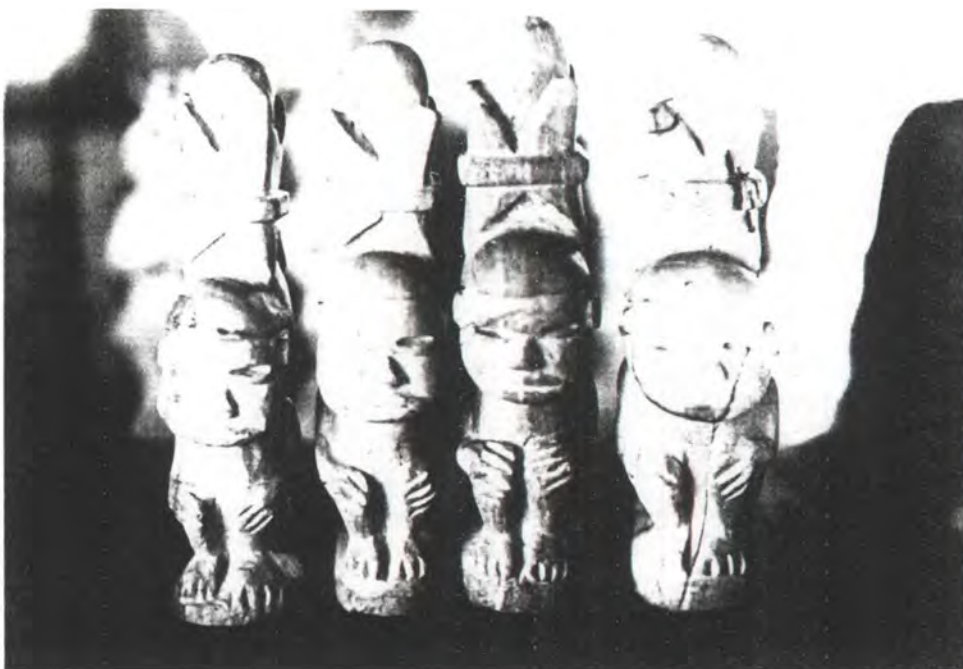

Pieza: Ajedrez.	Identidad: interpretación de precolombino.
Nombre:	Artesano: Hedardo Guadía.
Materia Prima: Madera.	Tipo de Población: rural.
Oficio: Talla.	
Técnica: Modelado con herramientas.	Departamento: Córdoba
Función: Ludica.   simples.	Localidad: Motil.



PROPUESTA DE DISEÑO

Unidad de Servicios Especiales



Pieza: Recipientes	Tipo de Asesoría: Rescate
Nombre:	Diseñador: Marcela Camelo.
Materia Prima: Arcilla.	
Oficio: Alfarería.	
Técnica: Modelado manual, vollo.	Departamento: Córdoba.
Función: Decorativa	Localidad: Momil

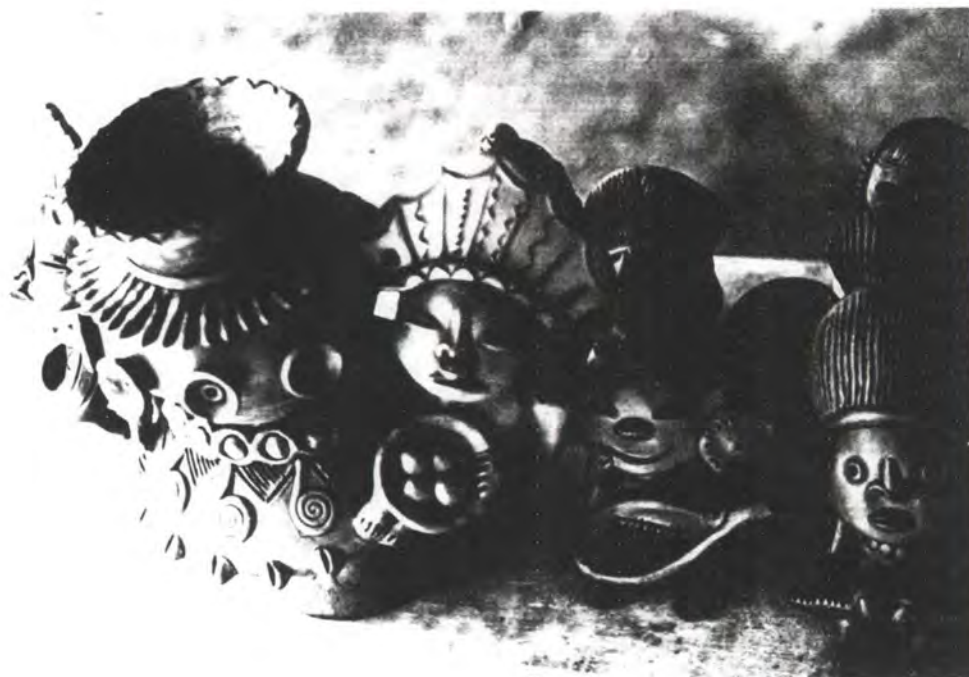

PIEZA: Interpretaciones a Precolombinos	FUNCION: Decorativa
TEMA: Figuras zoomorfas y antropomorfas	CLASIFICACION: Neo.
MATERIA PRIMA: Arcilla.	LOCALIDAD: Momil
OFICIO: Al Fareria.	DEPARTAMENTO: Cordoba.
TECNICA: Modelado a mano	ARTESANO: Carlos Orozco

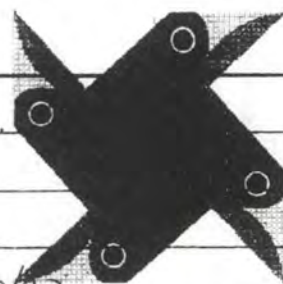



REFERENTE DE DISEÑO

Unidad de Servicios Especiales



Pieza: Interpretaciones de Precolombinos.	Identidad:
Nombre:	Artesano: Carlos Orozco.
Materia Prima: Araña.	Tipo de Población: Rural.
Oficio: Alfarería.	
Técnica: Modelado manual.	Departamento: Córdoba.
Función: Decorativa	Localidad: Momil.

69



MUESTRA DE DISEÑO

Unidad de Servicios Especiales



Pieza: <i>Cajitas</i>	Precio sugerido: \$
Nombre:	Costo de producción: \$
Materia Prima: <i>Palma Sara'</i>	
Oficio: <i>Cesteria</i>	Departamento: <i>Bolívar</i>
Técnica: <i>trenzado y costura</i>	Localidad: <i>Cascajal - Magangué</i>
Función: <i>utilitaria</i>	Dirección: <i>C</i>
Rango:	Teléfono:
Número de tamaños:	Artesano: <i>Asociación de Artesanas</i>
Peso de la muestra:	Diseñador: <i>Marcela Camelo</i>





MUESTRA DE DISEÑO

Unidad de Servicios Especiales

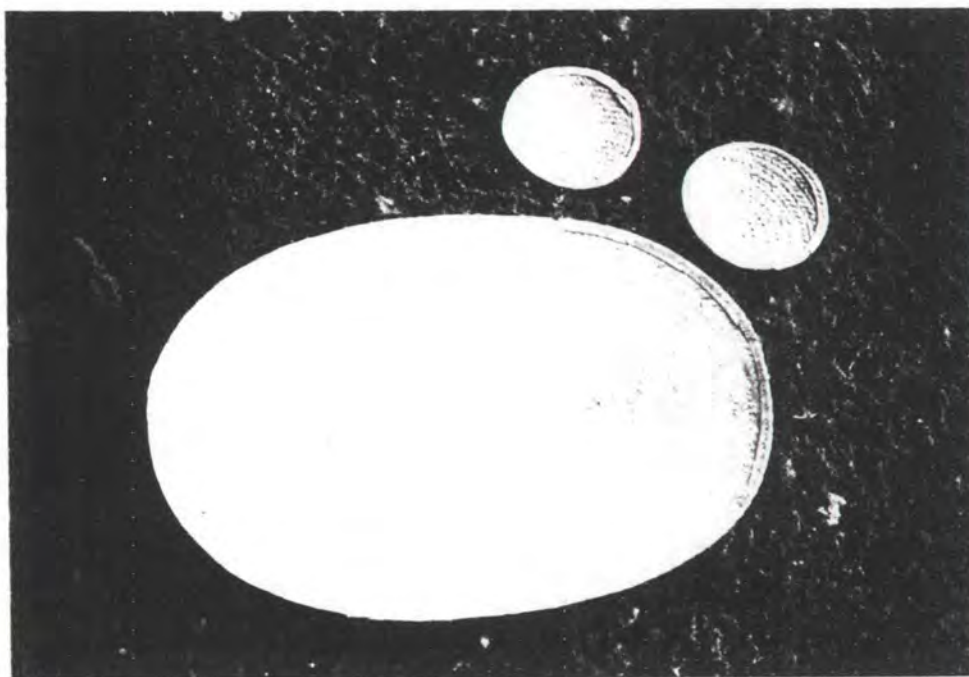

Pieza: Individuales - portavasos	Precio sugerido: \$
Nombre:	Costo de producción: \$
Materia Prima: Palma Sara.	
Oficio: Tejeduría.	Departamento: Bolívar.
Técnica: trenzado y costuras	Localidad: Cascajal - Magangué.
Función: utilitaria	Dirección:
Rango:	Teléfono:
Número de tamaños:	Artesano: Asociación de Artesanos.
Peso de la muestra:	Diseñador: Marcela Camelo



MUESTRA DE DISEÑO

Unidad de Servicios Especiales

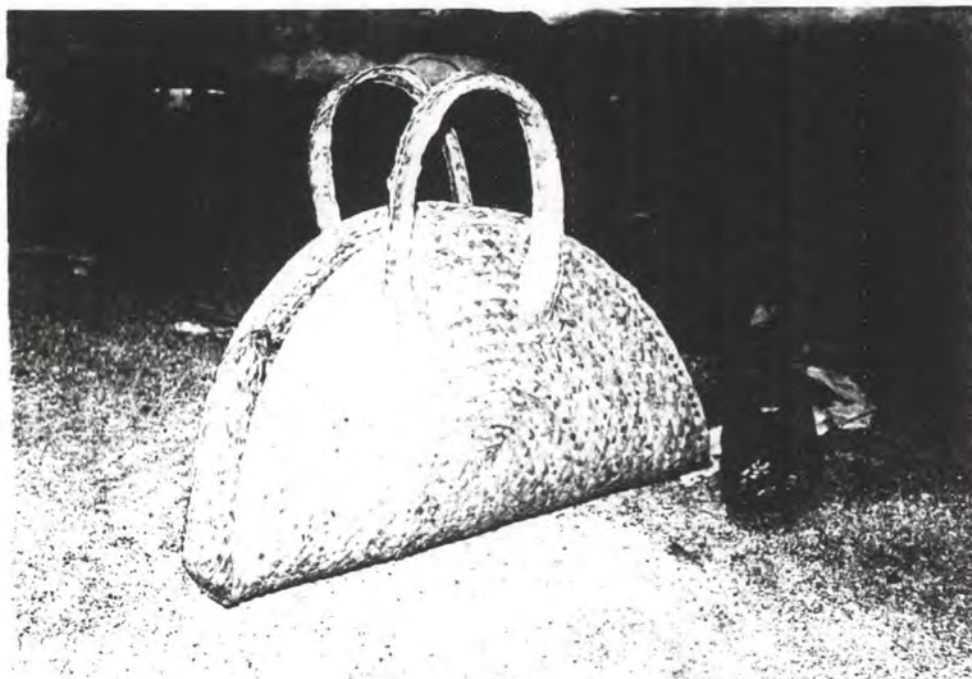

Pieza:	Cartera.	Precio sugerido:	\$
Nombre:		Costo de producción:	\$
Materia Prima:	Palma de coco		
Oficio:	Cestería.	Departamento:	Bolívar.
Técnica:	trenzado y costuras.	Localidad:	Cascajal - Magangué.
Función:	utilitaria.	Dirección:	
Rango:		Teléfono:	
Número de tamaños:	1	Artesano:	Asociación de Artesanos
Peso de la muestra:		Diseñador:	Marcela Camelo



MUESTRA DE DISEÑO

Unidad de Servicios Especiales



Pieza: Bolso	Precio sugerido: \$
Nombre:	Costo de producción: \$
Materia Prima: Palma Sara'	
Oficio: Cestería	Departamento: Bolívar
Técnica: trenzado y costuras.	Localidad: Cascajal.
Función: utilitaria	Dirección:
Rango:	Teléfono:
Número de tamaños: 1	Artesano: Asociación de Artesanos
Peso de la muestra:	Diseñador: Marcela Gómez



PIEZA: <i>Vicera</i>	CLASIFICACION: <i>Neo</i>
TEMA:	LOCALIDAD: <i>Cascajal</i>
MATERIA PRIMA: <i>Palma saró</i>	DEPARTAMENTO: <i>Bolívar</i>
OFICIO: <i>Cestería</i>	ARTESANO: <i>Asociación</i>
TECNICA: <i>trenzado y costuras</i>	DISEÑADOR: <i>Marcelo Cornejo</i>

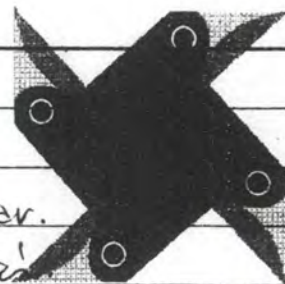



PRO

Aislantes para  
Mesa

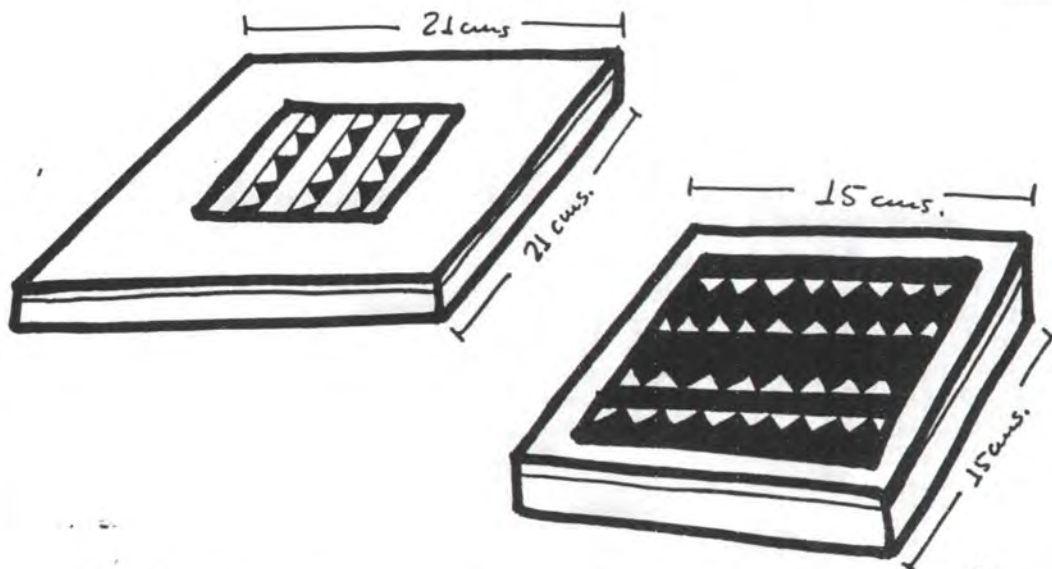

Aislante en madera, la lámina de tela en caña-  
flecha está metida en sandwich entre la madera.  
Son aislantes cuadrados

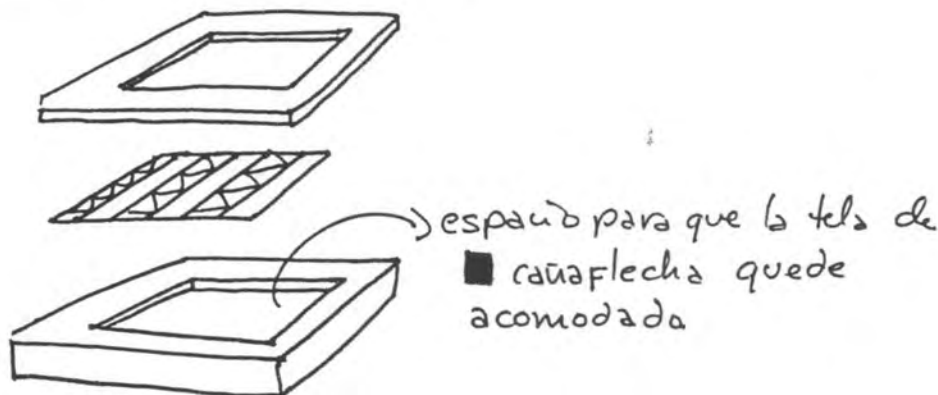

cms

Pieza: <u>Aislantes para Mesa.</u>	Tipo de Asesoría: <u>Diversificación.</u>
Nombre:	Diseñador: <u>Marcela Camelo.</u>
Materia Prima: <u>Caña-flecha y madera.</u>	
Oficio: <u>tejeduría.</u>	
Técnica: <u>tronzado y costura</u>	Departamento: <u>Córdoba.</u>
Función: <u>utilitaria</u>	Localidad: <u>Monteré</u>



PROPUESTA DE DISEÑO

Unidad de Servicios Especiales

Zapatos con base  
de Madera

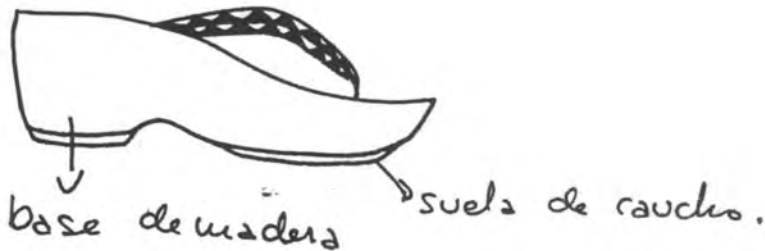

Esc: cms

Pieza: Zandalias.	Tipo de Asesoría: Diversificación.
Nombre:	Diseñador: Marcela Camelo.
Materia Prima: Caña flecha y Madera.	
Oficio: Tejeduría.	
Técnica: trenzado, costura, ensamble.	Departamento: Córdoba.
Función: Utilitaria.	Localidad: Montería.

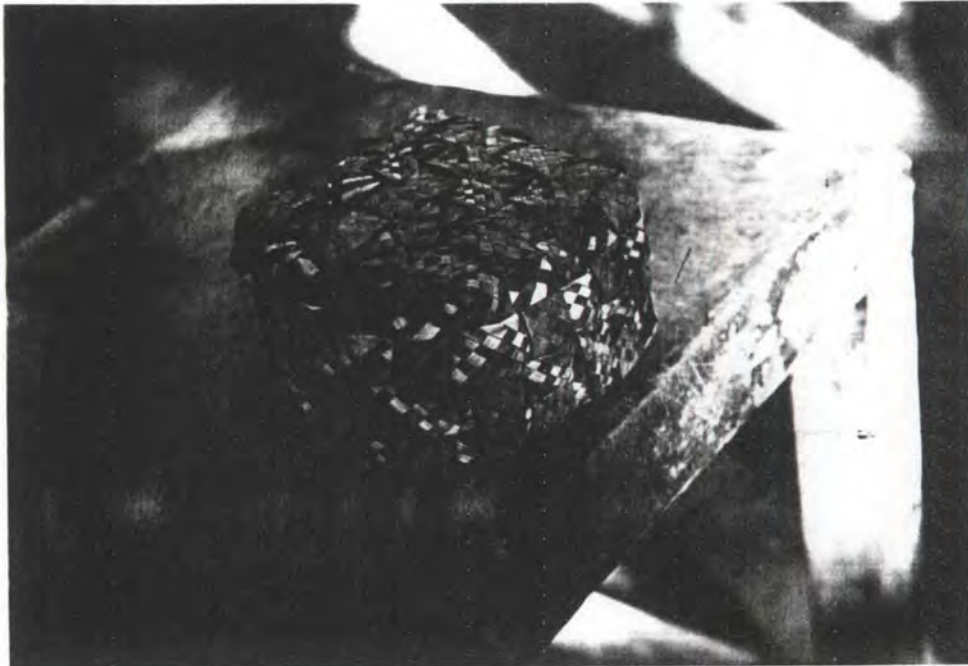

PIEZA: Contenedor.	CLASIFICACION: Tradicional
TEMA:	LOCALIDAD: Barrancayuca
MATERIA PRIMA: Palma de coco.	DEPARTAMENTO: Bolívar.
OFICIO: Cestería.	ARTESANO:
TECNICA: trenzado y tejido	DISEÑADOR: Marcela Carneb

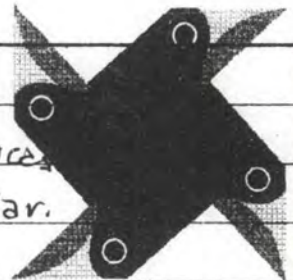



PROI

ales

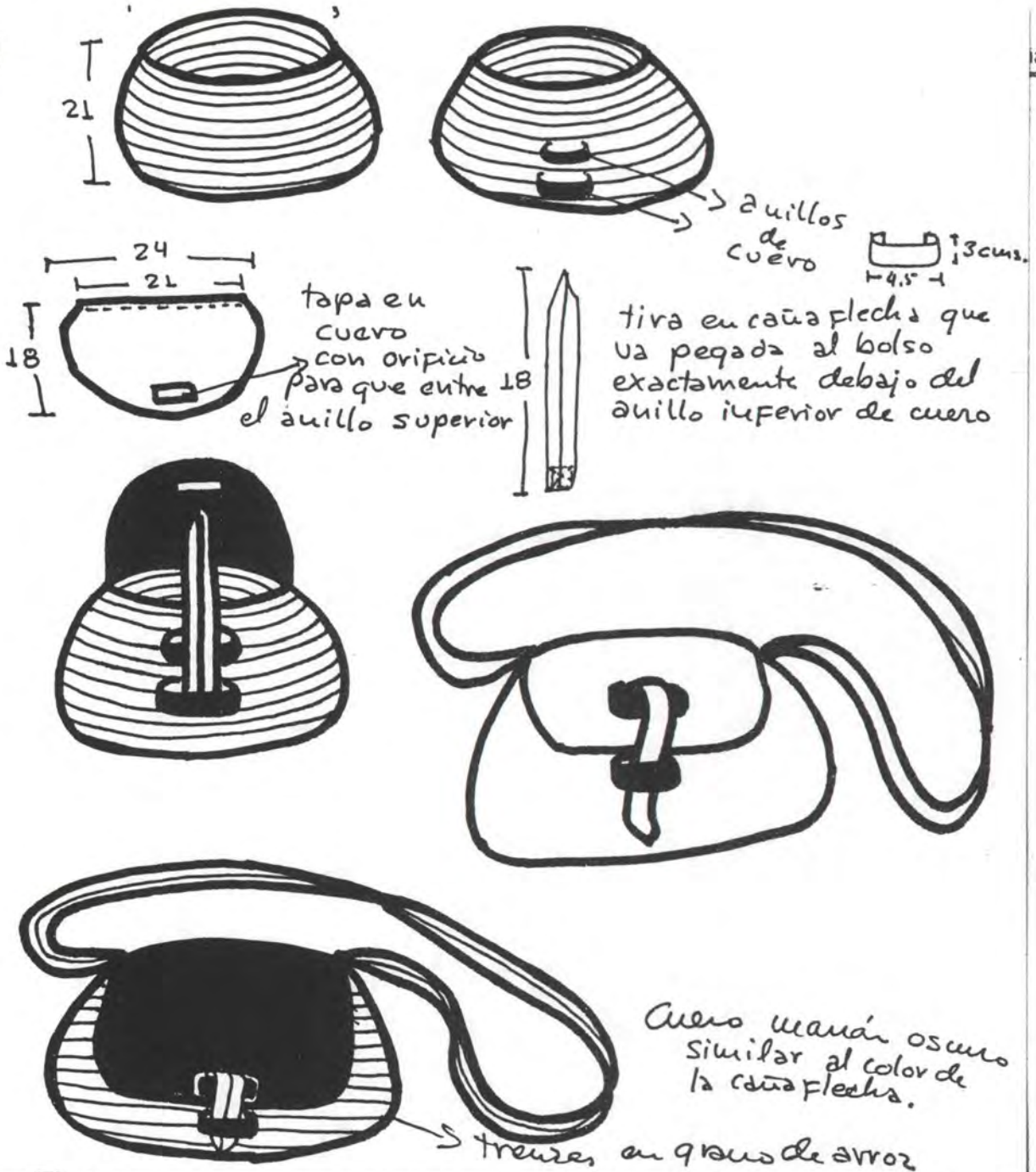

cms

Pieza: Bolso.	Tipo de Asesoría: Diversificación.
Nombre:	Diseñador: Marcela Camelo
Materia Prima: Caña flecha y cuero.	
Oficio: tejeduría - talabartería.	
Técnica: trenzado, costuras.	Departamento: Córdoba
Función: utilitaria	Localidad: Montería

100





PROPUESTA DE DISEÑO

Unidad de Servicios Especiales

Frutero

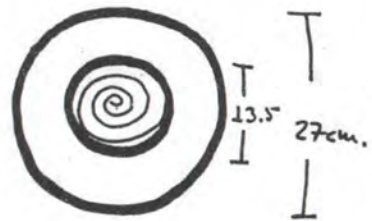
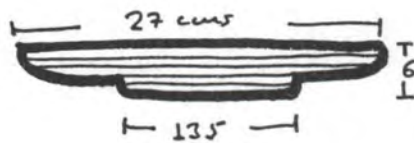
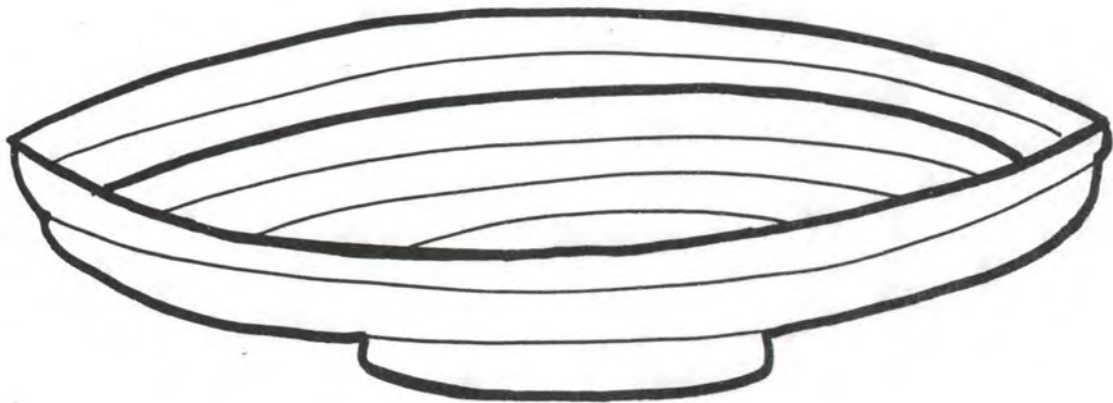

Esc. cms

Pieza: Frutero.	Tipo de Asesoría: Diversificación.
Nombre:	Diseñador: Marcela Camelo
Materia Prima: Calceña de Plátano eibaca	
Oficio: Cestería.	
Técnica: de rollo.	Departamento: Córdoba.
Función: utilitaria	Localidad: Montería - Sabana - Paloblarzo

607



PROPUESTA DE DISEÑO

Unidad de Servicios Especiales

Frutero

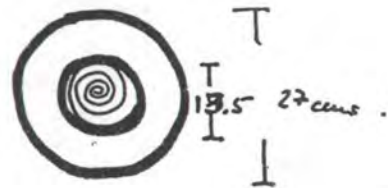
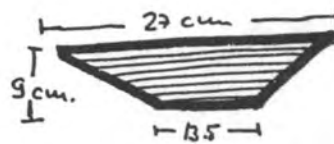
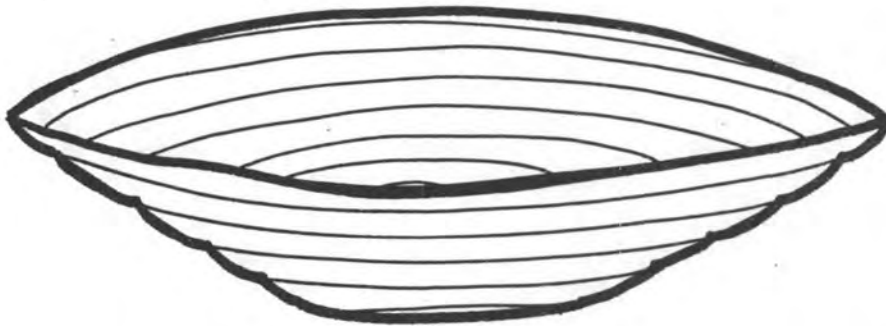

Esc. cms

Pieza: <u>Frutero</u>	Tipo de Asesoría: <u>Diversificación.</u>
Nombre:	Diseñador: <u>Marcela Carrolo</u>
Materia Prima: <u>Calceña de plátano eira</u>	
Oficio: <u>Cestería.</u>	
Técnica: <u>de rollo.</u>	Departamento: <u>Córdoba.</u>
Función: <u>Utilitaria</u>	Localidad: <u>Montería - Rabolargo - Sabanal</u>



PROPUESTA DE DISEÑO

Unidad de Servicios Especiales

Frutero

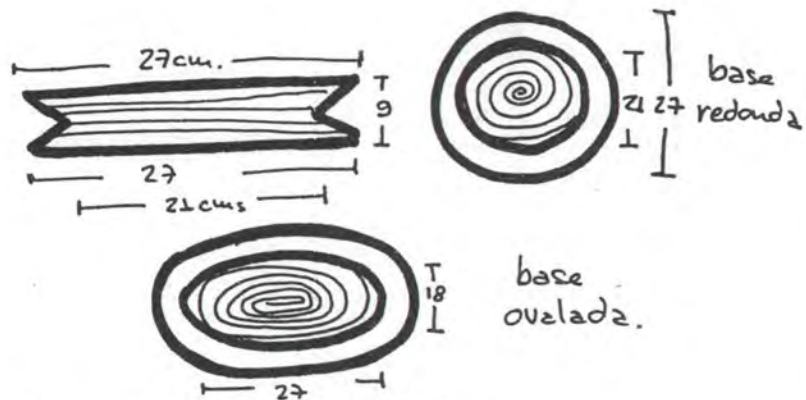
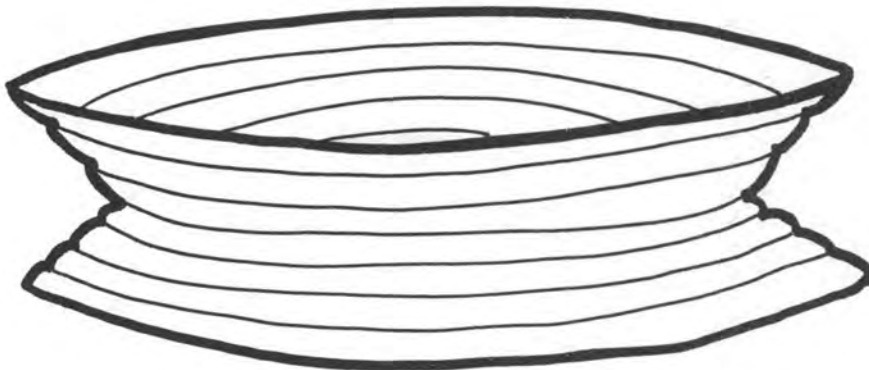

El frutero puede ser de dos estilos:

- Redondo: base y boca = 27cms de diámetro.
- Ovalado: base y boca de 27cms X 18cm.

Esc. cms

Pieza: <u>Frutero</u>	Tipo de Asesoría: <u>Diversificación</u>
Nombre:	Diseñador: <u>Marcela Camelo</u>
Materia Prima: <u>Calceba de plátano e iuca</u>	
Oficio: <u>Cestería</u>	
Técnica: <u>de rollo en espiral</u>	Departamento: <u>Córdoba</u>
Función: <u>utilitaria</u>	Localidad: <u>Montevía - Abulargo - Sabanal</u>



PROPUESTA DE DISEÑO

Unidad de Servicios Especiales

Frutero

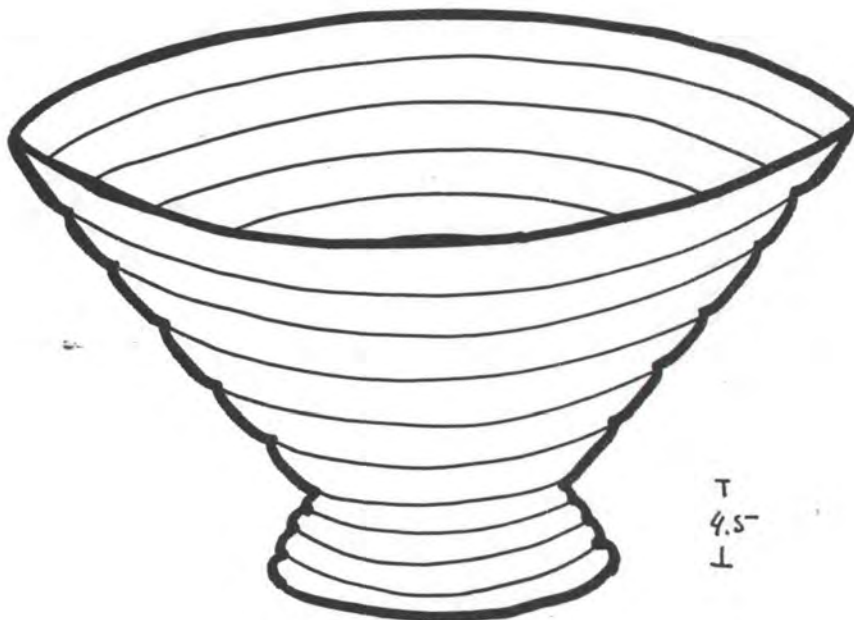

T  
4.5"  
↓

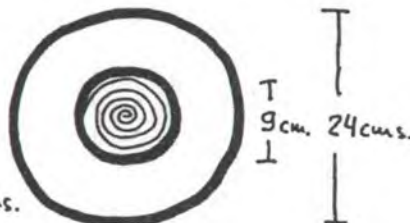
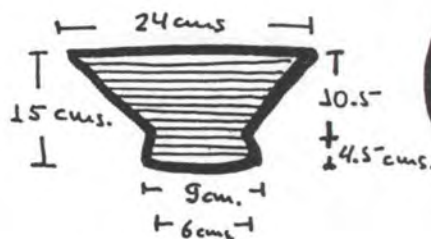

Esc. cms

Pieza: <u>Frutero.</u>	Tipo de Asesoría: <u>Diversificación.</u>
Nombre:	Diseñador: <u>Marcela Camelo.</u>
Materia Prima: <u>Calceña de plátano e iraca.</u>	
Oficio: <u>Cestería.</u>	
Técnica: <u>devollo en espiral.</u>	Departamento: <u>Córdoba.</u>
Función: <u>Utilitaria</u>	Localidad: <u>Montería - Kabolargo - Sabana</u>



PROPUESTA DE DISEÑO

Unidad de Servicios Especiales

Frutero

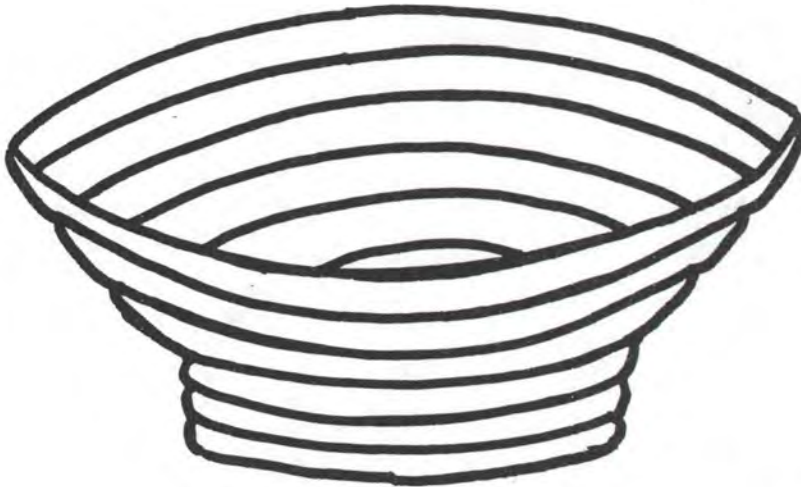
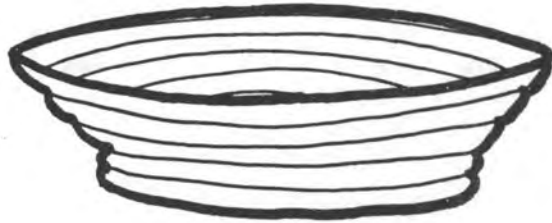

Esc:

cms

Pieza: <u>Frutero.</u>	Tipo de Asesoría: <u>Diversificación.</u>
Nombre:	Diseñador: <u>Marcela Camelo</u>
Materia Prima: <u>calceña de plátano e iuca.</u>	
Oficio: <u>Cestería.</u>	
Técnica: <u>de rollo en espiral.</u>	Departamento: <u>Córdoba.</u>
Función: <u>Utilitaria</u>	Localidad: <u>Montaña - Nabolargo - Sabana</u>



PROPUESTA DE DISEÑO

Unidad de Servicios Especiales

Fruitero

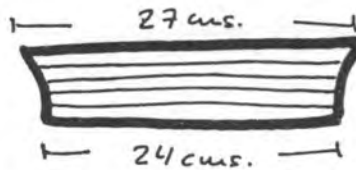
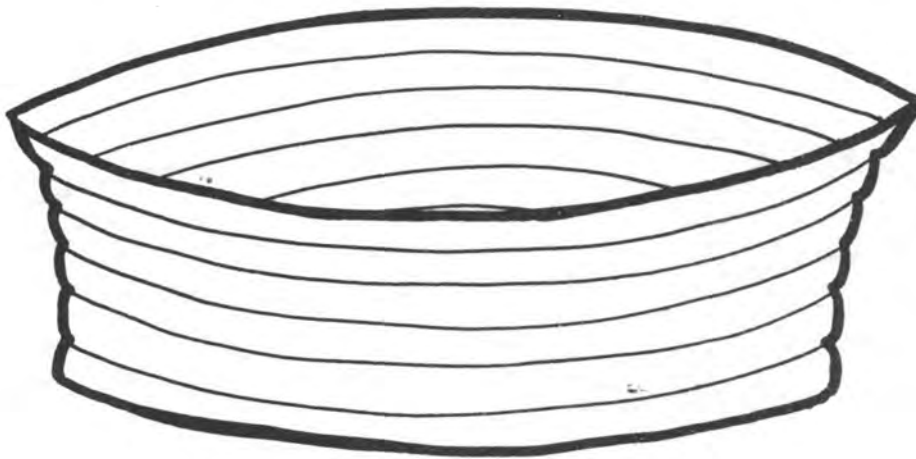

base.  
redonda.  
de 24 cms  
de diametro.

tambien se puede hacer como panera.  
si tiene las medidas más pequeñas:

- base redonda de 18 cms de diametro.
- boca de 21 cms de diametro.

Esc. cms

Pieza: <u>Fruitero.</u>	Tipo de Asesoría: <u>Diversificación.</u>
Nombre:	Diseñador: <u>Marcela Gamdo.</u>
Materia Prima: <u>Calceba de plátano e iuca.</u>	
Oficio: <u>Cestería.</u>	
Técnica: <u>de rollo.</u>	Departamento: <u>Cordoba</u>
Función: <u>utilitaria.</u>	Localidad: <u>Montería-Pabolaro-Sabana</u>

Frutero

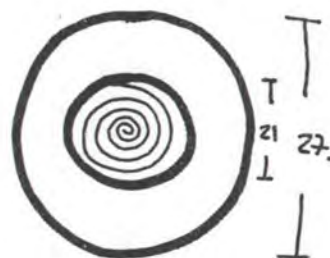
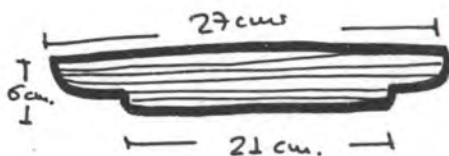
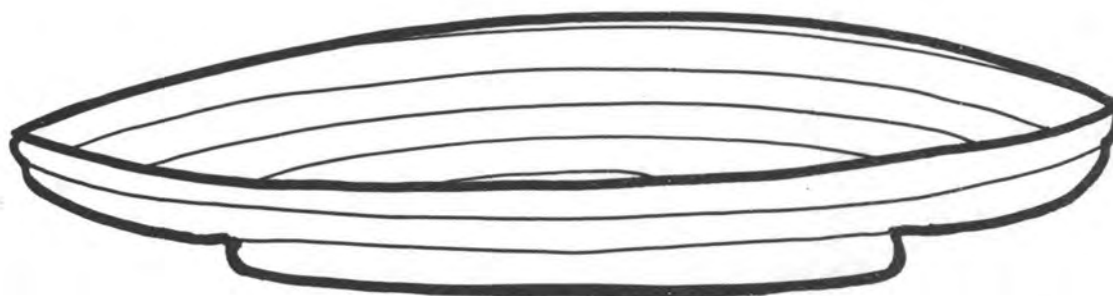

PIEZA: Frutero.	FUNCION: utilitaria.
TEMA:	TIPO DE ASESORIA: Diversa
MATERIA PRIMA: calaca de platano-ivaca	LOCALIDAD: Montaña - Pabon
OFICIO: Cestería.	DEPARTAMENTO: Córdoba
TECNICA: de rollo	DISEÑADOR: Marcela Carmela
	ARTESANO: Asociación de Artesanos



- Con palma de Eucama se pueden elaborar individuales y esteras para playa y esteras de tamaño corriente y limpia pies o pie de camas (de 60 cms X 45 cms)
- Para empezar a introducir estos productos al mercado nacional es preferible elaborarlos con la fibra en crudo, sin tinturar. El color natural puede ser muy atractivo y novedoso.
- La urdimbre (hilos que se instalan en el telar para tejer) debe ser preferiblemente de una fibra natural (Fique o pita).

### Individuales

Juegos de 4, 6 y 8 unidades  
sin bordes cubiertos con trezza.

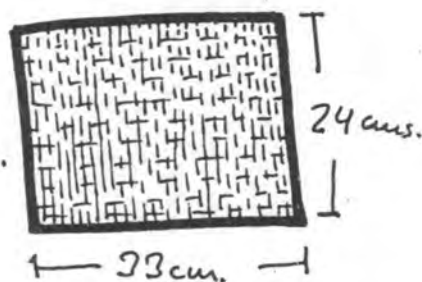

### Estera para playa

Palma de  
Eucama

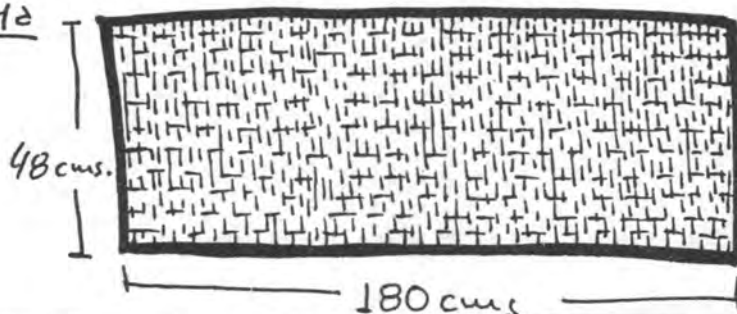

PIEZA: Individuales y estera.	FUNCION: Utilitaria.
TEMA:	TIPO DE ASESORIA: Diversificada
MATERIA PRIMA: Palma de Eucama	LOCALIDAD: Galeves
OFICIO: tejeduria	DEPARTAMENTO: Sucre
TECNICA: tejido en telar vertical	DISEÑADOR: Marcela Camelo.
	ARTESANO:





Juego de salero  
y pimentero

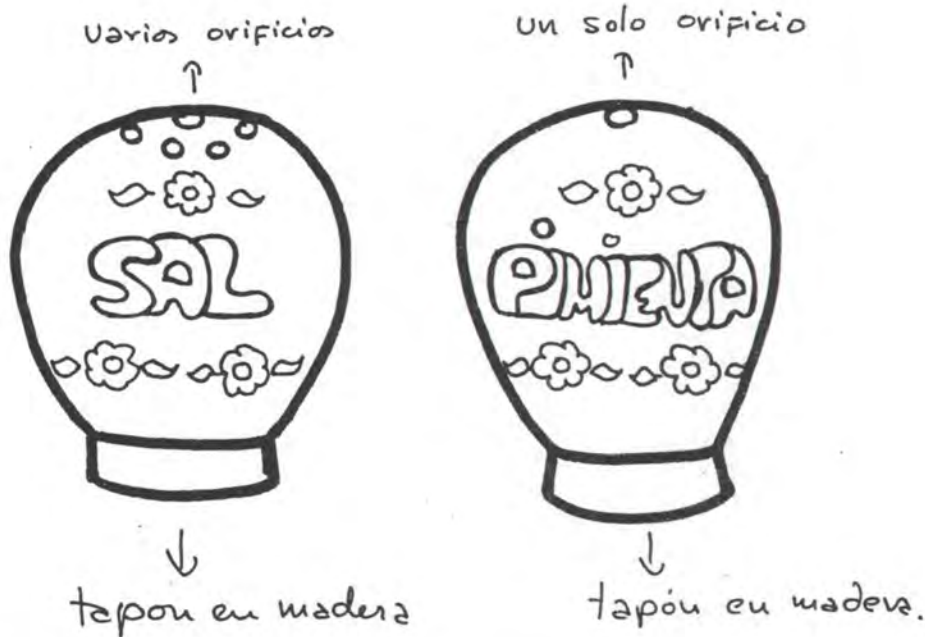

Los tapones en madera cumplen doble función:

- impedir que la sal o la pimienta se riequen
- y también sirven como base para que el Salero y el pimentero se puedan sostener de una manera estable.

PIEZA: Juego de salero y pimentero.	FUNCION: Utilitaria.
TEMA:	TIPO DE ASESORIA: Diversa.
MATERIA PRIMA: Totumo y Madera.	LOCALIDAD: Galeas
OFICIO: talla.	DEPARTAMENTO: Sucre.
TECNICA: incisiones, corte y ensamble.	DISEÑADOR: Marcela Carreño.
	ARTESANO:

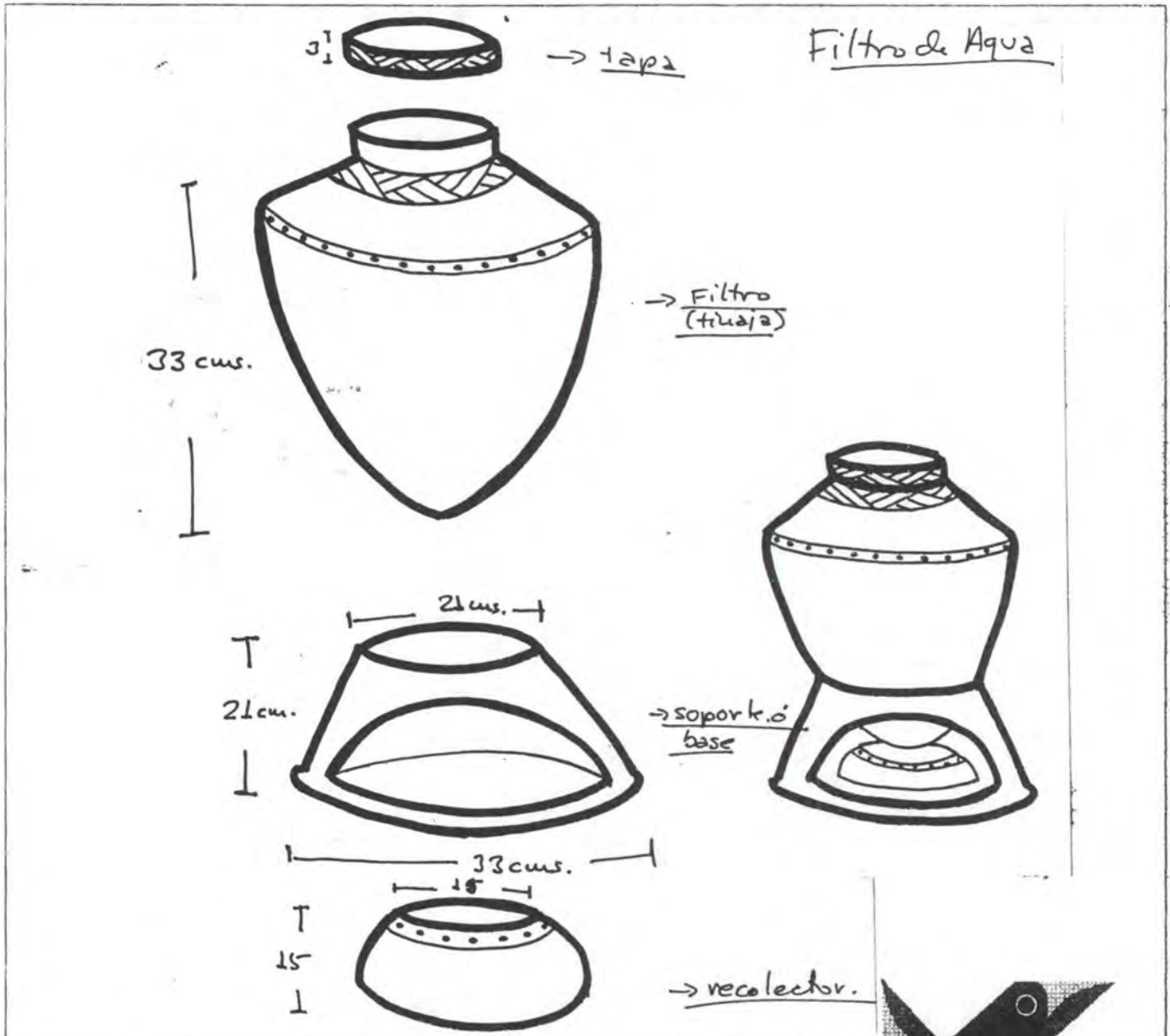

PIEZA: Filtro para agua.	FUNCION: Utilitaria.
TEMA: Recipientes Zenú.	TIPO DE ASESORIA: Divers.
MATERIA PRIMA: Arcilla.	LOCALIDAD: Albanía.
OFICIO: Alfarería.	DEPARTAMENTO: Sucre
TECNICA: de rollo e incisiones.	DISEÑADOR: Marcela Camelo.
	ARTESANO: Asociación de Artesanos

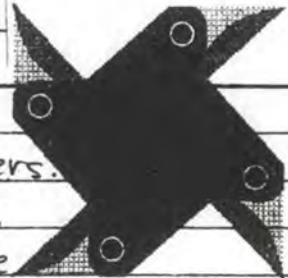

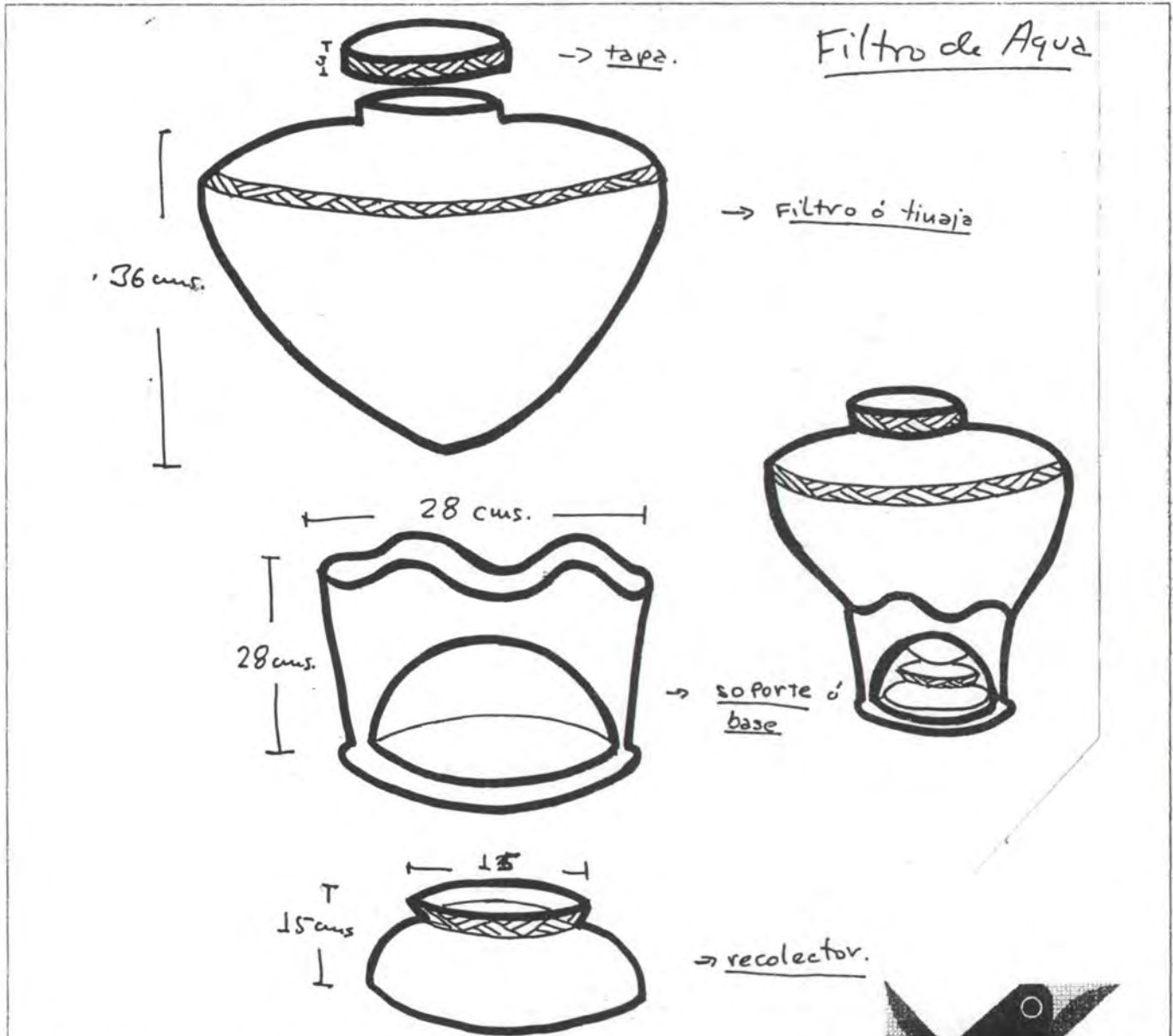

PIEZA: <u>Filtro de Agua.</u>	FUNCION: <u>Utilitaria.</u>
TEMA: <u>Recipientes Zenú.</u>	TIPO DE ASESORIA: <u>Diversa.</u>
MATERIA PRIMA: <u>Arcilla.</u>	LOCALIDAD: <u>Albania.</u>
OFICIO: <u>Alfarería.</u>	DEPARTAMENTO: <u>Sucre.</u>
TECNICA: <u>de rollo.</u>	DISEÑADOR: <u>Marcela Carmelo.</u>
	ARTESANO: <u>Asociación d Artesanos</u>



PROPUESTA DE DISEÑO

Unidad de Servicios Especiales

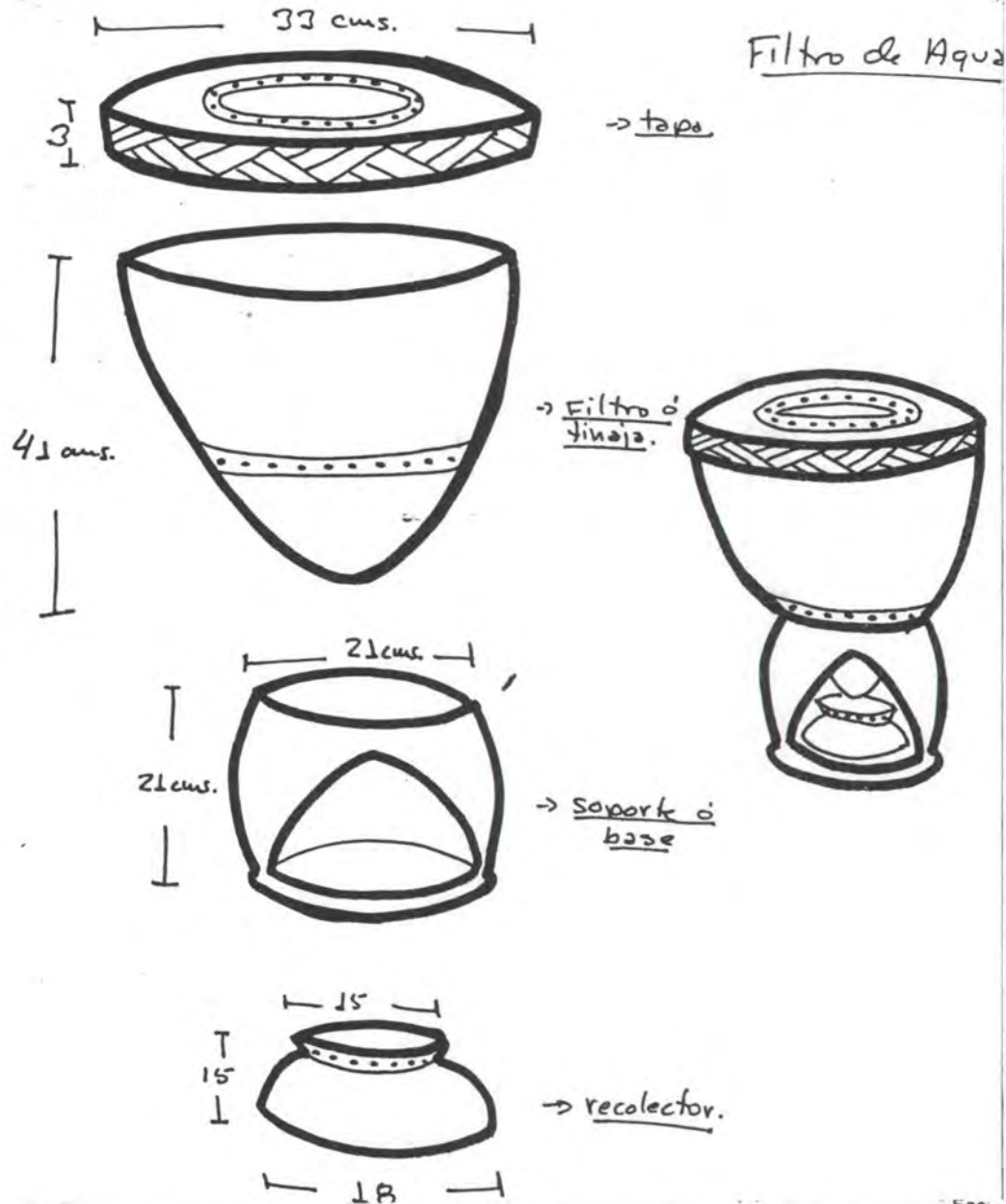

Esc. cms

Pieza: Filtro de Agua.

Tipo de Asesoría: Diversificación.

Nombre:

Diseñador: Marcela Comelo.

Materia Prima: Arcilla.

Oficio: Alfarería.

Técnica: de Rollo.

Departamento: Sucre.

Función: Utilitaria.

Localidad: Albania - San Juan de Betulia.



PROPUESTA DE DISEÑO

Unidad de Servicios Especiales

Juego de ensaladeras.

21 cms.



Juego de ensaladera.  
grande y 6 ensaladeras  
individuales más pequeñas.

la ensaladera grande debe  
tener por lo menos 21 centímetros  
en la boca.

las pequeñas deben tener 9 centímetros  
como mínimo en las bocas.

todas las ensaladeras pequeñas deben tener  
el mismo tamaño.

Esc. cms

Pieza: <u>Ensaladeras.</u>	Tipo de Asesoría: <u>Diversificación.</u>
Nombre:	Diseñador: <u>Marcela Cornelo.</u>
Materia Prima: <u>Totumo.</u>	
Oficio: <u>talla y ensamble.</u>	
Técnica: <u>talla con herramientas simples.</u>	Departamento: <u>Sucre.</u>
Función: <u>utilitaria</u>	Localidad: <u>Galeras</u>



PROPUESTA DE DISEÑO

Unidad de Servicios Especiales

Juego de tenedor y  
cuchara para la ensalada

en coco o totumo.



→ vista frontal.

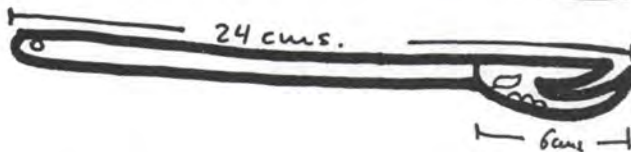

→ vista lateral.



→ vista frontal.

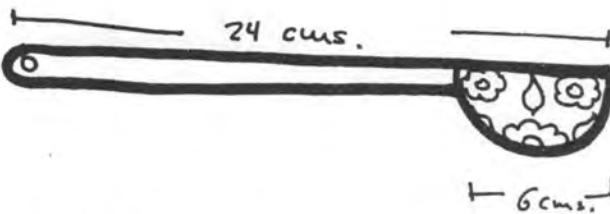

→ vista lateral.

Medidas aproximadas según el tamaño del coco o del totumo que se trabaje.

Esc: cms

Pieza: Juego de cuchara y tenedor. Tipo de Asesoría: Diversificación.

Nombre: Diseñador: Marcela Carmelo.

Materia Prima: totumo y madera.

Oficio: talla en totumo.

Técnica: inscripciones con herramientas Departamento: Sucre.

Función: utilitaria | simples Localidad: Galeas

119



PROPUESTA DE DISEÑO

Unidad de Servicios Especiales

Porta cucharas y  
cucharones.

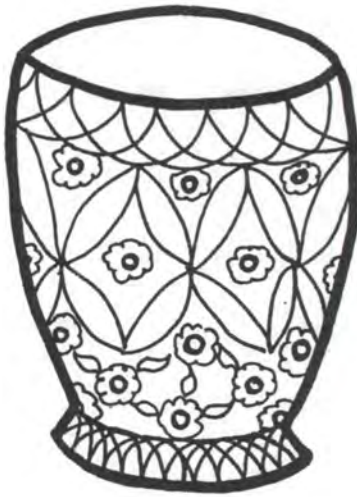

Esc. cms

Pieza: Porta cucharas.

Tipo de Asesoría: Diversificación

Nombre:

Diseñador: Marcela Camelo

Materia Prima: totumo

Oficio: talla en totumo.

Técnica:

Departamento: Sucre

Función: Utilitaria

Localidad: Galeas

120



PROPUESTA DE DISEÑO

Unidad de Servicios Especiales



recipientes para  
condimentos



tomillo, sal, salsa

todos los totumos deben ser del mismo tamaño.  
cada totumo tiene que medir por lo menos 6 cms de altura.

cms

Pieza: Recipientes para condimentos	Tipo de Asesoría: Diversificación
Nombre:	Diseñador: Marcela Carcelo
Materia Prima: totumo.	
Oficio: talla en totumo.	
Técnica: incisiones y ensamble	Departamento: SUCRE.
Función: Utilitaria	Localidad: Galeas





PROPUESTA DE DISEÑO

Unidad de Servicios Especiales

Recipientes para  
guardar yerbas y  
especies



tomillo  
Laurel  
oregano  
Manzanilla.

El tamaño de los totumos debe ser de  
por lo menos 9 cms. de alto.

Esc. cms

Pieza: Recipientes para especies. Tipo de Asesoría: Diversificación

Nombre: Diseñador: Marcela Carrielo

Materia Prima: totumo

Oficio: talla.

Técnica: incisiones y ensamble. Departamento: Sucre.

Función: Utilitaria. Localidad: Galeas.

122



PROPUESTA DE DISEÑO

Unidad de Servicios Especiales

Silla plegable con  
tela de cañaflecha

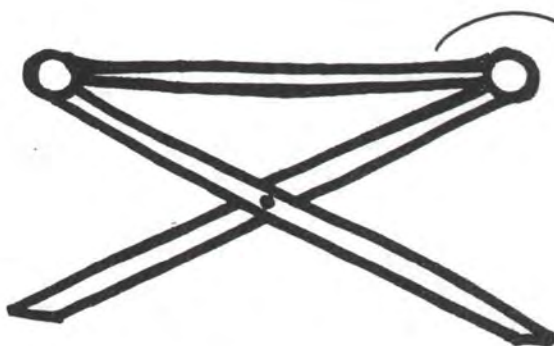

tela en cañaflecha.

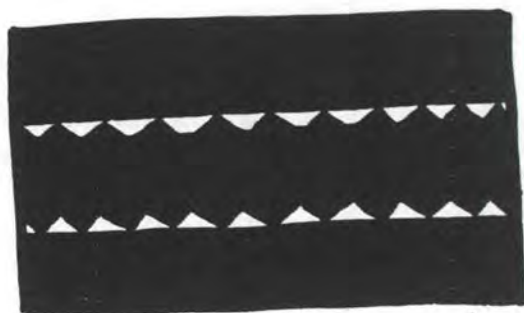

Esc: cms

Pieza: Silla plegable.

Tipo de Asesoría: Diversificada.

Nombre:

Diseñador: Marcela Camelo.

Materia Prima: Cañaflecha y Madera.

Oficio: tejeduría.

Técnica: trenzado, costura, ensamble. Departamento: Córdoba.

Función: Utilitaria

Localidad: Montaña -

123



PROPUESTA DE DISEÑO

Unidad de Servicios Especiales

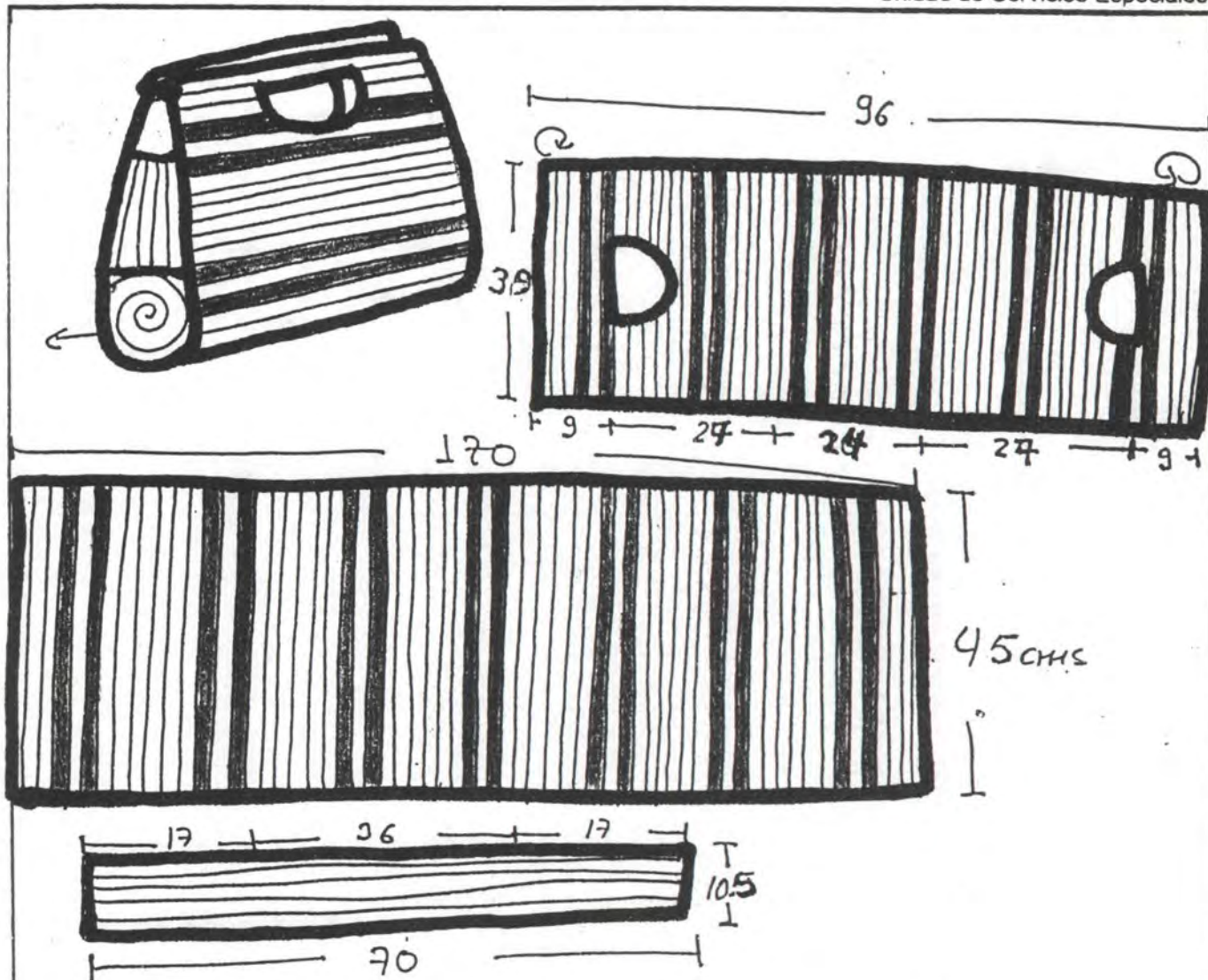

Cuando con lienas de coco o tejido en palma de coco con lienas en anudo.

Pieza: bolso y estera	Tipo de Asesoría: Diversificación
Nombre: bolso playero	Diseñador: Marcela Camelo
Materia Prima: palma sara y vallas en palma de coco	
Oficio: tejido	
Técnica: trenzado y costuras	Departamento: Bolívar
Función: utilitaria	Localidad: Maganque - Cascajal

124



PROPUESTA DE DISEÑO

Unidad de Servicios Especiales

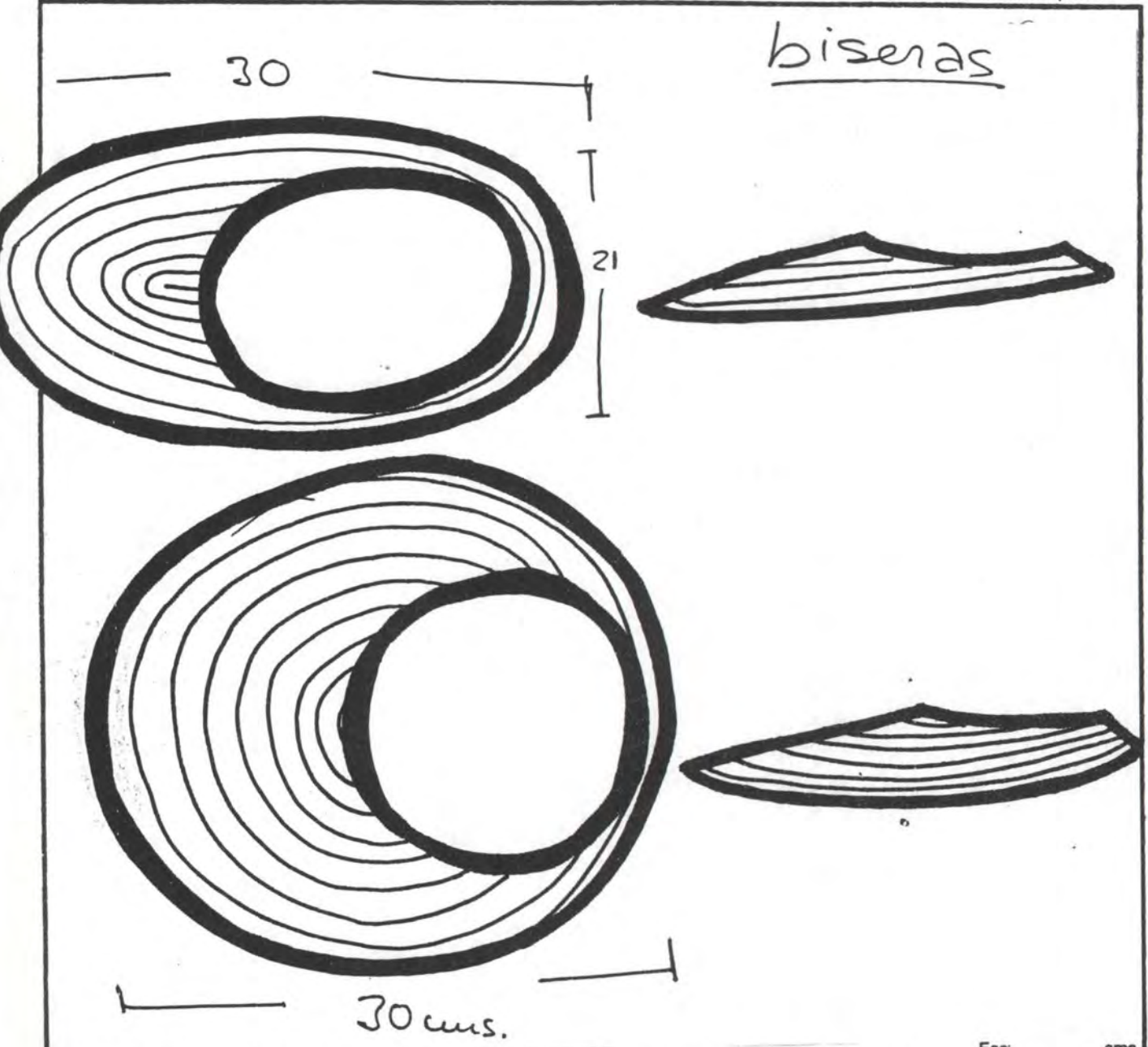

Pieza: <u>biseras</u>	Tipo de Asesoría: <u>Diversificación</u>
Nombre: <u>biseras</u>	Diseñador: <u>Marcela Camelo</u>
Materia Prima: <u>Palma Sara', palma de coco.</u>	
Oficio: <u>tejeduría</u>	
Técnica: <u>trenzado y costura.</u>	Departamento: <u>Bolívar.</u>
Función: <u>Utilitaria</u>	Localidad: <u>Cascajal - Magangué</u>

125



PROPUESTA DE DISEÑO

Unidad de Servicios Especiales

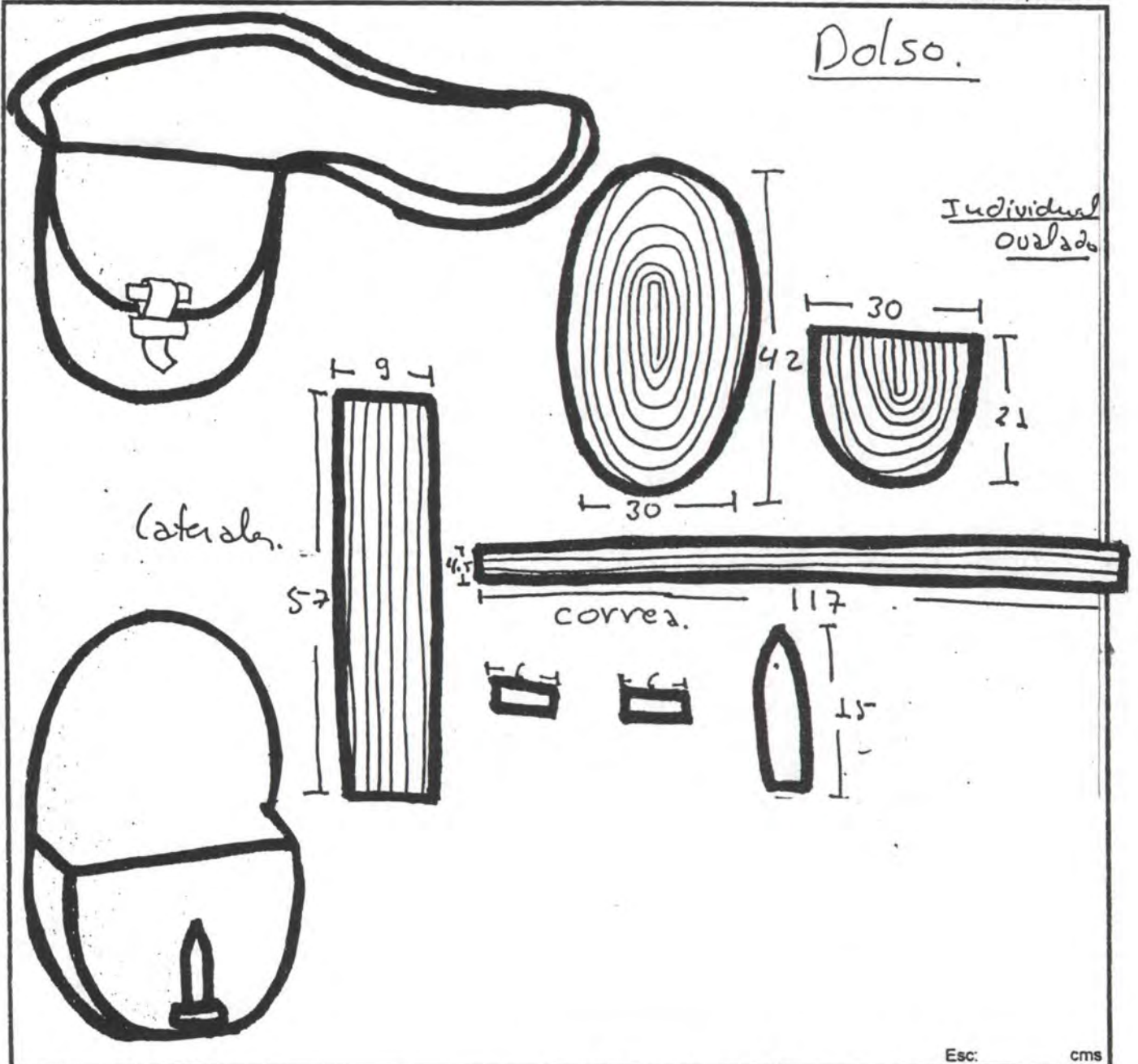

Dolso.

Individual  
ovalado

Catrola.

correa.

Esc: cms

Pieza: <u>Dolso.</u>	Tipo de Asesoría: <u>Diversificación.</u>
Nombre: <u>Dolso</u>	Diseñador: <u>Marcela Camelo.</u>
Materia Prima: <u>Palma Sara' o palma de coco.</u>	
Oficio: <u>tejeduria</u>	
Técnica: <u>trenzado y costura</u>	Departamento: <u>Bolívar.</u>
Función: <u>Utilitaria</u>	Localidad: <u>Magangué - Cascajal</u>



PROPUESTA DE DISEÑO

Unidad de Servicios Especiales

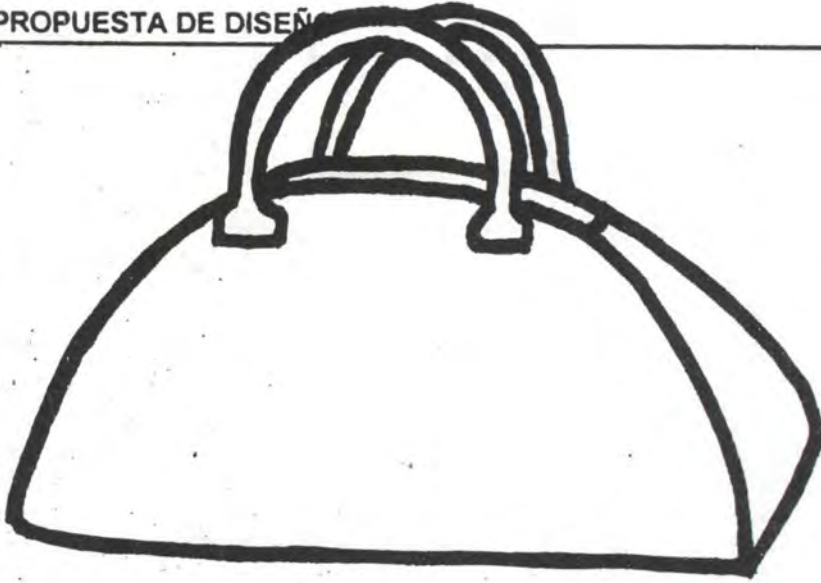

42

60

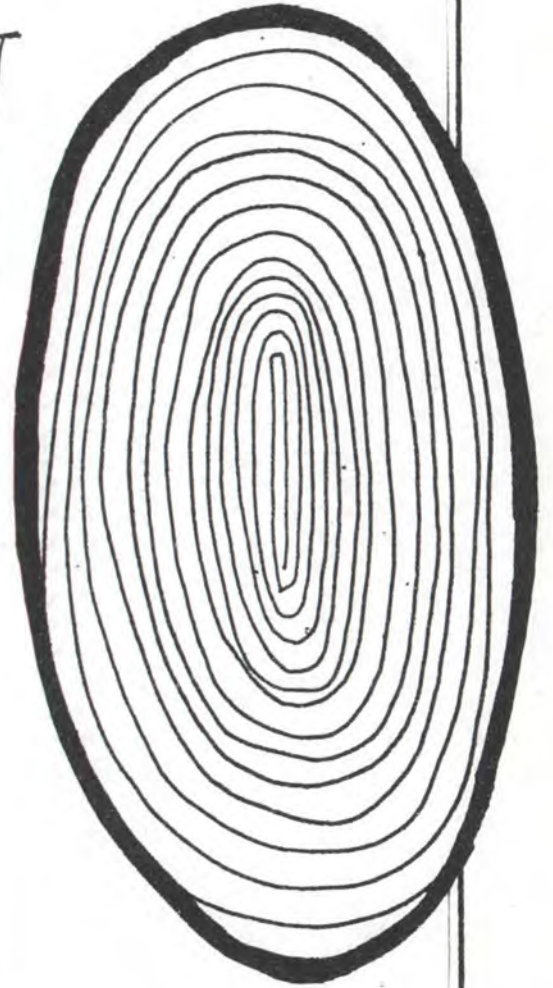

Laterales

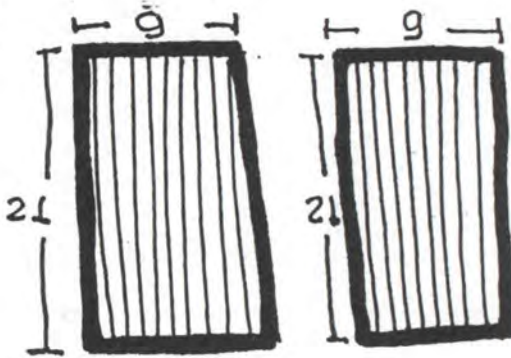

Esc: cms

Pieza: B Cartera.	Tipo de Asesoría: Diversificación.
Nombre: Cartera	Diseñador: Marcela Camelo.
Materia Prima: Palma Sara' o palma de coco.	
Oficio: tejeduría.	
Técnica: trenzado y costuras.	Departamento: Bolívar.
Función: Utilitaria	Localidad: Magangué - Cascajal



PROPUESTA DE DISEÑO

Unidad de Servicios Especiales

Bolso Playero  
en palma de coco.  
en su totalidad

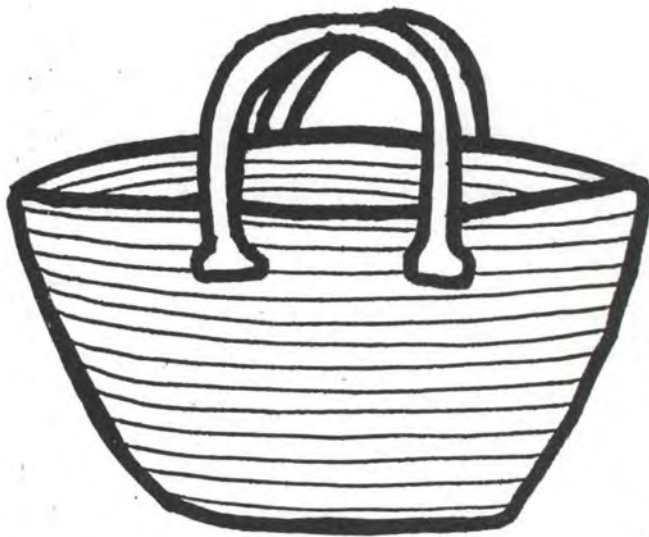

30



base

18cms



16

63

Esc: cms

Pieza: <u>Bolso</u>	Tipo de Asesoría: <u>Diversificación</u>
Nombre: <u>Bolso Playero</u>	Diseñador: <u>Marcela Gamelo</u>
Materia Prima: <u>palma saré o palma de coco</u>	
Oficio: <u>tejeduría</u>	
Técnica: <u>trenzado y costuras</u>	Departamento: <u>Bolívar</u>
Función: <u>Utilitaria</u>	Localidad: <u>Magangué - Cascajal</u>



PROPUESTA DE DISEÑO

Unidad de Servicios Especiales

Cajas

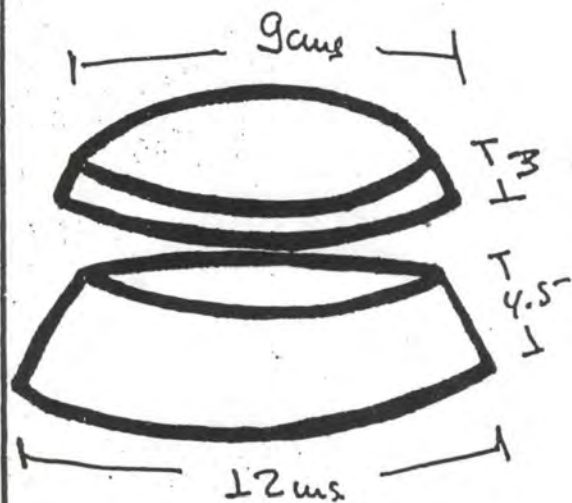

base  
redonda

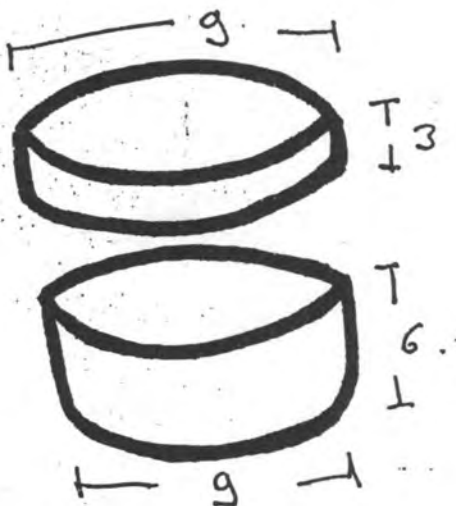

base  
redonda

Esc: cms

Pieza: Cajas	Tipo de Asesoría: Diversificación
Nombre: Cajas	Diseñador: Marcela Carriello
Materia Prima: Palma Sara' o Palma de Coco	
Oficio: tejeduría	
Técnica: trenzado y costuras	Departamento: Bolívar
Función: utilitaria	Localidad: Cascajal - Magangué.





PROPUESTA DE DISEÑO

Unidad de Servicios Especiales

tapete limpiapiés o tapete  
pie de  
cama

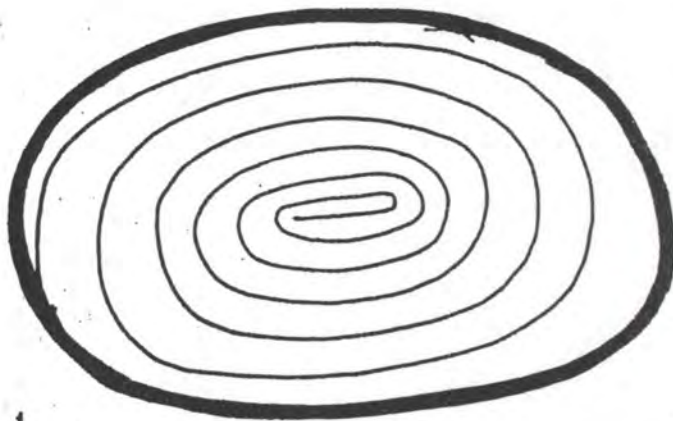

57 cms.



81 cms.

81 X 57

tejido en su totalidad en palma de coco  
o mezcla con palma sara

Esc: cms

Pieza: <u>tapete</u>	Tipo de Asesoría: <u>Diversificación</u>
Nombre: <u>tapete limpiapiés</u>	Diseñador: <u>Márcela Camelo</u>
Materia Prima: <u>palma sara o palma de coco o combinada</u>	
Oficio: <u>tejeduría</u>	
Técnica: <u>trenzado y costuras</u>	Departamento: <u>Bolívar</u>
Función: <u>Utilitaria</u>	Localidad: <u>Cascajal - Magangué</u>

## CONCLUSIONES Y RECOMENDACIONES

Medardo Cavadía fue guaquero hace algunos años en la zona arqueológica de Momil en el departamento de Córdoba. Él recuerda como eran los auténticos precolombinos aunque no los reproduce. Este artesano elabora figuras que son interpretaciones de piezas de Momil I y II. Medardo se comprometió a asesorar a una familia de artesanos de la región para que reproduzcan las piezas arqueológicas originales ya que las figuras que los artesanos elaboran en todo el corregimiento carecen de estética y sobretodo de fidelidad a las piezas precolombinas. Son interpretaciones libres que malinterpretan la realidad estética y cultural de la alfarería precolombina. Hay que aprovechar la destreza en el oficio que manejan estos artesanos, para desarrollar una excelente línea de reproducciones de precolombinos que rescaten el patrimonio cultural que ha salido de nuestro país en comercios ilegales.

En la jurisdicción de Lorica existen grupos de Artesanos desconocidos para Artesanías de Colombia y para Expoartesanías, con los cuales se podría trabajar en un futuro para involucrarlos en los proyectos de la Empresa, estos son: **San Nicolás de Bari** (recuperar tradición alfarera y diversificación de productos con enea), y **Puerto Nuevo** (mejoras en los productos con enea).

La alfarería de San Sebastián goza de estupendos artesanos que con su creatividad innata desarrollan artefactos identificativos de la región. Falta concretar líneas de productos que sean competitivos a nivel nacional. Fortalecer y realzar las características de la cerámica de la región y desarrollar líneas de productos que sean competitivos en el mercado además de evocar la identidad caribeña.

Duver Santamaría, artesana y líder que había trabajado durante varios años con la Asociación de Artesanos del Resguardo Indígena Zenú, se ha retirado de este grupo e intenta proyectar, con un grupo de jóvenes, una línea nueva de diversificación del sombrero vueltiao. No ha podido desarrollar los nuevos productos que los identifiquen por falta de asesoría en diseño. Hay que brindar a este grupo una innovadora asesoría en diseño enfocada al desarrollo de productos alternativos de la cañaflecha donde se integren otros oficios y materiales.

En Albania, corregimiento de San Juan de Betulia, se observaron los hermosos productos tradicionales de la región y los artículos de reciente desarrollo que se encuentran aún sin solucionar. Es necesario apoyar en diseño para perfeccionar los productos propuestos por la comunidad, además, desarrollar nuevos productos basados en las características de los objetos tradicionales

En el municipio de Galeras, departamento de Sucre, las esteras tradicionales están muy bien elaboradas. Han recibido capacitación por parte de artesanos de Sampués, esto induce a los artesanos de Galeras a desarrollar productos muy parecidos a la tejeduría de Sampués. Hay que prestar asesorías en diseño y capacitación para que estos artesanos no se sientan desprotegidos y busquen apoyo en otros artesanos de diferentes regiones en detrimento de la conservación y desarrollo de la artesanía autóctona de la región.

Desafortunadamente el grupo de artesanas, del corregimiento de Cascajal en el municipio de Magangué, no produce artículos de calidades aceptables, tienen todavía deficiencias en la estructura de la trenza, en las costuras, remates y la concepción de los productos. Estas condiciones deforman las propuestas en diseño que se han trabajado y fue la causa para que las ventas el año anterior en Expoartesanías fueran tan bajas. A esto se suma la influencia de instructores de Tuchín que tienden a dar al producto de Cascajal referencias de otras regiones por la copia de las pintas en las trenzas. Los instructores Zenúes pueden aportar grandes conocimientos para la mejora de la trenza en su estructura y el perfeccionamiento de las costuras y remates, pero hay que definir una línea de productos que carezca de la similitud con los productos de cañaflécha. Hay que realzar aspectos característicos regionales en los artículos.

El artesano que talla totumo en Barrancayucas goza de excelente creatividad. Los diseños de las tallas son definidos, creando un alto contraste formal y cromático. Su expresión se encuentra en el límite entre artesanía y arte popular. Hay que promover y apoyar el trabajo de este artesano ya que es desconocido en Artesanías de Colombia. Además con este artesano se puede recuperar y mejorar las sillas y mesas de palitos ya que él las elabora tradicionalmente con gran calidad.

En Barrancayucas escobas y esterillas suplen un mercado regional donde el precio de venta es tan reducido que no contempla el valor de la mano de obra y mucho menos el costo de la materia prima. Prácticamente todo el corregimiento vive del oficio artesanal. La diversificación del producto tradicional, conservando los materiales y utilizando técnicas semejantes a las autóctonas, puede ser una alternativa económica para la región al crear artículos originales que puedan ser competitivos en el mercado nacional.

El Circulo de Obreros que labora en el departamento de Bolívar se encuentra desarrollando proyectos de capacitación, fomento y desarrollo con el sector artesanal con excelentes perspectivas. Solo falta una contundente asesoría en diseño para que los grupos que el Circulo apoya produzcan objetos que sean competitivos en el mercado nacional y así brinden a los artesanos y sus familias alternativas económicas reales.

**V. RECOPIACIÓN DE ASESORÍAS EN DISEÑO  
SUMINISTRADAS EN LA OFICINA DE EXPOARTESANIAS  
EN SANTA FE DE BOGOTÁ**

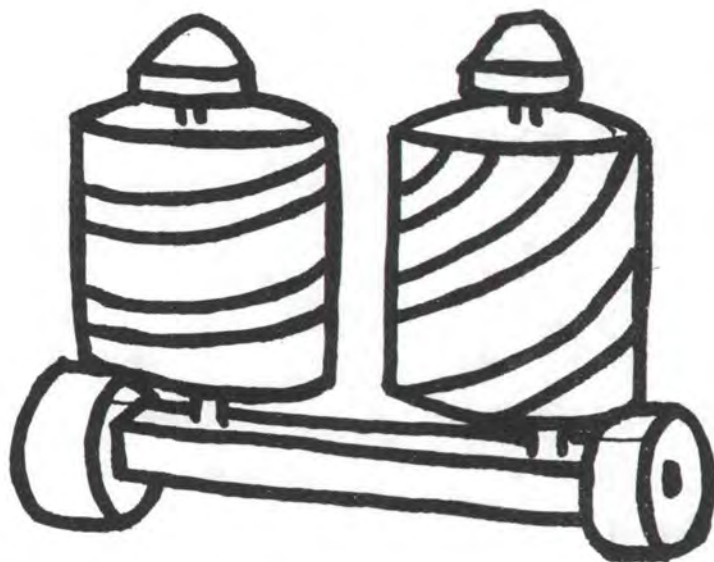
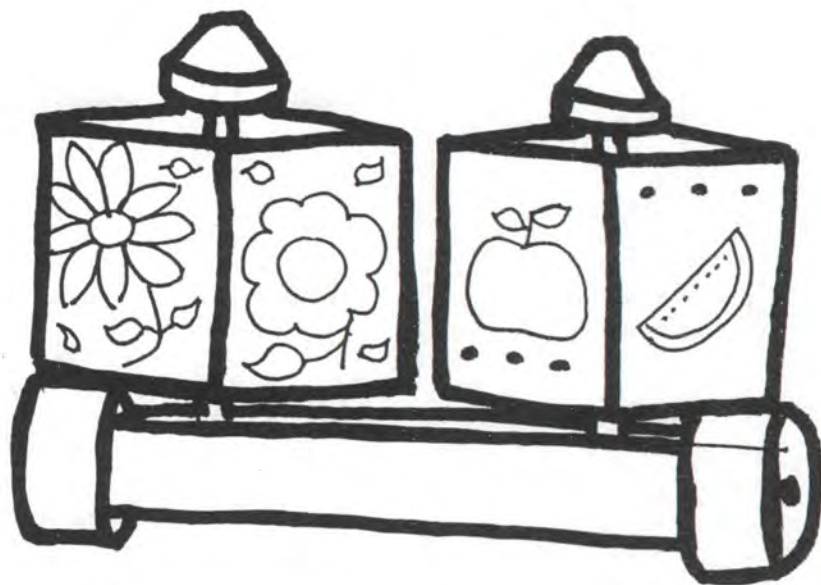

Pieza: Carritos rodantes	Función: Lúdica.
Tema: Abstracto y Floral.	Tipo de Asesoría: M Rediseño.
Materia Prima: Madera - cedro	Localidad: Santa Fe de Bogotá Dc
Oficio: Carpintería.	Departamento:
Técnica: talla con motor-ensamble	Diseñador: Marcela Camele.

F&T

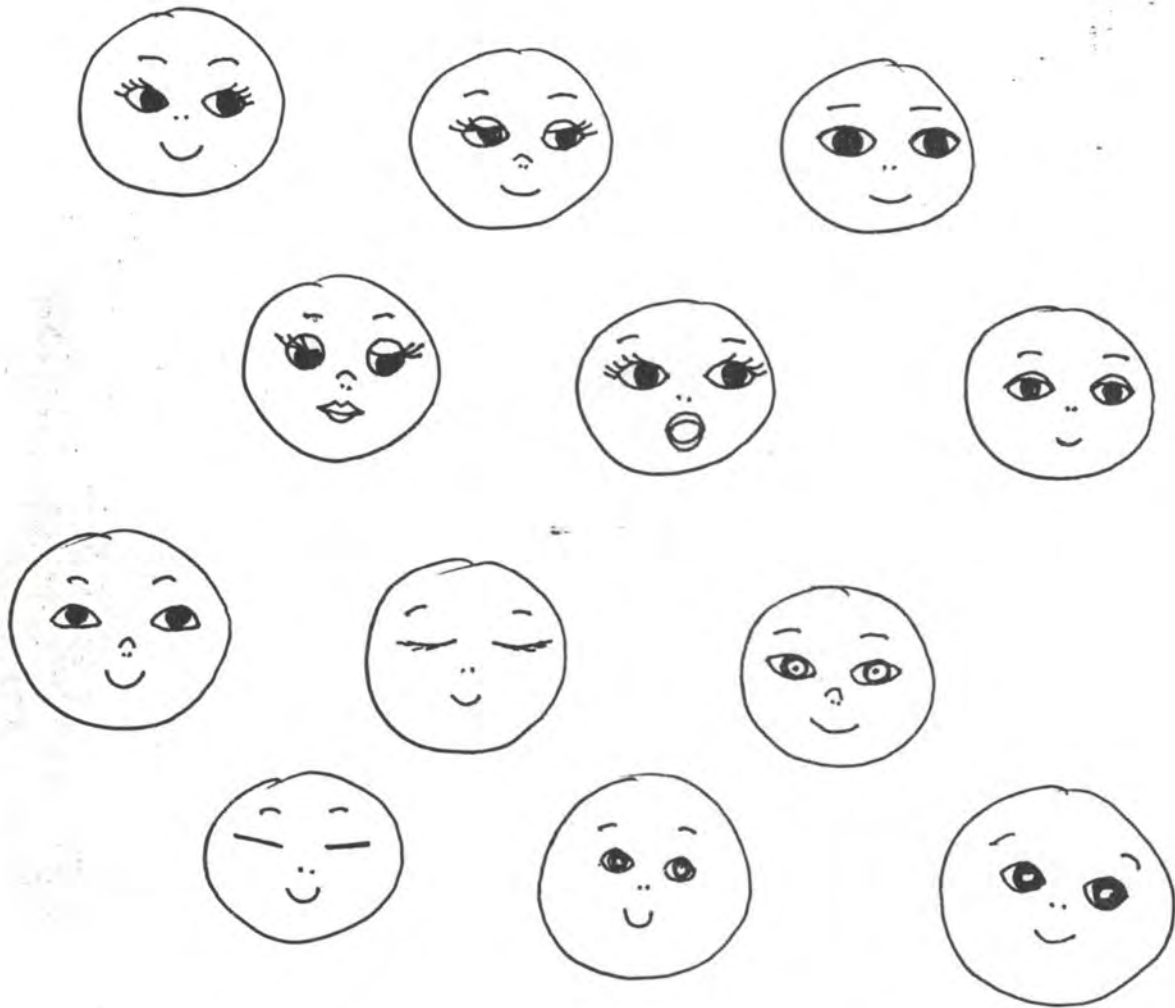

Nazaret Goyanecho

Pieza: Caras de muñecas.	Función: Lúdica.
Tema: Expresiones.	Tipo de Asesoría: Rediseño
Materia Prima: telas - hilos.	Localidad: Santa Fe de Bogotá. D. C.
Oficio: Pintura - corte - confección.	Departamento:
Técnica: confección amáguina	Diseñador: Marcela Gamelo.

Cojines

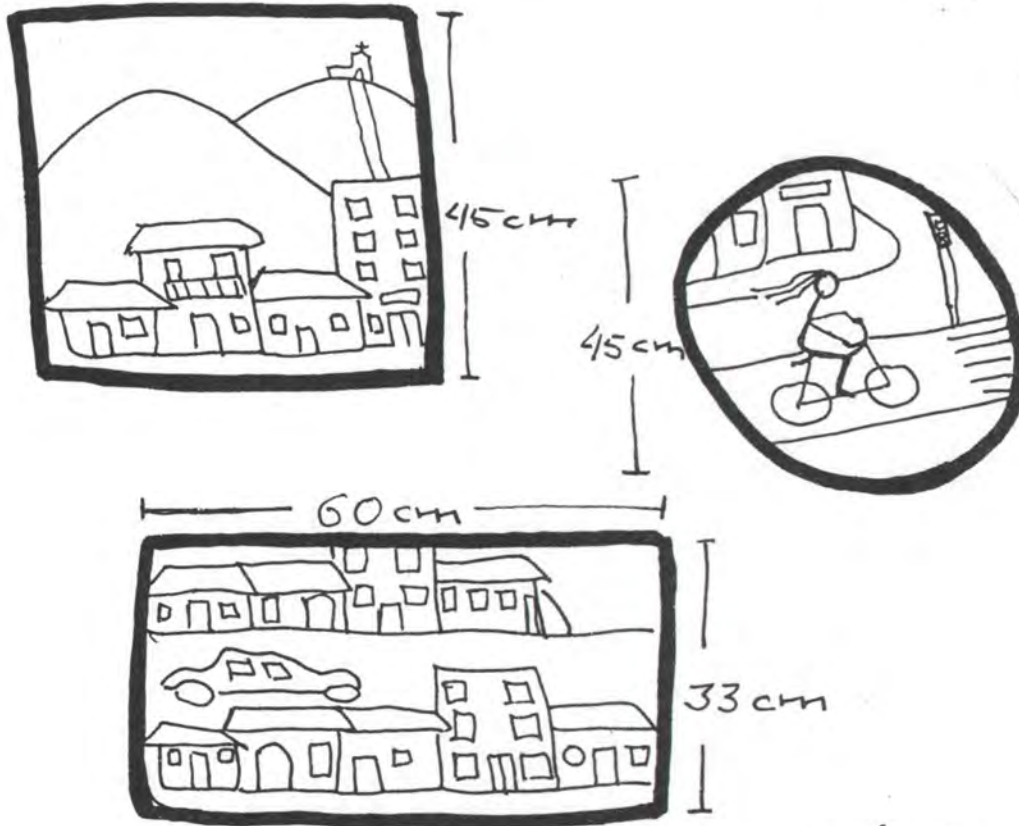

Niños de la Esperanza

Pieza: Cojines.	Función: Utilitaria - Decorativa
Tema: Urbano	Tipo de Asesoría: Diversificación.
Materia Prima: telas - hilos.	Localidad: Santafé de Bogotá.
Oficio: Corte y confección	Departamento:
Técnica: Aplicaciones.	Diseñador: Marcela Camelo N.

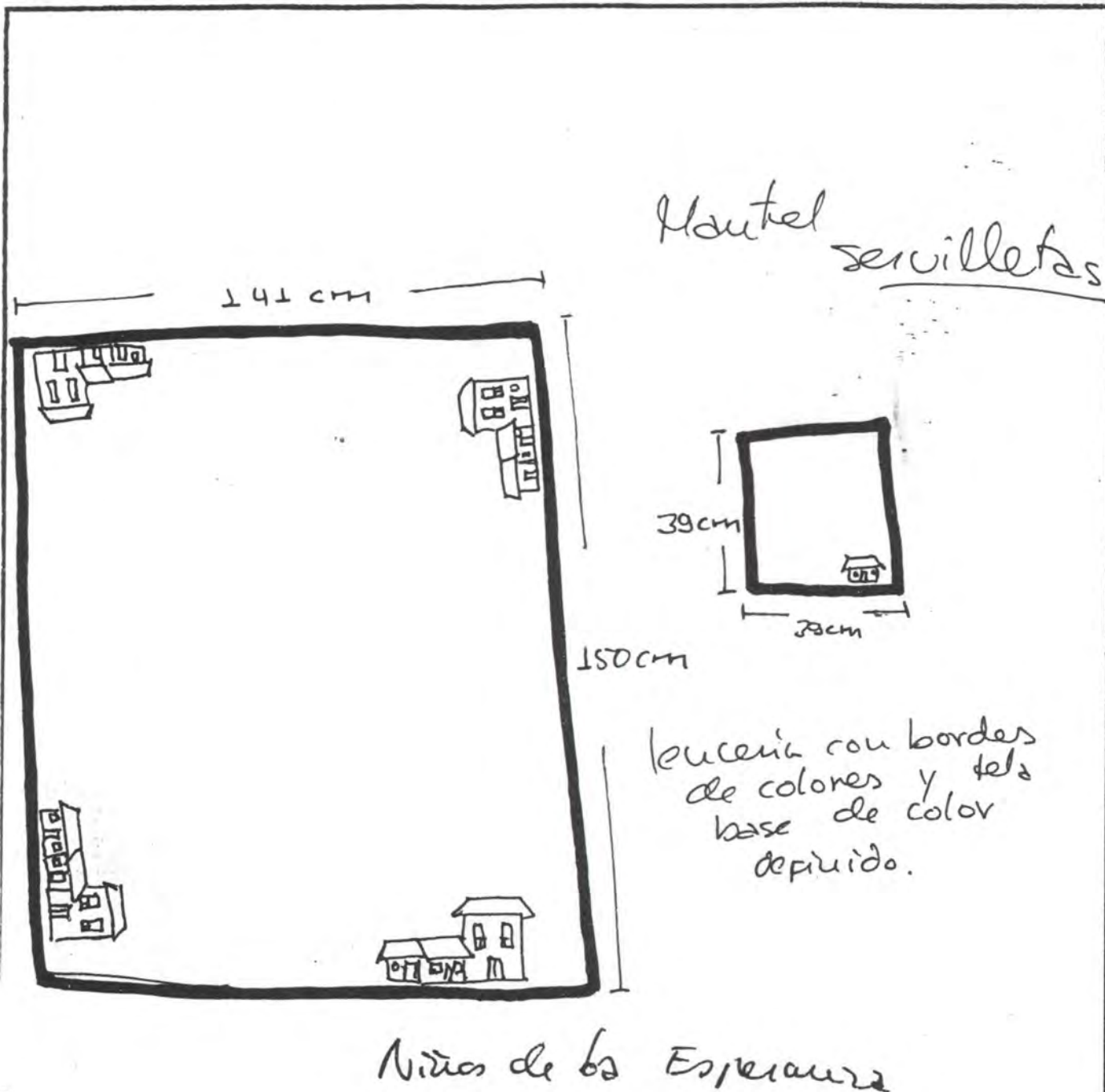

Pieza: Mantel - servilletas.

Función: Utilitaria.

Tema: Urbano

Tipo de Asesoría: Diversificación.

Materia Prima: telas - hilos.

Localidad: Santafé de Bogotá D.C.

Oficio: Aplicación de telas.

Departamento:

Técnica: Corte y confección.

Diseñador: Marcela Camelo





Centro de Diseño

**PROPUESTA DE DISEÑO**

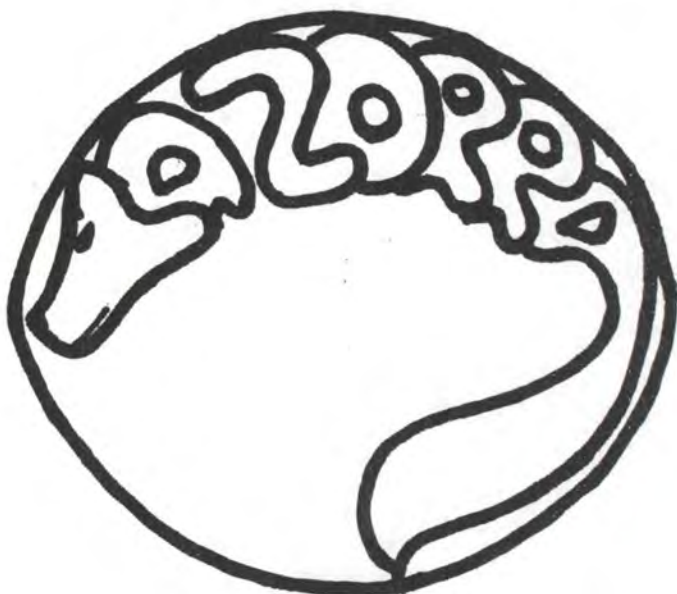

Logo

Pieza:	Logo	Función:	
Tema:	La zorra - miniaturas	Tipo de Asesoría:	Manejo - Juicio de producto
Materia Prima:		Localidad:	Sta. Fe' de Bogotá
Oficio:		Departamento:	
Técnica:		Diseñador:	Marcela Camelo

887

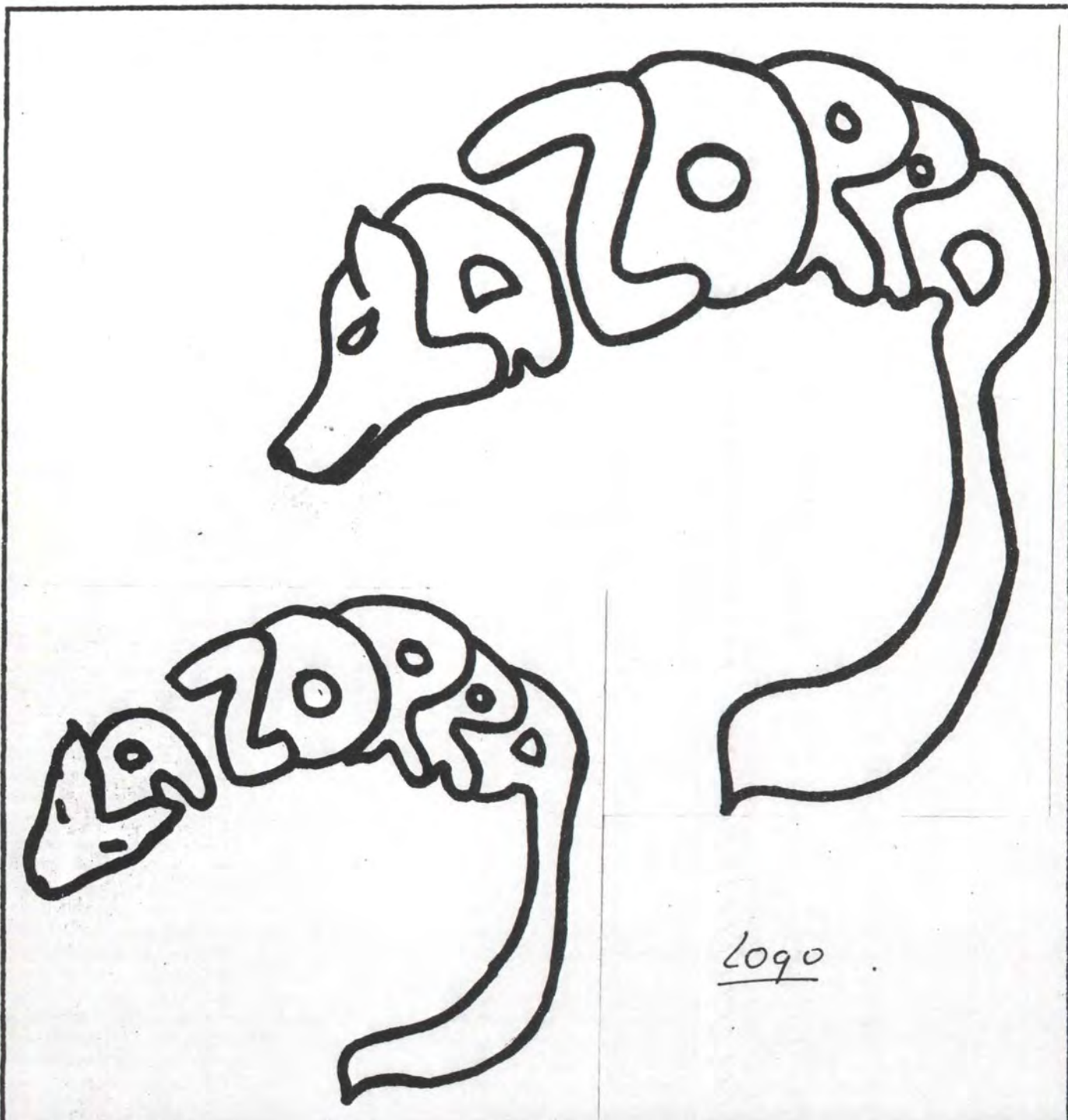

Pieza: <i>Logo - la Zorra.</i>	Función:
Tema: <i>la Zorra - miniaturas.</i>	Tipo de Asesoría: <i>Manejo - Imagen del Producto.</i>
Materia Prima:	Localidad: <i>Santa Fe de Bogotá.</i>
Oficio:	Departamento:
Técnica:	Diseñador: <i>Marcela Camelo</i>

Pinturas  
Decorativas  
en retablos

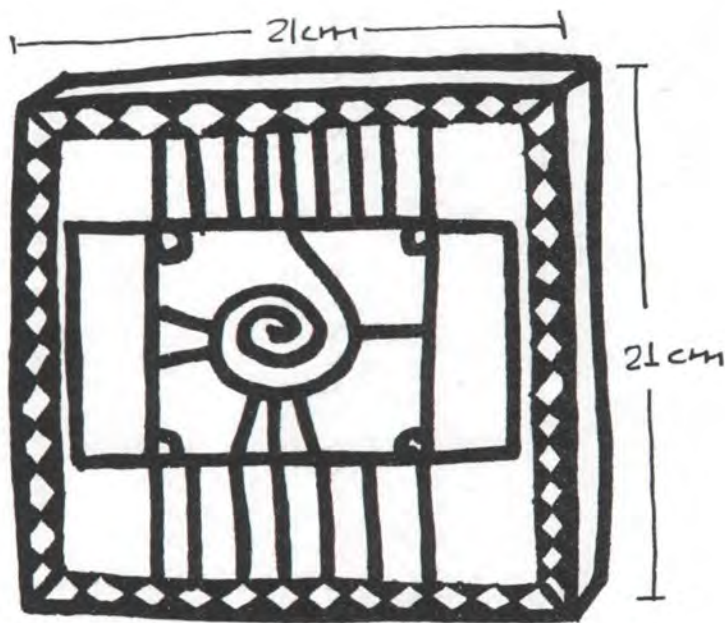
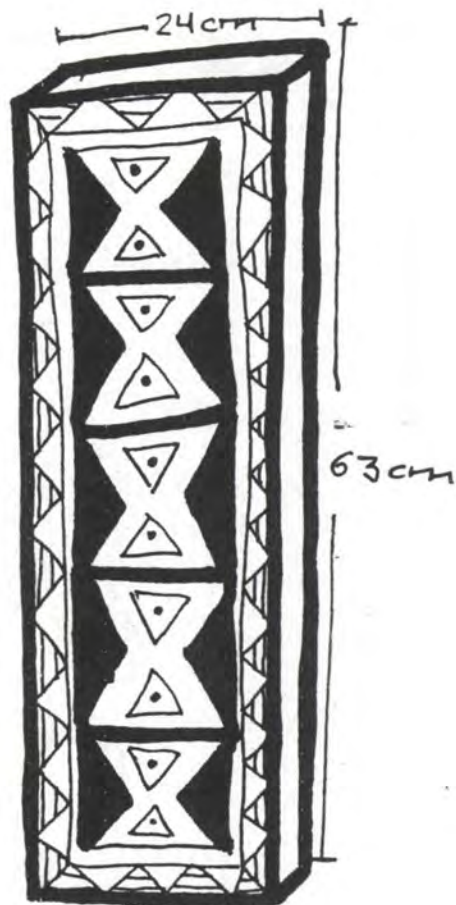

Pieza: <i>Retablos</i>	Función: <i>Decorativa</i>
Tema: <i>grafismos etnicos</i>	Tipo de Asesoría: <i>Diversificación</i>
Materia Prima: <i>yanchama</i>	Localidad: <i>Santa Fe de Bogotá</i>
Oficio: <i>Pintura sobre fibras</i>	Departamento:
Técnica:	Diseñador: <i>Marcela Carnero</i>



Filigrana

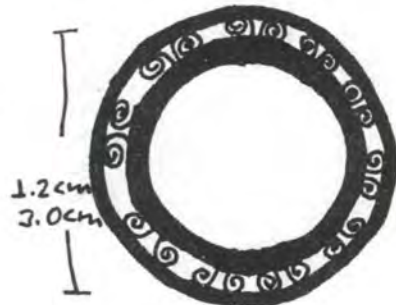
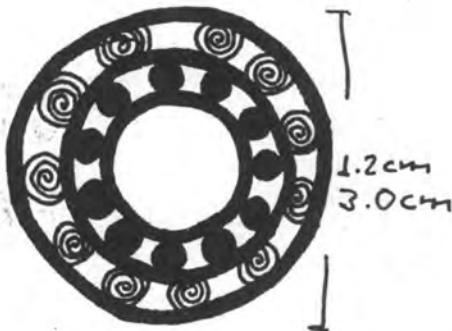

aretes → primera medida  
broches → segunda medida

Pieza: <u>Aretes - Broches.</u>	Función: <u>Ornamental.</u>
Tema: <u>Precolombinos</u>	Tipo de Asesoría: <u>Diversificación.</u>
Materia Prima: <u>Oro o plata.</u>	Localidad: <u>Santa Fe de Bogotá.</u>
Oficio: <u>Joyería.</u>	Departamento:
Técnica: <u>Filigrana</u>	Diseñador: <u>Marcela Camelo</u>

Centro de Diseño

**PROPUESTA DE DISEÑO**

*PR*  
**TEJIDOS DE IZA**

Pedro A. Rojas  
Esperanza Nova

Tejidos Artesanales con lana de oveja en  
telar manual.

Tel: 987700664 Iza - Boyacá.

*PR*  
**TEJIDOS DE IZA**

Pedro A. Rojas  
Esperanza Nova

Tejidos Artesanales con lana de oveja en Telar  
manual.

Tel: 987700664 Iza - Boyacá.

*TEJIDOS PLANOS EN TELARES MANUALES Y  
TEJIDOS DE PUNTO EN DOS AGUJAS: ELABORADOS  
CON FIBRAS NATURALES DE OVINOS  
DE LA REGION  
PRODUCTO COLOMBIANO*

*PN*  
**TEJIDOS DE IZA**

Pedro A. Rojas  
Esperanza Nova

Tejidos manuales en lanas de oveja

Tel: 987700664 Iza - Boyacá

Pieza: <i>targétes de prescutación</i>	Función:
Tema: <i>Tejidos de IZA.</i>	Tipo de Asesoría: <i>Manejo - imagen de producto.</i>
Materia Prima:	Localidad: <i>Santa Fe de Bogotá.</i>
Oficio:	Departamento:
Técnica:	Diseñador: <i>Marcela Camelo</i>

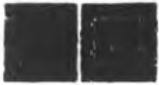

Empaque de Pesebre

Caja en cartón prensado

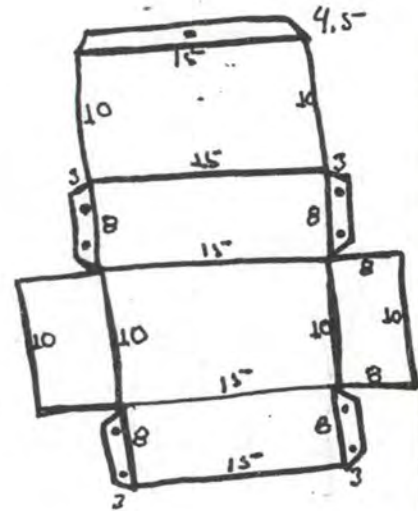
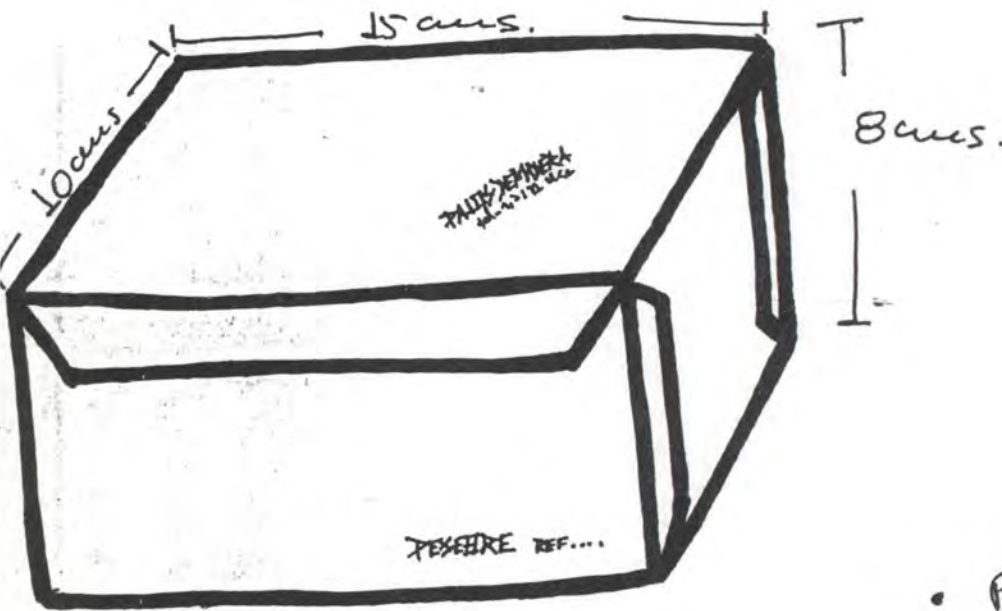

• Puntos de pegamento.

las figuras pueden ir entre el desecho (aserrín) de la madera.

Palos de Madera

Pieza: <u>Empaque</u>	Función: <u>Utilitaria</u>
Tema: <u>Empaque para pesebre</u>	Tipo de Asesoría: <u>Diseño de empaques</u>
Materia Prima: <u>cartón corrugado</u>	Localidad: <u>Santa Fe de Bogotá</u>
Oficio: <u>C</u>	Departamento:
Técnica: <u>Corte y ensamblaje</u>	Diseñador: <u>Marcela Camelo</u>

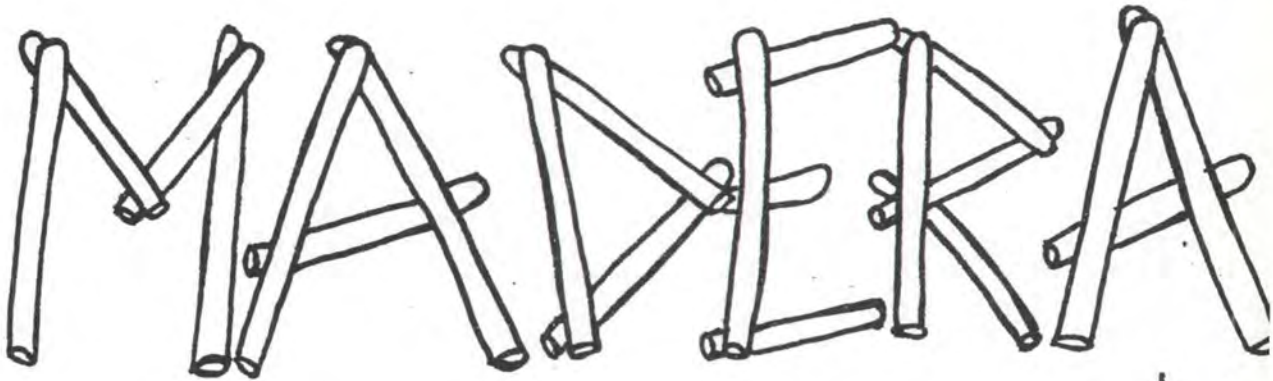
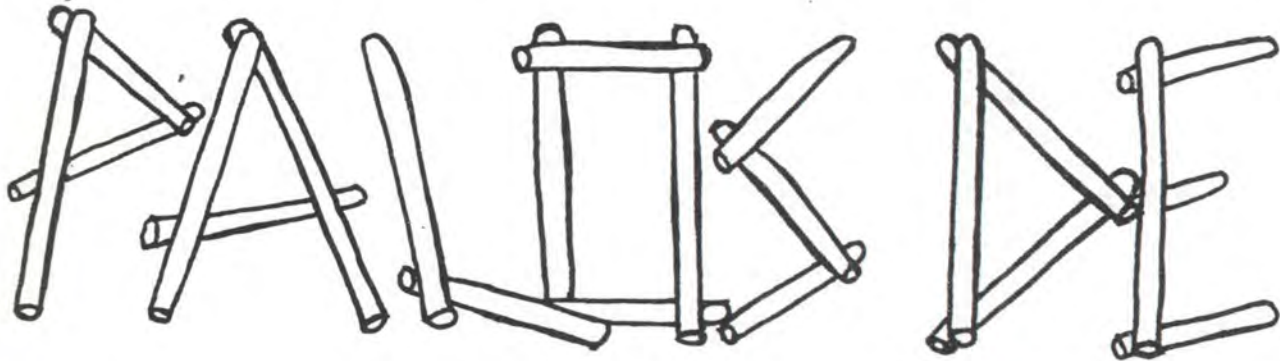
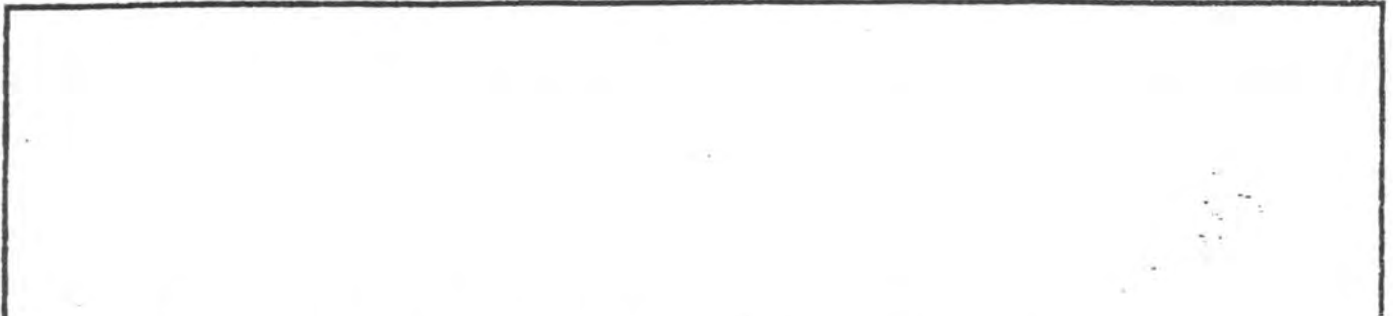

Logo

Imagen-corporativa.

Pieza: <u>Logo</u>	Función:
Tema: <u>Palos de madera</u>	Tipo de Asesoría: <u>Imagen de empresa.</u>
Materia Prima:	Localidad: <u>Santa Fe de Bogotá</u>
Oficio:	Departamento:
Técnica:	Diseñador: <u>Marcela Camelo</u>

Empaque de Resebre

Cesta en yare o esparto.

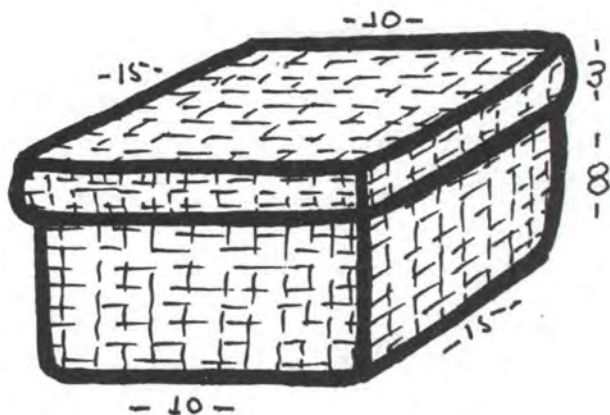

Las figuras pueden ir entre papel seda o desecho de litografías (papel arrugado).

Palos de Madera

Pieza: Empaque	Función: Utilitaria
Tema: Empaque de Resebre	Tipo de Asesoría: Desarrollo de empaques
Materia Prima: yare o esparto	Localidad: Santa Fe de Bogotá.
Oficio: Cestería.	Departamento:
Técnica: tejido en damero	Diseñador: Marcela Camelo



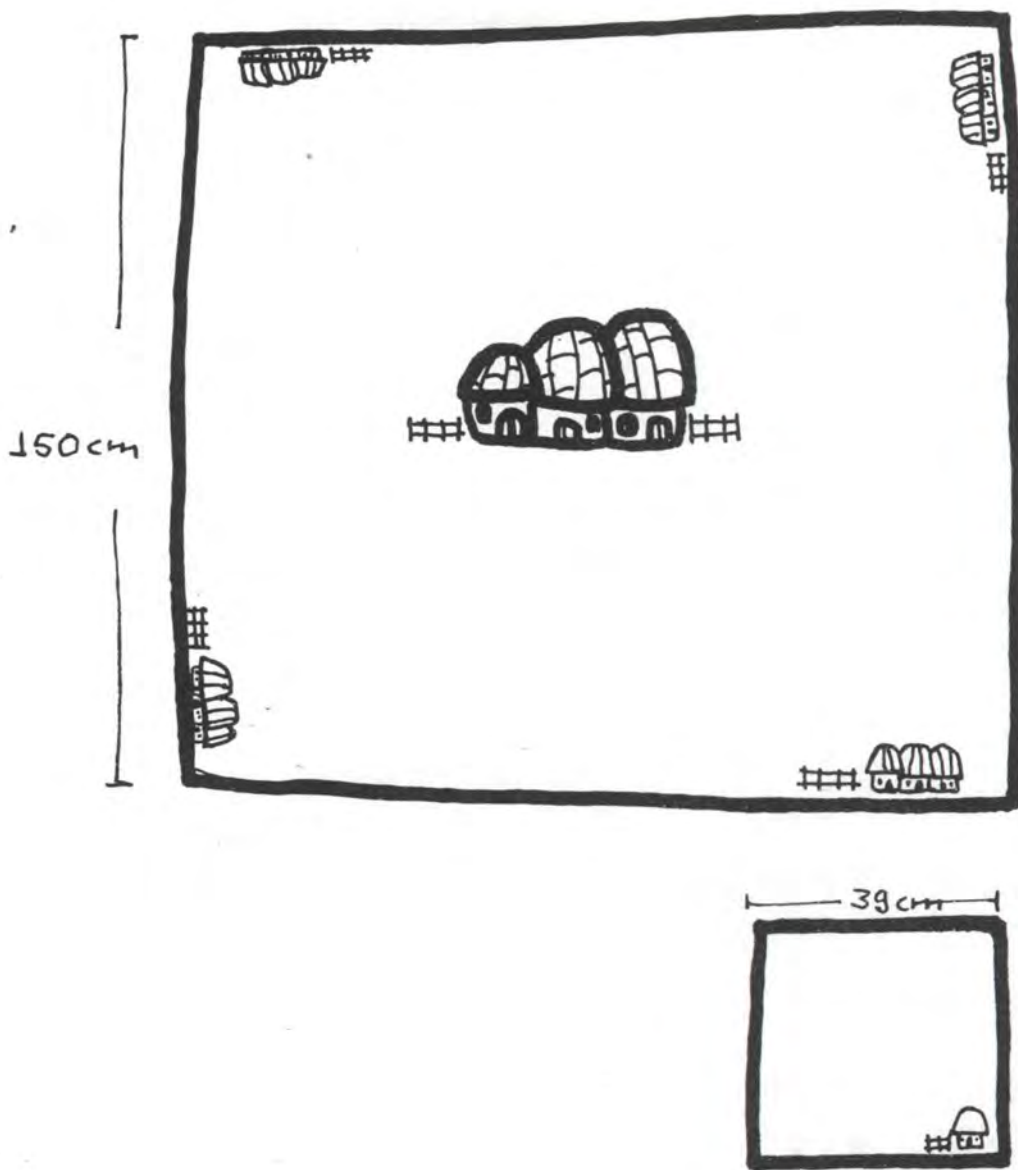

Pieza: Mantel - servilletas.	Función: Utilitaria
Tema: temática de tibatuyes.	Tipo de Asesoría: Diversificación.
Materia Prima: telas - hilos.	Localidad: Santafé de Bogotá.
Oficio: textil	Departamento:
Técnica: Aplicaciones de telas.	Diseñador: Marcela Camelo

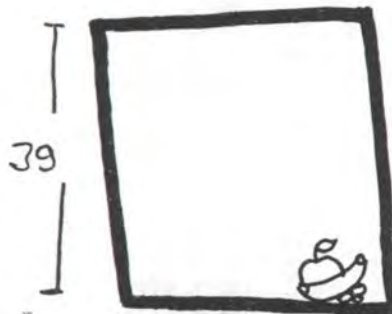
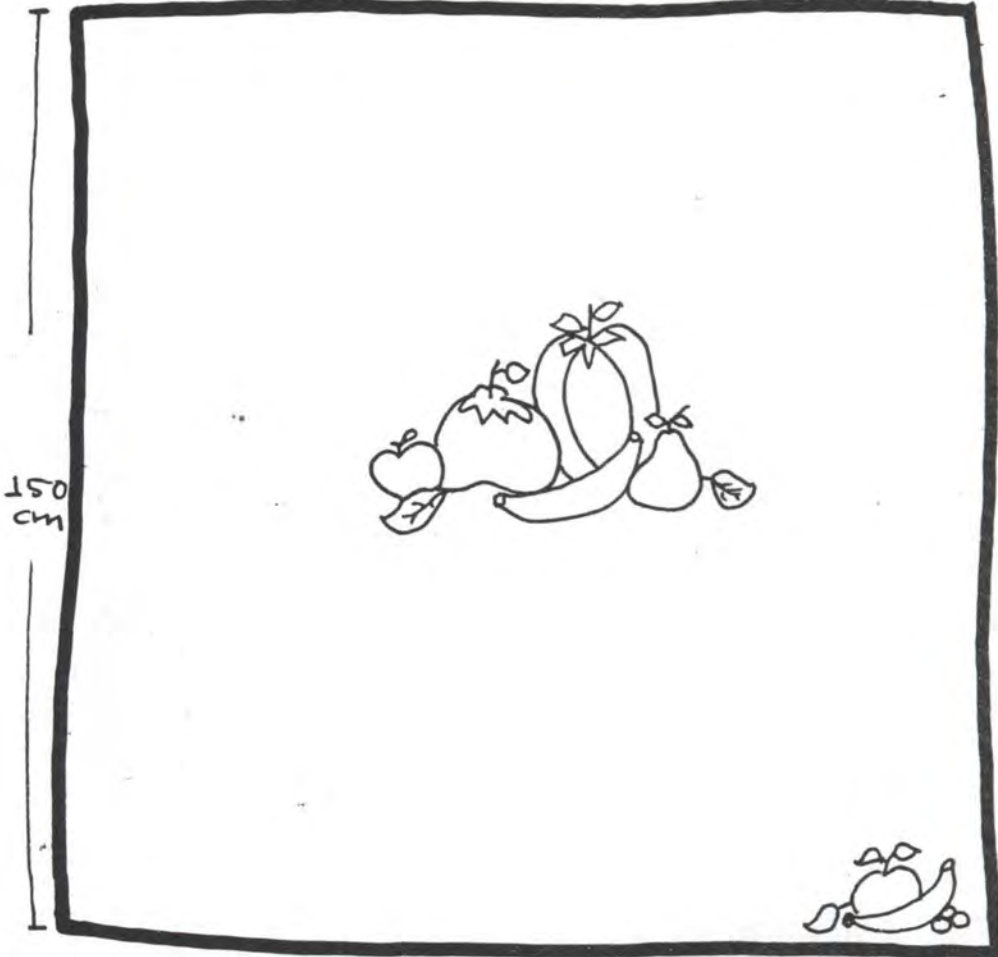

Pieza: Mantel - servilletas.	Función: Utilitaria.
Tema: Rodegón.	Tipo de Asesoría: Diversificación
Materia Prima: telas - hilos.	Localidad: Santafé de Bogotá.
Oficio: textil.	Departamento:
Técnica: Aplicaciones, bordados	Diseñador: Marcela Camelo.

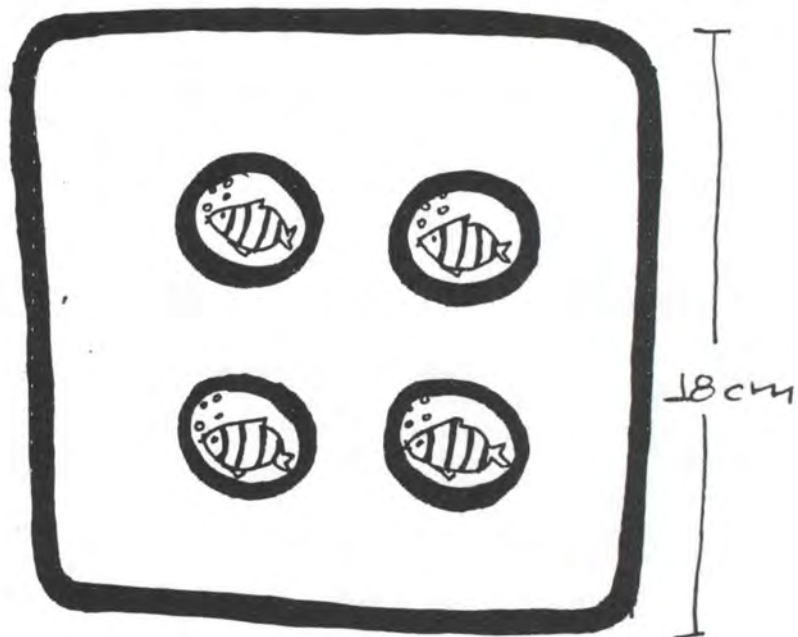

Aislantes de  
Mesa

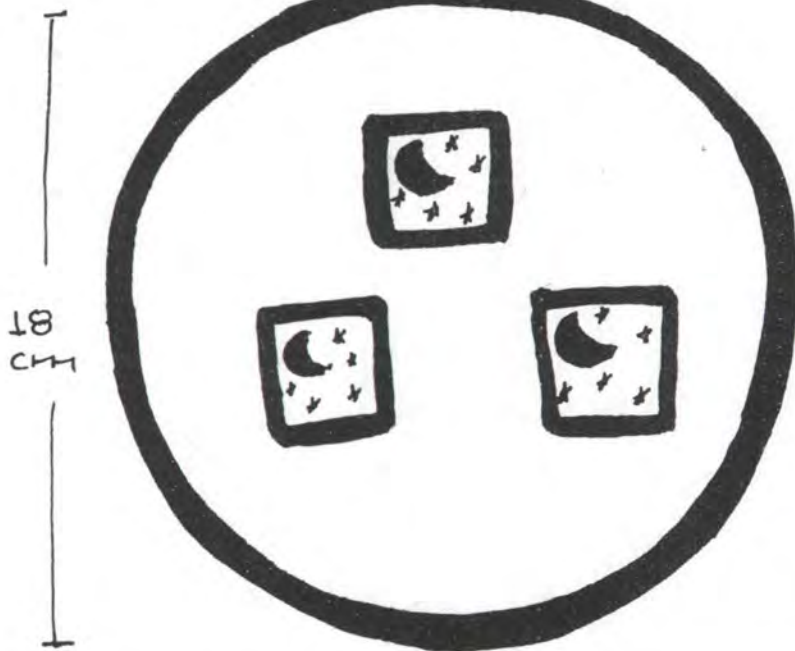

Pieza: <i>Aislantes de mesa</i>	Función: <i>Utilitaria</i>
Tema: <i>ecología</i>	Tipo de Asesoría: <i>Diversificación</i>
Materia Prima: <i>Cerámica esmalte</i>	Localidad: <i>Santafé de Bogotá</i>
Oficio: <i>Alfarería</i>	Departamento:
Técnica: <i>Moldeado y pintura manual</i>	Diseñador: <i>Marcela Corredo</i>

143



repisa

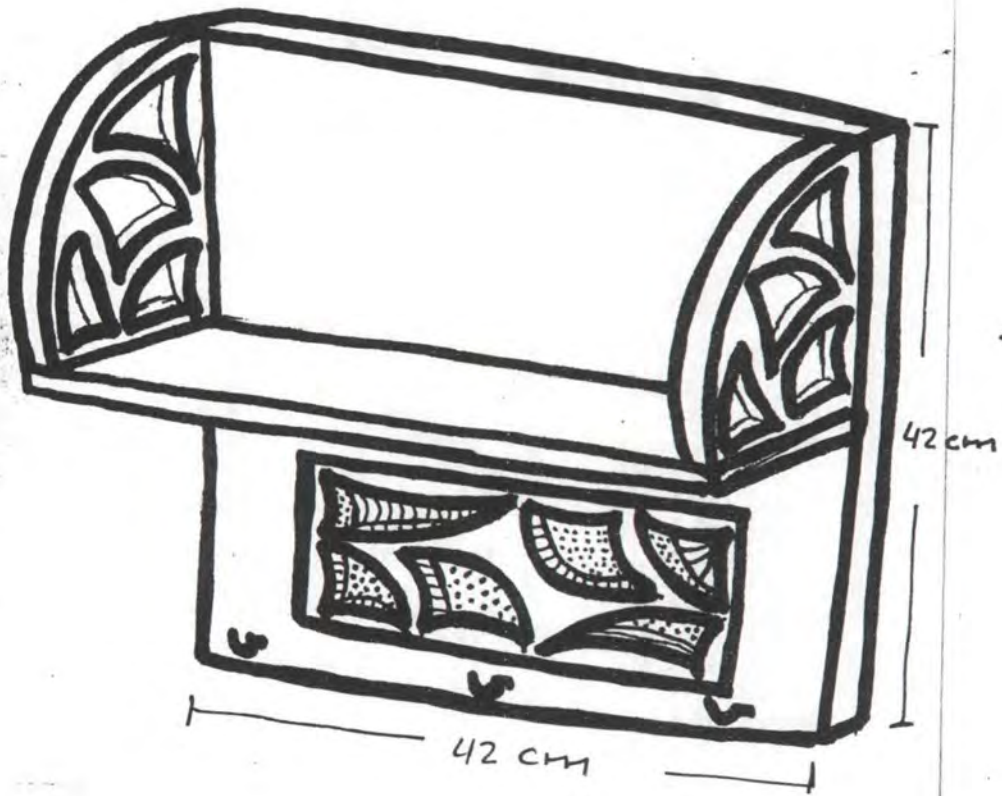

Pieza: <u>Repisa</u>	Función: <u>Utilitaria - Decorativa</u>
Tema: <u>Art deco</u>	Tipo de Asesoría: <u>Diversificación</u>
Materia Prima: <u>Madera</u>	Localidad: <u>Santafé de Bogotá</u>
Oficio: <u>Carpintería - Alfarería</u>	Departamento:
Técnica: <u>Calados ensamblé</u>	Diseñador: <u>Marcela Camelo</u>



Colgadura de  
Navidad

69 cm

45 cm

Pieza: Colgadura de Navidad	Función: Decorativa.
Tema: Navidad.	Tipo de Asesoría: Diversificación.
Materia Prima: telas hilos.	Localidad: Santafé de Bogotá.
Oficio: textil.	Departamento:
Técnica: Aplicaciones	Diseñador: Marcela Camelo

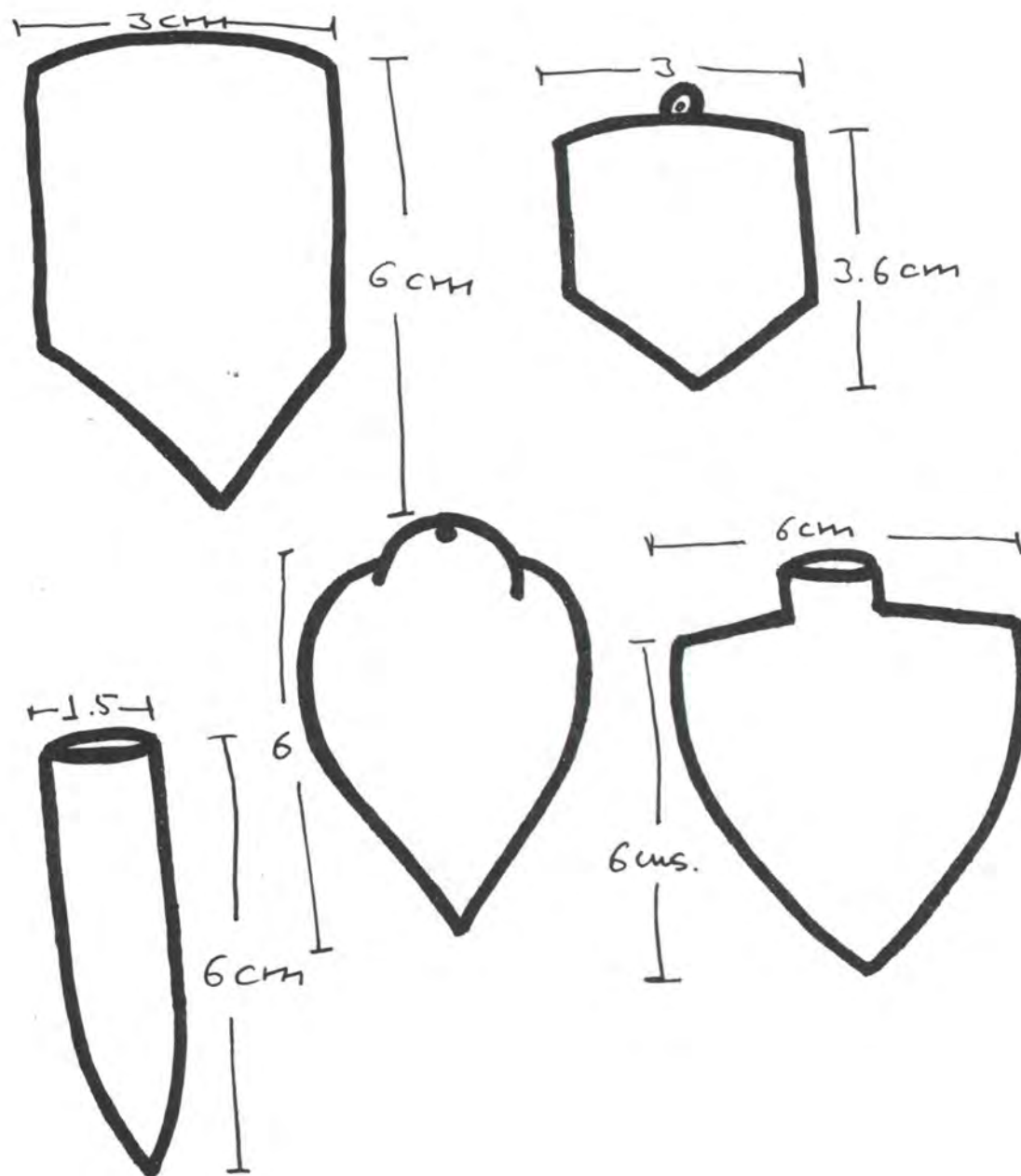

pendulos  
 acotado sin escala

Pieza: Pendulos	Función: utilitaria
Tema: magnetizadores	Tipo de Asesoría: diversificación
Materia Prima: piedras semipreciosas	Localidad: Santa Fe de Bogotá
Oficio: gemología	Departamento:
Técnica: modelado con torno	Diseñador: Marcela Camelo

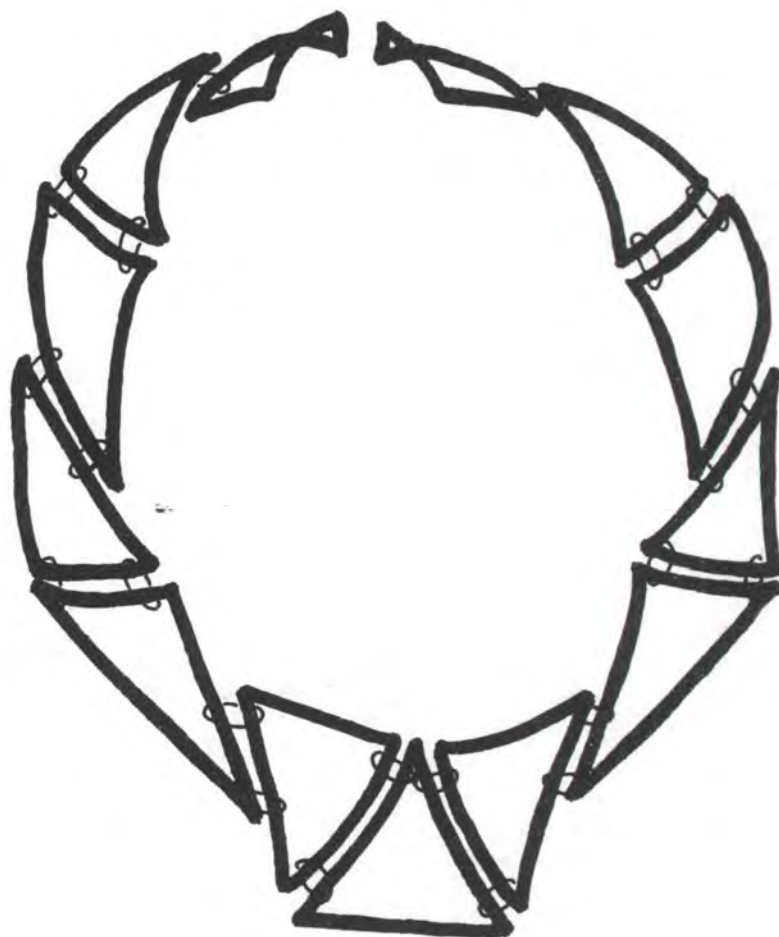

Piedras planas

Pieza: collar	Función: ornamental.
Tema: precolombino	Tipo de Asesoría: diversificación.
Materia Prima: piedras semipreciosas	Localidad: santafé de bogotá.
Oficio: gemología - joyería	Departamento:
Técnica: modelado ensamblaje	Diseñador: Marcela Carriello

152



Pieza: collar	Función: ORNAMENTAL
Tema: PRECOLOMBINO	Tipo de Asesoría: DIVERSIFICACIÓN
Materia Prima: piedras semip.	Localidad: SANTA FE DE BOGOTÁ
Oficio: Joyería	Departamento:
Técnica: modelado torno	Diseñador: MARCELA CARMELO



PROPUESTA DE DISEÑO



*pedras planas*

Pieza: collar	Función: uti- ornamental
Tema: Precolombino	Tipo de Asesoría: diversificación.
Materia Prima: piedras semip.	Localidad: Santa Fe de Bogotá.
Oficio: Joyería.	Departamento:
Técnica: modelado-ensambl	Diseñador: Marcela Camelo



Pieza: collar	Función: ornamental
Tema: precolombino	Tipo de Asesoría: diversificación.
Materia Prima: piedras semip.	Localidad: santa fé de bogota'
Oficio: Joyería	Departamento:
Técnica: modelado-ensamble	Diseñador: Marcela carmelo



Ensamblables -  
 ordenamientos  
 piedras semi-  
preciosas

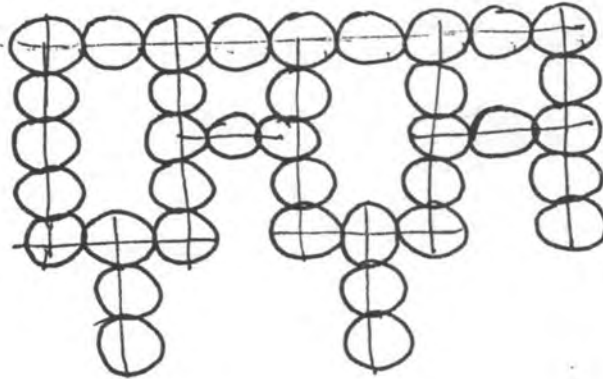
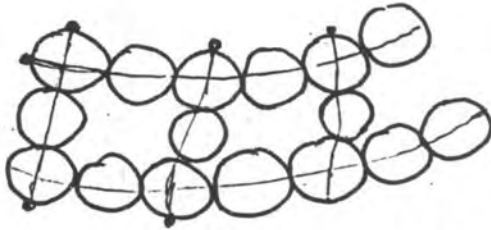
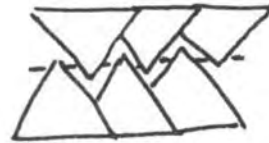

Pieza:	Función: ornamental
Tema: ensambles de chaqui	Tipo de Asesoría: técnicas-ensambles
Materia Prima: piedras semi-	Localidad: santafé de bogotá
Oficio: gemología.	Departamento:
Técnica: modelado-torno ensamble	Diseñador: Marcela Camelo

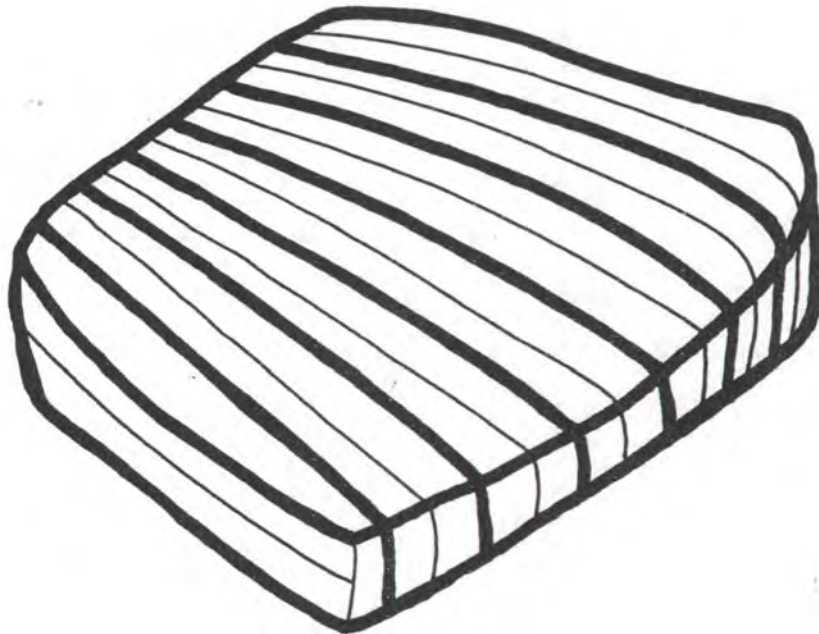
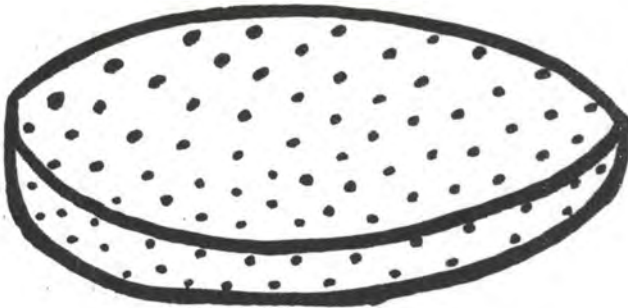

bases

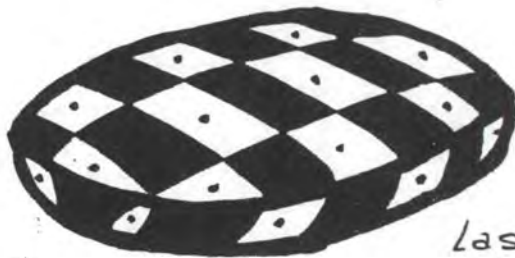

tamaños según  
 las dimensiones de  
 las Figuras.

Pieza:	bases para Figuras	Función:	ornamental
Tema:	Carriaval de Barranquij	Tipo de Asesoría:	mejora - rediseño
Materia Prima:	arcilla	Localidad:	santa fé de bogotá.
Oficio:	alfarería.	Departamento:	
Técnica:	Mol deado - pintura	Diseñador:	marcela camelo

157

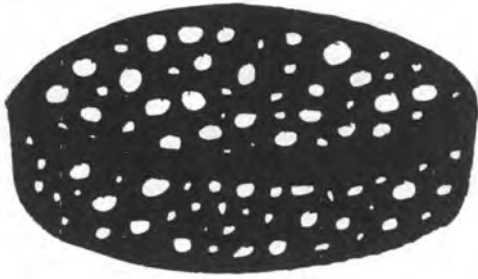

Bases

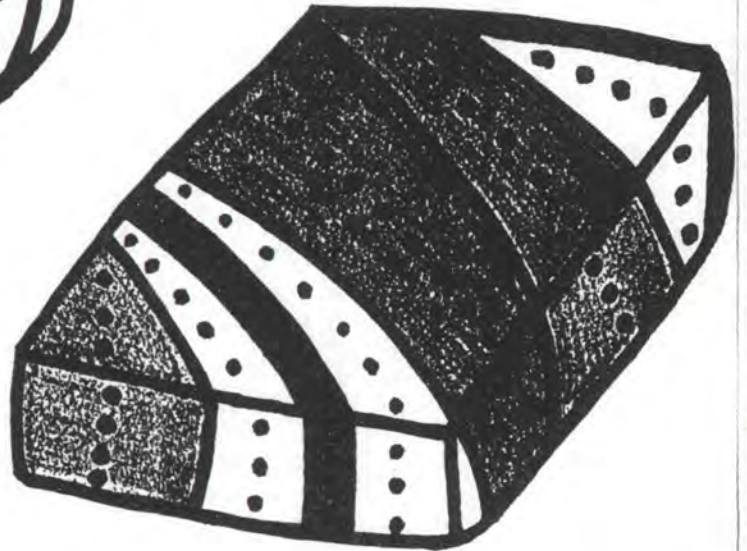
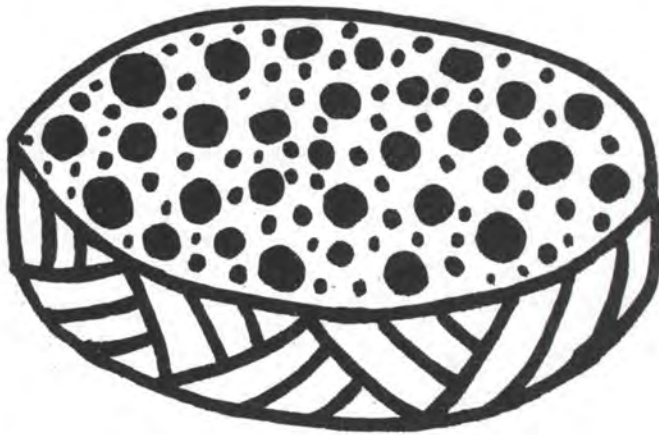
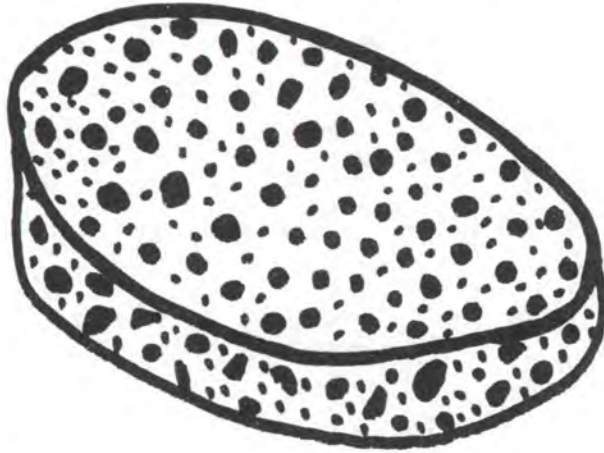

original con  
color

Pieza:	Bases para Figuras	Función:	ornamental
Tema:	carnaval de barranqui	Tipo de Asesoría:	rediseño
Materia Prima:	arcilla	Localidad:	santa fé de bogotá
Oficio:	cerámica	Departamento:	
Técnica:	moldeado - pintura	Diseñador:	marcela camelo

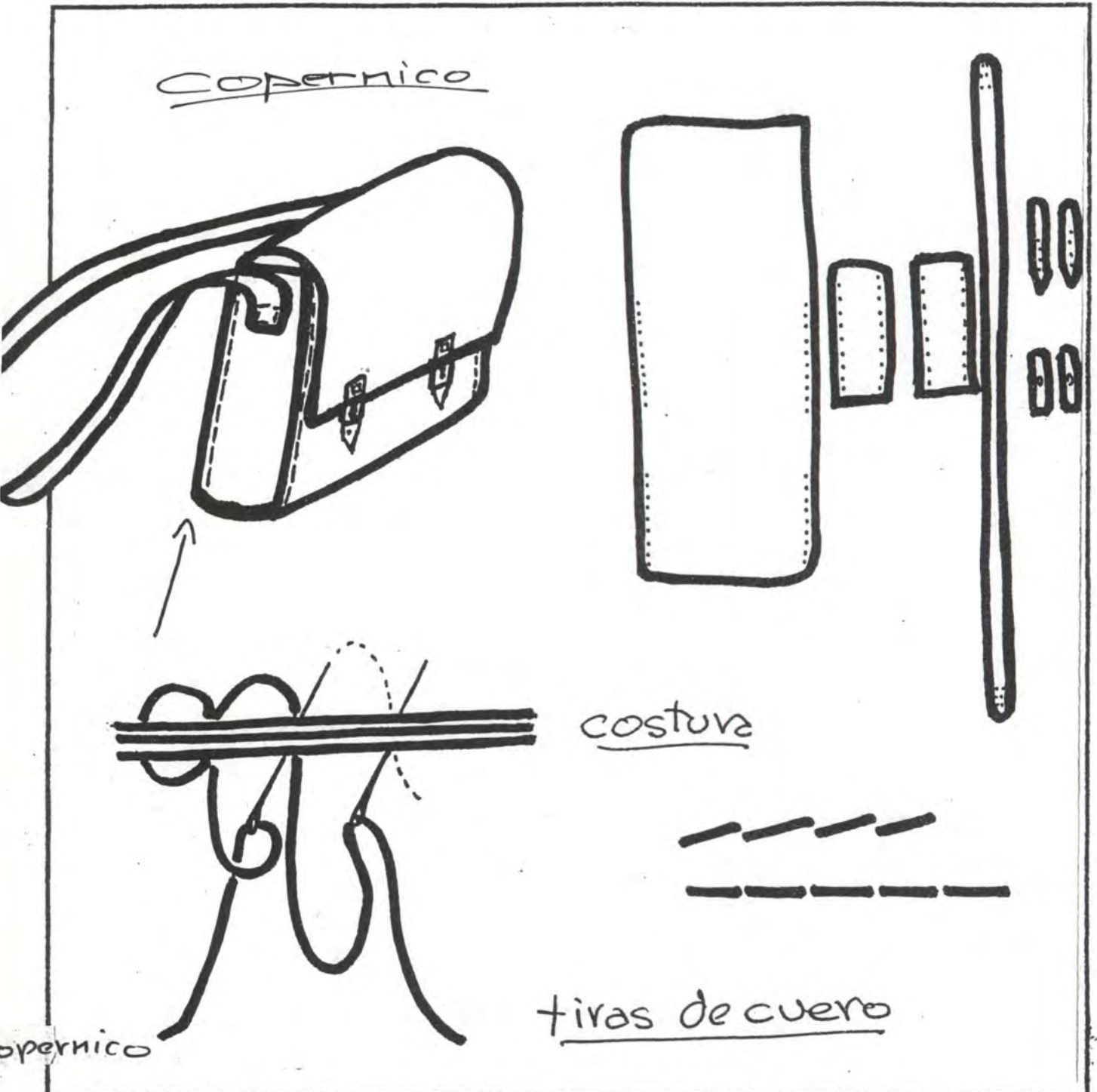

Pieza: <u>maletín</u>	Función: <u>utilitaria</u>
Tema:	Tipo de Asesoría: <u>diversificación</u>
Materia Prima: <u>cuero grueso</u>	Localidad: <u>santafé de bogotá</u>
Oficio: <u>talabartería</u>	Departamento:
Técnica: <u>corte - costuras a</u>	Diseñador: <u>Marcela Camelo</u>

mano

Mantel servilletas

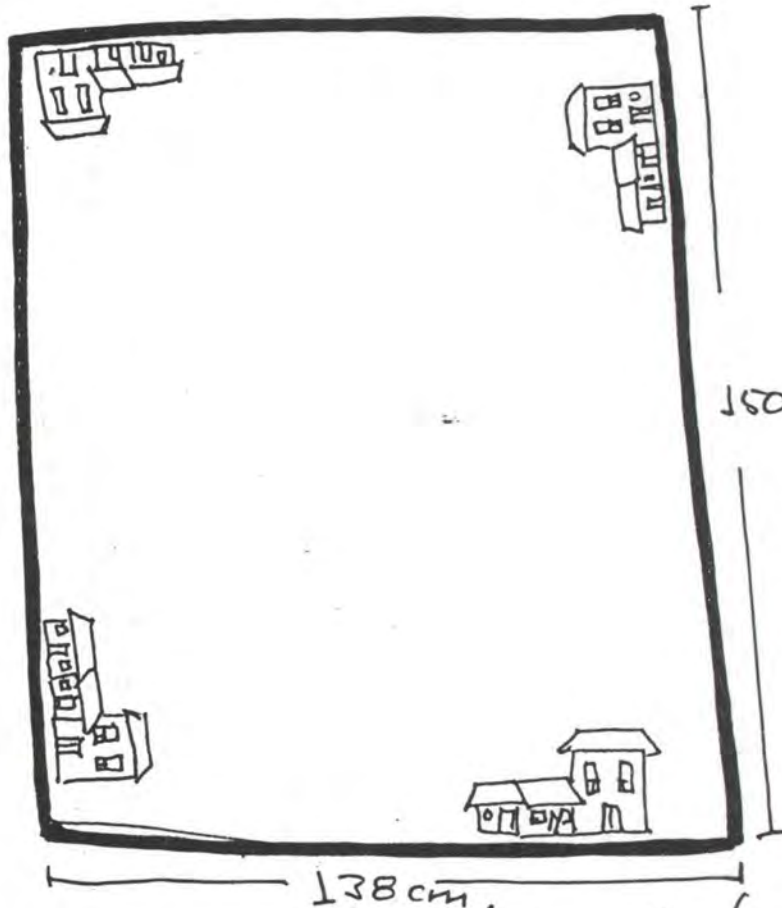

leucena con bordes  
de colores y tela  
base de color  
depurado.

Niños de la Esperanza

Pieza: mantel - servilletas	Función: utilitaria
Tema: urbano	Tipo de Asesoría: diversificación
Materia Prima: tela - hilos	Localidad: santafé de bogotá
Oficio: textil	Departamento:
Técnica: aplicaciones	Diseñador: Marcela Camelo



Morteros.



de diversos  
 tamaños  
 según la dimen-  
 sión de la  
 piedra.

Pieza: <u>Morteros</u>	Clasificación: <u>Nooartesanía.</u>
Materia Prima: <u>Piedra de Jabón</u>	Localidad: <u>Santa Marta</u>
Oficio: <u>talla en piedra.</u>	Departamento: <u>Magdalena.</u>
Técnica: <u>Modelado con cuchillo.</u>	Artesano: <u>Alejandro Restrepo.</u>
Función: <u>Utilitaria</u>	Diseñador: <u>Marcela Camelo</u>





COPRES

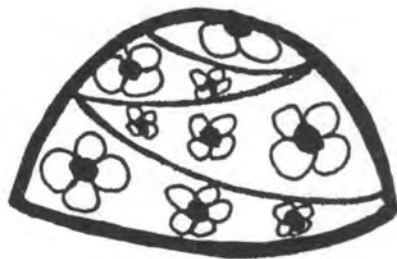

de diversos tamaños

Pieza: <u>COPRES</u>	Clasificación: <u>Neoartesanía</u>
Materia Prima: <u>Moda de Jabón</u>	Localidad: <u>Santa Marta</u>
Oficio: <u>talla</u>	Departamento: <u>Magdalena</u>
Técnica: <u>Modelado con rodillo</u>	Artesano: <u>Manuel Alejandro Pertuz</u>
Función: <u>Utilitaria</u>	Diseñador: <u>Manuel Samuel</u>

Sema Nevada  
Ika  
Mujer  
(Arhuacos)



La mujer Ika lleva su hijo cargado a sus espaldas y sostenido por la frente en un sostenedor.



El fajañ comote de numerosas vueltas de cordones retorcidos de algodón o lana blanca.

aquí se sienta el bebé.

Las mochilas las cuelgan del cuello hacia adelante cuando cargan bebé, o si no las cargan en la espalda (mochilas blancas de algodón o fique).

Pieza: Muñeca Ika	Función: decorativa - didáctica
Tema: Indumentaria indígena	Tipo de Asesoría: diversificación
Materia Prima: Cerámica	Localidad: Santa Fé de Bogotá
Oficio: Alfarería	Departamento:
Técnica: Moldeado - pittura	Diseñador: Marcela Camelo

103

**PROPUESTA DE DISEÑO**

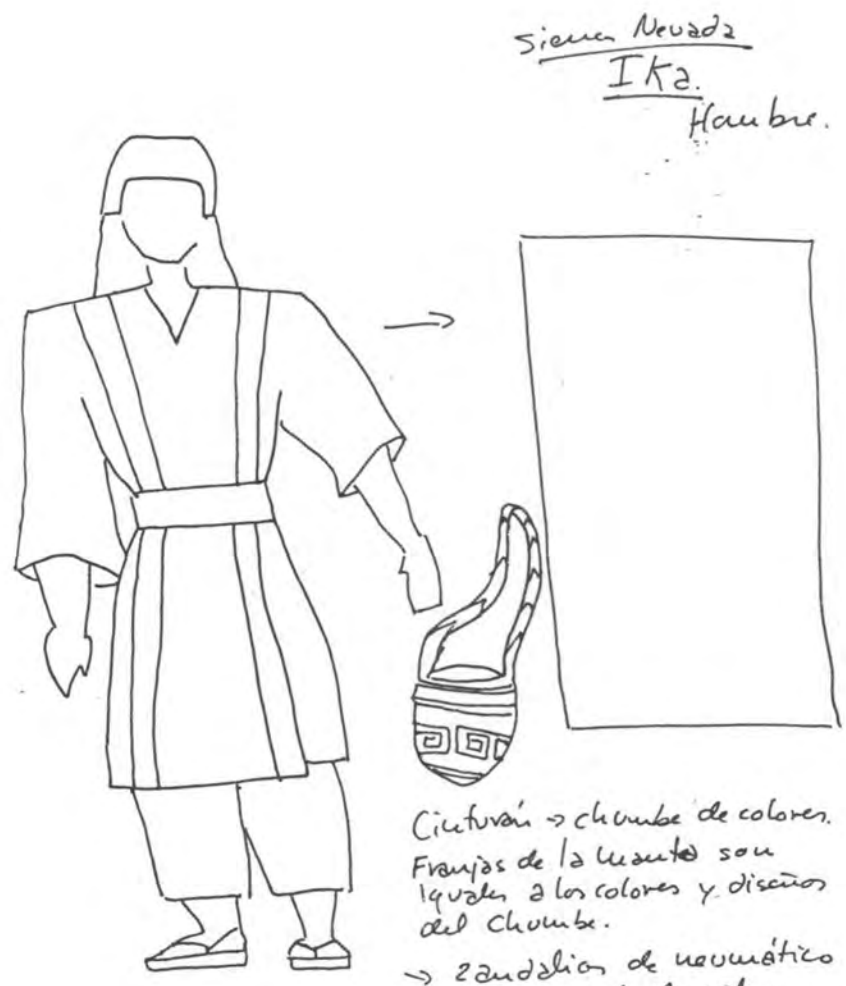

Cinturón → chumbe de colores.  
 Franjas de la usante son iguales a los colores y diseños del chumbe.  
 → sandalias de neumático y cuero o descaro.

Las moditas se las colocan cruzadas una a cada lado en habanas con diseños en marrón.

Pieza: Muñeco Ika.	Función: decorativa - didáctica
Tema: indumentaria M'igona	Tipo de Asesoría: diversificación.
Materia Prima: arcilla.	Localidad: Santa Fe de Bogotá, D.C.
Oficio: Cerámica	Departamento:
Técnica: moldeado - ensamblaje	Diseñador: Marcela Carnero

Guambiano  
Hombre.



Sambuco "arepa" en pinda  
ocaina brava con diseños en  
rombos y triángulos rojo y negro.  
camisa corriente

pequeña ruana negra o  
gris con líneas horizontales  
azules, blancas y rojas.  
(las mismas del anaco femenino).

Usan bufanda de colores  
fines.

Usan un manta azul  
cubriendo totalmente  
el pantalón (comente).  
la manta se encuentra  
bordada con rosado

Medias de lana  
zapatos o botas de tabaco  
negros o marrón.

La mochila la usan  
atravesada por debajo  
de la ruana.



mochila blanca con  
rombos y líneas  
azules y rojas.

Pieza: Muñeco Guambiano Función: decorativa - didáctica.

Tema: indumentaria indígena Tipo de Asesoría: Diversificación

Materia Prima: arcilla. Localidad: Santa Fé de Bogotá.

Oficio: Cerámica. Departamento:

Técnica: moldeado - pintura Diseñador: Marcela Camelo

Guambiana Mujer

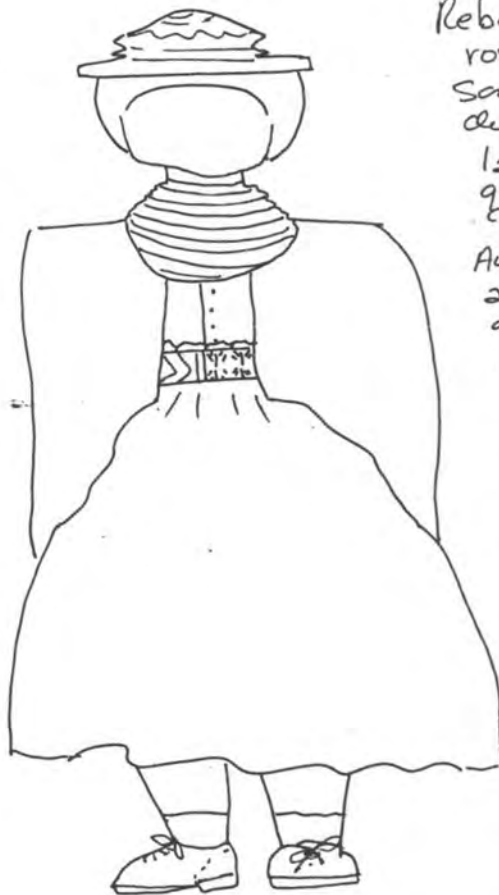

Rebozo azul bordado de rosado

Sombrero "arepa" igual al del hombre.

La mujer guambiana usa gran cantidad de collares de chumbes blancos.

Amanra el auaco (falda) a la cintura con chumbes de colores rojo negro.

El auaco o falda es negro con líneas superiores horizontales en rojo negro azul y blanco, igual a las líneas de la vana masculina.

Usan la mochila colgada hacia la espalda rodeando los hombros cuando cargan bebé.

El bebé lo carga a sus espaldas sujetado con el rebozo y un chumbe que se sostiene del pecho-hombros.

Mochila blanca en algodón.

Pieza: Muñera Guambiana Función: decorativa - didáctica

Tema: indumentaria indígena Tipo de Asesoría: diversificación

Materia Prima: arcilla. Localidad: Santa Fe de Bogotá.

Oficio: Cerámica Departamento:

Técnica: moldeado - pintura Diseñador: Marcela Camelo

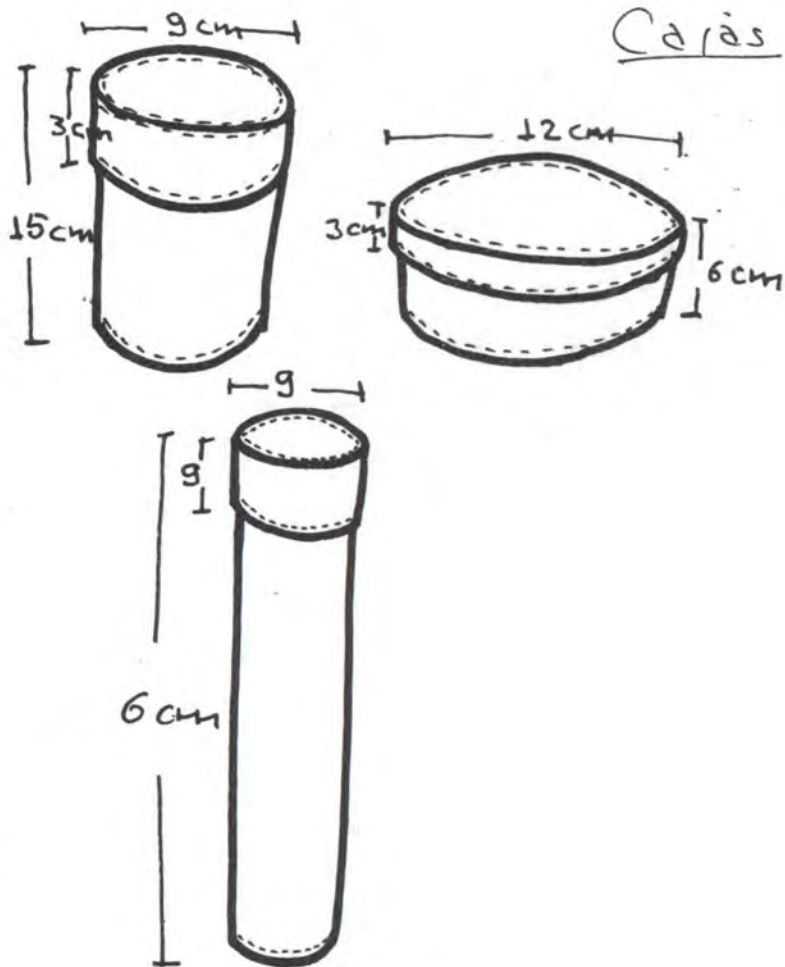

Pieza: Cajas

Función: utilitaria.

Tema: minimalismo

Tipo de Asesoría: diversificación

Materia Prima: cuero graso

Localidad: santa fé de bogotá.

Oficio: talabartería.

Departamento:

Técnica: confección manual

Diseñador: marcela camelo



Sol



Luna



Mercurio



Venus



Marte



Júpiter



Saturno



Urano



Urano



Neptuno



Plutón



Aries



Tauro



Geminis



Piscis



Cáncer



Leo



Virgo



Libra



Escorpión



Sagitario



Capricornio



Acuario

Sellos para monedas de  
 chocolate

Pieza: signos astrales

Función: comestible

Tema: astrología

Tipo de Asesoría: diversificación.

Materia Prima: chocolate

Localidad: Santa Fe de Bogotá.

Oficio:

Departamento:

Técnica: moldeado

Diseñador: Marcela Camelo



contenedores  
pandos

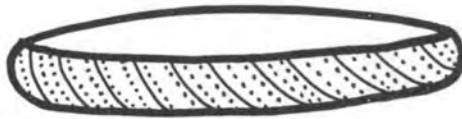

de base  
ovalada

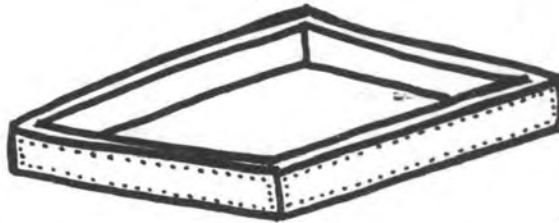

de base  
cuadrada



de base  
redonda

tamaños según las  
dimensiones de las piedras.

Pieza: contenedores

Función: utilitaria

Tema: inscripciones tayronas

Tipo de Asesoría: diversificación

Materia Prima: piedra

Localidad: santa fe de bogotá

Oficio: talla en piedra

Departamento:

Técnica: herramientas simples Diseñador: Marcela Camelo

109



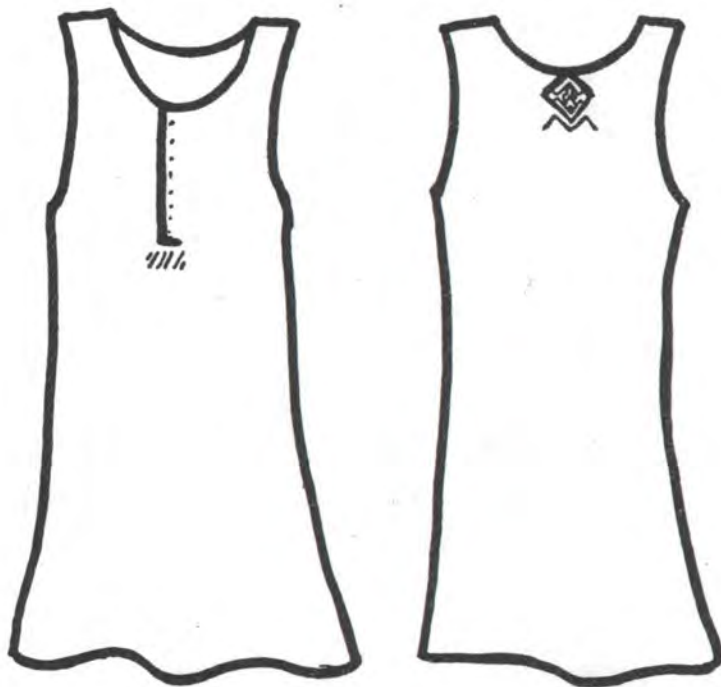

Pieza: vestido	Función: utilitaria.
Tema: geoglifos huilenses.	Tipo de Asesoría: rediseño
Materia Prima: tela - hilo.	Localidad: santa fe de bogotá.
Oficio: textil	Departamento:
Técnica: confección - bordado	Diseñador: marcela cannelo



tejidos en telar  
 horizontal de 2  
 ó 4 marcos

tapetes

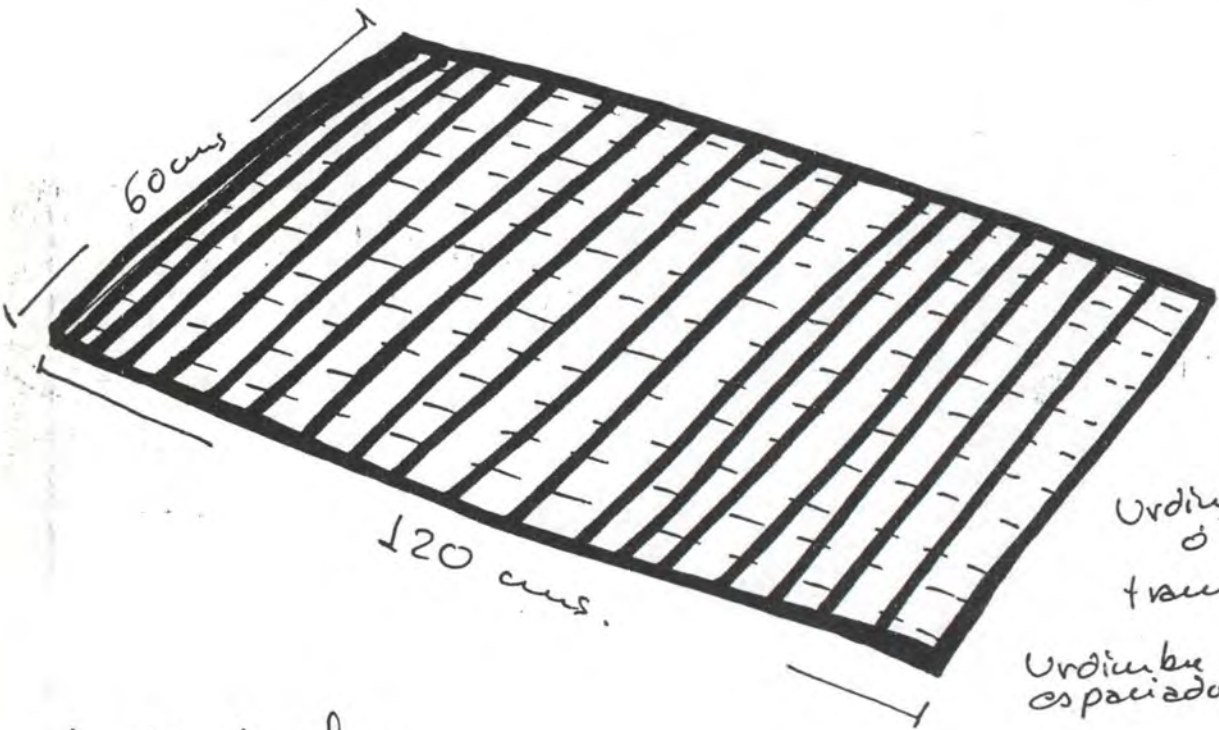

Urdimbre en fique  
 ó algodón  
 tramas en Inquará

Urdimbre de columnas  
 espaciadas cada 10 cms.

individuales



Pieza: tapete - individual	Función: utilitaria.
Tema:	Tipo de Asesoría: Diversificación.
Materia Prima: Figue - inquará	Localidad: Santafé de Bogotá.
Oficio: textil	Departamento:
Técnica: telar de 4 marcos	Diseñador: Marcela Camelo

Almanaque para  
Cocina

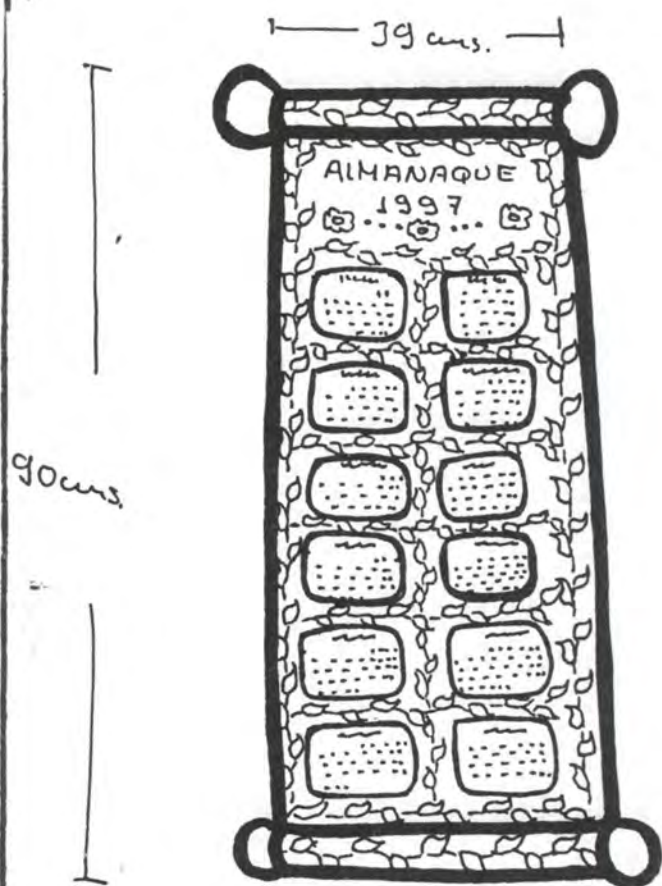

Screen a dos tintas.  
 sobre lienzo o  
 lona.

Soportes en madera.

línea art nouveau o  
 preraphaelista.

Empaque: bolsa en madera selva con cordón en el  
 dobladillo  
 con sello del logo "taller"

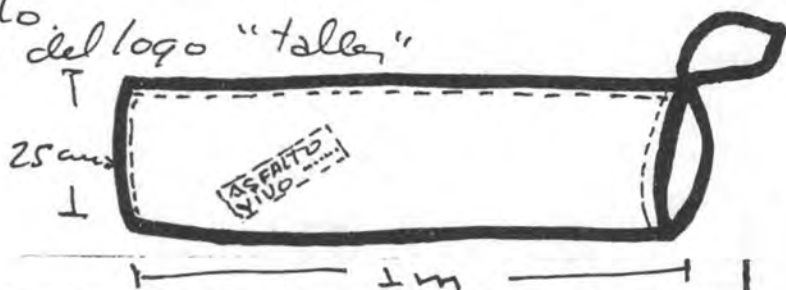

Pieza: <u>Almanaque</u>	Función: <u>utilitaria - decorativa</u>
Tema:	Tipo de Asesoría: <u>diversificación</u>
Materia Prima: <u>lona - tintas - madera</u>	Localidad: <u>santa fe de bogotá</u>
Oficio: <u>textil</u>	Departamento:
Técnica: <u>screen</u>	Diseñador: <u>marcela carmeló</u>

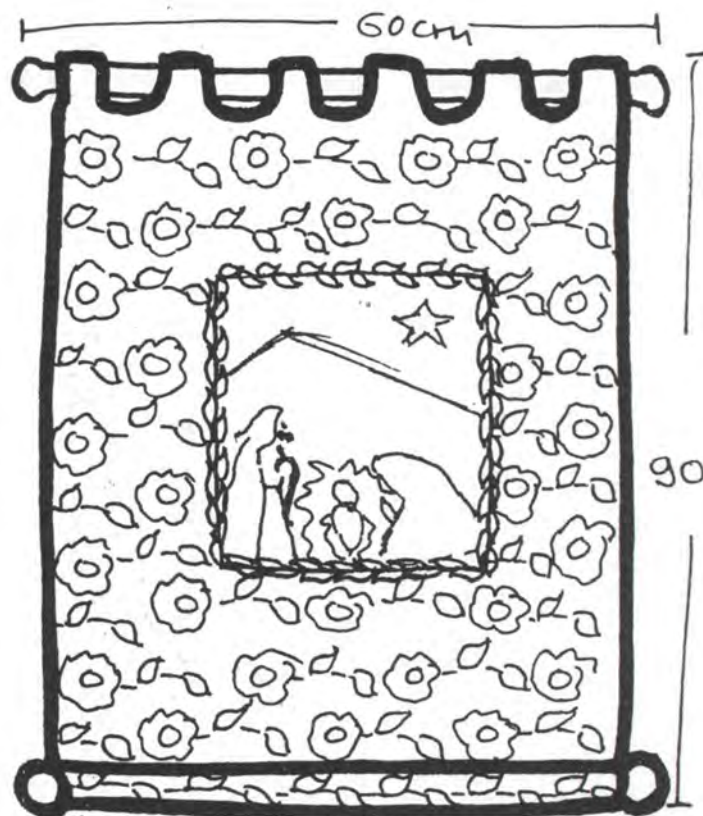

Colgadura  
de  
Navidad

Impresión de escenas.  
 gótica o medieval  
 grabado o litografía.  
 screen a dos tréles  
 sobre lona o lienzo.

Empaque

45cm

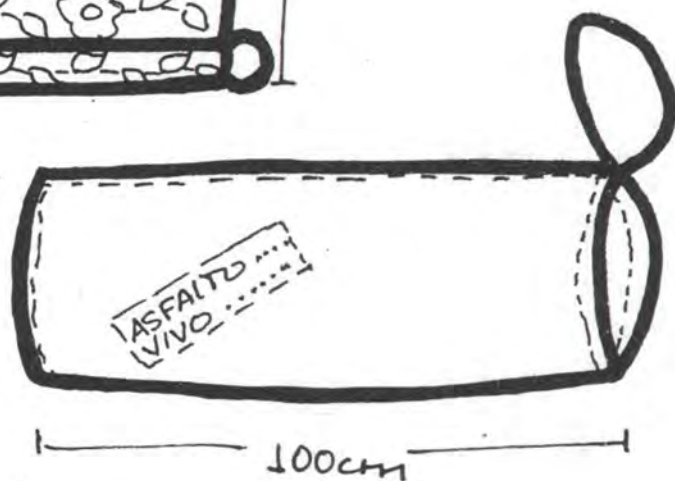

100cm

Pieza: Colgadura de navidad.	Función: utilitaria - decorativa
Tema: Navidad-natiuidad.	Tipo de Asesoría: diversificación.
Materia Prima: lona - tintas	Localidad: Santa fe de bogotá.
Oficio: textil	Departamento:
Técnica: estampado	Diseñador: Marcela camelo

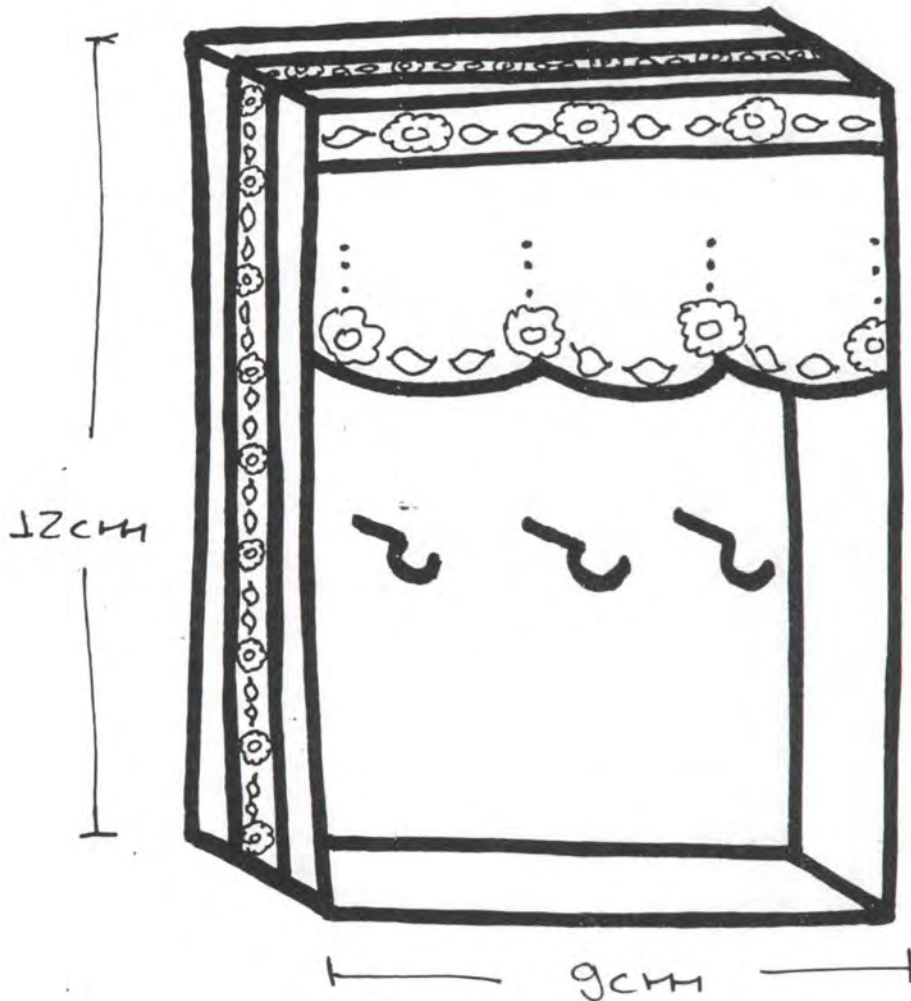

Pieza: llavero	Función: utilitaria - decorativa
Tema: floral	Tipo de Asesoría: rediseño
Materia Prima: madera.	Localidad: santa fe de bogotá
Oficio: carpintería	Departamento:
Técnica: corte - ensamble	Diseñador: marcela carmeló



Centro de Diseño

**PROPUESTA DE DISEÑO**

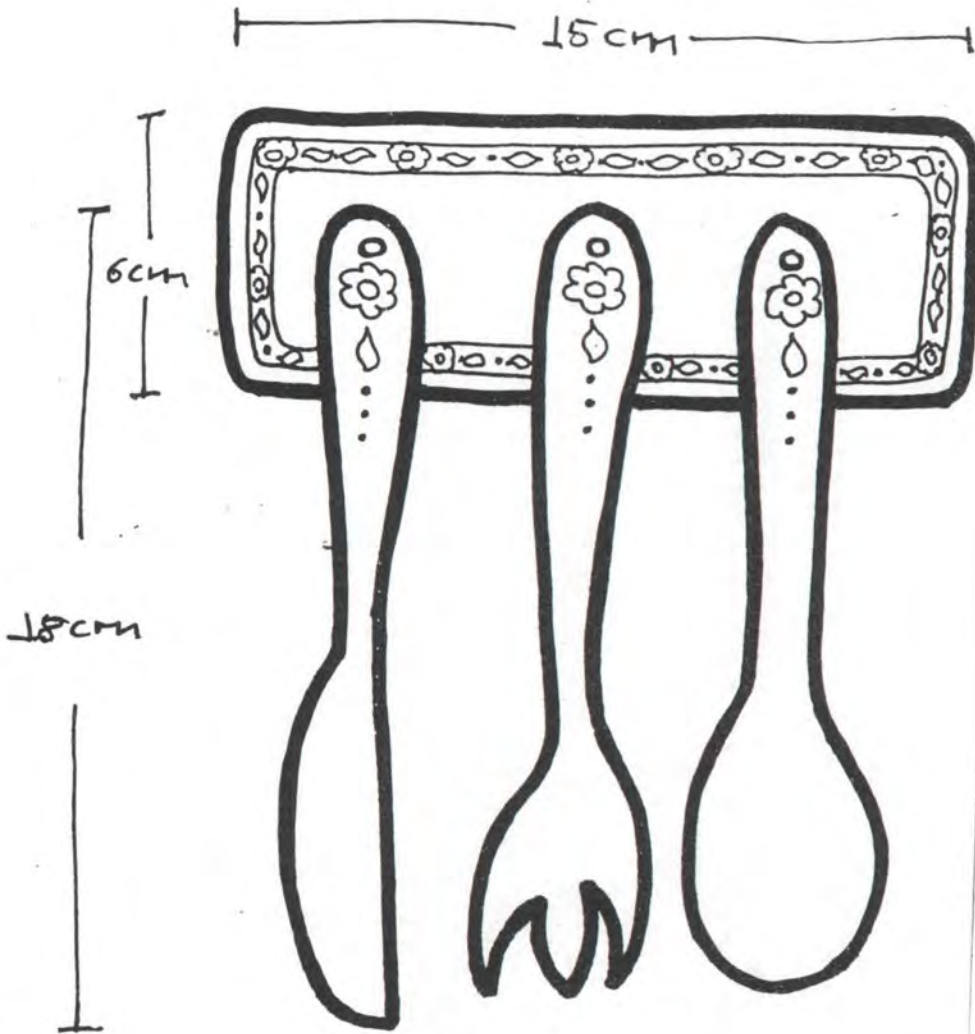

Pieza: Juego de cocina

Función: utilitaria.

Tema: Flora

Tipo de Asesoría: rediseño

Materia Prima: madera

Localidad: santa fe de bogotá.

Oficio: carpintería-talla

Departamento:

Técnica: talla-corte-pintura

Diseñador: marcela amelo

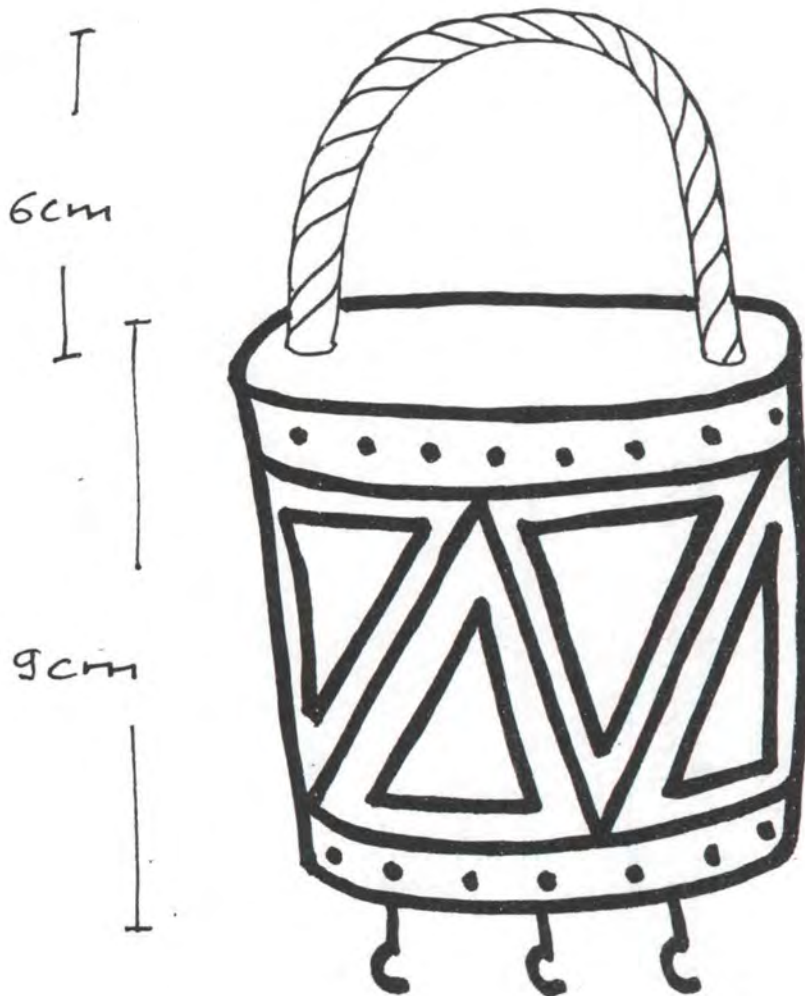

Pieza: llavero	Función: utilitaria - decorativa
Tema: precolombino	Tipo de Asesoría: rediseño
Materia Prima: madera	Localidad: santa fe de bogotá.
Oficio: carpintería.	Departamento:
Técnica: corte-ensamble pintado	Diseñador: Marcela Camelo



Centro de Diseño

PROPUESTA DE DISEÑO

Aplicaciones en  
tela temática  
Urbano

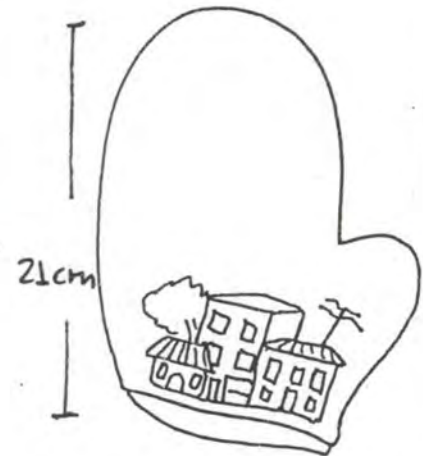
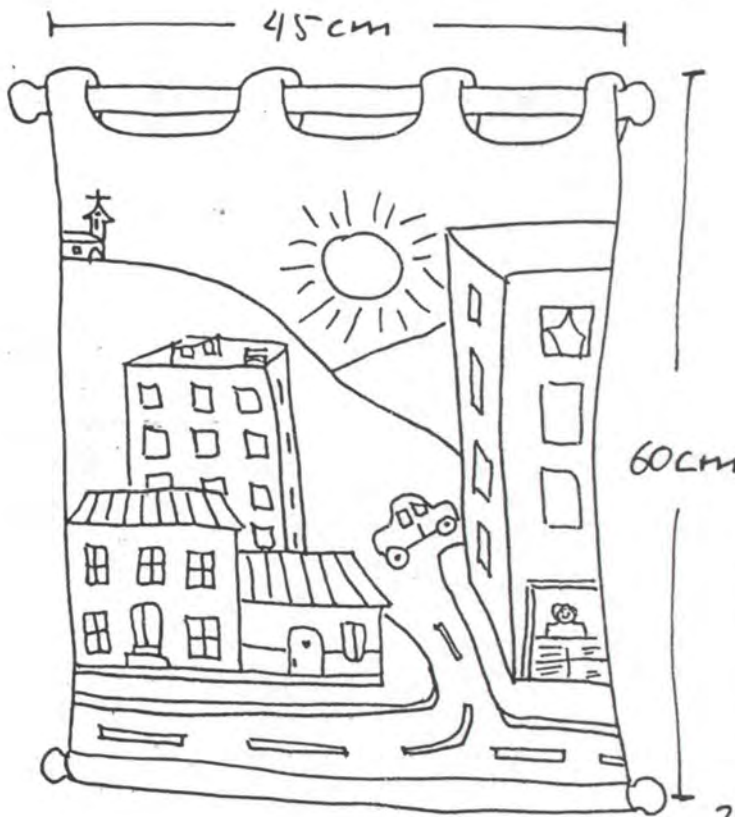

Pieza: colgadura - guantes	Función: Decorativa
Tema: Urbano	Tipo de Asesoría: Diversificación.
Materia Prima: tela - hilo	Localidad: Santafé de Bogotá.
Oficio: textil	Departamento:
Técnica: aplicaciones	Diseñador: Marcela Carreño

177



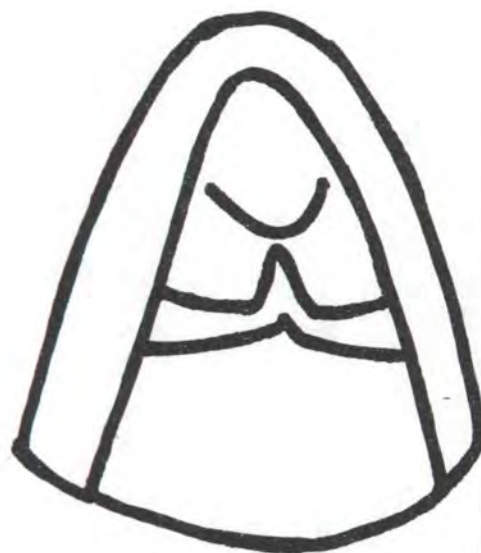
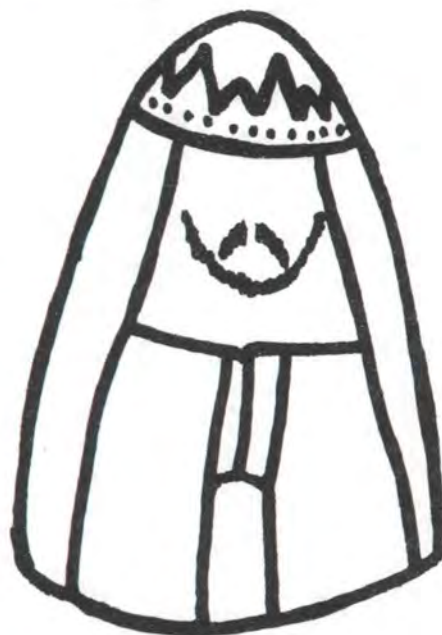
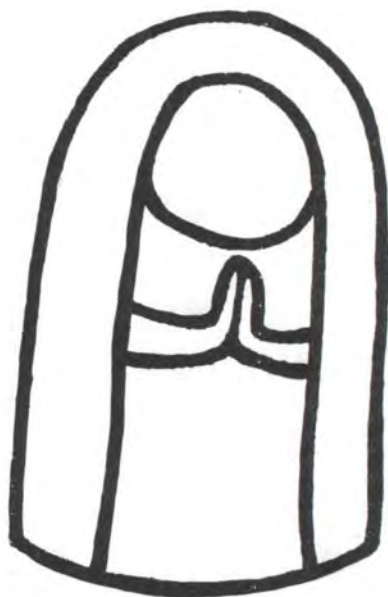

Figuras de pesebre

Pieza: <u>Figuras de pesebre</u>	Función:
Tema: <u>natividad.</u>	Tipo de Asesoría: <u>diversificación.</u>
Materia Prima: <u>madera</u>	Localidad: <u>santafé de bogotá.</u>
Oficio: <u>talla en madera</u>	Departamento:
Técnica: <u>talla con herramientas simples.</u>	Diseñador: <u>marcela canelo</u>



Saleros

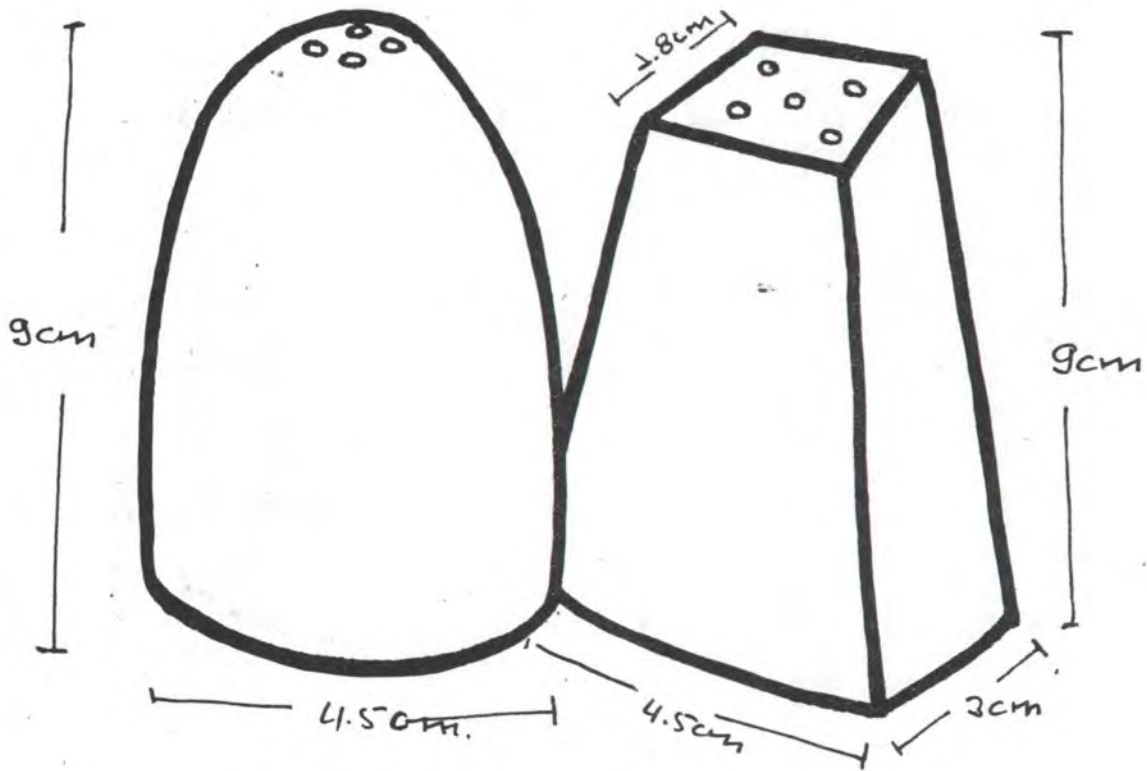

tapas inferiores con corcho.

Pieza: Saleros	Función: utilitaria.
Tema: minimalismo	Tipo de Asesoría: diversificación.
Materia Prima: madera	Localidad: santa fe de bogotá.
Oficio: Carpintería	Departamento:
Técnica: torno y tallamano	Diseñador: Marcela Camelo

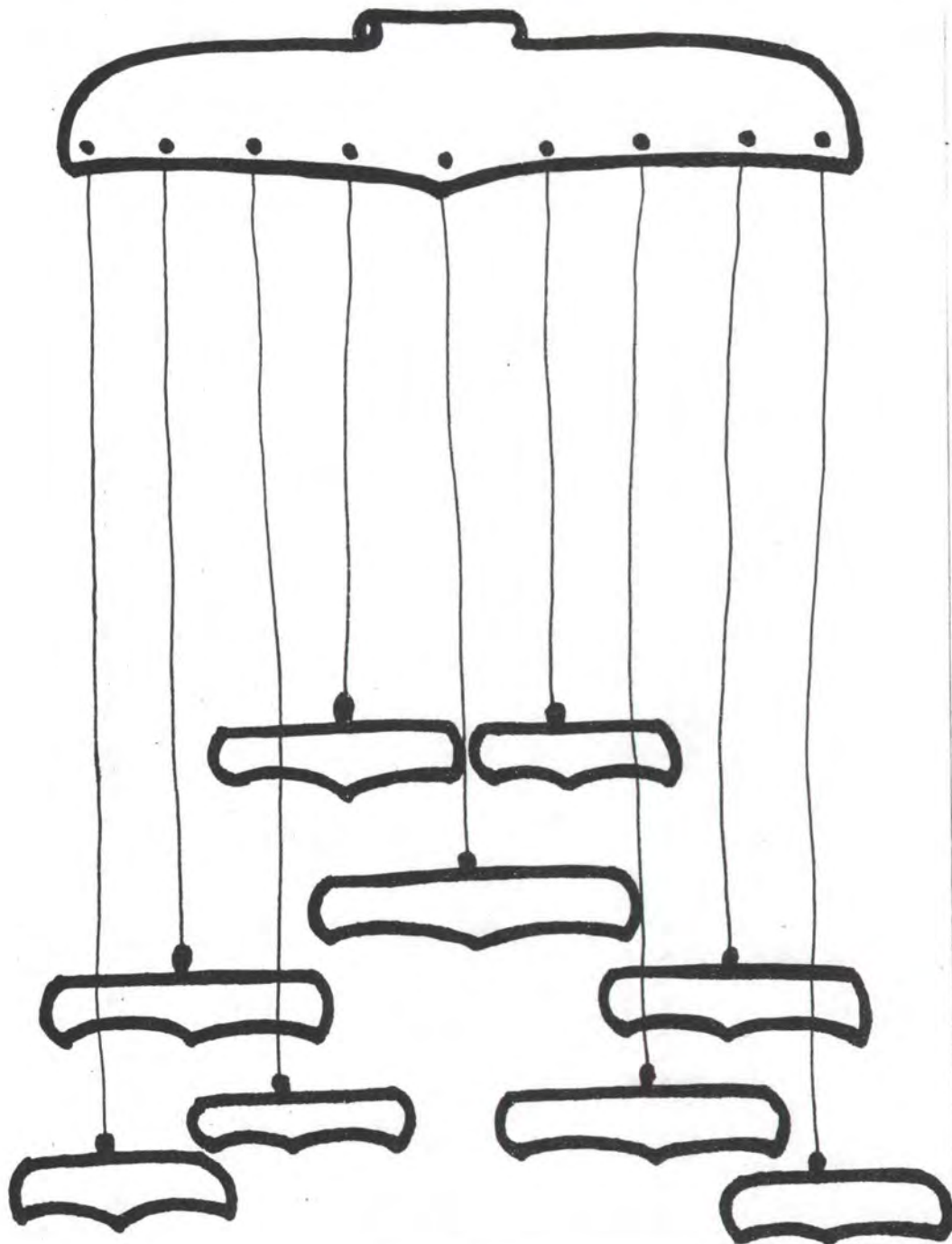

Pieza: <i>movil</i>	Función: <i>decorativa</i>
Tema: <i>murcielagos tayrona</i>	Tipo de Asesoría: <i>diversificación</i>
Materia Prima: <i>pedra</i>	Localidad: <i>santa fé de bogotá.</i>
Oficio: <i>cantería</i>	Departamento:
Técnica: <i>talla con herramientas</i>	Diseñador: <i>marcela carmelo</i>

*simples*

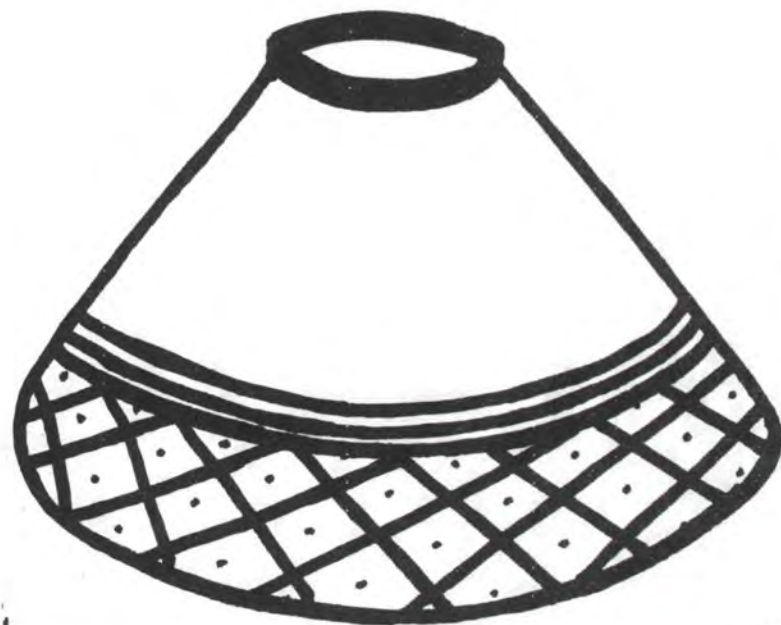

4.5

9cms

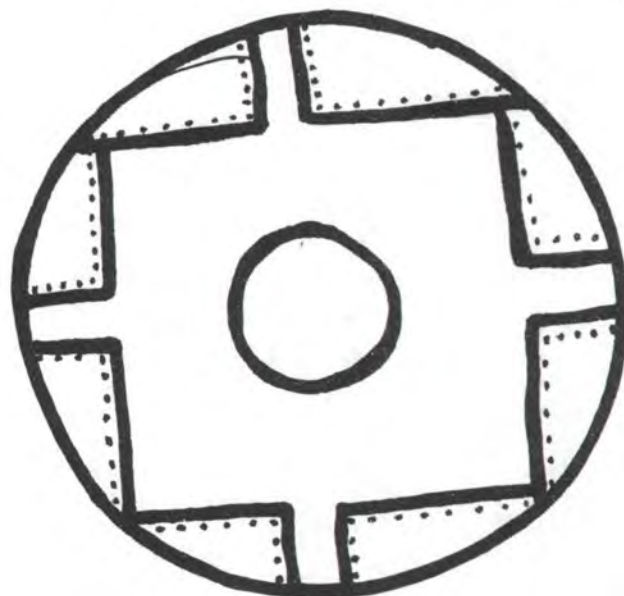

9cms

Pieza: candelabro

Función: utilitaria

Tema: volantes tayronas

Tipo de Asesoría: diversificación

Materia Prima: Piedra

Localidad: Santa Marta

Oficio: talla en piedra

Departamento: Magdalena

Técnica: talla con herramientas simples

Diseñador: Marcela Camelo

simples



T  
 4.5 cms.

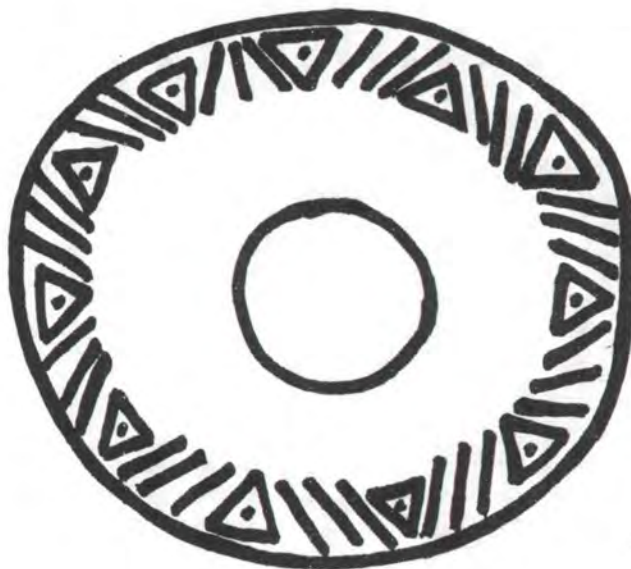

T  
 9 cms



Pieza: Candelabro	Función: utilitaria.
Tema: volantes tayronas	Tipo de Asesoría: diversificación.
Materia Prima: Piedra.	Localidad: Santa Marta.
Oficio: talla en piedra	Departamento: Magdalena.
Técnica: talla con herramientas simples	Diseñador: Marcela Carreño



Servilleteros

taquá  
ó  
Piedra



Juegos de 6, 8 ó  
12 piezas.

De diferentes tamaños  
según las dimensiones de  
las piedras.

Pieza: <u>servilleteros</u>	Función: <u>utilitaria - decorativa</u>
Tema: <u>precolombino - tyrona</u>	Tipo de Asesoría: <u>diversificación</u>
Materia Prima: <u>piedra</u>	Localidad: <u>santamarta</u>
Oficio: <u>talla en piedra</u>	Departamento: <u>Magdalena</u>
Técnica: <u>talla con herramienta</u>	Diseñador: <u>marcela camelo</u>



Pastilleros.



las dimensiones son según  
 el tamaño de la piedra

Pieza: <u>Pastilleros.</u>	Función: <u>utilitaria.</u>
Tema: <u>grafismos Tayronas</u>	Tipo de Asesoría: <u>Diversificación.</u>
Materia Prima: <u>pedra.</u>	Localidad: <u>Santafé de Bogotá</u>
Oficio: <u>talla en piedra.</u>	Departamento:
Técnica: <u>talla con hettamiere</u>	Diseñador: <u>Marcela Camelo</u>

184

for citrines.



Centro de Diseño

**PROPUESTA DE DISEÑO**

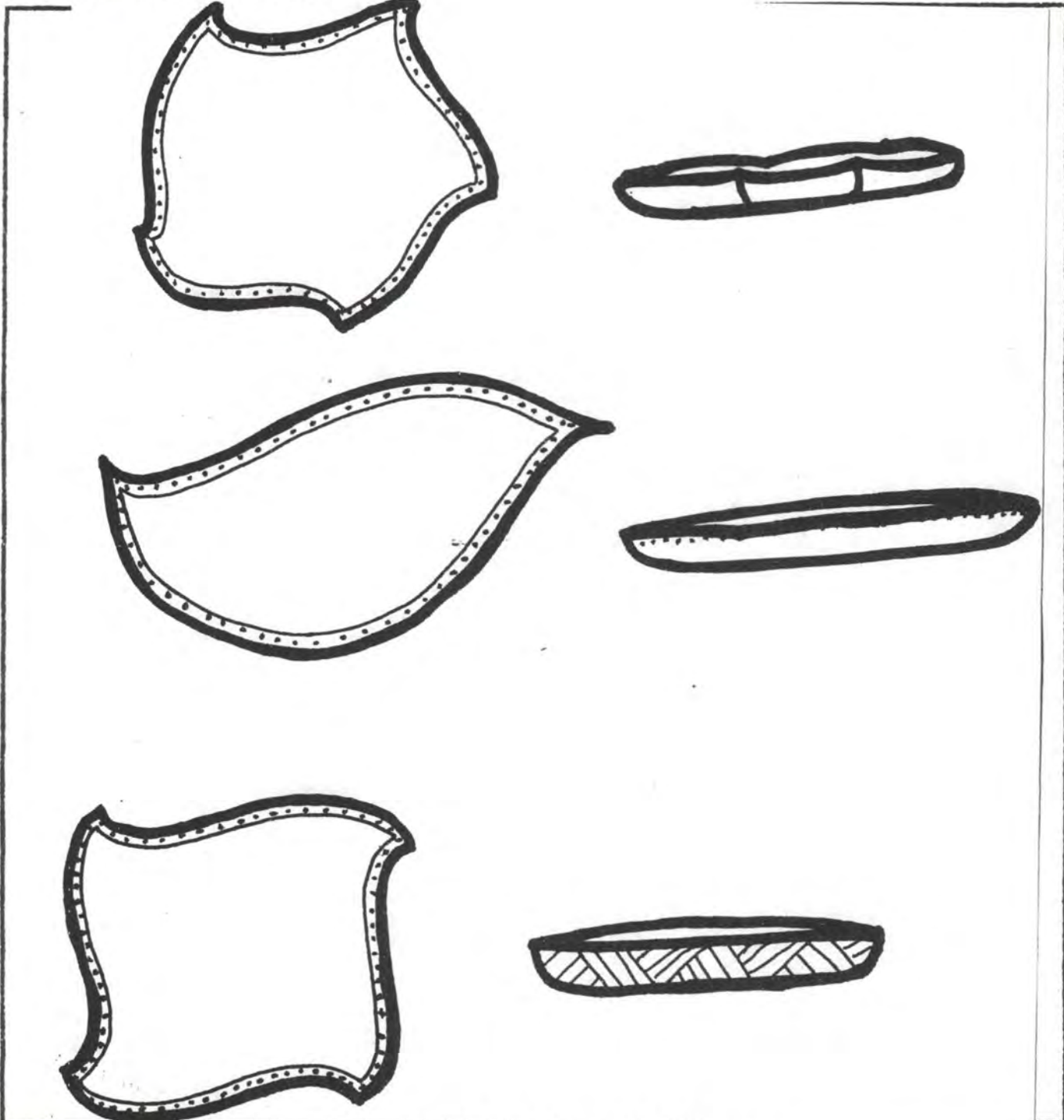

Pieza: platos	Función: utilitaria
Tema: precolombinos	Tipo de Asesoría: diversificación
Materia Prima: piedra	Localidad: santa fe de bogotá
Oficio: talla en piedra	Departamento:
Técnica: talla con herramientas	Diseñador: Marcela Camelo

185



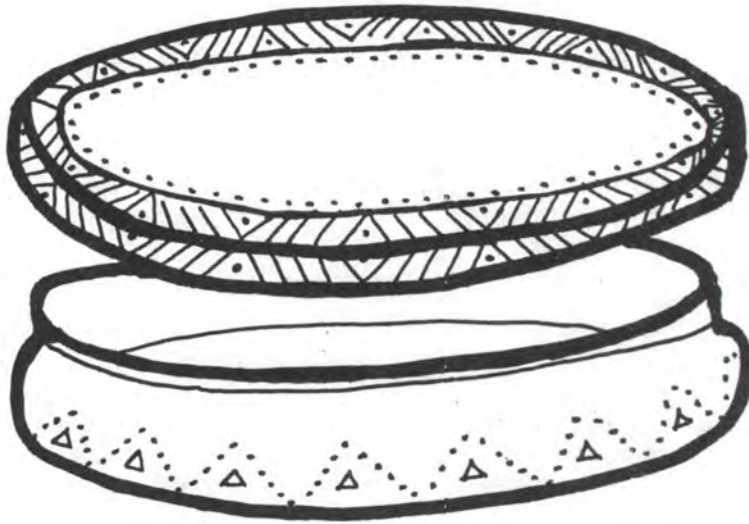

Cajas  
planas

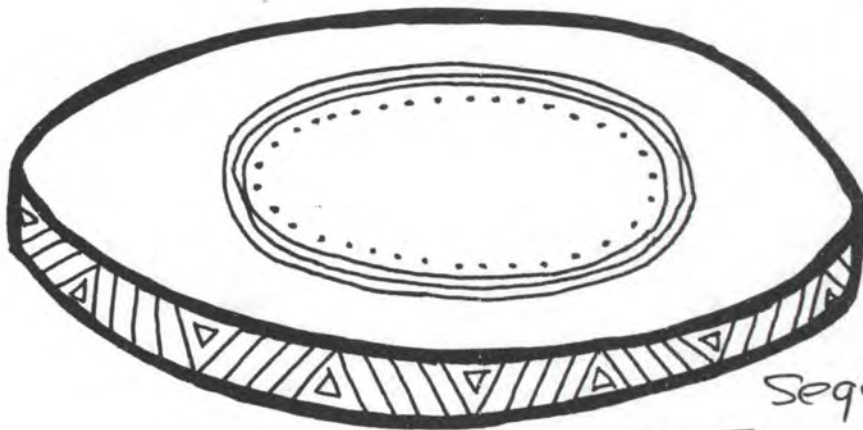

discos ó  
 platos.

Según los ta-  
 maños de las piedras

Pieza: cajas - discos	Función: utilitaria
Tema: tayrona.	Tipo de Asesoría: diversificación
Materia Prima: piedra.	Localidad: Santa Fé de Bogotá'
Oficio: talla en piedra	Departamento:
Técnica: talla con herramientas simples.	Diseñador: Marcela Camelo

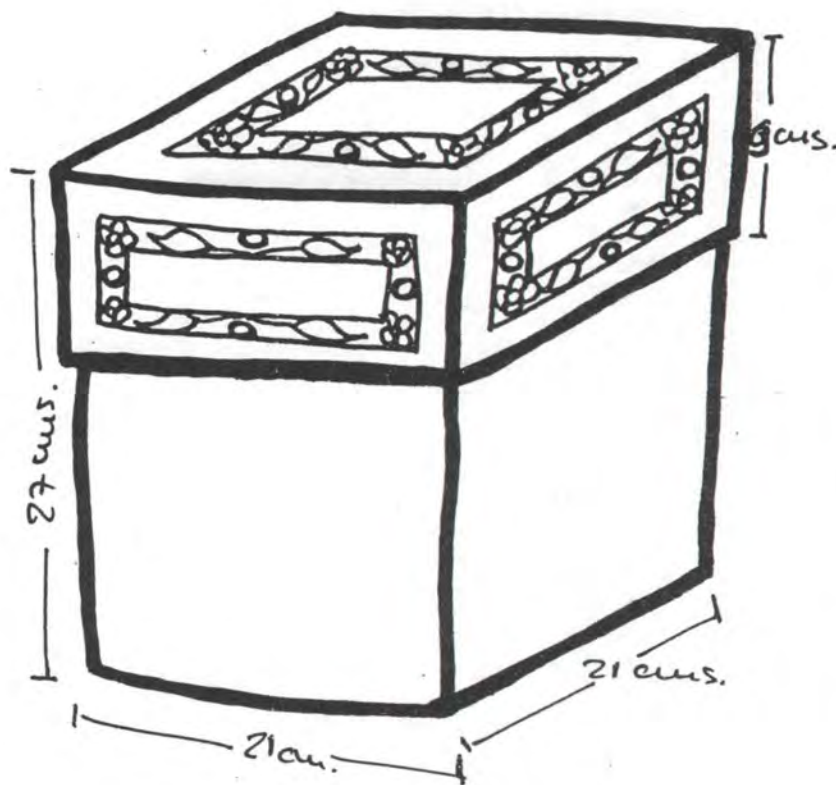

Pieza: caja.

Función: utilitaria.

Tema: floral

Tipo de Asesoría: diversificación.

Materia Prima: papel

Localidad: Santa Fe de Bogotá.

Oficio: papel maché.

Departamento:

Técnica: reciclaje - pintura

Diseñador: Marcela Camelo

Cajas o  
baules  
pequeños

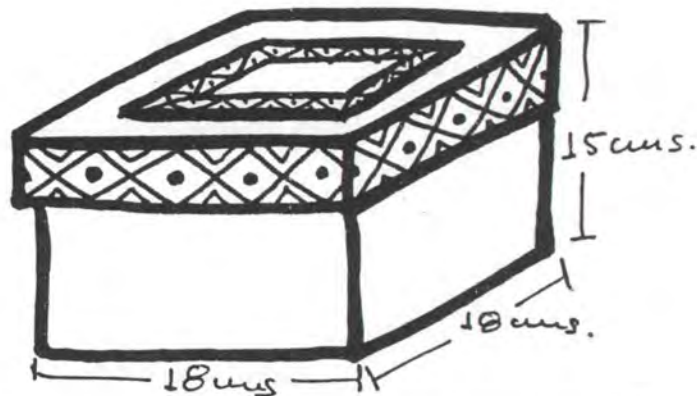
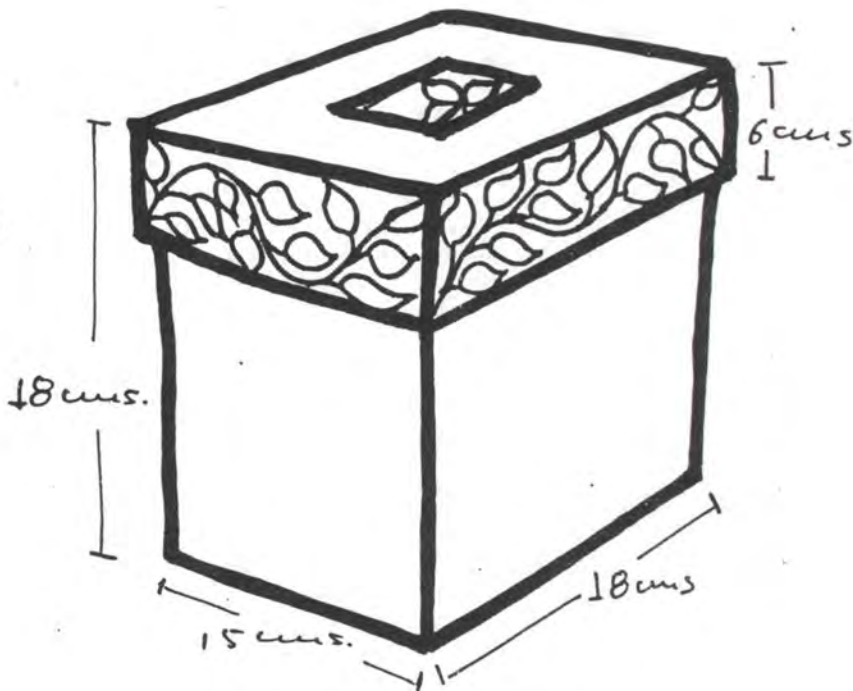

Pieza: cajas.	Función: utilitaria.
Tema: floral - precolomb.	Tipo de Asesoría: diversificación.
Materia Prima: piedra.	Localidad: santa fe de bogotá.
Oficio: talla en piedra.	Departamento:
Técnica: talla con herramientas simples.	Diseñador: Marcela Camelo

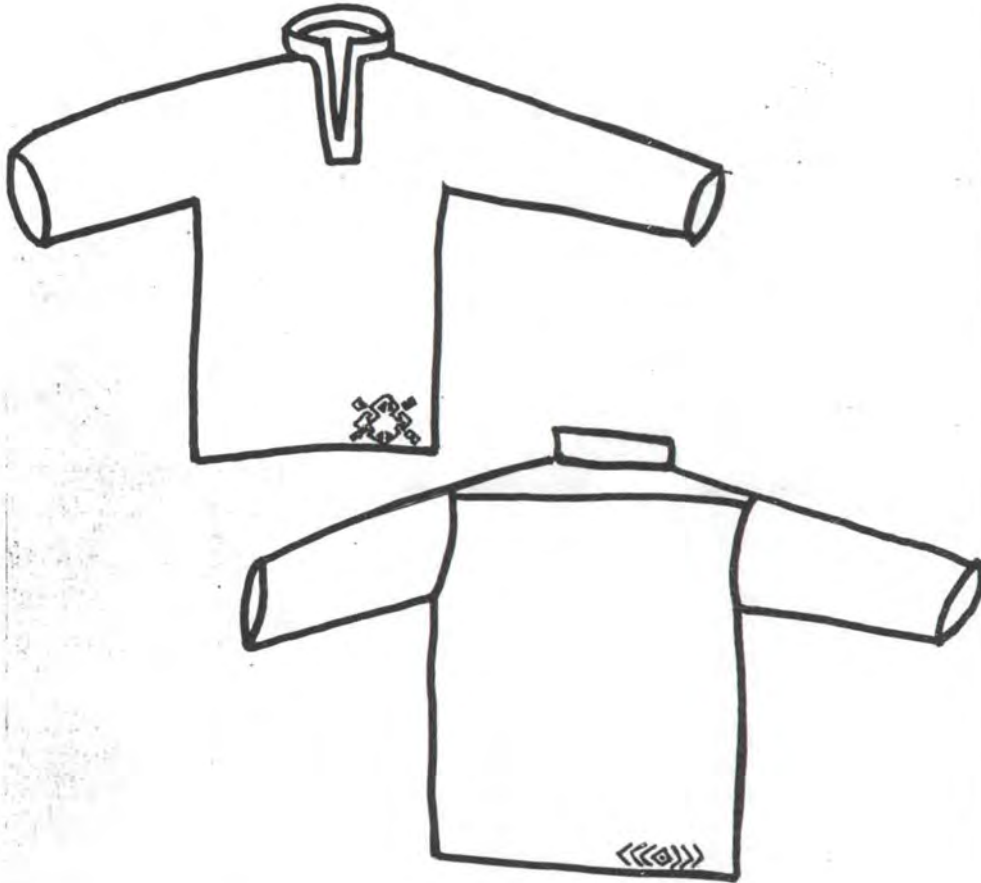

Pieza: camisa.

Función: utilitaria

Tema: geoglifos del huila

Tipo de Asesoría: diversificación.

Materia Prima: fela hilos.

Localidad: santa fé de bogotá

Oficio: bordado-textil

Departamento:

Técnica: corte-confección  
bordado

Diseñador: marcela camelo

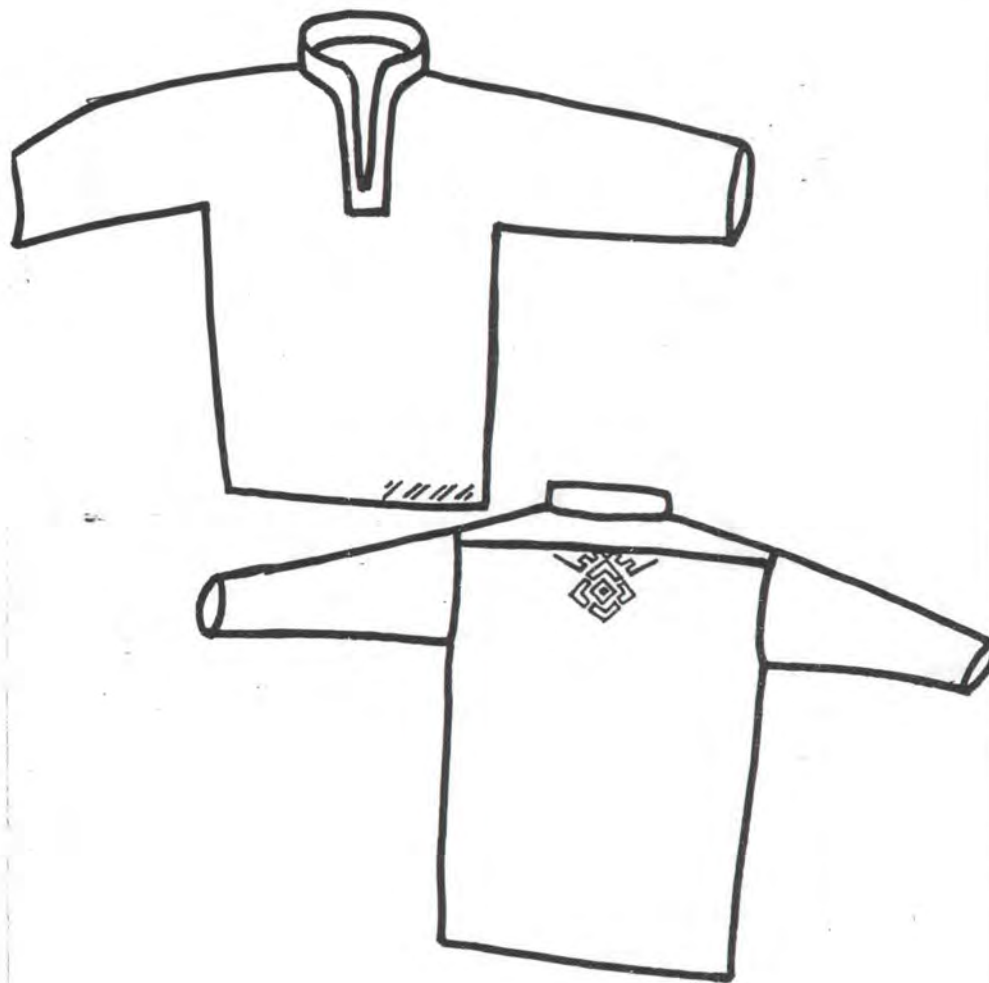

Pieza: <i>camisa</i>	Función: <i>utilitaria</i>
Tema: <i>geoglifos del huila</i>	Tipo de Asesoría: <i>diversificación</i>
Materia Prima: <i>tel - hilos</i>	Localidad: <i>santa fe de bogotá</i>
Oficio: <i>textil</i>	Departamento:
Técnica: <i>dorado - corte</i>	Diseñador: <i>marcela carmelo</i>
<i>confección</i>	

130

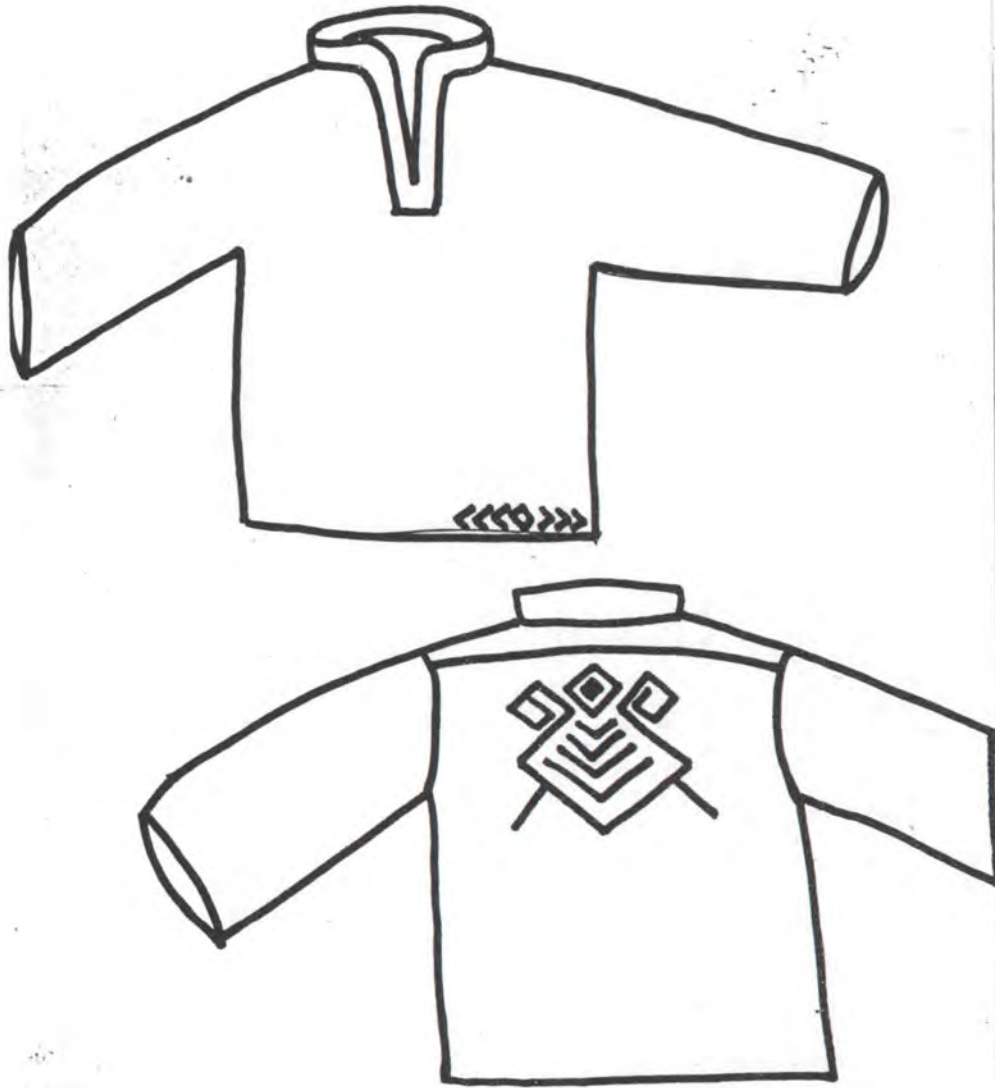

Pieza: <u>Camisa</u>	Función: <u>utilitaria.</u>
Tema: <u>geoglifos del huila.</u>	Tipo de Asesoría: <u>rediseño.</u>
Materia Prima: <u>lana - hilos.</u>	Localidad: <u>samboré de Bogotá.</u>
Oficio: <u>textil</u>	Departamento:
Técnica: <u>teñido de los colores</u>	Diseñador: <u>marcela camelo</u>



Certificado de  
 Autenticidad.



taller del trompo  
 piezas únicas  
 numeradas.  
 última producción  
 del maestro  
 artesano Patricia  
 Suarez. (tradicional).

Pieza: certificado originalidad	Función: imagen del producto
Tema: taller del trompo	Tipo de Asesoría: imagen del producto
Materia Prima:	Localidad: San Bartolomé de Bogotá
Oficio:	Departamento:
Técnica:	Diseñador: Marcela Canelo

192



Nicho para  
imagen religiosa

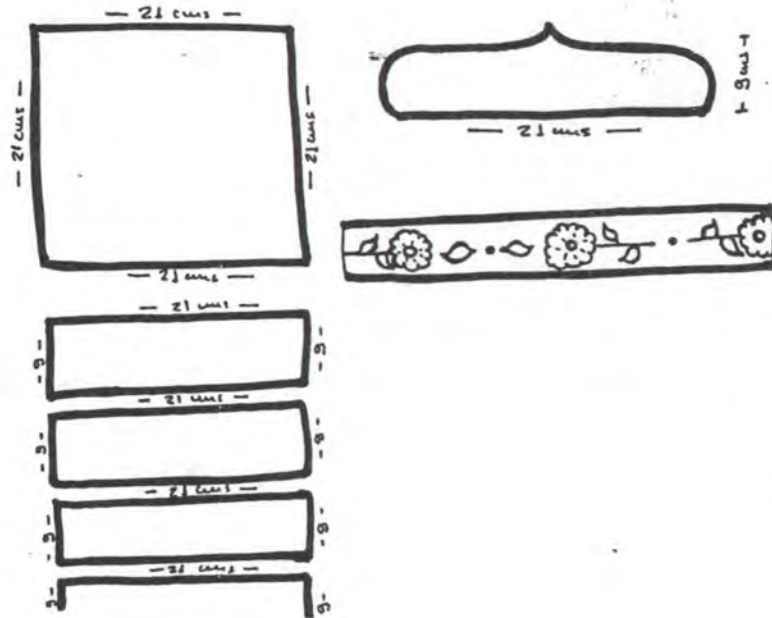

Pieza: nicho para imagen religiosa	Función: utilitaria - decorativa
Tema: iconografía religiosa	Tipo de Asesoría: diversificación
Materia Prima: papel	Localidad: Santa Fe de Bogotá
Oficio:	Departamento:
Técnica: Papel maché	Diseñador: Marcela Camelo



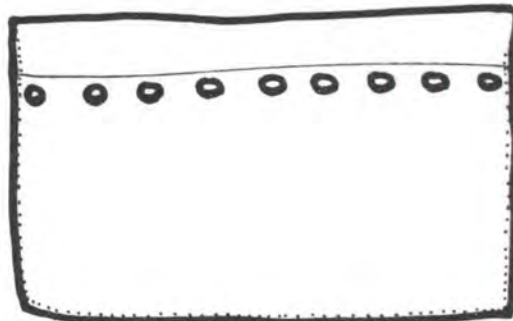

bolso



huecos o perforaciones pares.

cordón que cumple doble función:  
 sirve de cierre y de correa para colgar.

El cordón puede ser una trenza en algodón, o  
 cuero o también puede ser tejido en crochet.

Pieza: <u>bolso</u>	Función: <u>utilitaria.</u>
Tema: <u>minimalismo</u>	Tipo de Asesoría: <u>diversificación.</u>
Materia Prima: <u>gamuza.</u>	Localidad: <u>bogotá d.c.</u>
Oficio: <u>talabartería.</u>	Departamento:
Técnica: <u>coste confección manual</u>	Diseñador: <u>marcela camelo</u>

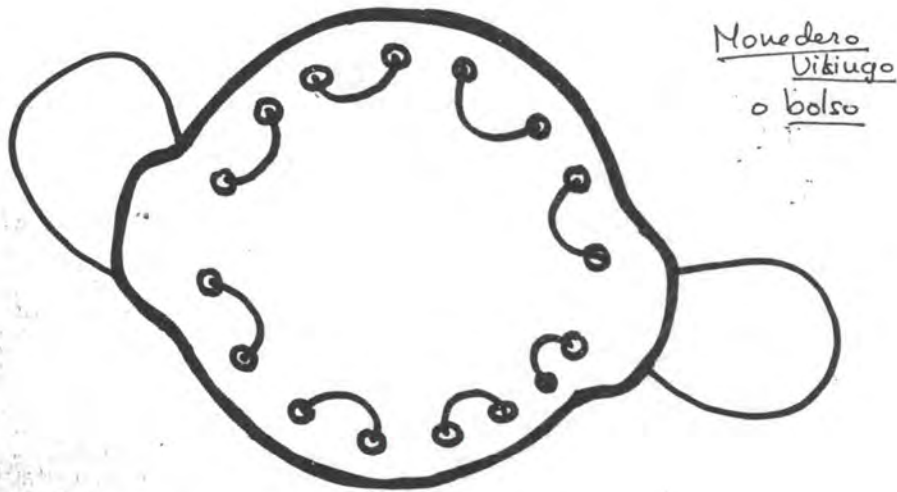

Las perforaciones deben ser pares



El cordón puede ser una trenza en cuero o tejido en crochet con algodón.

Pieza: <u>monedero</u>	Función: <u>utilitaria.</u>
Tema: <u>recreación vikinga.</u>	Tipo de Asesoría: <u>diversificación.</u>
Materia Prima: <u>gamuza.</u>	Localidad: <u>santa fé de bogotá d.c</u>
Oficio: <u>blabartería.</u>	Departamento:
Técnica: <u>corte, ensamble</u>	Diseñador: <u>marcela carmeló</u>

Glenda Ortega

lampara de  
vela.

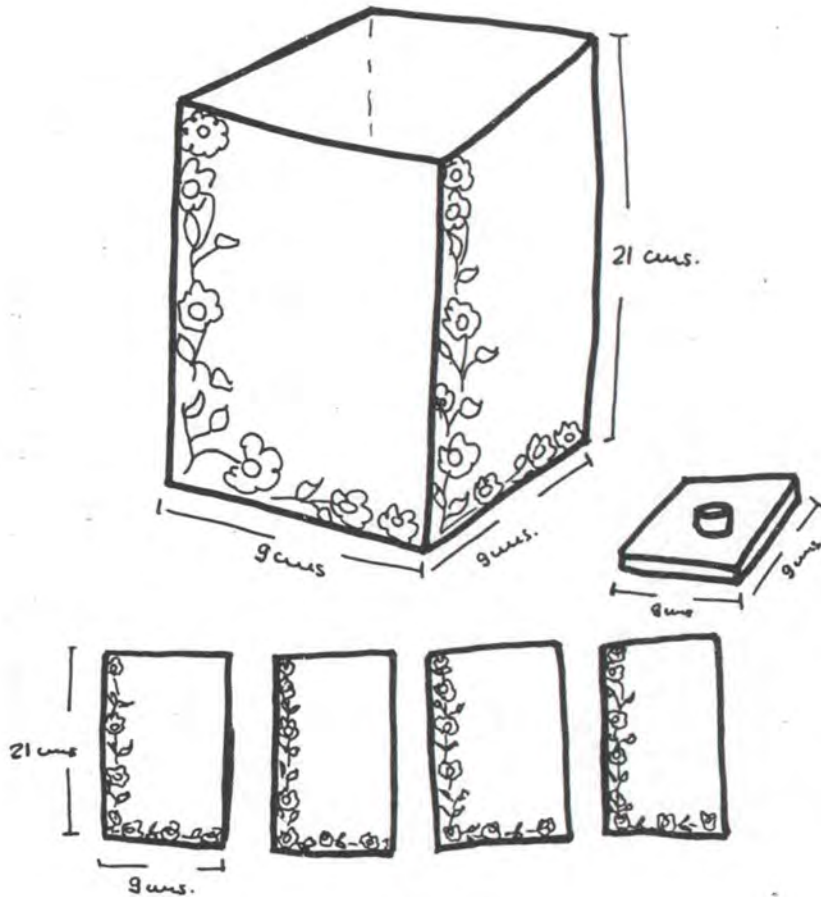

Pieza: <u>lampara de vela</u>	Función: <u>utilitaria.</u>
Tema: <u>flora</u>	Tipo de Asesoría: <u>diversificación.</u>
Materia Prima: <u>arcilla.</u>	Localidad: <u>santa fe de bogota.</u>
Oficio: <u>alfareria.</u>	Departamento:
Técnica: <u>moldado</u>	Diseñador: <u>marcela cornelo</u>



Maquetizadores



pirámides



Esperas

discos



Pieza: Magnetizadores

Función: bioenergética

Tema: esoterismo

Tipo de Asesoría: diversificación

Materia Prima: piedra-semipreciosa

Localidad: santa fé de bogotá

Oficio: gemología

Departamento:

Técnica: talla con torno

Diseñador: marcela carmeló

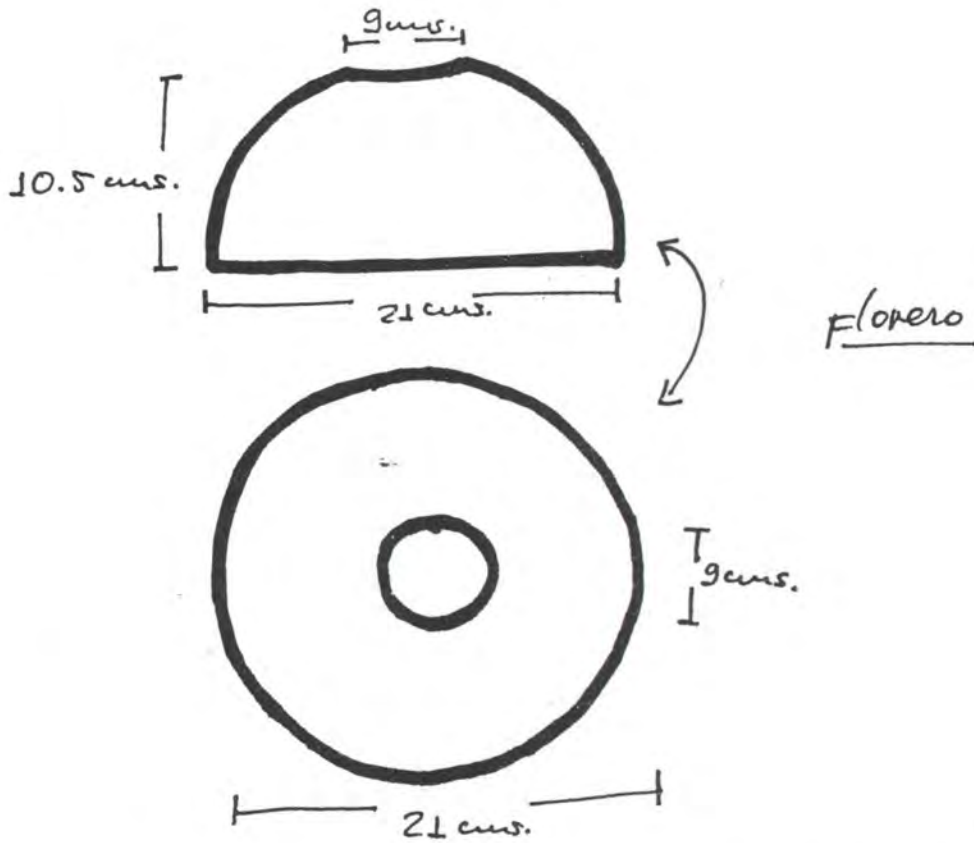

Alfredo Jimenez

Pieza: florero	Función: utilitaria
Tema: precolombino	Tipo de Asesoría: diversificación
Materia Prima: piedra	Localidad: santafé de bogotá
Oficio:	Departamento:
Técnica: moldeado	Diseñador: Marcela Carreño

Alfredo Jimenez.

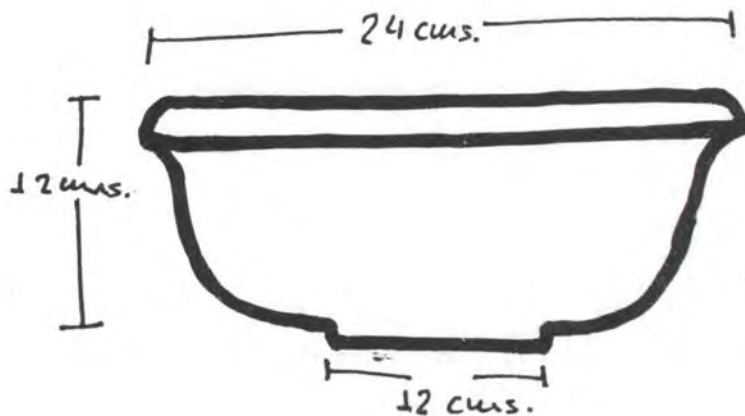

Frutero

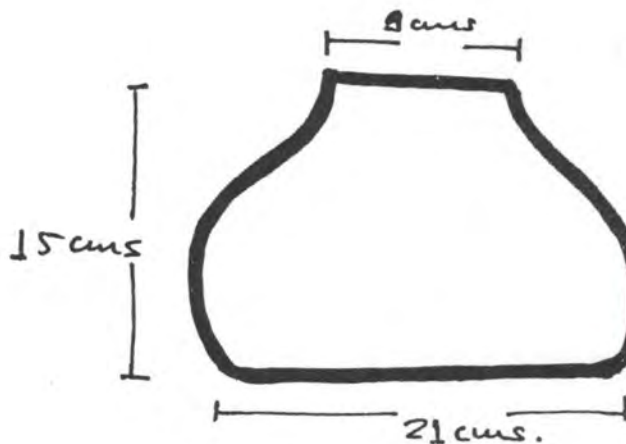

Florero

Pieza: <u>Frutero - florero</u>	Función: <u>utilitaria</u>
Tema: <u>precolombino</u>	Tipo de Asesoría: <u>diversificación</u>
Materia Prima: <u>pedra</u>	Localidad: <u>santa fe de bogotá</u>
Oficio:	Departamento:
Técnica: <u>moldeado</u>	Diseñador: <u>marcela camelo</u>

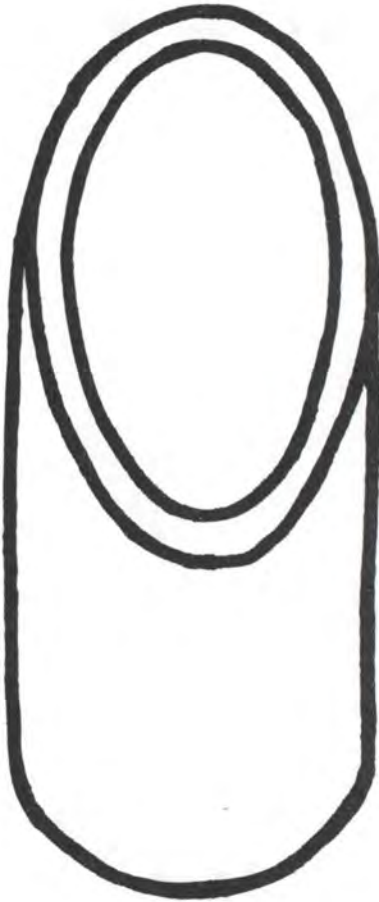

Alfredo Jimenez

Porta lápices

Línea de escritorio

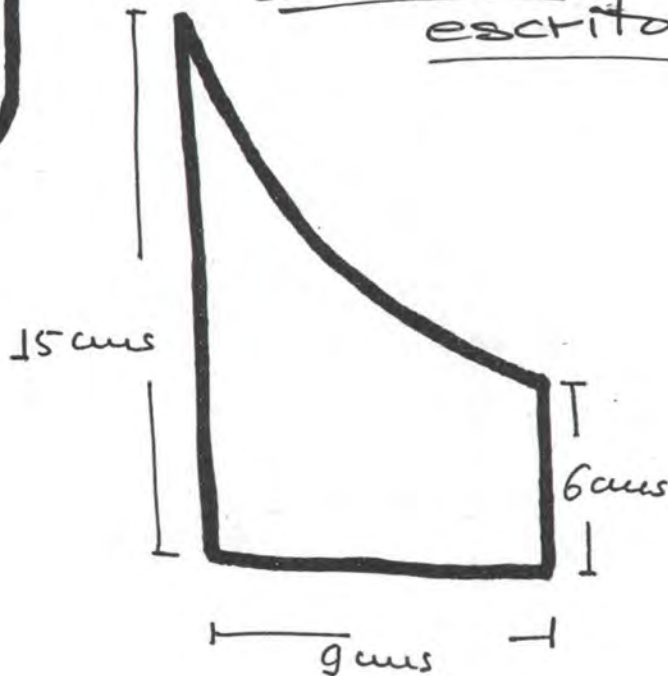

Pieza: <u>porta lápiz</u>	Función: <u>utilitaria</u>
Tema: <u>minimalismo</u>	Tipo de Asesoría: <u>diversificación</u>
Materia Prima: <u>pedra</u>	Localidad: <u>santa fe de bogotá</u>
Oficio:	Departamento:
Técnica: <u>moldeado</u>	Diseñador: <u>marcela camelo</u>

Alfredo Jimenez

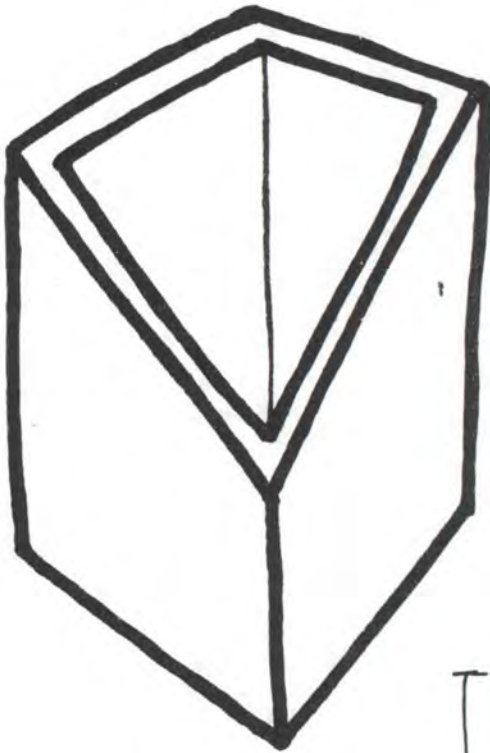

Porta lapiz

Línea de  
escritorio

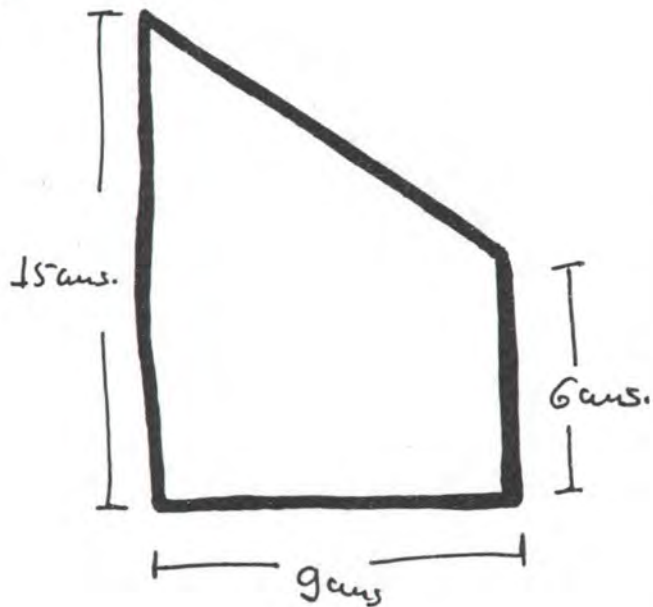

Pieza: <u>porta lápiz.</u>	Función: <u>utilitaria</u>
Tema: <u>minimalismo</u>	Tipo de Asesoría: <u>diversificación</u>
Materia Prima: <u>pedra</u>	Localidad: <u>santafé de bogotá</u>
Oficio:	Departamento:
Técnica: <u>moldado</u>	Diseñador: <u>marcela camelo</u>



Porta notas

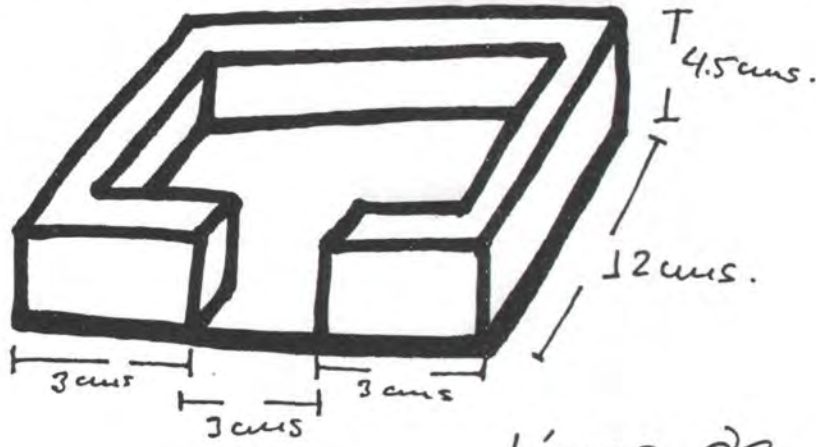

Línea de escritorio

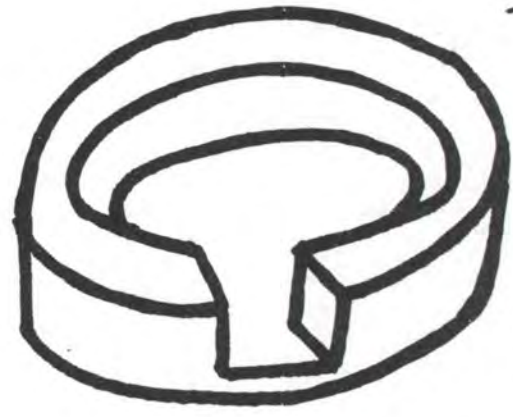

Porta notas

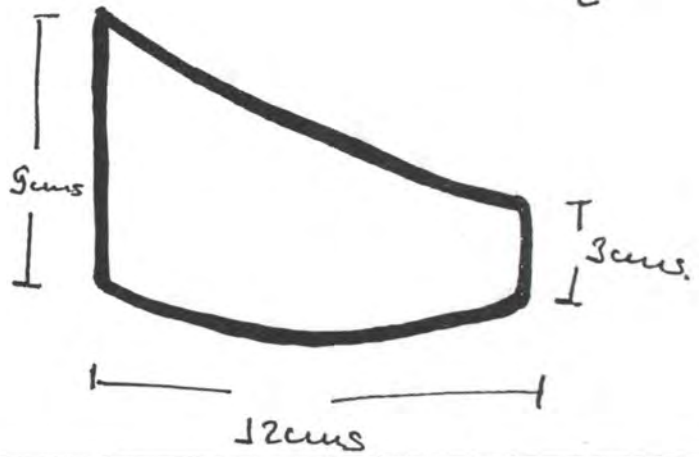

Pieza: <u>portanotas</u>	Función: <u>utilitaria</u>
Tema:	Tipo de Asesoría: <u>diversificación</u>
Materia Prima: <u>piedra.</u>	Localidad: <u>santafé de bogotá'</u>
Oficio:	Departamento:
Técnica: <u>moldeado</u>	Diseñador: <u>marcela camelo</u>

202

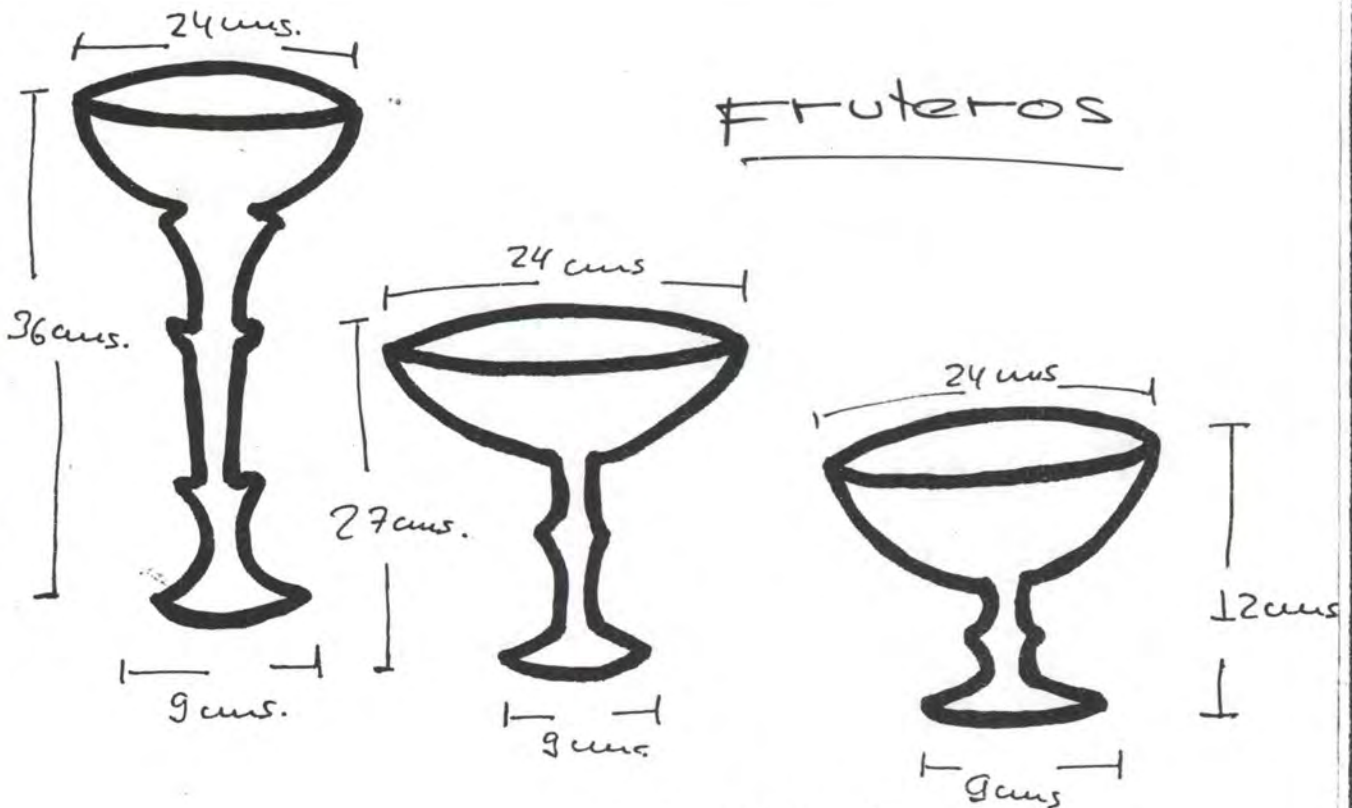

Luis Umbarila - Fruteros

Pieza: fruteros.	Función: utilitaria
Tema: precolombinos.	Tipo de Asesoría: diversificación
Materia Prima: madera.	Localidad: san fé de bogotá
Oficio: carpintería	Departamento:
Técnica: talla en torno	Diseñador: Marcela Camelo

203

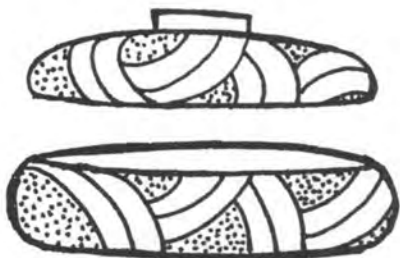

Cajas.

Pastilleros

Joyeros

... etc.



Alfredo Jimenez

Pieza: coffres - cajas

Función: utilitaria

Tema:

Tipo de Asesoría: diversificación

Materia Prima: pedra

Localidad: santafé de bogotá

Oficio:

Departamento:

Técnica: moldeado

Diseñador: Marcela cornelo



niña - wayüü

Pieza: niña wayüü

Función: decorativa - didáctica

Tema: indumentaria indígena

Tipo de Asesoría: diversificación

Materia Prima: arcilla - pigmento

Localidad: Santa Fe de Bogotá

Oficio: alfarería

Departamento:

Técnica: moldeado

Diseñador: Marcela Camelo

205

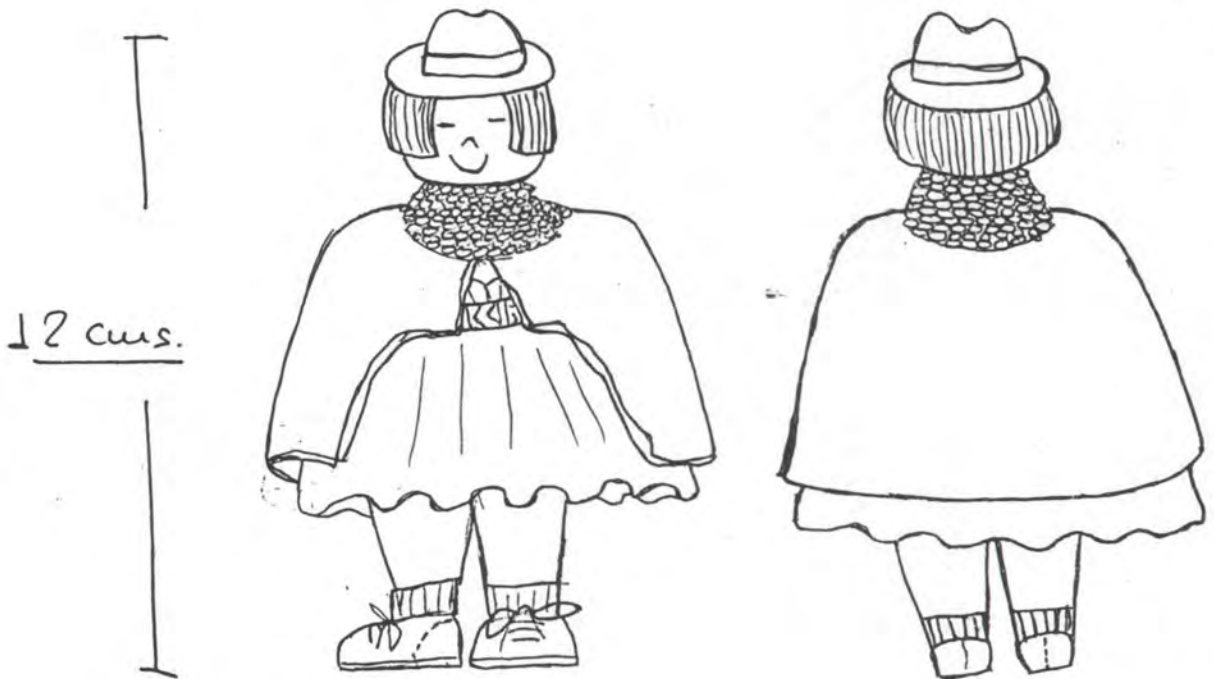

niña - guambiana

Pieza: niña guambiana	Función: decorativa - didáctica
Tema: indumentaria indígena	Tipo de Asesoría: diversificación
Materia Prima: arcilla - pigmentos	Localidad: san bafé de bogotá
Oficio: alfarería	Departamento:
Técnica: moldeado	Diseñador: Marcela Camelo

206

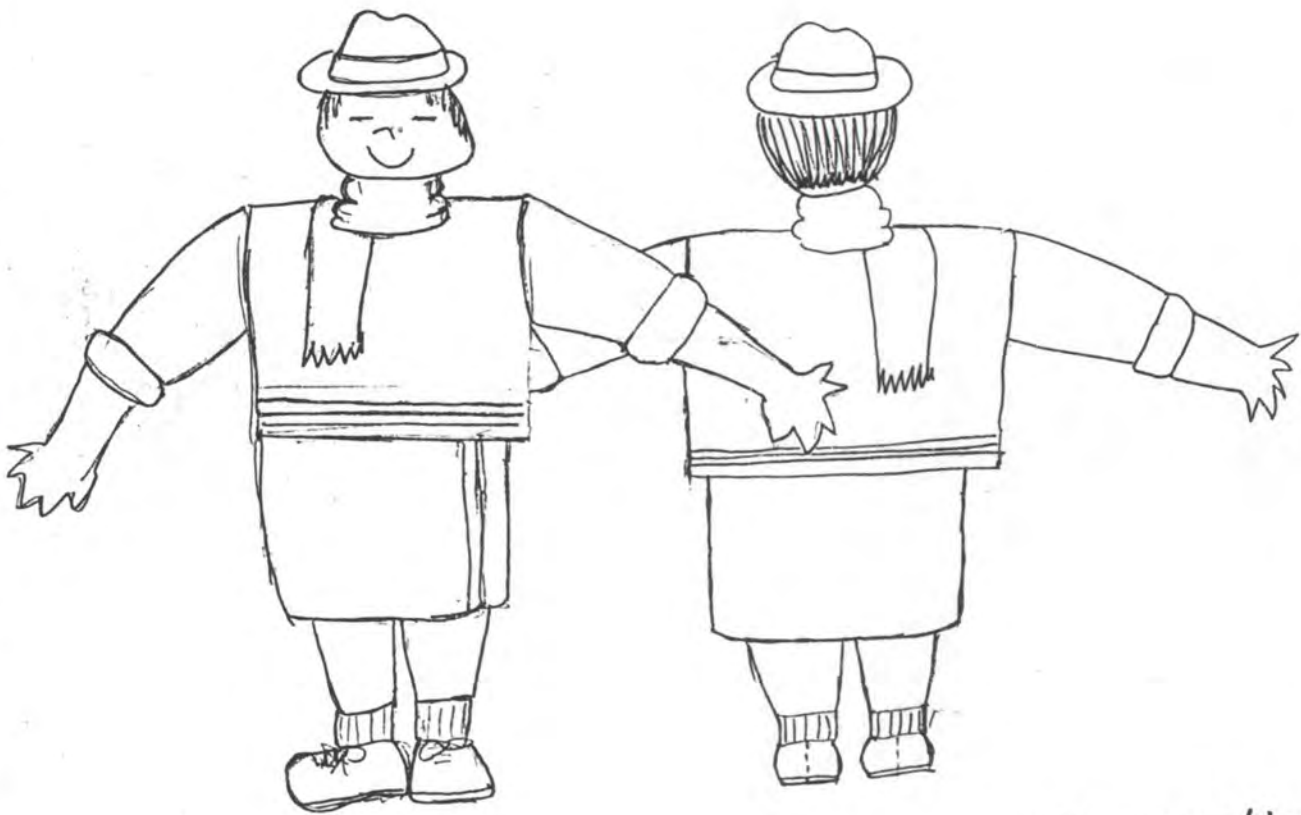

niño - guambiano

Pieza: niño guambiano	Función: decorativa - didáctica
Tema: indumentaria indígena	Tipo de Asesoría: diversificación
Materia Prima: arcilla	Localidad: Santa Fé de Bogotá D.C.
Oficio: alfarería.	Departamento:
Técnica: modelado manual	Diseñador: Marcela Camelo

207

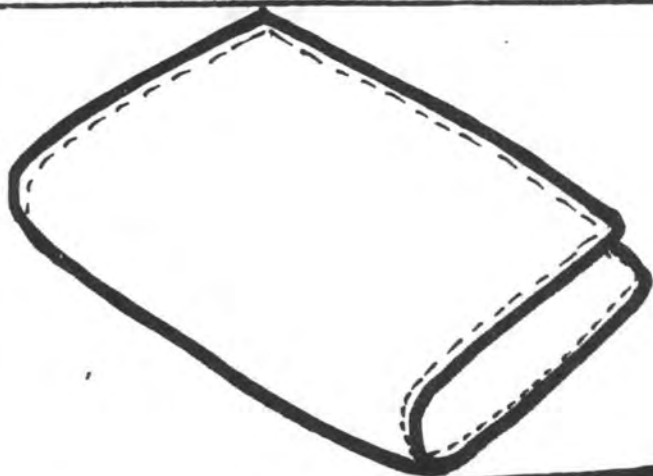

Línea de  
escritorio

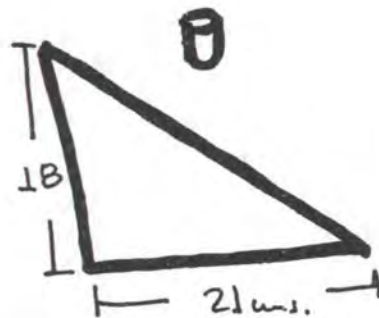
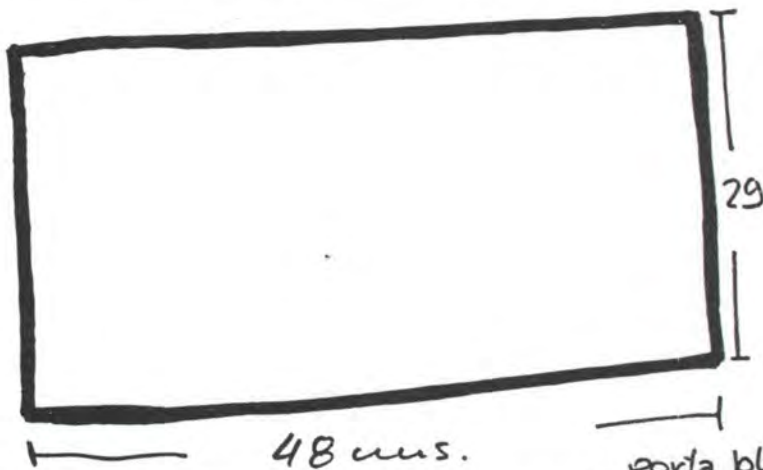
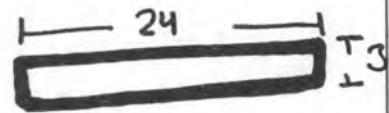
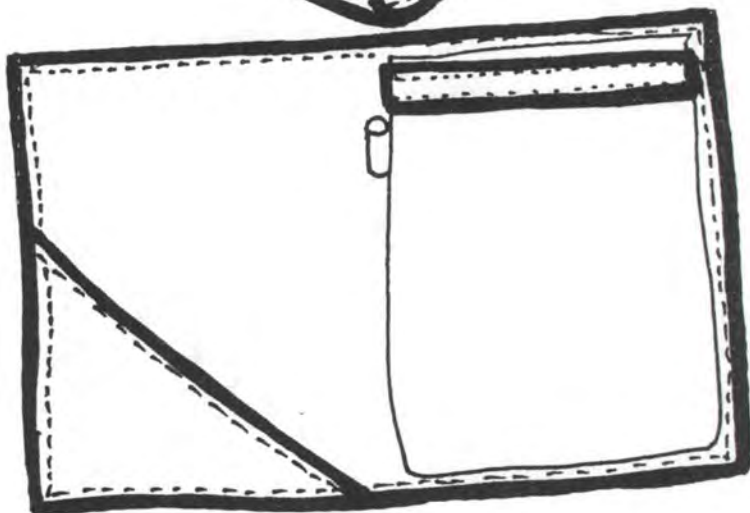

porta block - carpeta

Pieza: <u>Carpeta.</u>	Función: <u>utilitaria</u>
Tema:	Tipo de Asesoría: <u>diversificación</u>
Materia Prima: <u>cuero grueso</u>	Localidad: <u>santa fé de bogotá</u>
Oficio: <u>talabartería</u>	Departamento:
Técnica: <u>corte - costura manual</u>	Diseñador: <u>marcela camelo</u>

2008



Porta notas

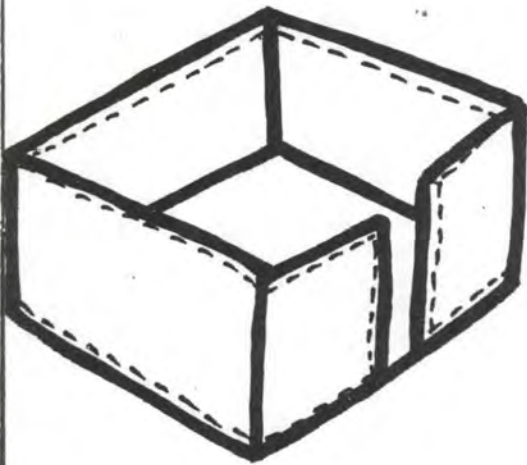

Cuero

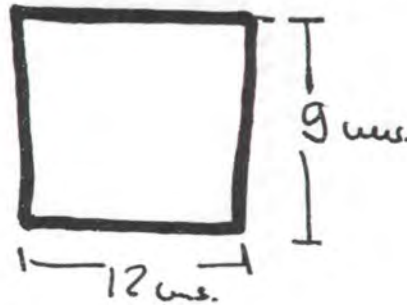
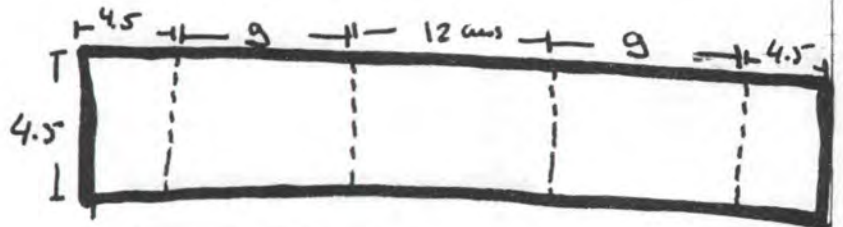

Línea de escritorio

Pieza: <u>Porta Notas.</u>	Función: <u>utilitaria</u>
Tema: <u>minimalista</u>	Tipo de Asesoría: <u>diversificación</u>
Materia Prima: <u>cuero grueso</u>	Localidad: <u>Santa Fé de Bogotá, D.C.</u>
Oficio: <u>talabartería</u>	Departamento:
Técnica: <u>corte-costura manual</u>	Diseñador: <u>Marcela Camelo</u>



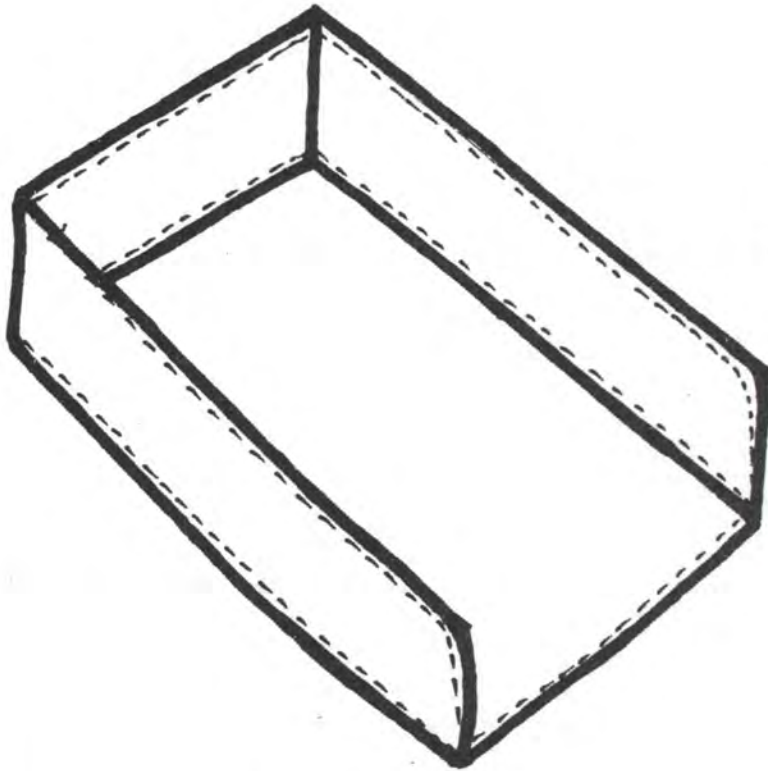

Línea de  
escritorio

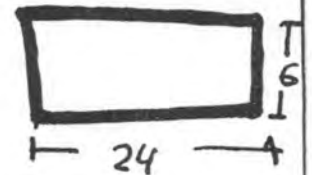
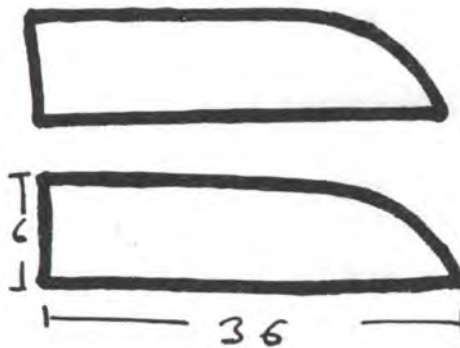
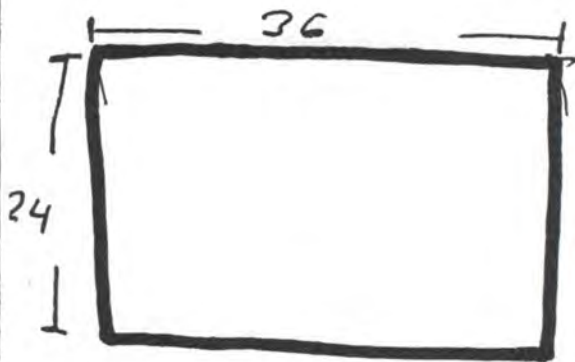

Papelera - Cuero

Pieza: <b>papelera</b>	Función: <b>utilitaria</b>
Tema: <b>minimalista</b>	Tipo de Asesoría: <b>diversificación</b>
Materia Prima: <b>cuero grueso</b>	Localidad: <b>santafé de bogotá'</b>
Oficio: <b>talabartería</b>	Departamento:
Técnica: <b>corte-costura manual</b>	Diseñador: <b>marcela camelo</b>

210

Porta lápices

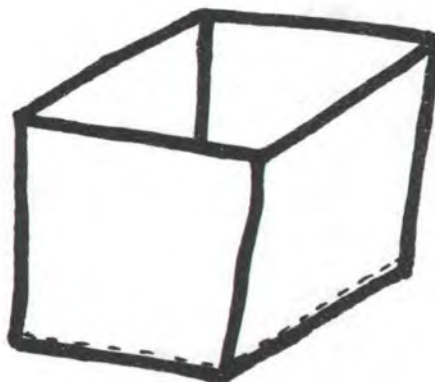
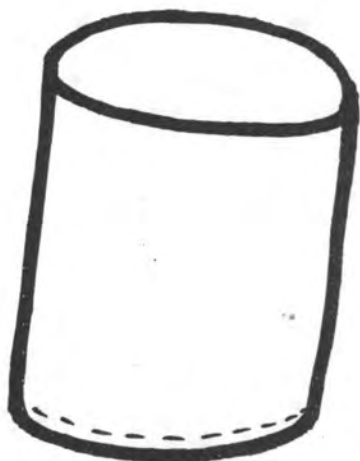

7.2

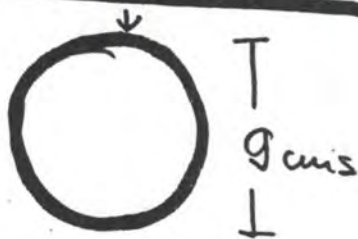
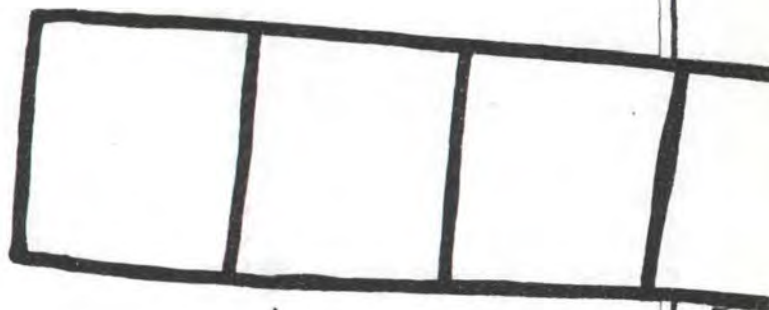
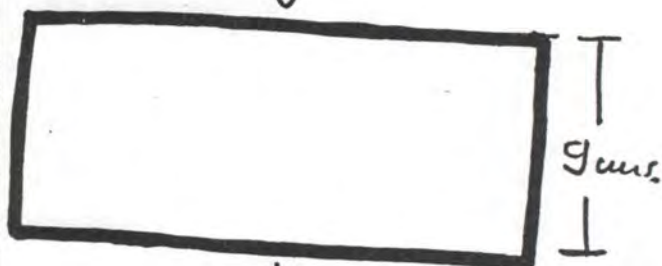

base.

Línea de escritorio

7.2

Pieza: porta lápices

Función: utilitaria

Tema: minimalismo

Tipo de Asesoría: diversificación

Materia Prima: cuero grueso

Localidad: santafé de bogotá

Oficio: talabartería

Departamento:

Técnica: Corte - costura manual

Diseñador: marcela carnelo

porta estilógrafos

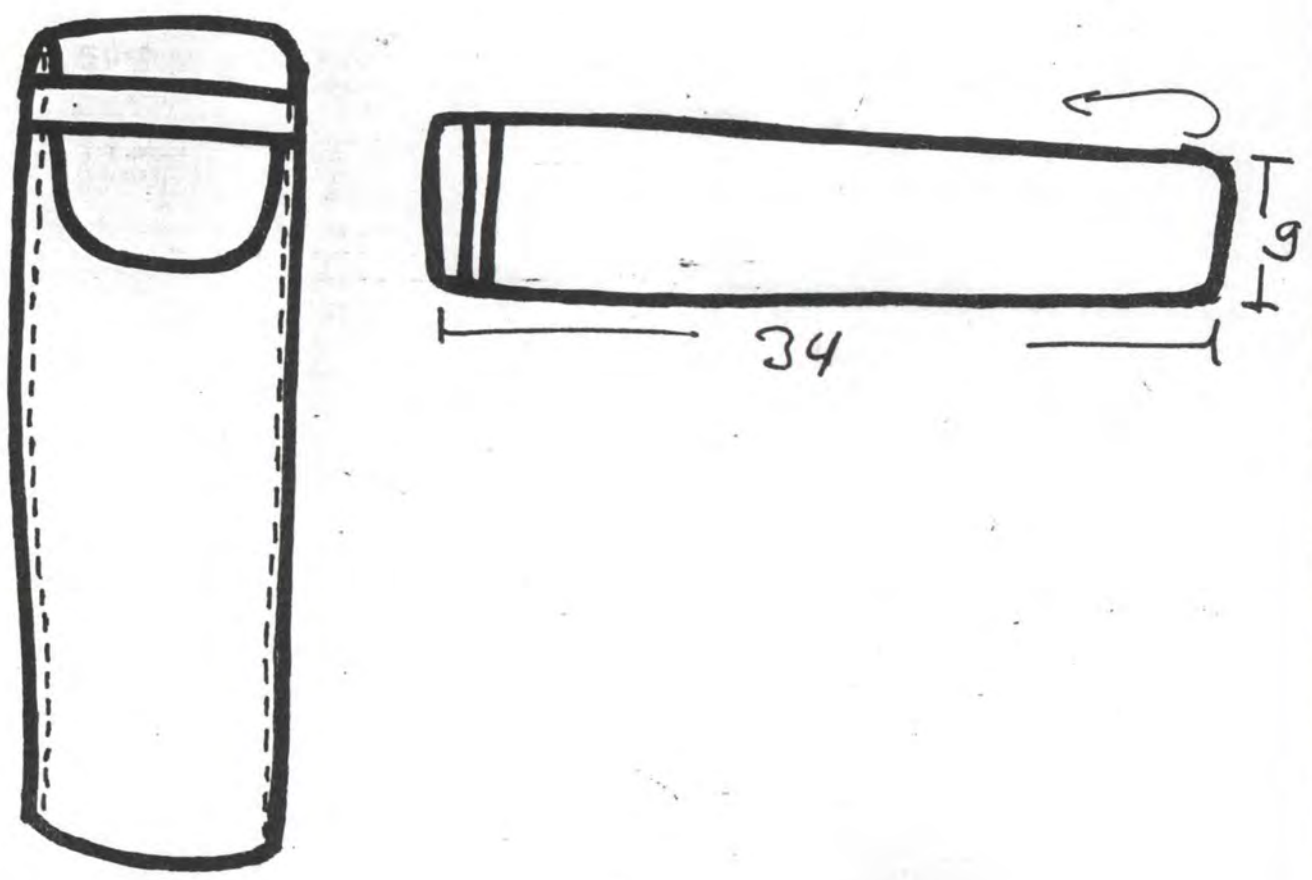

Pieza: <u>porta estilógrafos</u>	Función: <u>utilitaria</u>
Tema:	Tipo de Asesoría: <u>diversificación</u>
Materia Prima: <u>cuero graso</u>	Localidad: <u>santafé de bogotá</u>
Oficio: <u>talabartería</u>	Departamento:
Técnica: <u> corte - costura manual</u>	Diseñador: <u>marcela carneiro</u>

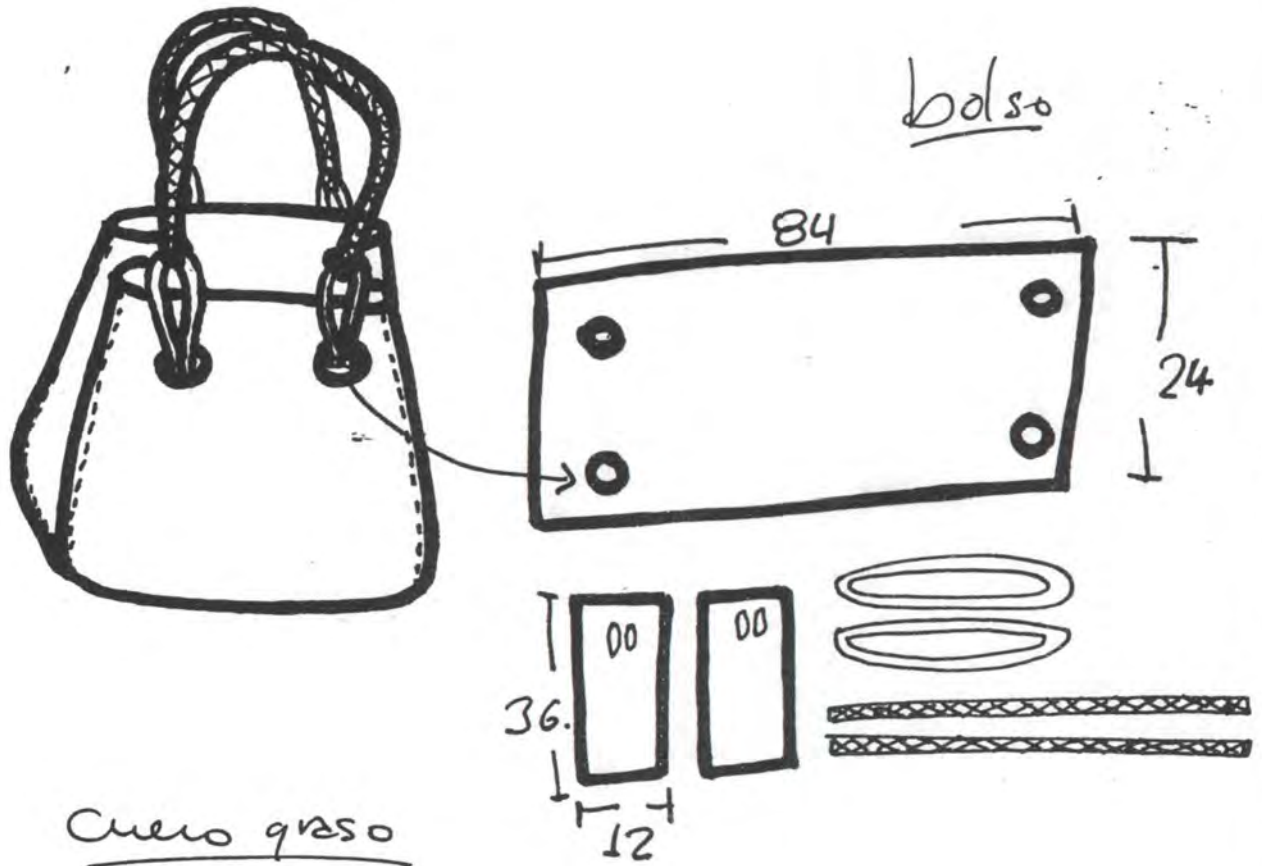

Pieza: <u>bolsa</u>	Función: <u>utilitaria</u>
Tema:	Tipo de Asesoría: <u>diversificación</u>
Materia Prima: <u>cuerro grueso</u>	Localidad: <u>santa fe de bogotá</u>
Oficio: <u>tabaquería</u>	Departamento:
Técnica: <u>corte - confección</u>	Diseñador: <u>marcela camelo</u>

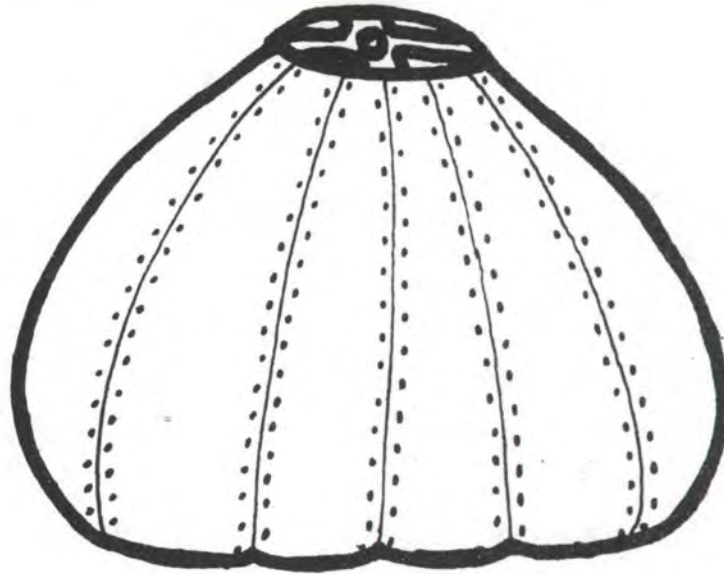

Lampara

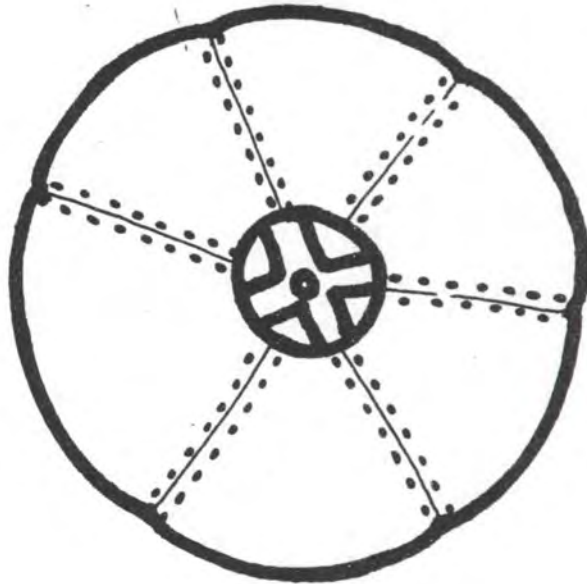

Pieza: <u>Lampara</u>	Función: <u>utilitaria</u>
Tema:	Tipo de Asesoría: <u>diversificación</u>
Materia Prima: <u>arcilla</u>	Localidad: <u>Santa Fe de Bogotá</u>
Oficio: <u>alfarería</u>	Departamento:
Técnica: <u>modelado manual</u>	Diseñador: <u>Marcela Camelo</u>



Lámpara

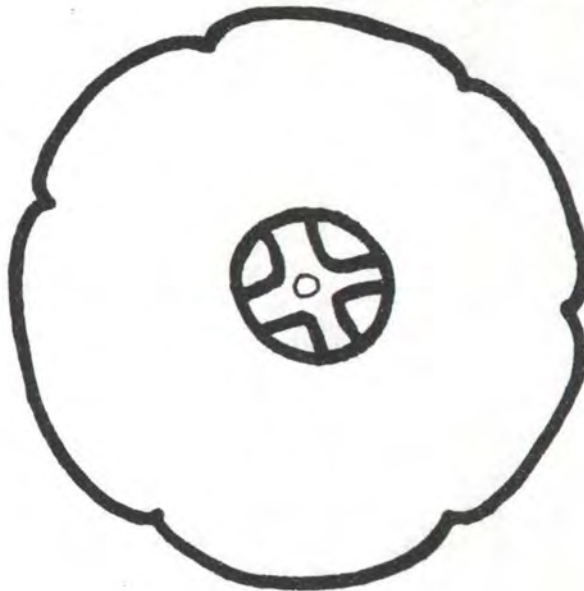

Pieza: Lámpara	Función: utilitaria
Tema: urbano	Tipo de Asesoría: diversificación
Materia Prima: arcilla	Localidad: Santafé de Bogotá
Oficio: alfarería	Departamento:
Técnica: modelado manual	Diseñador: Marcela Camelo



Lámpara

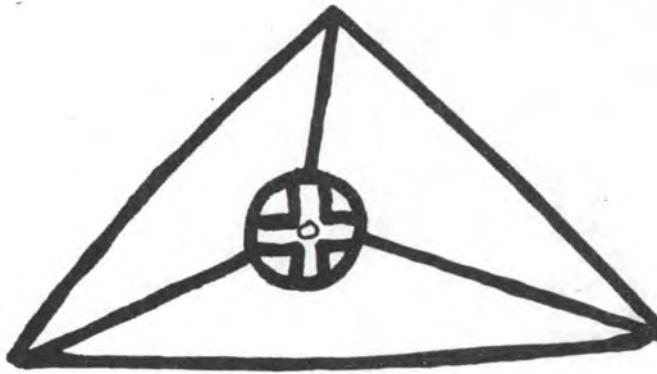

Pieza: Lámpara	Función: utilitaria
Tema: urbano	Tipo de Asesoría: diversificación
Materia Prima: arcilla	Localidad: santafé de bogotá
Oficio: alfarería	Departamento:
Técnica: modelado manual	Diseñador: Marcela Camelo



Lampara

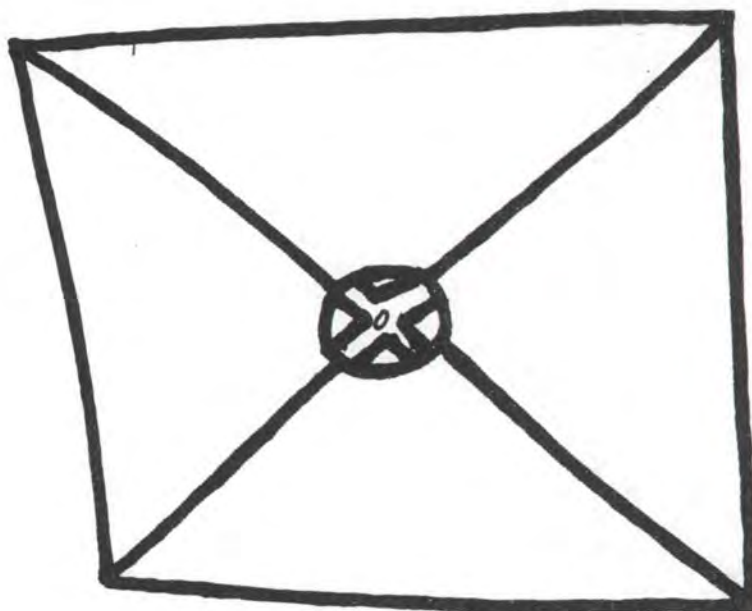

Pieza: <u>Lampara</u>	Función: <u>utilitaria</u>
Tema: <u>urbano-nocturno</u>	Tipo de Asesoría: <u>diversificación</u>
Materia Prima: <u>arcilla</u>	Localidad: <u>San Fe de Bogotá</u>
Oficio: <u>alfarería</u>	Departamento:
Técnica: <u>modelado manual</u>	Diseñador: <u>Marcela Carrelo</u>



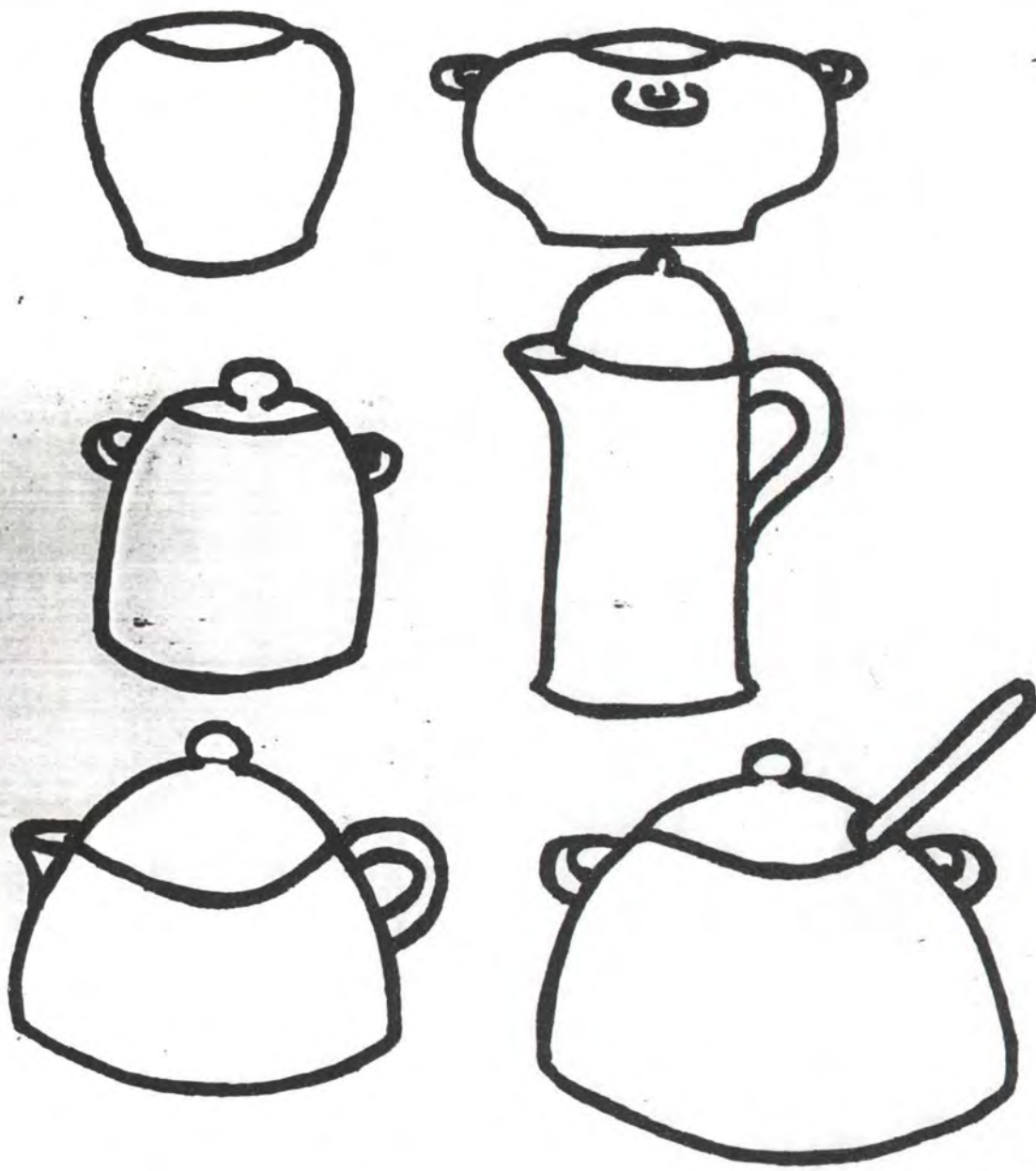

quiuchiuáli

Pieza: recipientes.	Función: utilitaria.
Tema:	Tipo de Asesoría: diversificación.
Materia Prima: arcilla.	Localidad: santate de bogotá d.c.
Oficio: alfarería.	Departamento:
Técnica: modelado en torno	Diseñador: Marcela Camelo M.

Centro de Diseño

**PROPUESTA DE DISEÑO**

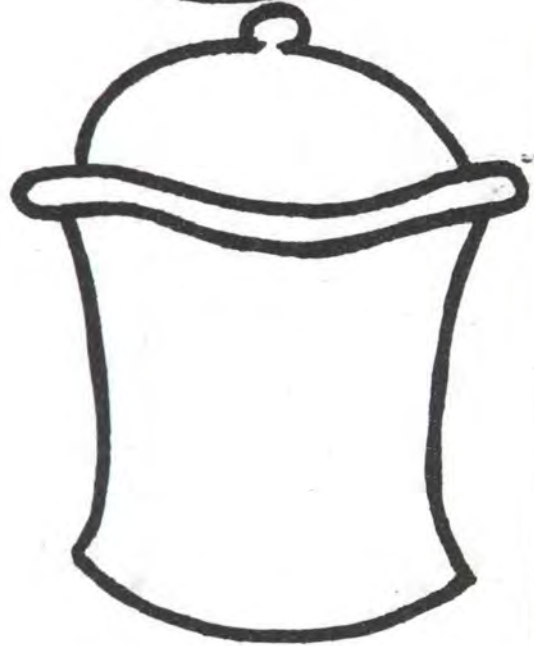
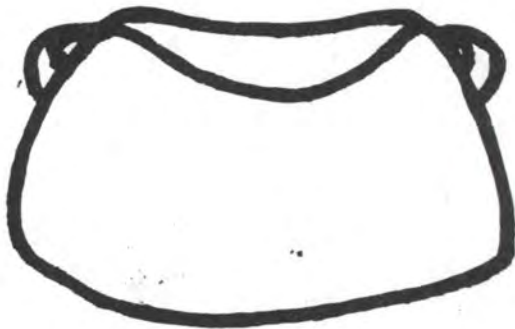

QUINCHIMALI

Pieza: recipientes.

Función: utilitaria.

Tema:

Tipo de Asesoría: diversificación.

Materia Prima: arcilla.

Localidad: santafé de bogotá d.c

Oficio: alfarería.

Departamento:

Diseñador: manuel ramón H.

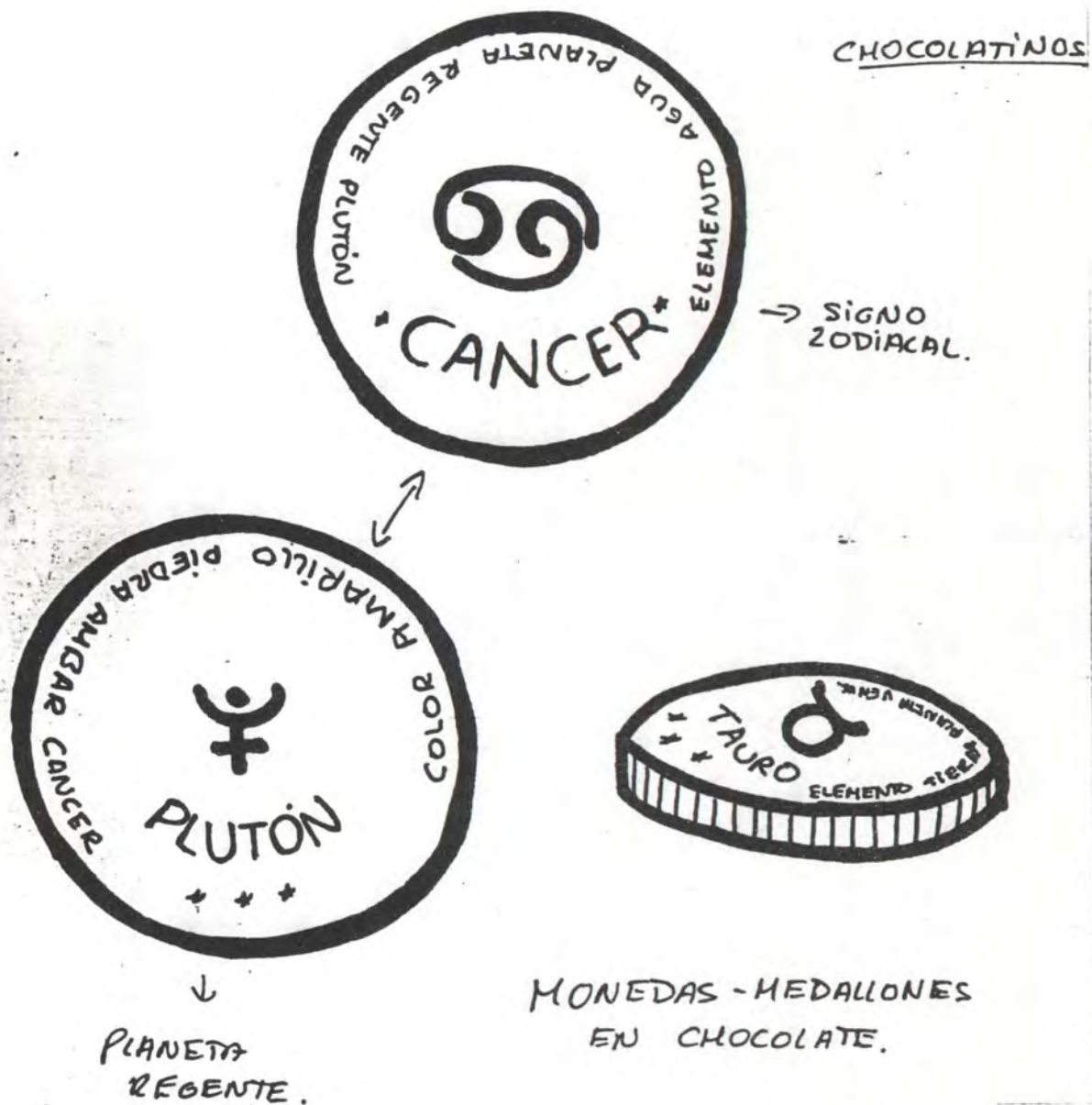

Pieza: monedas en chocolate	Función: comestible
Tema: astrología.	Tipo de Asesoría: diversificación.
Materia Prima: chocolate	Localidad: santa fe de bogotá d.c.
Oficio:	Departamento:
Técnica: moldeado	Diseñador: marcela camelo m.



EMPAQUES  
CHOCOLATINOS

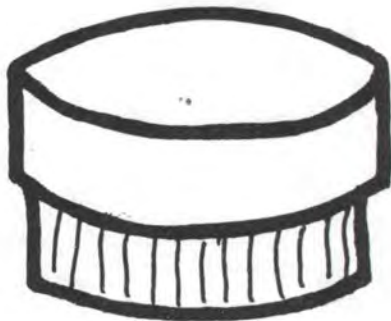

PARA CADA SIGNO  
 12 monedas con los planetas  
 Cada uno con BUENOS AUGURIOS

Pieza: <u>empaque - chocolates</u>	Función: <u>utilitaria</u>
Tema: <u>astrología.</u>	Tipo de Asesoría: <u>presentación del producto</u>
Materia Prima: <u>cartón corrugado</u>	Localidad: <u>santafé de bogotá d.c</u>
Oficio:	Departamento:
Técnica: <u>corte - ensamble</u>	Diseñador: <u>marcela camelo</u>

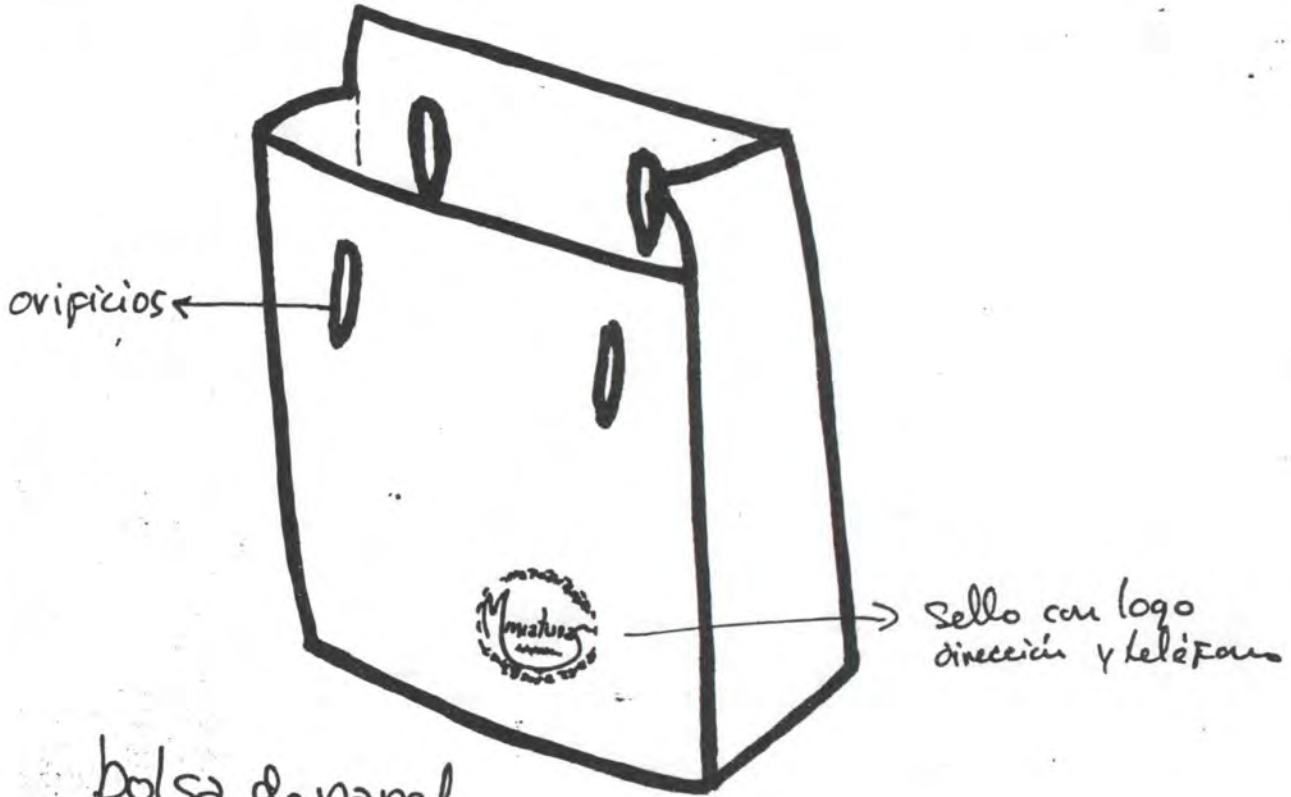

bolsa de papel  
 Kraft o manila.

mouo en cinta.  
 de papel silueta  
rojo o verde



**MINIATURAS - EMPAQUES.**

Pieza: <b>empaque</b>	Función: <b>utilitaria</b>
Tema: <b>miniaturas.</b>	Tipo de Asesoría: <b>presentación del prod/</b>
Materia Prima: <b>papel kraft o manila</b>	Localidad: <b>santafé de bogotá d.c</b>
Oficio:	Departamento:
Técnica: <b>Corte - ensamble</b>	Diseñador: <b>marcela camelo . n</b>



Miniaturas



Miniaturas

Pieza: Logo	Función: imagen corporativa
Tema: miniaturas.	Tipo de Asesoría: presentación - producto
Materia Prima:	Localidad: Santa Fe de Bogotá d.c.
Oficio:	Departamento:
Técnica:	Diseñador: Marcela Camelo

234

Infantil

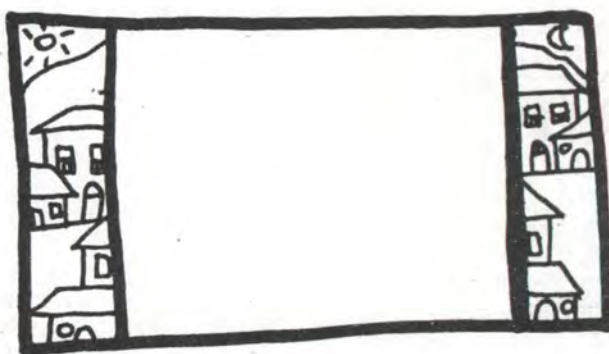

Pieza: juego de cama	Función: utilitaria
Tema: urbano - infantil	Tipo de Asesoría: diversificación
Materia Prima: tela - hilos	Localidad: santa fe de bogotá d.c.
Oficio: textil	Departamento:
Técnica: aplicaciones - bordados	Diseñador: marcela camelo n.



Lineas Urbanas  
Individuales

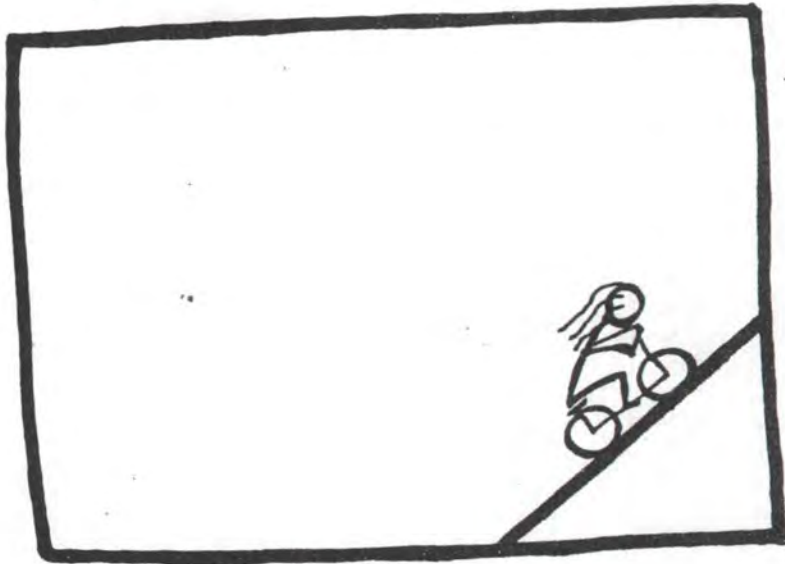

Pieza: Individuales.

Función: utilitaria.

Tema: urbano

Tipo de Asesoría: diversificación.

Materia Prima: telas - hilos.

Localidad: Santa fe' de bogotá' d.c

Oficio: textil

Departamento:

Técnica: aplicaciones - bordados

Diseñador: Marcela Camelo M.

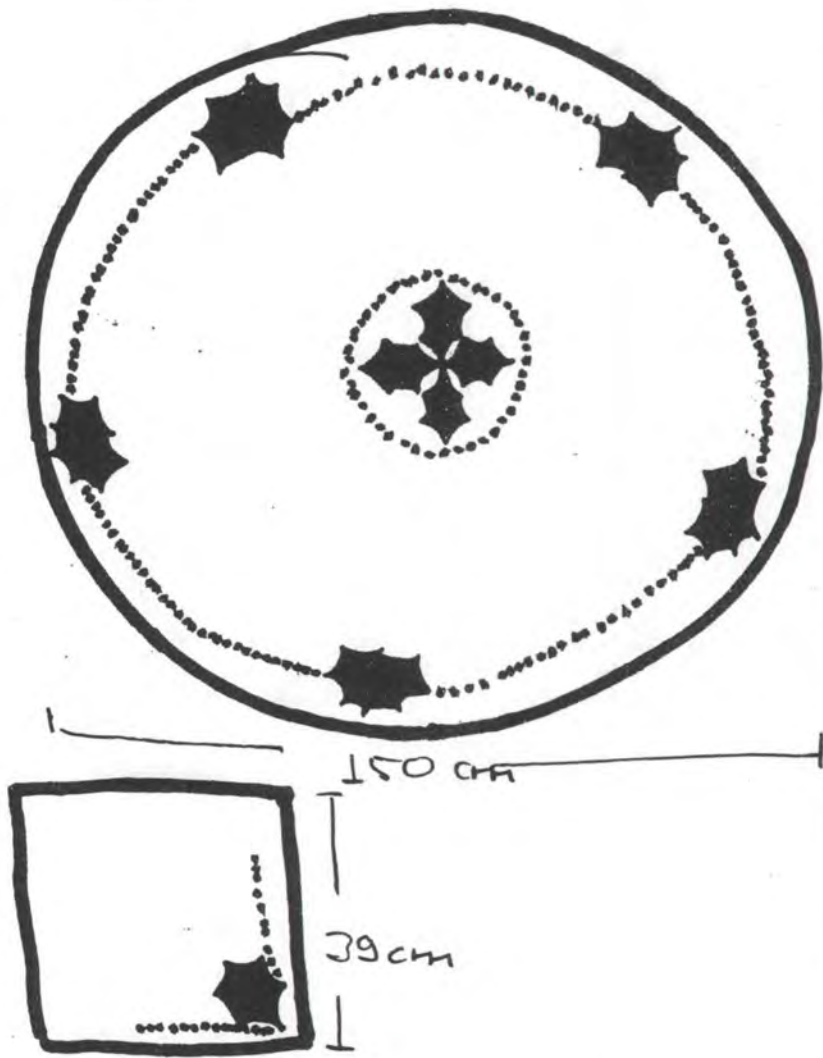

original con color

Pieza: mantel - servilletas	Función: utilitaria.
Tema: navidad.	Tipo de Asesoría: diversificación.
Materia Prima: tela - hilos.	Localidad: santa fe de bogotá d.c.
Oficio: textil	Departamento:
Técnica: aplicaciones - bordados	Diseñador: Marcela camelo. n.

128  
1400

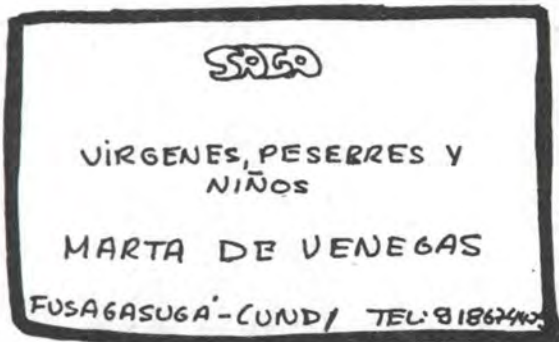

Pieza: *targetas y sellos.*

Tema: *Saga*

Materia Prima:

Oficio:

Técnica:

Función: *imagen corporativa.*

Tipo de Asesoría: *presentación de productos.*

Localidad: *santa fe de bogotá.*

Departamento:

Diseñador: *marcela camelo*

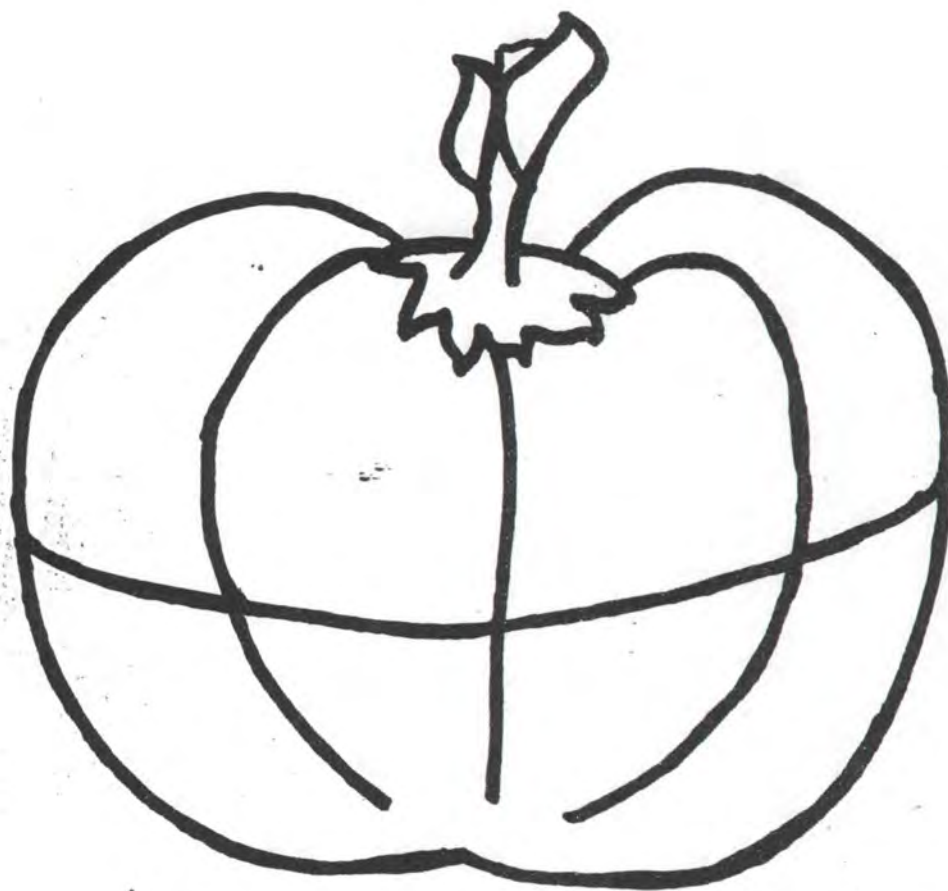

Fruta - caja

Pieza: Fruta - caja.	Función: utilitaria
Tema: Flora.	Tipo de Asesoría: diversificación.
Materia Prima: arcilla.	Localidad: santa fe de bogotá, d.c.
Oficio: alfarería.	Departamento:
Técnica: modelado manual	Diseñador: marcela camacho

229

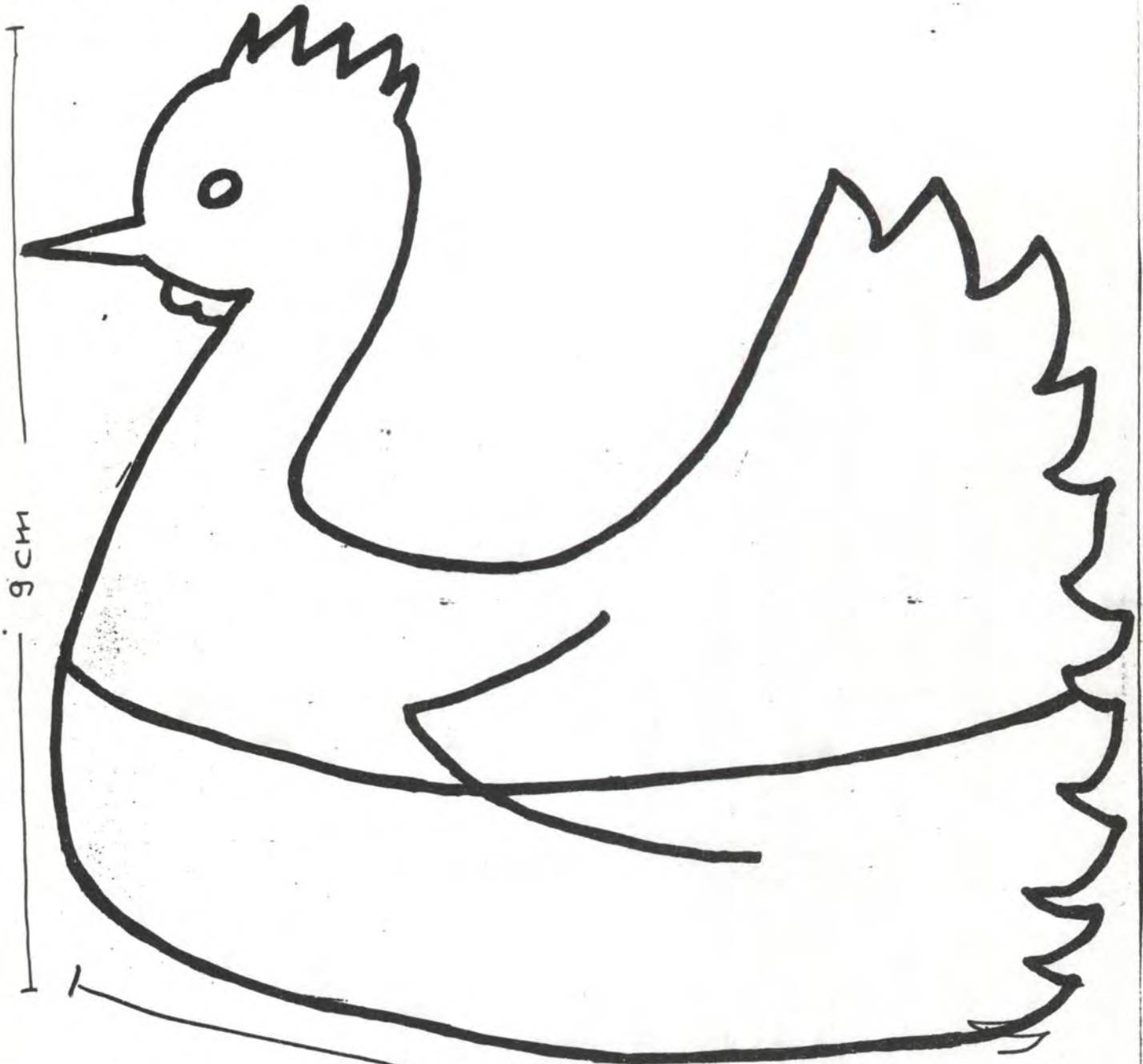

Gallina - Caja

9 cms.

Gloria Ortega

Pieza: Gallina - Caja.	Función: utilitaria
Tema: Fauna doméstica.	Tipo de Asesoría: diversificación
Materia Prima: arcilla.	Localidad: Santafé de Bogotá D.C.
Oficio: alfarería.	Departamento:
Técnica: modelado manual	Diseñador: Marcela Camelo

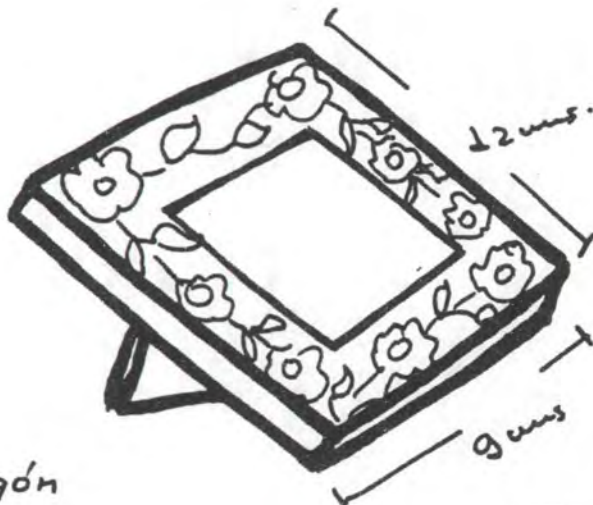
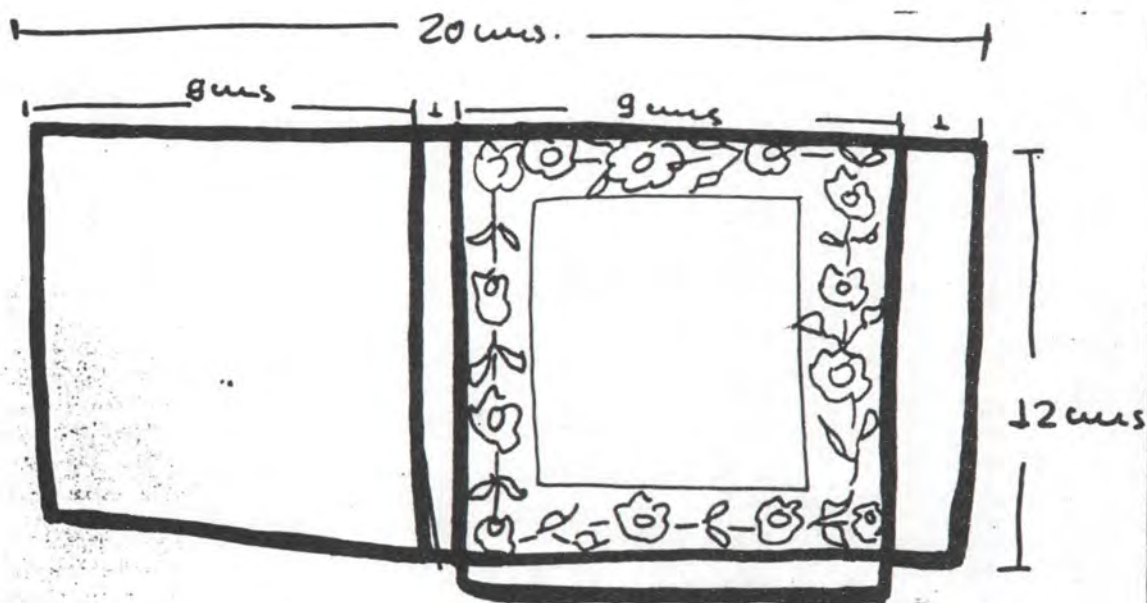

Porta-retrato Gloria Ortigón

Pieza: Porta-retrato

Función: Utilitaria.

Tema:

Tipo de Asesoría: diversificación.

Materia Prima: Arcilla.

Localidad: Santafé de Bogotá, D.C

Oficio: alfarejería.

Departamento:

Técnica: Modelado manual

Diseñador: Marcela Camela

231

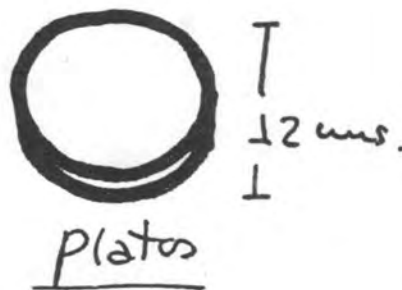
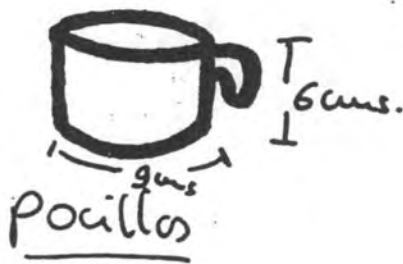
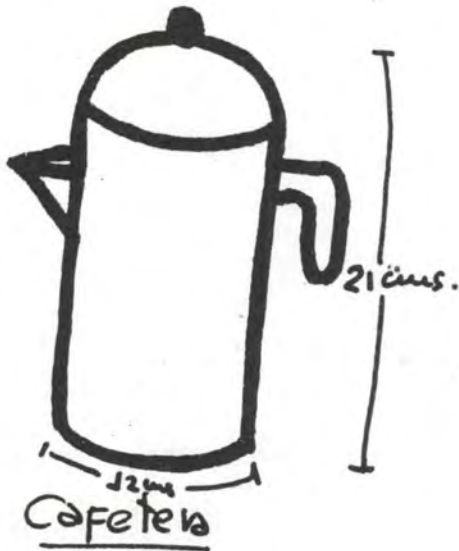

Pieza: <u>Vajilla</u>	Función: <u>Utilitaria</u>
Tema:	Tipo de Asesoría: <u>Diversificación</u>
Materia Prima: <u>Arcilla.</u>	Localidad: <u>Santafé de Bogotá</u>
Oficio: <u>Alfarería.</u>	Departamento:
Técnica: <u>Modelado manual</u>	Diseñador: <u>Marcela Camelo</u>

232

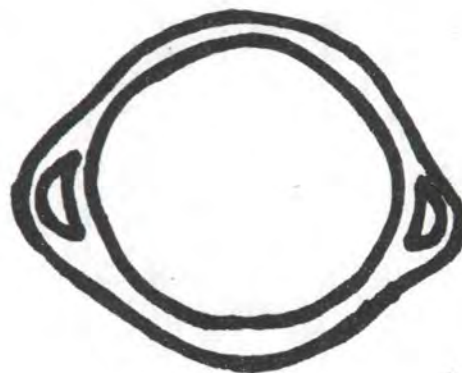
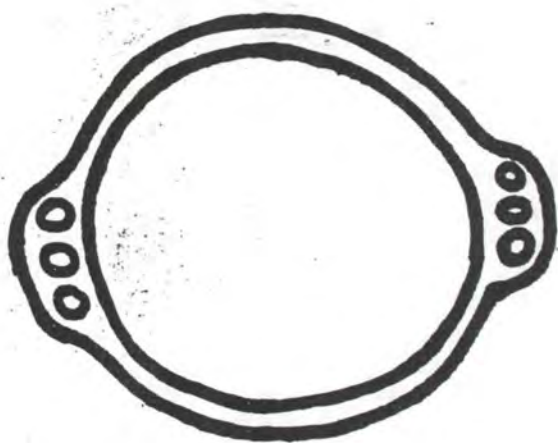
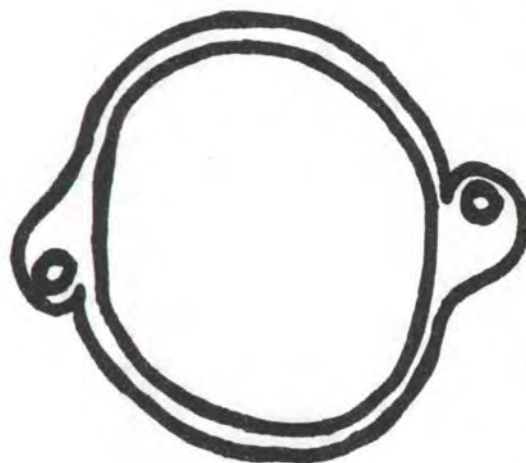
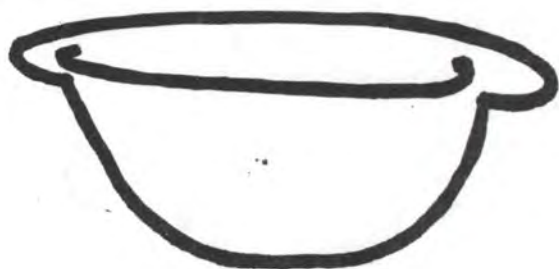

Oliva torrijos - cazuelas

Pieza: Cazuelas.	Función: Utilitaria.
Tema:	Tipo de Asesoría: Diversificación
Materia Prima: Arcilla.	Localidad: Santafé de Bogotá.
Oficio: Alfarería.	Departamento:
Técnica: Modelado manual	Diseñador: Marcela Camelo



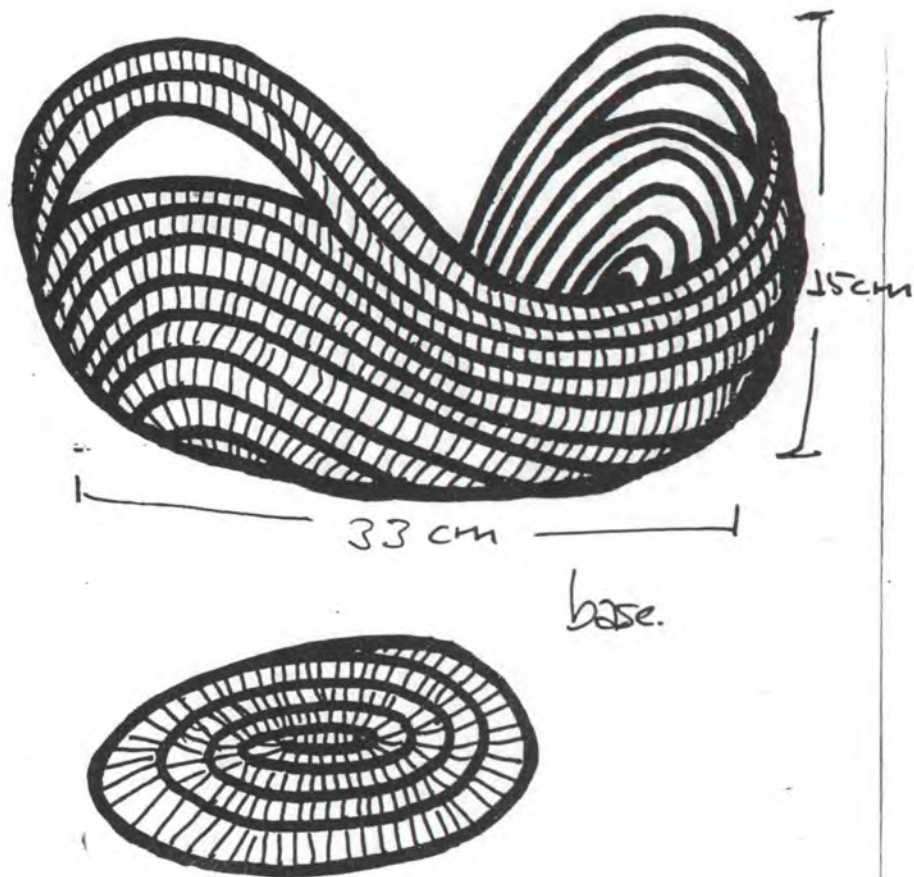

Pieza: *Panera*

Función: *Utilitaria*

Tema:

Tipo de Asesoría: *Diversificación*

Materia Prima: *Calseta de Plátano*

Localidad: *Santafé de Bogotá*

Oficio: *Cosido*

Departamento:

Técnica: *tejido de rollo en espiral*

Diseñador: *Marcela Camelo*



Ministerio de Desarrollo Económico  
artesanías de Colombia s.a.

Centro de Diseño

PROPUESTA DE DISEÑO



Pieza: nicho	Función: utilitaria - decorativa
Tema: iconografía religiosa	Tipo de Asesoría: Diversificación
Materia Prima: yeso-laminilla	Localidad: Santa Fe de Bogotá
Oficio:	Departamento:
Técnica: moldeado	Diseñador: Marcela Camelo

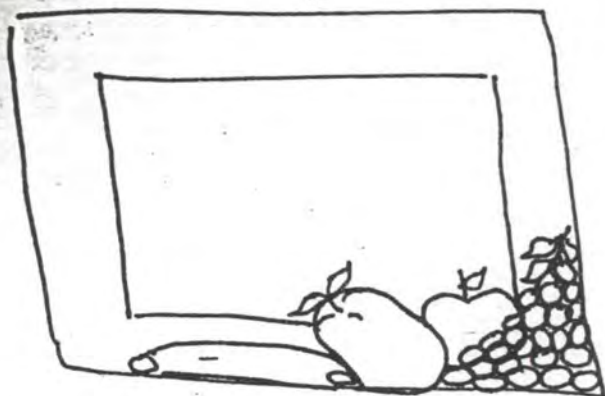

Portarretratos

Portarretratos repujados en peltre u otra lámina metálica que ofrezca resultados de bajo y alto relieve. El oleo y el manejo de color sobre la lámina solo debe ser en los elementos principales del diseño para resaltarlos.

Pieza: Portarretratos	Función: utilitaria - decorativa
Tema: urbano, bodegón, flora	Tipo de Asesoría: diversificación
Materia Prima: peltre - pigmentos	Localidad: Santa Fe de Bogotá
Oficio: Metalistería	Departamento:
Técnica: corte - repujado	Diseñador: Marcela Camelo



talegos maíz

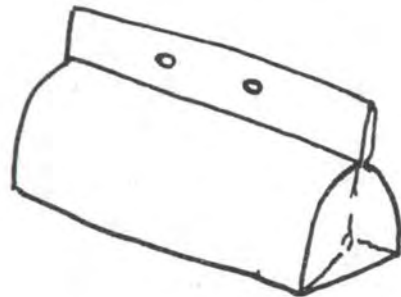
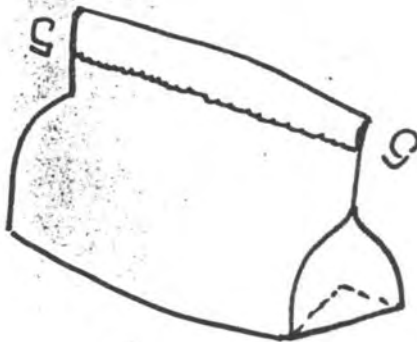
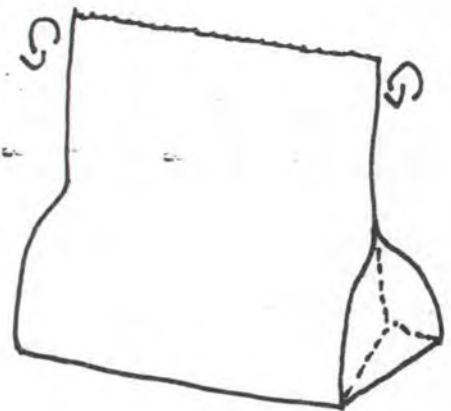
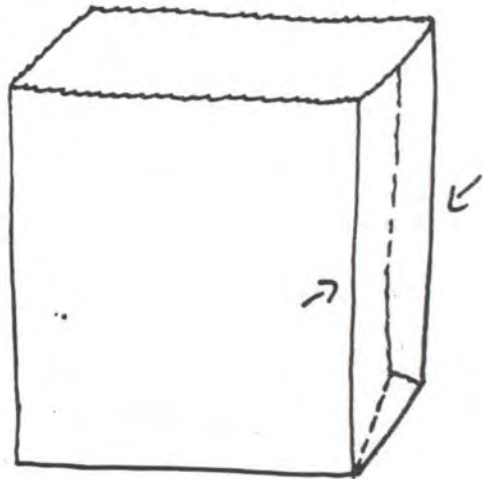

empaques de muñecas

Pieza: <u>empaque → muñecas</u>	Función: <u>utilitaria</u>
Tema: <u>muñecas de estopa</u>	Tipo de Asesoría: <u>desarrollo de empa.</u>
Materia Prima: <u>estopa - papel</u>	Localidad: <u>santa fe de bogotá</u>
Oficio:	Departamento:
Técnica: <u>corte y ensamble</u>	Diseñador: <u>marcela camelo</u>

237

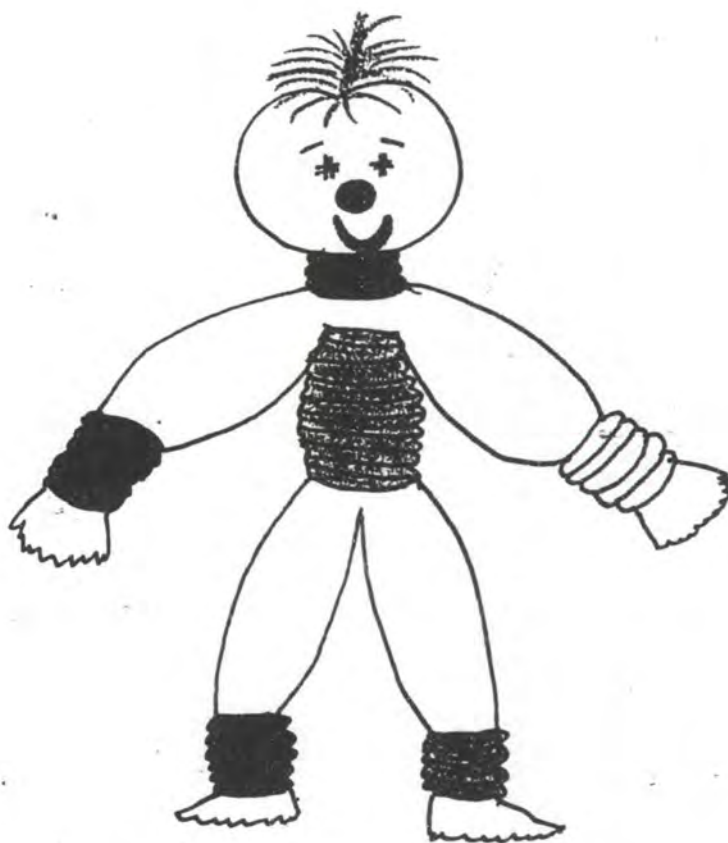

Original con color

Pieza: MUÑEco	Función: Lúdica
Tema: espartapájaros	Tipo de Asesoría: diversificación
Materia Prima: estopa - lana	Localidad: Santa Fe de Bogotá
Oficio: tejeduría	Departamento:
Técnica: amarres - bordado	Diseñador: Marcela Camelo

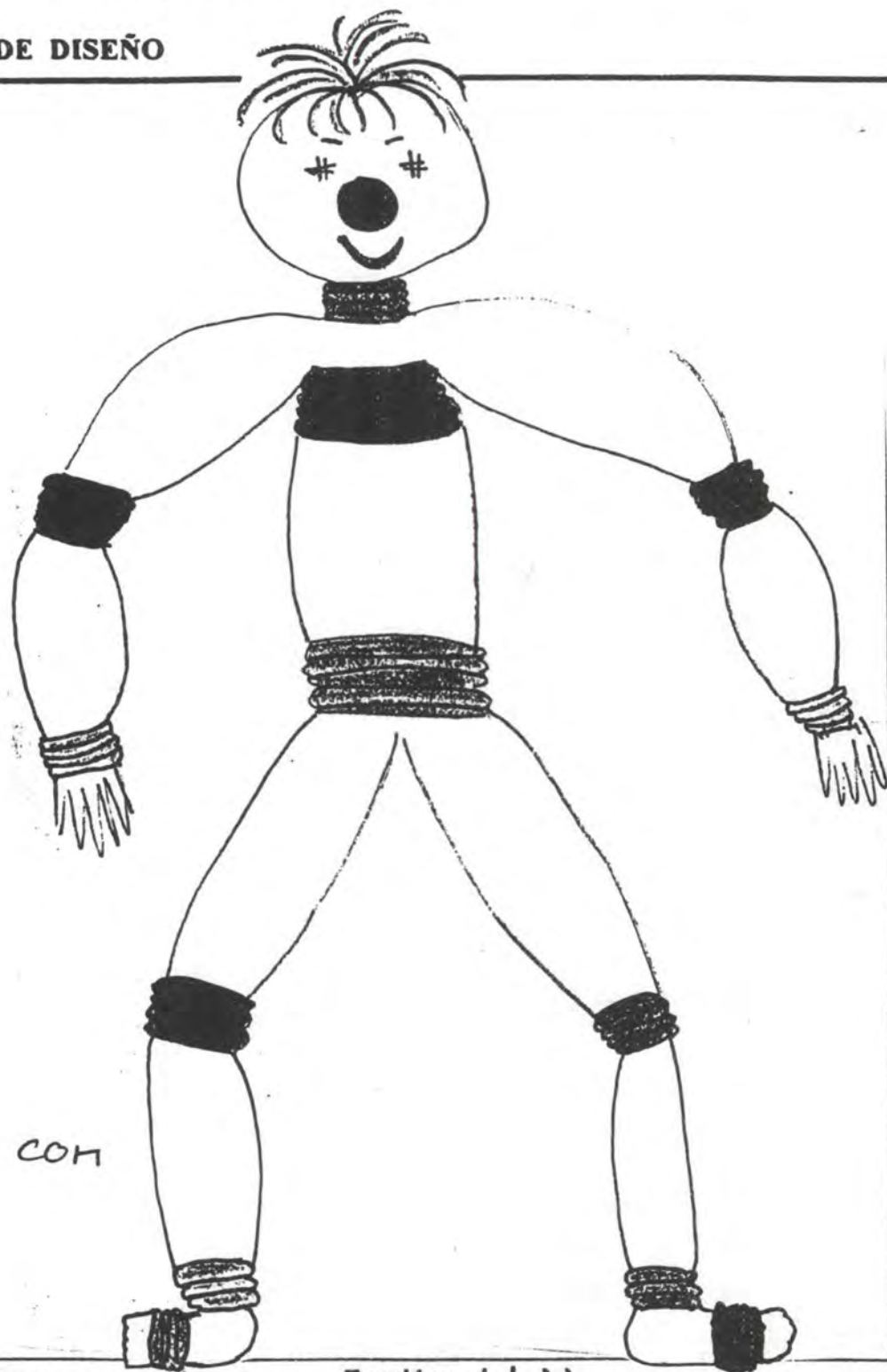

original con  
color

Pieza: Muñeco	Función: Lúdica
Tema: Payasos	Tipo de Asesoría: Diversificación
Materia Prima: estopa - lana	Localidad: Santa Fe de Bogotá
Oficio: Muñequería	Departamento:
Técnica: amarras	Diseñador: Marcela Camelo



Paisaje Urbano

La Candelaria

Colgadura



- Urdimbres cape'ascenas
- La trama tiene que cubrir completamente la urdimbre donde se teja (paredes y techos de las casas).
- los techos son terracota.

Pieza: Colgadura

Función: decorativa

Tema: urbano-la candelaria Tipo de Asesoría: diversificación

Materia Prima: lana

Localidad: santafé de bogotá

Oficio: tejeduría

Departamento:

Técnica: urdimbres sueltas

Diseñador: marcela camelo



Colgadura de navidad

Pieza: Colgadura	Función: decorativa
Tema: La navidad	Tipo de Asesoría: diversificación
Materia Prima: lana	Localidad: Santa Fe de Bogotá
Oficio: tejeduría	Departamento:
Técnica: telar vertical urdimbres sueltas.	Diseñador: Marcela Carnebo





Empaque  
Muñecas

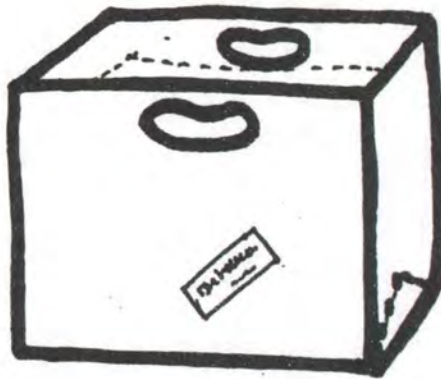

Pieza: <u>empaque -&gt; muñecas</u>	Función: <u>utilitaria</u>
Tema: <u>muñecos de estopa</u>	Tipo de Asesoría: <u>desarrollo de empaques</u>
Materia Prima: <u>papel kraft</u>	Localidad: <u>santafé de bogotá</u>
Oficio:	Departamento:
Técnica: <u>corte - ensamble</u>	Diseñador: <u>marcela carnelo</u>

242



Centro de Diseño

PROPUESTA DE DISEÑO

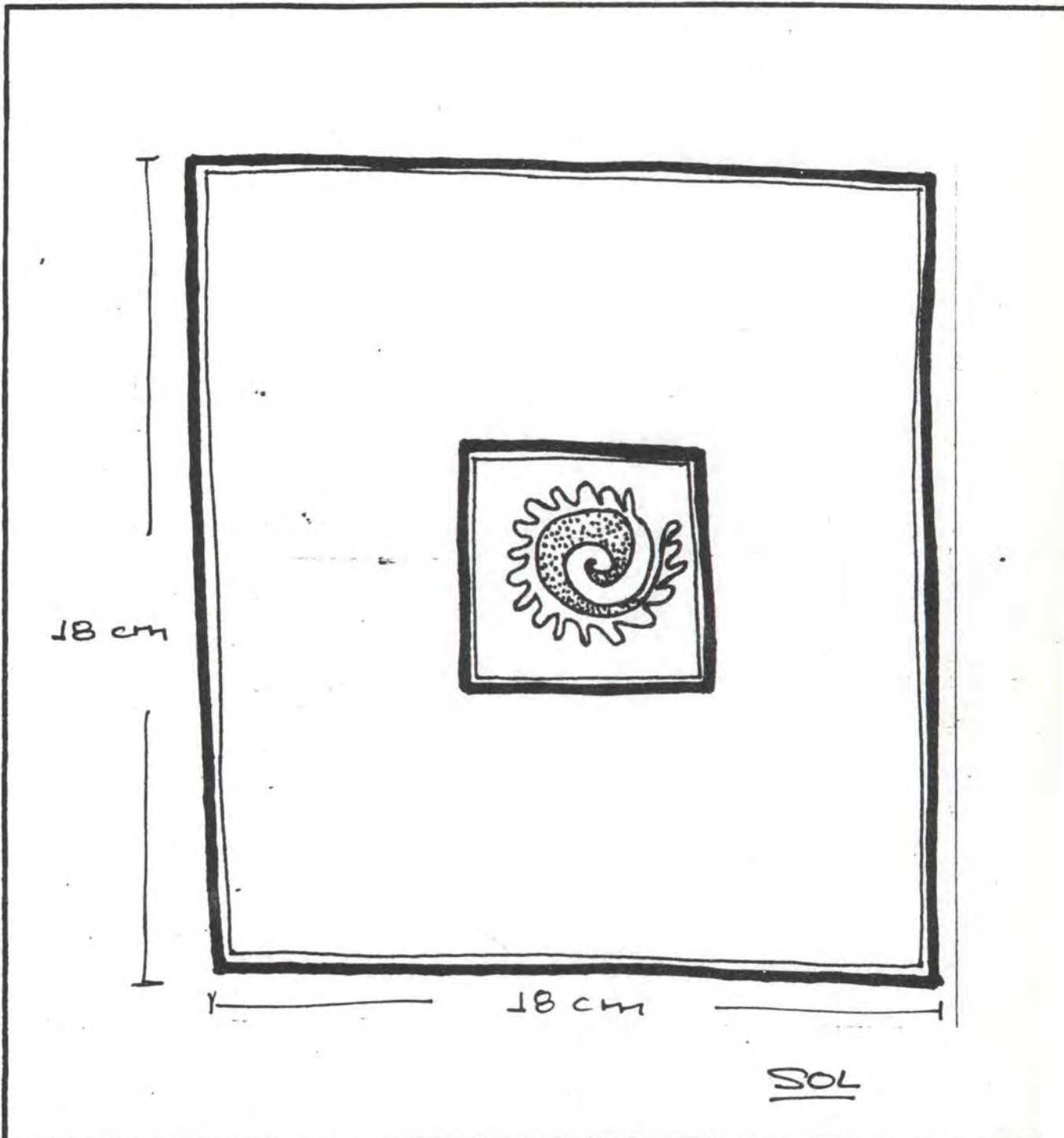

Pieza: Cuadro	Función: decorativa
Tema: Sol precolombino	Tipo de Asesoría: diversificación
Materia Prima: arcilla	Localidad: Santa Fe de Bogotá
Oficio: Alfarería	Departamento:
Técnica: modelado, esmaltado	Diseñador: Marcela Carretero

243



Formatos diversos  
en arcilla cocida.

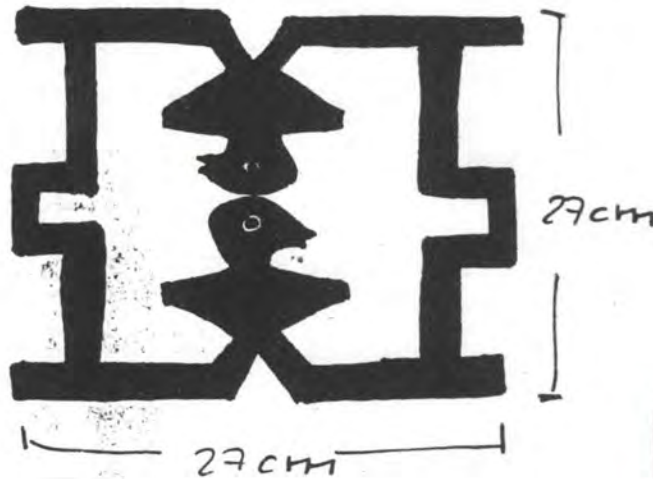

Muisca



Discos ó  
platos

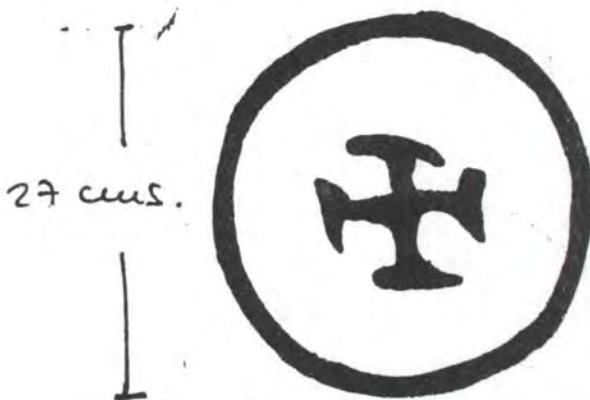

Muisca

Pieza: <u>Platos</u>	Función: <u>utilitaria - decorativa</u>
Tema: <u>precolombinos</u>	Tipo de Asesoría: <u>diversificación</u>
Materia Prima: <u>arcilla.</u>	Localidad: <u>santafé de bogotá'</u>
Oficio: <u>Alfarería</u>	Departamento:
Técnica: <u>Moldeado, esmaltado</u>	Diseñador: <u>Marcela Camelo</u>

**PROPUESTA DE DISEÑO**

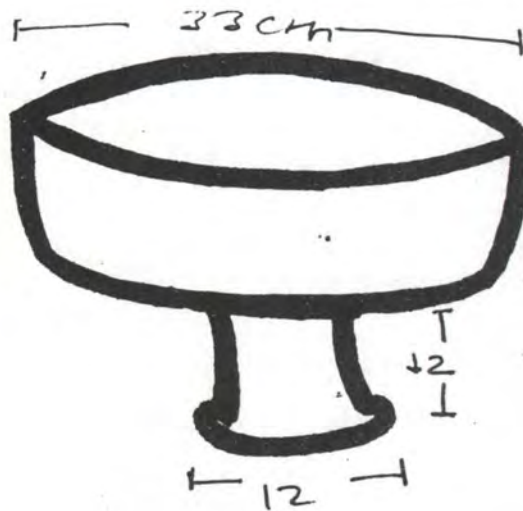

Fruteros

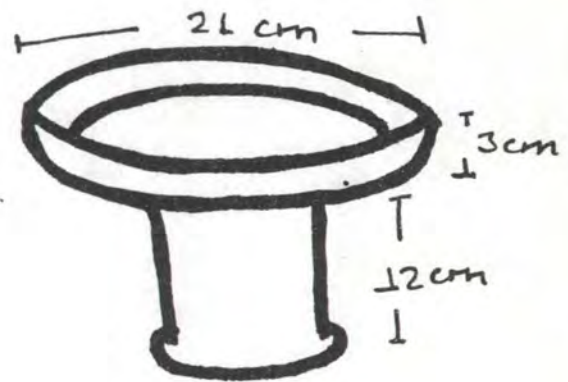
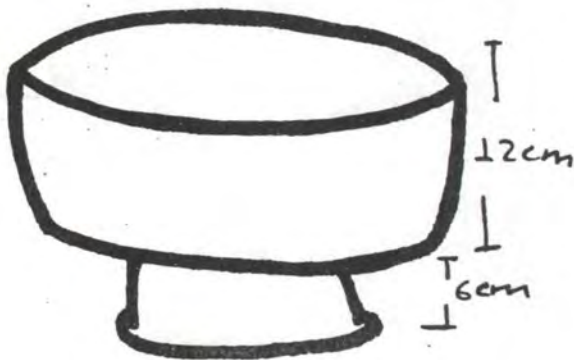
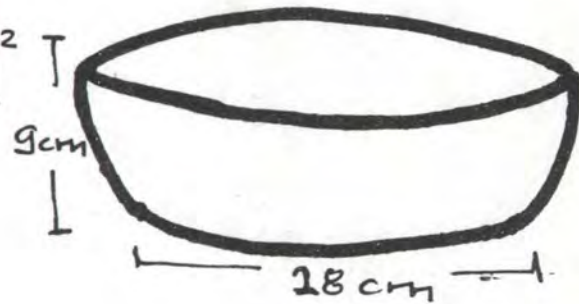

Quluchiwali

Pieza: <u>Fruteros</u>	Función: <u>utilitaria</u>
Tema:	Tipo de Asesoría: <u>diversificación</u>
Materia Prima: <u>arcilla.</u>	Localidad: <u>Santa Fé de Bogotá</u>
Oficio: <u>alfarería</u>	Departamento:
Técnica: <u>en el torno</u>	Diseñador: <u>Marcela Camelo</u>

245

lamparas apliques

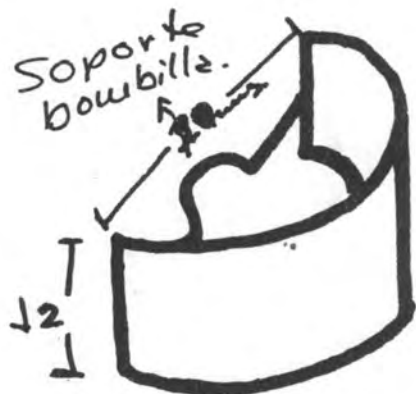

30cms Diámetro:

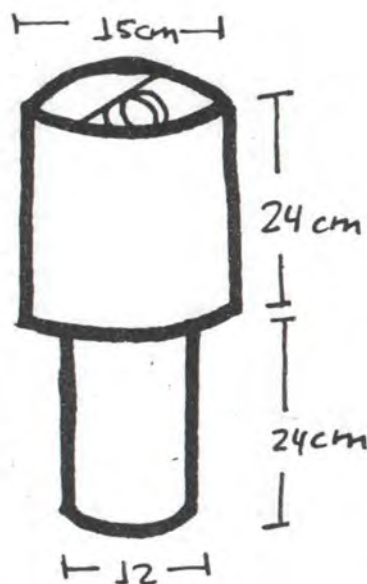
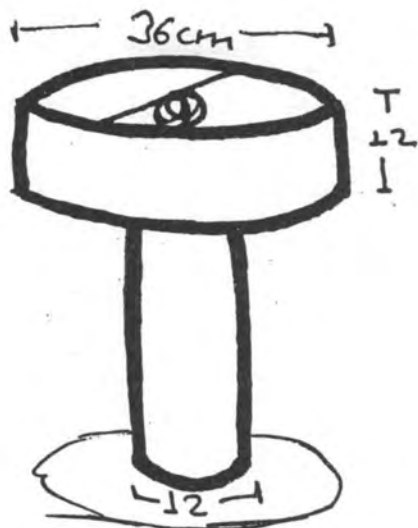

lamparas de mesa  
quichimali

Pieza:	Lamparas apliques	Función:	utilitaria
Tema:	minimalismo	Tipo de Asesoría:	diversificación
Materia Prima:	papel hecho a mano	Localidad:	Santafé de Bogotá
Oficio:	mano	Departamento:	
Técnica:		Diseñador:	marcela camelo

Estropajo y Figue

bolsa de cosméticos

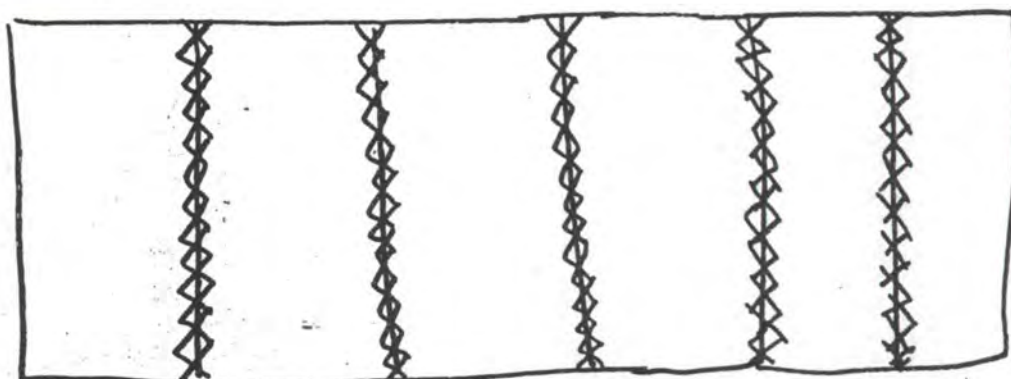

Pieza: <u>bolsa de cosméticos</u>	Función: <u>utilitaria</u>
Tema: <u>ecológico</u>	Tipo de Asesoría: <u>diversificación</u>
Materia Prima: <u>estropajo - figue</u>	Localidad: <u>santafé de bogotá</u>
Oficio:	Departamento:
	Diseñador: <u>marcela ramela</u>

247



Servilleteros

Motivos Marinos

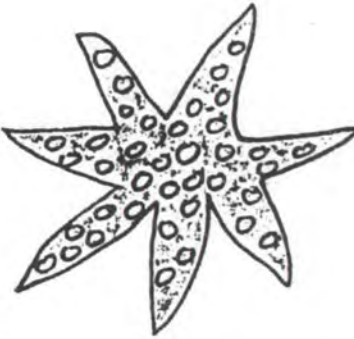

Geométricos pop

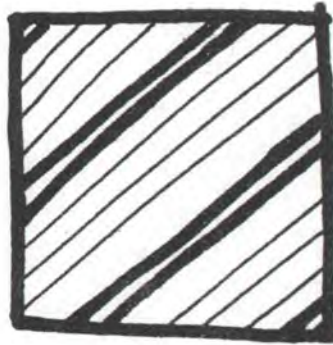
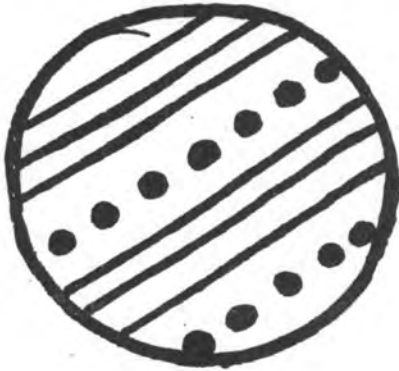

original con color

Pieza: motivos para servilleteros	Función: utilitaria - decorativa
Tema: animales marinos - pop	Tipo de Asesoría: diversificación
Materia Prima: porcelanico rom	Localidad: santa fe de bogotá
Oficio:	Departamento:
Técnica: modelado manual	Diseñador: marcela camelo

243



Servilleteros

Clásicos

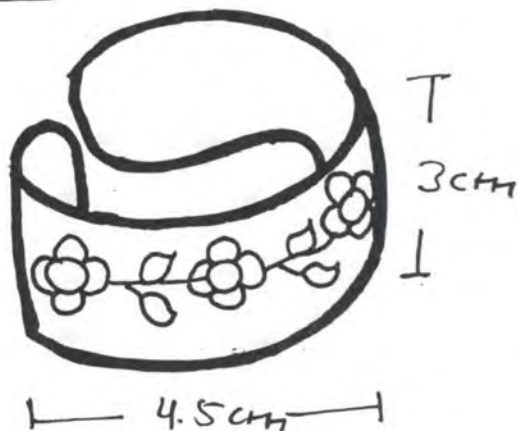

Pop



original con color

Pieza: servilleteros.	Función: utilitaria - decorativa
Tema: flora y pop	Tipo de Asesoría: diversificación
Materia Prima: porcelanica blanca	Localidad: santa fé de bogotá
Oficio:	Departamento:
Técnica: modelado manual	Diseñador: marcela carmelo



**PROPUESTA DE DISEÑO**

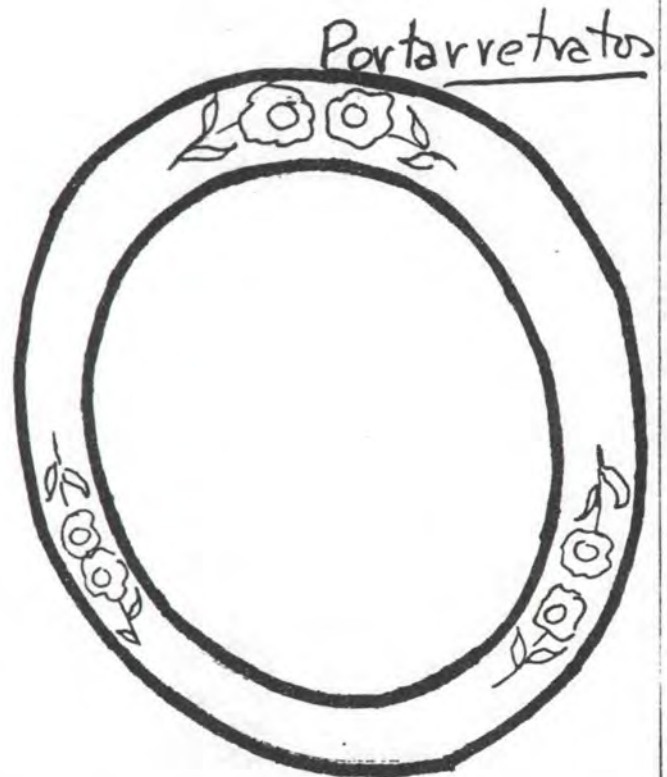
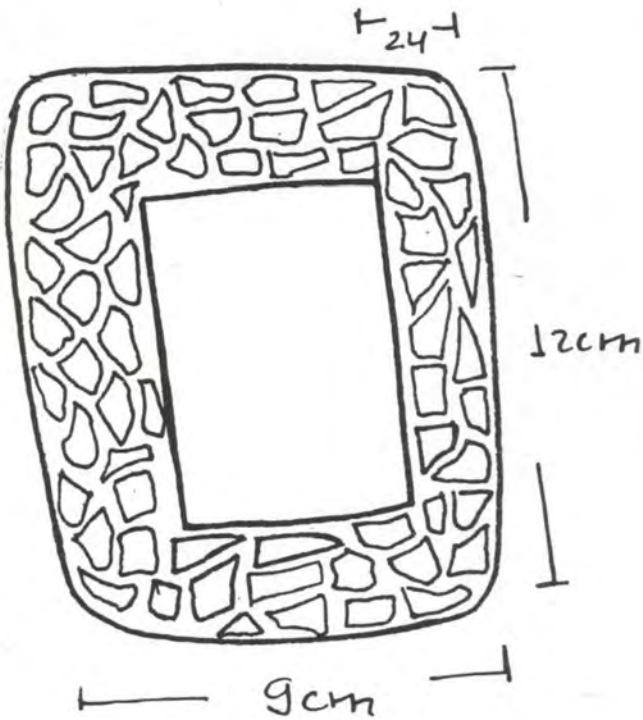
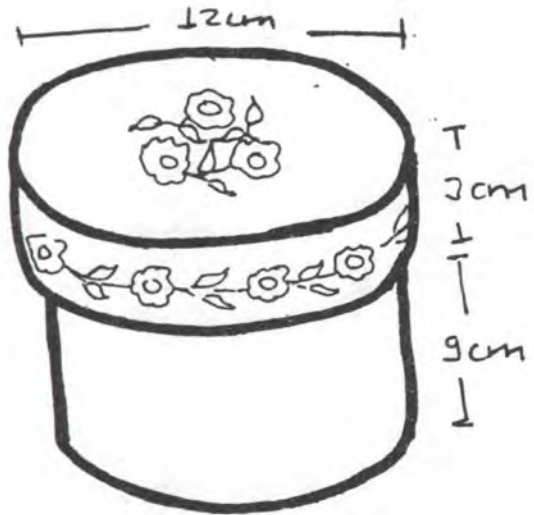
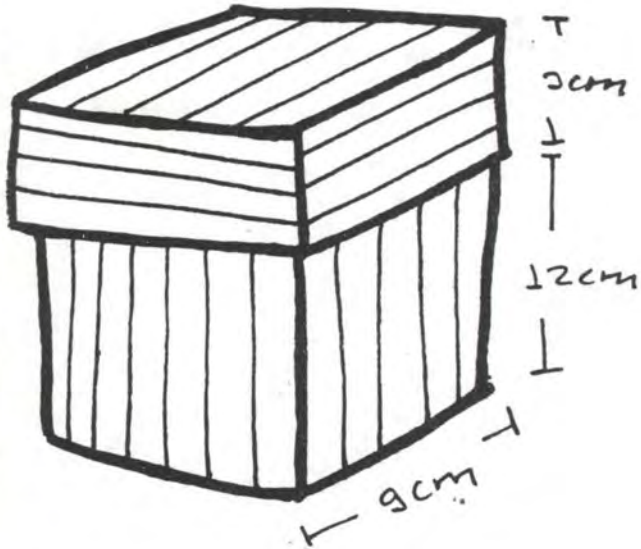

Pieza: cajas - portarretrato	Función: utilitaria
Tema: floral y abstracto	Tipo de Asesoría: diversificación
Materia Prima: porcelánico	Localidad: santafé de bogotá
Oficio:	Departamento:
Técnica: modelado manual	Diseñador: Marcela comelo

Estropajo y Figue

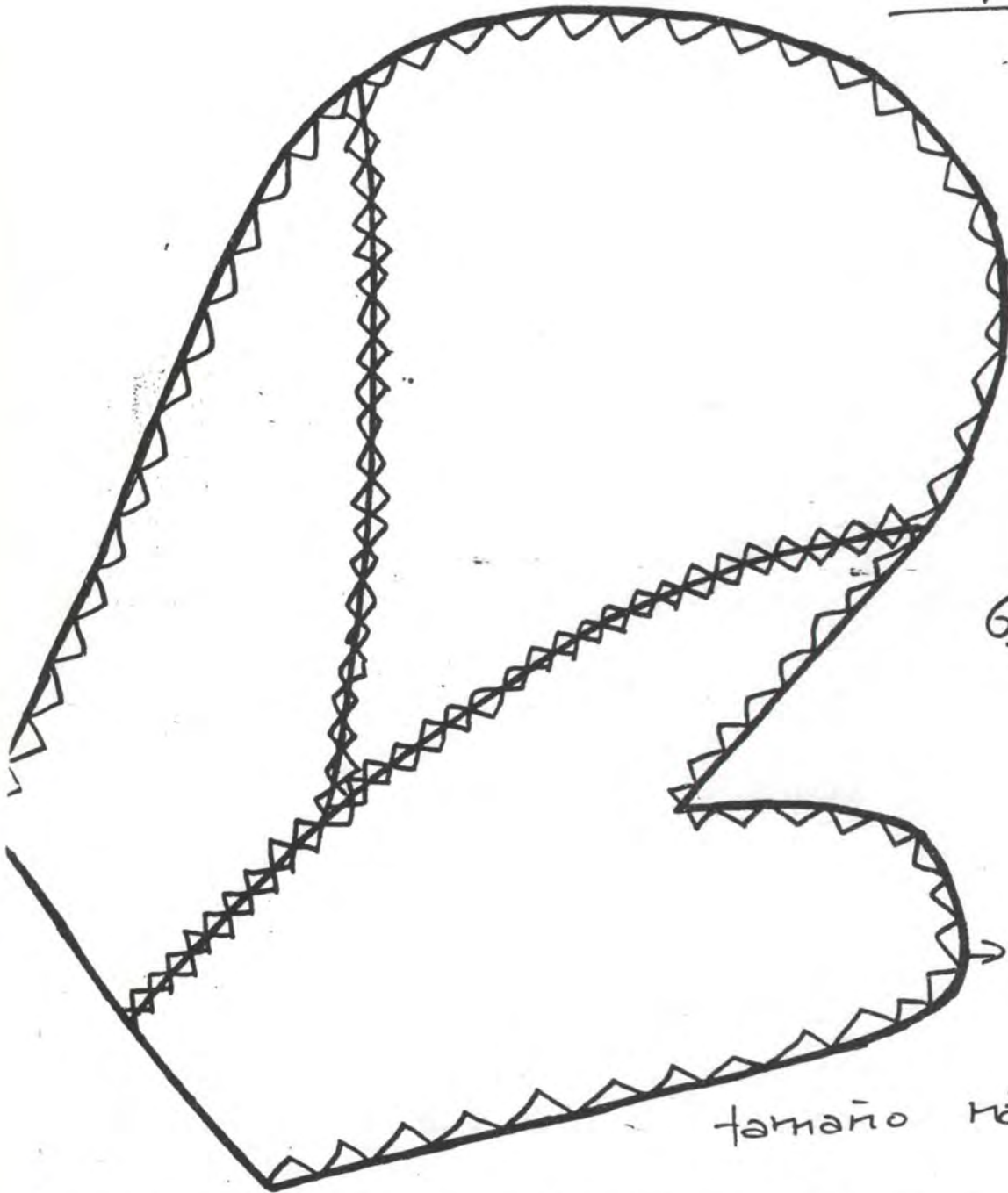

Guante de baño

→ costuras en Figue.

tamaño natural

Pieza: <u>Guante de baño</u>	Función: <u>Utilitaria</u>
Tema:	Tipo de Asesoría: <u>Diversificación</u>
Materia Prima: <u>estropajo-figue</u>	Localidad: <u>Santafé de Bogotá</u>
Oficio:	Departamento:
Técnica: <u>Corte - confección</u>	Diseñador: <u>Marcela Camelo</u>

Jabonera.

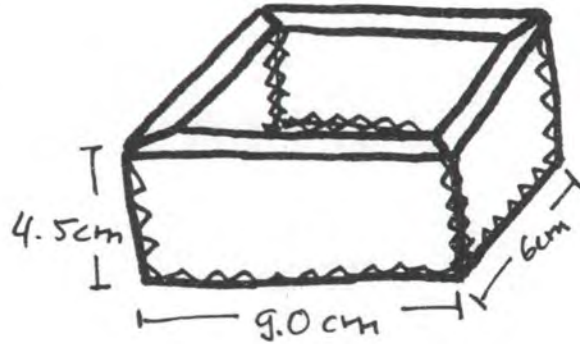

Caja

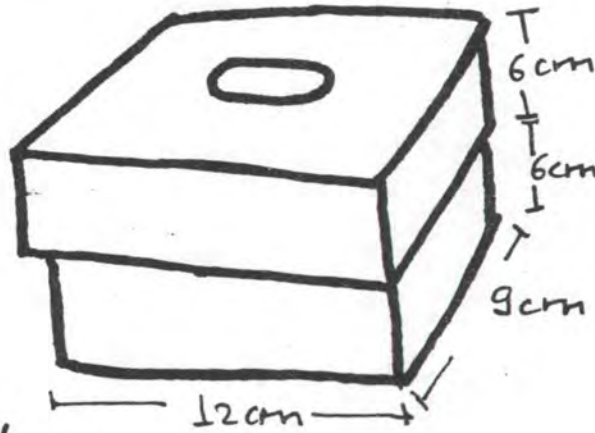

Caja Klindex.

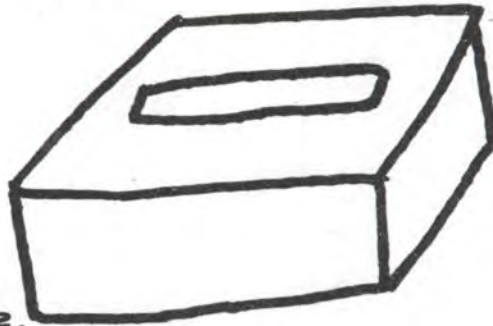

Estropajo y Fique.

Pieza: Jabonera - cajas.

Función: utilitaria

Tema:

Tipo de Asesoría: Diversificación

Materia Prima: estropajo - fique

Localidad: Santafé de Bogotá.

Oficio:

Departamento:

Técnica: corte - confección

Diseñador: Marcela Camelo

252



Cojines

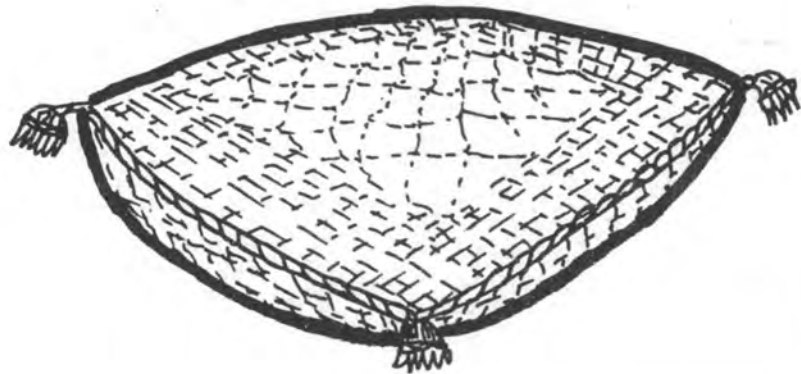
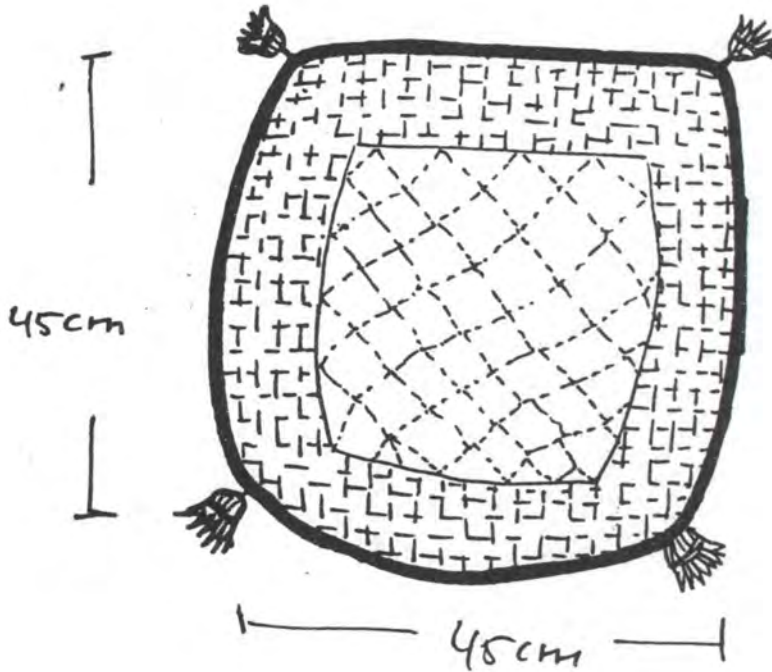

Pieza: <u>cojines</u>	Función: <u>utilitaria - decorativa</u>
Tema:	Tipo de Asesoría: <u>diversificación</u>
Materia Prima: <u>Algodón-lana</u>	Localidad: <u>santafé de bogotá</u>
Oficio: <u>textil</u>	Departamento:
Técnica: <u>telar horizontal</u>	Diseñador: <u>marcela carmelo</u>

2013



Colchas

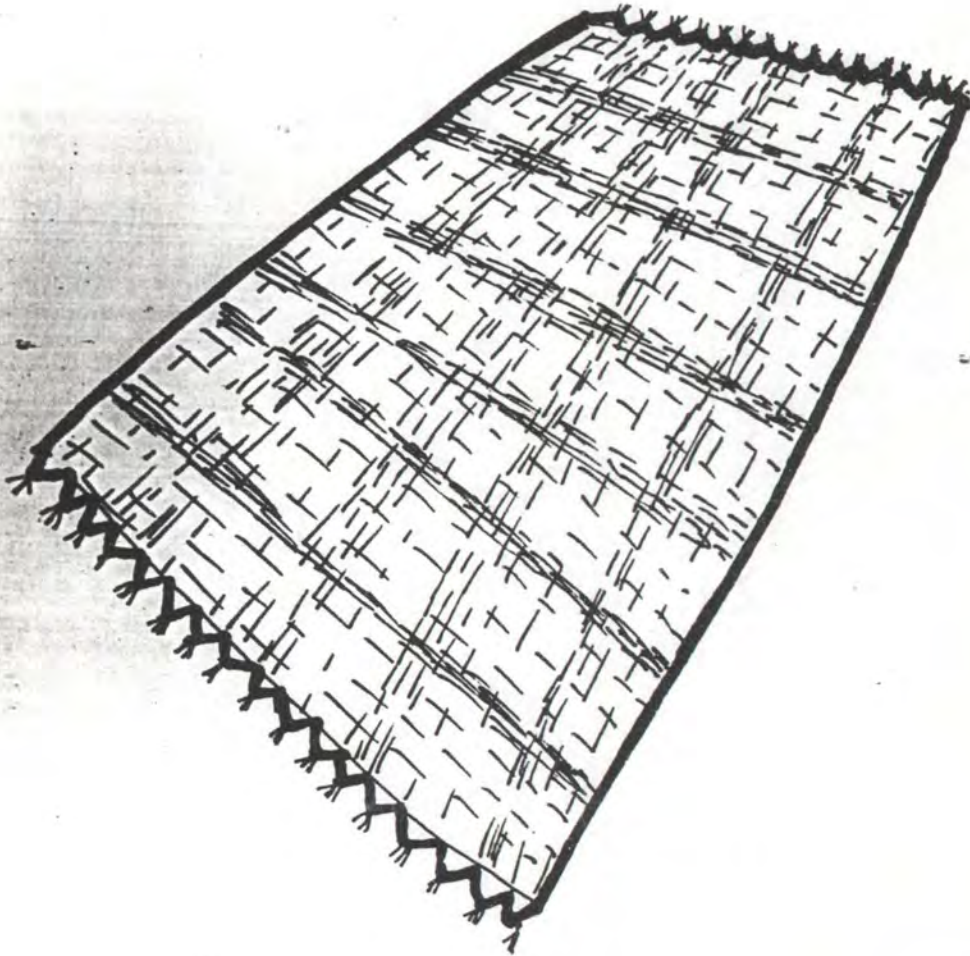

Pieza: colcha

Función: utilitaria

Tema:

Tipo de Asesoría: diversificación

Materia Prima: algodón - lana

Localidad: santafé de bogotá

Oficio: textil

Departamento:

Técnica: telar horizontal

Diseñador: marcela camelo

254



Caridad Ortega

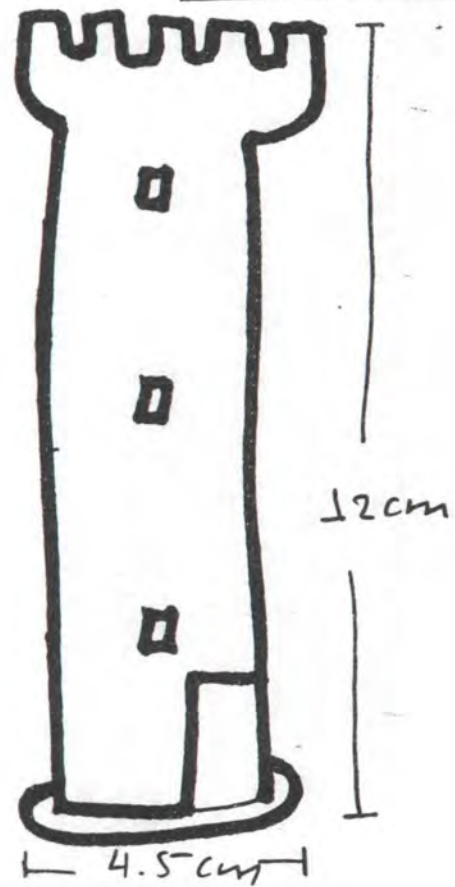
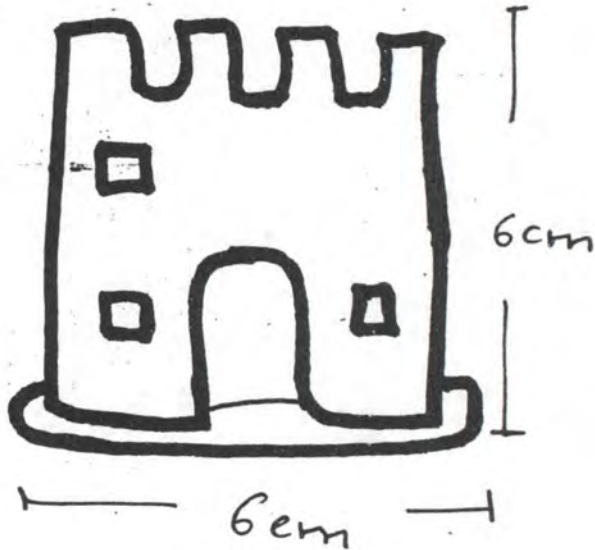

piezas de pesebre

Pieza: casa y torre	Función:
Tema: piezas de pesebre	Tipo de Asesoría: diversificación
Materia Prima: arcilla	Localidad: Santa Fe de Bogotá
Oficio: alfarería	Departamento:
Técnica: moldeado-engobe	Diseñador: Marcela Camelo

255

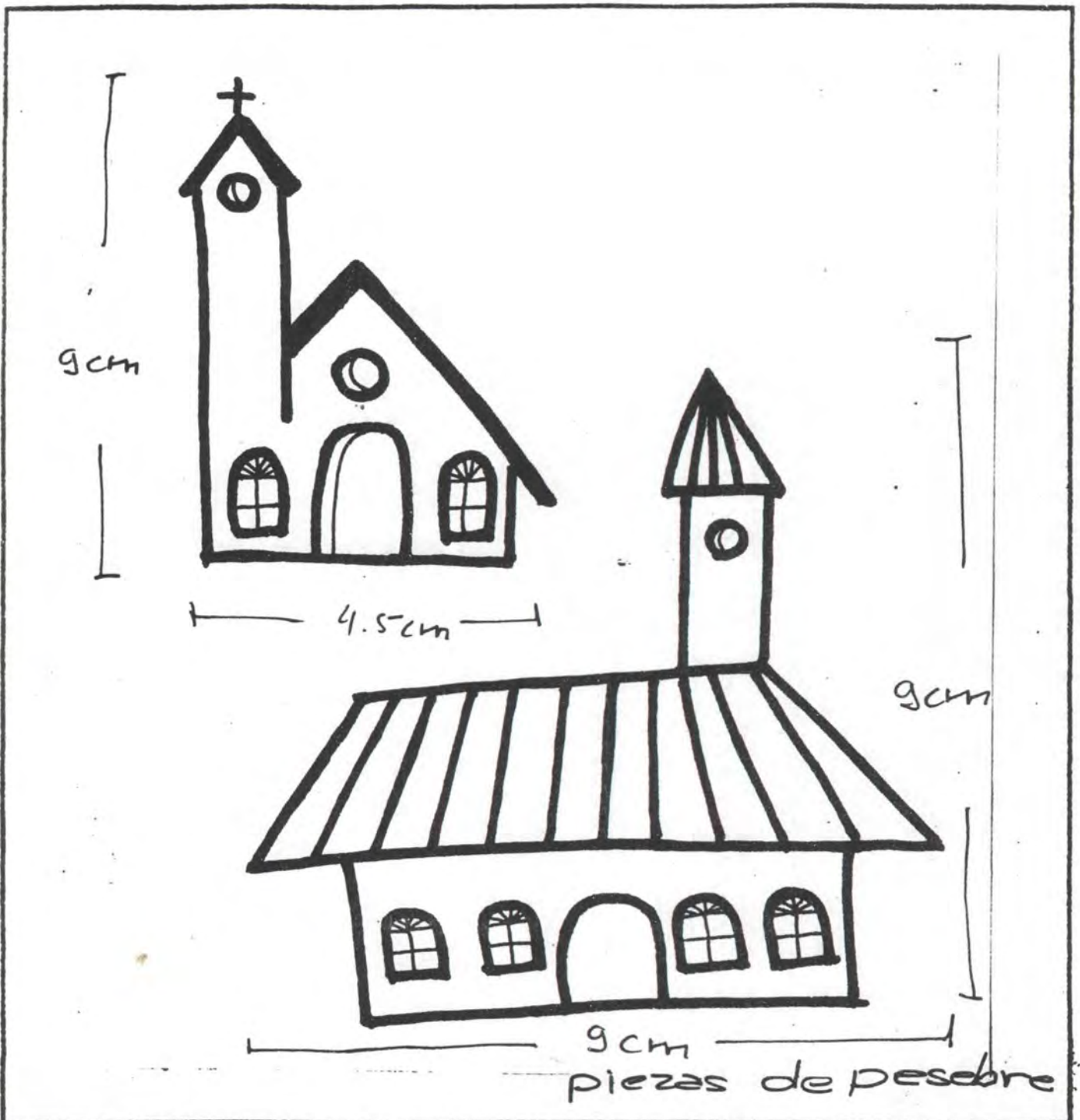

Pieza: Iglesias	Función:
Tema: pesebre	Tipo de Asesoría: diversificación
Materia Prima: arcilla	Localidad: Santafé de Bogotá
Oficio: alfarería	Departamento:
Técnica: moldeado	Diseñador: Marcela Carreño

256

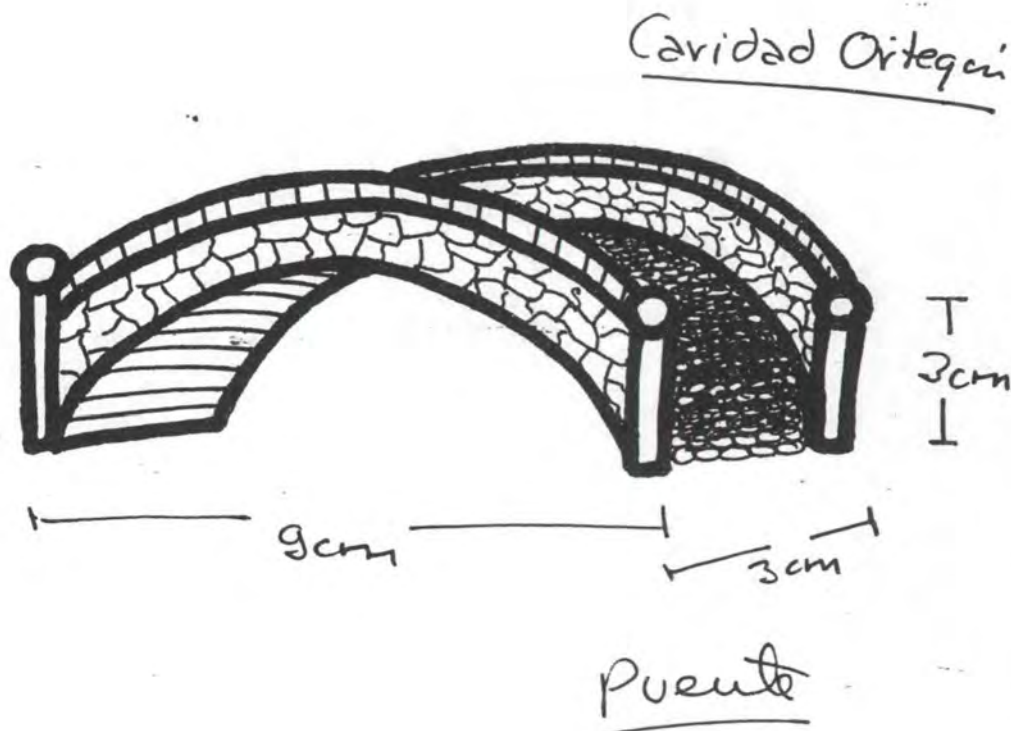

pieza de pesebre

Pieza: Puente	Función:
Tema: pesebre	Tipo de Asesoría: diversificación
Materia Prima: arcilla	Localidad: Santa Fe de Bogotá
Oficio: alfarería	Departamento:
Técnica: moldeado	Diseñador: Marcela Camelo

257



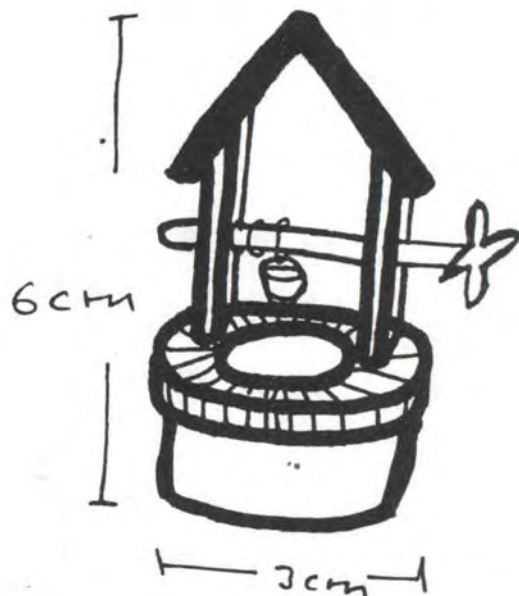

Pieza: aljibe

Función:

Tema: pesebre

Tipo de Asesoría: diversificación

Materia Prima: arcilla

Localidad: Santa Fe de Bogotá

Oficio: alfarería

Departamento:

Técnica: moldeado-ensamblado Diseñador: Marcela Carretero

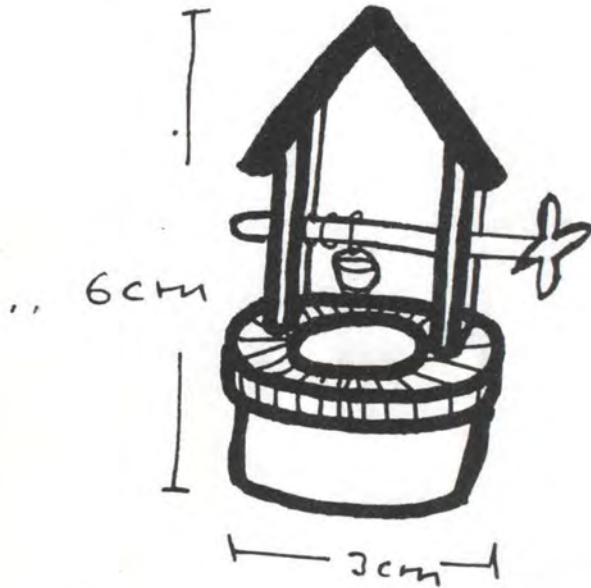

Pieza: aljibe

Función:

Tema: pesebre

Tipo de Asesoría: diversificación

Materia Prima: arcilla

Localidad: santafé de bogotá

Oficio: alfarería

Departamento:

Técnica: moldeado-ensamblado Diseñador: Marcela Camelo



Iglesia - lámpara

Pieza: iglesia - lámpara	Función: utilitaria.
Tema: Navidad	Tipo de Asesoría: diversificación
Materia Prima: arcilla	Localidad: san fé de bogotá
Oficio: alfarería	Departamento:
Técnica: moldeado	Diseñador: Marcela Camelo

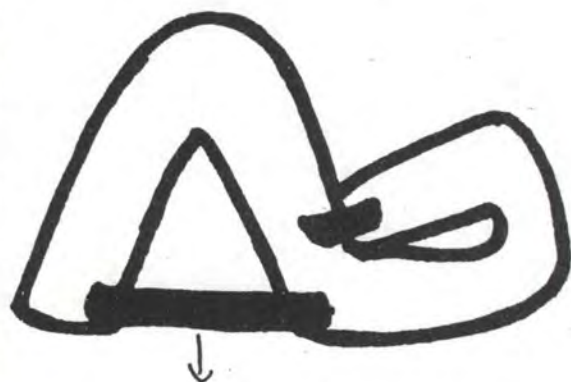
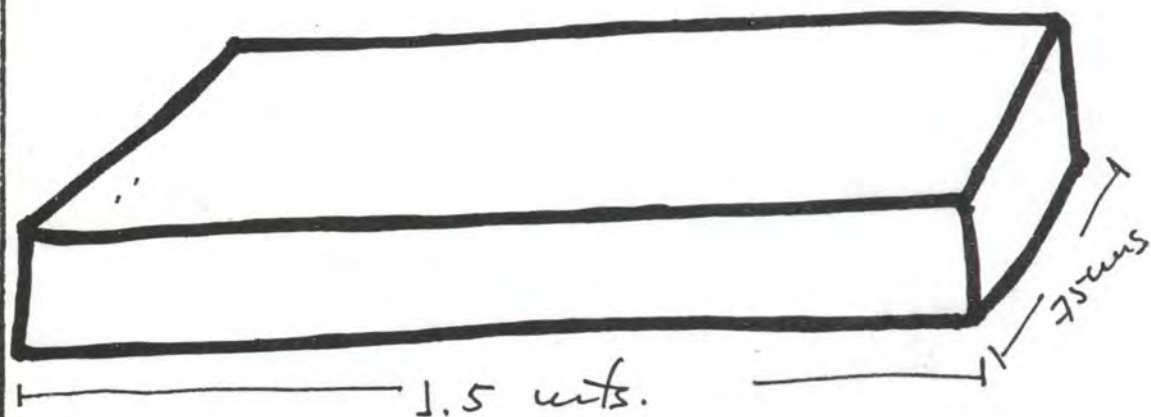

cordones (cu amarras)

colchoneta asiento

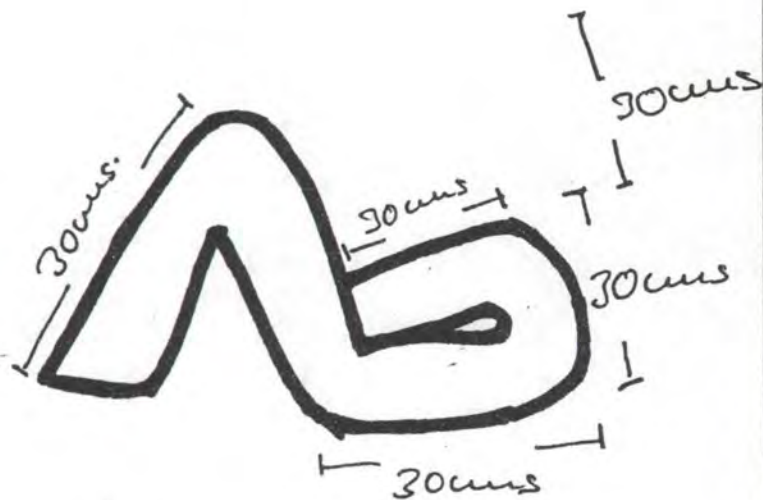

Pieza: colchoneta - silla	Función: utilitaria
Tema: muebles infantiles	Tipo de Asesoría: diversificación
Materia Prima: tela - espuma	Localidad: santafé de bogotá
Oficio: textil	Departamento:
Técnica: corte - confección	Diseñador: Marcela Camelo

Colchoneta - corral  
circuler.

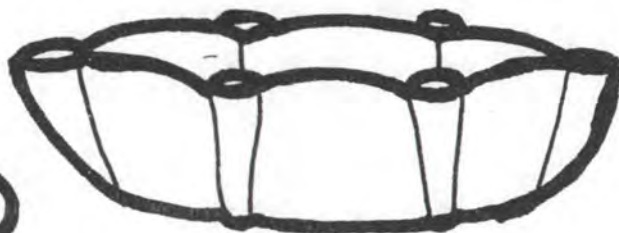
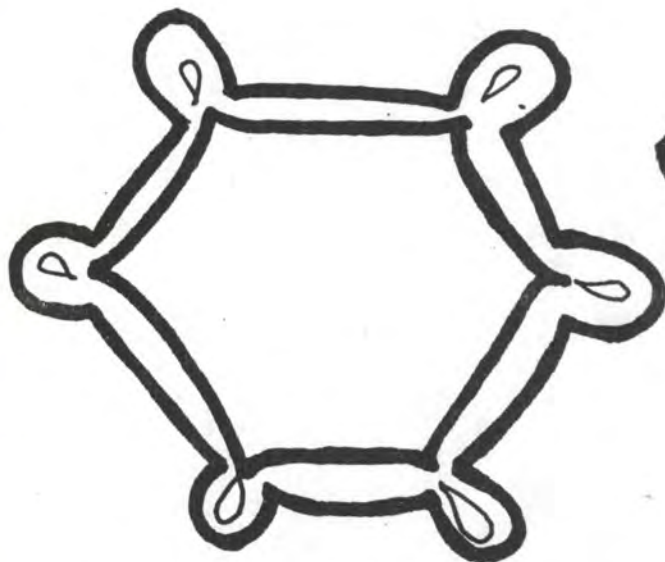
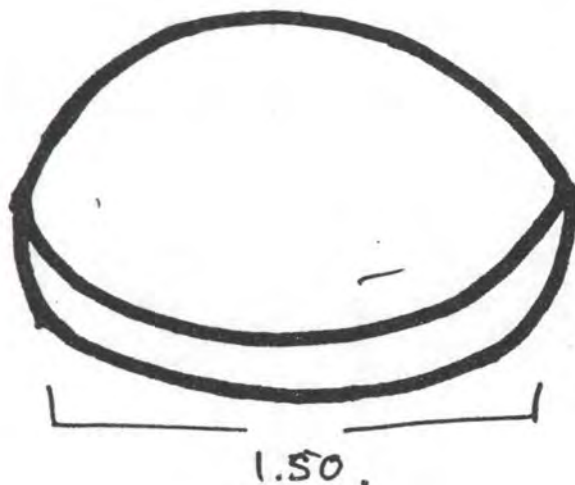
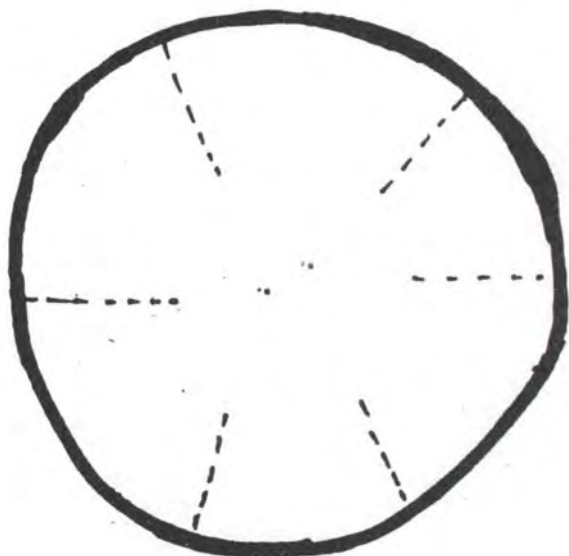

Pieza: colchoneta - corral	Función: utilitaria
Tema: muebles - infantiles	Tipo de Asesoría: diversificación
Materia Prima: tela - espuma	Localidad: Santa Fe de Bogotá
Oficio: textil	Departamento:
Técnica: corte automático	Diseñador: Marcela...

Colchones - corral  
circulares

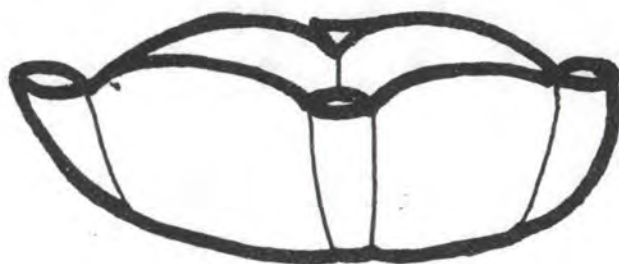
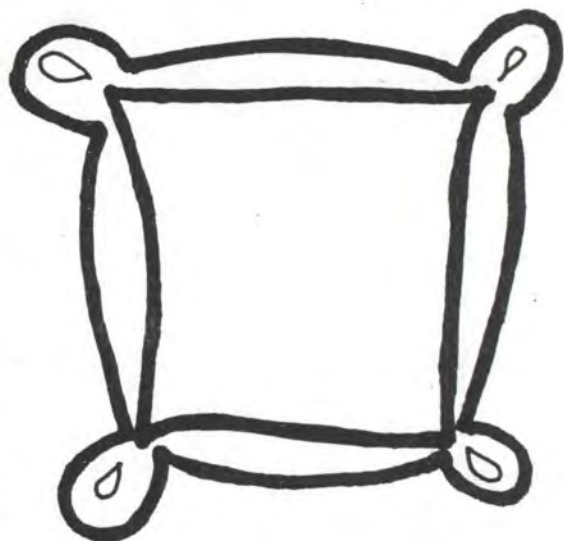
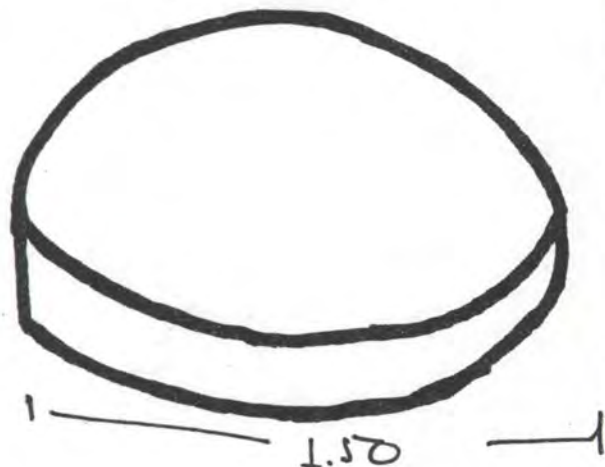
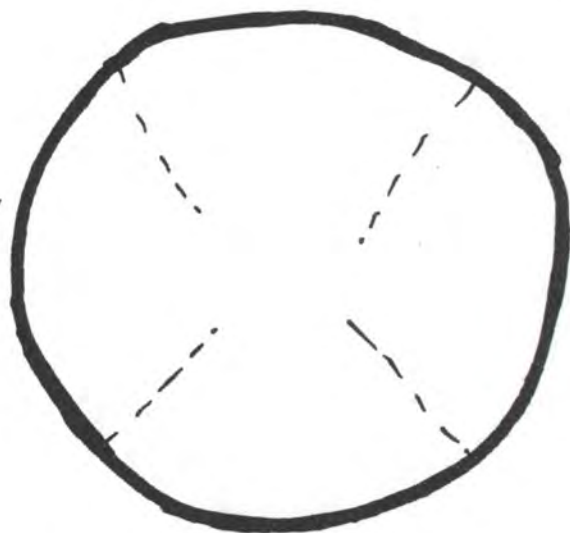

Pieza: <u>colchones - corral</u>	Función: <u>utilitaria</u>
Tema: <u>mueble - infantil</u>	Tipo de Asesoría: <u>diversificación</u>
Materia Prima: <u>tela - espuma</u>	Localidad: <u>santafé de bogotá</u>
Oficio: <u>textil</u>	Departamento:
Técnica: <u> corte - confección</u>	Diseñador: <u>marcela carmeló</u>

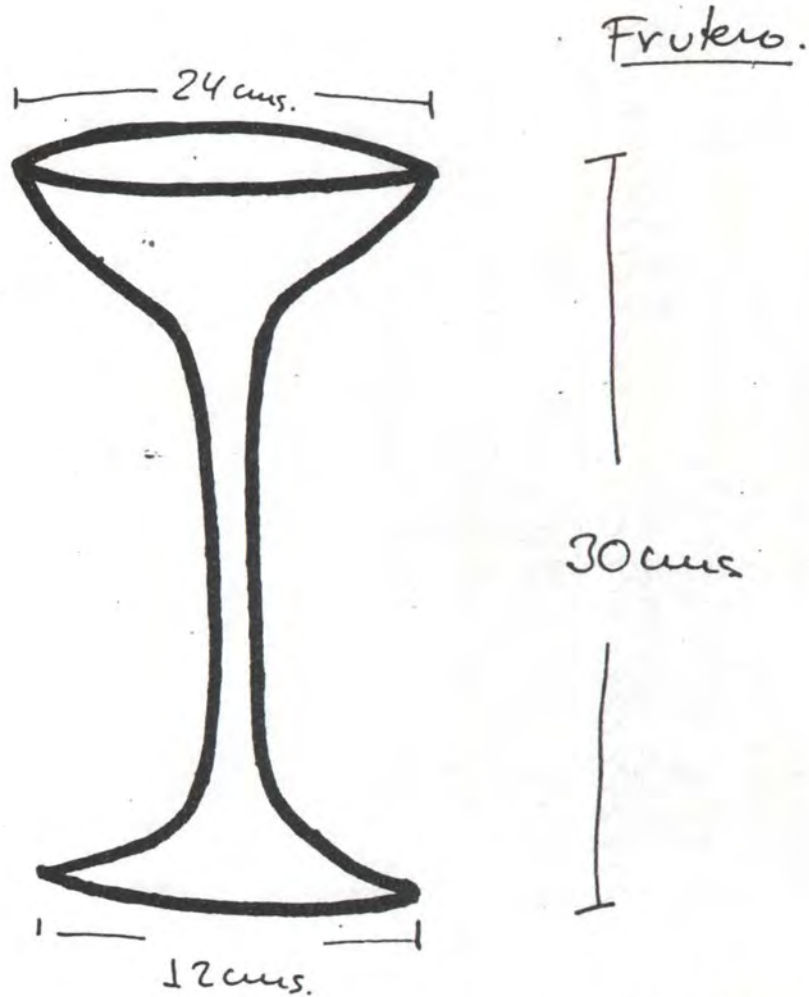

LUIS UMBARILA

Pieza: <u>Frutero</u>	Función: <u>utilitaria</u>
Tema: <u>precolombino</u>	Tipo de Asesoría: <u>diversificación</u>
Materia Prima: <u>arcilla</u>	Localidad: <u>santafé de bogotá</u>
Oficio: <u>alfareria</u>	Departamento:
Técnica: <u>modelado manual</u>	Diseñador: <u>Marcela comelo</u>



Lampara

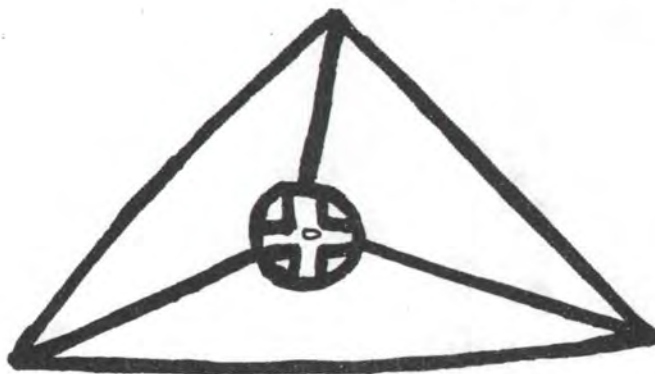

Pieza: <u>Lampara</u>	Función: <u>utilitaria</u>
Tema: <u>urbano</u>	Tipo de Asesoría: <u>diversificación</u>
Materia Prima: <u>arcilla</u>	Localidad: <u>santa fé de bogotá</u>
Oficio: <u>alfarería</u>	Departamento:
Técnica: <u>modelado manual</u>	Diseñador: <u>marcela carmelo</u>



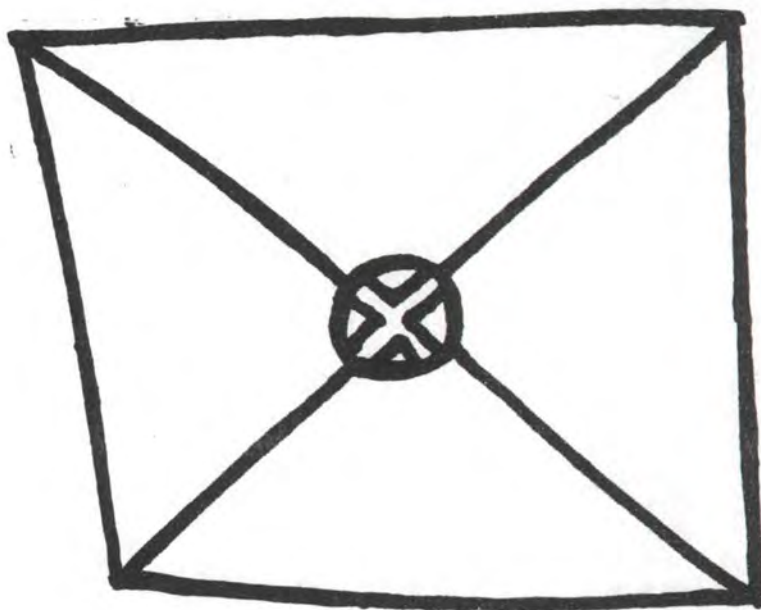
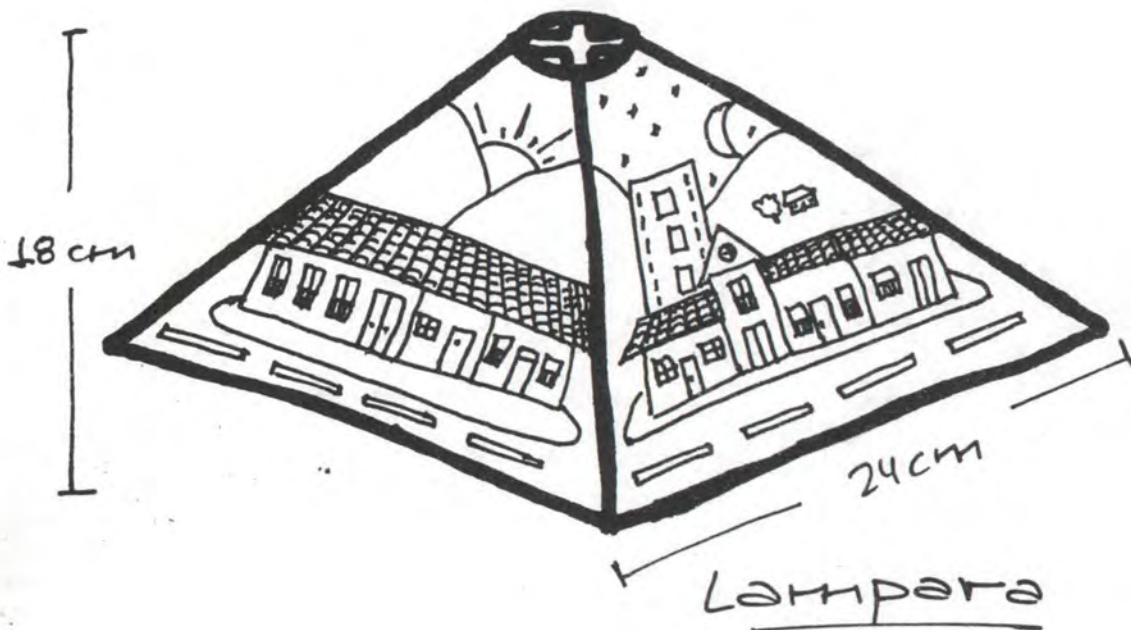

Nombre: <u>Lampara</u>	Función: <u>utilitaria</u>
Tema: <u>Urbano-noche.día</u>	Tipo de Asesoría: <u>diversificación</u>
Materia Prima: <u>arcilla</u>	Localidad: <u>santafé de bogotá.</u>
Oficio: <u>alfarería</u>	Departamento:
Técnicas: <u>modelado manual</u>	Diseñador: <u>marcela camelo</u>

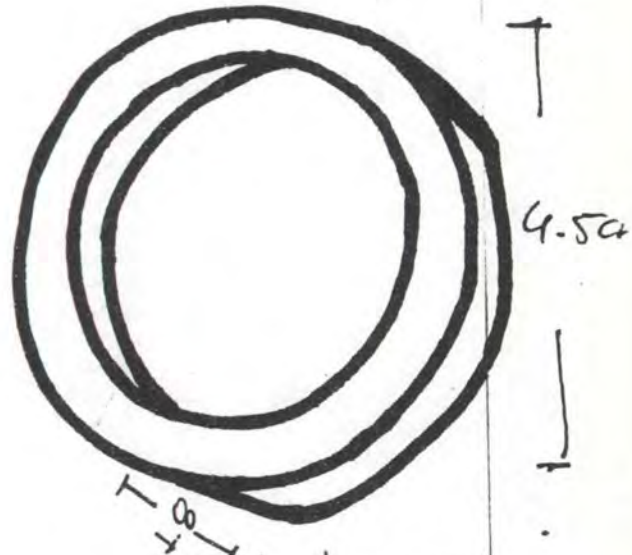
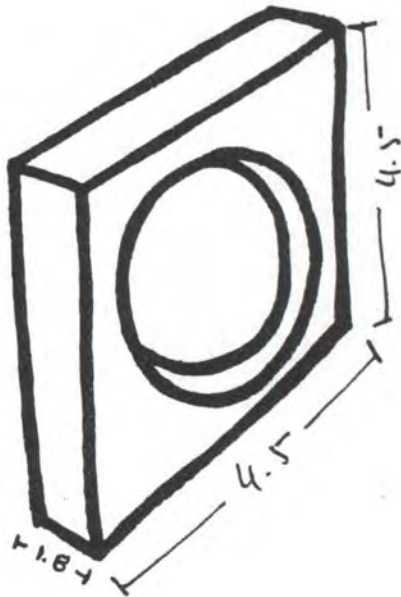

Servilleteros

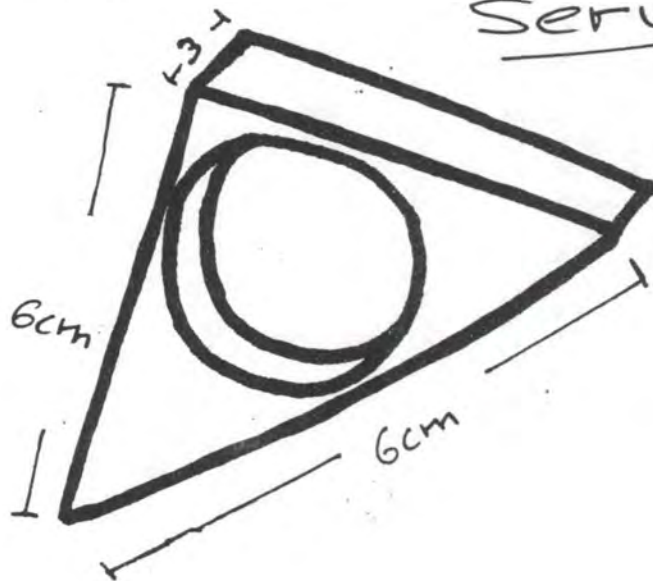

Pieza: <u>servilleteros</u>	Función: <u>utilitaria</u>
Tema: <u>abstracción geométrica</u>	Tipo de Asesoría: <u>diversificación</u>
Materia Prima: <u>pedra</u>	Localidad: <u>santafé de bogotá</u>
Oficio: <u>talla en piedra</u>	Departamento:
Técnica: <u>moldado y talla</u>	Diseñador: <u>marcela carnele</u>

452

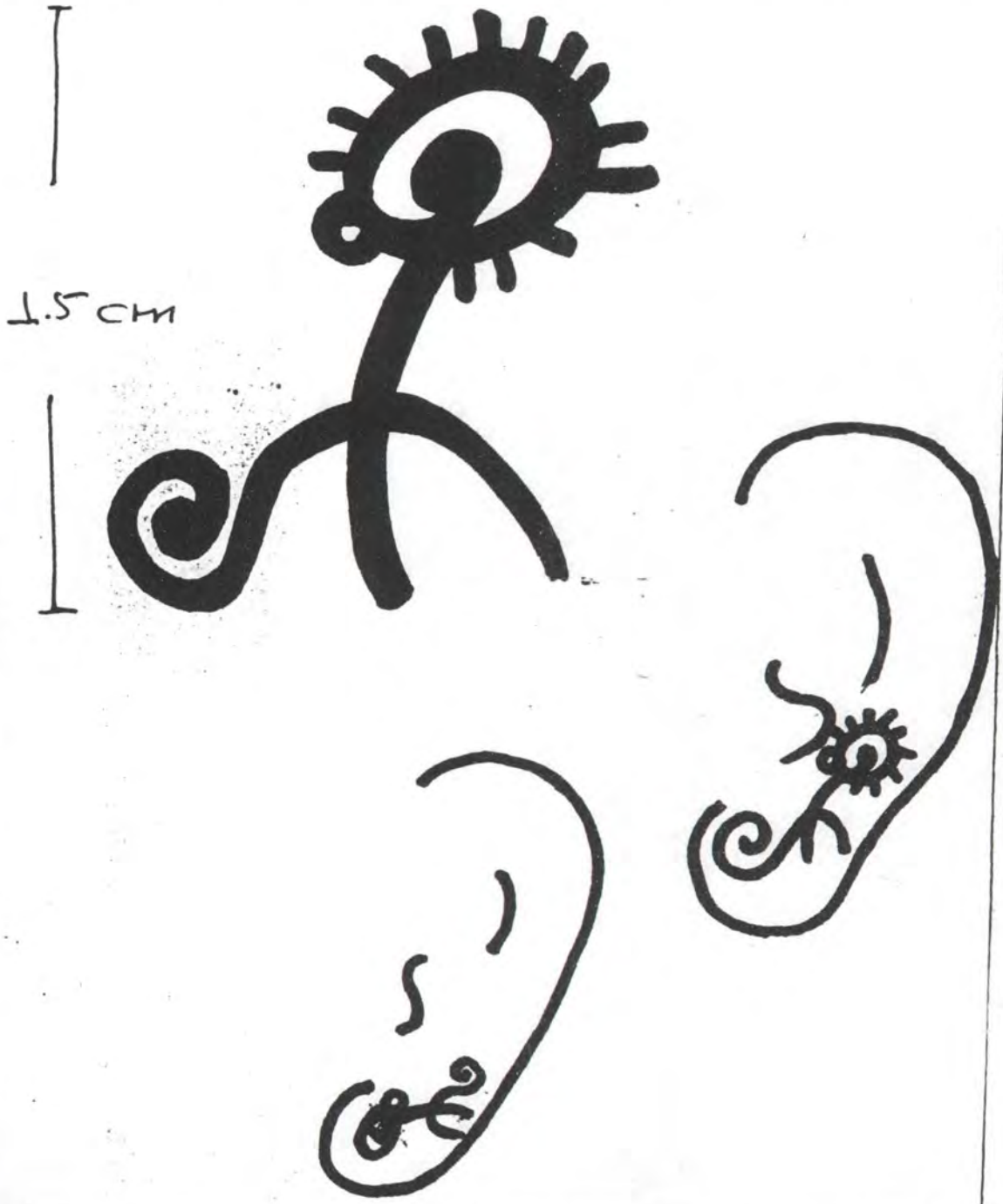

Pieza: aretes	Función: ornamental
Tema: geoglifos precolombinos	Tipo de Asesoría: diversificación
Materia Prima: plata	Localidad: Santa Fe de Bogotá
Oficio: Joyería	Departamento:
Técnica: casting	Diseñador: Marcela Camelo

268



Centro de Diseño  
**PROPUESTA DE DISEÑO**

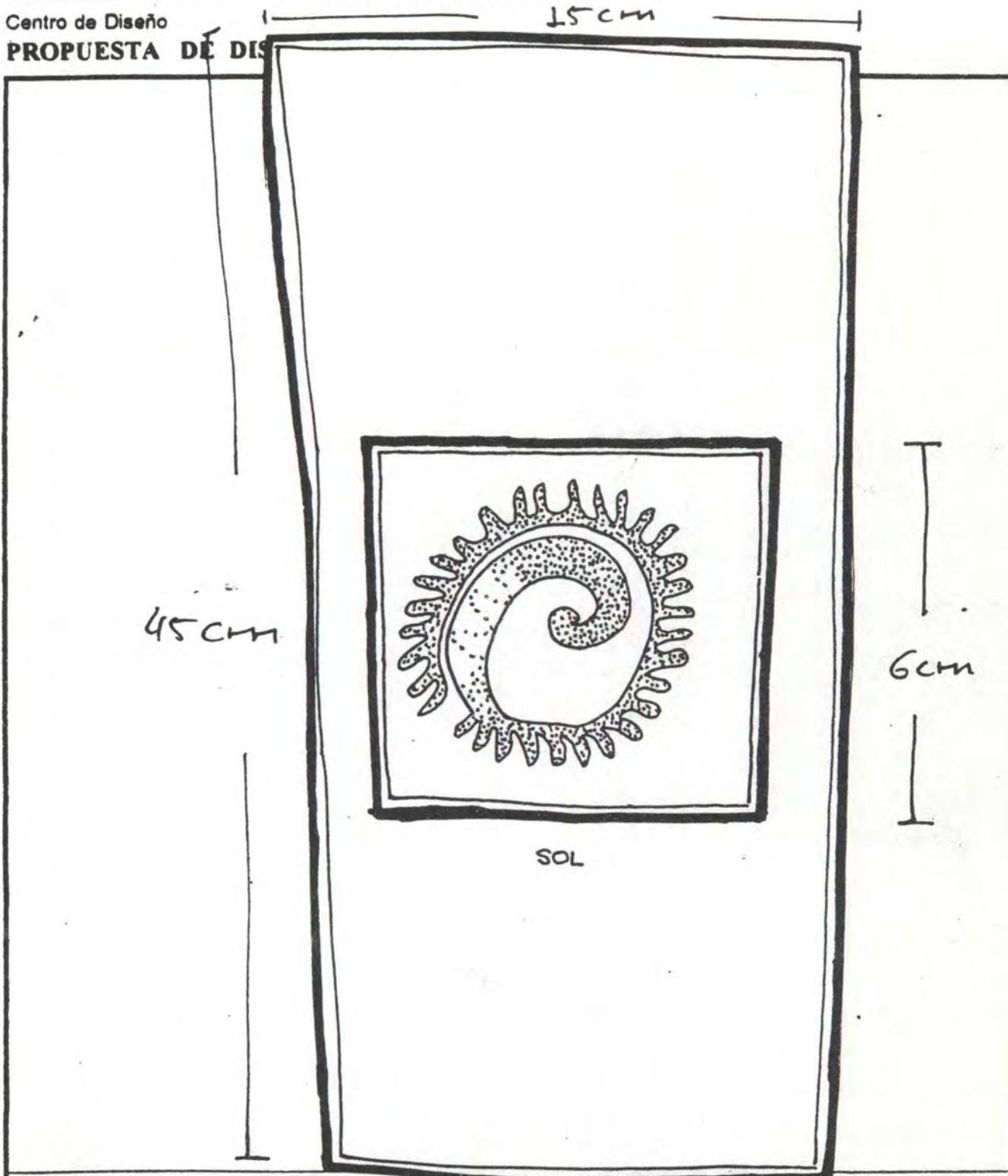

Pieza: <u>cuadro</u>	Funcion: <u>decorativa</u>
Tema: <u>sol precolombino</u>	Tipo de Asesoría: <u>diversificación</u>
Materia Prima: <u>arcilla.</u>	Localidad: <u>santapé de bogotá.</u>
Oficio: <u>Alfarería.</u>	Departamento:
Técnica: <u>modelado esmalado</u>	Diseñador: <u>marcela carmeló</u>



Ministerio de Desarrollo Económico  
artesanías de Colombia s.a.

Centro de Diseño

PROPUESTA DE DISEÑO

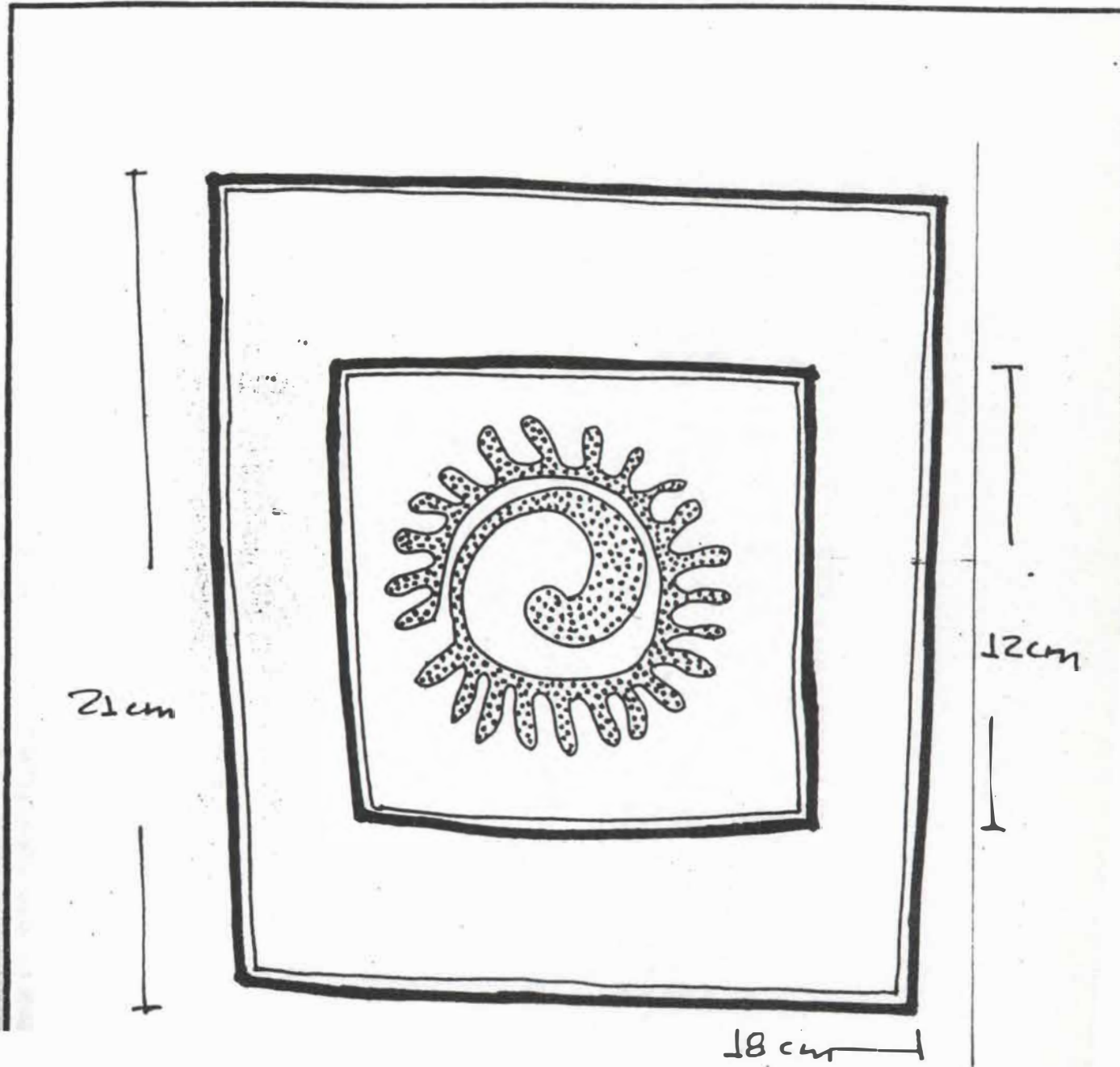

Pieza: Cuadro	Función: decorativa
Tema: Petroglifo precolomb.	Tipo de Asesoría: diversificación
Materia Prima: Arcilla.	Localidad: Santa Fe de Bogotá
Oficio: Alfarería	Departamento: [redacted]

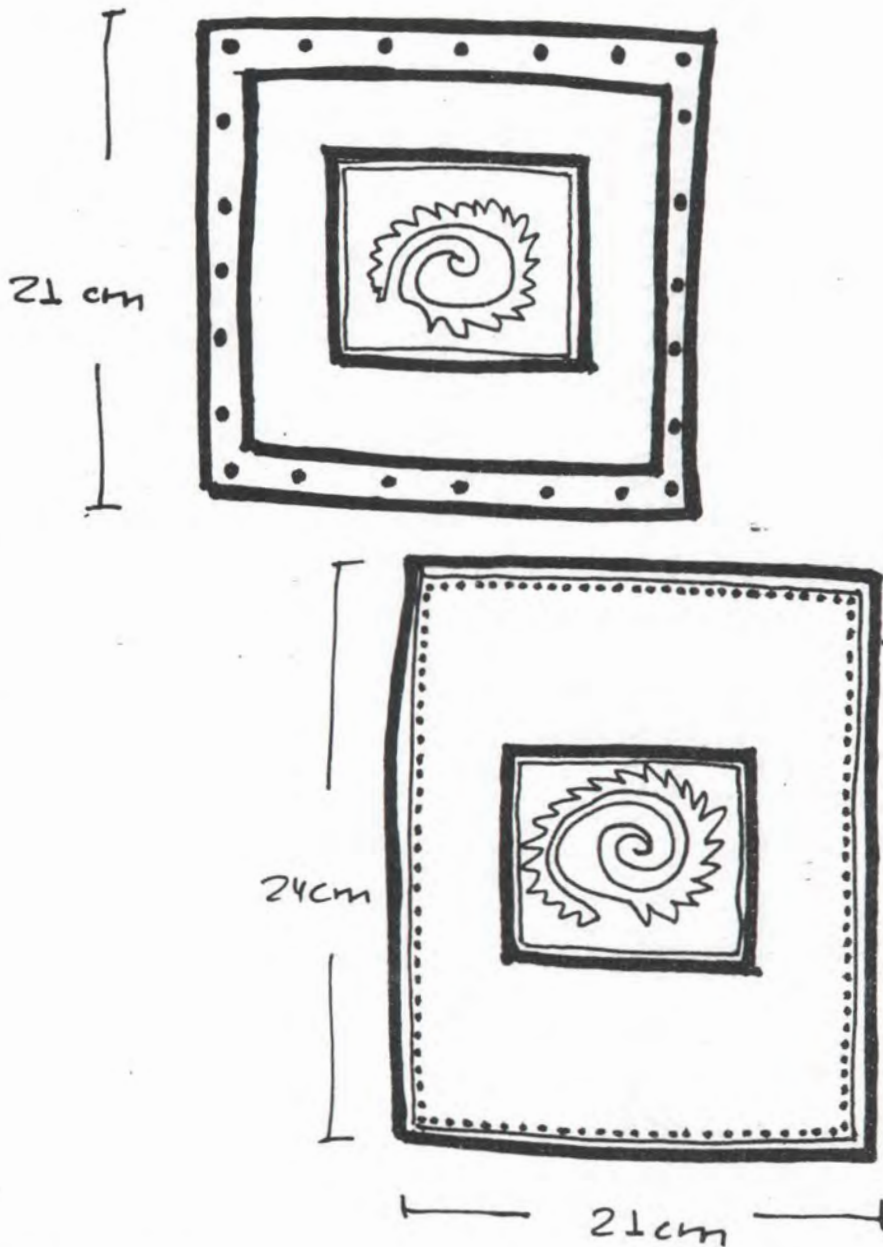

Pieza: Cuadros	Función: decorativa
Tema: Petroglifos precolombinos	Tipo de Asesoría: diversificación
Materia Prima: arcilla - esmaltes	Localidad: Santa Pe' de Bogota'
Oficio: Alfarería.	Departamento:
Técnica: modelado y esmalado	Diseñador: Marcela Camelo



Broches y aretes

Petroglifos

Precolombinos

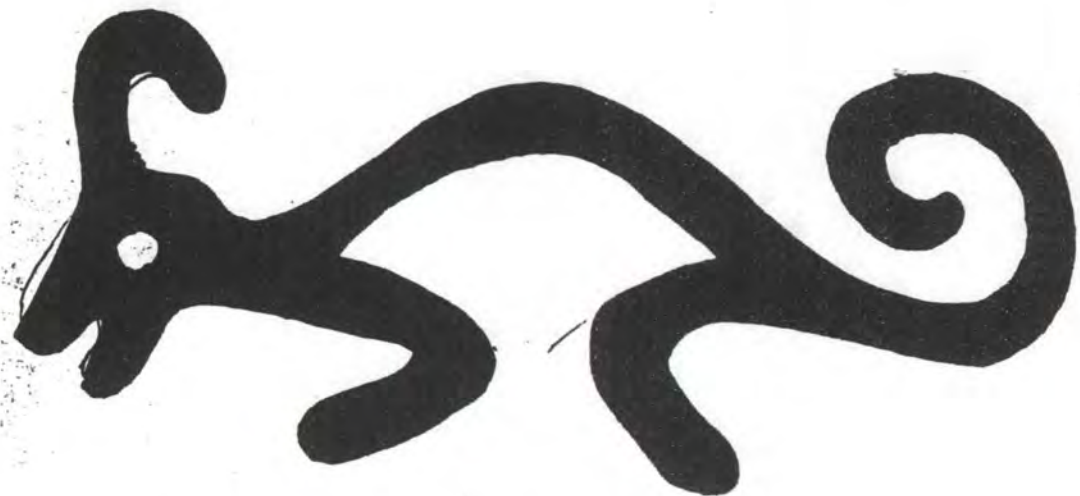

Broche : 4.5 x 1.8 cm  
 arete 1.5 x 0.6 cm

Pieza: broche ó aretes	Función: ornamental
Tema: petroglifos precolombinos	Tipo de Asesoría: diversificación
Materia Prima: plata	Localidad: santafé de bogotá
Oficio: joyería	Departamento:
Técnica: casting	Diseñador: Marcela Camelo

272

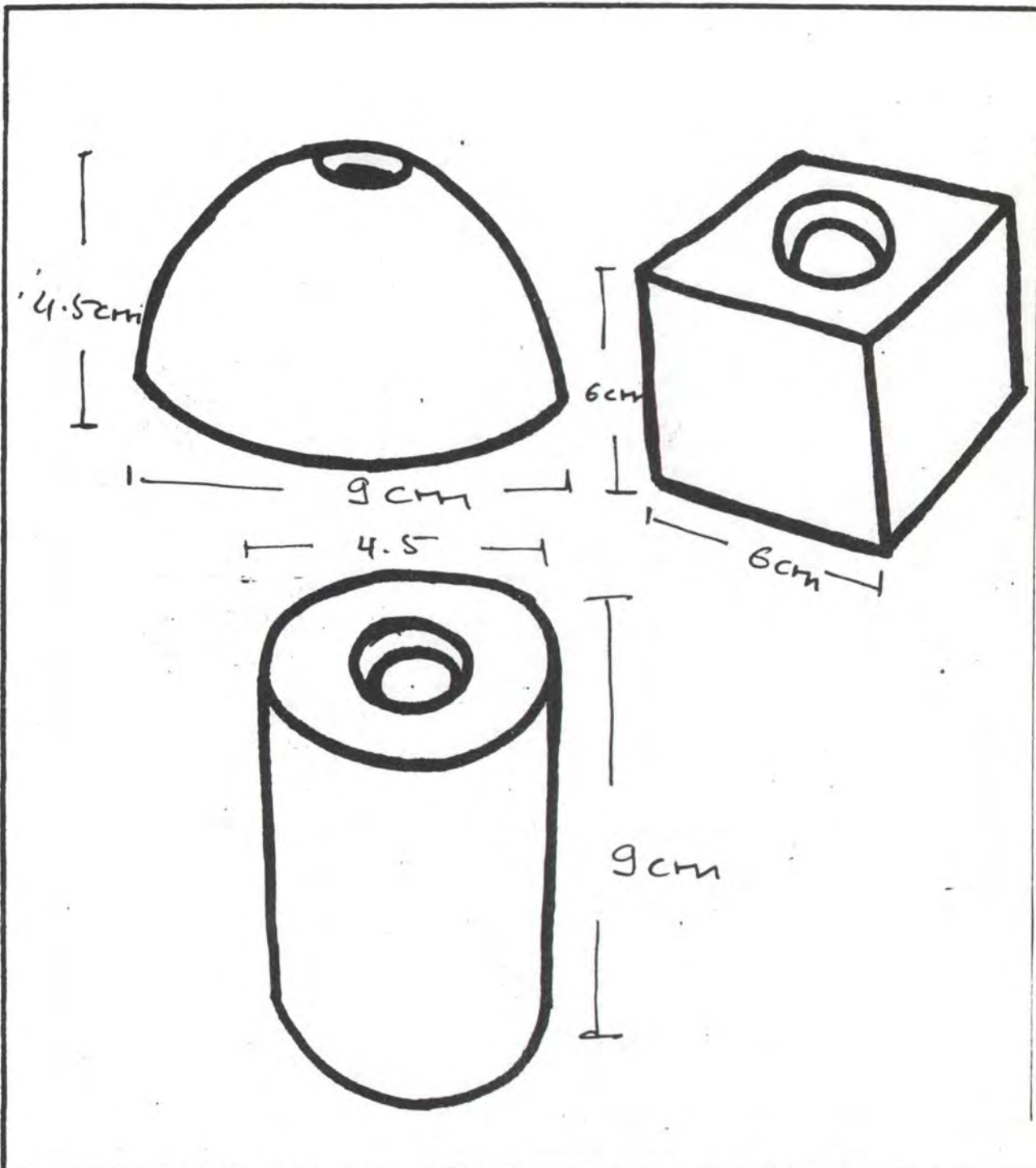

Pieza: candelabros.	Función: utilitaria
Tema: minimalismo	Tipo de Asesoría: diversificación
Materia Prima: piedra	Localidad: santafé de Bogotá
Oficio: t3	Departamento:
Técnica: Moldeado	Diseñador: Marcela Carreto



PROPUESTA DE DISEÑO

Empaque de trompo

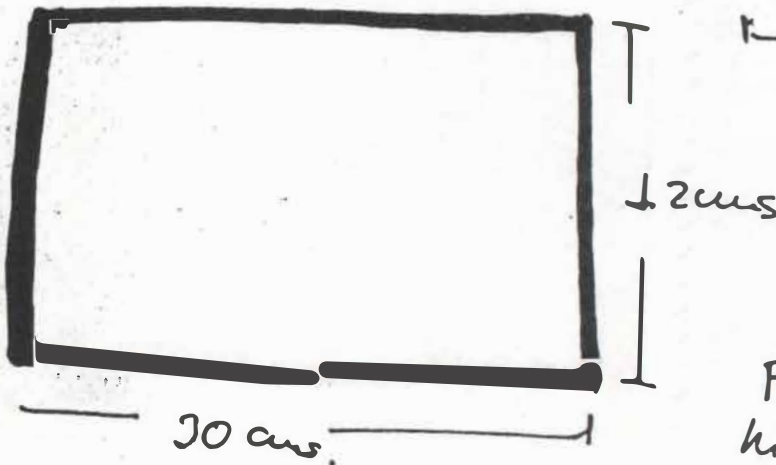
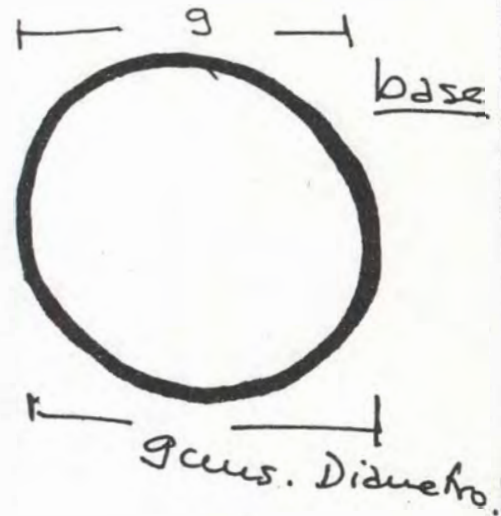
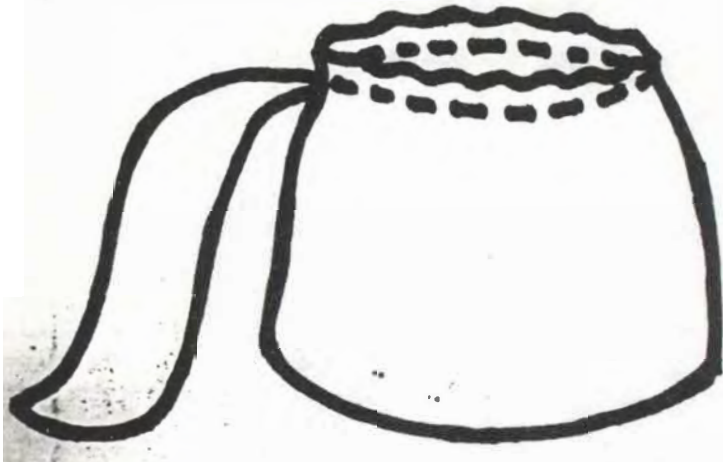

Fieltro Negro.  
hilera de algodón  
o cáñamo.

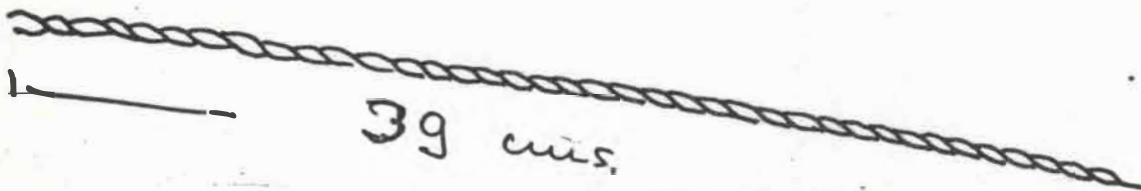

Pieza: Empaque de trompo	Función: utilitaria
Tema: El taller del trompo	Tipo de Asesoría: desarrollo de empaques
Materia Prima: Fieltro-cordón	Localidad: Santa Fe de Bogotá
Oficio:	Departamento:
Técnica: corte, confección	Diseñador: Marcela Carriello

## CONCLUSIONES Y SUGERENCIAS GENERALES

- La selección de objetos artesanales y su consecuente asesoría en diseño para mejorar, diversificar o ampliar líneas de productos, son actividades fundamentales para la buena imagen de la feria y por consiguiente de Artesanías de Colombia y sus políticas. Es por esto que, año tras año, cada etapa de organización para el evento genera criterios de selección y asesorías que tienden a ser cada vez más exigentes para lograr la excelencia en un tiempo no muy lejano.
- Para desarrollar la selección de productos y las asesorías en diseño con acertados mecanismos que sean contundentes para el bienestar del sector artesanal nacional, hay que unificar criterios y mantener una excelente comunicación entre las personas encargadas de estas actividades. Esto con el fin de no crear malestar e inconformismo entre los artesanos expositores, ni desacuerdos e irrespetos entre funcionarios. Se sugiere distribuir el manual de criterios de selección para Expoartesanías entre todas las personas que trabajan o apoyan los artesanos de todos los departamentos del país.
- Los viajes de los diseñadores deben coordinarse y ejecutarse desde comienzos de año para lograr mejores resultados. Así se pueden planificar las actividades con mayor certeza y se puede desarrollar un seguimiento más efectivo para una mejora sustancial en la producción artesanal de las localidades visitadas.
- La presentación del objeto artesanal al exhibirse en el evento y en la comercialización en sí, generalmente presenta deficiencias ya que el artesano carece de elementos informativos a nivel de tarjetería, certificados de originalidad y empaques. Uno de los propósitos en la organización de Expoartesanías 97 puede ser solucionar estas carencias y dar al producto artesanal una nueva imagen.
- Buscar mecanismos para que se haga selección de productos a todos los artesanos indígenas y tradicionales, que participan en el evento, para mejorar la presentación de la muestra de los expositores patrocinados por Artesanías de Colombia y por ende el nivel de calidad de Expoartesanías.