

# El Retiro

## ANTIOQUIA



Ministerio de Comercio, Industria y Turismo  
artesañas de colombia s.a.



BID



GOBERNACIÓN DE ANTIOQUIA  
REPUBLICA DE COLOMBIA





## Aspectos generales



Horno de secado – Empresa José y María



## Aspectos generales



Talleres – Muebles Nazaret



## Aspectos generales



Talleres – Empresa José y María



## Aspectos generales



## Aspectos generales



Cámara de pintura – Muebles Nazaret



## Aspectos generales



Talleres sobre la Carretera





## Aspectos generales



Muebles La fe



## Aspectos generales



Punto de venta – Muebles Nazaret



## Estándares para Nuevos Diseños

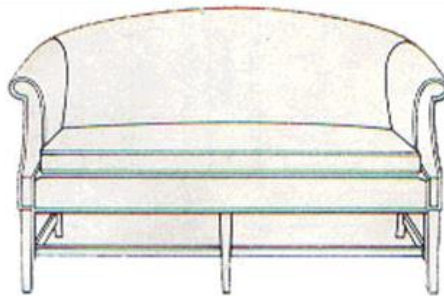

Sofa  
Ancho: 160cm  
Altura: 87cm  
Altura Asiento: 48cm  
Profundo: 76

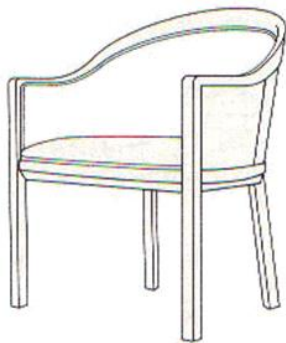

Silla  
Ancho: 60cm  
Altura: 82cm  
Altura Asiento: 46cm  
Profundo: 62

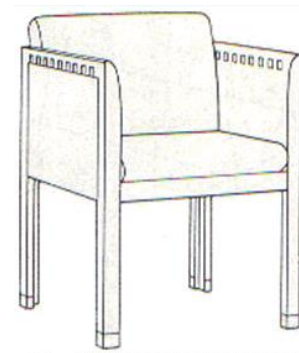

Silla con brazos  
Ancho: 57cm  
Altura: 82cm  
Altura Asiento: 48cm  
Profundo: 57

## Estándares para Nuevos Diseños

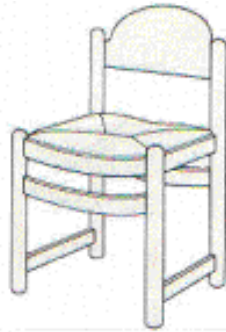

Silla auxiliar  
Ancho: 50cm  
Altura: 81cm  
Altura Asiento: 45cm  
Profundo: 50



Silla auxiliar Windsor  
Ancho: 50cm  
Altura: 89cm  
Altura Asiento: 45cm  
Profundo: 45

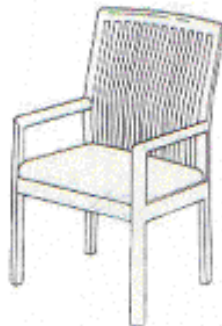

Silla de Invitado Carrimón  
Ancho: 58cm  
Altura: 93cm  
Altura Asiento: 45cm  
Profundo: 59

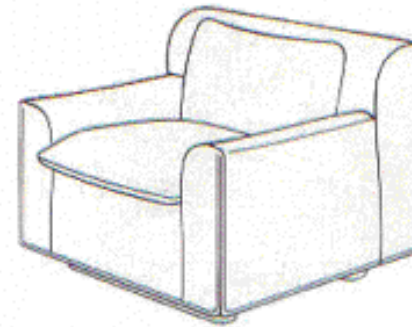

Silla de Salón Heli  
Ancho: 91cm  
Altura: 73cm  
Profundo: 83

## Estándares para Nuevos Diseños

Butaca Bar  
Ancho: 46cm  
Altura: 82cm  
Altura Asiento: 76cm  
Profundo: 45cm

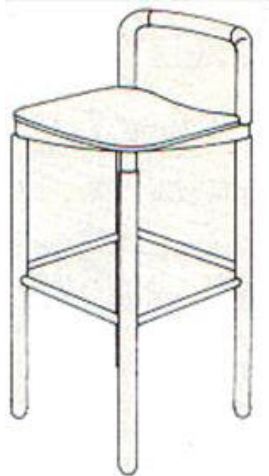

Alto : 56 - 89 cm  
Promedio: 76 cm

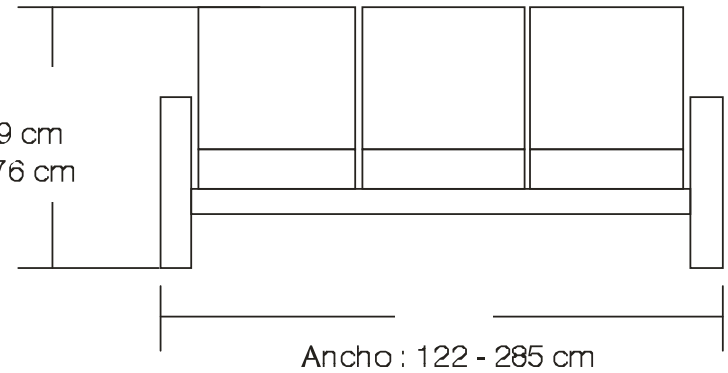

### Dimensiones sofá Típico

## Estándares para Nuevos Diseños

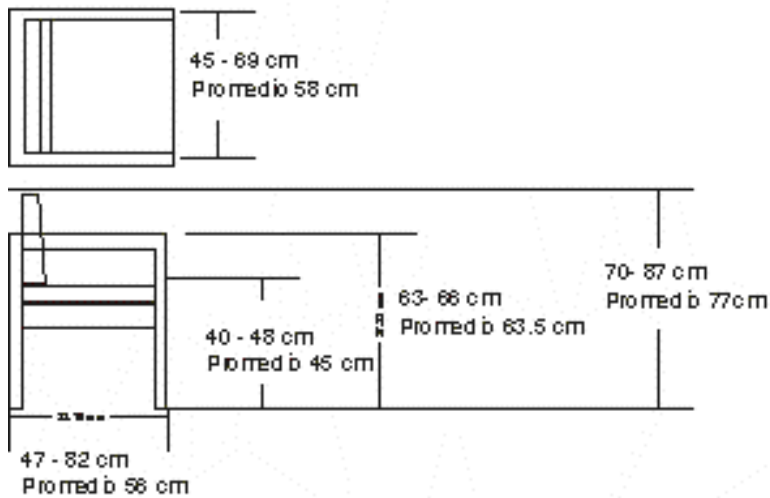

Dimensiones Estandar Silla Aux. con Brazos

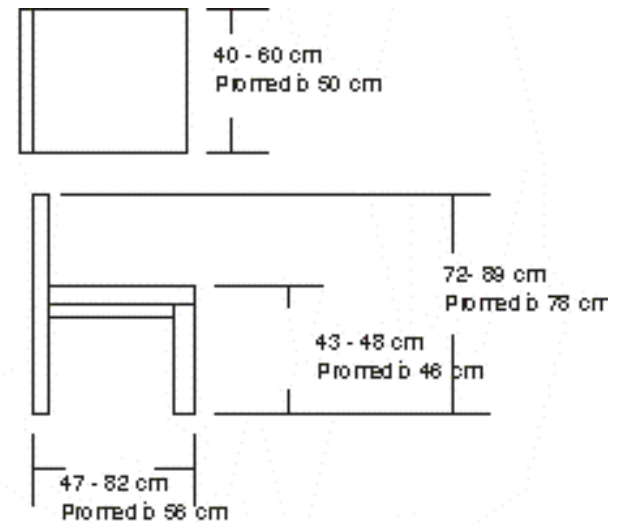

Dimensiones Estandar Silla

## Estándares para Nuevos Diseños

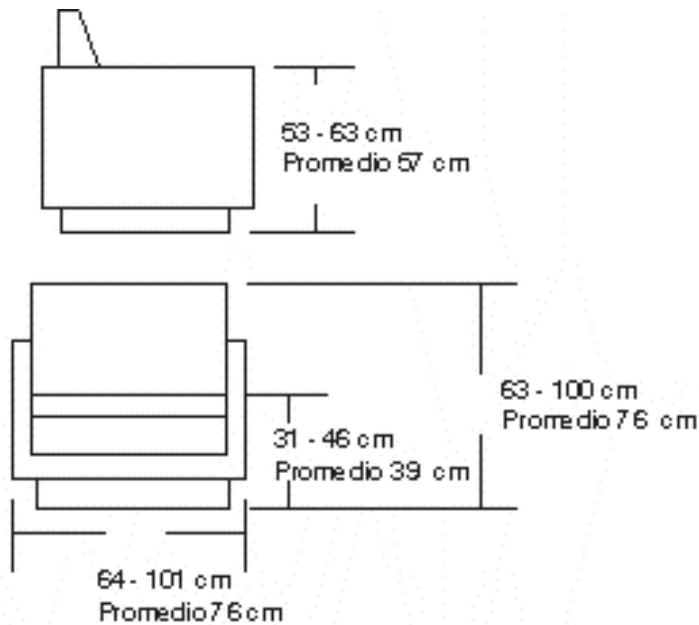

Dimensiones silla Típica de salón

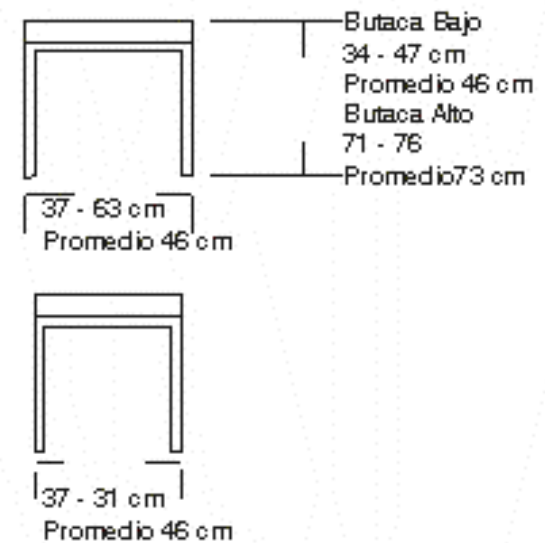

Dimensiones Butaca Típica

## Propuestas de Nuevos Diseños



Dibujo y planos técnicos



Dibujo y planos técnicos

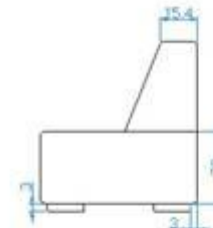
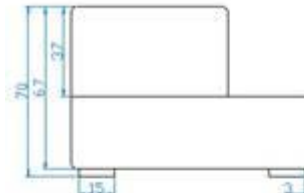
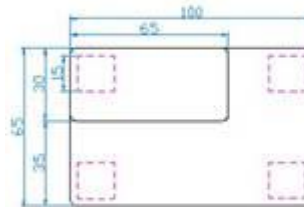
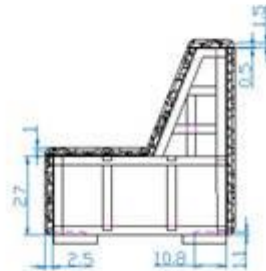
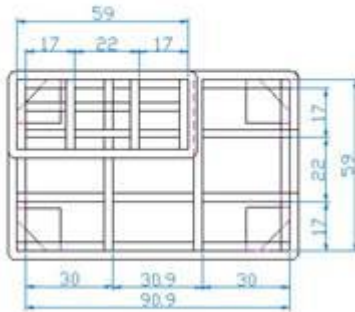

Color/Textura:

Pantone:

Departamento:	Antioquia
Ciudad:	
Municipio:	El Retiro
Localidad:	

Pieza:	Sofá Estructura	Referencia:	Exc. sm 1.16 Pl. 2
Nombre:		Línea:	Sala
Oficio:	Recurso Natural	Recurso Natural:	
Técnica:	Ebanistería y Tejido	Materia prima:	Nogal y Calabota

Proceso de producción:  
Ensamblaje a media madera.  
Rebano: espuma de baja densidad, sábanas espuma de alta densidad

Observaciones:

Responsable: \_\_\_\_\_ Fecha: \_\_\_\_\_

Sistema de Retiro:  Código de Región:  Referente(s):  Propuesta  Muestra  Empaque

Color/Textura:

Pantone:

Departamento:	Antioquia
Ciudad:	
Municipio:	El Retiro
Localidad:	

Pieza:	Sofá	Referencia:	Exc. sm 1.16 Pl. 1
Nombre:		Línea:	Sala
Oficio:	Ebanistería y Tejido	Recurso Natural:	
Técnica:		Materia prima:	Nogal y Calabota

Proceso de producción:  
Madera oscura.  
Tapizado en dos colores.

Observaciones:

Responsable: \_\_\_\_\_ Fecha: \_\_\_\_\_

Sistema de Retiro:  Código de Región:  Referente(s):  Propuesta  Muestra  Empaque



## Propuestas de Nuevos Diseños



Dibujo y planos técnicos

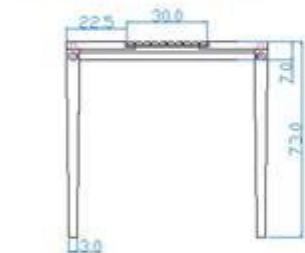
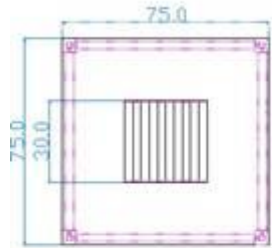

Color/textura:

Pantone:

Departamento:	Antioquia
Ciudad:	
Municipio:	El Retiro
Localidad:	

Pieza:	Mesa	Referencia:	Esc. sus. 1-16 Pl. 1
Nombre:	Linea Comedor		
Oficio:	Ebanisteria	Recurso Natural:	
Técnica:		Materia prima:	Nogal y palo de café

Proceso de producción:  
 Madera oscura  
 Marco central en palo de café apoyados sobre triplex  
 Chamarra en palo de café

Observaciones:

Responsable: \_\_\_\_\_ Fecha: \_\_\_\_\_

Sistema de 16: [ ] [ ] [ ] [ ] [ ] [ ] [ ] [ ] [ ] [ ] [ ] [ ] [ ] [ ] [ ] [ ] Código de región: [ ] [ ] [ ] [ ] [ ] [ ] Referente(s):  Propuesta  Muestra  Envío



Dibujo y planos técnicos

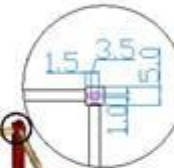
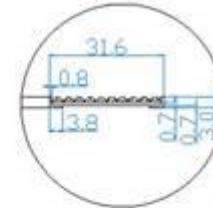

Vista frontal



Vista lateral

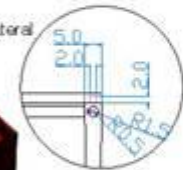

Color/textura:

Pantone:

Departamento:	Antioquia
Ciudad:	
Municipio:	El Retiro
Localidad:	

Pieza:	Mesa	Referencia:	Esc. sus. Pl. 2
Nombre:	Linea Comedor		
Oficio:	Ebanisteria	Recurso Natural:	
Técnica:		Materia prima:	Nogal y palo de café

Proceso de producción:  
 Marco central en palo de café apoyados sobre triplex  
 Ensamble de incisión (espigo) para las patas y la chamarra

Observaciones:

Responsable: \_\_\_\_\_ Fecha: \_\_\_\_\_

Sistema de 16: [ ] [ ] [ ] [ ] [ ] [ ] [ ] [ ] [ ] [ ] [ ] [ ] [ ] [ ] [ ] [ ] Código de región: [ ] [ ] [ ] [ ] [ ] [ ] Referente(s):  Propuesta  Muestra  Envío



## Propuestas de Nuevos Diseños



Dibujo y planos técnicos



Dibujo y planos técnicos

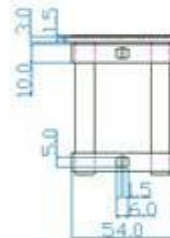
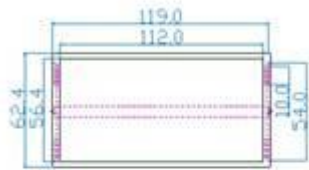

Ensamble: media madera

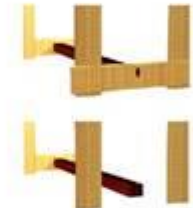

Color/Textura:	Departamento: Antioquia		
Pantone:	Ciudad:		
	Municipio: El Retiro		
	Localidad:		
Pieza: Escritorio	Referencia: Estudio	Escala: 1:16	Pl. 1
Nombre: Escritorio	Unidad: Estudio		
Ciudad: Ebanoistera	Recurso Natural:		
Técnica:	Materia prima: Ciprés y Nopal		
Proceso de producción:	Observaciones:		
Madera clara			
Maca exterior (bisel) y travesaños en madera oscura			
Responsable:	Fecha:		
Sistema de Retiro:	Código de Región:	Referente(s):	Propuesta
			<input checked="" type="checkbox"/> Muestra
			<input type="checkbox"/> Empaque

Color/Textura:	Departamento: Antioquia		
Pantone:	Ciudad:		
	Municipio: El Retiro		
	Localidad:		
Pieza: Escritorio	Referencia: Estudio	Escala: 1:16	Pl. 2
Nombre: Escritorio	Unidad: Estudio		
Ciudad: Ebanoistera	Recurso Natural:		
Técnica:	Materia prima: Ciprés y Nopal		
Proceso de producción:	Observaciones:		
Ensamble a media madera			
Los travesaños que estructuran la mesa se ajustan a los soportes.			
Responsable:	Fecha:		
Sistema de Retiro:	Código de Región:	Referente(s):	Propuesta
			<input checked="" type="checkbox"/> Muestra
			<input type="checkbox"/> Empaque



## Propuestas de Nuevos Diseños

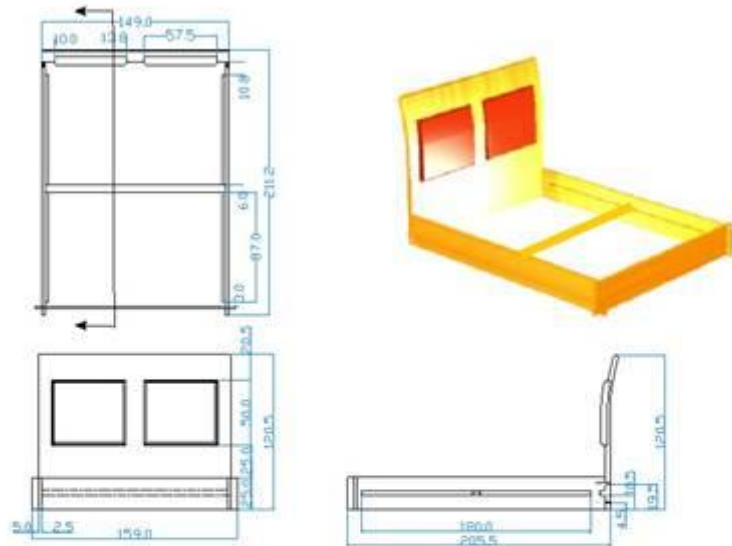

Color/Textura:

Pantone:

Departamento: Antioquia  
 Ciudad: El Retiro  
 Municipio: El Retiro  
 Localidad:

Pieza: Cama	Referencia: Urea	Esc. Inv: 1:16	Pl: 1
Nombre: Banisteria	Recurso Natural: Madera prima	Bible o Cedro y Cuero	

Proceso de producción:  
 Tablas ensambladas a media madera en cruz  
 Travesaño central con remate en cola de milano  
 Ensamble de incisión para la cabecera de la cama, reforzada con tornillos  
 Cojín encajado y pegado sobre la cabecera.

Observaciones:

(Res ponible:

Fecha:

Sistema de Retiro:  Código de región  Referente(s)  Propuesta  Muestra  Ensayo

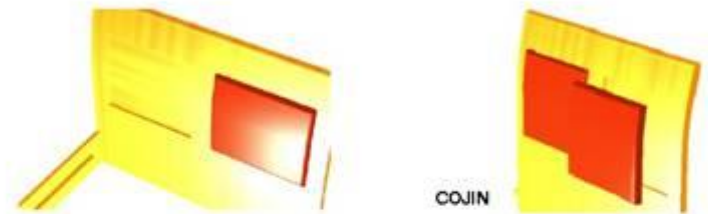

Color/Textura:

Pantone:

Departamento: Antioquia  
 Ciudad: El Retiro  
 Municipio: El Retiro  
 Localidad:

Pieza: Cojín	Referencia: Urea	Esc. Inv: 1:16	Pl: 3
Nombre: Tipicaria	Recurso Natural: Madera prima	Bible o Cedro y Cuero	

Proceso de producción:  
 Cojín de espuma forrado en cuero. Encajado y pegado sobre la cabecera de la cama.

Observaciones:

(Res ponible:

Fecha:

Sistema de Retiro:  Código de región  Referente(s)  Propuesta  Muestra  Ensayo

## Propuestas de Nuevos Diseños



Dibujo y planos técnicos



Dibujo y planos técnicos

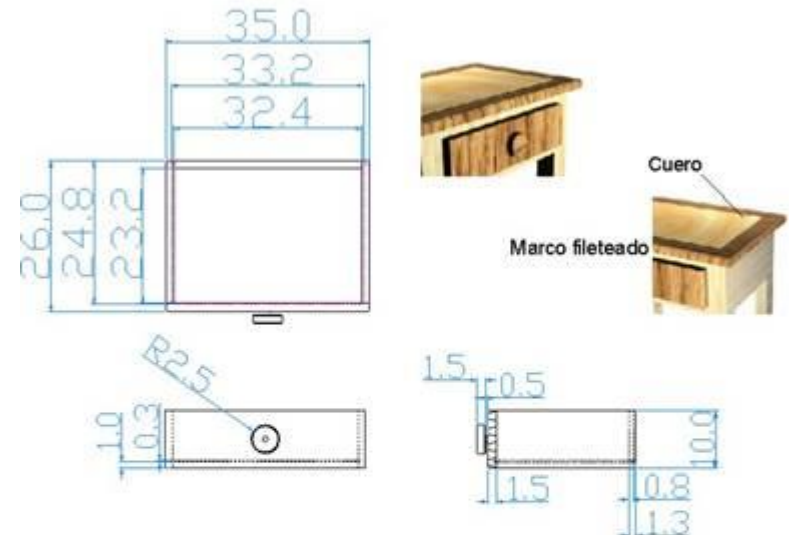
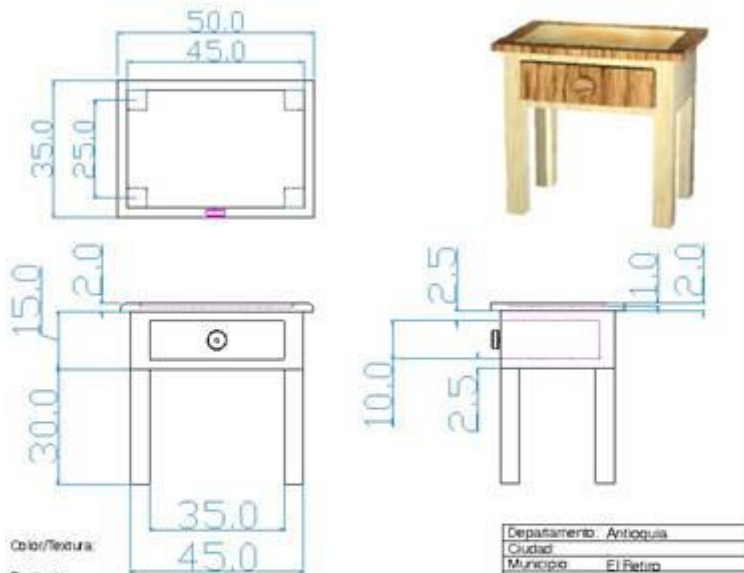

Pieza:	Mesa de roche	Referencia:	Esc. 1:16 - Pl. 1
Nombre:	Linea - Alcoba		
Oficio:	Ebanisteria	Recurso Natural:	
Técnica:	Materia prima: Bolea o Cedro y Cuero		

Proceso de producción:  
Madera en dos colores.  
Marco interior tapizado en cuero.

Observaciones:

Responsable: \_\_\_\_\_ Fecha: \_\_\_\_\_

Sistema de Referencia:  de Referente(s)  Propuesta  Muestra  Ensayo

Pieza:	Mesa de roche	Referencia:	Esc. 1:16 - Pl. 2
Nombre:	Linea - Alcoba		
Oficio:	Ebanisteria	Recurso Natural:	
Técnica:	Materia prima: Bolea o Cedro y Cuero		

Proceso de producción:  
Cajón ensamblado con cola de milano.  
Base del cajón encajada sobre las paredes del mismo.

Observaciones:

Responsable: \_\_\_\_\_ Fecha: \_\_\_\_\_

Sistema de Referencia:  de Referente(s)  Propuesta  Muestra  Ensayo

## Propuestas de Nuevos Diseños



Dibujo y planos técnicos

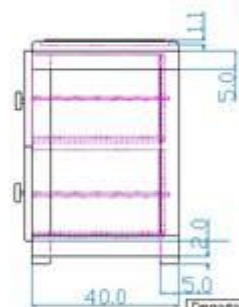
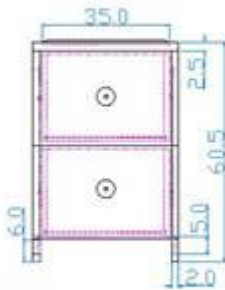
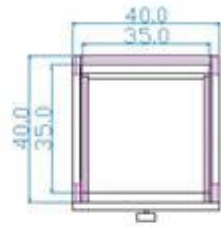

Color/Textura:

Pantone:

Departamento: Antioquia  
 Ciudad: \_\_\_\_\_  
 Municipio: El Retiro  
 Localidad: \_\_\_\_\_

Pieza	Referencia	Escala	PI
Cajonera	Linea - Estudio		
Nombre	Recurso Natural		
Oficio	Materia prima: Ciprés y Nopal		
Técnica			

Proceso de producción:  
 Madera clara.  
 Marco superior a bisel en madera oscura.  
 Apoyos laterales con un marco oscuro, unidos a media madera. Interior del marco en triplex.  
 Sobre el triplex se ubican las correderas para ubicar el cajón con rieles.

Observaciones:

Responsable:

Fecha:

Sistema de identificación de región:           Referente(s):  Propuesta  Muestra  Ensayo



Dibujo y planos técnicos

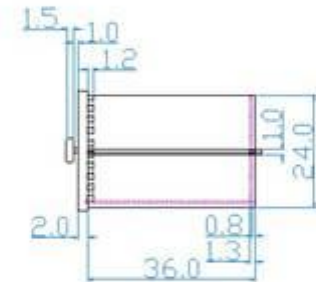
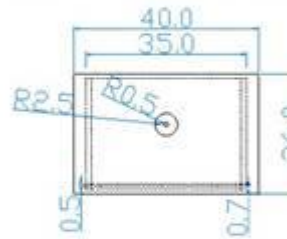
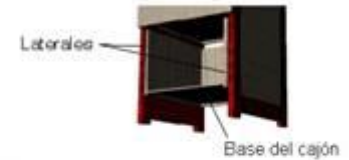
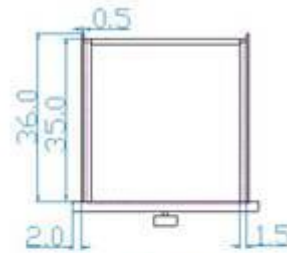

Color/Textura:

Pantone:

Departamento: Antioquia  
 Ciudad: \_\_\_\_\_  
 Municipio: El Retiro  
 Localidad: \_\_\_\_\_

Pieza	Referencia	Escala	PI
Cajonera	Linea - Estudio		
Nombre	Recurso Natural		
Oficio	Materia prima: Ciprés y Nopal		
Técnica			

Proceso de producción:  
 Dos cajones con rieles laterales.  
 Unión tapa del cajón - laterales en cola de milano.  
 Base del cajón en triplex.

Observaciones:

Responsable:

Fecha:

Sistema de identificación de región:           Referente(s):  Propuesta  Muestra  Ensayo

## Propuestas de Nuevos Diseños



Dibujo y planos técnicos

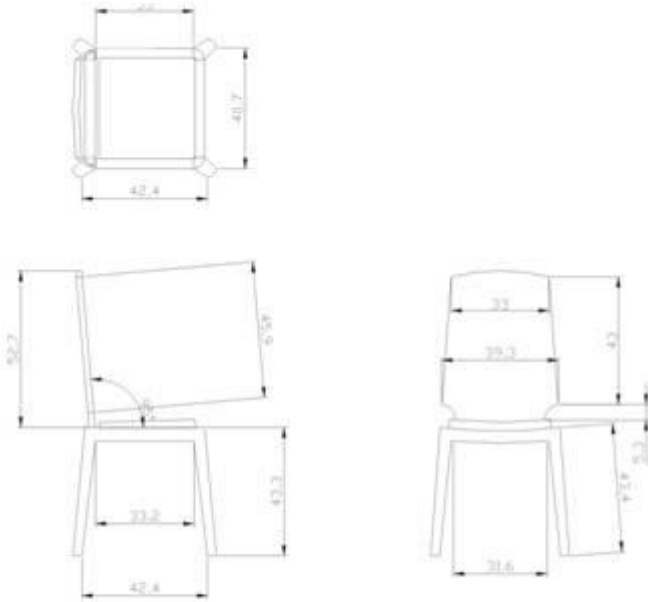

Diseñador: Alvaro Ivan Caro	Especialidad: Mobiliario
Pieza: Mesa de centro	Referencia: Esc.(cm): 1:20. Pl. 1 de 2
Nombre: Mesa	Línea: Sala
Oficio: Ebanistería	Recurso Natural: Madera
Técnica: Corte y ensamble	Materia prima: Cedro

Proceso de producción:

Observaciones:

Responsable: Alvaro Ivan Caro Fecha: Octubre-2003

Sistema de Referencia:  Referente(s)  Propuesta  Muestra  Empaque



Dibujo y planos técnicos

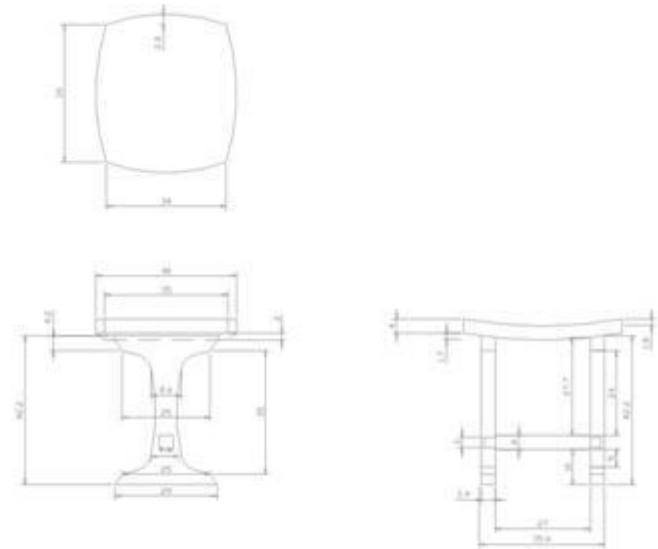

Diseñador: Alvaro Ivan Caro	Especialidad: Mobiliario
Pieza: Mesa de centro	Referencia: Esc.(cm): 1:20. Pl. 1 de 2
Nombre: Mesa	Línea: Sala
Oficio: Ebanistería	Recurso Natural: Madera
Técnica: Corte y ensamble	Materia prima: Cedro

Proceso de producción:

Observaciones:

Responsable: Alvaro Ivan Caro Fecha: Octubre-2003

Sistema de Referencia:  Referente(s)  Propuesta  Muestra  Empaque







## Propuestas de Nuevos Diseños



Dibujo y planos técnicos

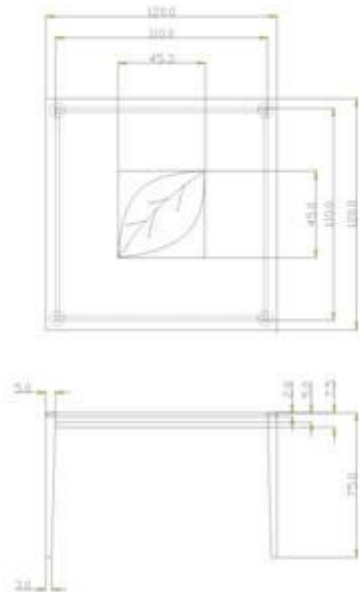

Diseñador: Alejandro Rincón Díaz	Especialidad: Mobiliario
Pieza: Mesa de comedor	Referencia: Eac.0201: 1:20 Pl. 1 de 2
Nombre: Hoja	Línea: Sala
Oficio: Ebanistería	Recurso Natural: Madera
Técnica: Corte y ensamble	Materia prima: Cedro

Proceso de producción:

Observaciones:

Responsable: Alejandro Rincón Díaz Fecha: Agosto 17- 03

Sistema de Referencia:  Código de Región  Referente(s)  Propuesta  Muestra  Empaque



Dibujo y planos técnicos

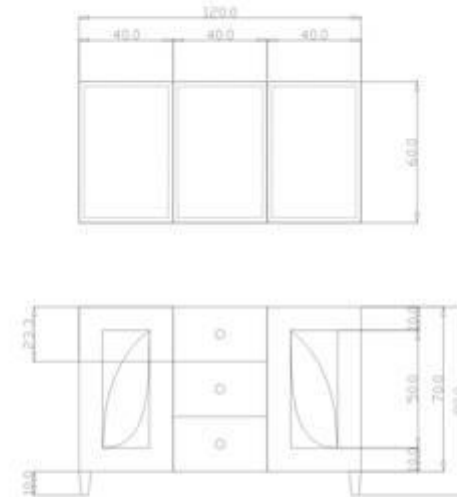

Diseñador: Alejandro Rincón Díaz	Especialidad: Mobiliario
Pieza: Bifet	Referencia: Eac.0201: 1:20 Pl. 1 de 2
Nombre: Hoja	Línea: Sala
Oficio: Ebanistería	Recurso Natural: Madera
Técnica: Corte y ensamble	Materia prima: Cedro

Proceso de producción:

Observaciones:

Responsable: Alejandro Rincón Díaz Fecha: Agosto 17- 03

Sistema de Referencia:  Código de Región  Referente(s)  Propuesta  Muestra  Empaque

## Propuestas de Nuevos Diseños



Dibujo y planos técnicos

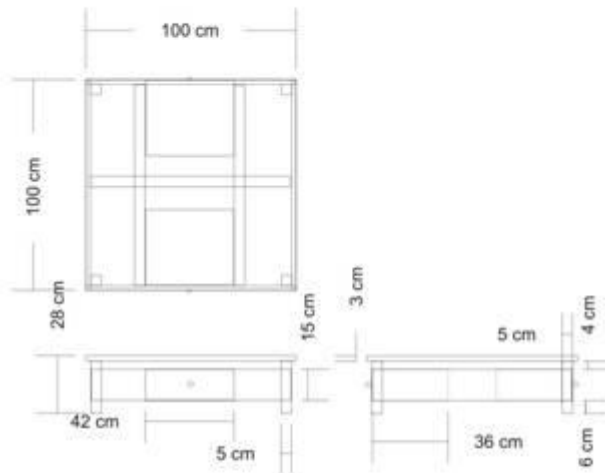

Dibujo y planos técnicos

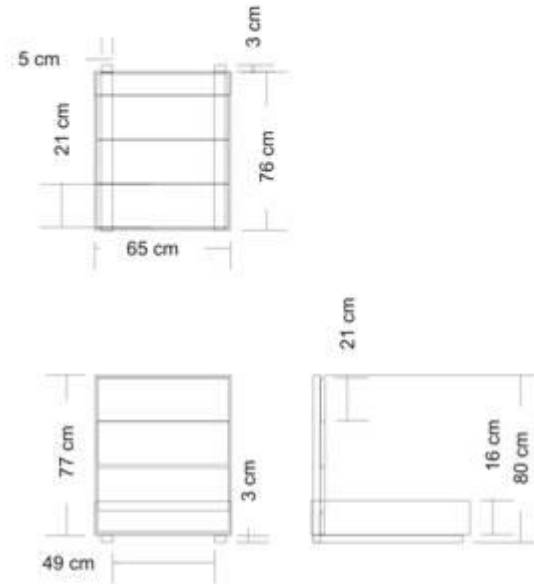

Diseñador: Alejandro Rincón Díaz	Especialidad: Mobiliario
Pieza: Mesa de centro	Referencia: [Esc:cm] 1:20 - Pl. 1 de 2
Nombre: Mesa	Línea: Sala
Oficio: Ebanistería	Recurso Natural: Madera
Técnica: Corte y ensamble	Materia prima: Cedro

Proceso de producción:

Observaciones:  
La Mesa dispone de dos cajones uno a cada lado, esta elaborada en madera de cedro macizo, trellado al natural.

Responsable: Alejandro Rincón Díaz Fecha: Agosto 17. 03

Sistema  de tel.  Código de región  Referente(s)  Propuesta  Muestra  Empaque

Diseñador: Alejandro Rincón Díaz	Especialidad: Mobiliario
Pieza: Silla de descanso	Referencia: [Esc:cm] 1:20 - Pl. 1 de 2
Nombre: Silla Descanso	Línea: Sala
Oficio: Ebanistería	Recurso Natural: Madera
Técnica: Corte y ensamble	Materia prima: Cedro

Proceso de producción:

Observaciones:  
La silla dispone de dos cojines forrados en tela de algodón cada uno de 60 por 70 cm elaborados en espuma de alta densidad y forrados en espuma de baja densidad. Los colores son verde 5777c de pantone para el asiento y el espaldar

Responsable: Alejandro Rincón Díaz Fecha: Agosto 17. 03

Sistema  de tel.  Código de región  Referente(s)  Propuesta  Muestra  Empaque

## Propuestas de Nuevos Diseños



Dibujo y planos técnicos



Dibujo y planos técnicos

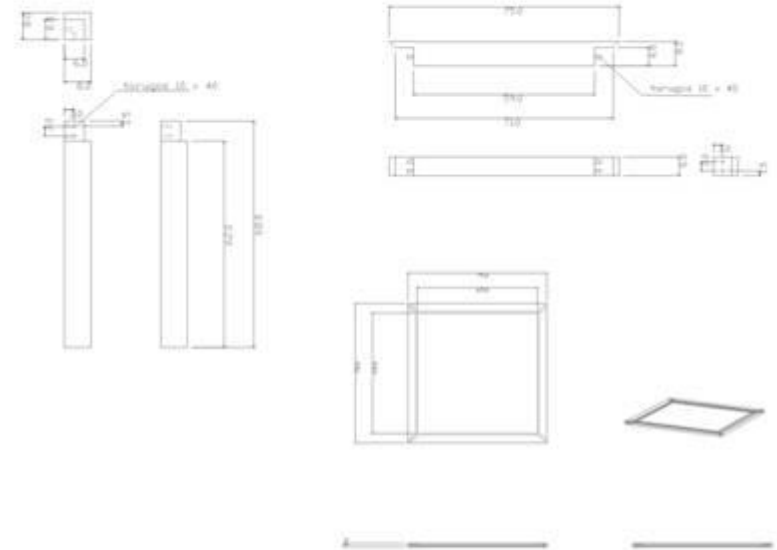

Diseñador: Alejandro Rincón Díaz	Especialidad: Mobiliario
Pieza: Mesa	Referencia: Esc.(cm): 1:20 Pl. 1 de 2
Nombre: Mesa	Línea: Sala
Oficio: Ebanistería	Recurso Natural: Madera
Técnica: Corte y ensamble	Materia prima: Cedro

Proceso de producción:  
 Madera oscura  
 Ensamble por incisión en las patas  
 Chambrana en palos de café  
 Marco central en palos de café apoyados sobre triplex

Observaciones:

Responsable: Alejandro Rincón Díaz Fecha: Agosto 17- 03

Sistema de Referencia:  Código de Región  Referente(s)  Propuesta  Muestra  Empaque

Diseñador: Oscar Núñez	Especialidad: Mobiliario
Pieza: Partes de la silla	Referencia: Esc.(cm): 1:20 Pl. 1 de 2
Nombre: cuadro	Línea: Sala
Oficio: Ebanistería	Recurso Natural: Madera
Técnica: Corte y ensamble	Materia prima: Cedro

Proceso de producción:

Observaciones:

Responsable: Alejandro Rincón Díaz Fecha: Agosto 17- 03

Sistema de Referencia:  Código de Región  Referente(s)  Propuesta  Muestra  Empaque

## Propuestas de Nuevos Diseños



Dibujo y planos técnicos

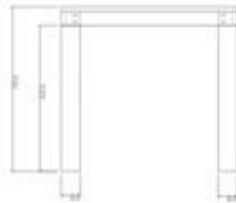
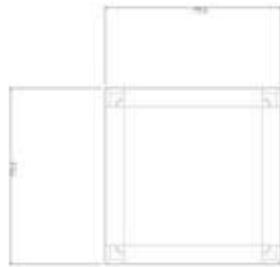

Diseñador: Oscar Nuñez	Especialidad: Mobiliario
Pieza: Mesa comedor	Referencia: Esc.pmi: 1-20 Pl. 1 de 2
Nombre: cuadro	Línea: Sala
Oficio: Ebanistería	Recurso Natural: Madera
Técnica: Corte y ensamble	Materia prima: Cedro

Proceso de producción:

Observaciones:

Responsable: Alejandro Rincón Díaz Fecha: Agosto 17- 03

Sistema de Ref.  Código de Región  Referente(s)  Propuesta  Muestra  Empaque



Dibujo y planos técnicos

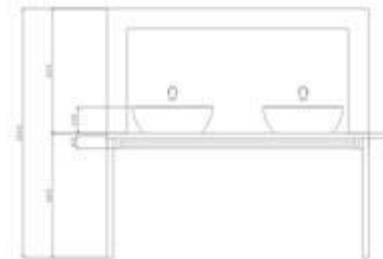
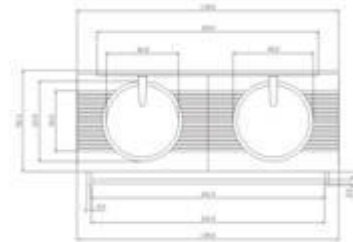

Diseñador: Alejandro Rincón Díaz	Especialidad: Mobiliario
Pieza: Mueble de baño	Referencia: Esc.pmi: 1-20 Pl. 1 de 2
Nombre: Mesa	Línea: Sala
Oficio: Ebanistería	Recurso Natural: Madera
Técnica: Corte y ensamble	Materia prima: Cedro

Proceso de producción:

Observaciones:

Responsable: Alejandro Rincón Díaz Fecha: Octubre 2003

Sistema de Ref.  Código de Región  Referente(s)  Propuesta  Muestra  Empaque

## Propuestas de Nuevos Diseños



Dibujo y planos técnicos



Diseñador: Oscar Nuñez Tobar	Especialidad: Mobiliario
Pieza: Mesa Consola y Puff	Referencia: Esc.(cm): 1:20 Pl. 1 de 2
Nombre: Linea	Línea: Auxiliares
Oficio: Ebanistería	Recurso Natural: Madera
Técnica: Corte y ensamble	Materia prima: Sapalán

Proceso de producción:

Observaciones:  
La madera debe ir acabada o la cera resaltando el tono natural de la madera.

[Responsable: Alejandro Rincón Díaz Fecha: Agosto 17- 03]

Sistema de Ref.  Código de Región  Referente(s)  Propuesta  Muestra  Empaque



Dibujo y planos técnicos

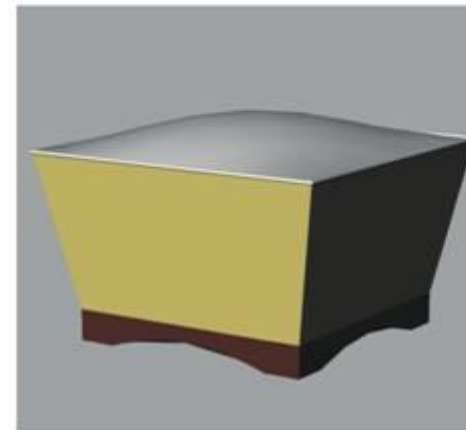

Diseñador: Oscar Nuñez	Especialidad: Mobiliario
Pieza: Puff	Referencia: Esc.(cm): 1:20 Pl. 1 de 2
Nombre: puff	Línea: Sala
Oficio: Ebanistería	Recurso Natural: Madera
Técnica: Corte y ensamble	Materia prima: Cedro

Proceso de producción:

Observaciones:

[Responsable: Alejandro Rincón Díaz Fecha: Agosto 17- 03]

Sistema de Ref.  Código de Región  Referente(s)  Propuesta  Muestra  Empaque

## Propuestas de Nuevos Diseños



Dibujo y planos técnicos



Diseñador: Oscar Nuñez Tobar	Especialidad: Mobiliario
Pieza: Organizador	Referencia: Esc. (cm): 1:20 Pl. 1 de 2
Nombre: MaNu	Línea: Estudio
Oficio: Ebanistería	Recurso Natural: Madera
Técnica: Corte y ensamble	Materia prima: Cedro y Cuero

Proceso de producción:

Observaciones:  
La madera debe ir acabado rústico.

Responsable: Alejandro Rincón Díaz Fecha: Agosto 17- 03

Sistema de Ref.  Código de Región  Referente(s)  Propuesta  Muestra  Empaque



Dibujo y planos técnicos



Diseñador: Oscar Nuñez	Especialidad: Mobiliario
Pieza: Mueble organizador	Referencia: Esc. (cm): 1:20 Pl. 1 de 2
Nombre: cerp	Línea: Sala
Oficio: Ebanistería	Recurso Natural: Madera
Técnica: Corte y ensamble	Materia prima: Cedro

Proceso de producción:

Observaciones:

Responsable: Alejandro Rincón Díaz Fecha: Agosto 17- 03

Sistema de Ref.  Código de Región  Referente(s)  Propuesta  Muestra  Empaque



## Propuestas de Nuevos Diseños



Dibujo y planos técnicos



Diseñador: Oscar Núñez	Especialidad: Mobiliario	Referencia:	Esc./m: 1:20	Pl.: 1 de 2
Pieza: Butaco	Nombre: Cuero	Línea: Sala		
Oficio: Ebanistería	Técnica: Corte y ensamble	Recurso Natural: Madera		
		Materia prima: Cedro		

Proceso de producción:	Observaciones:

Responsable: Alejandro Rincón Díaz Fecha: Agosto 17- 03

Sistema de Referencia:  Código de Región  Referente(s)  Propuesta  Muestra  Empaque



Dibujo y planos técnicos



Diseñador: Oscar Núñez	Especialidad: Mobiliario	Referencia:	Esc./m: 1:20	Pl.: 1 de 2
Pieza: Mesa baja	Nombre: baja	Línea: Sala		
Oficio: Ebanistería	Técnica: Corte y ensamble	Recurso Natural: Madera		
		Materia prima: Cedro		

Proceso de producción:	Observaciones:

Responsable: Alejandro Rincón Díaz Fecha: Agosto 17- 03

Sistema de Referencia:  Código de Región  Referente(s)  Propuesta  Muestra  Empaque

## Propuestas de Nuevos Diseños



Dibujo y planos técnicos



Dibujo y planos técnicos



Diseñador: Oscar Nuñez	Especialidad: Mobiliario	Referencia:	Esc.: 1:20	Pl.: 1 de 2
Pieza: Silla de descanso	Línea: Sala	Recurso Natural: Madera		
Nombre: Silla Descanso	Materia prima: Cedro			
Oficio: Ebanistería				
Técnica: Corte y ensamble				

Proceso de producción:

Observaciones:  
La silla dispone de dos cojines forrados en tela de algodón cada uno de 60 por 70 cm elaborados en espuma de alta densidad y forrados en espuma de baja densidad. Los colores son verde 9777c de pantone para el asiento y el respaldo.

Responsable: Alejandro Rincón Díaz Fecha: Agosto 17- 03

Sistema de Referencia:  Código:  Referente(s)  Propuesta  Muestra  Empaque

Diseñador: Oscar Nuñez	Especialidad: Mobiliario	Referencia:	Esc.: 1:20	Pl.: 1 de 2
Pieza: Mesa de café	Línea: Sala	Recurso Natural: Madera		
Nombre: Café	Materia prima: Cedro			
Oficio: Ebanistería				
Técnica: Corte y ensamble				

Proceso de producción:

Observaciones:

Responsable: Alejandro Rincón Díaz Fecha: Agosto 17- 03

Sistema de Referencia:  Código:  Referente(s)  Propuesta  Muestra  Empaque

## Propuestas de Nuevos Diseños



Dibujo y planos técnicos



Dibujo y planos técnicos



Diseñador: Oscar Nuñez	Especialidad: Mobiliario
Pieza: Mueble cajonero	Referencia: Esc. (cm): 1:20 Pl. 1 de 2
Nombre: Silla Descanso	Línea: Sala
Oficio: Ebanistería	Recurso Natural: Madera
Técnica: Corte y ensamble	Materia prima: sapan y enchape en comino

Proceso de producción:

Observaciones:

Responsable: Alejandro Rincón Díaz Fecha: Agosto 17- 03

Sistema de Ref.  Código de Región  Referente(s)  Propuesta  Muestra  Empaque

Diseñador: Oscar Nuñez Tobar	Especialidad: Mobiliario
Pieza: Silla de escritorio	Referencia: Esc. (cm): 1:20 Pl. 1 de 2
Nombre: Mañu	Línea: Escritorio
Oficio: Ebanistería	Recurso Natural: Madera
Técnica: Corte y ensamble	Materia prima: Cedro y Cuero

Proceso de producción:

Observaciones:  
La madera debe ir acabado rústico.

Responsable: Oscar Nuñez Tobar Fecha: Agosto 17- 03

Sistema de Ref.  Código de Región  Referente(s)  Propuesta  Muestra  Empaque

## Propuestas de Nuevos Diseños



Dibujo y planos técnicos



Dibujo y planos técnicos



Diseñador: Oscar Nuñez	Especialidad: Mobiliario
Pieza: consola	Referencia:
Nombre: roja	Esc.:cm: 1:20 Pl.: 1 de 2
Oficio: Ebanistería	Línea: Sala
Técnica: Corte y ensamble	Recurso Natural: Madera
	Materia prima: Cedro

Proceso de producción:	Observaciones:

Responsable: Alejandro Rincón Díaz Fecha: Agosto 17- 03

Sistema de Referencia:  Código de Región  Referente(s)  Propuesta  Muestra  Envase

Diseñador: Oscar Nuñez Tobar	Especialidad: Mobiliario
Pieza: Mesa de Escritorio	Referencia:
Nombre: Hoja	Esc.:cm: 1:20 Pl.: 1 de 2
Oficio: Ebanistería	Línea: Sala
Técnica: Corte y ensamble	Recurso Natural: Madera
	Materia prima: Cedro y Guano

Proceso de producción:	Observaciones: La madera debe ir acabado rústico.

Responsable: Alejandro Rincón Díaz Fecha: Agosto 17- 03

Sistema de Referencia:  Código de Región  Referente(s)  Propuesta  Muestra  Envase

## Propuestas de Nuevos Diseños



Dibujo y planos técnicos



Diseñador: Alvaro Iván Caro	Especialidad: Mobiliario
Pieza: Mesa de comedor	Referencia: Esc. (cm): 1:20 Pl. 1 de 2
Nombre: Heliconia	Línea: Sala
Oficio: Ebanistería	Recurso Natural: Madera
Técnica: Corte y ensamblé	Materia prima: Cedro, Nogal y caoba

Proceso de producción:

Observaciones:

Responsable: Alvaro Iván Caro Fecha: Agosto 17- 03

Sistema de Refer. Código de Región Referente(s)  Propuesta  Muestra  Envase



Dibujo y planos técnicos



Diseñador: Oscar Nuñez Tobar	Especialidad: Mobiliario
Pieza: Biblioteca	Referencia: Esc. (cm): 1:20 Pl. 1 de 2
Nombre: Hoja	Línea: Accesorios Estudio
Oficio: Ebanistería	Recurso Natural: Madera
Técnica: Corte y ensamblé	Materia prima: Cedro, Nogal y Cedro Caoba

Proceso de producción:

Observaciones:

Responsable: Oscar Nuñez Tobar Fecha: Agosto 17- 03

Sistema de Refer. Código de Región Referente(s)  Propuesta  Muestra  Envase

## Propuestas de Nuevos Diseños



Dibujo y planos técnicos



Diseñador: Oscar Nuñez	Especialidad: Mobiliario	Referencia:	Esc.: 1:20 Pl.: 1 de 2
Pieza: Silla de descanso	Referencia:	Línea: Sala	
Nombre: Silla Descanso	Referencia:	Recurso Natural: Madera	
Oficio: Ebanistería	Referencia:	Materia prima: Cedro	
Técnica: Corte y ensamble	Referencia:		

Proceso de producción:

Observaciones:

Responsable: Alejandro Rincón Díaz Fecha: Agosto 17- 03

Sistema de Referencia:  Código  Referente(s)  Propuesta  Muestra  Envase



Dibujo y planos técnicos



Diseñador: Oscar Nuñez	Especialidad: Mobiliario	Referencia:	Esc.: 1:20 Pl.: 1 de 2
Pieza: Silla de descanso	Referencia:	Línea: Sala	
Nombre: Silla Descanso	Referencia:	Recurso Natural: Madera	
Oficio: Ebanistería	Referencia:	Materia prima: Cedro	
Técnica: Corte y ensamble	Referencia:		

Proceso de producción:

Observaciones:

Responsable: Alejandro Rincón Díaz Fecha: Agosto 17- 03

Sistema de Referencia:  Código  Referente(s)  Propuesta  Muestra  Envase



## Propuestas de Nuevos Diseños



Dibujo y planos técnicos



Dibujo y planos técnicos

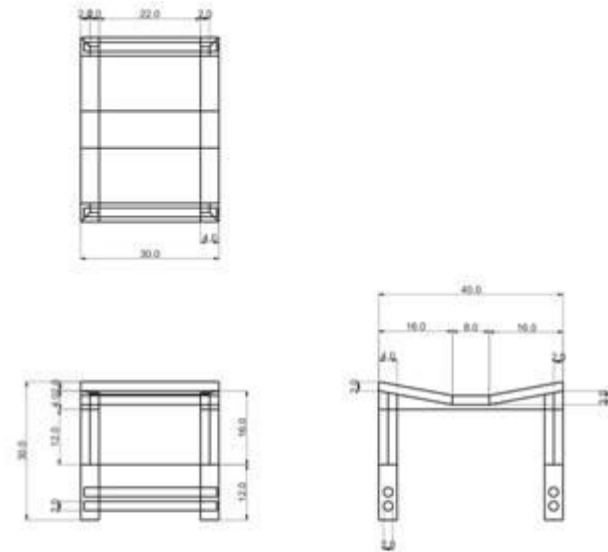

Diseñador: Alejandro Rincón Díaz	Especialidad: Mobiliario
Pieza: Comedor café	Referencia: Esc.(cm) 1:20 Pl. 1 de 2
Nombre: Café	Línea: Sala
Oficio: Ebanistería	Recurso Natural: Madera
Técnica: Corte y ensamble	Materia prima: Cedro - Palos de café

Proceso de producción:

Observaciones:

Responsable: Alejandro Rincón Díaz Fecha: Octubre 2003

Sistema de Referencia:  Referente(s)  Propuesta  Muestra  Empaque

Diseñador: Alejandro Rincón Díaz	Especialidad: Mobiliario
Pieza: Comedor café	Referencia: Esc.(cm) 1:20 Pl. 1 de 2
Nombre: Café	Línea: Sala
Oficio: Ebanistería	Recurso Natural: Madera
Técnica: Corte y ensamble	Materia prima: Cedro - Palos de café

Proceso de producción:

Observaciones:

Responsable: Alejandro Rincón Díaz Fecha: Octubre 2003

Sistema de Referencia:  Referente(s)  Propuesta  Muestra  Empaque







# El Retiro

ANTIOQUIA

El Retiro



# El Retiro

ANTIOQUIA

El Retiro





# El Retiro

ANTIOQUIA

El Retiro



# El Retiro

ANTIOQUIA

El Retiro



# El Retiro

ANTIOQUIA

El Retiro





# El Retiro

ANTIOQUIA

El Retiro







# El Retiro

ANTIOQUIA

El Retiro



# El Retiro

ANTIOQUIA

El Botino



# El Retiro

ANTIOQUIA

El Botino



# El Retiro

ANTIOQUIA

El Retiro











# El Retiro

ANTIOQUIA

## El Botino





# Diseño de Identidad gráfica

## Proyecto

Fortalecimiento de la actividad artesanal mediante el desarrollo de productos y la optimización de procesos productivos

**El Retiro**  
ANTIOQUIA  
El Retiro



Talleres:  
José y María  
Carpintería  
Muebles Jaigú  
Muebles El Paso  
Rustimuebles



Pendón Feria Manfacto

### Muebles Jaigü

Nuestra empresa cuenta con 10 años de experiencia, fábrica principalmente muebles clásicos elaborados en diferentes maderas, enchapes, grecas, marqueterías, tallas y mucho más...utilizando principalmente ensamblés, clavijas, fierros forjados de gran calidad.



Sala de exhibición : Cra. 20 No. 22-63  
Teléfono : 541 18 81

**El Retiro**  
ANTIOQUIA



### Muebles EL PASO

Nuestra empresa lleva en el mercado 6 Años. Disponemos de maquinaria moderna y acorde al producto que fabricamos. En actualidad contamos con 12 empleados.

Fabricamos muebles para el Hogar, Oficina y todo tipo de cerraduras combinado con hierro forjado y madera.



Sala de exhibición : Cra. 20 No. 23-41  
Frente al Liceo J. Ignacio Botero Vallejo  
Teléfono : 541 03 03

**El Retiro**  
ANTIOQUIA



### José y María CARPINTERÍA

CAMA SAN PEDRO



MESA DE COMIDA SAN JUAN



Mecedora SANTA ISABEL



LIBRERO SAN FELICE



UB : 14 Hic. 16-54 E : (5/4) E : 20 H Medo ir José y María a F: Tel (574) 543 03 78 El Retiro  
Fábrica: Cra.20 No. 24-95 Te : 541 03 06 El Retiro

**El Retiro**  
ANTIOQUIA



Plegables Feria Manofacto

# Rediseño de Identidad gráfica

.....APLICACIONES

Antes



Tarjeta Personal

Después



.....APLICACIONES

Antes



Tarjeta Personal

Después



# Rediseño de Identidad gráfica

.....APLICACIONES

Antes

**PISOS DE MADERA**

Fabricamos e instalamos pisos en toda clase de madera en diferentes estilos con pulida y lacada.

FERNANDO CASTAÑEDA C. Cra. Juan José Mejía # 23-45 Barrio el pino El Retiro (Ant.) Tel. 541 01 18	Ignacio Castañeda A. Vereda Alto el Cauce El Retiro (Ant.) Tel. 541 07 36
--	--

Después



**PISOS DE MADERA**  
servicio de pulimento y acabados

Fernando Castañeda Carrera Juan José Mejía No. 23-45 - Barrio El Pino Tel. (541) 541 31 67 El Retiro - Antioquia	Ignacio Castañeda Vereda Alto El Cauce Tel. (541) 541 07 36 El Retiro - Antioquia
--	--

Tarjeta Personal

.....APLICACIONES

Antes



**MUEBLES SERNA**  
Muebles en Madera de Alta Calidad

NUMBERTO Y ALFONSO SERNA

Cra. 20 N° 24-127 - Tel. 541 00 51  
Frente a la Capilla  
El Retiro - Antioquia

Después



**muebles Serna**

Humberto Sernay Alfonso Serna

Carrera 20 No. 24-127 / Tel. (541) 541 00 51  
Frente a La Capilla / El Retiro - Antioquia

Tarjeta Personal



## Rediseño de Identidad gráfica

.....APLICACIONES

Antes



Después

Tarjeta Personal

.....APLICACIONES

Antes



Después



Tarjeta Personal

# Manual de Identidad gráfica



ASESORIA GRAFICA

## MANUAL DE IMAGEN

La propuesta gráfica para la microempresa MUEBLES NAZARETH fue compuesta con la información brindada por los socios sobre sus productos. Está microempresa esta en funcionamiento hace aproximadamente tres años, se dedica principalmente a la elaboración de salas, comedores, alcobas en estilo clásico.

Es una empresa pequeña y por supuesto su énfasis está en la producción la cual está antes que la imagen, ya que el sustento diario depende del flujo de ventas. Tiene una sala de ventas amplia, aunque les falta un poco más de decoración y tener accesorios adicionales, deben pintar de colores más planos las paredes laterales. Cuentan con un aviso que es muy pequeño y pasa desapercibido al paso de los autos ya que el sitio está ubicado en la vía principal a las Palmas

# Manual de Identidad gráfica

.....LOGOTIPO



.....PLANO TECNICO



## Manual de Identidad gráfica

### .....CODIGOS GRAFICOS

#### COLOR



CMYK

C-0;M-20;Y-100;K-0

C-2;M-3;Y-10;K-0

C-10;M-87;Y-97;K-0

#### TIPOGRAFICO

Dauphin

A a b c d e f g h i j k l m n o p q r s t u v w x y z  
 A A B C D E F G H I J K L M N O P Q R S T U V W X Y Z  
 1 2 3 4 5 6 7 8 9 0

ErasltcDeem

A a b c d e f g h i j k l m n o p q r s t u v w x y z  
 A A B C D E F G H I J K L M N O P Q R S T U V W X Y Z  
 1 2 3 4 5 6 7 8 9 0

ErasltcTEELig

A a b c d e f g h i j k l m n o p q r s t u v w x y z  
 A A B C D E F G H I J K L M N O P Q R S T U V W X Y Z  
 1 2 3 4 5 6 7 8 9 0

### .....APLICACIONES



Antes



Después

Tarjeta Personal

# Manual de Identidad gráfica

.....APLICACIONES



Aviso Exterior

.....APLICACIONES



Tarjeta Personal

# Manual de Identidad gráfica

.....APLICACIONES



Adhesivo

.....APLICACIONES



Certificado de Garantía

## Diseño de Empaques y Embalajes



## Diseño de Empaques y Embalajes





## Diseño de Empaques y Embalajes



## Diseño de Empaques y Embalajes



## Diseño de Empaques y Embalajes



## Criterios de selección

- buenos niveles de diseño
  - funcionalidad
  - ergonomía
  - solución técnica
  - imagen grafica
- empaquete, si el producto lo amerita.

## Selección

De acuerdo a su línea de producto  
Capacidad productiva  
Potencial de trabajo  
Organización empresarial

## Espacio

227 metros cuadrados de exhibición

Muestra por ambientes, (Sala, Comedor, Alcoba)

Decoración y distribución por ambientes realizada por los diseñadores del  
Centro de Diseño

Como parte del desarrollo de la imagen grafica de diseño:

-un pendón

-un volante para cada taller

Plano distribución interna  
Plaza de los Artesanos  
Talleres de El Retiro

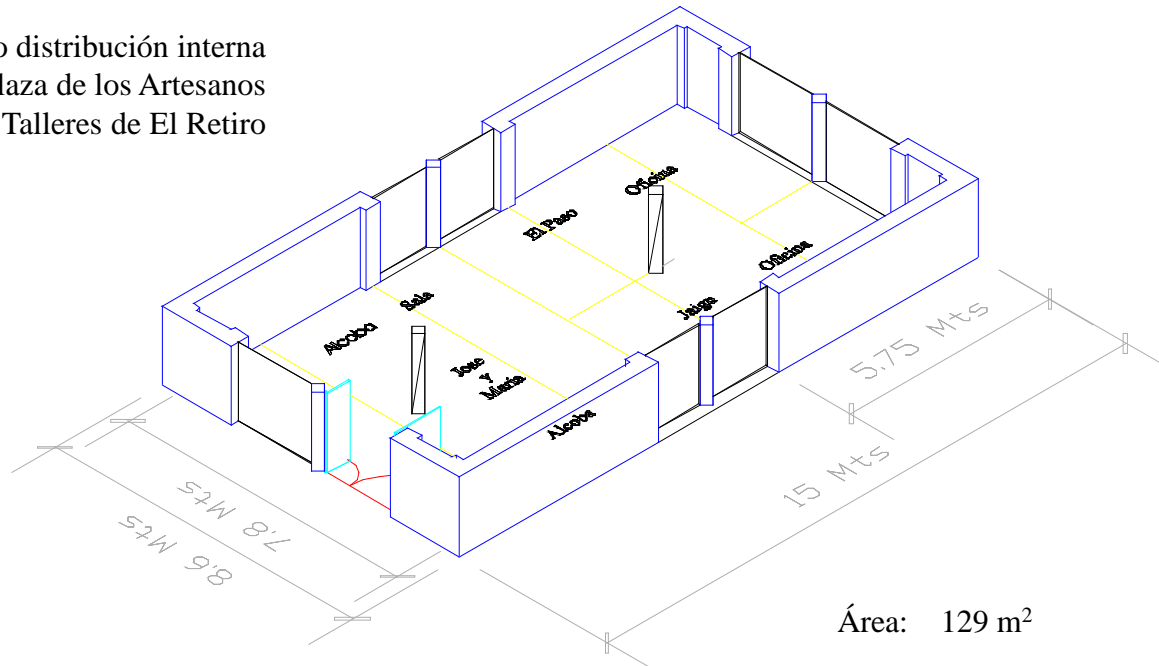



Taller Muebles el Paso

Taller Muebles el Jaigú



### Resultados

Día	Valor
Martes 5	\$ 100.000
Miércoles 6	\$ 2'491.000
Jueves 7	\$ 4'765.000
Viernes 8	\$ 2'304.000
Sábado 9	\$ 9'770.000
Domingo 10	\$ 22'870.000
Totales:	\$ 42'300.000

Total de Ventas en el  
Stand de el Retiro: \$42'300.000

Taller Muebles José y María





Participaron los siguientes Talleres:

1. Muebles el Paso:

Venta al detal: \$ 14'500.000

No. De Clientes: Directos 13

No. De contactos: 3 (1 en Bogotá, 1 en España, 1 en Cali)

No. De Cotizaciones: 45

Producto Líder en Ventas: Alcobas, Comedores, salas

2. Muebles Jaigú:

Venta al detal: \$ 15'000.000

No. De Clientes: Directos 15

No. De contactos: 0

No. De Cotizaciones: 35

Dificultades por Tarjeta de Crédito

3. Muebles José y María

Venta al detal: \$ 11'330.000

No. De Clientes: Directos 15

No. De contactos: 0

No. De Cotizaciones: 40 diarias

Producto Líder en Ventas: Alcobas, Comedores, salas

Plano distribución  
Pabellón 3  
Corferias

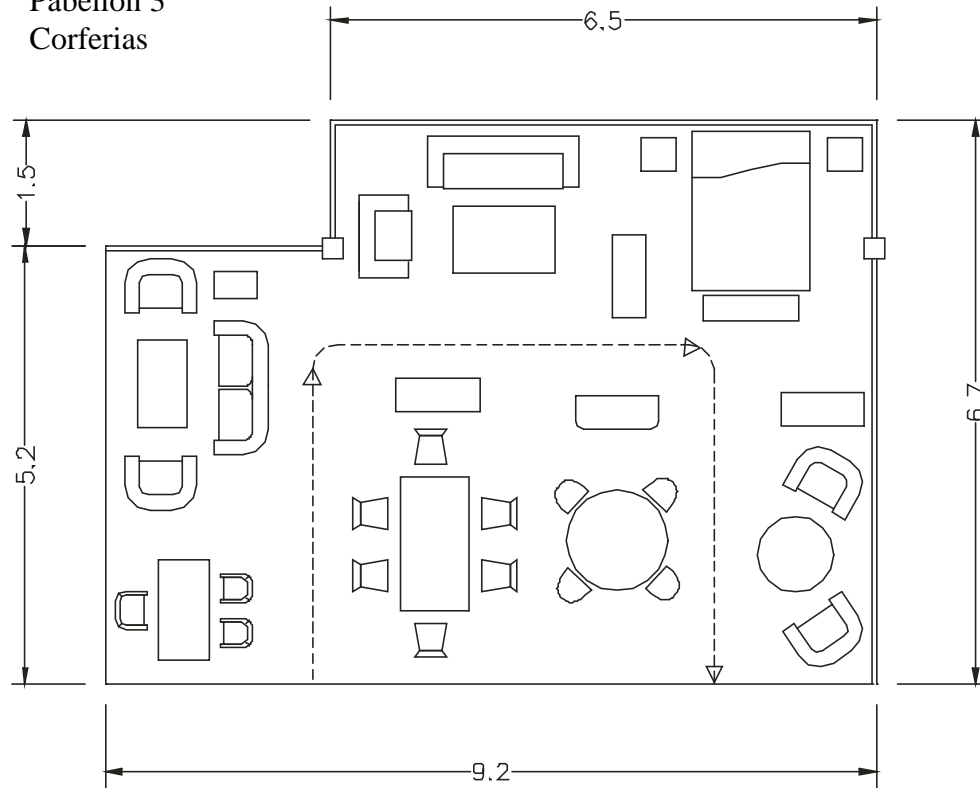

Área: 175 m<sup>2</sup>

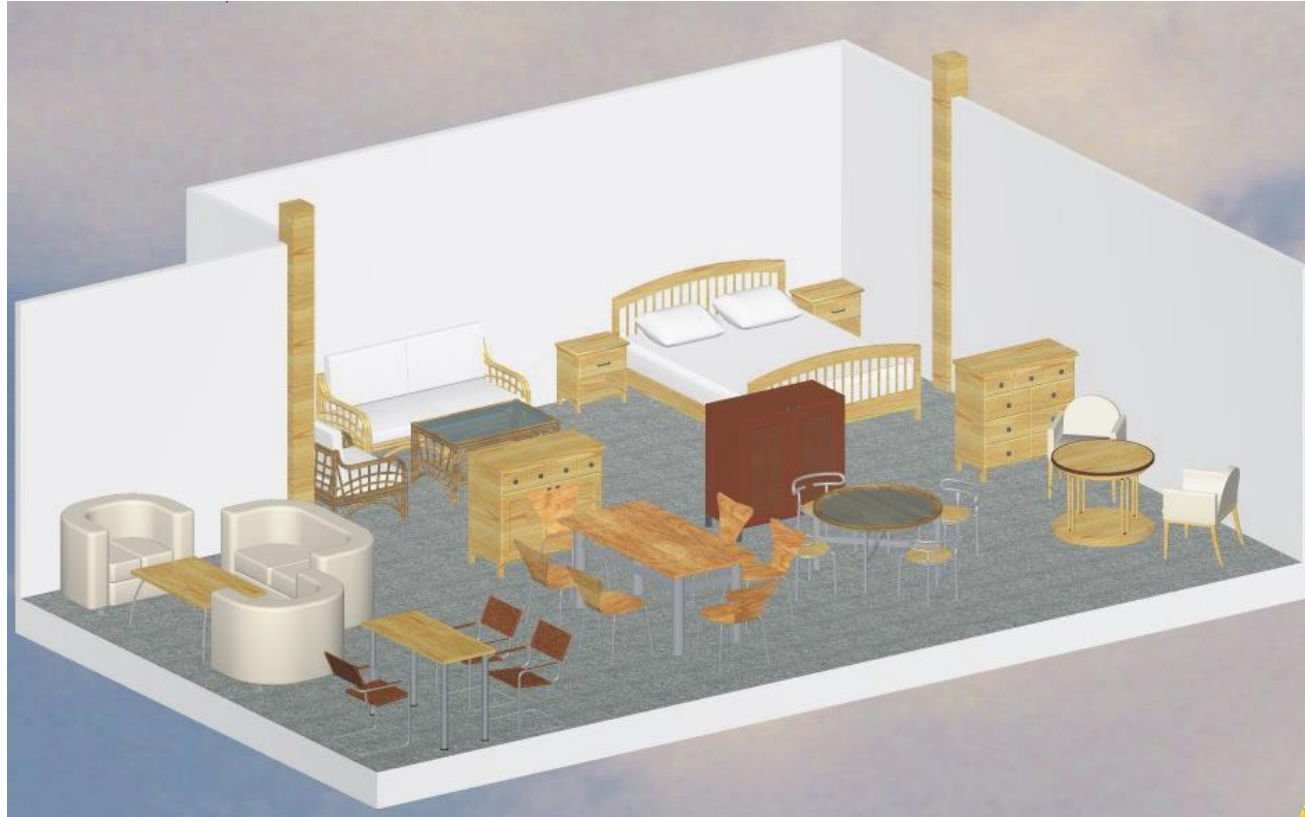

Render stand El Retiro  
Pabellón 3  
Corferias