

MINISTERIO DE DESARROLLO ECONOMICO



ARTESANIAS DE COLOMBIA S.A.

ASESORIA EN DISEÑO EN EL DEPARTAMENTO DE CUNDINAMARCA
MUNICIPIOS DE ZIPACON Y CACHIPA Y. CARPINTERIA EN GUADUA
Y BAMBU

COOPERACION DEL SERVICIO NACIONAL DE APRENDIZAJE – SENA Y LA
CORPORACION PARA EL DESARROLLO DE LAS MICROEMPRESAS

D.I. OSCAR DARIO NUÑEZ TOBAR

SANTAFE DE BOGOTA - SEPTIEMBRE 1999

INTRODUCCION

El presente trabajo fue realizado bajo la dirección de la Unidad de Diseño de Artesanías de Colombia S.A. durante el período que abarca desde Enero de 1998 a Junio de 1999, e incluye las asesorías realizadas a las comunidades de Zipacón y Cachipay, en Cundinamarca.

En cada comunidad se realizó asesoría en diseño con miras a la diversificación de productos.

La Unidad de Diseño, en cumplimiento de sus funciones y en desarrollo del Plan de Operaciones trazado para este período determinó la importancia del desplazamiento a estas comunidades artesanales, cuyo resultados se ilustran en el presente informe.

PRESENTACIÓN

El presente informe muestra comunidades artesanales de diferentes lugares del país, en ellas es evidente la diferencia cultural hacia el trabajo artesanal, las materias primas y las técnicas desarrolladas.

La asesoría en diseño prestada en cada comunidad fue realizada mancomunadamente con los artesanos de la región y muchos de las nuevas propuestas de diseño desarrolladas con el artesano en su taller, donde muchas veces el trabajo del diseñador se limitó a orientar al artesano en la consecución de su propio diseño.

Los resultados presentados fueron satisfactorios en general, siendo aquel ejecutado en los municipios de Zipacón y Cachipay el más importante, lo anterior debido al seguimiento que sobre el se pudo realizar debido a la proximidad de estos municipios con Santafé de Bogotá.

Algunas de las comunidades visitadas no se encontraban disponibles para realizar una gestión exitosa en diseño, por lo cual se recomienda que en un futuro exista una concertación previa del grupo artesanal y sobre todo información más precisa del estado de cada una de ellas en cuanto a organización y nivel de experiencia en el oficio que desarrollan.

INTRODUCCION.

Zipacón y Cachipay son dos de los municipios más pequeños del departamento de Cundinamarca a ellos se accede tomando desde Bogotá la ruta antigua a Medellín, es decir la calle 13, un kilómetro antes de llegar a Facatativa existe un desvío a mano derecha en un paraje denominado Cartaginesa y por aquí se procede en un camino enmarcado por un bellissimo paisaje y una riqueza en flora inigualable, afortunadamente hoy protegida por la CAR.

Después de unos 14 kilómetros llegamos al casco urbano del municipio de Zipacón el cual atravesamos para continuar hasta Cachipay al cual se llega una vez hallamos recorrido otros 16 kilómetros.

La asesoría a la cual se refiere este informe fue desarrollada teniendo como base el municipio de Cachipay, pues la vereda san Cayetano perteneciente geográficamente al municipio de Zipacón se encuentra a no más de 4 kilómetros del casco urbano de Cachipay, que es además otro foco del núcleo artesanal propuesto para el desarrollo de esta asesoría.

I. ANTECEDENTES.

Anteriormente no se había prestado ninguna asesoría por parte de la empresa a este núcleo artesanal, esta asesoría fue realizada por sugerencia de la Subgerencia de Desarrollo, a través de su Regional de Centro Oriente.

Existe previo al desplazamiento al sitio por parte del diseñador un grupo de vecinos del sector, los cuales preocupados por la situación de los campesinos de la zona y motivados por la alta presencia de la guadua y el bambú decidieron hacer caso omiso a la inoperancia del gobierno y establecer las bases para el trabajo comunitario. Este grupo llamado Guauba, es liderado por la Diseñadora Patricia Rodriguez, la cual después de más de dos años de arduo trabajo ha llegado a crear una comercializadora de productos en guadua y bambú capaz de asegurar que cada artesano tenga periódicamente una fuente de ingresos.

Fue a través de Guauba que se pudo acceder al grupo, conocer a los artesanos y finalmente desarrollar la asesoría con ellos.

I. ANALISIS DE LOS PROTOTIPOS APROBADOS

Análisis por parámetros de evaluación:

Proporción.
Es buena, para el desarrollo de productos de tuvo en cuenta fundamentalmente que los objetos generados fueran de dimensiones reducidas obedeciendo a los lineamientos generales y sugerencia de la empresa.

Calidad.

La calidad de los objetos es excelente, el acabado pelado y sin pelar empleado en ellos resalta favorablemente el producto, el grado de terminación de las piezas es bueno, cabe anotar que no se aplico ningún tipo de pintura o tinte sobre la superficie de los objetos, y solo se aplicó manteca de cacao para resaltar su brillo natural, además de disminuir el riesgo de ruptura o quiebre de los objetos. Sin embargo se realizaron pruebas con tintes naturales.

Precio.

Es bueno y acorde con la calidad de los acabados sugeridos, la cual es muy alta debido al nivel de pulimento de cada una de las piezas, sin embargo y debido a la tipología de los productos desarrollados, productos pequeños, se tiende a reducir esta tendencia a los precios altos, produciendo productos cuyos precios en general rondan los quince mil pesos.

Color.

El color para estos objetos los brinda el acabado natural de la guadua y el bambú, cuya tonalidad oscila entre el pardo y el ocre y entra dentro de los colores tierra.

Utilidad.

El haber planteado una línea de objetos utilitarios garantiza una buena acogida del mercado para estos productos, los cuales además tienden a considerarse como objeto regalo debido a sus características formales lo cual ofrece más ventajas al mercado.

Presentación.

La presentación de los objetos en general es buena, el grupo Guauba han desarrollado un sistema de empaque con base en cartón corrugado y papel seda, además presentan el uso de etiqueta y logotipo.

III. PRODUCCION

El trabajo en la comunidad se llevó a cabo en tres talleres diferentes, uno el de Guillermo castro, quien trabaja con tres personas más, en el de Hernando Rodriguez, quien trabaja con su hijo y en el de Germán Guzmán, quien además trabaja con su mamá. Se escogieron estos tres talleres por ser los que presentaban mejores resultados a nivel de acabados y también aquellos que manifestaron una mayor creatividad e inquietud frente al trabajo en guadua y bambú. Otros sitios como el Doyo y Laguna Verde, en la vereda San Cayetano fueron visitados a fin de motivar la participación en la asesoría.

1. ESQUEMA PRODUCTIVO

El trabajo en forja es difícil de ser dividido por funciones a este punto sugiero que la división del trabajo sea realizada por productos así:

PRODUCTO	TALLER	PERSONA ASIGNADA
Servilleteros (1x4)	Guillermo castro	Martha Zambrana
Solitario	Guillermo castro	Martha Zambrana
Candelabro dos velas	Guillermo castro	Martha Zambrana
Organizador	Guillermo castro	Guillermo Castro
Incensario	Guillermo castro	Guillermo Castro
Lampara doble	Hernando Rodríguez	Hernando Rodríguez
Lampara Guadua	Hernando Rodríguez	Hernando Rodríguez
Candelabro	Guillermo castro	Martha Zambrana
Porta CD	Guillermo castro	Aryuna Arroyo
Contenedor redondo	Germán Guzmán	Germán Guzmán
Contenedor octagonal	Germán Guzmán	Germán Guzmán
Lampara espiral	Guillermo castro	Guillermo Castro
Porta retrato	Hernando Rodríguez	Hernando Rodríguez
salseras	Guillermo Castro	Marisol Correa
Lampara inclinada	Hernando Rodríguez	Hernando Rodríguez
Lampara flotante	Guillermo castro	Guillermo Castro
Contenedor plumas	Hernando Rodríguez	Hernando Rodríguez

2. PROCESO DE PRODUCCION

En la carpintería en guadua y bambú existen pasos de producción comunes a la realización de todos los objetos.

El bambú por ejemplo debe ser quemado con soplete a fin de secarlo, la guadua debe ser siempre pelada ya que la concha generalmente se encuentra revestida por hongos y líquenes.

Para secar ambas varas se deben ubicar verticalmente cubiertas pero en un lugar muy aireado, si es posible no en contacto con la tierra para prevenir que caiga gorgojo.

El corte de las varas se debe realizar en menguante, preferiblemente en la madrugada.

El manejo después del corte debe ser delicado, pues es en este momento de manipulación donde suelen presentarse la mayor parte de las rajaduras y cicatrices de las varas.

Mientras la guadua se trabaja hecha, el bambú se trabaja seco.

Cuando la vara viene pelada es importante echarle manteca de cacao inmediatamente para evitar la pérdida acelerada de humedad y una vez trabajada se debe volver a untar, esta vez buscando favorecer también la estética de los productos.

Producción por producto.

Productos en Bambú y Guadua

1. La vara cortada y secada viene pelada con ayuda de la navaja y cortada en secciones según requerimientos del diseño.
2. Cada una de las piezas cortadas viene trabajada según los planos del diseño y una vez trabajada se le aplica una capa espesa de manteca de cacao y puesta nuevamente a secar.
3. Al momento de producir los cortes y ensambles se debe buscar hacerlos lo más precisos posibles, ya que no existe modo alguno de poder repararlos y el uso de masilla (lijadura de bambú con colbón) da un aspecto desagradable al producto.
4. Después de cinco horas de aplicada la manteca de cacao el producto está listo para lijar y darle el acabado final.
4. Al producto ya lijado se le debe aplicar otra capa de manteca de cacao, esta vez la capa debe ser muy sutil y se brilla con un trapo limpio.

Productos en bambú y/o guadua y coco

1. La elaboración de las piezas en bambú y/o guadua viene realizada según las instrucciones y recomendaciones dadas en el subtítulo anterior.
2. El coco debe ser pelado hasta que quede desprovisto de pelo y una vez en este estado se debe abrir para sacar su contenido (el cual es comestible).
3. El coco debe ser cortado según especificaciones de diseño.
4. Una vez cortado el coco debe ser pulido con ayuda de la lija hasta obtener la lucidez de un espejo.

5. A este punto este se debe ensamblar al resto de piezas, para tal fin es necesario el uso de puntillas realizadas en bambú y/o guadua y valerse de un pegante de tipo instantáneo, ya que por la misma esencia aceitosa del coco el uso de cualquier otro pegante fallaría.
6. Las piezas ensambladas deben ser lijadas en sus uniones y una vez pulidas se les debe aplicar la manteca de cacao, aunque sobre el coco no es necesario.

Observaciones.

El bambú para efectos de dar otro acabado puede ser trabajado sin ser pelado, quedando con su propia cáscara como acabado final.

En el caso de productos como la Lampara Flotante, el Candelabro Vidrio y el Solitario, que llevan vidrio reciclado en su diseño, se debe tener en cuenta que al momento de hacer los cortes estos tienden a achicarse pocas horas después de realizados, así que existe la necesidad de hacer correcciones.

3. CAPACIDAD DE PRODUCCION

Las capacidades de producción son las siguientes:

PRODUCTO	CAPACIDAD DE PRODUCCION POR MES
Servilleteros (1 x 4)	40
Solitario	40
Candelabro dos velas	40
Organizador	40
Incensario	40
Lampara doble	30
Lampara Guadua	40
Candelabro	40
Porta CD	30
Contenedor redondo	40
Contenedor octagonal	40
Lampara espiral	40
Porta retrato	100
salseras	30

4. COSTOS DE PRODUCCION.

Los productos elaborados en forja tienen los siguientes costos por ítem.

PRODUCTO	MATERIA PRIMA	MANO OBRA	HERRAMIENTA	INSUMOS	TOTAL
Servilleteros	2000	4000	2000	1000	9000
Solitario	5000	4000	1000	1000	11000
Candelabro dos velas	6000	3000	2000	1000	12000
Organizador	2000	4500	2500	1000	10000
Incensario	6000	3000	2000	1000	12000
Lampara doble	5000	9000	3000	1000	18000
Lampara Guad.	5000	11000	3000	1000	20000
Candelabro	6000	3000	2000	1000	12000
Porta CD					16000
Contenedor redondo	2000	3500	1500	1000	8000
Contenedor octagonal	2000	4500	2500	1000	10000
Lampara espiral	5000	11000	3000	1000	20000
Porta retrato	500	1500	500	500	3000
salseras	2000	4000	2000	1000	9000

5 PROVEEDORES

Los proveedores de los productos presentados en esta línea de productos en forja son:

NOMBRE	TELEFONO	DIRECCION
Guillermo Castro	No tiene	Cachipay, vereda de Puerto López
Martha Zambrana		Cachipay, Cra. 3 e No 2- 69
Aryuna Arroyo		Cachipay, Cra. 3 e No 2- 69
Marisol Correa		Cachipay, Cra. 3 e No 2- 69
Hernando Rodríguez	No tiene	Comunicarse con Martha Zambrana
Germán Guzmán	091 8442051	Cachipay, vereda Mesitas de santa Inés
Rosa de Guzmán	091 8442051	Cachipay, vereda Mesitas de santa Inés

6 CONTROL DE CALIDAD

El siguiente es el control de calidad que debe exigirse como mínimo.

Para el artesano.

Cortar varas de guadua y bambú que tengan al menos cuatro años de cultivadas.

Cortar el material en menguante, cuando la savia este abajo, se recomienda las horas de la madrugada.

El material se debe manipular con cuidado de no golpearlo a fin que no se abra.

No se deben trabajar varas rajadas ni vencidas.

Evitar trabajar varas gorgojeadas.

Nunca usar laca brillante para los productos.

Entre más perfecto sea el corte se evita utilizar más la lija.

Buscar la absoluta simetría de las piezas garantiza que estas gusten más al mercado.

Para el comprador:

Verificar que el objeto no presente fisuras ni rajaduras, esto significa que la materia prima no es de buena calidad.

Las uniones y ensambles que presente el objeto deben ser lo más disimuladas posibles, esto tiene que ver con la calidad del trabajo. No es bueno un producto que use la mezcilla para tapar errores de corte.

Las uniones de unas piezas con otras deben ser fijas y no presentar juego entre pieza y pieza.

El producto no debe tener gorgojo u hongos, el manejo sucesivo del producto debe efectuarse en condiciones que garanticen que este permanezca seco. Si por casualidad este llegara a mojarse debe secarse bien sea con un paño limpio y seco o con un secador para pelo.

Formación de grupos de control de calidad:

Es importante que en el momento de trabajar y entregar al comprador las piezas los artesanos se encuentren reunidos, lo que favorece un ambiente de discusión acerca de la calidad de los acabados. Los artesanos menos experimentados deben buscar trabajar con aquellos más experimentados a fin de aprender a ser más precisos y conscientes de la calidad del trabajo. Los artesanos que trabajan con Guillermo Castro son muy experimentados en esto, otra persona que es excesivamente cuidadosa es el señor Hernando Rodríguez.

IV COMERCIALIZACION

1. MERCADOS SUGERIDOS.

Dada la situación de cercanía con Bogotá, se sugiere como atacar el mercado de esta ciudad en primer lugar donde existe un sin número de almacenes de decoración y regalos. Estos productos se poseionan en un mercado de clase media alta a alta. Los productos se podrían mercadear en las más grandes tiendas por departamentos donde generalmente existe una sección de hogar y decoración, así como en tiendas especializadas en el campo y que estén ubicadas en el norte de la capital.

2. PRESENTACION COMERCIAL

Se sugirió durante el transcurso de la asesoría a los artesanos el crear un espacio donde poder exhibir algunos prototipos o productos en stock a fin que un posible comprador pudiera visualizar un conjunto de elementos de forma organizada y limpia. Hasta ahora el grupo Guauba cuenta con una casa dotada de un espacio con estantería donde se manejan muestras comerciales y donde es posible ver un cierto número de productos.

3,4,5. PROPUESTAS DE MARCA, ETIQUETA, EMPAQUE Y EMBALAJE.

El grupo Guauba ha generado para todos sus socios artesanos un logotipo, un empaque y una etiqueta en común, la cual ofrece todas las características de una buena presentación.

6 PROPUESTA DE TRANSPORTE.

El transporte hasta Cachipay es bueno en general y está basado en buses intermunicipales que se desplazan cada hora en los dos sentidos (Bogotá – Cachipay – Bogotá)

Dentro de Cachipay y entre los diferentes talleres el transporte es muy limitado y generalmente este se debe hacer a pie recorriendo largas distancias en caminos difíciles.

V CONCLUSIONES

El trabajo realizado fue muy positivo a pesar de algunos malos entendidos tenidos con las directivas del grupo Guauba, nunca estos inconvenientes trascendieron al trabajo con la comunidad, los productos desarrollados tuvieron resultados excelentes, el grupo respondió a las expectativas y se sentaron bases para futuras intervenciones.

OBSERVACIONES Y RECOMENDACIONES

Es importante contactar a la señora Patricia Rodríguez, responsable del grupo Guauba para coordinar todo lo referente a la asesoría.

La artesana Martha Zambrana se ha mostrado como una muy buena líder del grupo y es importante contar con ella y con el señor Guillermo Castro dentro del grupo de trabajo.

El señor Hernando Rodríguez es en mi concepto el artesano más talentoso en el oficio, además sus conocimientos en joyería podrían aprovecharse en un futuro, su problema es que no es muy comprometido con el trabajo en grupo.

El municipio de Cachipay ha otorgado cursos de capacitación a los artesanos y se ve mucho más dispuesto a cooperar en un proyecto que el mismo municipio de Zipacón, con el cual tenía convenio la empresa.

Ficha del Taller

a. Datos Generales

Departamento Cundinamarca	Dirección Cachipay, Barrio La Última Lágrima
Municipio Zipacón-Cachipay	Teléfono 91 8443048
Localidad Vereda San Cayetano	Etnia
Resguardo	Tipo de Población urbana

a. Artesanos Independientes

Nombre Hernando Rodriguez	Ciudad Cachipay
Cédula de Ciudadanía 17134790	Fecha de Nacimiento

a. Grupos Artesanales

Nombre		Nit
Personería Jurídica	No Integrantes	No integrantes activos
Representante Legal	Mujeres	Mujeres
Fecha de Creación	Hombres	Hombres

a. El Oficio

Oficio carpintería	Recurso Natural Guadua, Bambú y Coco
Técnica ensamble	Materia Prima vara de guadua y Bambú, coco
Insumos lija, Pegamento rápido, Colbón	Herramientas/Máquinas/Otros
	Navaja, Machete, Gubias y Formón.

a. los Productos

Pieza	Nombre	Función	Línea	Calidad				Acabados	
Candelabro	Dos velas	utilitaria	ambientes	e	x	b	r	m	natural
Inciensario	Dos velas	utilitaria	ambientes	e	x	b	r	m	pelado
Lampara doble	Lampara doble	utilitaria	ambientes	e	b	x	r	m	pelado
lampara guadua	lampara guadua	utilitaria	ambientes	e	x	b	r	m	pelado
organizador	organizador	utilitaria	ambientes	Ex	b	r	m	pelado	
servilletero	juego de 4	utilitaria	ambientes	e	b	x	r	m	natural
solitario	solitario	utilitario	ambientes	e	b	x	r	m	pelado

a. Producción/Mercadeo

Producto	Producción Mes	Costo	Precio Taller	Precio Mayor	Costo Empaque
candelabro	40	13000	15000	14000	500
inciensario	40	13000	15000	14000	500
lampara doble	30	23000	25000	24000	500
lampara guadua	30	20000	22000	21000	500
organizador	40	10000	12000	13000	500
servilletero	45	8000	10000	9000	500
solitario	30	11000	13000	10000	500

Comercialización	Directa x	Indirecta x	Ferias	Otras
------------------	-----------	-------------	--------	-------

a. Observaciones

Recomendaciones	
establecer contacto con hernando Rodriguez, el coordina a los demás artesanos.	

Responsable oscar Núñez	Fecha nov. 1998
-------------------------	-----------------

--

Ficha del Taller

a. Datos Generales

Departamento Cundinamarca	Dirección Cachipay, Barrio La Última Lágrima
Municipio Zipacón-Cachipay	Teléfono 91 8443048
Localidad Vereda San Cayetano	Etnia
Resguardo	Tipo de Población urbana

a. Artesanos Independientes

Nombre Hernando Rodríguez	Ciudad Cachipay
Cédula de Ciudadanía 17134790	Fecha de Nacimiento

a. Grupos Artesanales

Nombre		Nit
Personería Jurídica	No Integrantes	No integrantes activos
Representante Legal	Mujeres	Mujeres
Fecha de Creación	Hombres	Hombres

a. El Oficio

Oficio carpintería	Recurso Natural Guadua, Bambú y Coco
Técnica ensamble	Materia Prima vara de guadua yBambú, coco
Insumos lija, Pegamento rápido, Colbón	Herramientas/Máquinas/Otros
	Navaja, Machete, Gubias y Formón.

a. los Productos

Pieza	Nombre	Función	Línea	Calidad	Acabados
salseras	salseras	utilitaria	ambientes	e x b r m	pelado
Porta retrato	Porta retrato	utilitaria	ambientes	ex b r m	pelado
Lampara espiral	Lampara espiral	utilitaria	ambientes	ex b r m	pelado
Contenedor octagonal	Contenedor octagonal	utilitaria	ambientes	e b rx m	pelado
Contenedor redondo	Contenedor redondo	utilitaria	ambientes	e b rx m	pelado
Porta cd	Porta cd	utilitaria	ambientes	e b x r m	pelado
Candelabro vidrio	Candelabro vidrio	utilitario	ambientes	ex b r m	pelado

a. Producción/Mercadeo

Producto	Producción Mes	Costo	Precio Taller	Precio Mayor	Costo Empaque
salseras	30	9000	13000	12000	0
Porta retrato	100	3000	4000	3000	0
Lampara espiral	40	20000	25000	23000	0
Contenedor octagonal	40	10000	12000	11000	0
Contenedor redondo	40	8000	10000	9000	0
Porta cd	30	16000	18000	16000	0
Candelabro vidrio	40	12000	15000	13000	0

Comercialización	Directa x	Indirecta x	Ferias	Otras
------------------	-----------	-------------	--------	-------

a. Observaciones

--

Recomendaciones

establecer contacto con hernando Rodriguez, el coordina a los demás artesanos.

Responsable oscar Núñez

Fecha mayo 1999

Código de Región 0425

--



Dibujo y Planos Técnicos

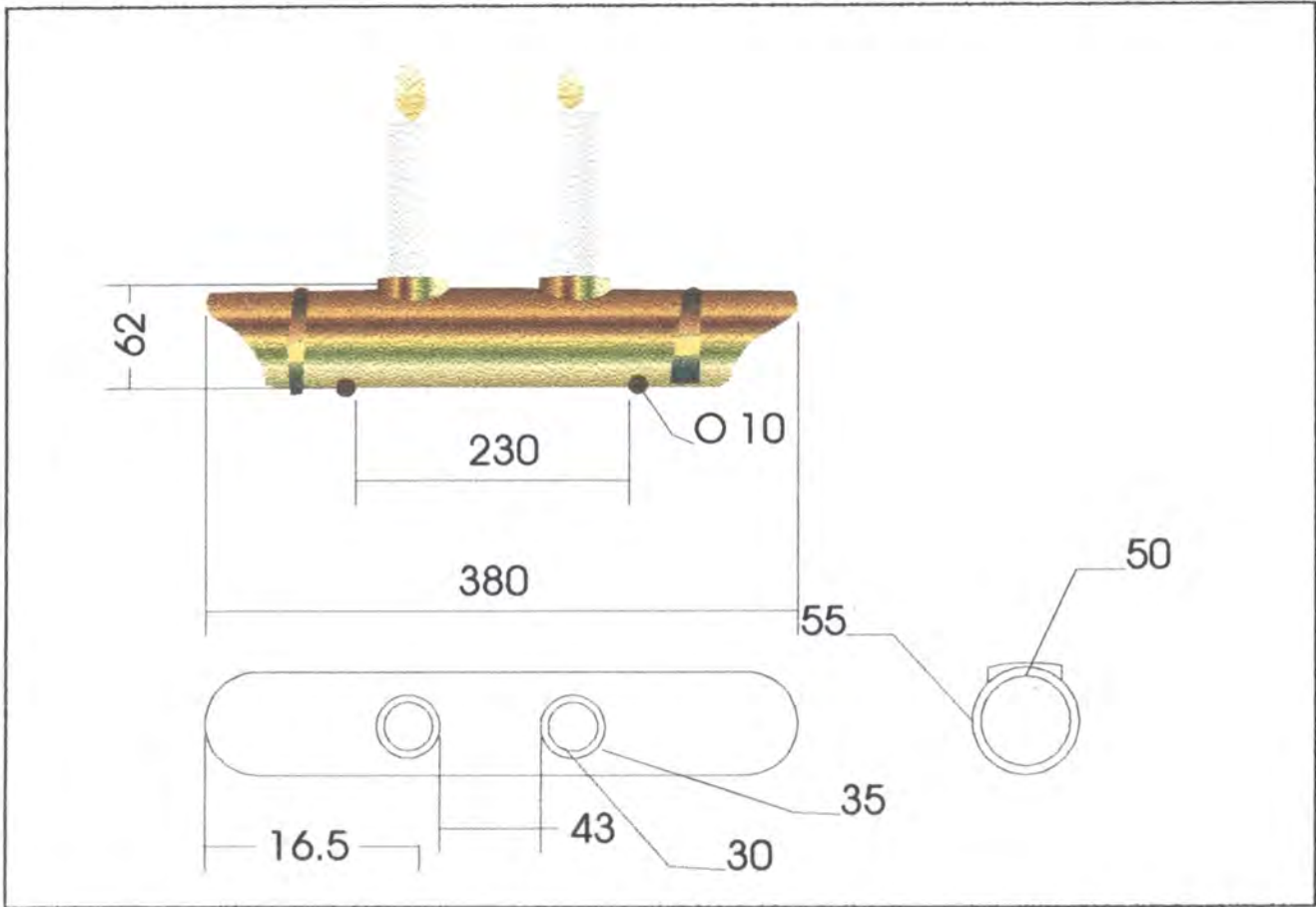

MEDIDAS EN MILIMETROS

PIEZA: CANDELABRO DOS VELAS
 NOMBRE: CANDELABRO DOS VELAS
 OFICIO: CARPINTERIA
 TÉCNICA: ENSAMBLE

LÍNEA: AMBIENTES
 REFERENCIA:
 RECURSO NATURAL: BAMBU
 MATERIA PRIMA: VARA DE BAMBU

Esc(CM): 1:4 PL. 1 / 1

PROCESO DE PRODUCCIÓN:

LA VARA DE BAMBU VIENE CORTADA EN PIEZAS SEGÚN INDICACIONES DE DISEÑO, CADA PIEZA VIENE PULIDA Y QUEMADA CON EL FIN DE SECARLA Y PROTEGERLA DEL GORGOJO, SE ENSAMBLAN LAS PIEZAS SEGUN DISEÑO Y DE PULEN LAS UNIONES.

OBSERVACIONES

LOS TRAMOS DE VARA EN EL BAMBU VARIAN MUCHO DE UNO A OTRO, SE DEBEN TOMAR LAS MEDIDAS COMO UNA INDICACIÓN.

RESPONSABLE: OSCAR NUÑEZ

FECHA: NOV. DE 1999



Dibujo y Planos Técnicos

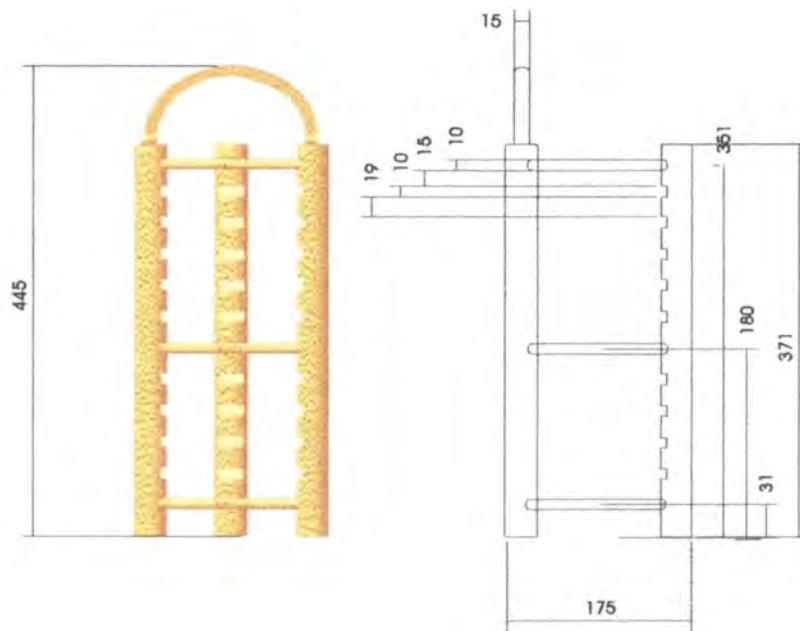
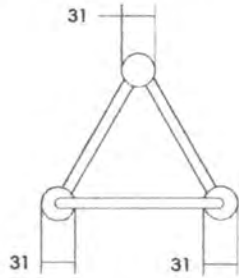

MLIMETROS

MEDIDAS EN

PIEZA: PORTA CD

LÍNEA: AMBIENTES

Esc(CM): 1:5 PL. 1 / 1

NOMBRE: PORTA CD GRANDE

REFERENCIA:

OFICIO: CARPINTERIA

RECURSO NATURAL: BAMBU

TÉCNICA: ENSAMBLE

MATERIA PRIMA: VARA DE BAMBU

PROCESO DE PRODUCCIÓN:

LA VARA DE BAMBU VIENE CORTADA EN PIEZAS SEGÚN INDICACIONES DE DISEÑO, CADA PIEZA VIENE PULIDA Y QUEMADA CON EL FIN DE SECARLA Y PROTEGERLA DEL GORGOJO, SE ENSAMBLAN LAS PIEZAS SEGUN DISEÑO Y DE PULEN LAS UNIONES.

OBSERVACIONES

LOS TRAMOS DE VARA EN EL BAMBU VARIAN MUCHO DE UNO A OTRO, SE DEBEN TOMAR LAS MEDIDAS COMO UNA INDICACIÓN.

RESPONSABLE: OSCAR NUÑEZ

FECHA: MAYO DE 1999



Dibujo y Planos Técnicos

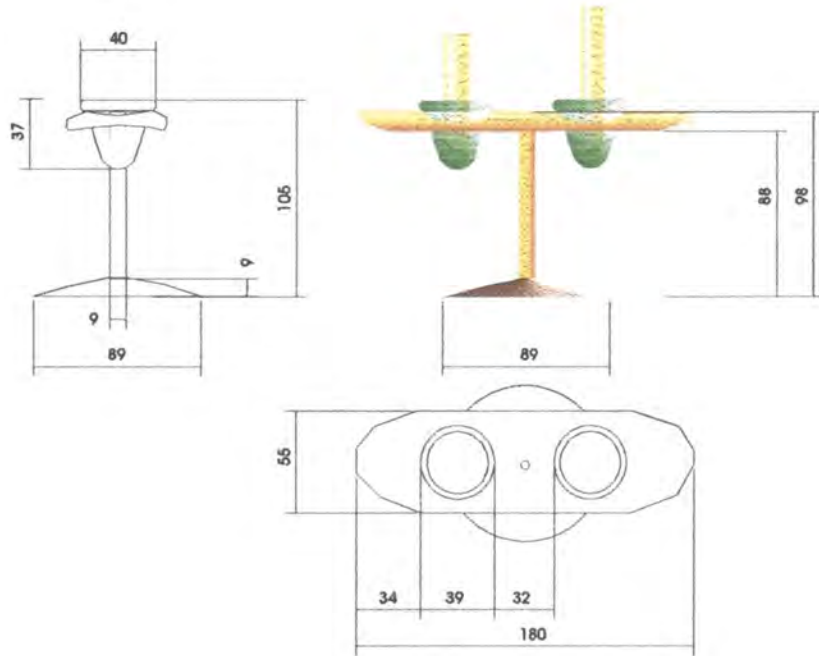

MEDIDAS EN MILIMETROS

PIEZA: CANDELABRO
 NOMBRE: CANDELABRO
 OFICIO: CARPINTERIA
 TÉCNICA: ENSAMBLE

LÍNEA: AMBIENTES

Esc(CM): 1:3 PL. 1 / 1

REFERENCIA:

RECURSO NATURAL: BAMBU Y COCO, VIDRIO RECICLADO

MATERIA PRIMA: VARA DE BAMBU, COCO, VIDRIO

PROCESO DE PRODUCCIÓN:

LA VARA DE BAMBU VIENE CORTADA SEGÚN INDICACIONES DE DISEÑO Y QUEMADA CON EL FIN DE SECARLA Y PROTEGERLA DEL GORGOJO, SE ENSAMBLA LA PIEZA CON AQUELLA DE COCO SEGUN DISEÑO Y DE PULEN LAS UNIONES. EL VIDRIO VIENE SOPLADO Y UBICADO EN EL ESPACIO SEGÚN DISEÑO.

OBSERVACIONES

LOS TRAMOS DE VARA EN EL BAMBU VARIAN MUCHO DE UNO A OTRO, SE DEBEN TOMAR LAS MEDIDAS COMO UNA INDICACIÓN.

RESPONSABLE: OSCAR NUÑEZ

FECHA: MAYO. DE 1999

SISTEMA DE REFERENCIA: 2-5-0-1 Cód. REGIÓN: 0-4-2-5

TIPO DE FICHA: REFERENTE MUESTRA PROPUESTA X EMPAQUE



Dibujo y Planos Técnicos

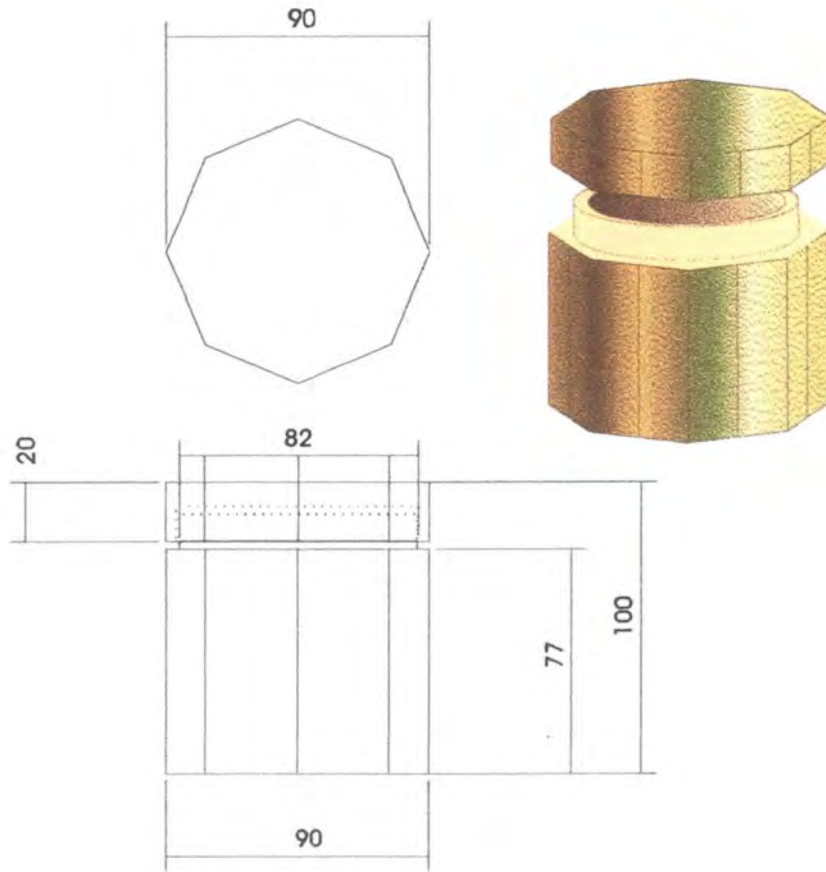

MEDIDAS EN MILIMETROS

PIEZA: CONTENEDOR OCTAGONAL

LÍNEA: AMBIENTES

Esc(CM): 1:2 PL. 1 / 1

NOMBRE: TARRO OCTAGONAL

REFERENCIA:

OFICIO: CARPINTERIA

RECURSO NATURAL: GUADUA

TÉCNICA: ENSAMBLE

MATERIA PRIMA: VARA DE GUADUA

PROCESO DE PRODUCCIÓN:

LA VARA DE GUADUA VIENE CORTADA EN PIEZAS SEGÚN INDICACIONES DE DISEÑO, CADA PIEZA VIENE PULIDA Y QUEMADA CON EL FIN DE SECARLA Y PROTEGERLA DEL GORGOJO, SE ENSAMBLAN LAS PIEZAS SEGUN DISEÑO Y DE PULEN LAS UNIONES.

OBSERVACIONES

LOS TRAMOS DE VARA EN LA GUADUA VARIAN MUCHO DE UNO A OTRO, SE DEBEN TOMAR LAS MEDIDAS COMO UNA INDICACIÓN.

RESPONSABLE: OSCAR NUÑEZ

FECHA: MAYO DE 1999

Dibujo y Planos Técnicos

MEDIDAS EN MILIMETROS

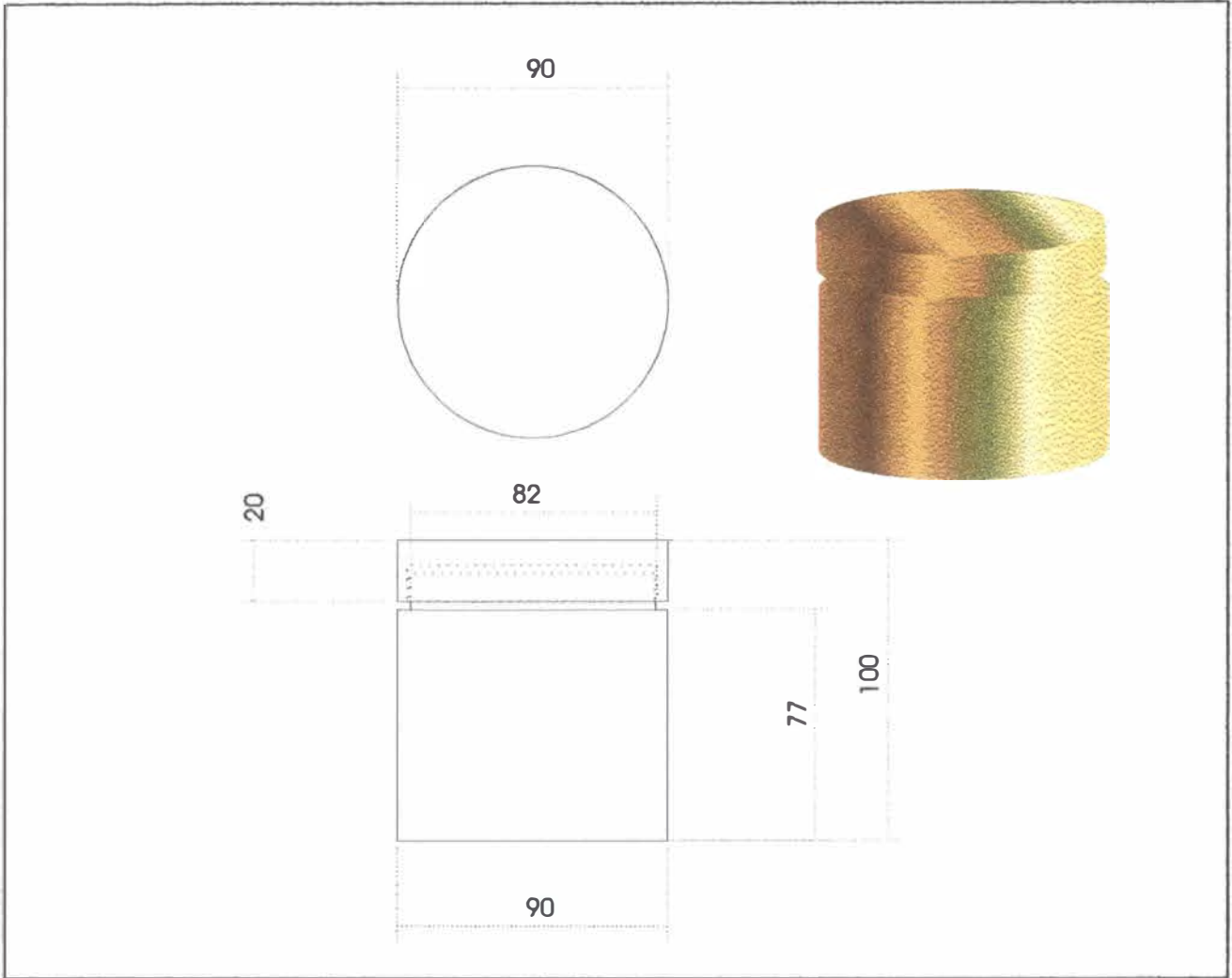

PIEZA: CONTENEDOR REDONDO

LINEA: AMBIENTES

ESC(CM): 1:2 PL. 1 / 1

NOMBRE: TARRO REDONDO

REFERENCIA:

OFICIO: CARPINTERIA

RECURSO NATURAL: GUADUA

TÉCNICA: ENSAMBLE

MATERIA PRIMA: VARA DE GUADUA

PROCESO DE PRODUCCIÓN:

LA VARA DE GUADUA VIENE CORTADA EN PIEZAS SEGÚN INDICACIONES DE DISEÑO, CADA PIEZA VIENE PULIDA Y QUEMADA CON EL FIN DE SECARLA Y PROTEGERLA DEL GORGOJO, SE ENSAMBLAN LAS PIEZAS SEGUN DISEÑO Y DE PULEN LAS UNIONES.

OBSERVACIONES

LOS TRAMOS DE VARA EN LA GUADUA VARIAN MUCHO DE UNO A OTRO, SE DEBEN TOMAR LAS MEDIDAS COMO UNA INDICACIÓN.

RESPONSABLE: OSCAR NUÑEZ

FECHA: MAYO DE 1999

Dibujo y Planos Técnicos

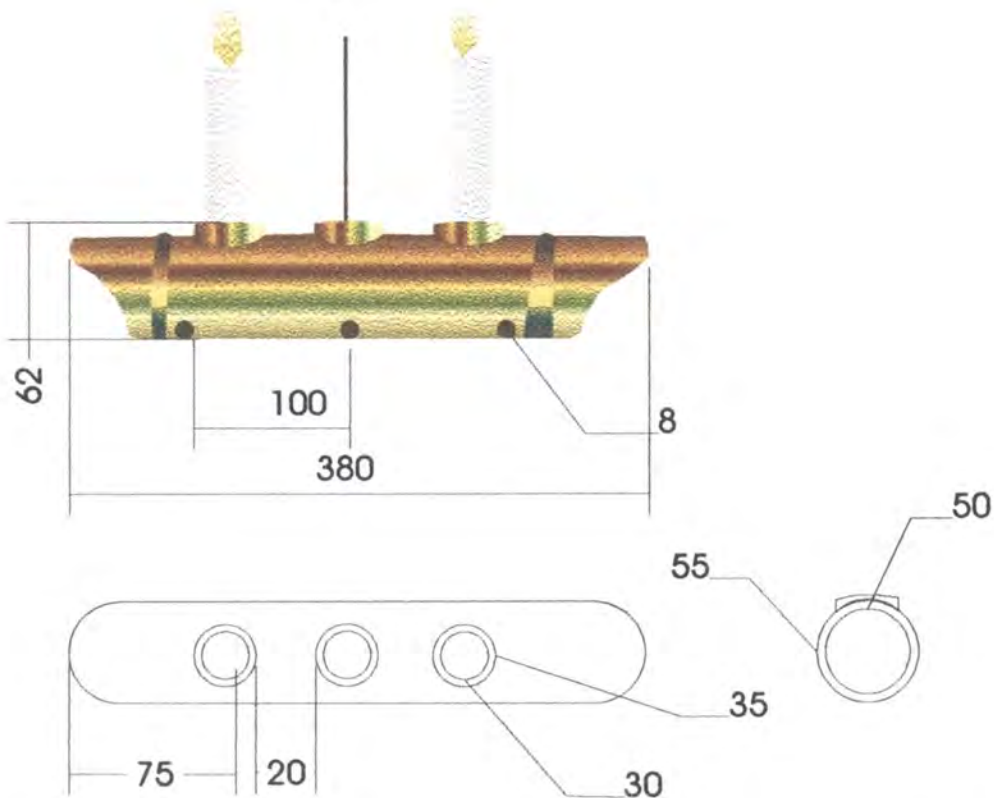

MEDIDAS EN MILIMETROS

PIEZA: INCIENSARIO DOS VELAS
 NOMBRE: INCIENSARIO DOS VELAS
 OFICIO: CARPINTERIA
 TÉCNICA: ENSAMBLE

LÍNEA: AMBIENTES
 REFERENCIA:
 RECURSO NATURAL: BAMBU
 MATERIA PRIMA: VARA DE BAMBU

ESC(CM): 1:4 PL. 1 / 1

PROCESO DE PRODUCCIÓN:

LA VARA DE BAMBU VIENE CORTADA EN PIEZAS SEGÚN INDICACIONES DE DISEÑO, CADA PIEZA VIENE PULIDA Y QUEMADA CON EL FIN DE SECARLA Y PROTEGERLA DEL GORGOJO, SE ENSAMBLAN LAS PIEZAS SEGUN DISEÑO Y DE PULEN LAS UNIONES.

OBSERVACIONES

LOS TRAMOS DE VARA EN EL BAMBU VARIAN MUCHO DE UNO A OTRO, SE DEBEN TOMAR LAS MEDIDAS COMO UNA INDICACIÓN.

RESPONSABLE: OSCAR NUÑEZ

FECHA: NOV. DE 1999

SISTEMA DE REFERENCIA: 2-5-0-1 Cód. REGIÓN: 0-4-2-5

TIPO DE FICHA: REFERENTE MUESTRA PROPUESTA X EMPAQUE



Dibujo y Planos Técnicos

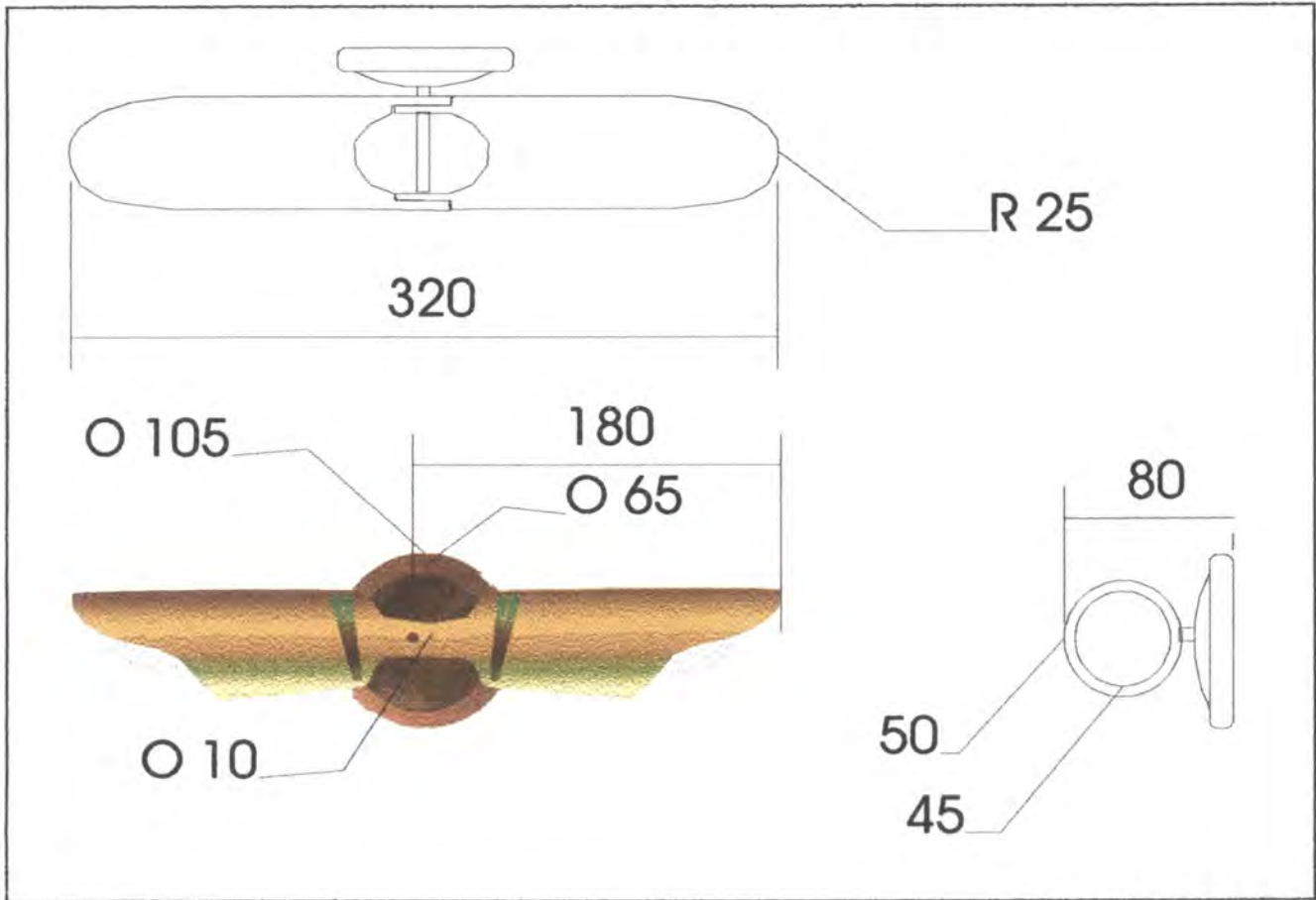

MEDIDAS EN MILIMETROS

PIEZA: LAMPARA DOBLE	LÍNEA: AMBIENTES	Esc(cm): 1:4	PL 1 / 1
NOMBRE: LAMPARA DOBLE	REFERENCIA:		
OFICIO: CARPINTERIA	RECURSO NATURAL: GUADUA		
TÉCNICA: ENSAMBLE	MATERIA PRIMA: VARA DE GUADUA		

PROCESO DE PRODUCCIÓN:

LA VARA DE GUADUA VIENE CORTADA EN PIEZAS SEGÚN INDICACIONES DE DISEÑO, CADA PIEZA VIENE PULIDA Y QUEMADA CON EL FIN DE SECARLA Y PROTEGERLA DEL GORGOJO, SE ENSAMBLAN LAS PIEZAS CON AQUELLA DE COCO, SEGUN DISEÑO Y SE PULEN LAS UNIONES.

OBSERVACIONES

LOS TRAMOS DE VARA EN LA GUADUA VARIAN MUCHO DE UNO A OTRO, SE DEBEN TOMAR LAS MEDIDAS COMO UNA INDICACIÓN.

RESPONSABLE: OSCAR NUÑEZ FECHA: NOV. DE 1999

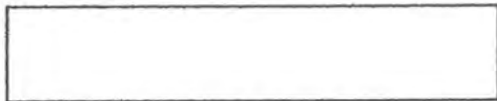



Dibujo y Planos Técnicos

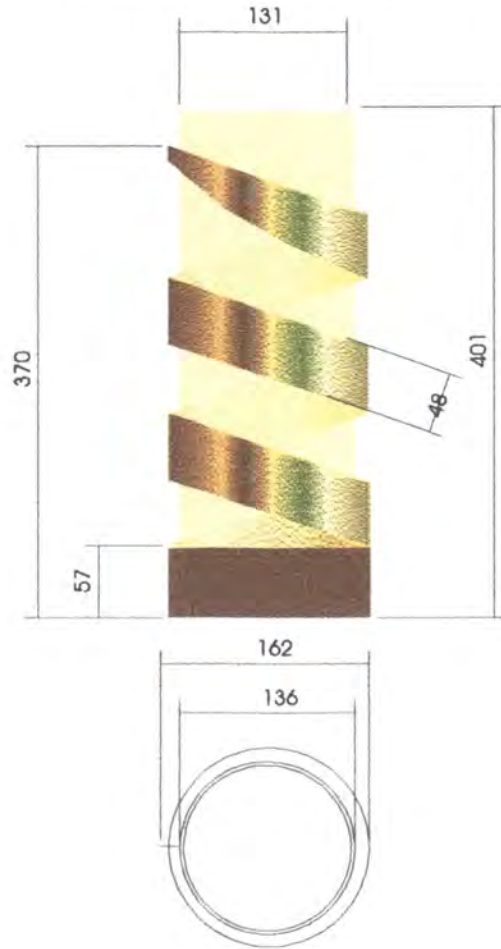

MEDIDAS EN MILIMETROS

PIEZA: LAMPARA ESPIRAL
 NOMBRE: LAMPARA ESPIRAL
 OFICIO: CARPINTERIA
 TÉCNICA: ENSAMBLE

LÍNEA: AMBIENTES
 REFERENCIA:
 RECURSO NATURAL: GUADUA
 MATERIA PRIMA: GUADUA

ESC(CM): 1:4 PL. 1 / 1

PROCESO DE PRODUCCIÓN:

LA VARA DE BAMBU VIENE CORTADA SEGÚN INDICACIONES DE DISEÑO Y QUEMADA CON EL FIN DE SECARLA Y PROTEGERLA DEL GORGOJO, EL PERGAMINO VIENE COLOCADO SEGÚN EL DISEÑO, TENIENDO EN CUENTA DE HACER UNA PEQUEÑA MUESCA DONDE PASA EL CABLE ELECTRICO.

OBSERVACIONES

LOS TRAMOS DE VARA EN EL BAMBU VARIAN MUCHO DE UNO A OTRO, SE DEBEN TOMAR LAS MEDIDAS COMO UNA INDICACIÓN.

RESPONSABLE: OSCAR NUÑEZ

FECHA: MAYO. DE 1999

Dibujo y Planos Técnicos

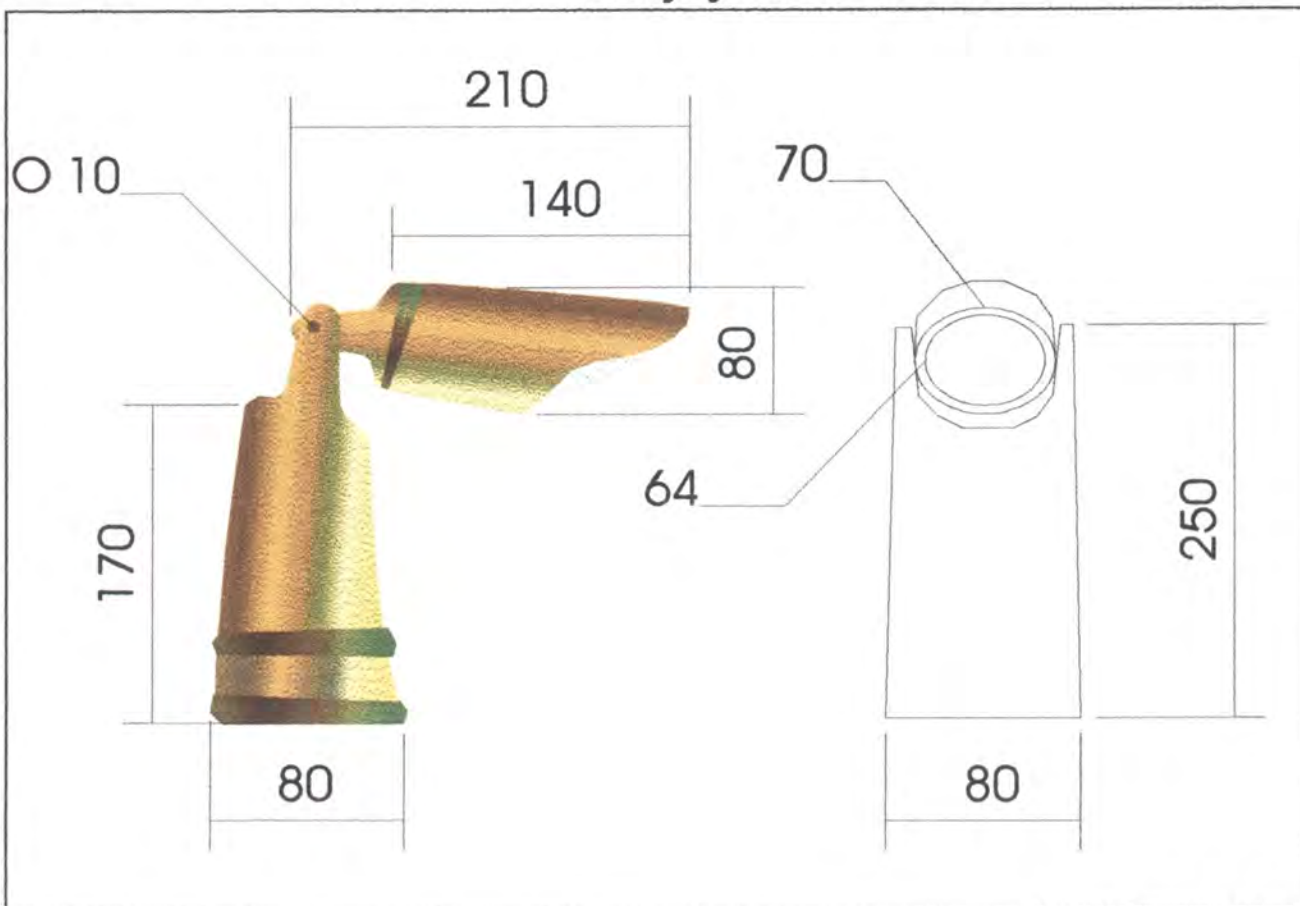

MEDIDAS EN MILIMETROS

PIEZA: LAMPARA GUADUA
 NOMBRE: LAMPARA GUADUA
 OFICIO: CARPINTERIA
 TÉCNICA: ENSAMBLE

LÍNEA: AMBIENTES
 REFERENCIA:
 RECURSO NATURAL: GUADUA
 MATERIA PRIMA: VARA DE GUADUA

Esc(CM): 1:4 PL. 1 / 1

PROCESO DE PRODUCCIÓN:

LA VARA DE GUADUA VIENE CORTADA EN PIEZAS SEGÚN INDICACIONES DE DISEÑO, CADA PIEZA VIENE PULIDA Y QUEMADA CON EL FIN DE SECARLA Y PROTEGERLA DEL GORGOJO, SE ENSAMBLAN LAS PIEZAS SEGUN DISEÑO Y DE PULEN LAS UNIONES.

OBSERVACIONES

LOS TRAMOS DE VARA EN LA GUADUA VARIAN MUCHO DE UNO A OTRO, SE DEBEN TOMAR LAS MEDIDAS COMO UNA INDICACIÓN.

RESPONSABLE: OSCAR NUÑEZ

FECHA: NOV. DE 1999

SISTEMA DE REFERENCIA: 2-5-0-1 Cód. REGIÓN: 0-4-2-5

TIPO DE FICHA: REFERENTE MUESTRA PROPUESTA X EMPAQUE

Dibujo y Planos Técnicos

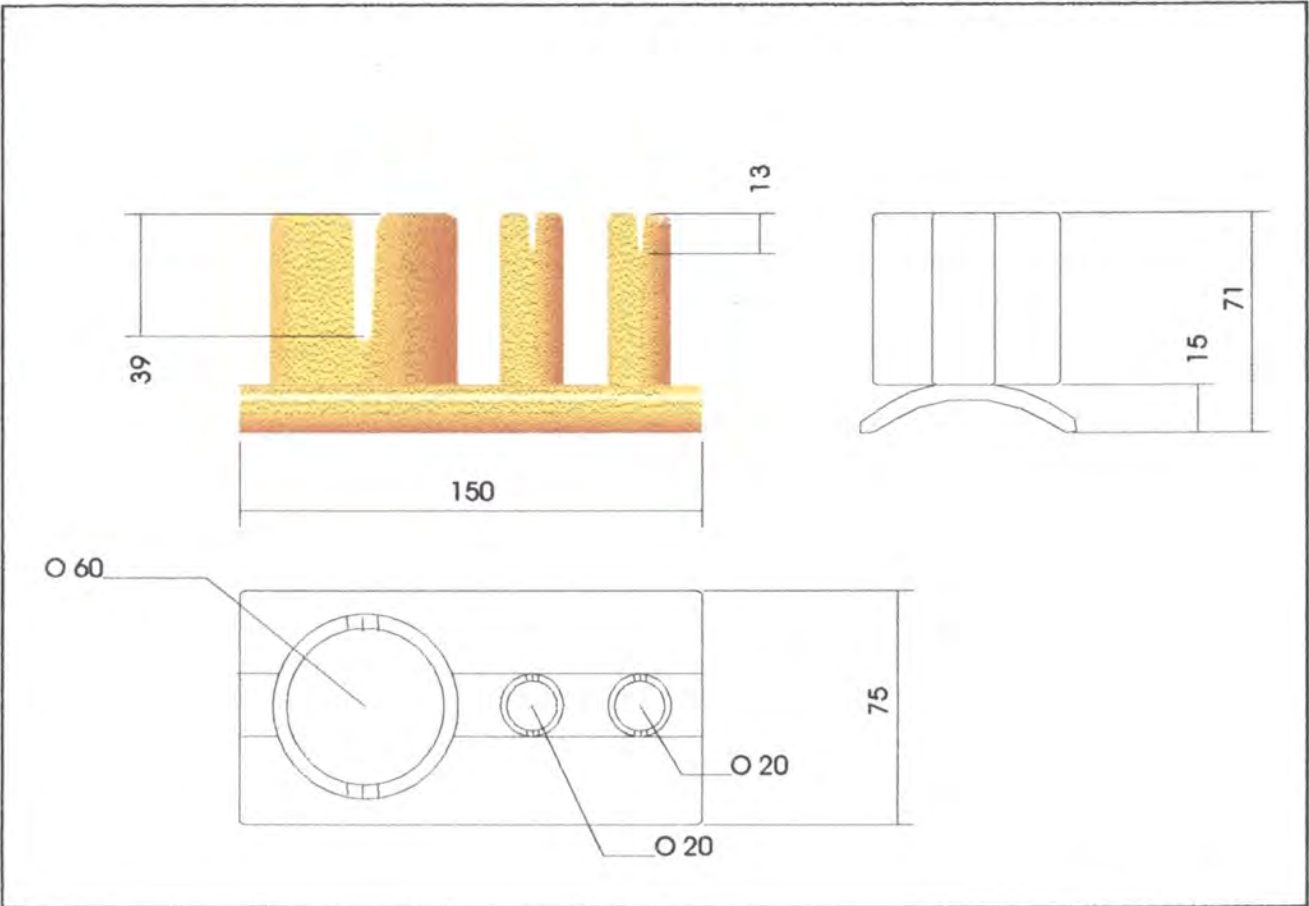

MEDIDAS EN

MLIMETROS

PIEZA: ORGANIZADOR DE ESCRITORIO	LÍNEA: AMBIENTES	Esc(CM): 1:5	PL. 1 / 1
NOMBRE: ORGANIZADOR DE ESCRITORIO	REFERENCIA:		
OFICIO: CARPINTERIA	RECURSO NATURAL: BAMBU		
TÉCNICA: ENSAMBLE	MATERIA PRIMA: VARA DE BAMBU		

PROCESO DE PRODUCCIÓN:

LA VARA DE BAMBU VIENE CORTADA EN PIEZAS SEGÚN INDICACIONES DE DISEÑO, CADA PIEZA VIENE PULIDA Y QUEMADA CON EL FIN DE SECARLA Y PROTEGERLA DEL GORGOJO, SE ENSAMBLAN LAS PIEZAS SEGUN DISEÑO Y DE PULEN LAS UNIONES.

OBSERVACIONES

LOS TRAMOS DE VARA EN EL BAMBU VARIAN MUCHO DE UNO A OTRO, SE DEBEN TOMAR LAS MEDIDAS COMO UNA INDICACIÓN.

RESPONSABLE: OSCAR NUÑEZ FECHA: NOV. DE 1999

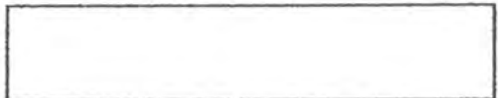



Dibujo y Planos Técnicos

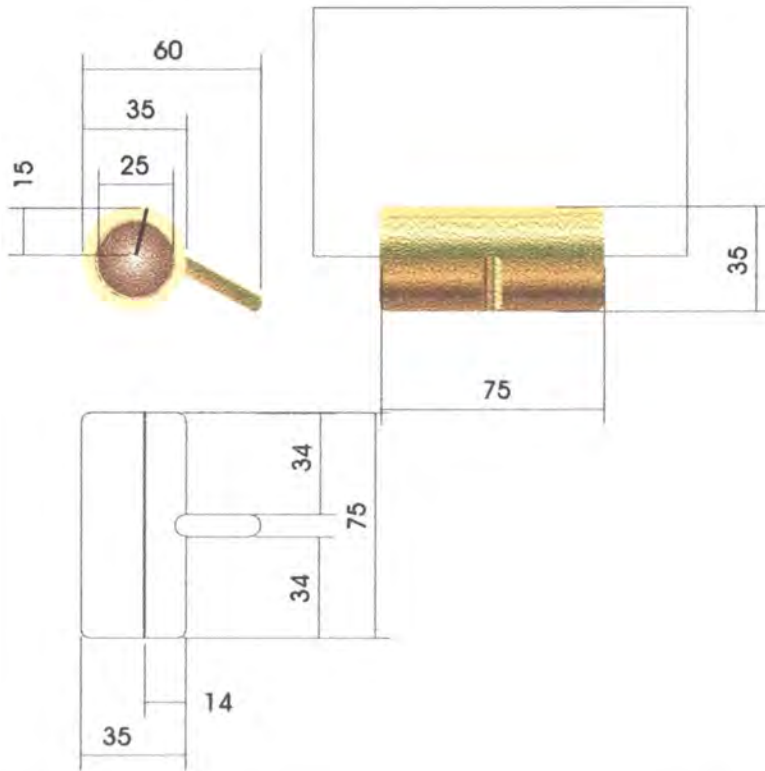

MEDIDAS EN MILIMETROS

PIEZA: PORTA RETRATO
 NOMBRE: PORTA RETRATO
 OFICIO: CARPINTERIA
 TÉCNICA: ENSAMBLE

LÍNEA: AMBIENTES
 REFERENCIA:
 RECURSO NATURAL: BAMBU Y COCO
 MATERIA PRIMA: VARA DE BAMBU Y COCO

Esc(CM): 1:2 PL 1 / 1

PROCESO DE PRODUCCIÓN:

LA VARA DE BAMBU VIENE CORTADA SEGÚN INDICACIONES DE DISEÑO Y QUEMADA CON EL FIN DE SECARLA Y PROTEGERLA DEL GORGOJO, SE ENSAMBLA LA PIEZA CON AQUELLA DE COCO SEGUN DISEÑO, PULIR UNIONES.

OBSERVACIONES

LOS TRAMOS DE VARA EN EL BAMBU VARIAN MUCHO DE UNO A OTRO, SE DEBEN TOMAR LAS MEDIDAS COMO UNA INDICACIÓN.

RESPONSABLE: OSCAR NUÑEZ

FECHA: MAYO. DE 1999

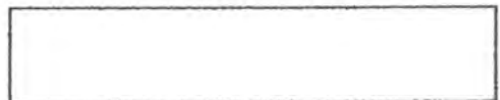

SISTEMA DE REFERENCIA: 2-5-0-1 Cód. REGIÓN: 0-4-2-5

TIPO DE FICHA: REFERENTE MUESTRA PROPUESTA EMPAQUE

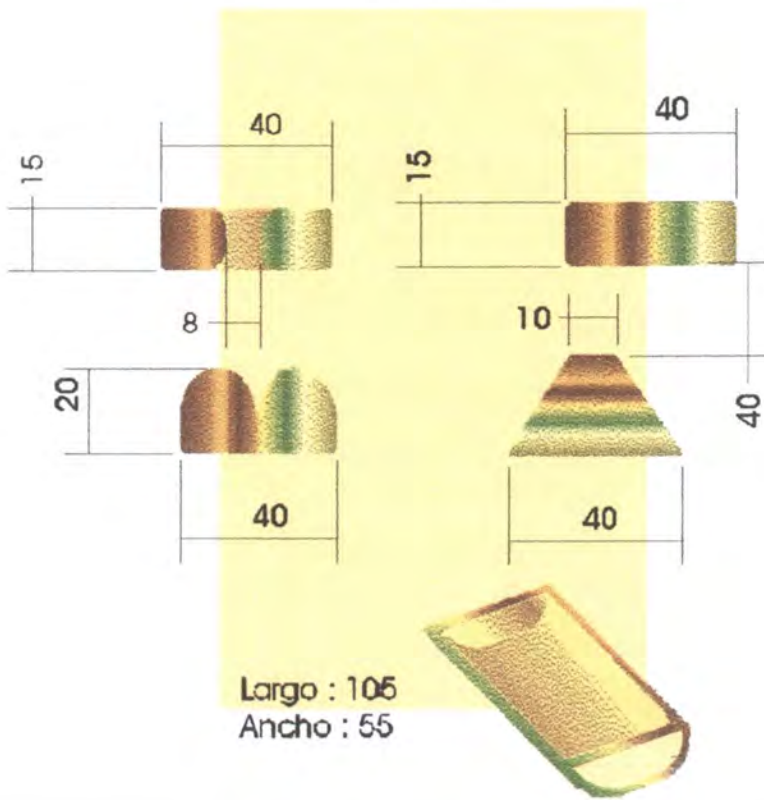

MEDIDAS EN

MILIMETROS

PIEZA: SERVILLETERO	LÍNEA: AMBIENTES	Esc(CM): 1:2	PL. 1 / 1
NOMBRE: SERVILLETERO	REFERENCIA:		
OFICIO: CARPINTERIA	RECURSO NATURAL: BAMBU		
TÉCNICA: ENSAMBLE	MATERIA PRIMA: VARA DE BAMBU		

PROCESO DE PRODUCCIÓN:
 LA VARA DE BAMBU VIENE CORTADA EN PIEZAS SEGÚN INDICACIONES DE DISEÑO, CADA PIEZA VIENE PULIDA Y QUEMADA CON EL FIN DE SECARLA Y PROTEGERLA DEL GORGOJO, SE ENSAMBLAN LAS PIEZAS SEGUN DISEÑO Y DE PULEN LAS UNIONES.

OBSERVACIONES
 LOS TRAMOS DE VARA EN EL BAMBU VARIAN MUCHO DE UNO A OTRO, SE DEBEN TOMAR LAS MEDIDAS COMO UNA INDICACIÓN.

RESPONSABLE: OSCAR NUÑEZ FECHA: NOV. DE 1999

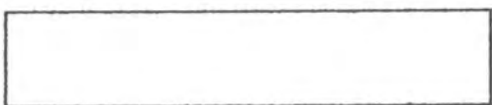

Dibujo y Planos Técnicos

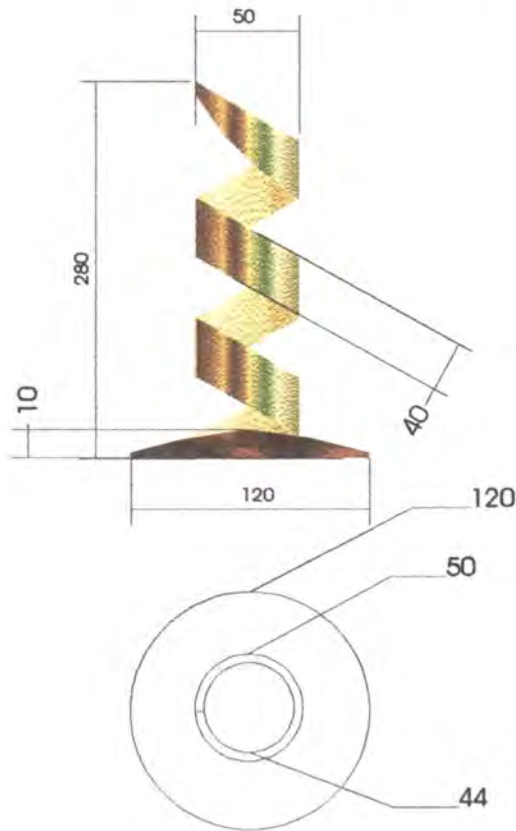

MEDIDAS EN MILIMETROS

PIEZA: SOLITARIO
 NOMBRE: SOLITARIO
 OFICIO: CARPINTERIA
 TÉCNICA: ENSAMBLE

LÍNEA: AMBIENTES
 REFERENCIA:
 RECURSO NATURAL: BAMBU Y COCO
 MATERIA PRIMA: VARA DE BAMBU

Esc(CM): 1:4 PL. 1 / 1

PROCESO DE PRODUCCIÓN:

LA VARA DE BAMBU VIENE CORTADA SEGÚN INDICACIONES DE DISEÑO Y QUEMADA CON EL FIN DE SECARLA Y PROTEGERLA DEL GORGOJO, SE ENSAMBLA LA PIEZA CON AQUELLA DE COCO SEGUN DISEÑO Y DE PULEN LAS UNIONES.

OBSERVACIONES

LOS TRAMOS DE VARA EN EL BAMBU VARIAN MUCHO DE UNO A OTRO, SE DEBEN TOMAR LAS MEDIDAS COMO UNA INDICACIÓN.

RESPONSABLE: OSCAR NUÑEZ

FECHA: NOV. DE 1999

SISTEMA DE REFERENCIA: 2-5-0-1 Cód. Región: 0-4-2-5

TIPO DE FICHA: REFERENTE MUESTRA PROPUESTA X EMPAQUE



Dibujo y Planos Técnicos

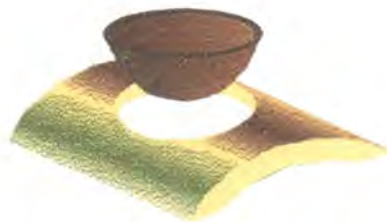
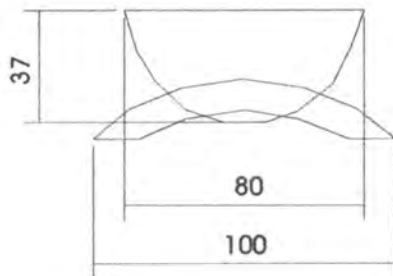
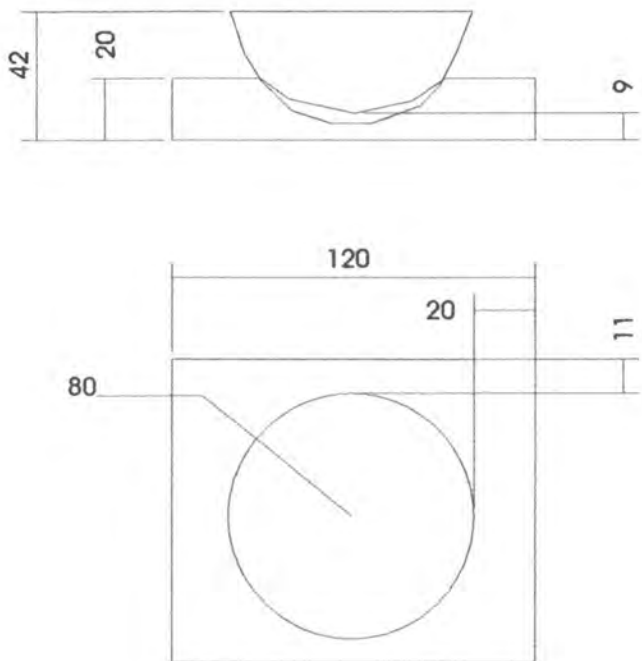

MEDIDAS EN MILIMETROS

PIEZA: SALSERA	LÍNEA: AMBIENTES	Esc(CM): 1:1.5	PL. 1 / 1
NOMBRE: SALSERA	REFERENCIA:		
OFICIO: CARPINTERIA	RECURSO NATURAL: BAMBU Y COCO		
TÉCNICA: ENSAMBLE	MATERIA PRIMA: VARA DE BAMBU Y COCO		

PROCESO DE PRODUCCIÓN:
 LA VARA DE BAMBU VIENE CORTADA SEGÚN INDICACIONES DE DISEÑO Y QUEMADA CON EL FIN DE SECARLA Y PROTEGERLA DEL GORGOJO, SE ENSAMBLA LA PIEZA CON AQUELLA DE COCO SEGUN DISEÑO . NOTA: EL COCO DEBE SER DEJADO SUELTO.

OBSERVACIONES
 LOS TRAMOS DE VARA EN EL BAMBU VARIAN MUCHO DE UNO A OTRO, SE DEBEN TOMAR LAS MEDIDAS COMO UNA INDICACIÓN.

RESPONSABLE: OSCAR NUÑEZ FECHA: MAYO. DE 1999

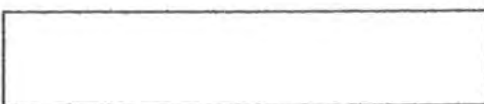

Ficha de Producto



PIEZA: CANDELABRO DOS VELAS	LÍNEA: AMBIENTES	ARTESANO: MARTHA ZAMBANA
NOMBRE: CANDELABRO DOS VELAS	REFERENCIA:	DEPARTAMENTO: CUNDINAMARCA
OFICIO: CARPINTERIA	LARGO(CM): 38 ANCHO(CM): 6 ALTO(CM): 7	CUIDAD/MPIO: ZIPACON CACHIPAY
TÉCNICA: CORTE Y ENSAMBLE	DIÁMETRO(CM) PESO(GRS): 250	LOCALIDAD/VERED A: SAN CAYETANO
RECURSO: BAMBU	COLOR: NATURAL, PARDO	RESGUARDO:
NATURAL:		
MATERIA: VARA DE BAMBU	CERTIFICADO HECHO A MANO: SI <input type="checkbox"/> NO X	TIPO DE POBLACIÓN: URBANA-RURAL
PRIMA:		

MERCADO OBJETIVO: CAMPESTRE	COSTO	PRECIO
PRODUCCIÓN/MES: 40	UNITARIO: 12000	UNITARIO: 16000
EMPAQUE: NO	P. MAYOR: 13000	P. MAYOR: 15000
EMBALAJE: PAPEL RECICLADO	EMPAQUE: X	EMPAQUE: X

OBSERVACIONES:

RESPONSABLE: OSCAR NUÑEZ FECHA: NOVIEMBRE 98

SISTEMA DE REFERENCIA: 2-5-0-1 TIPO DE FICHA: REFERENTE(S) MUESTRA X LÍNEA EMPAQUE



Ministerio de Desarrollo Económico

artesanías de colombia s.a.

Ficha de Producto



PIEZA:	PORTA CD	LINEA:	AMBIENTES		ARTESANO:	ARYUNA ARROYO			
NOMBRE:	PORTA CD	REFERENCIA:			DEPARTAMENTO:	CUNDINAMARCA			
OFICIO:	CARPINTERIA	LARGO(CM):	12	ANCHO(CM):	12	ALTO(CM):	45	CUIDAD/MPIO:	CACHIPAY
TÉCNICA:	CORTE Y ENSAMBLE	DIÁMETRO(CM):			PESO(GRS):	300	LOCALIDAD/VERED:	CASCO URBANO A	
RECURSO NATURAL:	BAMBU	COLOR:	NATURAL, PARDO		RESGUARDO:				
MATERIA PRIMA:	VARA DE BAMBU	CERTIFICADO HECHO A MANO:	SI <input type="checkbox"/>	NO <input checked="" type="checkbox"/>	TIPO DE POBLACIÓN:	URBANA-RURAL			

MERCADO OBJETIVO:	CAMPESTRE	COSTO	PRECIO
PRODUCCIÓN/MES:	30	UNITARIO:	16000
EMPAQUE:	NO	P. MAYOR:	14000
EMBALAJE:	PAPEL RECICLADO	EMPAQUE:	X
			EMPAQUE: X

OBSERVACIONES: UBICAR PORTECCIONES

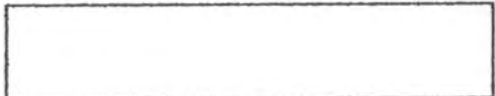

RESPONSABLE: OSCAR NUÑEZ FECHA: MAYO 1999

SISTEMA DE REFERENCIA: 2-5-0-1

TIPO DE FICHA: REFERENTE(S) MUESTRA LINEA EMPAQUE

Ficha de Producto

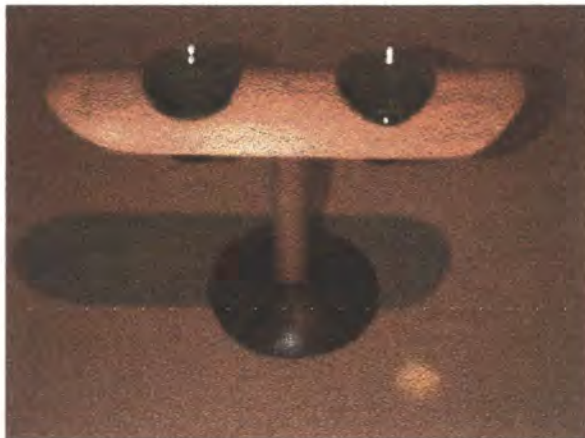

PIEZA:	CANDELABRO	LINEA:	AMBIENTES	ARTESANO:	GUILLERMO CASTRO
NOMBRE:	CANDELABRO	REFERENCIA:		DEPARTAMENTO:	CUNDINAMARCA
OFICIO:	CARPINTERIA	LARGO(CM):	18	ANCHO(CM):	9
		ALTO(CM):	10.5	CUIDAD/MPIO:	CACHIPAY
TÉCNICA:	CORTE Y ENSAMBLE	DIÁMETRO(CM):		PESO(GRS):	200
RECURSO:	BAMBU, COCO Y VIDRIO	COLOR:	NATURAL, PARDO	LOCALIDAD/VERED:	PUERTO LOPEZ A
NATURAL:				RESGUARDO:	
MATERIA:	VARA DE BAMBU, COCO CERTIFICADO	HECHO A MANO:	SI <input type="checkbox"/> No <input checked="" type="checkbox"/>	TIPO DE:	URBANA-RURAL
PRIMA:	Y VIDRIO			POBLACIÓN:	

MERCADO OBJETIVO:	CAMPESTRE	COSTO:		PRECIO:	
PRODUCCIÓN/MES:	40	UNITARIO:	12000	UNITARIO:	15000
EMPAQUE:	NO	P. MAYOR:	12000	P. MAYOR:	13000
EMBALAJE:	PAPEL RECICLADO	EMPAQUE:	X	EMPAQUE:	X

OBSERVACIONES:

RESPONSABLE: OSCAR NUÑEZ FECHA: MAYO DE 1999

SISTEMA DE REFERENCIA: 2-5-0-1 TIPO DE FICHA: REFERENTE(S) MUESTRA LINEA EMPAQUE

Ficha de Producto



PIEZA:	CONT.OCTAGONAL	LINEA:	AMBIENTES	ARTESANO:	GERMAN GUZMAN
NOMBRE:	TARRO OCTAGONAL	REFERENCIA:		DEPARTAMENTO:	CUNDINAMARCA
OFICIO:	CARPINTERIA	LARGO(CM):	ANCHO(CM):	ALTO(CM):	10 CUIDAD/MPIO CACHIPAY
TÉCNICA:	CORTE Y ENSAMBLE	DIÁMETRO(CM) 8	PESO(GRS):	120	LOCALIDAD/VERED A CASCO URBANO
RECURSO NATURAL:	GUADUA	COLOR:	NATURAL, PARDO	RESGUARDO:	
MATERIA PRIMA:	VARA DE GUADUA	CERTIFICADO HECHO A MANO:	SI <input type="checkbox"/> NO X	TIPO DE POBLACIÓN:	URBANA-RURAL

MERCADO OBJETIVO:	CAMPESTRE	COSTO	PRECIO
PRODUCCIÓN/MES:	40	UNITARIO:	10000
EMPAQUE:	NO	P. MAYOR:	9000
EMBALAJE:	PAPEL RECICLADO	EMPAQUE:	X
		UNITARIO:	12000
		P. MAYOR:	11000
		EMPAQUE:	X

OBSERVACIONE S: UBICAR PORTECCIONES

RESPONSABLE: OSCAR NUÑEZ FECHA: MAYO 1999

SISTEMA DE REFERENCIA: 2-5-0-1

TIPO DE FICHA: REFERENTE(S) MUESTRA X LINEA EMPAQUE



Ministerio de Desarrollo Económico

artesanías de colombia s.a

Ficha de Producto



PIEZA:	CONT. REDONDO	LINEA:	AMBIENTES		ARTESANO:	GERMAN GUZMAN	
NOMBRE:	TARRO REDONDO	REFERENCIA:			DEPARTAMENTO:	CUNDINAMARCA	
OFICIO:	CARPINTERIA	LARGO(CM):	ANCHO(CM):	ALTO(CM):	10	CUIDAD/MPIO:	CACHIPAY
TÉCNICA:	CORTE Y ENSAMBLE	DIÁMETRO(CM):	8	PESO(GRS):	120	LOCALIDAD/VERED:	CASCO URBANO A
RECURSO:	GUADUA	COLOR:	NATURAL, PARDO		RESGUARDO:		
NATURAL:		CERTIFICADO HECHO A MANO:	SI <input type="checkbox"/>	NO <input checked="" type="checkbox"/>	TIPO DE:	URBANA-RURAL	
MATERIA:	VARA DE GUADUA				POBLACIÓN:		
PRIMA:							

MERCADO OBJETIVO:	CAMPESTRE	COSTO	PRECIO
PRODUCCIÓN/MES:	40	UNITARIO:	8000
EMPAQUE:	NO	P. MAYOR:	8000
EMBALAJE:	PAPEL RECICLADO	EMPAQUE:	X
			PRECIO UNITARIO:
			10000
			P. MAYOR:
			9000
			EMPAQUE:
			X

OBSERVACIONES: UBICAR PORTECCIONES

RESPONSABLE: OSCAR NUÑEZ FECHA: MAYO 1999

SISTEMA DE REFERENCIA: 2-5-0-1

TIPO DE FICHA: REFERENTE(S) MUESTRA X LINEA EMPAQUE

Ficha de Producto



PIEZA:	CANDELABRO-INSIENSARIO	LINEA:	AMBIENTES	ARTESANO:	MARTHA ZAMBANA
NOMBRE:	CANDELABRO-INSIENSARIO	REFERENCIA:		DEPARTAMENTO:	CUNDINAMARCA
OFICIO:	CARPINTERIA	LARGO(CM):	38	ANCHO(CM):	5
TÉCNICA:	CORTE Y ENSAMBLE	ALTO(CM):	6.5	CIUDAD/MPIO:	ZIPACON CACHIPAY
RECURSO NATURAL:	BAMBU	DIÁMETRO(CM):		PESO(GRS):	250
MATERIA PRIMA:	VARA DE BAMBU	COLOR:	NATURAL, PARDO	LOCALIDAD/VEREDA:	SAN CAYETANO A
		CERTIFICADO HECHO A MANO:	SI <input type="checkbox"/> NO <input checked="" type="checkbox"/>	RESGUARDO:	
				TIPO DE POBLACIÓN:	URBANA-RURAL

MERCADO OBJETIVO:	CAMPESTRE	COSTO UNITARIO:	12000	PRECIO UNITARIO:	16000
PRODUCCIÓN/MES:	40	P. MAYOR:	11000	P. MAYOR:	15000
EMPAQUE:	NO	EMPAQUE:	X	EMPAQUE:	X
EMBALAJE:	PAPEL RECICLADO				

OBSERVACIONES: UBICAR PORTECCIONES

RESPONSABLE: OSCAR NUÑEZ FECHA: NOVIEMBRE 98

Ficha de Producto



PIEZA:	LAMPARA DOBLE	LINEA:	AMBIENTES	ARTESANO:	HERNANDO RODRIGUEZ
NOMBRE:	LAMPARA DOBLE	REFERENCIA:		DEPARTAMENTO:	CUNDINAMARCA
OFICIO:	CARPINTERIA	LARGO(CM):	31.5	ANCHO(CM):	10.5
		ALTO(CM):	8	CUIDAD/MPIO:	ZIPACON CACHIPAY
TÉCNICA:	CORTE Y ENSAMBLE	DIÁMETRO(CM)		PESO(GRS):	300
RECURSO NATURAL:	GUADUA, COCO	COLOR:	NATURAL, PARDO	LOCALIDAD/VERED A	SAN CAYETANO
MATERIA PRIMA:	VARA DE GUADUA COCO	CERTIFICADO HECHO A MANO:	SI <input type="checkbox"/> NO <input checked="" type="checkbox"/>	RESGUARDO:	
		TIPO DE POBLACIÓN:	URBANA-RURAL		

MERCADO OBJETIVO:	CAMPESTRE	COSTO	PRECIO
PRODUCCIÓN/MES:	30	UNITARIO:	18000
EMPAQUE:	NO	P. MAYOR:	15000
EMBALAJE:	PAPEL RECICLADO	EMPAQUE:	X
		UNITARIO:	22000
		P. MAYOR:	20000
		EMPAQUE:	X

OBSERVACIONES: FALTAN POR REALIZAR AJUSTES DE PRECIO Y SOLUCIONAR ALGUNOS PROBLEMAS TÉCNICOS

RESPONSABLE: OSCAR NUÑEZ FECHA: NOVIEMBRE 98

SISTEMA DE REFERENCIA: 2-5-0-1

TIPO DE FICHA: REFERENTE(S) MUESTRA X LINEA EMPAQUE

Ficha de Producto



PIEZA:	LAMPARA ESPIRAL	LÍNEA:	AMBIENTES		ARTESANO:	GUILLERMO CASTRO	
NOMBRE:	LAMPARA ESPIRAL	REFERENCIA:			DEPARTAMENTO:	CUNDINAMARCA	
OFICIO:	CARPINTERIA	LARGO(CM):	ANCHO(CM):	ALTO(CM):	40	CUIDAD/MPIO:	CACHIPAY
TÉCNICA:	CORTE Y ENSAMBLE	DIÁMETRO(CM):	16	PESO(GRS):	300	LOCALIDAD/VERED:	CASCO URBANO A
RECURSO NATURAL:	GUADUA	COLOR:	NATURAL, PARDO		RESGUARDO:		
MATERIA PRIMA:	VARA DE GUADUA	CERTIFICADO HECHO A MANO:	SI <input type="checkbox"/>	NO <input checked="" type="checkbox"/>	TIPO DE POBLACIÓN:	URBANA-RURAL	

MERCADO OBJETIVO:	CAMPESTRE	COSTO	PRECIO
PRODUCCIÓN/MES:	40	UNITARIO:	20000
EMPAQUE:	NO	P. MAYOR:	18000
EMBALAJE:	PAPEL RECICLADO	EMPAQUE:	X

OBSERVACIONES: UBICAR PORTECCIONES S:

RESPONSABLE: OSCAR NUÑEZ | FECHA: MAYO 1999

SISTEMA DE REFERENCIA: 2-5-0-1

TIPO DE FICHA: REFERENTE(S) MUESTRA LÍNEA EMPAQUE

Ficha de Producto



PIEZA:	ILAMPARA GUADUA	LÍNEA:	AMBIENTES			ARTESANO:	HERNANDO RODRIGUEZ
NOMBRE:	LAMPARA GUADUA	REFERENCIA:				DEPARTAMENTO:	CUNDINAMARCA
OFICIO:	CARPINTERIA	LARGO(CM):	23	ANCHO(CM):	8	ALTO(CM):	25
TÉCNICA:	CORTE Y ENSAMBLE	DIÁMETRO(CM)	PESO(GRS):		550	LOCALIDAD/VERED	SAN CAYETANO A
RECURSO NATURAL:	BAMBU	COLOR:	NATURAL, PARDO			RESGUARDO:	
MATERIA PRIMA:	VARA DE BAMBU	CERTIFICADO HECHO A MANO:	SI <input type="checkbox"/>	NO	X	TIPO DE POBLACIÓN:	URBANA-RURAL

MERCADO OBJETIVO:	CAMPESTRE	COSTO	PRECIO
PRODUCCIÓN/MES:	40	UNITARIO:	20000
EMPAQUE:	NO	P. MAYOR:	19000
EMBALAJE:	PAPEL RECICLADO	EMPAQUE:	X

OBSERVACIONES: UBICAR PORTECCIONES

RESPONSABLE: OSCAR NUÑEZ FECHA: NOVIEMBRE 98

Ficha de Producto



PIEZA:	ORGANIZADOR	LINEA:	AMBIENTES	ARTESANO:	MARTHA ZAMBRANA
NOMBRE:	ORGANIZADOR	REFERENCIA:		DEPARTAMENTO:	CUNDINAMARCA
OFICIO:	CARPINTERIA	LARGO(CM):	13	ANCHO(CM):	4.5
		ALTO(CM):	10	CUIDAD/MPIO:	CACHIPAY
TÉCNICA:	CORTE Y ENSAMBLE	DIÁMETRO(CM):		PESO(GRS):	110
				LOCALIDAD/VERED:	PUERTO LOPEZ A
RECURSO:	BAMBU	COLOR:	NATURAL, PARDO	RESGUARDO:	
MATERIA:	VARA DE BAMBU	CERTIFICADO HECHO A MANO:	SI <input type="checkbox"/> No <input checked="" type="checkbox"/>	TIPO DE:	URBANA-RURAL
PRIMA:				POBLACIÓN:	

MERCADO OBJETIVO:	CAMPESTRE	COSTO:		PRECIO:	
PRODUCCIÓN/MES:	40	UNITARIO:	10000	UNITARIO:	13000
EMPAQUE:	NO	P. MAYOR:	9000	P. MAYOR:	12000
EMBALAJE:	PAPEL RECICLADO	EMPAQUE:	X	EMPAQUE:	X

OBSERVACIONES:	
RESPONSABLE:	OSCAR NUÑEZ
FECHA:	NOVIEMBRE 99

--

Ficha de Producto



PIEZA:	PORTA RETRATO	LINEA:	AMBIENTES		ARTESANO:	HERNANDO RODRIGUEZ	
NOMBRE:	PORTA RETRATO	REFERENCIA:			DEPARTAMENTO	CUNDINAMARCA	
OFICIO:	CARPINTERIA	LARGO(CM):	7	ANCHO(CM):	6	ALTO(CM):	CUIDAD/MPIO ZIPACON CACHIPAY
TÉCNICA:	CORTE Y ENSAMBLE	DIÁMETRO(CM)	3	PESO(GRS):	15	LOCALIDAD/VERED	SAN CAYETANO A
RECURSO NATURAL:	BAMBU Y COCO	COLOR:	NATURAL, PARDO		RESGUARDO:		
MATERIA PRIMA:	VARA DE BAMBU, COCO	CERTIFICADO HECHO A MANO:	SI <input type="checkbox"/>	NO <input checked="" type="checkbox"/>	TIPO DE POBLACIÓN:	URBANA-RURAL	
MERCADO OBJETIVO:	CAMPESTRE	COSTO			PRECIO		
PRODUCCIÓN/MES:	100	UNITARIO:	3000		UNITARIO:	4000	
EMPAQUE:	NO	P. MAYOR:	2000		P. MAYOR:	3000	
EMBALAJE:	PAPEL RECICLADO	EMPAQUE:	X		EMPAQUE:	X	

OBSERVACIONES

RESPONSABLE: OSCAR NUÑEZ

FECHA: MAYO 1999

SISTEMA DE REFERENCIA: 2-5-0-1

TIPO DE FICHA:

REFERENTE(S)

MUESTRA X

LINEA EMPAQUE

Ficha de Producto



PIEZA:	SERVILLETOS	LÍNEA:	AMBIENTES	ARTESANO:	MARTA ZAMBANA
NOMBRE:	SERVILLETOS X CUATRO	REFERENCIA:		DEPARTAMENTO:	CUNDINAMARCA
OFICIO:	CARPINTERIA	LARGO(CM):	10.5	ANCHO(CM):	5.5
		ALTO(CM):	4	CUIDAD/MPIO:	ZIPACON CACHIPAY
TÉCNICA:	CORTE Y ENSAMBLE	DIÁMETRO(CM)		PESO(GRS):	75
				LOCALIDAD/VERED:	SAN CAYETANO A
RECURSO NATURAL:	BAMBU	COLOR:	NATURAL, PARDO	RESGUARDO:	
MATERIA PRIMA:	VARA DE BAMBU	CERTIFICADO HECHO A MANO:	SI <input type="checkbox"/> No <input checked="" type="checkbox"/>	TIPO DE POBLACIÓN:	URBANA-RURAL

MERCADO OBJETIVO:	CAMPESTRE	COSTO	PRECIO
PRODUCCIÓN/MES:	40	UNITARIO:	9000
EMPAQUE:	NO	P. MAYOR:	8000
EMBALAJE:	PAPEL RECICLADO	EMPAQUE:	X
		P. MAYOR:	10000
		EMPAQUE:	X

OBSERVACIONES:

RESPONSABLE: OSCAR NUÑEZ

FECHA: NOVIEMBRE 98

Ficha de Producto



PIEZA:	SOLITARIO	LÍNEA:	AMBIENTES	ARTESANO:	GUILLERMO CASTRO	
NOMBRE:	SOLITARIO	REFERENCIA:		DEPARTAMENTO:	CUNDINAMARCA	
OFICIO:	CARPINTERIA	LARGO(CM):	10.5	ANCHO(CM):	10.5	ALTO(CM): 25
				CUIDAD/MPIO:	ZIPACON CACHIPAY	
TÉCNICA:	CORTE Y ENSAMBLE	DIÁMETRO(CM):		PESO(GRS):	110	LOCALIDAD/VERED:
						SAN CAYETANO A
RECURSO NATURAL:	BAMBU	COLOR:	NATURAL, PARDO		RESGUARDO:	
MATERIA PRIMA:	VARA DE BAMBU	CERTIFICADO HECHO A MANO:	SI <input type="checkbox"/>	NO <input checked="" type="checkbox"/>	TIPO DE POBLACIÓN:	URBANA-RURAL

MERCADO OBJETIVO:	CAMPESTRE	COSTO	PRECIO
PRODUCCIÓN/MES:	40	UNITARIO: 11000	UNITARIO: 13000
EMPAQUE:	NO	P. MAYOR: 10000	P. MAYOR: 12000
EMBALAJE:	PAPEL RECICLADO	EMPAQUE: X	EMPAQUE: X

OBSERVACIONES:

RESPONSABLE: OSCAR NUÑEZ

FECHA: NOVIEMBRE 98

Ficha de Producto



PIEZA:	SOLITARIO VIDRIO	LÍNEA:	AMBIENTES	ARTESANO:	GUILLERMO CASTRO
NOMBRE:	SOLITARIO VIDRIO	REFERENCIA:		DEPARTAMENTO:	CUNDINAMARCA
OFICIO:	CARPINTERIA	LARGO(CM):	10.5	ANCHO(CM):	10.5
		ALTO(CM):	25	CUIDAD/MPIO:	ZIPACON CACHIPAY
TÉCNICA:	CORTE Y ENSAMBLE	DIÁMETRO(CM)		PESO(GRS):	110
				LOCALIDAD/VERED	SAN CAYETANO A
RECURSO:	BAMBU Y COCO	COLOR:	NATURAL, PARDO	RESGUARDO:	
NATURAL:	VIDRIO RECICLADO				
MATERIA:	VARA DE BAMBU, COCO	CERTIFICADO HECHO A MANO:	SI <input type="checkbox"/> NO <input checked="" type="checkbox"/>	TIPO DE:	URBANA-RURAL
PRIMA:	VIDRIO RECICLADO			POBLACIÓN:	

MERCADO OBJETIVO:	CAMPESTRE	COSTO	PRECIO
PRODUCCIÓN/MES:	40	UNITARIO:	12000
EMPAQUE:	NO	P. MAYOR:	11000
EMBALAJE:	PAPEL RECICLADO	EMPAQUE:	X

OBSERVACIONES:

RESPONSABLE: OSCAR NUÑEZ

FECHA: MAYO 1999