

MINISTERIO DE DESARROLLO ECONOMICO



ARTESANIAS DE COLOMBIA S.A.

ASESORIA EN DISEÑO EN EL DEPARTAMENTO DE SUCRE MUNICIPIO
DE SAN MIGUEL DE COLOSO, CARPINTERIA EN MADERA.

COOPERACION DEL SERVICIO NACIONAL DE APRENDIZAJE – SENA Y LA
CORPORACION PARA EL DESARROLLO DE LAS MICROEMPRESAS

D.I. OSCAR DARIO NUÑEZ TOBAR

SANTAFE DE BOGOTA - SEPTIEMBRE 1999

INTRODUCCION

El presente trabajo fue realizado bajo la dirección de la Unidad de Diseño de Artesanías de Colombia S.A. durante el período que abarca desde Enero de 1998 a Junio de 1999, e incluyen las asesorías realizadas a la comunidad de Colosó, en Sucre.

En la comunidad se realizó asesoría en diseño con miras a la diversificación de productos .

La Unidad de Diseño, en cumplimiento de sus funciones y en desarrollo del Plan de Operaciones trazado para este período determinó la importancia del desplazamiento a esta comunidad artesanal, cuyo resultado se ilustran en el presente informe.

PRESENTACIÓN

El presente informe muestra comunidades artesanales de diferentes lugares del país, en ellas es evidente la diferencia cultural hacia el trabajo artesanal, las materias primas y las técnicas desarrolladas.

La asesoría en diseño prestada en la comunidad fue realizada mancomunadamente con los artesanos de la región y muchos de las nuevas propuestas de diseño desarrolladas con el artesano en su taller, donde muchas veces el trabajo del diseñador se limitó a orientar al artesano en la consecución de su propio diseño.

Algunas de las comunidades visitadas no se encontraban disponibles para realizar una gestión exitosa en diseño, por lo cual se recomienda que en un futuro exista una concertación previa del grupo artesanal y sobre todo información más precisa del estado de cada una de ellas en cuanto a organización y nivel de experiencia en el oficio que desarrollan.

I. ANTECEDENTES

La asesoría se prestó en el municipio de San Miguel de Colosó en el departamento de Sucre y fue dirigida a la comunidad de carpinteros de la casa de la cultura “Maurizia Wanger”.

La tercera etapa de la asesoría estuvo orientada a la elaboración de una pre serie de los prototipos desarrollados en la fase II, lo anterior dentro de los factores de producción, igualmente se definió la imagen del producto, en lo que respecta empaque, embalaje y etiqueta.

En esta etapa se corrigieron algunos detalles con respecto a los prototipos anteriores, se optó por eliminar el color y la decoración de las ensaladeras, así mismo como por reducir la línea de productos a cinco básicos: ensaladera, ensaladera individual, plato porta ensaladera, plato porta salsa y salsa con tapa. Lo anterior buscando más la facilidad de producción y una estandarización de la calidad del producto obtenido.

II. ANALISIS DE LOS PROTOTIPOS APROBADOS

Análisis por parámetros de evaluación.

Proporción

Como descrito en el informe de la fase II, las medidas corresponden a parámetros ya establecidos en el mercado para este tipo de objetos.

Calidad

La calidad de los objetos es buena, aquí cumple un papel muy importante la tecnología usada ya que el trabajo en torno facilita el control de calidad. La escogencia del cedro como materia prima también contribuye a este propósito, ya que en general brinda la posibilidad de buenos acabados.

Precio

El proceso de mecanización implementado con el torno reduce notablemente la mano de obra, lo cual significa un ahorro el que repercute favorablemente en el precio final del producto.

Color

Dentro de las sugerencias recibidas esta aquella de dejar a un lado el color y la decoración de los objetos. En esta ocasión el color de los productos viene dado por la veta de la madera y con el acabado de cera de abejas.

Utilidad

El comer ensalada de vegetales hace parte de nuestra cultura gastronómica, aspecto este que garantiza la utilidad de los productos en consideración.

Presentación

La presentación es buena, pero se requiere un mayor trabajo por parte de ellos en la definición de logo símbolos e información requerida tanto en el empaque como en la etiqueta.

III. PROPUESTA DE ESQUEMA PRODUCTIVO

La reducción del trabajo en mano de obra debido a la supresión de la decoración nos lleva a ajustar nuestro esquema de producción propuesto anteriormente, una nueva propuesta sería la siguiente:

Preparación y corte de piezas;	Oscar Luna, Johnnie Herrera.
Torneado;	Juan Alvarez, Ramón Díaz.
Acabados;	Hernando Puchi, Never Marmolejo.

El grupo inicial se ha disminuido por problemas entre ellos y con la hermana Hilda Monje, quien es la directora de la casa de la cultura.

Para agilizar el trabajo se debe poseer un stock de materia prima, además por que de esta forma se puede realizar un control efectivo sobre el estado de secado de la madera a utilizar.

IV. EJECUCION

1. PROCESO PRODUCTIVO.

- . La madera se obtiene mediante la tala del bosque tropical, el cedro macho en este caso recibe el nombre de tolúa roja, la madera para estos productos puede ser remplazada por otra siempre que se trate de una madera de dureza media a dura ya que se garantiza un mejor nivel de acabado.
- . La madera así obtenida debe ser liberada de ramas y raíces formando así el rollizo.
- . Este rollizo debe ser abierto y puesto a secar por espacio de seis semanas, preferiblemente a la intemperie.

- . Corte y preparación de piezas según especificaciones del diseño.
- . La pieza así obtenida viene redondeada con la ayuda de la sierra sin fin, este procedimiento ayuda a dar cierta estabilidad al trabajo en el tomo.
- . Obtenido el cilindro se marcan las líneas guías para el trabajo de tomo.
- . El trabajo de tomo debe hacerse con suma cautela, no debe ser apresurado sobre todo si se esta tomeando la ensaladera grande, pues el volumen de madera es grande. Se procede a dar el contorno exterior a la pieza y posteriormente se excava.
- . En el mismo tomo se procede a pulir la pieza utilizando diversas calidades de lija, se empieza con una lija número 80 hasta llegar paulatinamente al uso de una número 600.
- . La pieza pulida viene recubierta con un compuesto de cera de abejas, para el cual se utiliza la siguiente receta: 200gr. de cera de abejas, 50gr. de cera camauva y 400gr. de trementina. Los ingredientes se mezclan en baño de María hasta que se cree una masa uniforme, esta se deja enfriar y se aplica sobre la madera con un paño limpio.

***CAPACIDAD DE PRODUCCION**

La capacidad de producción estimada es de diez juegos por mes.

***COSTOS DE PRODUCCIÓN**

Los costos de producción estimados son:

Pieza	Madera	Mano Obra	Herramienta	Insumos	Total
Ensaladera	1500	1500	500	500	4000
Ensaladera ind.	1000	1000	300	300	2600
Salsera con tapa	1000	1500	500	500	3500
Plato ensaladera	300	500	200	300	1300
Plato salsera	300	500	200	300	1300

I. CONTROL DE CALIDAD

El control de calidad que debe efectuarse es el siguiente.

***PARA EL COMPRADOR**

Verificar que el producto no presente rajaduras.

El producto debe ser tallado de una sola pieza de madera.

Los nudos, aunque juegan un papel estético muy fuerte, no deben ser admitidos donde se presuma que puedan ocasionar una falla estructural en la pieza.

Los productos deben estar muy bien pulidos, ya que la belleza del objeto radica en el detalle.

**PARA EL ARTESANO*

La mejor forma de garantizar la homogeneidad de juego de productos es garantizar que exista la suficiente materia prima con las mismas características.

La exactitud del corte implica una menor labor de pulimento.

No usar pegues, son peligrosos al tomear la madera.

El compuesto de cera de abejas debe ser preparado en un recipiente limpio.

***FORMACION DE GRUPOS DE CONTROL DE CALIDAD INTERNOS Y AUDITORIAS**

La casa de la cultura “Maurizia Wanger” reúne personas con otras inclinaciones culturales, las cuales al inter actuar con el grupo de artesanos pueden servir para el propósito de efectuar el control de calidad, así mismo se puede conformar un comité auditor conformado por el Fondo Mixto para la Promoción de la Cultura y las Artes del Departamento de Sucre y el convenio marco suscrito con el Departamento de Sucre con miras a mejorar la calidad de los productos en Colosó elaborados.

**PROVEEDORES*

El trabajo está previsto para ser realizado por los artesanos del grupo de la casa de la Cultura de l municipio de San Miguel de Coloso, los cuales relaciono a continuación.

Oscar Luna.

Juan Alvarez.

Ramón Díaz.

Hernando Pucchi.

Jhonnie Herrera.

Never Marmolejo.

V. COMERCIALIZACION

La comercialización de estos productos debe orientarse a un mercado local en primera instancia, llegando a Sincelejo como principal centro de comercio de la región, y a Tolú en una segunda instancia como Municipio turístico del departamento.

La comercialización se debe producir en grupos de cuatro puestos, es decir: cuatro ensaladeras individuales, cuatro platos porta ensaladeras, una salsera con tapa y plato porta salsera y una

ensaladera. Para este efecto con empaque se sugiere un empaque en cartón según las especificaciones y el diseño dados.

El sistema de transporte debe ser aquel existente por medio de los camperos que prestan este servicio y que se comunican con Sincelejo de donde se puede optar por las diferentes agencias de transporte presentes en esta capital (Servientrega, Aeromensajería, etc.)

VI. CONCLUSIONES

La reducción del número de piezas definitivamente simplifica el trabajo sin sacrificar en forma alguna la funcionalidad, por el contrario da un mejor enfoque a este grupo de productos.

Se hace evidente la necesidad de otras asesorías entorno a capacitación en la organización, sensibilación de grupo antes de una próxima intervención en diseño, ya que los artesanos se encontraban disgregados a la llegada del diseñador.

OBSERVACIONES Y RECOMENDACIONES

Suspender las asesorías en diseño hasta que se defina el grupo de trabajo y hasta que estos solucionen los problemas que entre ellos se han suscitados.

En diseño, se recomienda orientar el trabajo de tal forma que los muchachos más grandes se encuentren involucrados ya que por su experiencia se convierten en líderes del grupo.

Estos muchachos necesitan toda la ayuda posible, Colosó zona violenta de Sucre no ofrece muchas oportunidades a los jóvenes que salen de los colegios, así la artesanía se propone como una forma de escapar a la violencia por tal motivo es fundamental brindar todo el apoyo a esta comunidad artesanal.

Ficha del Taller

a. Datos Generales

Departamento sucre	Dirección casa de la cultura
Municipio coloso	Teléfono establecer cita telefonica a traves de telecom
Localidad	Etnia
Resguardo	Tipo de Población urbana

a. Artesanos Independientes

Nombre Juan Alvarez	Ciudad coloso
Cédula de Ciudadanía	Fecha de Nacimiento

a. Grupos Artesanales

Nombre		Nit
Personería Jurídica	No Integrantes	No integrantes activos
Representante Legal	Mujeres	Mujeres
Fecha de Creación	Hombres	Hombres

a. El Oficio

Oficio carpintería	Recurso Natural madera de cedro
Técnica ensamble	Materia Prima liston de madera
Insumos lija, colbon	Herramientas/Máquinas/Otros
	Circular, sin fin, pulidora, torno

a. los Productos

Pieza	Nombre	Función	Línea	Calidad				Acabados	
ensaladera	ensaladera	utilitaria	ambientes	e	B	x	r	m	Cera de abejas
Ensaladera individual	Ensaladera individual	utilitaria	ambientes	e	B	x	r	m	Cera de abejas
Salsera con tapa	Salsera con tapa	utilitaria	ambientes	e	B	x	r	m	Cera de abejas
Plato ensaladera	Plato ensaladera	utilitaria	ambientes	e	B	x	r	m	Cera de abejas
Plato salsera	Plato salsera	utilitaria	ambientes	e	B	x	r	m	Cera de abejas

a. Producción/Mercadeo

Producto	Producción Mes	Costo	Precio Taller	Precio Mayor	Costo Empaque
ensaladera	10	4000	6000	5500	0
Ensaladera individual	40	2600	3500	3200	0
Salsera con tapa	10	3500	4500	4200	0
Plato ensaladera	40	1300	2500	2300	0
Plato salsera	40	1300	2500	2300	0

Comercialización	Directa x	Indirecta x	Ferias	Otras
------------------	-----------	-------------	--------	-------

a. Observaciones

--

Recomendaciones
Establecer contacto con la hermana Hilda Monje, verificar la disponibilidad del grupo

--

Responsable oscar Núñez	Fecha mayo 1999
-------------------------	-----------------

Código de Región 0270

--

Dibujo y Planos Técnicos

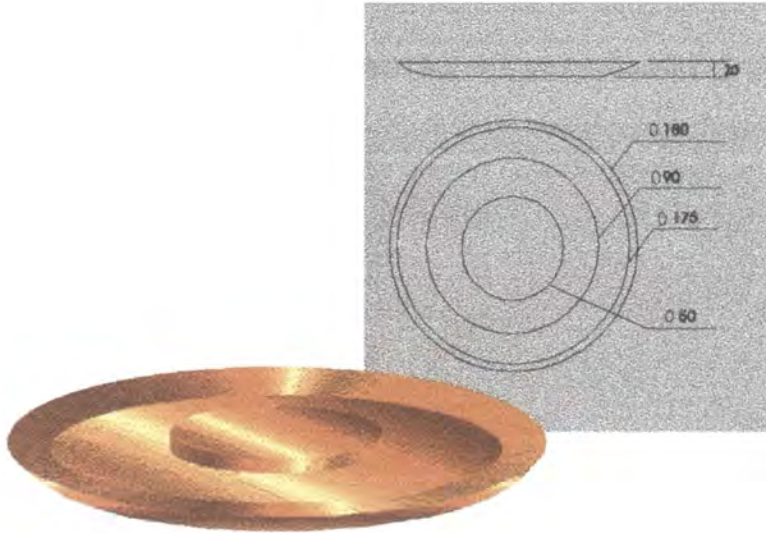

MEDIDAS EN MILIMETROS

PIEZA: PLATO PORTA ENSALADERA	LÍNEA: AMBIENTES COMEDOR	ESC(CM):	PL. 1/1
NOMBRE: COLOSO DOS	REFERENCIA:		
OFICIO: CARPINTERIA	RECURSO NATURAL: MADERA		
TÉCNICA: TORNO	MATERIA PRIMA: LISTON DE MADERA CEDRO		

PROCESO DE PRODUCCIÓN:
 PREPARACION DE PIEZAS, TORNEADO Y ACABADO DE LOS PRODUCTOS

RESPONSABLE: OSCAR NUÑEZ FECHA: JUNIO 1996

OBSERVACIONES

SISTEMA DE REFERENCIA: 7-0-0-6 CÓD. REGIÓN: 0-2- TIPO DE FICHA: REFERENTE MUESTRA PROPUESTA X EMPAQUE

Dibujo y Planos Técnicos

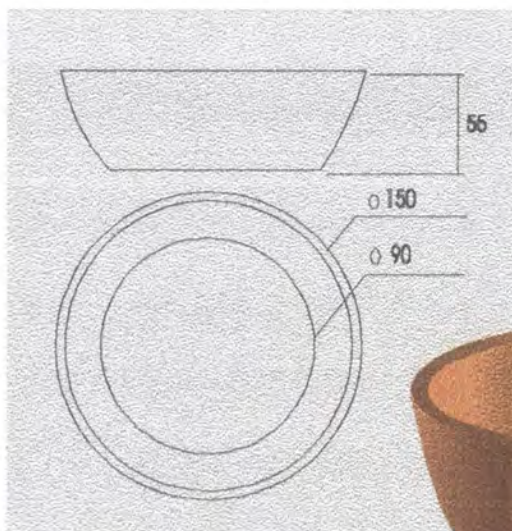

MEDIDAS EN MILIMETROS

PIEZA: ENSALADERA INDIVIDUAL	LÍNEA: AMBIENTES COMEDOR	ESC(CM):	PL. 1/1
NOMBRE: COLOSO DOS	REFERENCIA:		
OFICIO: CARPINTERIA	RECURSO NATURAL: MADERA		
TÉCNICA: TORNO	MATERIA PRIMA: LISTON DE MADERA CEDRO		

PROCESO DE PRODUCCIÓN:

PREPARACION DE PIEZAS, TORNEADO Y ACABADO DE LOS PRODUCTOS

OBSERVACIONES

RESPONSABLE: OSCAR NUÑEZ

FECHA: JUNIO 1998

SISTEMA DE REFERENCIA: 7-0-0-6 Cód. REGIÓN: 0-2 -

TIPO DE FICHA: REFERENTE X MUESTRA PROPUESTA EMPAQUE

Dibujo y Planos Técnicos

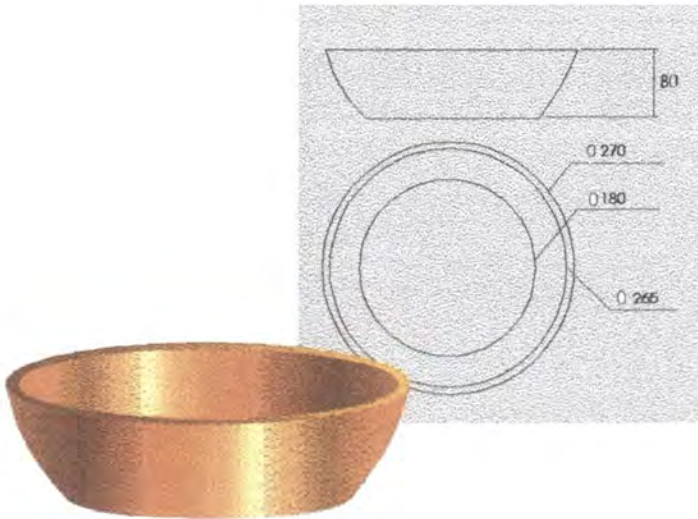

MEDIDAS EN MILIMETROS

PIEZA: ENSALADERA	LINEA: AMBIENTES COMEDOR	Esc(CM):	PL. 1/1
NOMBRE: COLOSO DOS	REFERENCIA:		
OFICIO: CARPINTERIA	RECURSO NATURAL: MADERA		
TÉCNICA: TORNO	MATERIA PRIMA: LISTON DE MADERA CEDRO		

PROCESO DE PRODUCCIÓN:

PREPARACION DE PIEZAS, TORNEADO Y ACABADO DE LOS PRODUCTOS

RESPONSABLE: OSCAR NUÑEZ FECHA: JUNIO 1998

OBSERVACIONES

SISTEMA DE REFERENCIA: 7-0-0-6 Cód. REGIÓN: 0-2- TIPO DE FICHA: REFERENTE MUESTRA PROPUESTA X EMPAQUE

Dibujo y Planos Técnicos

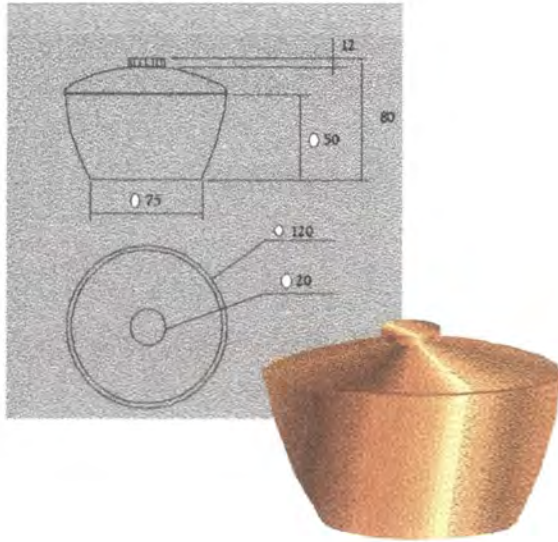

MEDIDAS EN MILIMETROS

PIEZA: SALSERA CON TAPA	LÍNEA: AMBIENTES COMEDOR	ESC(CM):	PL. 1/1
NOMBRE: COLOSO DOS	REFERENCIA:		
OFICIO: CARPINTERIA	RECURSO NATURAL: MADERA		
TÉCNICA: TORNO	MATERIA PRIMA: LISTON DE MADERA CEDRO		

PROCESO DE PRODUCCIÓN:

PREPARACION DE PIEZAS, TORNEADO Y ACABADO DE LOS PRODUCTOS

OBSERVACIONES

RESPONSABLE: OSCAR NUÑEZ

FECHA: JUNIO 1998

SISTEMA DE REFERENCIA: 7-0-0-6 Cód. REGIÓN: 0-2- -

TIPO DE FICHA: REFERENTE MUESTRA PROPUESTA X EMPAQUE



Ministerio de Desarrollo Económico

artesañas de colombia s.a.

Dibujo y Planos Técnicos

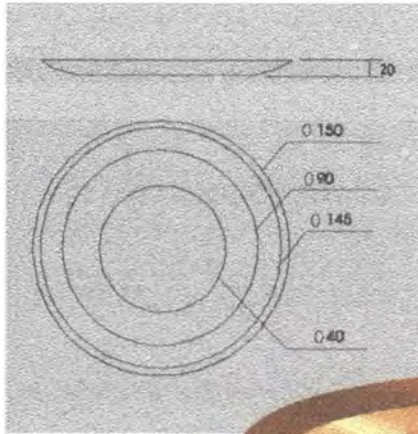

MEDIDAS EN MILIMETROS

PIEZA: PLATO PORTA SALSERA	LÍNEA: AMBIENTES COMEDOR	ÉSC(CM):	PL. 1/ 1
NOMBRE: COLOSO DOS	REFERENCIA:		
OFICIO: CARPINTERIA	RECURSO NATURAL: MADERA		
TÉCNICA: TORNO	MATERIA PRIMA: LISTON DE MADERA CEDRO		

PROCESO DE PRODUCCIÓN:

PREPARACION DE PIEZAS, TORNEADO Y ACABADO DE LOS PRODUCTOS

OBSERVACIONES

RESPONSABLE: OSCAR NUÑEZ

FECHA: JUNIO 1998

SISTEMA DE REFERENCIA: 7-0-0-6 CÓD. REGIÓN: 0-2- -

TIPO DE FICHA: REFERENTE

MUESTRA

PROPUESTA X

EMPAQUE

Ficha de Producto



PIEZA:	PLATO ENSALADERA	LÍNEA:	AMBIENTES	ARTESANO:	JUAN ALVAREZ
NOMBRE:	PLATO ENSALADERA	REFERENCIA:		DEPARTAMENTO:	SUCRE
OFICIO:	CARPINERÍA	LARGO(CM):	ANCHO(CM):	ALTO(CM):	2
TÉCNICA:	TORNO	DIÁMETRO(CM)	18	PESO(GRS):	30
RECURSO NATURAL:	CEDRO	COLOR:	NETURAL, ROJIZO	LOCALIDAD:	VEREDA A
MATERIA PRIMA:	LISTON DE MADERA CERTIFICADO	HECHO A MANO:	SI <input type="checkbox"/> NO <input checked="" type="checkbox"/>	TIPO DE POBLACIÓN:	URBANA-RURAL

MERCADO OBJETIVO:	CAMPESTRE	COSTO	PRECIO
PRODUCCIÓN/MES:	40	UNITARIO:	1300
EMPAQUE:	NO	P. MAYOR:	1300
EMBALAJE:	PAPEL RECICLADO	EMPAQUE:	X

OBSERVACIONES:

RESPONSABLE: OSCAR NUÑEZ FECHA: JUNIO 98

SISTEMA DE REFERENCIA: TIPO DE FICHA: REFERENTE(S) MUESTRA LÍNEA EMPAQUE

Ficha de Producto



PIEZA:	ENSALADERA IND.	LINEA:	AMBIENTES	ARTESANO:	JUAN ALVAREZ
NOMBRE:	ENSALADERA INDIVIDUAL	REFERENCIA:		DEPARTAMENTO:	SUCRE
OFICIO:	CARPINTERIA	LARGO(CM):	ANCHO(CM):	ALTO(CM):	5.5 CUIDAD/MPPIO COLOSO
TÉCNICA:	TORNO	DIÁMETRO(CM)	15	PESO(GRS):	90 LOCALIDAD/VEREDA
RECURSO NATURAL:	CEDRO	COLOR:	NATURAL ROJIZO	RESGUARDO:	
MATERIA PRIMA:	LISTON DE MADERA CERTIFICADO HECHO A MANO:	SI <input type="checkbox"/>	NO <input checked="" type="checkbox"/>	TIPO DE POBLACIÓN:	URBANA-RURAL
MERCADO OBJETIVO:	CAMPESTRE	COSTO		PRECIO	
PRODUCCIÓN/MES:	40	UNITARIO:	2600	UNITARIO:	3600
EMPAQUE:	NO	P. MAYOR:	2500	P. MAYOR:	3200
EMBALAJE:	PAPEL RECICLADO	EMPAQUE:	x	EMPAQUE:	x

OBSERVACIONES:

RESPONSABLE: OSCAR NÚÑEZ FECHA: JUNIO 98

SISTEMA DE REFERENCIA:

TIPO DE FICHA:

REFERENTE(S)

MUESTRA

LINEA

EMPAQUE

Ficha de Producto



PIEZA:	ENSALADERA	LINEA:	AMBIENTES	ARTESANO:	JUAN ALVAREZ
NOMBRE:	ENSALADERA	REFERENCIA:		DEPARTAMENT	SUCRE
OFICIO	CARPINTERIA	LARGO(CM):	ANCHO(CM):	ALTO(CM):	8 CUIDAD/AMPIO COLOSO
TÉCNICA:	TORNO	DIÁMETRO(CM)	27	PESO(GRS):	200 LOCALIDAD/VERED A
RECURSO	MADERA CEDRO	COLOR:	NATURAL, ROJIZO	RESGUARDO:	
NATURAL:					
MATERIA	LISTON DE MADERA CERTIFICADO	HECHO A MANO:	SI <input type="checkbox"/> NO X	TIPO DE	URBANA-RURAL
PRIMA:				POBLACIÓN:	

MERCADO OBJETIVO:	CAMPESTRE	COSTO	PRECIO
PRODUCCIÓN/MES:	10	UNITARIO:	4000
EMPAQUE:	NO	P. MAYOR:	3800
EMBALAJE:	PAPEL RECIQLADO	EMPAQUE:	X
			PRECIO
			UNITARIO:
			P. MAYOR:
			EMPAQUE:

OBSERVACIONES:

RESPONSABLE OSCAR NUÑEZ

FECHA: JUNIO 98

SISTEMA DE REFERENCIA :

TIPO DE FICHA: REFERENTE(S) MUESTRA X LINEA EMPAQUE

Ficha de Producto



PIEZA:	SALSERA CON TAPA	LINEA:	AMBIENTES		ARTESANO:	JUAN ALVAREZ	
NOMBRE:	SALSERA CON TAPA	REFERENCIA:			DEPARTAMENTO:	SUCRE	
OFICIO:	CARPINTERIA	LARGO(CM):	ANCHO(CM):	ALTO(CM):	80	CUIDAD/MPIO:	COLOSO
TÉCNICA:	TORNO	DIÁMETRO(CM):	120	PESO(GRS):	75	LOCALIDAD/VEREDA:	A
RECURSO NATURAL:	MADERA CEDRO	COLOR:	NATURAL, ROJIZO		RESGUARDO:		
MATERIA PRIMA:	LISTON DE MADERA	CERTIFICADO HECHO A MANO:	SI <input type="checkbox"/>	NO <input checked="" type="checkbox"/>	TIPO DE POBLACIÓN:	URBANA-RURAL	

MERCADO OBJETIVO:	CAMPESTRE	COSTO	PRECIO
PRODUCCIÓN/MES:	10	UNITARIO: 3500	UNITARIO: 4500
EMPAQUE:	NO	P. MAYOR: 3200	P. MAYOR: 4200
EMBALAJE:	PAPEL RECIQLADO	EMPAQUE: X	EMPAQUE: X

OBSERVACIONES:

RESPONSABLE: OSCAR NUÑEZ

FECHA: JUNI 098

SISTEMA DE REFERENCIA:

TIPO DE FICHA:

REFERENTE(S)

MUESTRA

LINEA

EMPAQUE

Ficha de Producto



PIEZA:	PLATO SALSERA	LÍNEA:	AMBIENTES		ARTESANO:	JUAN ALVAREZ	
NOMBRE:	PLATO SALSERA	REFERENCIA:			DEPARTAMENTO:	SUCRE	
OFICIO:	CARPINTERIA	LARGO(CM):	ANCHO(CM):	ALTO(CM):	2	CUIDAD/PIO:	COLOSO
TÉCNICA:	TORNO	DIÁMETRO(CM):	18	PESO(GRS):	30	LOCALIDAD/VEREDA:	A
RECURSO NATURAL:	CEDRO	COLOR:	NATURAL ROJIZO		RESGUARDO:		
MATERIA PRIMA:	LISTON DE MADERA CERTIFICADO HECHO A MANO: SI <input type="checkbox"/> NO <input checked="" type="checkbox"/>			TIPO DE POBLACIÓN:	URBANA-RURAL		

MERCADO OBJETIVO:	CAMPESTRE	COSTO	PRECIO
PRODUCCIÓN/MES:	40	UNITARIO: 1300	UNITARIO: 2500
EMPAQUE:	NO	P. MAYOR: 1300	P. MAYOR: 2300
EMBALAJE:	PAPEL RECICLADO	EMPAQUE: X	EMPAQUE: X

OBSERVACIONES:

RESPONSABLE: OSCAR NUÑEZ

FECHA: JUNIO 98

SISTEMA DE REFERENCIA:

TIPO DE FICHA: REFERENTE(S) MUESTRA LÍNEA EMPAQUE