



Ministerio de Comercio, Industria y Turismo
artesanías de colombia s.a

FORMATO

Presentación y Evaluación de Propuestas

CODIGO: FORASD 04

Documento vigente a partir de: 2004 10 06

VERSIÓN: 02

Página 1 de 1

Subgerencia de Desarrollo – Centro Colombiano de Diseño para la Artesanía y las PYMES

Sustentación X Evaluación _____

Asesor: Ramón Vadamotoo Franco Fecha: Septiembre 19 de 2006

Descripción del Producto	Línea : Sala en guadua
	Pieza : Biombos
	Nombre A definir por el artesano
Oficio, Técnica y Materia prima	Ensamblaje de guadua, bambú y cañabrava

Concepto de Diseño

Aporte de Diseño (Rescate, Diversificación, Mejoramiento, Innovación)	Basándose en las destrezas artesanales para el ensamblaje, encontradas en las localidades de villa garzón y mocoa, se propone una diversificación de producto accesorio hacia el mobiliario.
Identidad	La guadua y el bambú son materiales que pretenden posicionarse como alternativa a la tala indiscriminada de árboles nativos, por lo que su percepción dentro del entorno esta relacionada con la ecología y el respeto por la naturaleza.
Concepto Formal	Mostrar elementos que resalten las características de la guadua, como los cortes de los nudos que se dejen a la vista.
Concepto Estructural, Funcional	A partir de ensambles en guadua se obtuvo elementos funcionales y estéticos que configuran un mobiliario contemporáneo, el cual maneja volúmenes simples, texturas naturales, y estructuras ligeras, lo que ayuda a resolver los requerimientos de configuración para los espacios de hoy.
Concepto Técnico Constructivo	A partir de los ensambles en ángulo se han alcanzado los requerimientos para resolver todos los elementos que componen este espacio, que a su vez lo hace versátil en la producción. Mediante el uso de otros materiales como los aglomerados o maderas cultivadas en la región, se fabrican los tableros y soportes, los cuales refuerzan las estructuras de guadua. <i>Artesanos: Orlando Martinez Reyes, Villagarzón.</i>

Concepto Comercial

Finalidad (Mercado Objetivo)	La sala en guadua esta dirigida hacia un público adulto entre los 18 y 30 años, con espacios reducidos e informales, que requieren elementos versátiles y con poco volumen para poder realizar diversas configuraciones de un mismo espacio, manteniendo un concepto étnico visible dentro del espacio.
Costo – Precio (benchmarking)	El criterio para el manejo de costos se enfoco hacia el uso de un solo tipo de ensamble para la guadua, que responda tanto como mesa, puf y demás elementos, con el propósito de reducir el uso de maquinaria y aumentar la especialización y experiencia en la fabricación de este tipo de ensambles, acción que permite aumentar la calidad en los acabados y especializar a cada artesano en una parte de la producción.



FORMATO

Ficha de Dibujo y Planos Técnicos

CODIGO: FORASD 07

FECHA: 2004 06 04

VERSION 1

Página 1 de 2



Subgerencia de Desarrollo - Centro de Diseño para la Artesanía y las Pymes

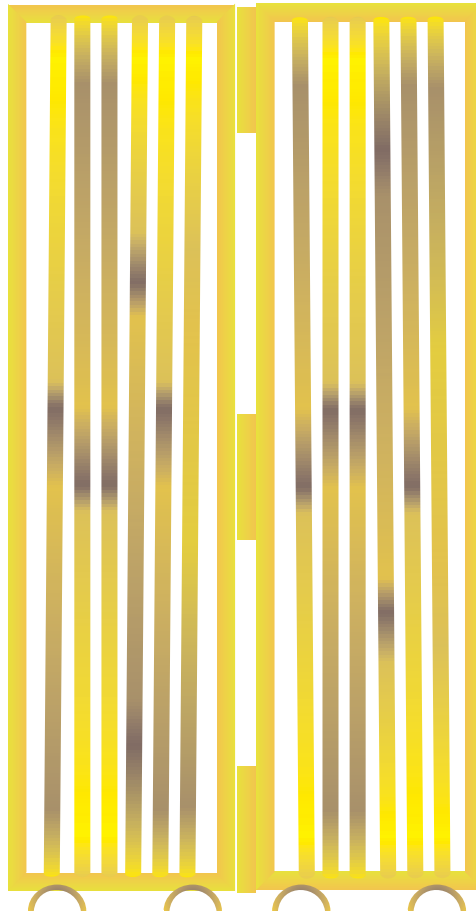

Pieza: Biombo	Línea: Sala en guadua	ESC. (Cm):	PL.
Nombre: A definir por la comunidad	Referencia: Biombo		
Oficio: Carpintería	Materia Prima: Guadua, bambu, canabrava		
Técnica: Ensamblaje de guadua y bambu			

Proceso de Producción:
Secado de materia prima, corte manual de los segmentos o nudos de la guadua,
limpieza del interior de la guadua, sujecion de la pieza de guadua mediante una prensa,
maquinado mediante caladora, taladro y pulidoras de disco, lijado con esmeril o lijas de papel,
pirograbado de superficies, aplicacion de tintillas y barnices, secado de la pieza,
ensamblaje de componentes y elementos complementarios.

Observaciones: N/A

Responsable: Ramon Vadamotoo Franco	Fecha: Septiembre 19 de 2006
-------------------------------------	------------------------------

Referente(s)

- Muestra Línea Empaque



FORMATO
Ficha de Dibujo y Planos Técnicos

CODIGO: FORASD 07

FECHA: 2004 06 04

VERSION 1

Página 1 de 2

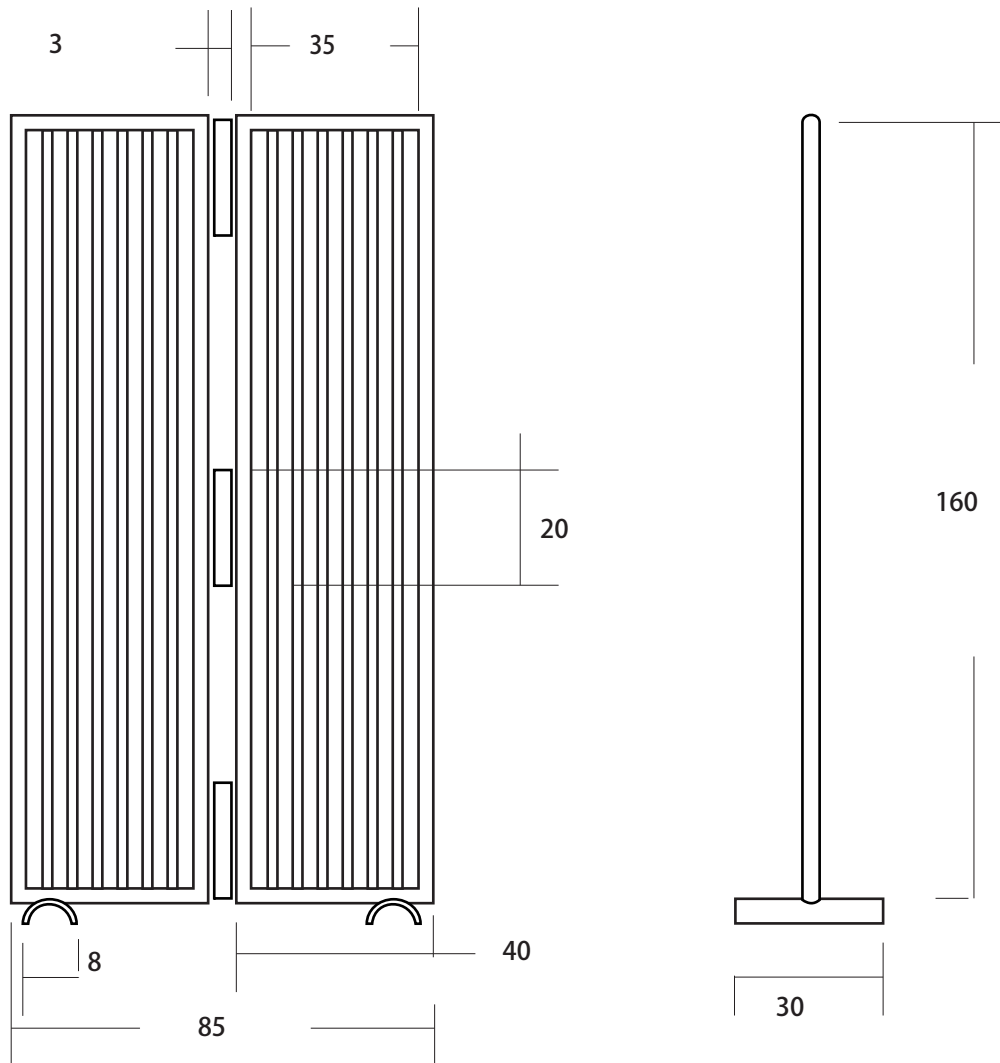

Pieza: Biombo	Línea: Sala en guadua	ESC. (Cm):	PL.
Nombre: A definir por la comunidad	Referencia: Biombo		
Oficio: Carpintería	Materia Prima: Guadua, bambu, canabrava		
Técnica: Ensamblaje de guadua y bambu			

Proceso de Producción:
Secado de materia prima, corte manual de los segmentos o nudos de la guadua,
limpieza del interior de la guadua, sujecion de la pieza de guadua mediante una prensa,
maquinado mediante caladora, taladro y pulidoras de disco, lijado con esmeril o lijas de papel,
pirograbado de superficies, aplicacion de tintillas y barnices, secado de la pieza,
ensamblaje de componentes y elementos complementarios.

Observaciones:
Todas las dimensiones estan dadas en centimetros

Responsable: Ramon Vadamootoo Franco	Fecha: Septiembre 19 de 2006
--------------------------------------	------------------------------

Referente(s)

- Muestra
 Línea
 Empaque



Ministerio de Comercio, Industria y Turismo
artesanías de colombia s.a

FORMATO

Presentación y Evaluación de Propuestas

CODIGO: FORASD 04

Documento vigente a partir de: 2004 10 06

VERSIÓN: 02

Página 1 de 1

Subgerencia de Desarrollo – Centro Colombiano de Diseño para la Artesanía y las PYMES

Sustentación X Evaluación _____

Asesor: Ramón Vadamotoo Franco Fecha: Septiembre 19 de 2006



Descripción del Producto	Línea : Accesorios jardín
	Pieza : Escoba
	Nombre A definir por el artesano
Oficio, Técnica y Materia prima	Ensamblaje de guadua, bambú y cañabrava

Concepto de Diseño

Aporte de Diseño (Rescate, Diversificación, Mejoramiento, Innovación)	Basándose en las destrezas artesanales para el ensamblaje, encontradas en las localidades de villa garzón y mocoa, se propone una diversificación de producto accesorio hacia el mobiliario.
Identidad	La guadua y el bambú son materiales que pretenden posicionarse como alternativa a la tala indiscriminada de árboles nativos, por lo que su percepción dentro del entorno esta relacionada con la ecología y el respeto por la naturaleza.
Concepto Formal	Mostrar elementos que resalten las características de la guadua, como los cortes de los nudos que se dejen a la vista.
Concepto Estructural, Funcional	A partir de ensambles en guadua se obtuvo elementos funcionales y estéticos que configuran un mobiliario contemporáneo, el cual maneja volúmenes simples, texturas naturales, y estructuras ligeras, lo que ayuda a resolver los requerimientos de configuración para los espacios de hoy.
Concepto Técnico Constructivo	A partir de los ensambles en ángulo se han alcanzado los requerimientos para resolver todos los elementos que componen este espacio, que a su vez lo hace versátil en la producción. Mediante el uso de otros materiales como los aglomerados o maderas cultivadas en la región, se fabrican los tableros y soportes, los cuales refuerzan las estructuras de guadua. <i>Artesanos: Aída Lucy López, Villagarzón.</i>

Concepto Comercial

Finalidad (Mercado Objetivo)	La sala en guadua esta dirigida hacia un público adulto entre los 18 y 30 años, con espacios reducidos e informales, que requieren elementos versátiles y con poco volumen para poder realizar diversas configuraciones de un mismo espacio, manteniendo un concepto étnico visible dentro del espacio.
Costo – Precio (benchmarking)	El criterio para el manejo de costos se enfoca hacia el uso de un solo tipo de ensamble para la guadua, que responda tanto como mesa, puf y demás elementos, con el propósito de reducir el uso de maquinaria y aumentar la especialización y experiencia en la fabricación de este tipo de ensambles, acción que permite aumentar la calidad en los acabados y especializar a cada artesano en una parte de la producción.

	FORMATO	CODIGO: FORASD 07		
	Ficha de Dibujo y Planos Técnicos	FECHA: 2004 06 04		
		VERSION 1	Página 1 de 2	

Subgerencia de Desarrollo - Centro de Diseño para la Artesanía y las Pymes



Pieza: Pala y rastrillo	Línea: Accesorios para el Jardin	ESC. (Cm):	PL.
Nombre: A definir por la comunidad	Referencia: Escoba para hojas		
Oficio: Carpinteria	Materia Prima: Guadua, bambu, canabrava		
Técnica: Ensamblaje de guadua y bambu			

Proceso de Producción:
Secado de materia prima, corte manual de los segmentos o nudos de la guadua,
limpieza del interior de la guadua, sujecion de la pieza de guadua mediante una prensa,
maquinado mediante caladora, taladro y pulidoras de disco, lijado con esmeril o lijas de papel,
pirograbado de superficies, aplicacion de tintillas y barnices, secado de la pieza,
ensamblaje de componentes y elementos complementarios.

Observaciones: N/A

Responsable: Ramon Vadamotoo Franco	Fecha: Septiembre 19 de 2006
-------------------------------------	------------------------------

Referente(s)

Muestra
 Línea
 Empaque



FORMATO
Ficha de Dibujo y Planos Técnicos

CODIGO: FORASD 07

FECHA: 2004 06 04

VERSION 1

Página 1 de 2

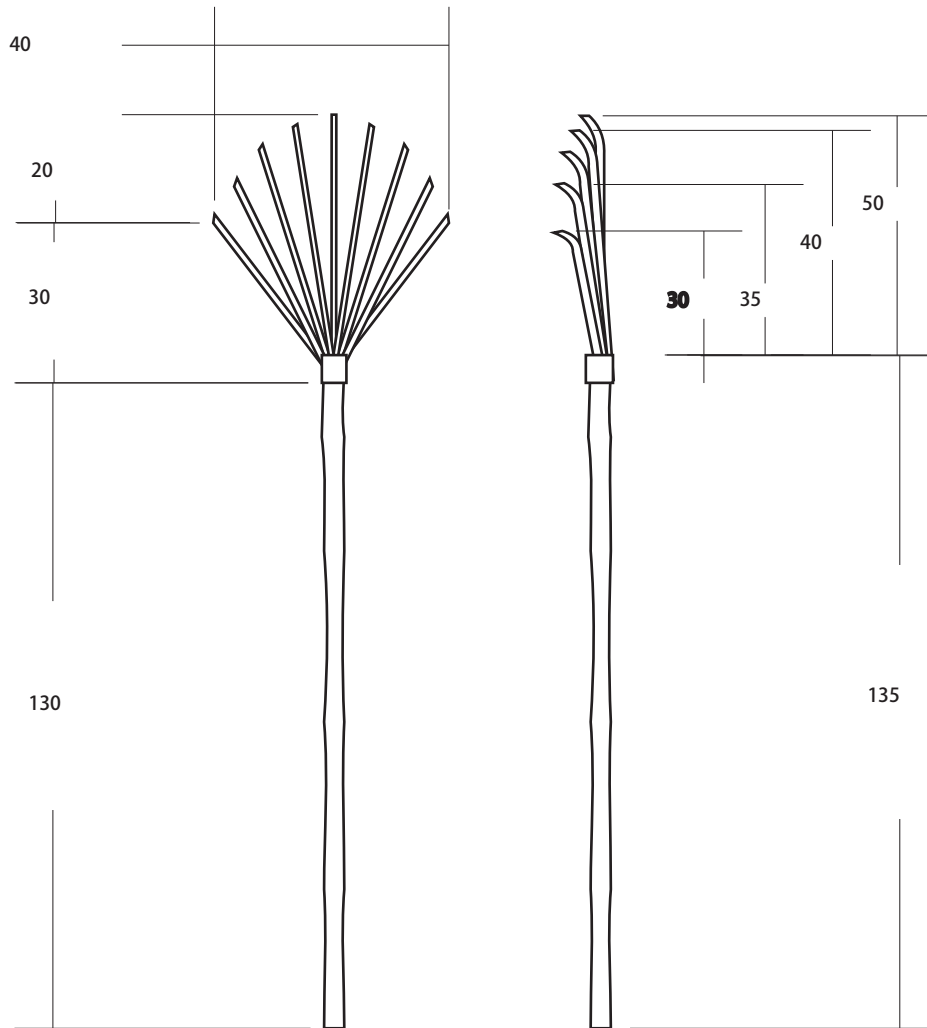

Pieza: Rastrillo	Línea: Accesorios para el Jardin	ESC. (Cm):	PL.
Nombre: A definir por la comunidad	Referencia: Escoba para hojas		
Oficio: Carpinteria	Materia Prima: Guadua, bambu, canabrava		
Técnica: Ensamblaje de guadua y bambu			

Proceso de Producción:
Secado de materia prima, corte manual de los segmentos o nudos de la guadua,
limpieza del interior de la guadua, sujecion de la pieza de guadua mediante una prensa,
maquinado mediante caladora, taladro y pulidoras de disco, lijado con esmeril o lijas de papel,
pirograbado de superficies, aplicacion de tintillas y barnices, secado de la pieza,
ensamblaje de componentes y elementos complementarios.

Observaciones:
Todas las dimensiones estan dadas en centimetros

Responsable: Ramon Vadamotoo Franco	Fecha: Septiembre 19 de 2006
-------------------------------------	------------------------------

Referente(s)

Muestra Línea Empaque



Ministerio de Comercio, Industria y Turismo
artesanías de colombia s.a

FORMATO

Presentación y Evaluación de Propuestas

CODIGO: FORASD 04

Documento vigente a partir de: 2004 10 06

VERSIÓN: 02

Página 1 de 1

Subgerencia de Desarrollo – Centro Colombiano de Diseño para la Artesanía y las PYMES

Sustentación X Evaluación _____

Asesor: Ramón Vadamotoo Franco Fecha: Septiembre 19 de 2006



Descripción del Producto	Línea : Accesorios Jardín
	Pieza : Materas
	Nombre A definir por el artesano
Oficio, Técnica y Materia prima	Ensamblaje de guadua, bambú y cañabrava

Concepto de Diseño

Aporte de Diseño (Rescate, Diversificación, Mejoramiento, Innovación)	Basándose en las destrezas artesanales para el ensamblaje, encontradas en las localidades de villa garzón y mocoa, se propone una diversificación de producto accesorio hacia el mobiliario.
Identidad	La guadua y el bambú son materiales que pretenden posicionarse como alternativa a la tala indiscriminada de árboles nativos, por lo que su percepción dentro del entorno esta relacionada con la ecología y el respeto por la naturaleza.
Concepto Formal	Mostrar elementos que resalten las características de la guadua, como los cortes de los nudos que se dejen a la vista.
Concepto Estructural, Funcional	A partir de ensambles en guadua se obtuvo elementos funcionales y estéticos que configuran un mobiliario contemporáneo, el cual maneja volúmenes simples, texturas naturales, y estructuras ligeras, lo que ayuda a resolver los requerimientos de configuración para los espacios de hoy.
Concepto Técnico Constructivo	A partir de los ensambles en ángulo se han alcanzado los requerimientos para resolver todos los elementos que componen este espacio, que a su vez lo hace versátil en la producción. Mediante el uso de otros materiales como los aglomerados o maderas cultivadas en la región, se fabrican los tableros y soportes, los cuales refuerzan las estructuras de guadua. <i>Artesanos: Artesanías Huella, Franklin Muñoz, Mocoa.</i>

Concepto Comercial

Finalidad (Mercado Objetivo)	La sala en guadua esta dirigida hacia un público adulto entre los 18 y 30 años, con espacios reducidos e informales, que requieren elementos versátiles y con poco volumen para poder realizar diversas configuraciones de un mismo espacio, manteniendo un concepto étnico visible dentro del espacio.
Costo – Precio (benchmarking)	El criterio para el manejo de costos se enfoco hacia el uso de un solo tipo de ensamble para la guadua, que responda tanto como mesa, puf y demás elementos, con el propósito de reducir el uso de maquinaria y aumentar la especialización y experiencia en la fabricación de este tipo de ensambles, acción que permite aumentar la calidad en los acabados y especializar a cada artesano en una parte de la producción.

	FORMATO	CODIGO: FORASD 07		
	Ficha de Dibujo y Planos Técnicos	FECHA: 2004 06 04		
		VERSION 1	Página 1 de 2	

Subgerencia de Desarrollo - Centro de Diseño para la Artesanía y las Pymes

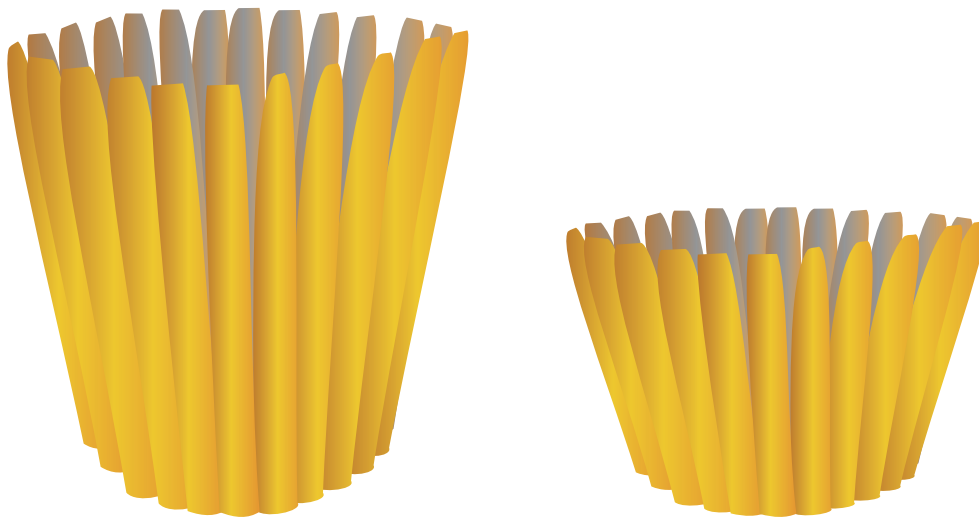

Pieza: Materas	Línea: Accesorios para el Jardin	ESC. (Cm):	PL.
Nombre: A definir por la comunidad	Referencia: Materas		
Oficio: Carpinteria	Materia Prima: Guadua, bambu, canabrava		
Técnica: Ensamblaje de guadua y bambu			

Proceso de Producción:
Secado de materia prima, corte manual de los segmentos o nudos de la guadua,
limpieza del interior de la guadua, sujecion de la pieza de guadua mediante una prensa,
maquinado mediante caladora, taladro y pulidoras de disco, lijado con esmeril o lijas de papel,
pirograbado de superficies, aplicacion de tintillas y barnices, secado de la pieza,
ensamblaje de componentes y elementos complementarios.

Observaciones: N/A

Responsable: Ramon Vadamotoo Franco	Fecha: Septiembre 19 de 2006
-------------------------------------	------------------------------

Referente(s)

Muestra
 Línea
 Empaque



FORMATO
Ficha de Dibujo y Planos Técnicos

CODIGO: FORASD 07

FECHA: 2004 06 04

VERSION 1

Página 1 de 2

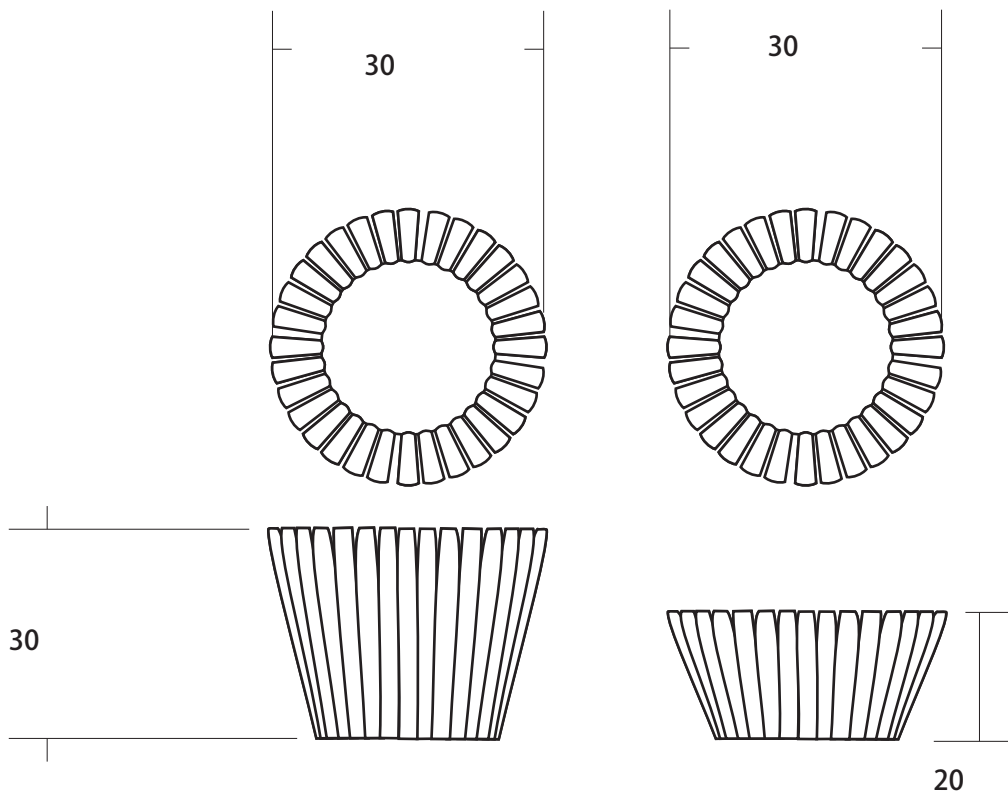

Pieza: Materas	Línea: Accesorios para el Jardin	ESC. (Cm):	PL.
Nombre:	Referencia: Materas		
Oficio: Carpinteria	Materia Prima: Guadua, bambu, canabrava		
Técnica: Ensamblaje de guadua y bambu			

Proceso de Producción:
Secado de materia prima, corte manual de los segmentos o nudos de la guadua,
limpieza del interior de la guadua, sujecion de la pieza de guadua mediante una prensa,
maquinado mediante caladora, taladro y pulidoras de disco, lijado con esmeril o lijas de papel,
pirograbado de superficies, aplicacion de tintillas y barnices, secado de la pieza,
ensamblaje de componentes y elementos complementarios.

Observaciones:
Todas las dimensiones estan dadas en centimentros

Responsable:	Fecha:
--------------	--------

Referente(s)

- Muestra
 Línea
 Empaque

	FORMATO	CODIGO: FORASD 04	
	Presentación y Evaluación de Propuestas	Documento vigente a partir de: 2004 10 06	
		VERSIÓN: 02	Página 1 de 1

Subgerencia de Desarrollo – Centro Colombiano de Diseño para la Artesanía y las PYMES

Sustentación X Evaluación

Asesor: Ramón Vadamotoo Franco Fecha: Septiembre 19 de 2006



Descripción del Producto	Línea : Sala en guadua
	Pieza : Mesa de centro
	Nombre A definir por la comunidad
Oficio, Técnica y Materia prima	Ensamblaje de guadua, bambú y cañabrava

Concepto de Diseño

Aporte de Diseño (Rescate, Diversificación, Mejoramiento, Innovación)	Basándose en las destrezas artesanales para el ensamblaje, encontradas en las localidades de villa garzón y mocoa, se propone una diversificación de producto accesorio hacia el mobiliario.
Identidad	La guadua y el bambú son materiales que pretenden posicionarse como alternativa a la tala indiscriminada de árboles nativos, por lo que su percepción dentro del entorno esta relacionada con la ecología y el respeto por la naturaleza.
Concepto Formal	Mostrar elementos que resalten las características de la guadua, como los cortes de los nudos que se dejaran a la vista.
Concepto Estructural, Funcional	A partir de ensambles en guadua se obtuvo elementos funcionales y estéticos que configuran un mobiliario contemporáneo, el cual maneja volúmenes simples, texturas naturales, y estructuras ligeras, lo que ayuda a resolver los requerimientos de configuración para los espacios de hoy.
Concepto Técnico Constructivo	A partir de los ensambles en ángulo se han alcanzado los requerimientos para resolver todos los elementos que componen este espacio, que a su vez lo hace versátil en la producción. Mediante el uso de otros materiales como los aglomerados o maderas cultivadas en la región, se fabrican los tableros y soportes, los cuales refuerzan las estructuras de guadua. <i>Artesanos: Jorge Adalberto Mora. Mocoa.</i>

Concepto Comercial

Finalidad (Mercado Objetivo)	La sala en guadua esta dirigida hacia un público adulto entre los 18 y 30 años, con espacios reducidos e informales, que requieren elementos versátiles y con poco volumen para poder realizar diversas configuraciones de un mismo espacio, manteniendo un concepto étnico visible dentro del espacio.
Costo – Precio (benchmarking)	El criterio para el manejo de costos se enfoco hacia el uso de un solo tipo de ensamble para la guadua, que responda tanto como mesa, puf y demás elementos, con el propósito de reducir el uso de maquinaria y aumentar la especialización y experiencia en la fabricación de este tipo de ensambles, acción que permite aumentar la calidad en los acabados y especializar a cada artesano en una parte de la producción.

	FORMATO Ficha de Dibujo y Planos Técnicos	CODIGO: FORASD 07 FECHA: 2004 06 04		
		VERSION 1	Página 1 de 2	

Subgerencia de Desarrollo - Centro de Diseño para la Artesanía y las Pymes



Pieza: Puf doble	Línea: Sala en guadua	ESC. (Cm):	PL.
Nombre: A definir por la comunidad	Referencia: Mesa central		
Oficio: Carpintería	Materia Prima: Guadua, bambu, canabrava		
Técnica: Ensamblaje de guadua y bambu			

Proceso de Producción:
Secado de materia prima, corte manual de los segmentos o nudos de la guadua,
limpieza del interior de la guadua, sujecion de la pieza de guadua mediante una prensa,
maquinado mediante caladora, taladro y pulidoras de disco, lijado con esmeril o lijas de papel,
pirograbado de superficies, aplicacion de tintillas y barnices, secado de la pieza,
ensamblaje de componentes y elementos complementarios.

Observaciones: N/A

Responsable: Ramon Vadamotoo Franco	Fecha: Septiembre 19 de 2006
-------------------------------------	------------------------------

Referente(s)

Muestra
 Línea
 Empaque



FORMATO
Ficha de Dibujo y Planos Técnicos

CODIGO: FORASD 07

FECHA: 2004 06 04

VERSION 1

Página 1 de 2

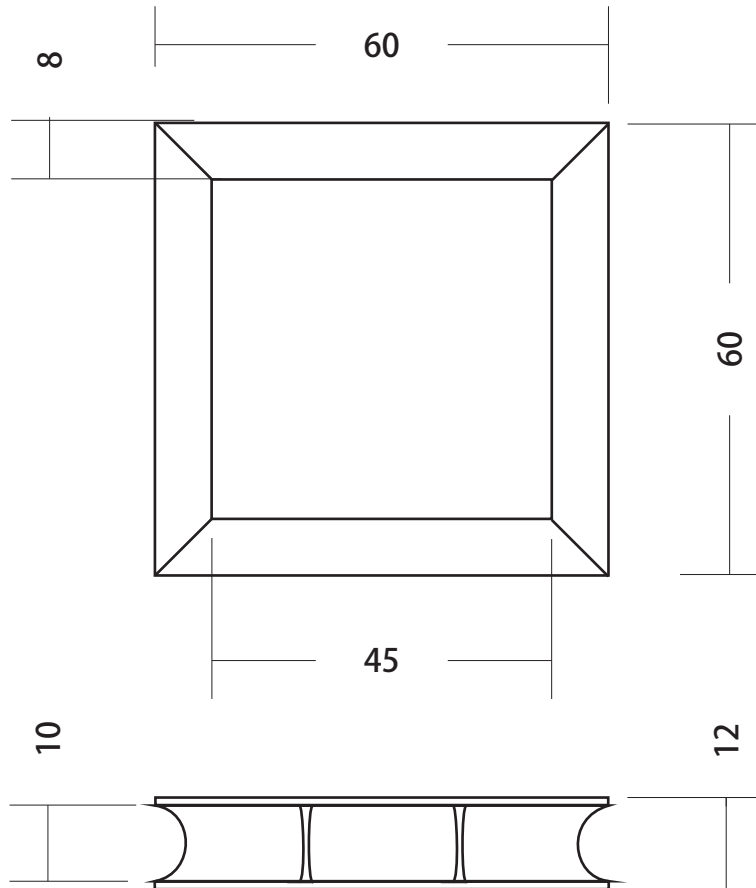

Pieza: Puf doble	Línea: Sala en guadua	ESC. (Cm):	PL.
Nombre: A definir por la comunidad	Referencia: Mesa central		
Oficio: Carpintería	Materia Prima: Guadua, bambu, canabrava		
Técnica: Ensamblaje de guadua y bambu			

Proceso de Producción:
Secado de materia prima, corte manual de los segmentos o nudos de la guadua,
limpieza del interior de la guadua, sujecion de la pieza de guadua mediante una prensa,
maquinado mediante caladora, taladro y pulidoras de disco, lijado con esmeril o lijas de papel,
pirograbado de superficies, aplicacion de tintillas y barnices, secado de la pieza,
ensamblaje de componentes y elementos complementarios.

Observaciones:
Todas las dimensiones estan dadas en centimentos

Responsable: Ramon Vadamotoo Franco	Fecha: Septiembre 19 de 2006
-------------------------------------	------------------------------

Referente(s)

- Muestra
 Línea
 Empaque



Ministerio de Comercio, Industria y Turismo
artesanías de colombia s.a

FORMATO

Presentación y Evaluación de Propuestas

CODIGO: FORASD 04

Documento vigente a partir de: 2004 10 06

VERSIÓN: 02

Página 1 de 1

Subgerencia de Desarrollo – Centro Colombiano de Diseño para la Artesanía y las PYMES

Sustentación X Evaluación _____

Asesor: Ramón Vadamotoo Franco Fecha: Septiembre 19 de 2006



Descripción del Producto	Línea : Accesorios Jardín
	Pieza : Pajarera
	Nombre A definir por el artesano
Oficio, Técnica y Materia prima	Ensamblaje de guadua, bambú y cañabrava

Concepto de Diseño

Aporte de Diseño (Rescate, Diversificación, Mejoramiento, Innovación)	Basándose en las destrezas artesanales para el ensamblaje, encontradas en las localidades de villa garzón y mocoa, se propone una diversificación de producto accesorio hacia el mobiliario.
Identidad	La guadua y el bambú son materiales que pretenden posicionarse como alternativa a la tala indiscriminada de árboles nativos, por lo que su percepción dentro del entorno esta relacionada con la ecología y el respeto por la naturaleza.
Concepto Formal	Mostrar elementos que resalten las características de la guadua, como los cortes de los nudos que se dejaran a la vista.
Concepto Estructural, Funcional	A partir de ensambles en guadua se obtuvo elementos funcionales y estéticos que configuran un mobiliario contemporáneo, el cual maneja volúmenes simples, texturas naturales, y estructuras ligeras, lo que ayuda a resolver los requerimientos de configuración para los espacios de hoy.
Concepto Técnico Constructivo	A partir de los ensambles en ángulo se han alcanzado los requerimientos para resolver todos los elementos que componen este espacio, que a su vez lo hace versátil en la producción. Mediante el uso de otros materiales como los aglomerados o maderas cultivadas en la región, se fabrican los tableros y soportes, los cuales refuerzan las estructuras de guadua. <i>Artesanos: Wilmer Rosero Santa Cruz. Mocoa.</i>

Concepto Comercial

Finalidad (Mercado Objetivo)	La sala en guadua esta dirigida hacia un público adulto entre los 18 y 30 años, con espacios reducidos e informales, que requieren elementos versátiles y con poco volumen para poder realizar diversas configuraciones de un mismo espacio, manteniendo un concepto étnico visible dentro del espacio.
Costo – Precio (benchmarking)	El criterio para el manejo de costos se enfoco hacia el uso de un solo tipo de ensamble para la guadua, que responda tanto como mesa, puf y demás elementos, con el propósito de reducir el uso de maquinaria y aumentar la especialización y experiencia en la fabricación de este tipo de ensambles, acción que permite aumentar la calidad en los acabados y especializar a cada artesano en una parte de la producción.

	FORMATO Ficha de Dibujo y Planos Técnicos	CODIGO: FORASD 07 FECHA: 2004 06 04		
		VERSION 1	Página 1 de 2	

Subgerencia de Desarrollo - Centro de Diseño para la Artesanía y las Pymes

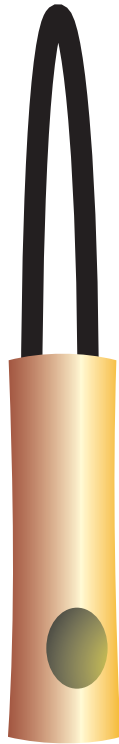

Pieza: Pajarera	Línea: Accesorios para el Jardín	ESC. (Cm):	PL.
Nombre: A definir por la comunidad	Referencia: Pajarera		
Oficio: Carpintería	Materia Prima: Guadua, bambu, canabrava		
Técnica: Ensamblaje de guadua y bambu			

Proceso de Producción:
Secado de materia prima, corte manual de los segmentos o nudos de la guadua,
limpieza del interior de la guadua, sujeción de la pieza de guadua mediante una prensa,
maquinado mediante caladora, taladro y pulidoras de disco, lijado con esmeril o lijas de papel,
pirograbado de superficies, aplicación de tintillas y barnices, secado de la pieza,
ensamblaje de componentes y elementos complementarios.

Observaciones: N/A

Responsable: Ramon Vadamotoo Franco	Fecha: Septiembre 19 de 2006
-------------------------------------	------------------------------

Referente(s)

- Muestra
 Línea
 Empaque



FORMATO
Ficha de Dibujo y Planos Técnicos

CODIGO: FORASD 07

FECHA: 2004 06 04

VERSION 1

Página 1 de 2

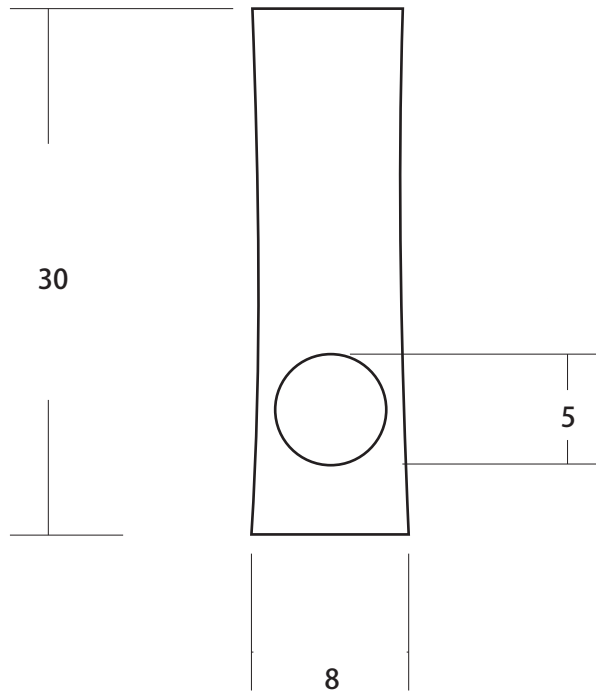

Pieza: Materas	Línea: Accesorios para el Jardin	ESC. (Cm):	PL.
Nombre: A definir por la comunidad	Referencia: Pajarera		
Oficio: Carpinteria	Materia Prima: Guadua, bambu, canabrava		
Técnica: Ensamblaje de guadua y bambu			

Proceso de Producción:
 Secado de materia prima, corte manual de los segmentos o nudos de la guadua, limpieza del interior de la guadua, sujecion de la pieza de guadua mediante una prensa, maquinado mediante caladora, taladro y pulidoras de disco, lijado con esmeril o lijas de papel, pirograbado de superficies, aplicacion de tintillas y barnices, secado de la pieza, ensamblaje de componentes y elementos complementarios.

Observaciones:
 Todas las dimensiones estan dadas en centimentos

Responsable: Ramon Vadamotoo Franco Fecha: Septiembre 19 de 2006

Referente(s)

- Muestra
 Línea
 Empaque



Ministerio de Comercio, Industria y Turismo
artesanías de Colombia s.a

FORMATO

Presentación y Evaluación de Propuestas

CODIGO: FORASD 04

Documento vigente a partir de: 2004 10 06

VERSIÓN: 02

Página 1 de 1

Subgerencia de Desarrollo – Centro Colombiano de Diseño para la Artesanía y las PYMES

Sustentación X Evaluación _____

Asesor: Ramón Vadamotoo Franco Fecha: Septiembre 19 de 2006



Descripción del Producto	Línea: Accesorios Jardín.
	Pieza : Pala y rastrillo
	Nombre A definir por el artesano
Oficio, Técnica y Materia prima	Ensamblaje de guadua, bambú y cañabrava

Concepto de Diseño

Aporte de Diseño (Rescate, Diversificación, Mejoramiento, Innovación)	Basándose en las destrezas artesanales para el ensamblaje, encontradas en las localidades de villa garzón y mocoa, se propone una diversificación de producto accesorio hacia el mobiliario.
Identidad	La guadua y el bambú son materiales que pretenden posicionarse como alternativa a la tala indiscriminada de árboles nativos, por lo que su percepción dentro del entorno esta relacionada con la ecología y el respeto por la naturaleza.
Concepto Formal	Mostrar elementos que resalten las características de la guadua, como los cortes de los nudos que se dejen a la vista.
Concepto Estructural, Funcional	A partir de ensambles en guadua se obtuvo elementos funcionales y estéticos que configuran un mobiliario contemporáneo, el cual maneja volúmenes simples, texturas naturales, y estructuras ligeras, lo que ayuda a resolver los requerimientos de configuración para los espacios de hoy.
Concepto Técnico Constructivo	A partir de los ensambles en ángulo se han alcanzado los requerimientos para resolver todos los elementos que componen este espacio, que a su vez lo hace versátil en la producción. Mediante el uso de otros materiales como los aglomerados o maderas cultivadas en la región, se fabrican los tableros y soportes, los cuales refuerzan las estructuras de guadua. <i>Artesanos: Stella Castro Benavides, Villagarzón.</i>

Concepto Comercial

Finalidad (Mercado Objetivo)	La sala en guadua esta dirigida hacia un público adulto entre los 18 y 30 años, con espacios reducidos e informales, que requieren elementos versátiles y con poco volumen para poder realizar diversas configuraciones de un mismo espacio, manteniendo un concepto étnico visible dentro del espacio.
Costo – Precio (benchmarking)	El criterio para el manejo de costos se enfoca hacia el uso de un solo tipo de ensamble para la guadua, que responda tanto como mesa, puf y demás elementos, con el propósito de reducir el uso de maquinaria y aumentar la especialización y experiencia en la fabricación de este tipo de ensambles, acción que permite aumentar la calidad en los acabados y especializar a cada artesano en una parte de la producción.

	FORMATO	CODIGO: FORASD 07		
	Ficha de Dibujo y Planos Técnicos	FECHA: 2004 06 04		
		VERSION 1	Página 1 de 2	

Subgerencia de Desarrollo - Centro de Diseño para la Artesanía y las Pymes

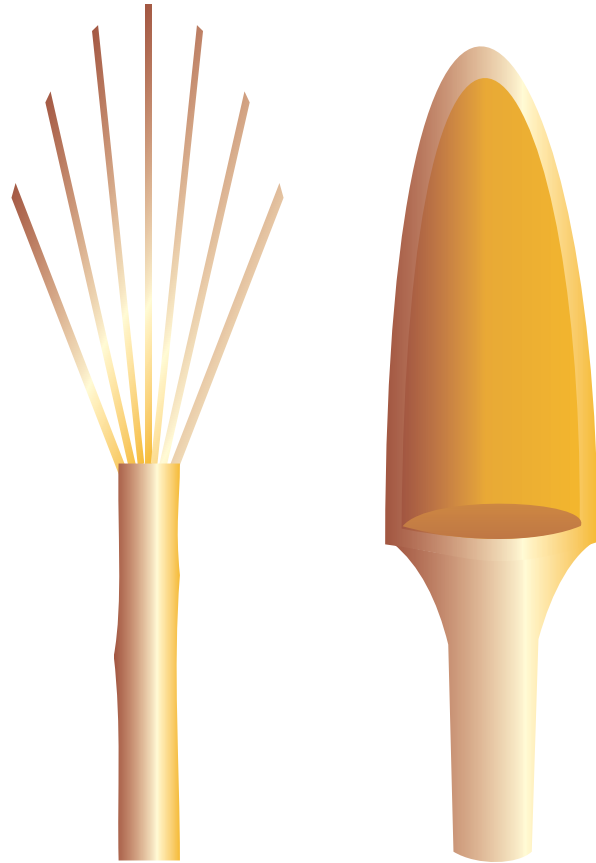

Pieza: Pala y rastrillo	Línea: Accesorios para el Jardin	ESC. (Cm):	PL.
Nombre: A definir por la comunidad	Referencia: Pala y rastrillo		
Oficio: Carpinteria	Materia Prima: Guadua, bambu, canabrava		
Técnica: Ensamblaje de guadua y bambu			

Proceso de Producción:
Secado de materia prima, corte manual de los segmentos o nudos de la guadua,
limpieza del interior de la guadua, sujecion de la pieza de guadua mediante una prensa,
maquinado mediante caladora, taladro y pulidoras de disco, lijado con esmeril o lijas de papel,
pirograbado de superficies, aplicacion de tintillas y barnices, secado de la pieza,
ensamblaje de componentes y elementos complementarios.

Observaciones: N/A

Responsable: Ramon Vadamotoo Franco	Fecha: Septiembre 19 de 2006
-------------------------------------	------------------------------

Referente(s)

Muestra
 Línea
 Empaque



FORMATO
Ficha de Dibujo y Planos Técnicos

CODIGO: FORASD 07

FECHA: 2004 06 04

VERSION 1

Página 1 de 2

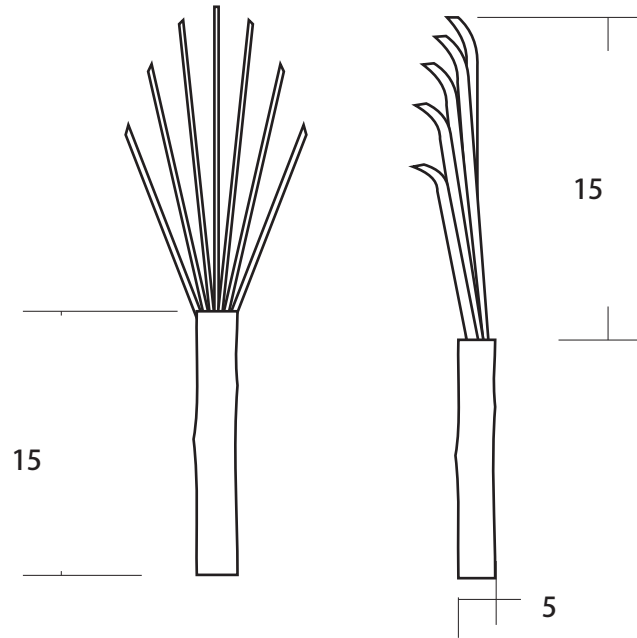

Pieza: Rastrillo	Línea: Accesorios para el Jardin	ESC. (Cm):	PL.
Nombre: A definir por la comunidad	Referencia: Rastrillo		
Oficio: Carpinteria	Materia Prima: Guadua, bambu, canabrava		
Técnica: Ensamblaje de guadua y bambu			

Proceso de Producción:
Secado de materia prima, corte manual de los segmentos o nudos de la guadua,
limpieza del interior de la guadua, sujecion de la pieza de guadua mediante una prensa,
maquinado mediante caladora, taladro y pulidoras de disco, lijado con esmeril o lijas de papel,
pirograbado de superficies, aplicacion de tintillas y barnices, secado de la pieza,
ensamblaje de componentes y elementos complementarios.

Observaciones:
Todas las dimensiones estan dadas en centimetros

Responsable: Ramon Vadamotoo Franco	Fecha: Septiembre 19 de 2006
-------------------------------------	------------------------------

Referente(s)

- Muestra
 Línea
 Empaque



FORMATO
Ficha de Dibujo y Planos Técnicos

CODIGO: FORASD 07

FECHA: 2004 06 04

VERSION 1

Página 1 de 2

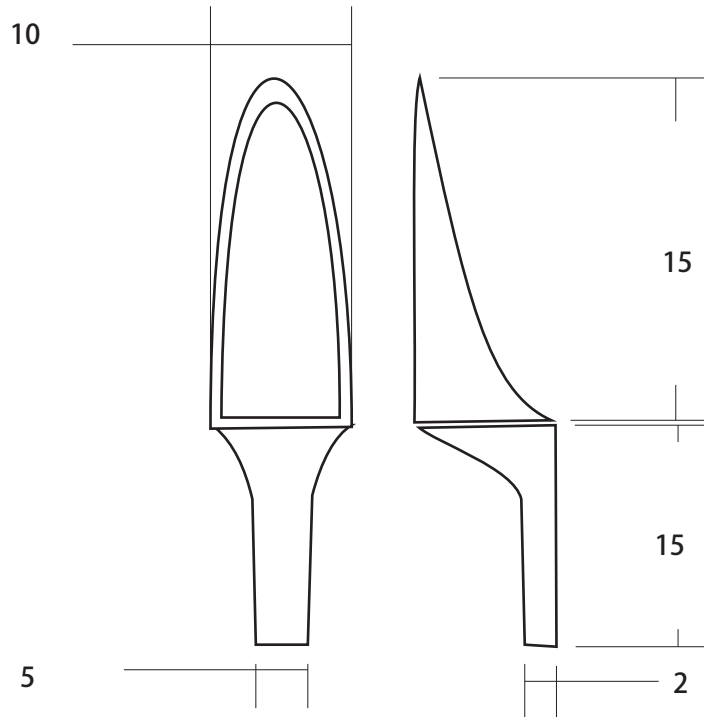

Pieza: Pala	Línea: Accesorios para el Jardin	ESC. (Cm):	PL.
Nombre: A definir por la comunidad	Referencia: Pala		
Oficio: Carpinteria	Materia Prima: Guadua, bambu, canabrava		
Técnica: Ensamblaje de guadua y bambu			

Proceso de Producción:
Secado de materia prima, corte manual de los segmentos o nudos de la guadua,
limpieza del interior de la guadua, sujecion de la pieza de guadua mediante una prensa,
maquinado mediante caladora, taladro y pulidoras de disco, lijado con esmeril o lijas de papel,
pirograbado de superficies, aplicacion de tintillas y barnices, secado de la pieza,
ensamblaje de componentes y elementos complementarios.

Observaciones:
Todas las dimensiones estan dadas en centimetros

Responsable: Ramon Vadamotoo Franco	Fecha: Septiembre 19 de 2006
-------------------------------------	------------------------------

Referente(s)

- Muestra
 Línea
 Empaque



Ministerio de Comercio, Industria y Turismo
artesanías de colombia s.a

FORMATO

Presentación y Evaluación de Propuestas

CODIGO: FORASD 04

Documento vigente a partir de: 2004 10 06

VERSIÓN: 02

Página 1 de 1

Subgerencia de Desarrollo – Centro Colombiano de Diseño para la Artesanía y las PYMES

Sustentación Evaluación

Asesor: Ramón Vadamotoo Franco Fecha: Septiembre 19 de 2006



Descripción del Producto	Línea : Sala en guadua
	Pieza : Puf sencillo
	Nombre A definir por la comunidad
Oficio, Técnica y Materia prima	Ensamblaje de guadua, bambú y cañabrava

Concepto de Diseño

Aporte de Diseño (Rescate, Diversificación, Mejoramiento, Innovación)	Basándose en las destrezas artesanales para el ensamblaje, encontradas en las localidades de villa garzón y mocoa, se propone una diversificación de producto accesorio hacia el mobiliario.
Identidad	La guadua y el bambú son materiales que pretenden posicionarse como alternativa a la tala indiscriminada de árboles nativos, por lo que su percepción dentro del entorno esta relacionada con la ecología y el respeto por la naturaleza.
Concepto Formal	Mostrar elementos que resalten las características de la guadua, como los cortes de los nudos que se dejen a la vista.
Concepto Estructural, Funcional	A partir de ensambles en guadua se obtuvo elementos funcionales y estéticos que configuran un mobiliario contemporáneo, el cual maneja volúmenes simples, texturas naturales, y estructuras ligeras, lo que ayuda a resolver los requerimientos de configuración para los espacios de hoy.
Concepto Técnico Constructivo	A partir de los ensambles en ángulo se han alcanzado los requerimientos para resolver todos los elementos que componen este espacio, que a su vez lo hace versátil en la producción. Mediante el uso de otros materiales como los aglomerados o maderas cultivadas en la región, se fabrican los tableros y soportes, los cuales refuerzan las estructuras de guadua. <i>Artesanos: Dagoberto Salcedo Acosta. Mocoa.</i>

Concepto Comercial

Finalidad (Mercado Objetivo)	La sala en guadua esta dirigida hacia un público adulto entre los 18 y 30 años, con espacios reducidos e informales, que requieren elementos versátiles y con poco volumen para poder realizar diversas configuraciones de un mismo espacio, manteniendo un concepto étnico visible dentro del espacio.
Costo – Precio (benchmarking)	El criterio para el manejo de costos se enfoco hacia el uso de un solo tipo de ensamble para la guadua, que responda tanto como mesa, puf y demás elementos, con el propósito de reducir el uso de maquinaria y aumentar la especialización y experiencia en la fabricación de este tipo de ensambles, acción que permite aumentar la calidad en los acabados y especializar a cada artesano en una parte de la producción.

	FORMATO	CODIGO: FORASD 07		
	Ficha de Dibujo y Planos Técnicos	FECHA: 2004 06 04		
		VERSION 1	Página 1 de 2	

Subgerencia de Desarrollo - Centro de Diseño para la Artesanía y las Pymes

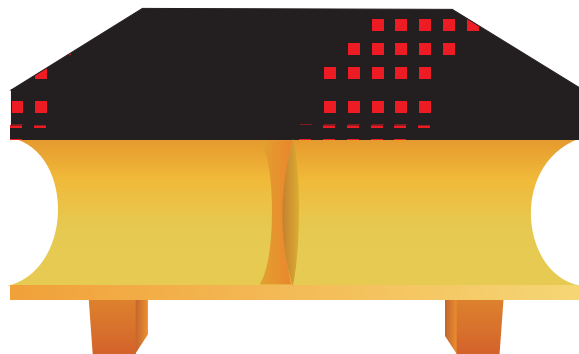

Pieza: Puf	Línea: Sala en guadua	ESC. (Cm):	PL.
Nombre: A definir por la comunidad	Referencia: Puf		
Oficio: Carpintería	Materia Prima: Guadua, bambu, canabrava		
Técnica: Ensamblaje de guadua y bambu			

Proceso de Producción:
Secado de materia prima, corte manual de los segmentos o nudos de la guadua,
limpieza del interior de la guadua, sujecion de la pieza de guadua mediante una prensa,
maquinado mediante caladora, taladro y pulidoras de disco, lijado con esmeril o lijas de papel,
pirograbado de superficies, aplicacion de tintillas y barnices, secado de la pieza,
ensamblaje de componentes y elementos complementarios.

Observaciones: N/A

Responsable: Ramon Vadamotoo Franco	Fecha: Septiembre 19 de 2006
-------------------------------------	------------------------------

Referente(s)

- Muestra
 Línea
 Empaque



FORMATO
Ficha de Dibujo y Planos Técnicos

CODIGO: FORASD 07

FECHA: 2004 06 04

VERSION 1

Página 1 de 2

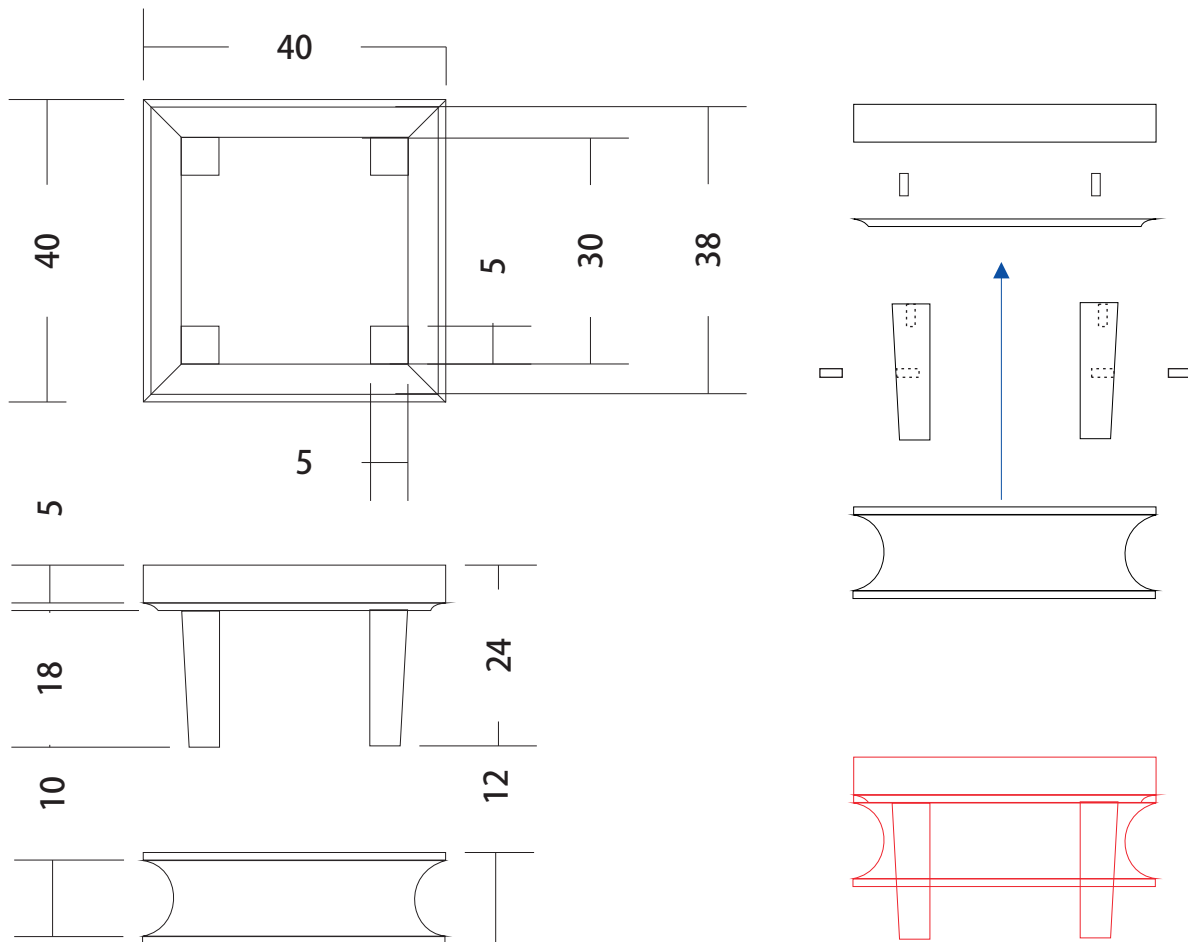

Pieza: Puf	Línea: Sala en guadua	ESC. (Cm):	PL.
Nombre: A definir por la comunidad	Referencia: Puf		
Oficio: Carpintería	Materia Prima: Guadua, bambu, canabrava		
Técnica: Ensamblaje de guadua y bambu			

Proceso de Producción:
 Secado de materia prima, corte manual de los segmentos o nudos de la guadua, limpieza del interior de la guadua, sujeción de la pieza de guadua mediante una prensa, maquinado mediante caladora, taladro y pulidoras de disco, lijado con esmeril o lijas de papel, pirograbado de superficies, aplicación de tintillas y barnices, secado de la pieza, ensamblaje de componentes y elementos complementarios.

Observaciones:
 Todas las dimensiones están dadas en centímetros

Responsable: Ramon Vadamotoo Franco Fecha: Septiembre 19 de 2006

Referente(s)

Muestra Línea Empaque



Ministerio de Comercio, Industria y Turismo
artesanías de Colombia s.a

FORMATO

Presentación y Evaluación de Propuestas

CODIGO: FORASD 04

Documento vigente a partir de: 2004 10 06

VERSIÓN: 02

Página 1 de 1

Subgerencia de Desarrollo – Centro Colombiano de Diseño para la Artesanía y las PYMES

Sustentación X Evaluación _____

Asesor: Ramón Vadamotoo Franco Fecha: Septiembre 19 de 2006



Descripción del Producto	Línea : Sala en guadua
	Pieza : Puf doble
	Nombre A definir por la comunidad
Oficio, Técnica y Materia prima	Ensamblaje de guadua, bambú y cañabrava

Concepto de Diseño

Aporte de Diseño (Rescate, Diversificación, Mejoramiento, Innovación)	Basándose en las destrezas artesanales para el ensamblaje, encontradas en las localidades de villa garzón y mocoa, se propone una diversificación de producto accesorio hacia el mobiliario.
Identidad	La guadua y el bambú son materiales que pretenden posicionarse como alternativa a la tala indiscriminada de árboles nativos, por lo que su percepción dentro del entorno esta relacionada con la ecología y el respeto por la naturaleza.
Concepto Formal	Mostrar elementos que resalten las características de la guadua, como los cortes de los nudos que se dejen a la vista.
Concepto Estructural, Funcional	A partir de ensambles en guadua se obtuvo elementos funcionales y estéticos que configuran un mobiliario contemporáneo, el cual maneja volúmenes simples, texturas naturales, y estructuras ligeras, lo que ayuda a resolver los requerimientos de configuración para los espacios de hoy.
Concepto Técnico Constructivo	A partir de los ensambles en ángulo se han alcanzado los requerimientos para resolver todos los elementos que componen este espacio, que a su vez lo hace versátil en la producción. Mediante el uso de otros materiales como los aglomerados o maderas cultivadas en la región, se fabrican los tableros y soportes, los cuales refuerzan las estructuras de guadua. <i>Artesanos: Dagoberto Salcedo Acosta. Mocoa.</i>

Concepto Comercial

Finalidad (Mercado Objetivo)	La sala en guadua esta dirigida hacia un público adulto entre los 18 y 30 años, con espacios reducidos e informales, que requieren elementos versátiles y con poco volumen para poder realizar diversas configuraciones de un mismo espacio, manteniendo un concepto étnico visible dentro del espacio.
Costo – Precio (benchmarking)	El criterio para el manejo de costos se enfoco hacia el uso de un solo tipo de ensamble para la guadua, que responda tanto como mesa, puf y demás elementos, con el propósito de reducir el uso de maquinaria y aumentar la especialización y experiencia en la fabricación de este tipo de ensambles, acción que permite aumentar la calidad en los acabados y especializar a cada artesano en una parte de la producción.

	FORMATO	CODIGO: FORASD 07		
	Ficha de Dibujo y Planos Técnicos	FECHA: 2004 06 04	VERSION 1	

Subgerencia de Desarrollo - Centro de Diseño para la Artesanía y las Pymes



Pieza: Puf doble	Línea: Sala en guadua	ESC. (Cm):	PL.
Nombre: A definir por la comunidad	Referencia: Puf doble		
Oficio: Carpintería	Materia Prima: Guadua, bambu, canabrava		
Técnica: Ensamblaje de guadua y bambu			

Proceso de Producción:
Secado de materia prima, corte manual de los segmentos o nudos de la guadua,
limpieza del interior de la guadua, sujecion de la pieza de guadua mediante una prensa,
maquinado mediante caladora, taladro y pulidoras de disco, lijado con esmeril o lijas de papel,
pirograbado de superficies, aplicacion de tintillas y barnices, secado de la pieza,
ensamblaje de componentes y elementos complementarios.

Observaciones: N/A

Responsable: Ramon Vadamotoo Franco	Fecha: Septiembre 19 de 2006
-------------------------------------	------------------------------

Referente(s)

Muestra
 Línea
 Empaque



FORMATO
Ficha de Dibujo y Planos Técnicos

CODIGO: FORASD 07

FECHA: 2004 06 04

VERSION 1

Página 1 de 2

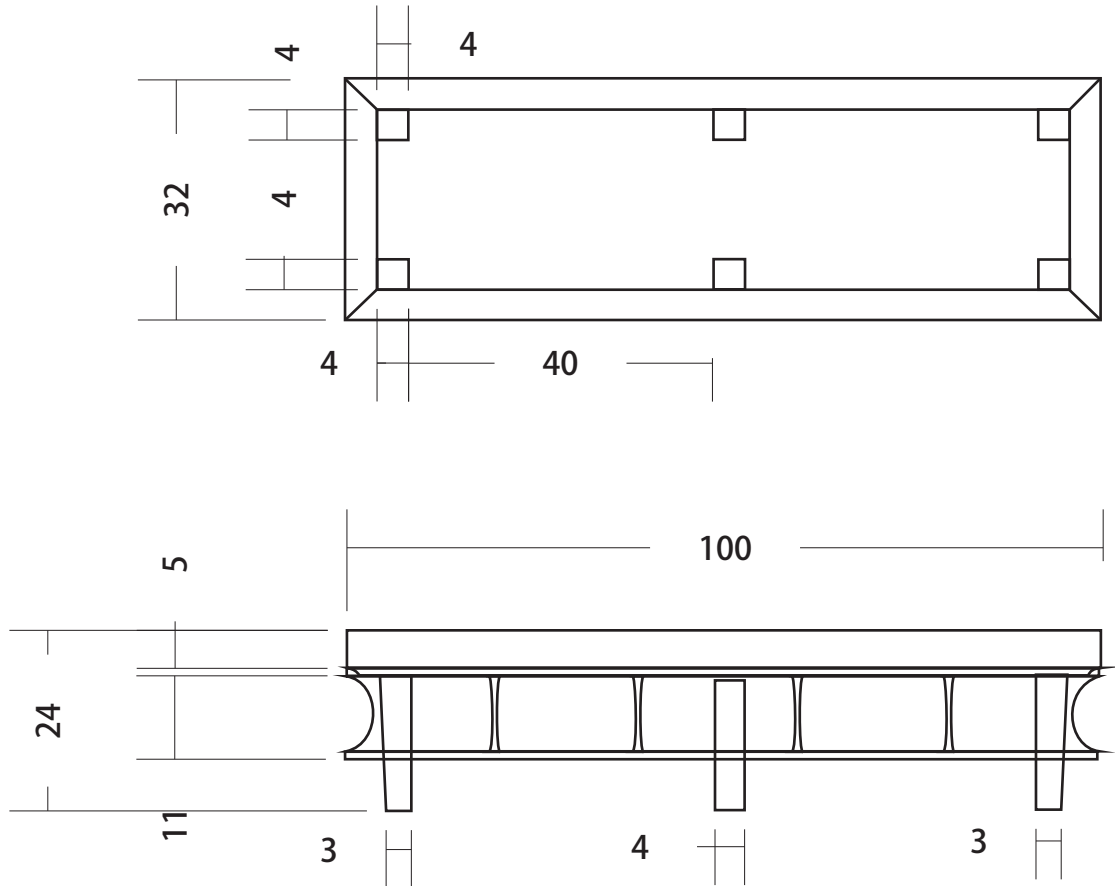

Pieza: Puf doble	Línea: Sala en guadua	ESC. (Cm):	PL.
Nombre: A definir por la comunidad	Referencia: Puf doble		
Oficio: Carpintería	Materia Prima: Guadua, bambu, canabrava		
Técnica: Ensamblaje de guadua y bambu			

Proceso de Producción:
Secado de materia prima, corte manual de los segmentos o nudos de la guadua,
limpieza del interior de la guadua, sujecion de la pieza de guadua mediante una prensa,
maquinado mediante caladora, taladro y pulidoras de disco, lijado con esmeril o lijas de papel,
pirograbado de superficies, aplicacion de tintillas y barnices, secado de la pieza,
ensamblaje de componentes y elementos complementarios.

Observaciones:
Plano de dimensiones generales
Todas las dimensiones estan dadas en centimetros

Responsable: Ramon Vadamotoo Franco	Fecha: Septiembre 19 de 2006
-------------------------------------	------------------------------

Referente(s)

- Muestra
 Línea
 Empaque



FORMATO
Ficha de Dibujo y Planos Técnicos

CODIGO: FORASD 07

FECHA: 2004 06 04

VERSION 1

Página 1 de 2

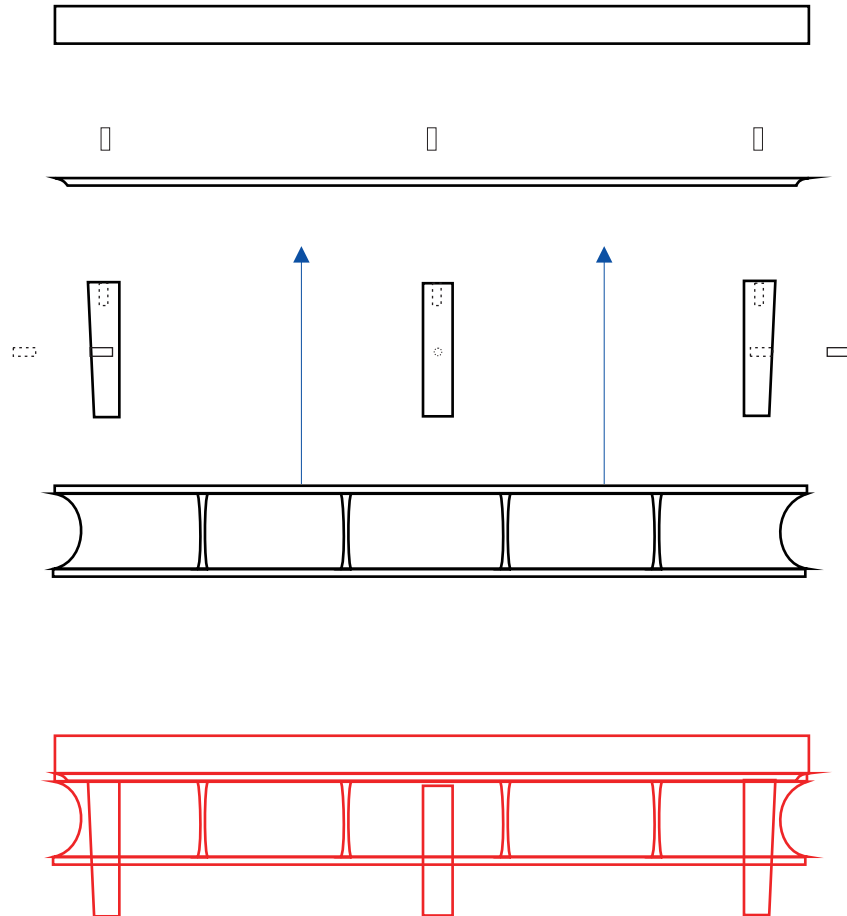

Pieza: Puf doble	Línea: Sala en guadua	ESC. (Cm):	PL.
Nombre: A definir por la comunidad	Referencia: Puf doble		
Oficio: Carpinteria	Materia Prima: Guadua, bambu, canabrava		
Técnica: Ensamblaje de guadua y bambu			

Proceso de Producción:
 Secado de materia prima, corte manual de los segmentos o nudos de la guadua, limpieza del interior de la guadua, sujecion de la pieza de guadua mediante una prensa, maquinado mediante caladora, taladro y pulidoras de disco, lijado con esmeril o lijas de papel, pirograbado de superficies, aplicacion de tintillas y barnices, secado de la pieza, ensamblaje de componentes y elementos complementarios.

Observaciones:
 Plano de ensamblaje
 Todas las dimensiones estan dadas en centimetros

Responsable: Ramon Vadamotoo Franco Fecha: Septiembre 19 de 2006

Referente(s)

Muestra Línea Empaque



Ministerio de Comercio, Industria y Turismo
artesanías de Colombia s.a

FORMATO

Presentación y Evaluación de Propuestas

CODIGO: FORASD 04

Documento vigente a partir de: 2004 10 06

VERSIÓN: 02

Página 1 de 1

Subgerencia de Desarrollo – Centro Colombiano de Diseño para la Artesanía y las PYMES

Sustentación X Evaluación _____

Asesor: Ramón Vadamotoo Franco Fecha: Septiembre 19 de 2006

Descripción del Producto	Línea : Sala en guadua
	Pieza : Regadera
	Nombre A definir por el artesano
Oficio, Técnica y Materia prima	Ensamblaje de guadua, bambú y cañabrava

Concepto de Diseño

Aporte de Diseño (Rescate, Diversificación, Mejoramiento, Innovación)	Basándose en las destrezas artesanales para el ensamblaje, encontradas en las localidades de villa garzón y mocoa, se propone una diversificación de producto accesorio hacia el mobiliario.
Identidad	La guadua y el bambú son materiales que pretenden posicionarse como alternativa a la tala indiscriminada de árboles nativos, por lo que su percepción dentro del entorno esta relacionada con la ecología y el respeto por la naturaleza.
Concepto Formal	Mostrar elementos que resalten las características de la guadua, como los cortes de los nudos que se dejen a la vista.
Concepto Estructural, Funcional	A partir de ensambles en guadua se obtuvo elementos funcionales y estéticos que configuran un mobiliario contemporáneo, el cual maneja volúmenes simples, texturas naturales, y estructuras ligeras, lo que ayuda a resolver los requerimientos de configuración para los espacios de hoy.
Concepto Técnico Constructivo	A partir de los ensambles en ángulo se han alcanzado los requerimientos para resolver todos los elementos que componen este espacio, que a su vez lo hace versátil en la producción. Mediante el uso de otros materiales como los aglomerados o maderas cultivadas en la región, se fabrican los tableros y soportes, los cuales refuerzan las estructuras de guadua. <i>Artesanos: Enilsen Luz Dary Benavides, Villagarzón.</i>

Concepto Comercial

Finalidad (Mercado Objetivo)	La sala en guadua esta dirigida hacia un público adulto entre los 18 y 30 años, con espacios reducidos e informales, que requieren elementos versátiles y con poco volumen para poder realizar diversas configuraciones de un mismo espacio, manteniendo un concepto étnico visible dentro del espacio.
Costo – Precio (benchmarking)	El criterio para el manejo de costos se enfoco hacia el uso de un solo tipo de ensamble para la guadua, que responda tanto como mesa, puf y demás elementos, con el propósito de reducir el uso de maquinaria y aumentar la especialización y experiencia en la fabricación de este tipo de ensambles, acción que permite aumentar la calidad en los acabados y especializar a cada artesano en una parte de la producción.

	FORMATO	CODIGO: FORASD 07		
	Ficha de Dibujo y Planos Técnicos	FECHA: 2004 06 04		
		VERSION 1	Página 1 de 2	

Subgerencia de Desarrollo - Centro de Diseño para la Artesanía y las Pymes

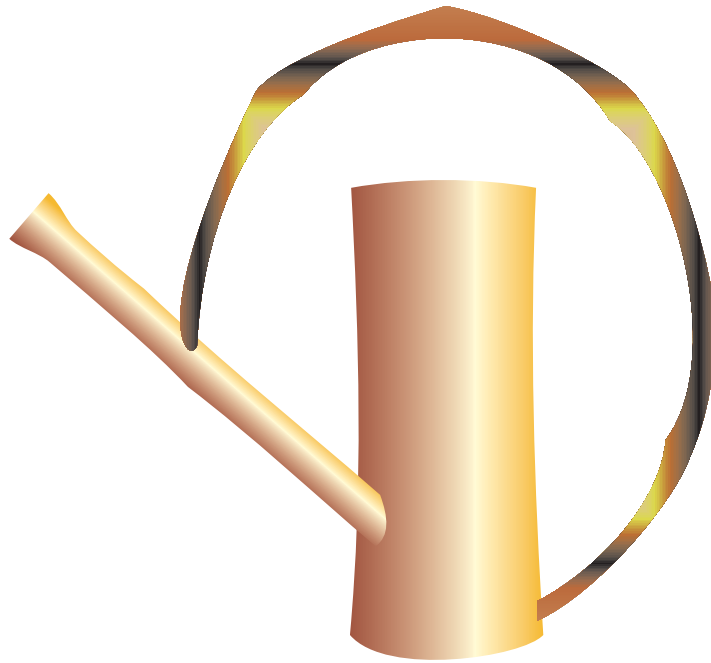

Pieza: Pala y rastrillo	Línea: Accesorios para el Jardin	ESC. (Cm):	PL.
Nombre: A definir por la comunidad	Referencia: Regadera		
Oficio: Carpinteria	Materia Prima: Guadua, bambu, canabrava		
Técnica: Ensamblaje de guadua y bambu			



Proceso de Producción:
Secado de materia prima, corte manual de los segmentos o nudos de la guadua,
limpieza del interior de la guadua, sujecion de la pieza de guadua mediante una prensa,
maquinado mediante caladora, taladro y pulidoras de disco, lijado con esmeril o lijas de papel,
pirograbado de superficies, aplicacion de tintillas y barnices, secado de la pieza,
ensamblaje de componentes y elementos complementarios.

Observaciones: N/A

Responsable: Ramon Vadamotoo Franco	Fecha: Septiembre 19 de 2006
-------------------------------------	------------------------------

Referente(s)

- Muestra
 Línea
 Empaque

	FORMATO Ficha de Dibujo y Planos Técnicos	CODIGO: FORASD 07 FECHA: 2004 06 04		
		VERSION 1	Página 1 de 2	

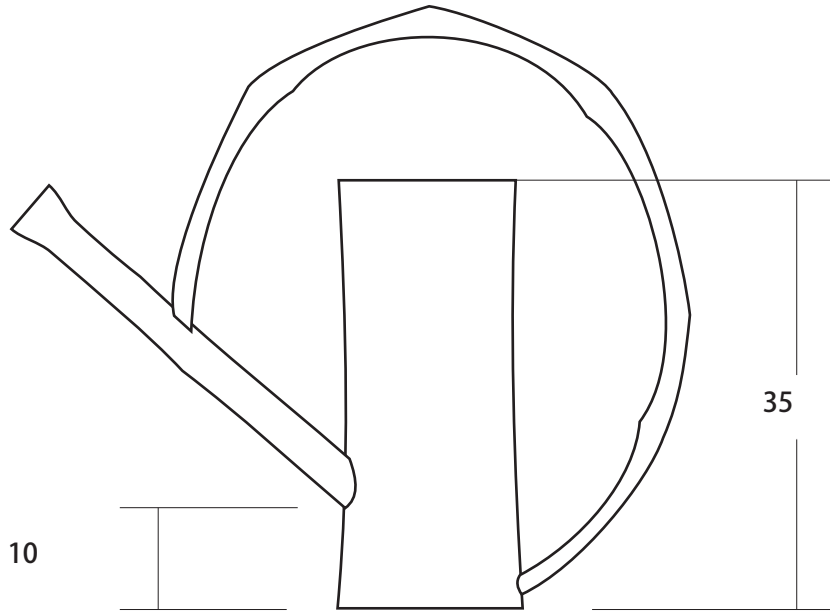

Pieza: Rastrillo	Línea: Accesorios para el Jardin	ESC. (Cm):	PL.
Nombre: A definir por la comunidad	Referencia: Regadera		
Oficio: Carpinteria	Materia Prima: Guadua, bambu, canabrava		
Técnica: Ensamblaje de guadua y bambu			



Proceso de Producción:
Secado de materia prima, corte manual de los segmentos o nudos de la guadua,
limpieza del interior de la guadua, sujecion de la pieza de guadua mediante una prensa,
maquinado mediante caladora, taladro y pulidoras de disco, lijado con esmeril o lijas de papel,
pirograbado de superficies, aplicacion de tintillas y barnices, secado de la pieza,
ensamblaje de componentes y elementos complementarios.

Observaciones:
Todas las dimensiones estan dadas en centimetros

Responsable: Ramon Vadamotoo Franco	Fecha: Septiembre 19 de 2006
-------------------------------------	------------------------------

Referente(s)

Muestra
 Línea
 Empaque

	FORMATO Ficha de Dibujo y Planos Técnicos	CODIGO: FORASD 07 FECHA: 2004 06 04		
		VERSION 1	Página 1 de 2	

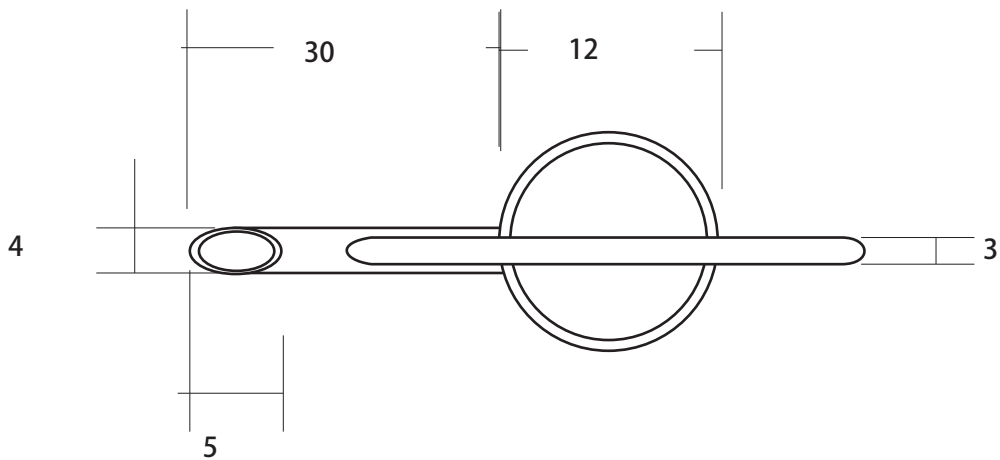

Pieza: Rastrillo	Línea: Accesorios para el Jardin	ESC. (Cm):	PL.
Nombre: A definir por la comunidad	Referencia: Regadera		
Oficio: Carpinteria	Materia Prima: Guadua, bambu, canabrava		
Técnica: Ensamblaje de guadua y bambu			

Proceso de Producción:
Secado de materia prima, corte manual de los segmentos o nudos de la guadua,
limpieza del interior de la guadua, sujecion de la pieza de guadua mediante una prensa,
maquinado mediante caladora, taladro y pulidoras de disco, lijado con esmeril o lijas de papel,
pirograbado de superficies, aplicacion de tintillas y barnices, secado de la pieza,
ensamblaje de componentes y elementos complementarios.

Observaciones:
Todas las dimensiones estan dadas en centimetros

Responsable: Ramon Vadamotoo Franco	Fecha: Septiembre 19 de 2006
-------------------------------------	------------------------------

Referente(s)

Muestra
 Línea
 Empaque

	FORMATO Ficha de Producto	CODIGO: FORASD 08	
		FECHA: 2004 06 04	
	VERSION: 1	Página 1 de 2	

Subgerencia de Desarrollo - Centro de Diseño para la Artesanía y las Pymes



Pieza: Candelabro en guadua	Artresano: Aida Lucy Lopez
Nombre:	Grupo: Independiente
Oficio: Manualidades	Departamento: Putumayo
Tecnica: Ensamblaje	Ciudad: Villagarzon
Materia Prima: Guadua, bambu, canabrava	Localidad/vereda: Barrio industrial
Certificado Hecho a Mano Si <input type="checkbox"/> No <input checked="" type="checkbox"/>	Resguardo:

Dimensiones Generales:		Produccion mes: 100
Largo (cm) 10	Diametro (cm)	Precio en Bogota:
Ancho (cm) 10	Peso (gr)	Unitario \$ 10000
Alto (cm) 18	Color: Acabado natural	Por mayor \$

Observaciones:

Responsable:	Fecha:
--------------	--------

Referente(s) Muestra Línea Empaque

 Ministerio de Comercio, Industria y Turismo artesanías de colombia s.a.	FORMATO Ficha de Producto	CODIGO: FORASD 08	
		FECHA: 2004 06 04	
	VERSION: 1	Página 1 de 2	

Subgerencia de Desarrollo - Centro de Diseño para la Artesanía y las Pymes



Pieza: Lampara calada en guadua	Artresano: Orlando Martinez Reyes
Nombre:	Grupo: Villarte
Oficio: Manualidades	Departamento: Putumayo
Tecnica: Ensamblaje	Ciudad: Villagarzon
Materia Prima: Guadua, bambu, canabrava	Localidad/vereda: Barrio industrial
Certificado Hecho a Mano Si <input type="checkbox"/> No <input checked="" type="checkbox"/>	Resguardo:

Dimensiones Generales:		Produccion mes: 15
Largo (cm)	Diametro (cm) 10	Precio en Bogota:
Ancho (cm) 10	Peso (gr)	Unitario \$ 30000
Alto (cm) 38	Color: Acabado natural	Por mayor \$

Observaciones:

Responsable:	Fecha:
--------------	--------

Referente(s) Muestra Línea Empaque

	FORMATO Ficha de Producto	CODIGO: FORASD 08	
		FECHA: 2004 06 04	
	VERSION: 1	Página 1 de 2	

Subgerencia de Desarrollo - Centro de Diseño para la Artesanía y las Pymes



Pieza: Lampara en guadua	Artresano: Stella Castro Benavides y Maria Sol Angel Loaiza Ramirez
Nombre:	Grupo: Independiente
Oficio: Manualidades	Departamento: Putumayo
Tecnica: Ensamblaje	Ciudad: Villagarzon
Materia Prima: Guadua, bambu, canabrava	Localidad/vereda: San Diego
Certificado Hecho a Mano Si <input type="checkbox"/> No <input checked="" type="checkbox"/>	Resguardo:

Dimensiones Generales:		Produccion mes: 4
Largo (cm) 30	Diametro (cm)	Precio en Bogota:
Ancho (cm) 16	Peso (gr)	Unitario \$ 40000
Alto (cm) 16	Color: Acabado natural	Por mayor \$

Observaciones:

Responsable:	Fecha:
--------------	--------

Referente(s) Muestra Línea Empaque

	FORMATO Ficha de Producto	CODIGO: FORASD 08	
		FECHA: 2004 06 04	
	VERSION: 1	Página 1 de 2	

Subgerencia de Desarrollo - Centro de Diseño para la Artesanía y las Pymes



Pieza: Papelera en guadua	Artresano: Enilsen Luz Dary Benavides
Nombre:	Grupo: Independiente
Oficio: Manualidades	Departamento: Putumayo
Tecnica: Ensamblaje	Ciudad: Villagarzon
Materia Prima: Guadua, bambu, canabrava	Localidad/vereda: Barrio industrial
Certificado Hecho a Mano Si <input type="checkbox"/> No <input checked="" type="checkbox"/>	Resguardo:

Dimensiones Generales:		Produccion mes: 10
Largo (cm)	Diametro (cm) 16	Precio en Bogota:
Ancho (cm) 16	Peso (gr)	Unitario \$ 15000
Alto (cm) 36	Color: Acabado natural	Por mayor \$

Observaciones:

Responsable:	Fecha:
--------------	--------

Referente(s) Muestra Línea Empaque