



**MINISTERIO DE DESARROLLO ECONOMICO
ARTESANIAS DE COLOMBIA S.A.
UNIDAD DE DISEÑO**

CUADERNO DE DISEÑO

**ASESORIA EN
TALLA EN PIEDRA Y RECONOCIMIENTO
DIAGNÓSTICO DEL TRABAJO EN GUADUA
BARICHARA – SANTANDER
DESARROLLO DE PRODUCTO**

**EDWARD BARRAGÁN MARTINEZ
DISEÑADOR INDUSTRIAL**

**COOPERACIÓN DEL
SERVICIO NACIONAL DE APRENDIZAJE –
SENA – Y CORPORACIÓN PARA EL DESARROLLO
DE LAS MICROEMPRESAS**

BOGOTA D.C. AGOSTO 15 DEL 2.000.



artesanías de colombia

Cecilia Duque Duque
Gerente general

Luis Jairo Carrillo
Subgerente de Desarrollo

Lyda del Carmen Díaz
Coordinadora de Diseño

Aser Vega
Coordinador Regional Centro Oriente

D.I. Edward Barragán Martínez
Asesor en Diseño

Barichara.

S a n t a n d e r



PIEDRA

Guane



P a t i a m a r i l l o s



ANTECEDENTES

Asesorías prestadas por Artesanías de Colombia.

En la investigación desarrollada para el efecto de reunir el material necesario con el objetivo de generar propuestas de diseño coherentes y objetivas, se encontraron las siguientes intervenciones previas a mi gestión:

DEPARTAMENTO	MUNICIPIO	OFICIO	ANTECEDENTES
Santander	Barichara	Talla en Piedra	<p>Asesorías de Diseño para desarrollo de productos ejecutadas por los Diseñadores Industriales Juan Carlos Pacheco y Alejandro Rincón, las cuales fueron efectuadas en su orden respectivo.</p> <p>El primero enfatizó su trabajo hacia una línea de relojes y candeleros, enfocándose principalmente a los artesanos que trabajaban formatos pequeños y cuyo carácter fué esencialmente geométrico.</p> <p>El segundo diseñador, Alejandro Rincón, desarrolló productos de formato pequeño, también con aplicaciones en relojes y candeleros; en formato grande, para trabajar con otros grupos, trabajó Mesas de comedor, combinando materiales (Piedra - Vidrio).</p> <p>Cabe anotar que ambos diseñados basaron sus propuestas en un referente cultural "Guane", Cultura que tuvo su asentamiento en esta zona del país.</p> <p>El Diseñador Pacheco se basó en la Geometría Guane, mientras que el Diseñador Rincón se fundamentó especialmente en los rasgos Rupestres de la Cultura Guane, aunque también incursiono en la Geometría de esta cultura.</p>

Análisis de Mercado

Con el Objetivo de presentar unas propuestas coherentes y objetivas desde la óptica del Mercado, se realizó un estudio sobre el comportamiento de este, detectando los siguientes resultados a nivel comercial de los objetos producidos en las regiones y oficios que adelantaría en este contrato.

DEPARTAMENTO	MUNICIPIO	OFICIO	ANTECEDENTES
Santander	Barichara	Talla en Piedra	<p>La talla de Barichara es reconocida en el ámbito nacional e internacional, por la habilidad de sus artesanos y por la calidad de sus piezas, (especialmente sus fuentes de agua y piletas estilo Colonial); Los talladores de piedra tuvieron una época de bonanza (que ellos mismos reconocen) antes de la crisis en la que se haya Colombia; y los productos de su talla (sobre todo los de gran formato) como frentes de chimeneas, piletas y fuentes, comisas y columnas entre otras, alcanzaron precios exorbitantes. Después de esta bonanza cayeron en el conflicto de que sus precios desmedidos bajaron a una cuarta parte y esto generó una crisis socioeconómica en su región y gremio, ya que en sus buenas épocas se creció la población de talladores y aprendices, y estos, se vieron abocados a generar líneas de productos de pequeños formatos sin la orientación debida de diseño y sin una identidad clara y definida, como son los souvenirs, pisapapeles y relojes con formas de cisnes, caballos, corazones y otros, que desafortunadamente desprestigiaron y desvalorizaron su trabajo (con estos productos el oficio de la talla como tal, en la mayoría de artesanos se disminuyó, al aparecer dentro del taller la pulidora de disco, que con ella (según dicen) se logran cortes y formas muy "rápidas y bonitas".</p> <p>Es así que con las intervenciones de Artesanías de Colombia a través de los diseñadores de la unidad de diseño se ha pretendido revalorar este hermoso oficio dándole identidad propia de la región con valores agregados de índole estética funcional y económica. Los resultados han sido interesantes ya que han diversificado, se han desarrollado líneas de productos con énfasis en la combinación de materiales y de carácter utilitario que deben tener estas piezas, con valores agregados tales como una identidad apropiada (su cultura "Guane"), funciones y aspectos estéticos contemporáneos.</p> <p>Por otra parte un inconveniente de este tipo de trabajos es el peso de las piezas en piedra que aminora las posibilidades de gran rotación de estos productos.</p>

- **Barichara.**

- **PROPUESTA DE DISEÑO:**

- La propuesta de diseño desarrollada para los Talladores de Piedra de Barichara, amistosamente llamados los "Picapiedras Patiamarillos", se fundamentó en las dos asesorías anteriores (ya expuestas en los antecedentes), con el fin de mantener una continuidad y secuencia en las intervenciones de la Unidad de Diseño de Artesanías de Colombia - esto en lo se refiere al referente cultural como argumento de identidad apropiada, el cual fué basado en la Cultura Guane, que estuvo asentada en esta zona.

En esta asesoría de diseño, se llevo a cabo una investigación muy interesante, sobre la iconografía Guane y sus aplicaciones en Textiles, Cerámicas y Petroglifos, encontrando rasgos muy comunes a la Cultura Muisca, con la que tienen grandes semejanzas en diversos aspectos, ya que estas dos culturas se encontraban en sus limites y tenían muchos intercambios.

Partiendo de las semejanzas gráficas e icnográficas con los Muisca, la Cultura Guane se diferencia levemente por su carácter un poco primitivo en sus rasgos formales.

Es importante anotar que se encontró una geometría primaria basada en el manejo de cuadrados, círculos, rombos y espirales. Adicionalmente se encontraron rasgos figurativos antropomorfos y zoomorfos muy bien logrados y de una síntesis muy rica. Por otra parte dentro de este estudio se identifico una etapa Rupestre primitiva bastante amplia y recursiva.

Estos aspectos de diseño dieron pautas para la generación de múltiples y diversas propuestas para el desarrollo de productos, aplicadas a una amplia diversificación de piezas en "Línea", con unidad formal y riqueza estética y utilitaria, que fueron plasmadas en respuestas de diseño llevadas a prototipos en productos tales como Fruteros, Bomboneras, Ceniceros, Candeleros, Bases para Mesa, entre otras.

Por Último, se realizo una Línea de Frutas y Verduras de la región en una escala ampliada, generando cortes en estas para darles riqueza estética (estas ultimas piezas son de índole decorativa).

- **GESTION DE PRODUCCIÓN:**

PROCESO DE PRODUCCION .

- En el desarrollo de productos, propósito fundamental de esta asesoría, dentro de la fase de elaboración de prototipos, antecedida de una explicación del Marco conceptual y del planteamiento de diseño, que se compartió y se discutió con el grupo de artesanos Talladores de Piedra, se llegó a la asimilación de dichas propuestas con algunos cambios de acuerdo a su técnica, tolerancias del material y aún más importante, a su forma de pensar y de trabajar. Se procedió entonces a la talla de estas líneas de productos, compartiendo ideas y corrigiendo durante su elaboración proporciones, formas y acabados.

Básicamente se dieron cuatro fases en el proceso de producción; las tres primeras comunes a todas las piezas; la última diferenciada únicamente en la línea de Frutas (por sus acabados).

- Selección del Material: Al tener ya unos bocetos definidos y aprobados por el grupo, se contaban ya con unas medidas muy aproximadas, que permitieron seleccionar los bloques de piedra idóneos para tallar- de acuerdo al tamaño de la pieza - (con tolerancias de más o menos 5 centímetros).

- Encuadre: Una vez se cuenta con el bloque a tallar, este es colocado en el Banco de trabajo, que no es más que un bloque de piedra o madera a una dimensión promedio correspondiente a la altura de la cintura del tallador (de acuerdo a su estatura), el bloque a tallar es prensado con una soga que viene amarrada o apuntalada con varilla en "U" a la parte inferior del banco y que sube rodeando este bloque por encima y cayendo hacia abajo nuevamente (en este otro extremo de la soga es atado un bloque de piedra rectangular de aproximadamente 40 cms. de largo x 15 cms de ancho y 15 cms de alto) que por su peso asegura el bloque a laborar impidiendo su movimiento brusco, pero permitiendo vibraciones necesarias para el oficio (como dato curioso, existe un mito o creencia que lleva al hábito de descolgar la prensa todos los días al finalizar la jornada de trabajo, pues de lo contrario - dicen los "picapedreros"- esa noche no se descansaría, pues estarían soñando toda la noche en la actividad de tallar y se amanecería bastante cansado). Una vez prensado el bloque "primario", se procede a encuadrarlo generando cubos cuadrados o rectangulares de acuerdo a las dimensiones de la pieza final (con tolerancias), y a estos cubos se le trazan ejes o coordenadas para ubicarse espacialmente y proceder a una talla simétrica y bien equilibrada.

En esta fase se utilizan como Herramienta principal el mazo y el cincel, y para algunos desbastes y hasta cortes, se utiliza la pulidora de disco (cabe anotar que esta herramienta electromanual agiliza el trabajo pero causa dos grandes inconvenientes, el primero contaminación al medio ambiente- a esto se plantea como solución el traslado de los talladores al parque Artesanal construido para tal fin, ubicado a tres Kilómetros del casco urbano, pero que solo un pequeño grupo ha acogido, quedándose los otros a lo largo de la carretera entre Barichara y el Parque;

el segundo inconveniente es aún mas grave y se trata de perjuicios grandes y permanentes a la salud, ya que la mayoría de los talladores de Barichara han perdido alrededor de un 50% de capacidad pulmonar, por el polvillo fino que este procedimiento genera).

- Talla: Ya dentro del oficio de talla como tal, se dan en la elaboración de todas las piezas dos sub-fases, a las que denomine Talla Gruesa y Talla Fina.

Talla gruesa: Es la aproximación a la forma "gruesa" de la pieza final, rompiendo con el bloque cúbico inicial. En esta fase - sobre todo en su ultima etapa- ya se empieza a descubrir hacia adonde se dirige el artesano.

Este procedimiento conlleva a golpes firmes y fuertes (a mazo y cincel) que van desbastando la piedra hacia la aproximación gruesa de la pieza final. En esta subfase también se usa la pulidora de disco para desbastes y aproximación.

-Talla Fina: En esta subfase, se requiere precisión y destreza, ya que un error puede causar la perdida de la pieza o a variar ostensiblemente las dimensiones (cosa que desenfocharía la propuesta de diseño en la que se trabaja). En la talla fina, se trabaja con un cincel menos ancho y con mas "filo", pues se requiere acercarse a un 98% a las formas (exteriores, interiores y de altos y bajorrelieves) y dimensiones planteadas, de hay su denominación - "TALLA FINA".

- Acabados: Esta es junto con la fase Talla, una fase trascendental y muy relevante, pues determina en buena parte la calidad o factura de la pieza resultante. consiste en una lijada general, primero con lijas de grano grueso para desbastar o marcar detalles y erradicar rayones o huellas que puede dejar la talla; a esto continua una buena "lijada" con lijas de grano fino, que dejan la superficie lisa y sin poros visibles. *Como se anoto anteriormente, la Línea de frutas fue diseñada para aplicar dos técnicas de acabados diferentes que generan texturas muy interesantes- El Abuzardado y el Punzonado - (aplicadolos en la Mandarina y la Naranja, en su orden).

Abuzardado: Técnica que se caracteriza por su herramienta de "desbaste" de la cáscara de piedra, o descascarado, llama buzarda, que es una varilla con cabeza como la del cincel, pero en su punta de talla es angosta, plana y con filo: a esta buzarda se le dan golpes suaves con un mazo menos pesado, en Angulo de aprox. 35° , produciendo una textura menos tersa, ondulada y porosa (corrugada), similar a la piel y poros de la mandarina en macro.

Punzonado: Al igual que la buzarda, esta herramienta, "El Punzón", marca la técnica llamada punzonado, por su característica, una varilla también con cabeza para asestar el golpe y en su punta es como una puntilla grande (de aproximadamente 20 cm de larga- como es el largo también del cincel y de la Buzarda-.

La técnica se da al golpear con el mismo mazo del Abuzardado a la cabeza del punzón, que por su punta va haciendo poros o orificios, según los golpes que se dan repetidamente dando la apariencia de la piel y poros abiertos de una naranja en macro.

CAPACIDAD DE PRODUCCION.

Al explicar detenidamente las fases del proceso de producción, se aduce que estas son aplicadas a la elaboración de todas las piezas de las propuestas de diseño planteadas para el desarrollo de las líneas de productos.

Por estas características de procesos de producción comunes a todas las piezas, es posible generalizar en la determinación de capacidades de producción, ya que todas las piezas tienen muy similares complejidades formales. Es así que por los formatos que se trabajaron - mediano y pequeño - se puede calcular perfectamente que para los formatos medianos (línea de fruteros y el candelero "Cabeza Guane", en este caso) un artesano tallador de barichara se debe gastar medio día en la elaboración de una pieza, una vez realizado el primer prototipo, que requiere obviamente mas tiempo y calculo; Para las piezas de formato pequeño (candeleros, posavasos, ceniceros, porta inciensos), el artesano puede elaborar entre 3 y 4 piezas diarias.

COSTOS DE PRODUCCION

Estos últimos tres ítems - Proceso de Producción, Capacidad de producción y Costos de Producción, están ligados íntimamente, ya que el uno determina al otro subsecuentemente. Por lo anterior explico la forma de concebir los costos de cada pieza:

En vista de que la materia prima -Piedra Caliza o Piedra de Labor - es adquirida de las Canteras cercanas y comprada por Volquetada, Casi siempre en "sociedad de dos o tres talladores", y de que esta Volquetada cuesta entre 300.000 a 500.000 Pesos (de acuerdo al tamaño a los Bloques), es difícil determinar el costo del kilo o Bloque de Piedra, pues viene variado su tamaño. Lo importante para los artesanos es el destino final de cada Bloque (piedras grandes para piletas, fuentes de agua, columnas, Lapidas, Frentes de Chimeneas, entre otros destinos; y Piedras medianas y Pequeñas obviamente para piezas de formatos medianos y pequeños).

Lo trascendental viene a ser que en una pieza grande pueden trabajar de 4 0 10 días, de acuerdo a la complejidad de la pieza final; en una pieza mediana pueden trabajar de 1/2 a 1 DIA y de una pieza pequeña como ya se dijo se pueden elaborar entre 3 y 4 piezas diarias. Es este el factor que determina el costo de la pieza final, ya que un tallador tiene presupuestado su mano de obra entre 40.000 y 60.000 Pesos Diarios (de acuerdo a su experiencia, habilidad y prestigio), es así, que si el artesano hace dos piezas medianas en el día, cada una puede costar alrededor de treinta mil pesos y si realiza 4 piezas en el día, cada una puede costar de 10.000 a 15.000 pesos.

CONTROL DE CALIDAD.

Durante la asesoría se hizo un seguimiento minucioso del proceso a todos los artesanos con los que se desarrollaron productos, dando pequeñas indicaciones e instrucciones de calidad y factura. Cabe anotar que se trabajó dinámicamente con los artesanos y estos, tienen una filosofía de calidad y una disciplina muy fuerte, que sumado a su vasta experiencia, es posible gracias a todo esto, asegurar que ellos mantienen buenas pautas y hábitos de producción y que ellos mismos se exigen para que sus piezas queden muy bien terminadas. Es por esto que en cuanto al control de calidad durante la asesoría y en posteriores producciones, reitero mi confianza en que los Picapedreros de Barichara darán "La Talla".

PROVEEDORES.

ARTESANO		PRODUCTOS
Carlos Acevedo		Fruteros: Batea Geometría Guane, Fuente Guane, Cara Guane. Candelero Cabeza Guane (Formatos Medianos)
Leonardo Jimenez		Frutero Cosmo Guane
Fidalgo Arciniegas		Fruteros: Batea Guane, Sandia Guane. Bombonera Cono Guane. Candeleros: Bota Guane, Sol Guane, Puente Guane, Custodios Guanes, Destellos Guanes.
Mauricio Diaz		Frutero Mama Guane
Heriberto Camargo		Conos Base de Mesa (3)
Carlos Hernandez		Candelero Puente Guane
Eduardo Silva		Frutero Trebol. Frutas: Mandarina y Naranja Verduras: Pimentón, Aguacate y Ahuyama Larga

Alirio Arciniegas		Porta incienso Nariz Guane. Cenicero Rostro Guane. Candeleros Cono Solar (Mediano y Pequeño) Posavasos Rostros Guanes. Portacalientes Rostros Guanes. Posavasos Astros Guanes. Portacalientes Astros Guanes Posavasos y portacalientes Geometria Guane.
-------------------	--	---

COMERCIALIZACION.

- Comportamiento Comercial de los Productos Resultantes.

En este momento es prematuro diagnosticar o calcular el comportamiento comercial de las Líneas de productos desarrolladas en este ultimo contrato en Barichara; lo que sí se puede prever es una muy buena aceptación en el mercado, ya que la línea presenta unidad, calidad, identidad, combinación de materiales (ver fichas), y un ingrediente de carácter utilitario y diversificado. Por otra parte se tuvo en cuenta el alivianar las piezas generando concavidades, altos y bajorrelieves y paredes o espesores mínimos (los que permite el material, dando como resultado piezas más livianas y contemporáneas).

Cabe anotar que en una evaluación y selección exhaustiva de todos los productos desarrollados por aproximadamente 40 diseñadores, en un promedio de 160 municipios y oficios, al equipo que realizo esta actividad, a los productos de piedra desarrollados en Barichara se le dieron muy buenos comentarios de índole estética y funcional y fueron seleccionados para ser expuestos y comercializados en el Almacén de Artesanías de Colombia en Bima, y también por buenos comentarios tal parece que en esta importante vitrina también han gustado.

- Mercados sugeridos.

Por las Características formales y funcionales de esta línea de productos desarrollada en piedra por los Artesanos talladores de Barichara (muy reconocidos), se sugieren Mercados donde se exhiban y comercialicen piezas que complementen la decoración de espacios e interiores, como son:

A nivel Nacional:

El Almacén "las Aguas"

El Almacén de Artesanías de Colombia en Bima

Almacenes de Artesanías Seleccionadas y de buen diseño

Centros de Diseño

Eventos Férales como Manofacto y Expoartesanías

A nivel Internacional:

Al lograr alivianar al máximo estos nuevos productos desarrollados y por el tamaño de sus formatos, es muy factible la incursión en mercados de Objetos Neoartesanales de Países de Norteamérica, Europa y Asia, quienes valoran enormemente este oficio y los productos desarrollados en piedra, con las características determinadas en estas líneas.

• **Propuesta de Marca y Etiqueta.**

Como nombre de Marca sugiero los siguientes:

- **PATIAMARILLOS:** Por el nombre de la asociación que los agrupa y porque a los habitantes de Barichara se "ensucian" sus pies o calzado al caminar, de una forma constante, por no decir permanente, debido al color de su tierra que es naranja amarillento (entre ocre y terracota) dado el alto contenido de hierro de sus suelos.

- **PICAPIEDRAS DE BARICHARA:** por el sobrenombre que tienen amistosamente este grupo de artesanos.

- **BAI CHALA:** Nombre que se le daba al lugar, denominado así por la Cultura Guane y que significa lugar de descanso.

• **Propuesta de Empaque.**

Se sugiere para el empaque de las piezas resultantes, cajas de cartón corrugado estructural, de dos caras y una flauta interna, de formatos medianos y pequeños, como son los formatos trabajados, en donde aparecerá el nombre genérico escogido para la línea y el nombre de la pieza, estos en dimensión de 20 puntos y con color verde oliva (piano), impreso sobre el cartón color Kraft; acompañando el nombre de la línea se adiciona de forma proporcional y diagramada el logo seleccionado en verde y terracota. Lo acompaña en el centro una vista frontal del producto de forma lineal (contorno de la pieza empacada) impresa sobre el cartón en color rojo terracota (ladrillo).

Estas imágenes gráficas y de texto van en colores tierra contrastantes, ya que responde a la cromática de la región. Por otra parte psicológicamente el verde significa orientación, enseñanza y naturaleza; el terracota significa que viene de la tierra, brindando calidez y fortaleza, dada por las características de las piezas.

*En la caja contenedora de la pieza tallada debe protegerse dicha pieza con viruta larga que sale normalmente de la producción de muebles de carpintería (en el Municipio existen alrededor de 4 talleres que pueden brindar esta fibra protectora).

Es importante reiterar en las tres caras laterales que pueden portar información, avisos de prevención como Frágil y delicado; en la cara superior debe ir "este lado arriba", para evitar malas posiciones de la pieza durante el transporte. (Estos textos se sugieren en el mismo terracota (con el fin de trabajar a dos tintas).

- **Propuesta de Embalaje.**

Como embalaje, se sugiere reforzar la estructura de la caja de cartón con un guacal muy virtual con dos tablas de ensamble en cada cara, para dar cierta rigidez y así proteja el producto de los maltratos posibles en el transporte.

- **Propuesta de Transporte.**

Se recomienda que estas piezas en sus empaques y embalajes, sean transportadas por la empresa servientrega, que funciona en San Gil y que presenta un excelente servicio de calidad, seriedad, agilidad y responsabilidad con sus cargas. Por otro lado sus servicios no son costosos, pues por los beneficios que brindan, bien vale la pena asumir estos costos, dadas las características de las piezas, que en una empresa transportadora de carga cualquiera, pueden suceder inconvenientes de mal manejo que generen pérdidas de las piezas mismas.



Pieza: Frutero	Línea: Ambiente Comedor - Centro mesa	Artesano: Carlos Acevedo
Nombre: Frutero Fuente guane	Referencia:	Departamento: Santander Sur
Oficio: Talla en piedra	Largo(cm): Ancho(cm):28 Alto(cm):16	Ciudad/Municipio: Barichara
Técnica: Tallado	Diámetro(cm): 28 - 16 Peso(gr): 2.800	Localidad/Vereda/: Casco urbano
Recurso Natural: Piedra	Color: Natural	Resguardo:
Materia prima: Piedra caliza, piedra de labor	Certificado Hecho a Mano: <input type="checkbox"/> Sí <input checked="" type="checkbox"/> No	Tipo de Población: Urbano

Mercado Objetivo: Clase media alta y alta	Costo	Precio
Producción/Mes: 40 Unidades	Unitario: \$ 40.000	Unitario: \$ 45.000
Empaque: Por definir	P. Mayor: \$ 36.000	P. Mayor: \$ 35.000
Embalaje: Por definir	Empaque: Por definir	Empaque: Por definir

Observaciones: El color de las piezas puede variar de blanco, gris a beige y las vetas pueden ser beige, café y/o morado según la piedra.

Responsable: Edward Barragan Martínez Fecha: Marzo / 2000

Sistema de referencia 6 8 0 4 - - 1 3 Tipo de ficha: Referente(s) Muestra Línea Empaque

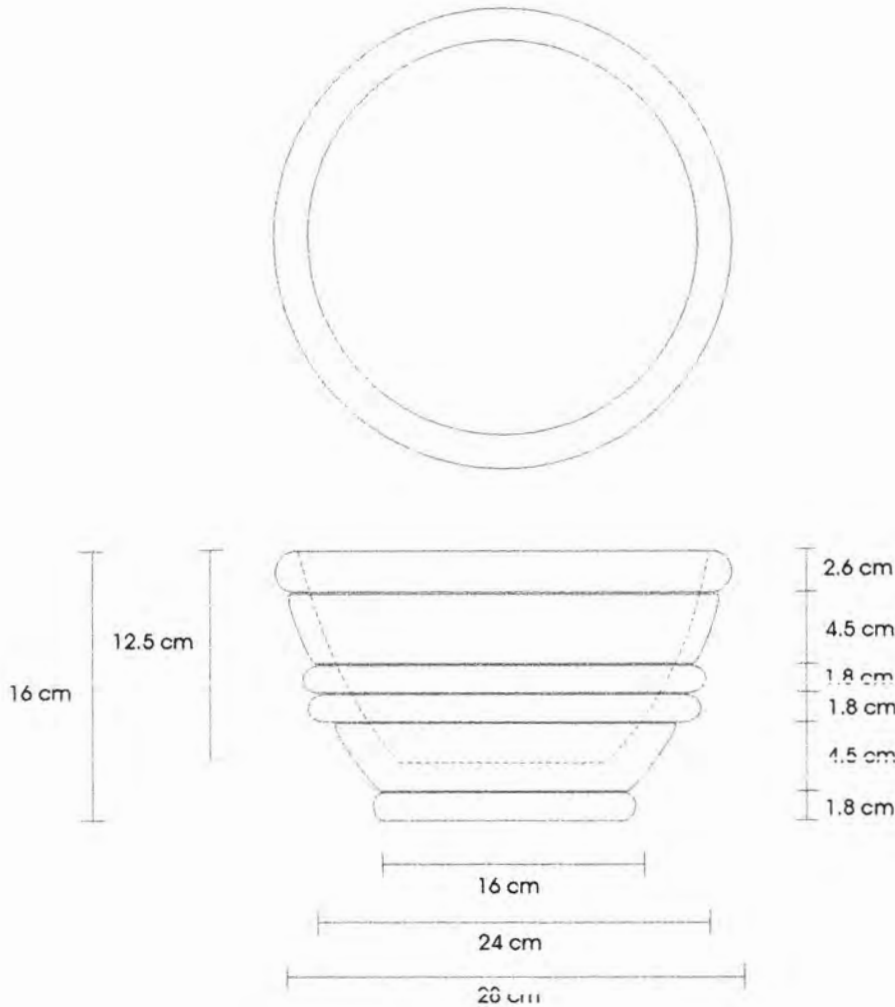

Pieza: Frutero	Referencia:	Esc.(cm):	Pl. 1/1
Nombre: Frutero Fuente Guane	Línea: Ambiente comedor - centro mesa		
Oficio: Talla en piedra	Recurso Natural: Piedra		
Técnica: Tallado y pulido	Materia prima: Piedra de labor, Piedra caliza		

Proceso de producción:
1. Selección del material (Bloque en bruto).
2. Corte con pulidora y/o cincel para aproximarse a las dimensiones "gruesas" de la pieza.
3. Trazado de coordenadas, centrado y geometrizado de la pieza para inicio de la talla.
4. Talla "gruesa" y verificación de aproximación a la forma.
5. Talla fina hasta acierto en dimensiones y forma.
6. Desarrollo de textura y pulido.

Observaciones:
El color de la pieza varía según texturas de la piedra trabajada.
Necesita felpas o corchos circulares autoadherentes para no rayar las mesas.

Responsable: Edward Barragán Martínez Fecha: Marzo / 2000

Sistema de ref. 6 8 0 4 - - 1 3 Código de región 0 4 6 8 0 7 9 Referente(s) Propuesta Muestra Empaque



Pieza: Frutero	Línea: Ambiente Comedor - Centro mesa	Artesano: Leonardo Jiménez
Nombre: Frutero Doble Cosmo Guane	Referencia:	Departamento: Santander Sur
Oficio: Talla en piedra	Largo(cm):23 Ancho(cm):23 Alto(cm):20	Ciudad/Municipio: Barichara
Técnica: Tallado	Diámetro(cm): 23 Peso(gr): 2,700	Localidad/Vereda/: Casco urbano
Recurso Natural: Piedra	Color: Natural	Resguardo:
Materia Prima: Piedra caliza, piedra de labor	Certificado Hecho a Mano: <input type="checkbox"/> Sí <input checked="" type="checkbox"/> No	Tipo de Población: Urbano

Mercado Objetivo: Clase media alta y alta	Costo	Precio
Producción/Mes: 40 Unidades	Unitario: \$ 40.000	Unitario: \$ 45.000
Empaque: Por definir	P. Mayor: \$ 36.000	P. Mayor: \$ 35.000
Embalaje: Por definir	Empaque: Por definir	Empaque: Por definir

Observaciones: El color de las piezas puede variar de blanco, gris a beige y las vetas pueden ser beige, café y/o morado según la piedra.

Responsable: Edward Barragan Martínez Fecha: Marzo / 2000

Sistema de referencia 6 8 0 4 - - 1 3 Tipo de ficha: Referente(s) Muestra Línea Empaque

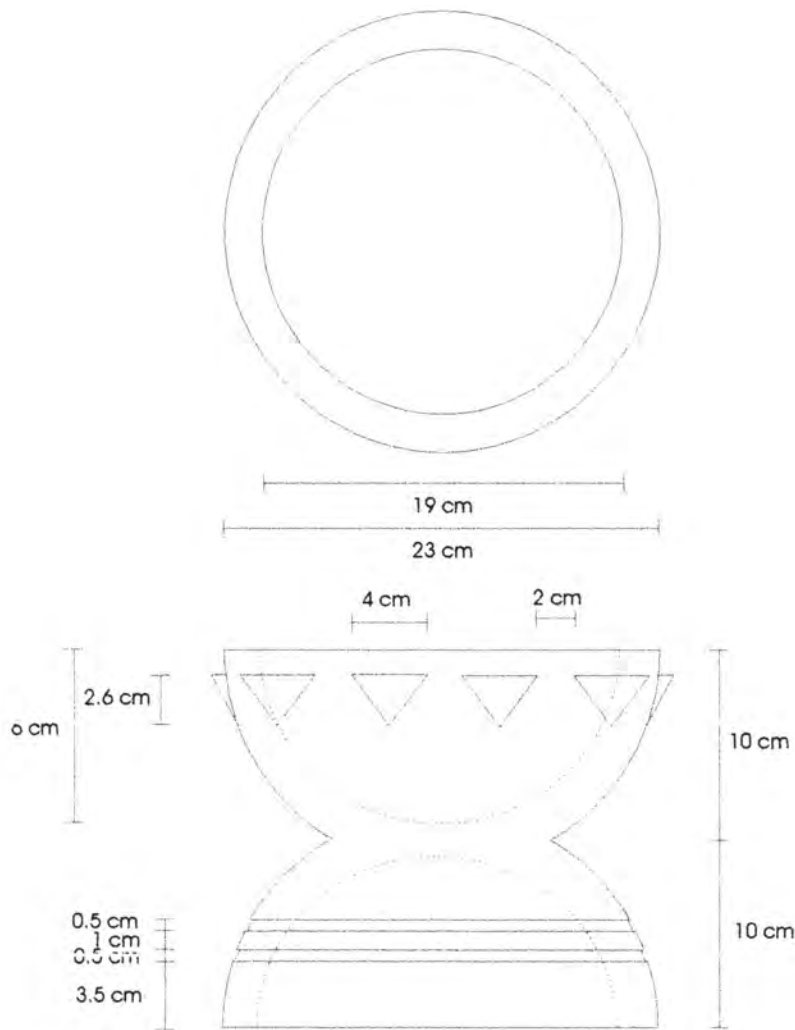

Pieza: Frutero	Referencia:	Esc.(cm):	Pl. 1/1
Nombre: Frutero doble Cosmo Guane	Línea: Ambiente comedor - centro mesa		
Oficio: Talla en piedra	Recurso Natural: Piedra		
Técnica: Tallado y pulido	Materia prima: Piedra de labor, Piedra caliza		

Proceso de producción:
1. Selección del material (Bloque en bruto).
2. Corte con pulidora y/o cincel para aproximarse a las dimensiones "gruesas" de la pieza.
3. Trazado de coordenadas, centrado y geometrizado de la pieza para inicio de la talla.
4. Talla "gruesa" y verificación de aproximación a la forma.
5. Talla fina hasta acierto en dimensiones y forma.
6. Desarrollo de textura y pulido.

Observaciones:
El color de la pieza varía según texturas de la piedra trabajada.
Bimodal - Funcional
Superior e inferior

Responsable: Edward Barragán Martínez	Fecha: Marzo / 2000
---------------------------------------	---------------------



Pieza: Frutero	Línea: Ambiente Comedor - Centro mesa	Artesano: Fidalgo Arciniegas
Nombre: Frutero Sandia Guane	Referencia:	Departamento: Santander Sur
Oficio: Talla en piedra	Largo(cm):26 Ancho(cm):20 Alto(cm):9.5	Ciudad/Municipio: Barichara
Técnica: Tallado	Diámetro(cm):	Peso(gr): 2.222gr
Recurso Natural: Piedra	Color: Natural	Localidad/Vereda/: Casco urb. Parque artesanal
Materia prima: Piedra caliza, piedra de labor	Certificado Hecho a Mano: Sí <input type="checkbox"/> No <input checked="" type="checkbox"/>	Resguardo:
		Tipo de Población: Urbana

Mercado Objetivo: Clase media alta y alta	Costo	Precio
Producción/Mes: 40 Unidades	Unitario: \$ 30.000	Unitario: \$ 35.000
Empaque: Por definir	P. Mayor: \$ 21.000	P. Mayor: \$ 25.000
Embalaje: Por definir	Empaque: Por definir	Empaque: Por definir

Observaciones: El color de las piezas puede variar de blanco, gris a beige y las vetas pueden ser beige, café y/o morado según la piedra.

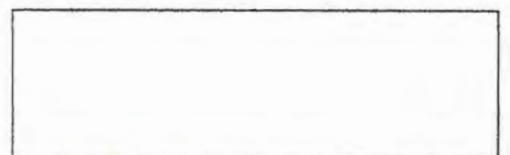

Responsable: Edward Barragan Martínez Fecha: Marzo / 2000

Sistema de referencia 6804 - - 13 Tipo de ficha: Referente(s) Muestra Línea Empaque

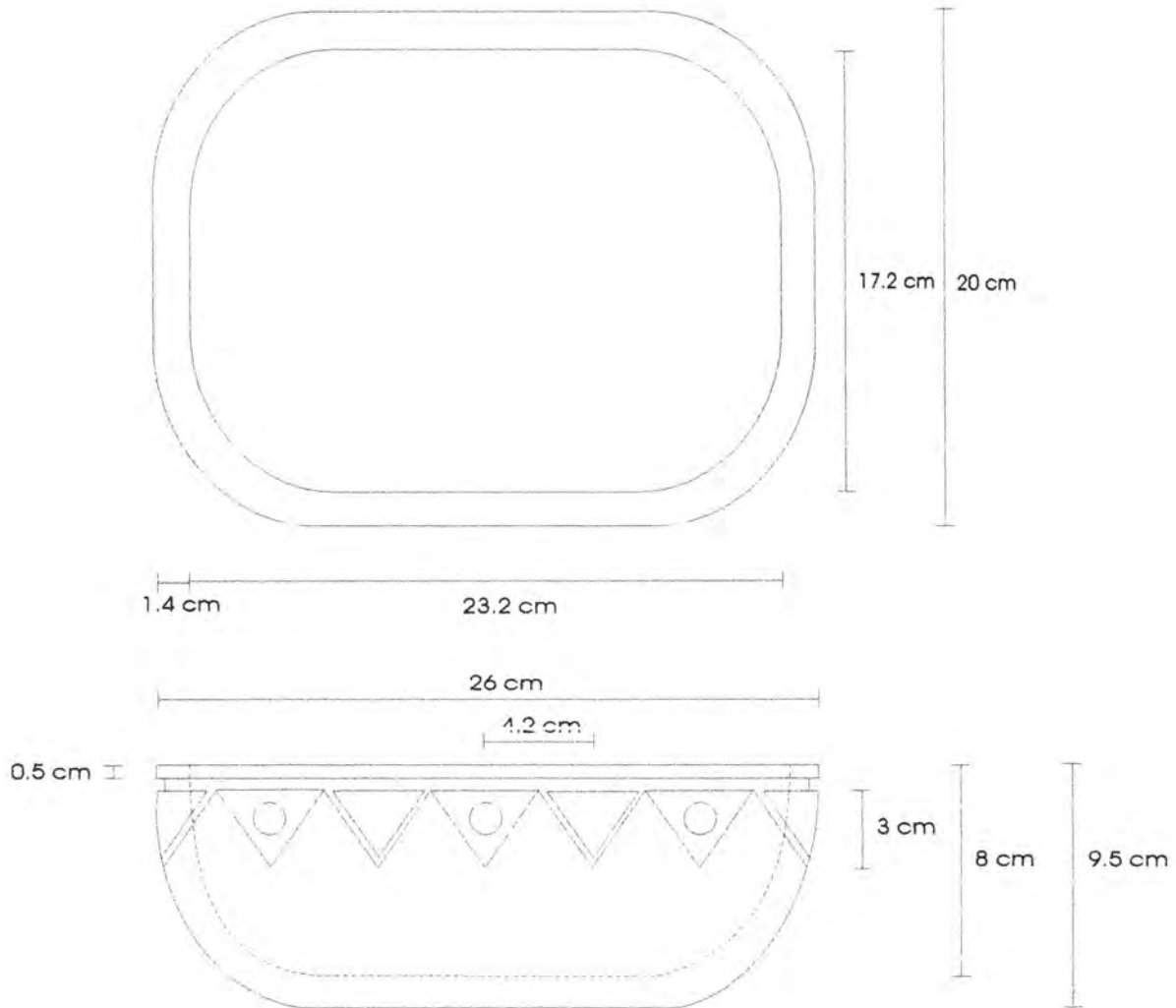

Pieza: Frutero	Referencia:	ESC.(cm):	Pl. 1/1
Nombre: Frutero Sandía Guane	Línea: Ambiente comedor - centro mesa		
Oficio: Talla en piedra	Recurso Natural: Piedra		
Técnica: Tallado y pulido	Materia prima: Piedra de labor, Piedra caliza		

Proceso de producción:
1. Selección del material (Bloque en bruto).
2. Corte con pulidora y/o cincel para aproximarse a las dimensiones "gruesas" de la pieza.
3. Trazado de coordenadas, centrado y geometrizado de la pieza para inicio de la talla.
4. Talla "gruesa" y verificación de aproximación a la forma.
5. Talla fina hasta acierto en dimensiones y forma.
6. Desarrollo de textura y pulido.

Observaciones:
El color de la pieza varía según texturas de la piedra trabajada.
Necesita felpas o corchos circulares autoadherentes para no rayar las mesas.

Responsable: Edward Barragán Martínez Fecha: Marzo / 2000

Sistema de ref. 6 8 0 4 - - 1 3 Código de región 0 4 6 8 0 7 9 Referente(s) Propuesta Muestra Empaque



Pieza: Frutero	Línea: Ambiente Comedor - Centro mesa	Artesano: Carlos Acebedo
Nombre: Batea geometría Guane	Referencia:	Departamento: Santander Sur
Oficio: Talla en piedra	Largo(cm): Ancho(cm):30 Alto(cm):12	Ciudad/Municipio: Barichara
Técnica: Tallado	Diámetro(cm): 30 Peso(gr): 2.600	Localidad/Vereda/: Casco urbano
Recurso Natural: Piedra	Color: Natural	Resguardo:
Materia prima: Piedra caliza, piedra de labor	Certificado Hecho a Mano: <input type="checkbox"/> Sí <input checked="" type="checkbox"/> No	Tipo de Población: Urbano

Mercado Objetivo: Clase media alta y alta	Costo	Precio
Producción/Mes: 40 Unidades	Unitario: \$ 40.000	Unitario: \$ 45.000
Empaque: Por definir	P. Mayor: \$ 30.000	P. Mayor: \$ 35.000
Embalaje: Por definir	Empaque: Por definir	Empaque: Por definir

Observaciones: El color de las piezas puede variar de blanco, gris a beige y las vetas pueden ser beige, café y/o morado según la piedra.

Responsable: Edward Barragan Martínez Fecha: Marzo / 2000

Sistema de referencia 6804-13 Tipo de ficha: Referente(s) Muestra Línea Empaque

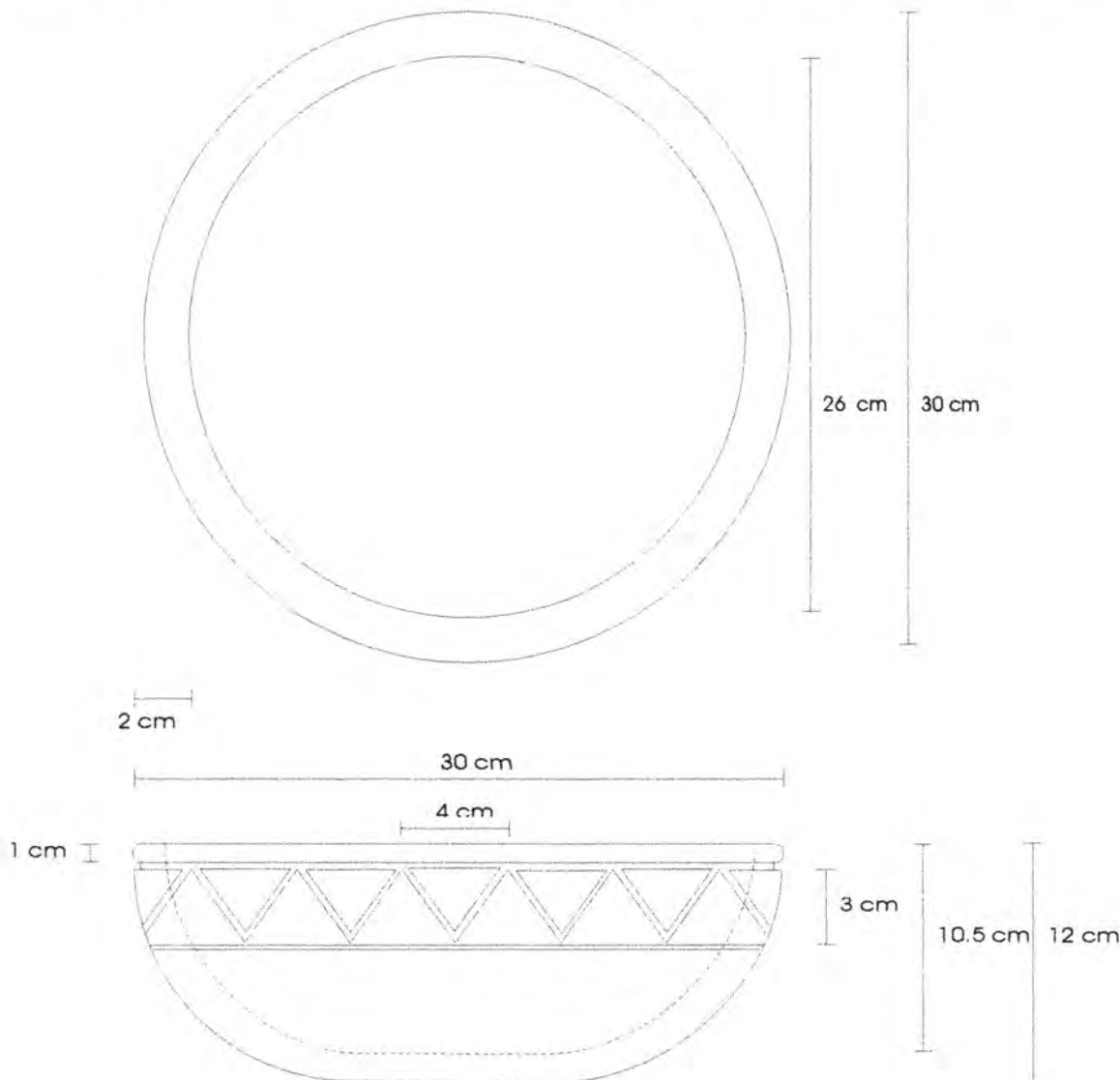

Pieza: Frutero	Referencia:	Esc.(cm):	Pl. 1/1
Nombre: Frutero Batea geométrica Guane	Línea: Ambiente comedor - centro mesa		
Oficio: Talla en piedra	Recurso Natural: Piedra		
Técnica: Tallado y pulido	Materia prima: Piedra de labor, Piedra caliza		

Proceso de producción:
1. Selección del material (Bloque en bruto).
2. Corte con pulidora y/o cincel para aproximarse a las dimensiones "gruesas" de la pieza.
3. Trazado de coordenadas, centrado y geometrizado de la pieza para inicio de la talla.
4. Talla "gruesa" y verificación de aproximación a la forma.
5. Talla fina hasta acierto en dimensiones y forma.
6. Desarrollo de textura y pulido.

Observaciones:
El color de la pieza varía según texturas de la piedra trabajada.
Necesita felpas o corchos circulares autoadherentes para no rayar las mesas.

Responsable: Edward Barragán Martínez	Fecha: Marzo / 2000
---------------------------------------	---------------------

31

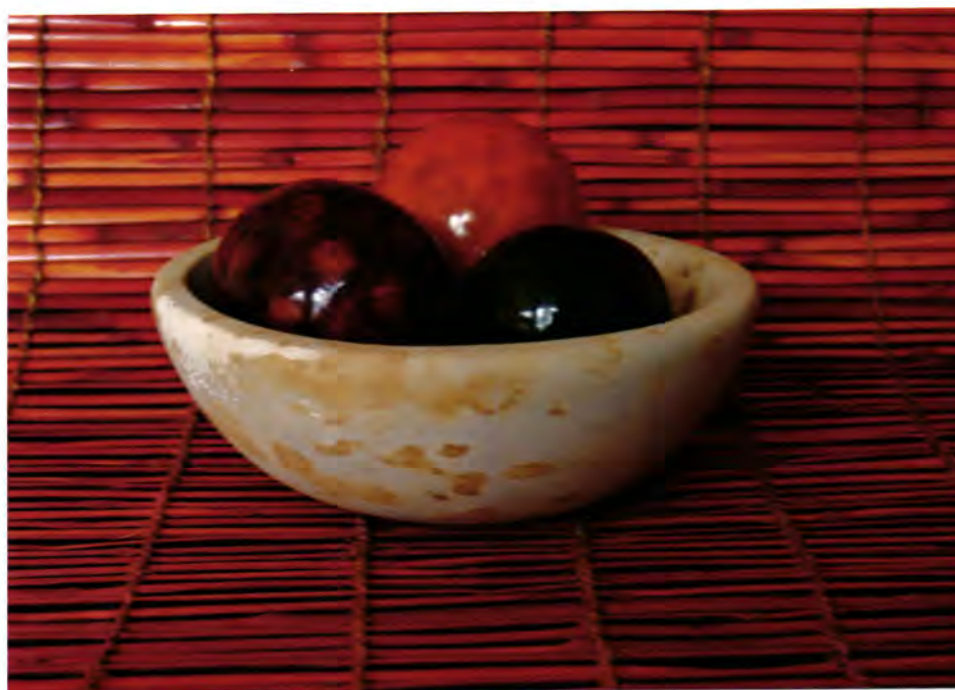

Pieza: Frutero	Línea: Ambiente Comedor - Centro mesa	Artesano: Fidalgo Arciniegas
Nombre: Frutero Batea Guane	Referencia:	Departamento: Santander Sur
Oficio: Talla en piedra	Largo(cm):26 Ancho(cm):26 Alto(cm):9.5	Ciudad/Municipio: Barichara
Técnica: Tallado	Diámetro(cm): 26 Peso(gr): 2.400	Localidad/Vereda/: Casco urb. Parque artesanal
Recurso Natural: Piedra	Color: Natural	Resguardo:
Materia prima: Piedra caliza, piedra de labor	Certificado Hecho a Mano: <input type="checkbox"/> Sí <input checked="" type="checkbox"/> No	Tipo de Población: Urbana

Mercado Objetivo: Clase media alta y alta	Costo	Precio
Producción/Mes: 40 Unidades	Unitario: \$ 30.000	Unitario: \$ 35.000
Empaque: Por definir	P. Mayor: \$ 21.000	P. Mayor: \$ 25.000
Embalaje: Por definir	Empaque: Por definir	Empaque: Por definir

Observaciones: El color de las piezas puede variar de blanco, gris a beige y las vetas pueden ser beige, café y/o morado según la piedra.

Responsable: Edward Barragan Martínez Fecha: Marzo / 2000

Sistema de referencia 6 8 0 4 - - 1 3 Tipo de ficha: Referente(s) Muestra Línea Empaque

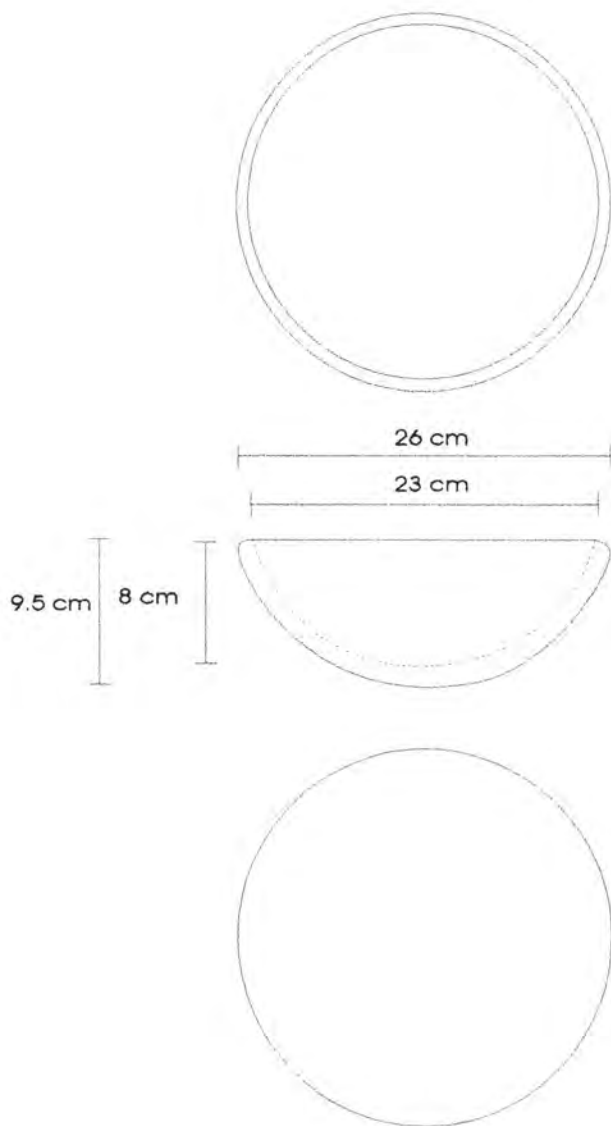

Pieza: Frutero	Referencia:	ESC.(cm):	Pl. 1/1
Nombre: Frutero Batea Guane	Línea: Ambiente comedor - centro mesa		
Oficio: Talla en piedra	Recurso Natural: Piedra		
Técnica: Tallado y pulido	Materia prima: Piedra de labor, Piedra caliza		

Proceso de producción:
1. Selección del material (Bloque en bruto).
2. Corte con pulidora y/o cincel para aproximarse a las dimensiones "gruesas" de la pieza.
3. Trazado de coordenadas, centrado y geometrizado de la pieza para inicio de la talla.
4. Talla "gruesa" y verificación de aproximación a la forma.
5. Talla fina hasta acierto en dimensiones y forma.
6. Desarrollo de textura y pulido.

Observaciones:
El color de la pieza varía según texturas de la piedra trabajada.
Necesita felpas o corchos circulares autoadherentes para no rayar las mesas.

Responsable: Edward Barragán Martínez	Fecha: Marzo / 2000
---------------------------------------	---------------------

33



Pieza: Frutero	Línea: Ambiente Comedor - Centro mesa	Artesano: Carlos Acebedo
Nombre: Frutero cara Guane con base	Referencia:	Departamento: Santander Sur
Oficio: Talla en piedra	Largo(cm): Ancho(cm):23.5Alto(cm):13	Ciudad/Municipio: Barichara
Técnica: Talla, Ensamble	Diámetro(cm): 23.5 Peso(gr): 2.600	Localidad/Vereda/: Casco urbano
Recurso Natural: Piedra, hierro	Color: Natural	Resguardo:
Materia prima: Piedra caliza, varilla de hierro	Certificado Hecho a Mano: <input type="checkbox"/> Sí <input checked="" type="checkbox"/> No	Tipo de Población: Urbano

Mercado Objetivo: Clase media alta y alta	Costo	Precio
Producción/Mes: 40 Unidades	Unitario: \$ 40.000	Unitario: \$ 45.000
Empaque: Por definir	P. Mayor: \$ 30.000	P. Mayor: \$ 35.000
Embalaje: Por definir	Empaque: Por definir	Empaque: Por definir

Observaciones: El color de las piezas puede variar de blanco, gris a beige y las vetas pueden ser beige, café y/o morado según la piedra.

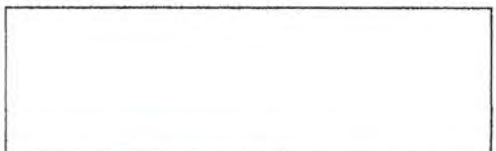

Responsable: Edward Barragan Martinez Fecha: Marzo / 2000

Sistema de referencia 6 8 0 4 - - 1 3 Tipo de ficha: Referente(s) Muestra Línea Empaque

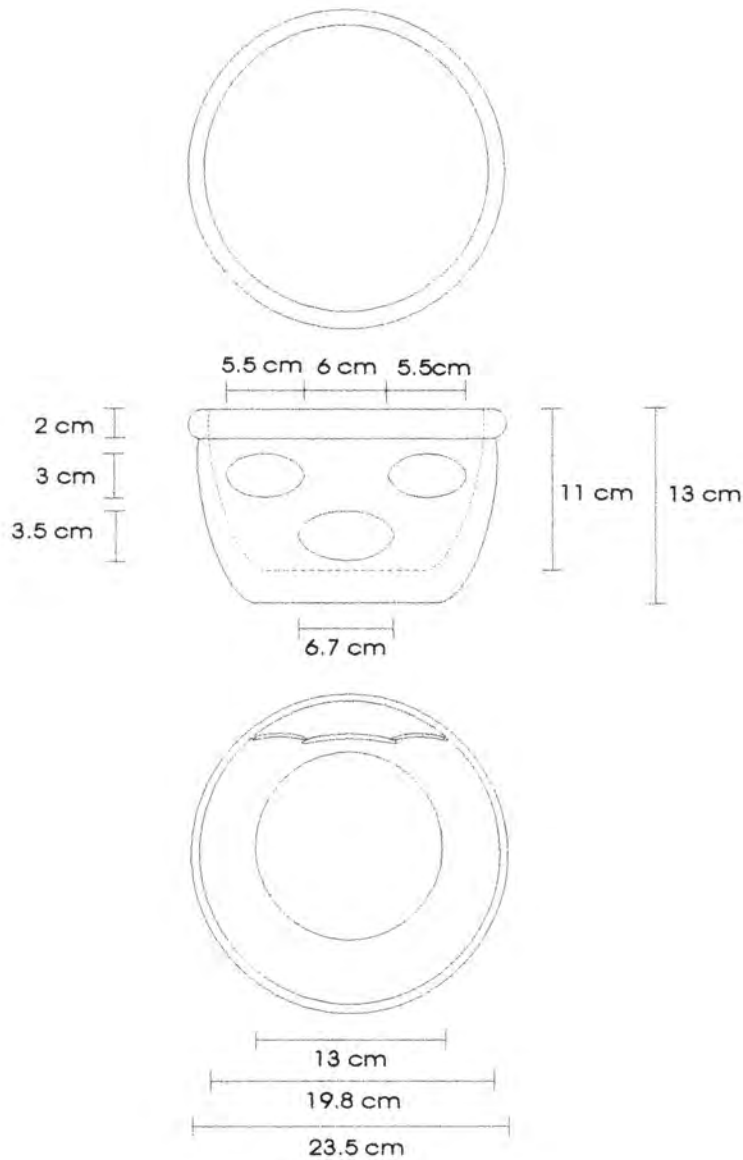

Pieza: Frutero	Referencia:	Esc.(cm); S/E	Pl. 1/1
Nombre: Frutero Cara Guane con base	Línea: Ambiente comedor - centro mesa		
Oficio: Talla en piedra	Recurso Natural: Piedra, Hierro		
Técnica: Tallado y pulido	Materia prima: Piedra caliza, Varilla de hierro.		

Proceso de producción:

1. Selección del material (Bloque en bruto).
2. Corte con pulidora y/o cincel para aproximarse a las dimensiones "gruesas" de la pieza.
3. Trazado de coordenadas, centrado y geometrizado de la pieza para inicio de la talla.
4. Talla "gruesa" y verificación de aproximación a la forma.
5. Talla fina hasta acierto en dimensiones y forma.
6. Desarrollo de textura y pulido.

Observaciones:

El color de la pieza varía según texturas de la piedra trabajada.

Su complemento es una base de metal expresando los brazos de la figura según referente precolombino.

Responsable: Edward Barragán Martínez Fecha: Marzo / 2000

Sistema de ref. 6 8 0 4 - - 1 3 Código de región 0 4 6 8 0 7 9 Referente(s) Propuesta Muestra Empaque



Pieza: Frutero	Línea: Ambiente Comedor - Centro mesa	Artesano: Carlos Acebedo
Nombre: Frutero cara Guane sin base	Referencia:	Departamento: Santander Sur
Oficio: Talla en piedra	Largo(cm): Ancho(cm):22 Alto(cm):13	Ciudad/Municipio: Barichara
Técnica: Tallado	Diámetro(cm): 22-13 Peso(gr): 2.400	Localidad/Vereda/: Casco urbano
Recurso Natural: Piedra	Color: Natural	Resguardo:
Materia prima: Piedra caliza, piedra de labor	Certificado Hecho a Mano: <input type="checkbox"/> Sí <input checked="" type="checkbox"/> No	Tipo de Población: Urbano

Mercado Objetivo: Clase media alta y alta	Costo	Precio
Producción/Mes: 40 Unidades	Unitario: \$ 40.000	Unitario: \$ 45.000
Empaque: Por definir	P. Mayor: \$ 30.000	P. Mayor: \$ 35.000
Embalaje: Por definir	Empaque: Por definir	Empaque: Por definir

Observaciones: El color de las piezas puede variar de blanco, gris a beige y las vetas pueden ser beige, café y/o morado según la piedra.

Este producto es a aprobo

Responsable: Edward Barragan Martínez Fecha: Marzo / 2000

Sistema de referencia 6804-13 Tipo de ficha: Referente(s) Muestra Línea Empaque

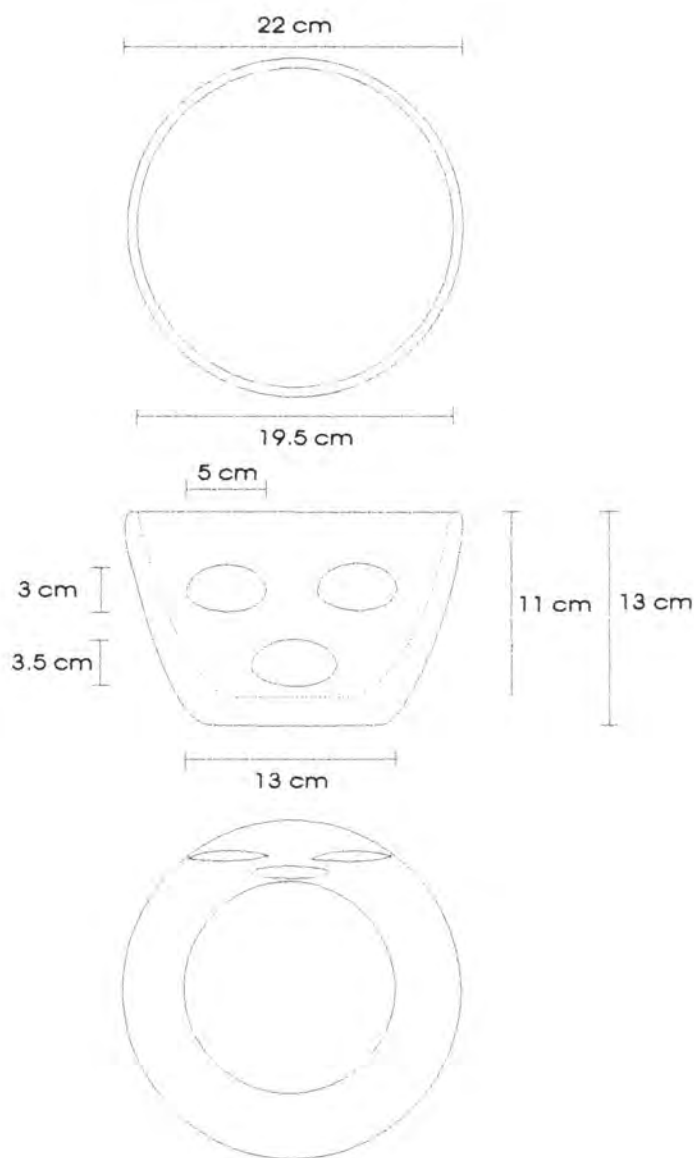

Pieza: Frutero	Referencia:	Esc.(cm): S/E	Pl. 1/1
Nombre: Frutero Cara Guano sin base	Línea: Ambiente comedor - centro mesa		
Oficio: Talla en piedra	Recurso Natural: Piedra		
Técnica: Tallado y pulido	Materia prima: Piedra de labor, Piedra caliza		

Proceso de producción:
1. Selección del material (Bloque en bruto).
2. Corte con pulidora y/o cincel para aproximarse a las dimensiones "gruesas" de la pieza.
3. Trazado de coordenadas, centrado y geometrizado de la pieza para inicio de la talla.
4. Talla "gruesa" y verificación de aproximación a la forma.
5. Talla fina hasta acierto en dimensiones y forma.
6. Desarrollo de textura y pulido.

Observaciones:
El color de la pieza varía según texturas de la piedra trabajada.
Necesita felpas o corchos circulares autoadherentes para no rayar las mesas.

Responsable: Edward Barragán Martínez	Fecha: Marzo / 2000
---------------------------------------	---------------------



Pieza: Frutero	Línea: Ambiente Sala - Comedor - Centro mesa	Artesano: Mauricio Díaz
Nombre: Frutero Mamá Guane	Referencia:	Departamento: Santander Sur
Oficio: Talla en piedra	Largo(cm):35 Ancho(cm):35 Alto(cm):13	Ciudad/Municipio: Barichara
Técnica: Tallado	Diámetro(cm): 35 Peso(gr):4.500	Localidad/Vereda/: Casco urbano
Recurso Natural: Piedra	Color: Natural	Resguardo:
Materia prima: Piedra caliza, piedra de labor	Certificado Hecho a Mano: <input type="checkbox"/> Sí <input checked="" type="checkbox"/> No	Tipo de Población: Urbana

Mercado Objetivo: Clase media alta y alta	Costo	Precio
Producción/Mes: 30 Unidades	Unitario: \$ 40.000	Unitario: \$ 50.000
Empaque: Por definir	P. Mayor: \$ 38.000	P. Mayor: \$ 42.000
Embalaje: Por definir	Empaque: Por definir	Empaque: Por definir

Observaciones: El color de las piezas puede variar de blanco, gris a beige y las vetas pueden ser beige, café y/o morado según la piedra. Lleva como complemento un cilindro en vidrio como base.

Responsable: Edward Barragan Martínez Fecha: Marzo / 2000

Sistema de referencia 6 8 0 4 - - 1 3 Tipo de ficha: Referente(s) Muestra Línea Empaque

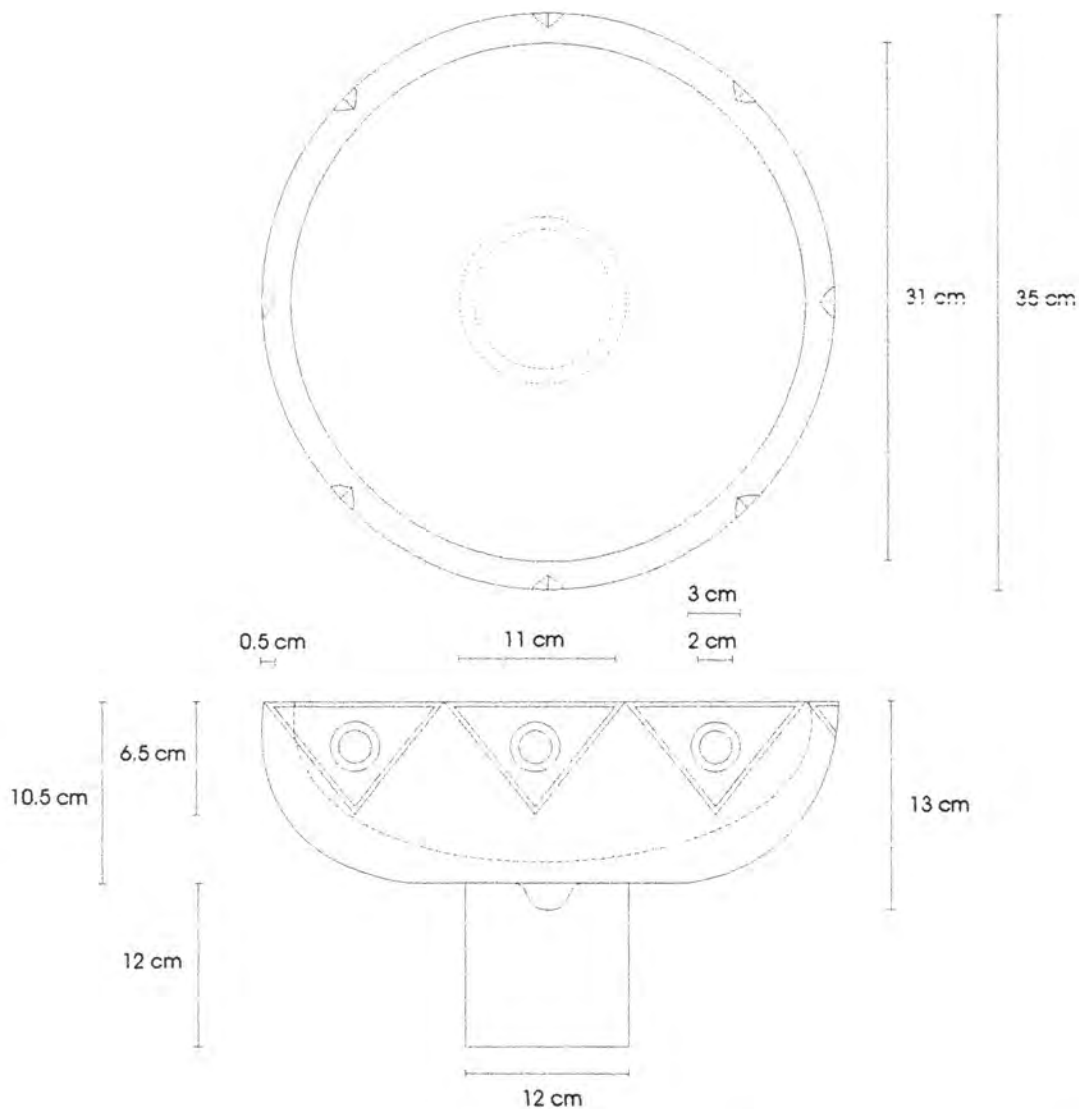

Pieza: Frutero	Referencia:	ESC.(cm):	Pl. 1/1
Nombre: Frutero Mama Guane	Línea: Sala - comedor - centro mesa		
Oficio: Talla en piedra	Recurso Natural: Piedra		
Técnica: Tallado y pulido	Materia prima: Piedra de labor, Piedra caliza		

Proceso de producción:
1. Selección del material (Bloque en bruto).
2. Corte con pulidora y/o cincel para aproximarse a las dimensiones "gruesas" de la pieza.
3. Trazado de coordenadas, centrado y geometrizado de la pieza para inicio de la talla.
4. Talla "gruesa" y verificación de aproximación a la forma.
5. Talla fina hasta acierto en dimensiones y forma.
6. Desarrollo de textura y pulido.

Observaciones:
El color de la pieza varía según texturas de la piedra trabajada.
Necesita como base un complemento en vidrio de forma cilíndrica.

Responsable: Edward Barragán Martínez	Fecha: Marzo / 2000
---------------------------------------	---------------------

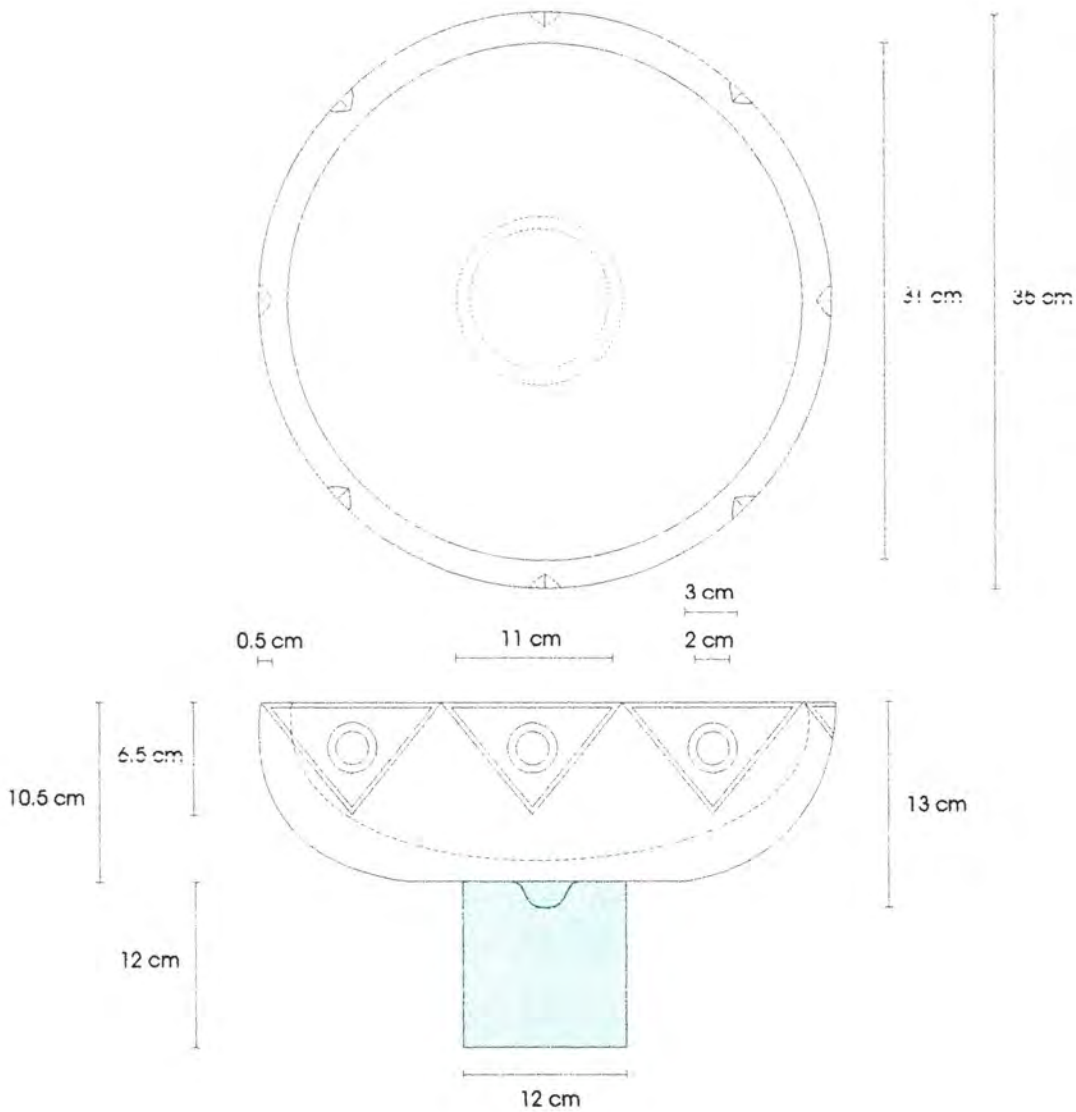

Pieza: Cilindro	Referencia:	Esc.(cm):	Pl. 1/1
Nombre: Base para frutero Miami Guane	Línea: Sala - Accesorios		
Oficio: Vidriería	Recurso Natural: Vidrio		
Técnica: Formado	Materia prima: Vidrio		

Proceso de producción:
1. Fusión o demetido del vidrio.
2. Conformado.
3. Corte.
4. Pulido.

Observaciones:
Función: Base para frutero guane en vidrio transparente.

Responsable: Edward Barragán Martínez	Fecha: Marzo / 2000
---------------------------------------	---------------------



Pieza: Frutero	Línea: Ambiente Sala - Comedor - Centro mesa	Artesano: Eduardo Silva
Nombre: Frutero Trébol	Referencia:	Departamento: Santander Sur
Oficio: Talla en piedra	Largo(cm):28 Ancho(cm):28 Alto(cm):14	Ciudad/Municipio: Barichara
Técnica: Tallado	Diámetro(cm): 28-16.5 Peso(gr):4.500	Localidad/Vereda/: Casco urb. Parque artesanal
Recurso Natural: Piedra	Color: Natural	Resguardo:
Materia prima: Piedra caliza, piedra de labor	Certificado Hecho a Mano: <input type="checkbox"/> Sí <input checked="" type="checkbox"/> No	Tipo de Población: Urbana

Mercado Objetivo: Clase media alta y alta	Costo	Precio
Producción/Mes: 30 Unidades	Unitario: \$ 40.000	Unitario: \$ 45.000
Empaque: Por definir	P. Mayor: \$ 37.000	P. Mayor: \$ 40.000
Embalaje: Por definir	Empaque: Por definir	Empaque: Por definir

Observaciones: El color de las piezas puede variar de blanco, gris a beige y las vetas pueden ser beige, café y/o morado según la piedra.

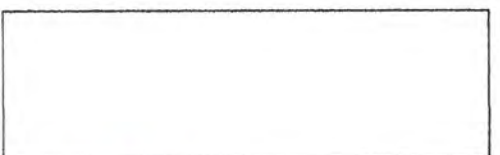

Responsable: Edward Barragan Martínez Fecha: Marzo / 2000

Sistema de referencia 6 8 0 4 - - 1 3 Tipo de ficha: Referente(s) Muestra Línea Empaque

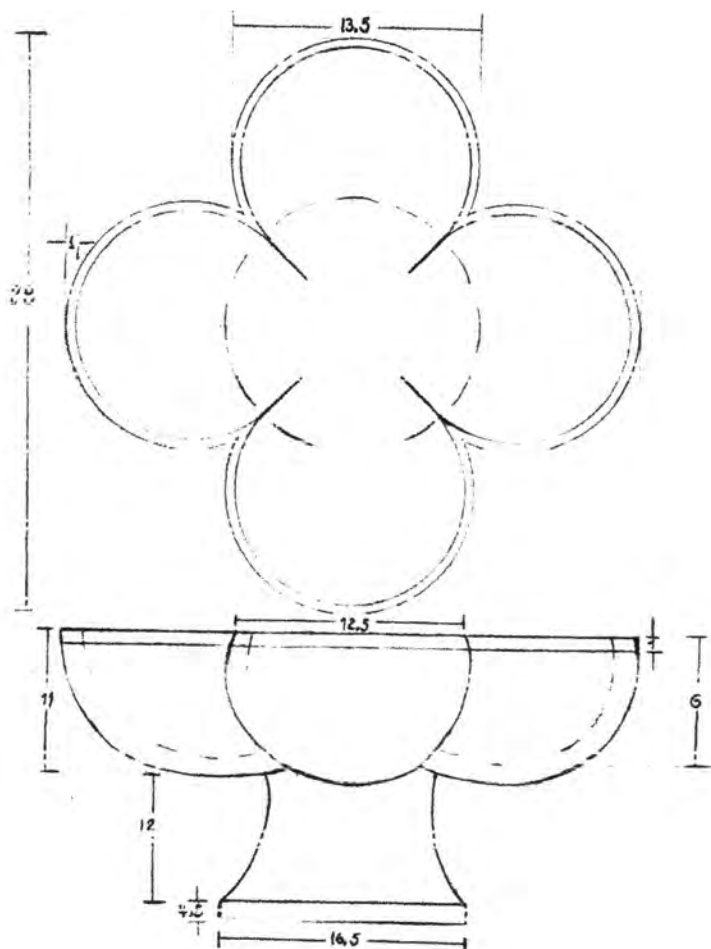

Pieza: Frutero	Referencia:	ESC.(cm):	Pl. 1/1
Nombre: Frutero Trébol	Línea: Sala - comedor - centro mesa		
Oficio: Talla en piedra	Recurso Natural: Piedra		
Técnica: Tallado y pulido	Materia prima: Piedra de labor, Piedra caliza		

Proceso de producción:
1. Selección del material (Bloque en bruto).
2. Corte con pulidora y/o cincel para aproximarse a las dimensiones "gruesas" de la pieza.
3. Trazado de coordenadas, centrado y geometrizado de la pieza para inicio de la talla.
4. Talla "gruesa" y verificación de aproximación a la forma.
5. Talla fina hasta acierto en dimensiones y forma.
6. Desarrollo de textura y pulido.

Observaciones:
El color de la pieza varía según texturas de la piedra trabajada.
Necesita felpas o corchos circulares autoadherentes para no rayar las mesas.

Responsable: Edward Barragán Martínez Fecha: Marzo / 2000

Sistema de ref. 6 8 0 4 - - 1 3 Código de región 0 4 6 8 0 7 9 Referente(s) Propuesta Muestra Empaque



Pieza: Frutas	Línea: Decoración Sala - Comedor	Artesano: Eduardo Silva
Nombre: Frutas Baichala - Mandarina	Referencia:	Departamento: Santander
Oficio: Talla en piedra	Largo(cm):19 Ancho(cm):19 Alto(cm):10.5	Ciudad/Municipio: Barichara
Técnica: Tallado	Diámetro(cm): 19	Peso(gr): 1.600
Recurso Natural: Piedra	Color: Natural	Localidad/Vereda/: Casco urb. Parque artesanal
Materia prima: Piedra caliza, piedra de labor	Certificado Hecho a Mano: <input type="checkbox"/> Sí <input checked="" type="checkbox"/> No	Resguardo:
		Tipo de Población: Urbana

Mercado Objetivo: Clase media alta y alta	Costo	Precio
Producción/Mes: 60 Unidades	Unitario: \$ 15.000	Unitario: \$ 18.000
Empaque: Por definir	P. Mayor: \$ 12.000	P. Mayor: \$ 14.000
Embalaje: Por definir	Empaque: Por definir	Empaque: Por definir

Observaciones: El color de las piezas puede variar de blanco, gris a beige y las vetas pueden ser beige, café y/o morado según la piedra. Acompañada con dos gajos de mandarina

Responsable: Edward Barragan Martínez Fecha: Marzo / 2000

Sistema de referencia 6 8 0 4 - - 2 2 Tipo de ficha: Referente(s) Muestra Línea Empaque



19

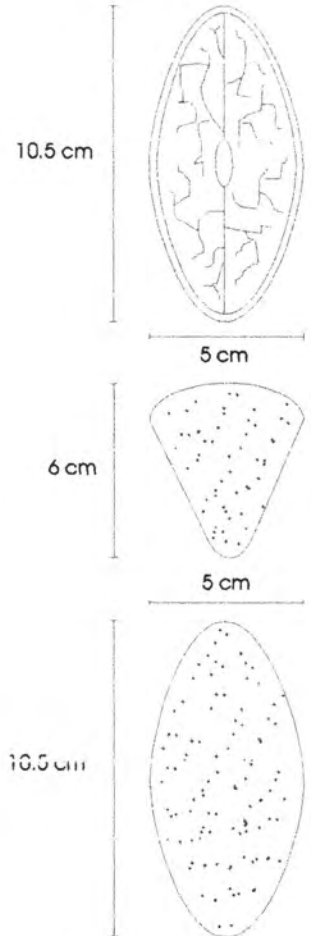

Pieza: Fruta	Referencia:	Esc.(cm):	Pl. 1/1
Nombre: Fruta Baichala Mandarina	Línea: Sala - comedor		
Oficio: Talla en piedra	Recurso Natural: Piedra		
Técnica: Tallado y pulido	Materia prima: Piedra de labor, Piedra caliza		

Proceso de producción:
1. Selección del material (Bloque en bruto).
2. Corte con pulidora y/o cincel para aproximarse a las dimensiones "gruesas" de la pieza.
3. Trazado de coordenadas, centrado y geometrizado de la pieza para inicio de la talla.
4. Talla "gruesa" y verificación de aproximación a la forma.
5. Talla fina hasta acierto en dimensiones y forma.
6. Desarrollo de textura y pulido.

Observaciones:
El color de la pieza varía según texturas de la piedra trabajada.

Responsable: Edward Barragán Martínez	Fecha: Marzo / 2000
---------------------------------------	---------------------



Pieza: Frutas	Línea: Decoración Sala - Comedor	Artesano: Eduardo Silva
Nombre: Frutas Baichala - Naranja	Referencia:	Departamento: Santander
Oficio: Talla en piedra	Largo(cm): 17 Ancho(cm): 17 Alto(cm): 15	Ciudad/Municipio: Barichara
Técnica: Tallado	Diámetro(cm): 17 Peso(gr): 1.600	Localidad/Vereda/: Casco urb. Parque artesana
Recurso Natural: Piedra	Color: Natural	Resguardo:
Materia prima: Piedra caliza, piedra de labor	Certificado Hecho a Mano: <input type="checkbox"/> Sí <input checked="" type="checkbox"/> No	Tipo de Población: Urbana

Mercado Objetivo: Clase media alta y alta	Costo	Precio
Producción/Mes: 60 Unidades	Unitario: \$ 15.000	Unitario: \$ 18.000
Empaque: Por definir	P. Mayor: \$ 12.000	P. Mayor: \$ 14.000
Embalaje: Por definir	Empaque: Por definir	Empaque: Por definir

Observaciones: El color de las piezas puede variar de blanco, gris a beige y las vetas pueden ser beige, café y/o morado según la piedra. Naranja partida por la mitad.



Responsable: Edward Barragan Martínez Fecha: Marzo / 2000

Sistema de referencia 6804--22 Tipo de ficha: Referente(s) Muestra Línea Empaque

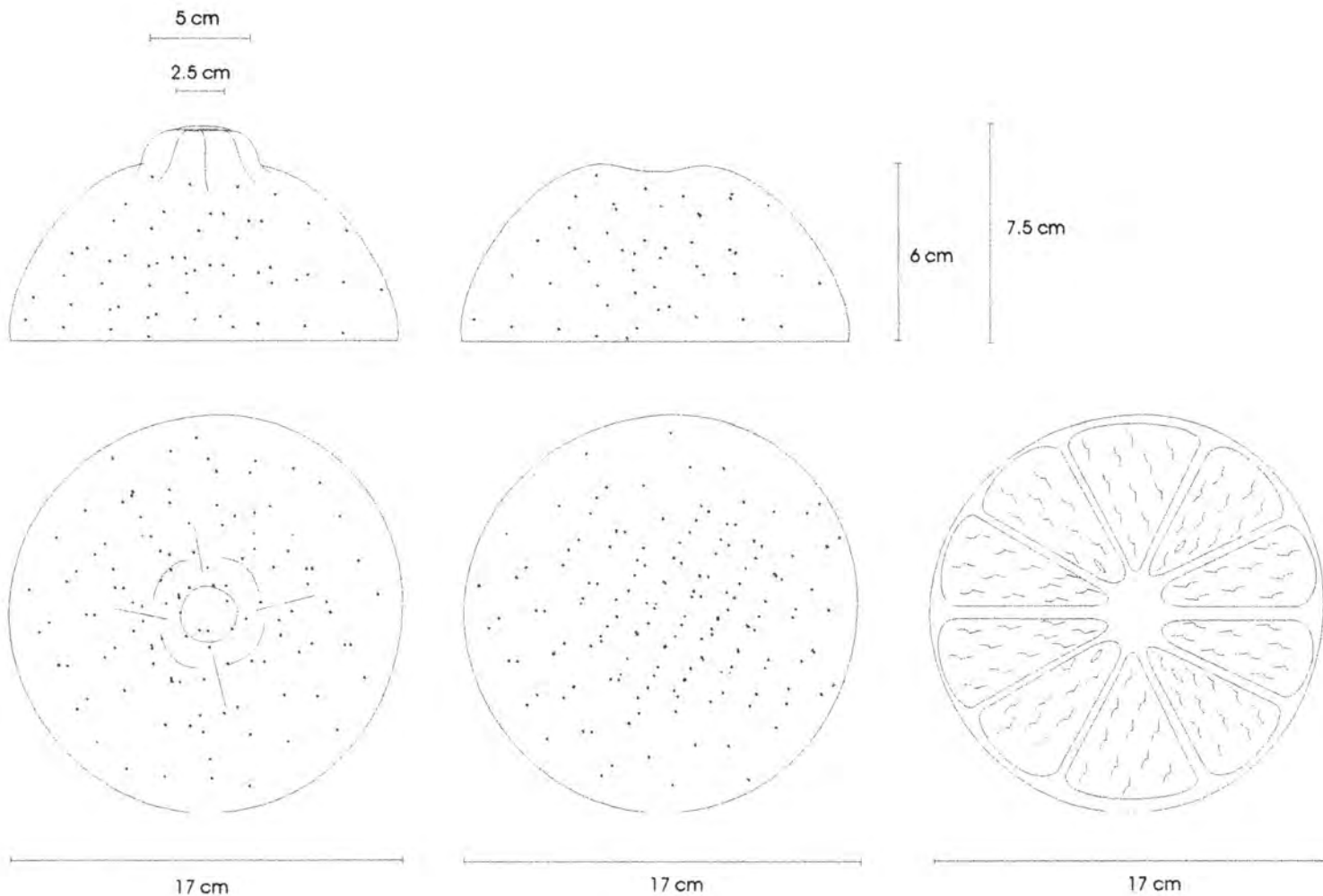

Pieza: Fruta	Referencia:	ESC.(cm):	Pl. 1/1
Nombre: Fruta Baichala Naranja	Línea: Sala - comedor		
Oficio: Talla en piedra	Recurso Natural: Piedra		
Técnica: Tallado y pulido	Materia prima: Piedra de labor, Piedra caliza		

Proceso de producción:
1. Selección del material (Bloque en bruto).
2. Corte con pulidora y/o cincel para aproximarse a las dimensiones "gruesas" de la pieza.
3. Trazado de coordenadas, centrado y geometrizado de la pieza para inicio de la talla.
4. Talla "gruesa" y verificación de aproximación a la forma.
5. Talla fina hasta acierto en dimensiones y forma.
6. Desarrollo de textura y pulido.

Observaciones:
El color de la pieza varía según texturas de la piedra trabajada.

Responsable: Edward Barragán Martínez	Fecha: Marzo / 2000
---------------------------------------	---------------------



Pieza: Verduras	Línea: Decoración Sala - Comedor	Artesano: Eduardo Silva
Nombre: Verduras Baichala - Pimentón	Referencia:	Departamento: Santander
Oficio: Talla en piedra	Largo(cm):13 Ancho(cm):11 Alto(cm):17	Ciudad/Municipio: Barichara
Técnica: Tallado	Diámetro(cm): 19 Peso(gr): 1.500	Localidad/Vereda/: Casco urb. Parque artesanal
Recurso Natural: Piedra	Color: Natural	Resguardo:
Materia prima: Piedra caliza, piedra de labor	Certificado Hecho a Mano: <input type="checkbox"/> Sí <input checked="" type="checkbox"/> No	Tipo de Población: Urbana

Mercado Objetivo: Clase media alta y alta	Costo	Precio
Producción/Mes: 60 Unidades	Unitario: \$ 15.000	Unitario: \$ 18.000
Empaque: Por definir	P. Mayor: \$ 12.000	P. Mayor: \$ 14.000
Embalaje: Por definir	Empaque: Por definir	Empaque: Por definir

Observaciones: El color de las piezas puede variar de blanco, gris a beige y las vetas pueden ser beige, café y/o morado según la piedra.

Responsable: Edward Barragan Martínez Fecha: Marzo / 2000

Sistema de referencia 6804--22 Tipo de ficha: Referente(s) Muestra Línea Empaque

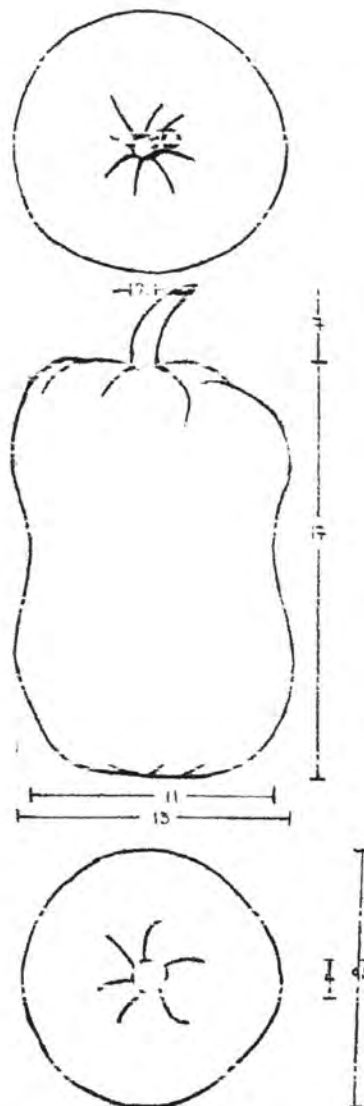

Pieza: Verdura	Referencia:	Esc.(cm):	Pl. 1/1
Nombre: Verdura Raichala Pimentón	Línea: Sala - comedor		
Oficio: Talla en piedra	Recurso Natural: Piedra		
Técnica: Tallado y pulido	Materia prima: Piedra de labor, Piedra caliza		

Proceso de producción:
1. Selección del material (Bloque en bruto).
2. Corte con pulidora y/o cincel para aproximarse a las dimensiones "gruesas" de la pieza.
3. Trazado de coordenadas, centrado y geometrizado de la pieza para inicio de la talla.
4. Talla "gruesa" y verificación de aproximación a la forma.
5. Talla fina hasta acierto en dimensiones y forma.
6. Desarrollo de textura y pulido.

Observaciones:
El color de la pieza varía según texturas de la piedra trabajada.
Necesita felpas o corchos circulares autoadherentes para no rayar las mesas.

Responsable: Edward Barragán Martínez	Fecha: Marzo / 2000
---------------------------------------	---------------------



Pieza: Verduras	Línea: Decoración Sala - Comedor	Artesano: Eduardo Silva
Nombre: Verduras Baichala - Ahuyama	Referencia:	Departamento: Santander
Oficio: Talla en piedra	Largo(cm):40 Ancho(cm):12 Alto(cm):8	Ciudad/Municipio: Barichara
Técnica: Tallado	Diámetro(cm): Peso(gr): 2.000	Localidad/Vereda/: Casco urb. Parque artesanal
Recurso Natural: Piedra	Color: Natural	Resguardo:
Materia prima: Piedra caliza, piedra de labor	Certificado Hecho a Mano: <input type="checkbox"/> Sí <input type="checkbox"/> No <input checked="" type="checkbox"/>	Tipo de Población: Urbana

Mercado Objetivo: Clase media alta y alta	Costo	Precio
Producción/Mes: 60 Unidades	Unitario: \$ 15.000	Unitario: \$ 18.000
Empaque: Por definir	P. Mayor: \$ 12.000	P. Mayor: \$ 14.000
Embalaje: Por definir	Empaque: Por definir	Empaque: Por definir

Observaciones: El color de las piezas puede variar de blanco, gris a beige y las vetas pueden ser beige, café y/o morado según la piedra.

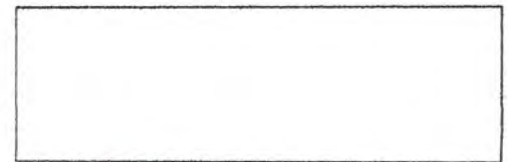

Responsable: Edward Barragan Martínez Fecha: Marzo / 2000

Sistema de referencia 6 8 0 4 - - 2 3 Tipo de ficha: Referente(s) Muestra Línea Empaque

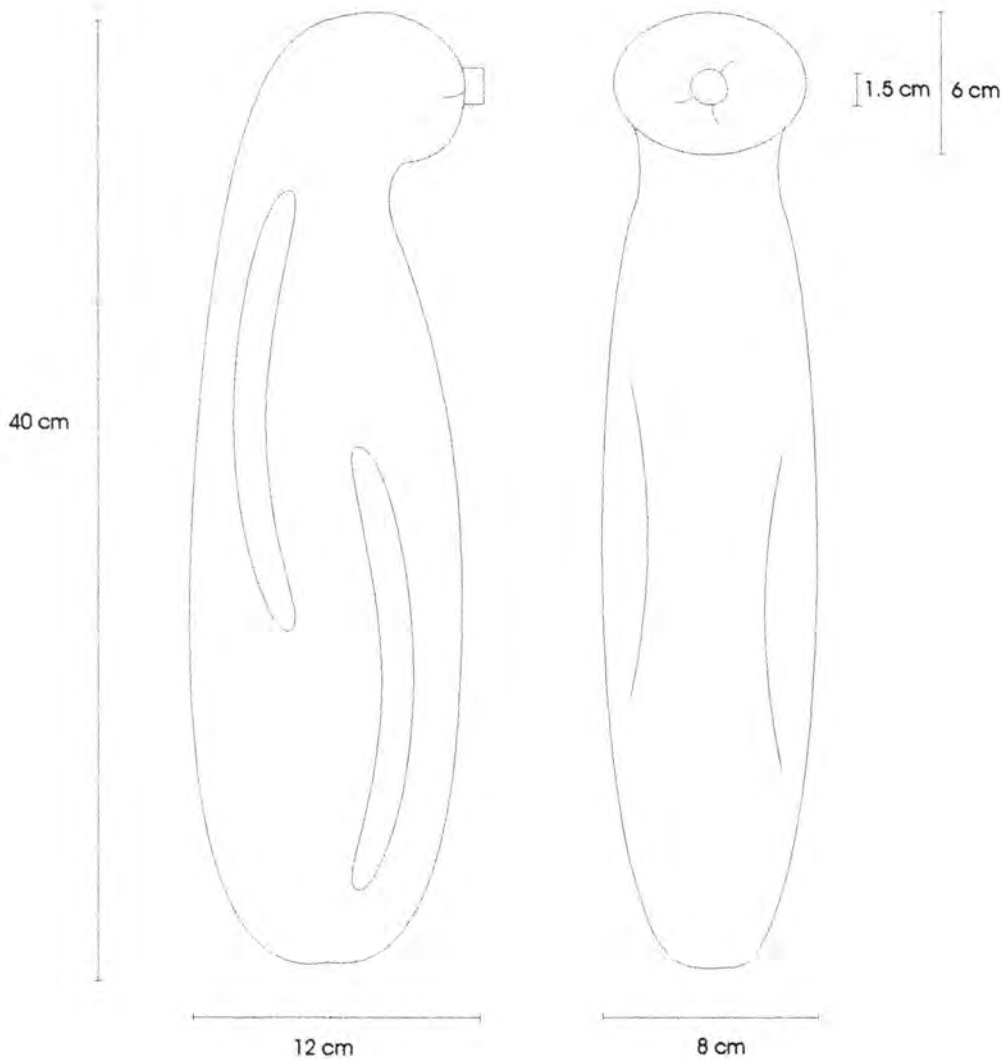

Pieza: Verduras	Referencia:	ESC.(cm):	Pl. 1/1
Nombre: Verduras Baichala Ahuyama	Línea: Sala - comedor		
Oficio: Talla en piedra	Recurso Natural: Piedra		
Técnica: Tallado y pulido	Materia prima: Piedra de labor, Piedra caliza		

Proceso de producción:
1. Selección del material (Bloque en bruto).
2. Corte con pulidora y/o cincel para aproximarse a las dimensiones "gruesas" de la pieza.
3. Trazado de coordenadas, centrado y geometrizado de la pieza para inicio de la talla.
4. Talla "gruesa" y verificación de aproximación a la forma.
5. Talla fina hasta acierto en dimensiones y forma.
6. Desarrollo de textura y pulido.

Observaciones:
El color de la pieza varía según texturas de la piedra trabajada.

Responsable: Edward Barragán Martínez	Fecha: Marzo / 2000
---------------------------------------	---------------------



Pieza: Verduras	Línea: Decoración Sala - Comedor	Artesano: Eduardo Silva
Nombre: Verduras Baichala - Aguacate	Referencia:	Departamento: Santander
Oficio: Talla en piedra	Largo(cm):23.5 Ancho(cm):13 Alto(cm):8.5	Ciudad/Municipio: Barichara
Técnica: Tallado	Diámetro(cm):	Peso(gr): 1.800
Recurso Natural: Piedra	Color: Natural	Localidad/Vereda/: Casco urb. Parque artesanal
Materia prima: Piedra caliza, piedra de labor	Certificado Hecho a Mano: <input type="checkbox"/> Sí <input checked="" type="checkbox"/> No	Resguardo:
		Tipo de Población: Urbana

Mercado Objetivo: Clase media alta y alta	Costo	Precio
Producción/Mes: 60 Unidades	Unitario: \$ 15.000	Unitario: \$ 18.000
Empaque: Por definir	P. Mayor: \$ 12.000	P. Mayor: \$ 14.000
Embalaje: Por definir	Empaque: Por definir	Empaque: Por definir

Observaciones: El color de las piezas puede variar de blanco, gris a beige y las vetas pueden ser beige, café y/o morado según la piedra.

Responsable: Edward Barragan Martínez Fecha: Marzo / 2000

Sistema de referencia

6 8 0 4 - - 2 3

Tipo de ficha: Referente(s)

Muestra

Línea

Empaque

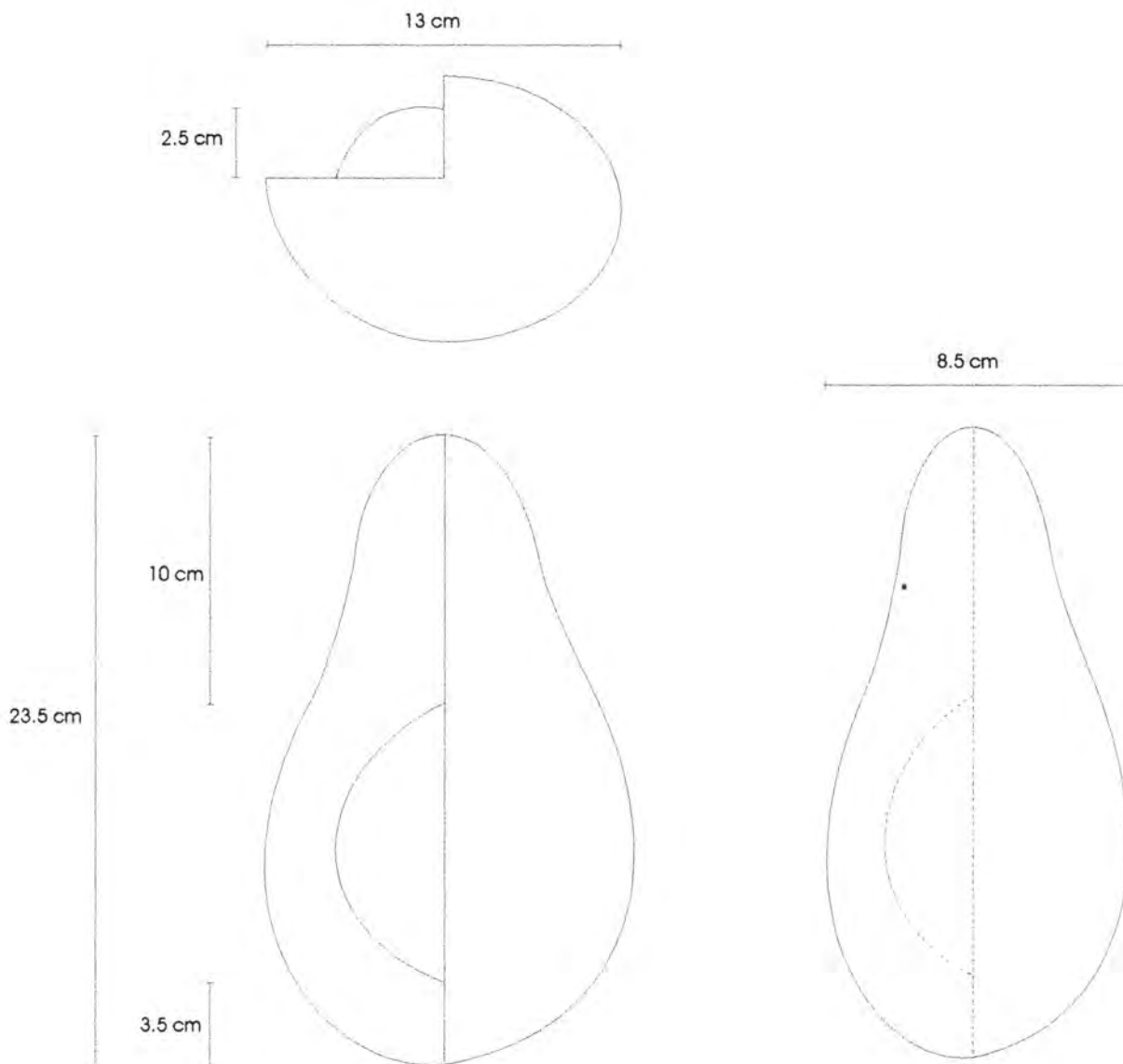

Pieza: Verduras	Referencia:	Esc.(cm):	Pl. 1/1
Nombre: Verduras Baichala Aguacate	Línea: Sala - comedor		
Oficio: Talla en piedra	Recurso Natural: Piedra		
Técnica: Tallado y pulido	Materia prima: Piedra de labor, Piedra caliza		

Proceso de producción:
1. Selección del material (Bloque en bruto).
2. Corte con pulidora y/o cincel para aproximarse a las dimensiones "gruesas" de la pieza.
3. Trazado de coordenadas, centrado y geometrizado de la pieza para inicio de la talla.
4. Talla "gruesa" y verificación de aproximación a la forma.
5. Talla fina hasta acierto en dimensiones y forma.
6. Desarrollo de textura y pulido.

Observaciones:
El color de la pieza varía según texturas de la piedra trabajada.

Responsable: Edward Barraán Martínez	Fecha: Marzo / 2000
--------------------------------------	---------------------



Pieza: Bombonera	Línea: Ambiente Comedor - Centro mesa	Artesano: Fidalgo Arciniegas / Luis Fco. Pinto
Nombre: Bombonera cono Guane	Referencia:	Departamento: Santander Sur
Oficio: Talla en piedra	Largo(cm):20 Ancho(cm):20 Alto(cm):8	Ciudad/Municipio: Barichara
Técnica: Tallado	Diámetro(cm):20 Peso(gr): 1.800	Localidad/Vereda/: Casco urb. Parque artesanal
Recurso Natural: Piedra	Color: Natural	Resguardo:
Materia prima: Piedra caliza, piedra de labor	Certificado Hecho a Mano: <input type="checkbox"/> Sí <input checked="" type="checkbox"/> No	Tipo de Población: Urbana

Mercado Objetivo: Clase media alta y alta	Costo	Precio
Producción/Mes: 40 Unidades	Unitario: \$ 20.000	Unitario: \$ 30.000
Empaque: Por definir	P. Mayor: \$ 18.000	P. Mayor: \$ 22.000
Embalaje: Por definir	Empaque: Por definir	Empaque: Por definir

Observaciones: El color de las piezas puede variar de blanco, gris a beige y las vetas pueden ser beige, café y/o morado según la piedra.

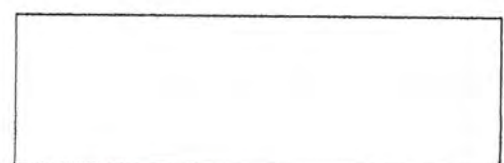

Responsable: Edward Barragan Martínez Fecha: Marzo / 2000

Sistema de referencia 6804--12 Tipo de ficha: Referente(s) Muestra Línea Empaque

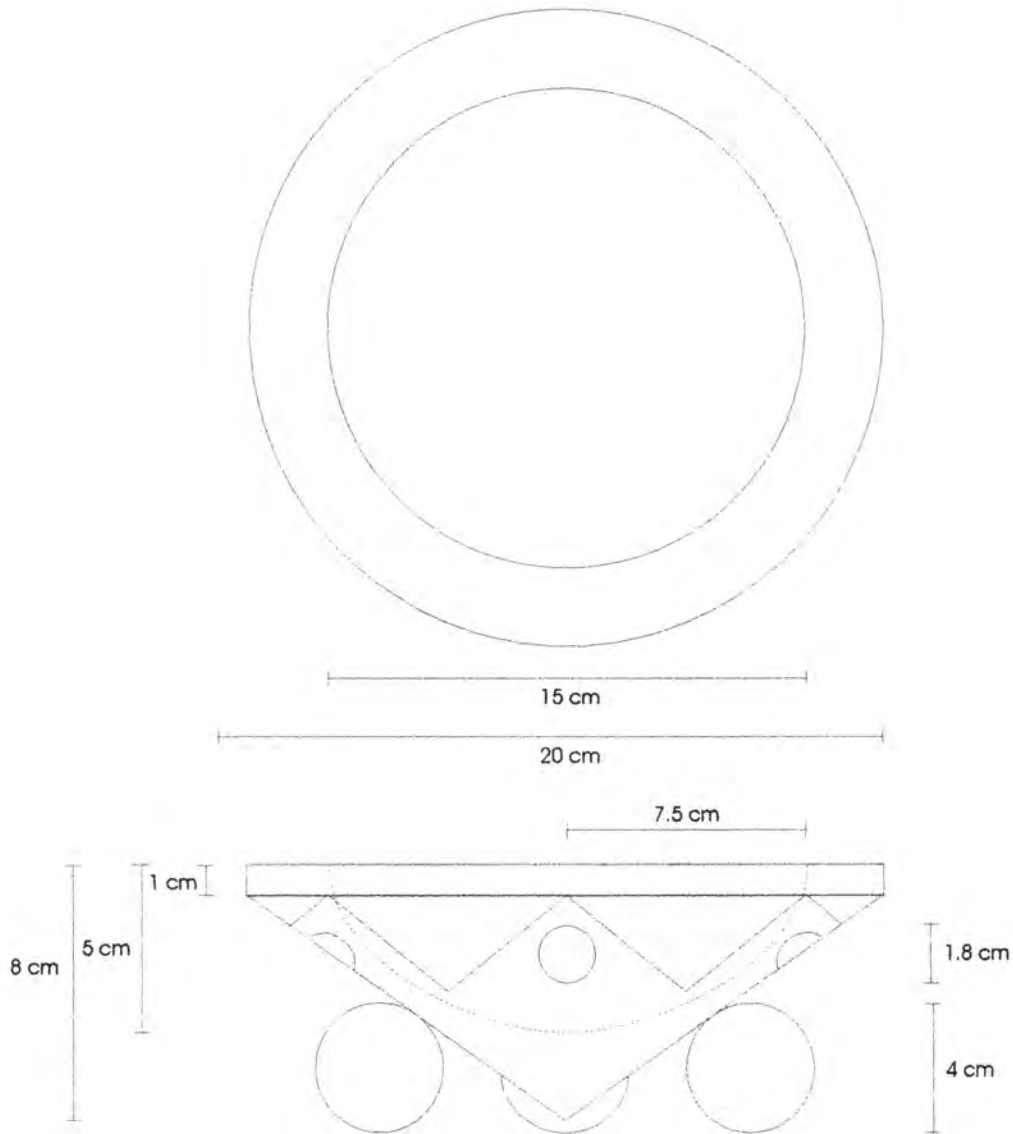

Pieza: Bombonera	Referencia:	ESC.(cm):	Pl. 1/1
Nombre: Bombonera Cono Guane	Línea: Ambiente sala comedor		
Oficio: Talla en piedra	Recurso Natural: Piedra		
Técnica: Tallado y pulido	Materia prima: Piedra de labor, Piedra caliza		

Proceso de producción:
1. Selección del material (Bloque en bruto).
2. Corte con pulidora y/o cincel para aproximarse a las dimensiones "gruesas" de la pieza.
3. Trazado de coordenadas, centrado y geometrizado de la pieza para inicio de la talla.
4. Talla "gruesa" y verificación de aproximación a la forma.
5. Talla fina hasta acierto en dimensiones y forma.
6. Desarrollo de textura y pulido.

Observaciones:
El color de la pieza varía según texturas de la piedra trabajada.
Su complemento son tres esferas de vidrio que sirven de base.

Responsable: Edward Barragán Martínez	Fecha: Marzo / 2000
---------------------------------------	---------------------

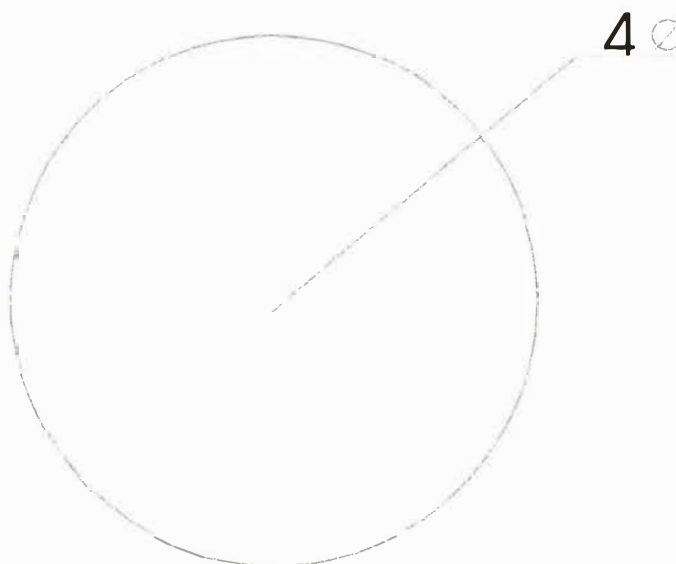

Pieza: Esferas	Referencia:	Esc.(cm): s/e	Pl. 1/1
Nomenclatura: Bombonera cono esferas	Línea: Comedor - centro mesa		
Oficio: Vidriería	Recurso Natural: Vidrio		
Técnica: Soplado	Materia prima: Vidrio		

Proceso de producción:
1. Fusión o derretido del vidrio
2. Formado - Círculo brazos.
3. Soldado para unión de piezas.
4. Pulido (Esmerinado).
5. Acabado (Patinado).

Observaciones:
Esmerinar base complemento de la bombonera cono
Guane.

Responsable: Edward Barragán Martínez	Fecha: Marzo / 2000
---------------------------------------	---------------------



Pieza: Candelero	Línea: Ambiente Sala	Artesano: Carlos Acebedo
Nombre: Candelero Cabeza Guane	Referencia:	Departamento: Santander Sur
Oficio: Talla en piedra	Largo(cm): Ancho(cm):25 Alto(cm):14	Ciudad/Municipio: Barichara
Técnica: Tallado	Diámetro(cm): 10-20 Peso(gr): 3.400	Localidad/Vereda/: Casco urbano
Recurso Natural: Piedra	Color: Natural	Resguardo:
Materia prima: Piedra caliza, piedra de labor	Certificado Hecho a Mano: <input type="checkbox"/> Sí <input checked="" type="checkbox"/> No	Tipo de Población: Urbano

Mercado Objetivo: Clase media alta y alta	Costo	Precio
Producción/Mes: 40 Unidades	Unitario: \$ 40.000	Unitario: \$ 45.000
Empaque: Por definir	P. Mayor: \$ 30.000	P. Mayor: \$ 35.000
Embalaje: Por definir	Empaque: Por definir	Empaque: Por definir

Observaciones: El color de las piezas puede variar de blanco, gris a beige y las vetas pueden ser beige, café y/o morado según la piedra.

No se aprobó este producto

Responsable: Edward Barragan Martínez Fecha: Marzo / 2000

Sistema de referencia 6 8 0 4 - - 1 3 Tipo de ficha: Referente(s) Muestra Línea Empaque



Pieza: Candelero	Línea: Ambiente Sala - Accesorios	Artesano: Fidalgo Arciniegas
Nombre: Candelero Sol Guane	Referencia:	Departamento: Santander Sur
Oficio: Talla en piedra	Largo(cm): 16 Ancho(cm): 16 Alto(cm): 5.6	Ciudad/Municipio: Barichara
Técnica: Tallado	Diámetro(cm):	Peso(gr): 600
Recurso Natural: Piedra	Color: Natural	Localidad/Vereda/: Casco urb. Parque artesanal
Materia prima: Piedra caliza, piedra de labor	Certificado	Hecho a Mano: <input type="checkbox"/> Sí <input type="checkbox"/> No <input checked="" type="checkbox"/> <input type="checkbox"/>
		Resguardo:
		Tipo de Población: Urbana

Mercado Objetivo: Clase media alta y alta	Costo	Precio
Producción/Mes: 60 Unidades	Unitario: \$ 13.000	Unitario: \$ 16.000
Empaque: Por definir	P. Mayor: \$ 10.000	P. Mayor: \$ 12.000
Embalaje: Por definir	Empaque: Por definir	Empaque: Por definir

Observaciones: El color de las piezas puede variar de blanco, gris a beige y las vetas pueden ser beige, café y/o morado según la piedra.

Responsable: Edward Barragan Martínez Fecha: Marzo / 2000

Sistema de referencia 6804 - - 12 Tipo de ficha: Referente(s) Muestra Línea Empaque

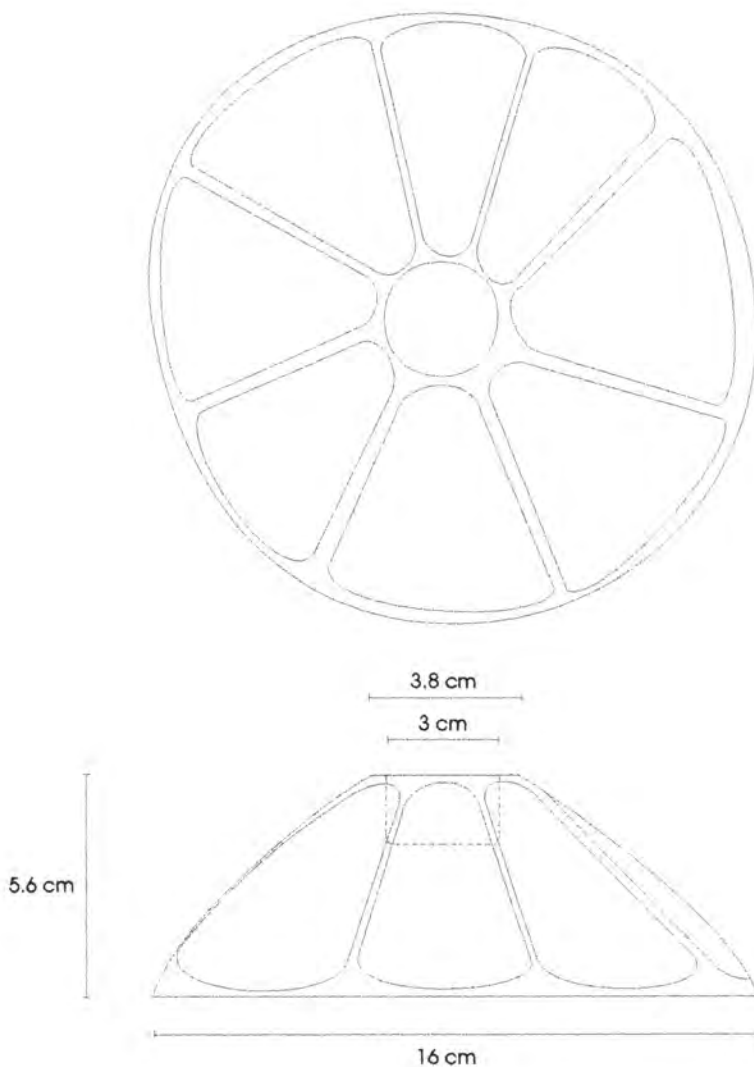

Pieza: Candelerero	Referencia:	Esc.(cm):	Pl. 1/1
Nombre: Candelerero Sol Guane	Línea: Sala - Accesorios		
Oficio: Talla en piedra	Recurso Natural: Piedra		
Técnica: Tallado y pulido	Materia prima: Piedra de labor, Piedra caliza		

Proceso de producción:
1. Selección del material (Bloque en bruto).
2. Corte con pulidora y/o cincel para aproximarse a las dimensiones "gruesas" de la pieza.
3. Trazado de coordenadas, centrado y geometrizado de la pieza para inicio de la talla.
4. Talla "gruesa" y verificación de aproximación a la forma.
5. Talla fina hasta acierto en dimensiones y forma.
6. Desarrollo de textura y pulido.

Observaciones:
El color de la pieza varía según texturas de la piedra trabajada.
Necesita felpas o corchos circulares autoadherentes para no rayar las mesas.

Responsable: Edward Barragán Martínez	Fecha: Marzo / 2000
---------------------------------------	---------------------

59



Pieza: Candelero	Línea: Ambiente Sala - Accesorios	Artesano: Carlos Hernández
Nombre: Candelero Puente Guane	Referencia:	Departamento: Santander Sur
Oficio: Talla en piedra	Largo(cm):22 Ancho(cm):7 Alto(cm):6	Ciudad/Municipio: Barichara
Técnica: Tallado	Diámetro(cm):	Peso(gr):900
Recurso Natural: Piedra	Color: Natural	Resguardo:
Materia prima: Piedra caliza, piedra de labor	Certificado Hecho a Mano: <input type="checkbox"/> Sí <input checked="" type="checkbox"/> No	Tipo de Población: Urbana

Mercado Objetivo: Clase media alta y alta	Costo	Precio
Producción/Mes: 60 Unidades	Unitario: \$ 15.000	Unitario: \$ 20.000
Empaque: Por definir	P. Mayor: \$ 14.000	P. Mayor: \$ 17.000
Embalaje: Por definir	Empaque: Por definir	Empaque: Por definir

Observaciones: El color de las piezas puede variar de blanco, gris a beige y las vetas pueden ser beige, café y/o morado según la piedra.

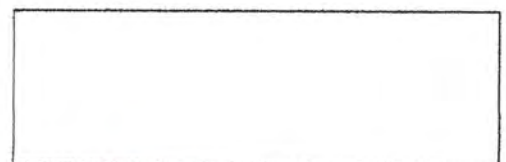

Responsable: Edward Barragan Martínez Fecha: Marzo / 2000

Sistema de referencia 6804-13 Tipo de ficha: Referente(s) Muestra Línea Empaque

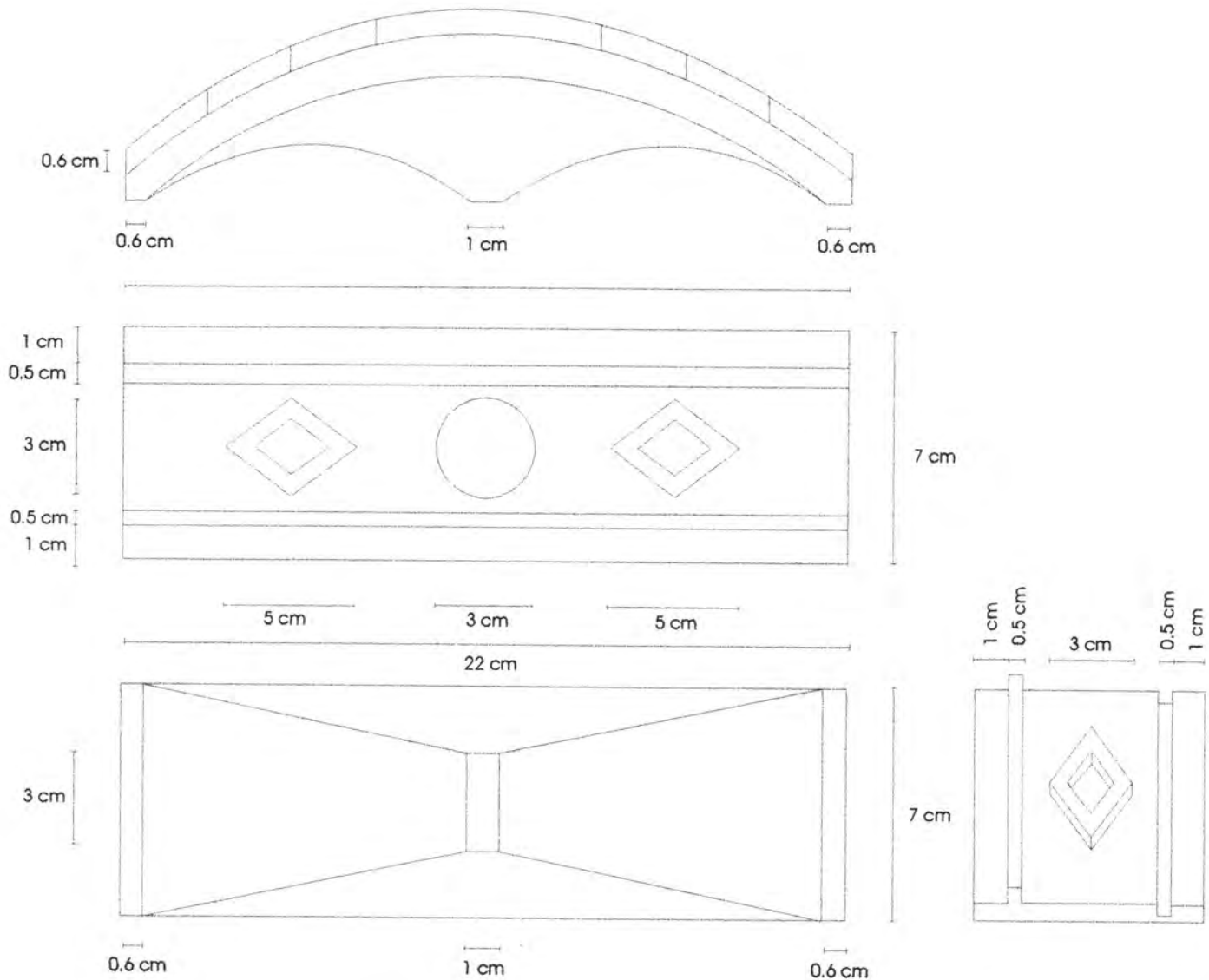

Pieza: Candelero	Referencia:	ESC.(cm):	PI. 1/1
Nombre: Candelero Puente Guane	Línea: Sala - Accesorios		
Oficio: Talla en piedra	Recurso Natural: Piedra		
Técnica: Tallado y pulido	Materia prima: Piedra de labor, Piedra caliza		

Proceso de producción:

1. Selección del material (Bloque en bruto).
2. Corte con pulidora y/o cincel para aproximarse a las dimensiones "gruesas" de la pieza.
3. Trazado de coordenadas, centrado y geometrizado de la pieza para inicio de la talla.
4. Talla "gruesa" y verificación de aproximación a la forma.
5. Talla fina hasta acierto en dimensiones y forma.
6. Desarrollo de textura y pulido.

Observaciones:
 El color de la pieza varía según texturas de la piedra trabajada.

Responsable: Edward Barragán Martínez Fecha: Marzo / 2000

Sistema de ref. 6 8 0 4 - - 1 3 Código de región 0 4 6 8 0 7 9 Referente(s) Propuesta Muestra Empaque



Pieza: Candelero	Línea: Ambiente Sala - Accesorios	Artesano: Fidalgo Arciniegas
Nombre: Candelero Custodios Guane	Referencia:	Departamento: Santander Sur
Oficio: Talla en piedra	Largo(cm):18 Ancho(cm):6 Alto(cm):5.5	Ciudad/Municipio: Barichara
Técnica: Tallado	Diámetro(cm):	Peso(gr):
Recurso Natural: Piedra	Color: Natural	Localidad/Vereda/: Casco urb. Parque artesanal
Materia prima: Piedra caliza, piedra de labor	Certificado Hecho a Mano: <input type="checkbox"/> Sí <input checked="" type="checkbox"/> No	Resguardo:
		Tipo de Población: Urbana

Mercado Objetivo: Clase media alta y alta	Costo	Precio
Producción/Mes: 60 Unidades	Unitario: \$ 15.000	Unitario: \$ 20.000
Empaque: Por definir	P. Mayor: \$ 14.000	P. Mayor: \$ 17.000
Embalaje: Por definir	Empaque: Por definir	Empaque: Por definir

Observaciones: El color de las piezas puede variar de blanco, gris a beige y las vetas pueden ser beige, café y/o morado según la piedra.

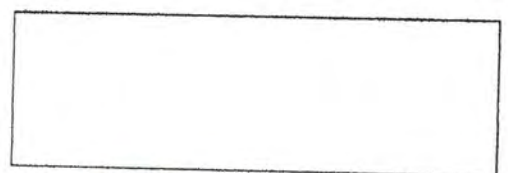

Responsable: Edward Barragan Martínez Fecha: Marzo / 2000

Sistema de referencia 6804-12 Tipo de ficha: Referente(s) Muestra Línea Empaque

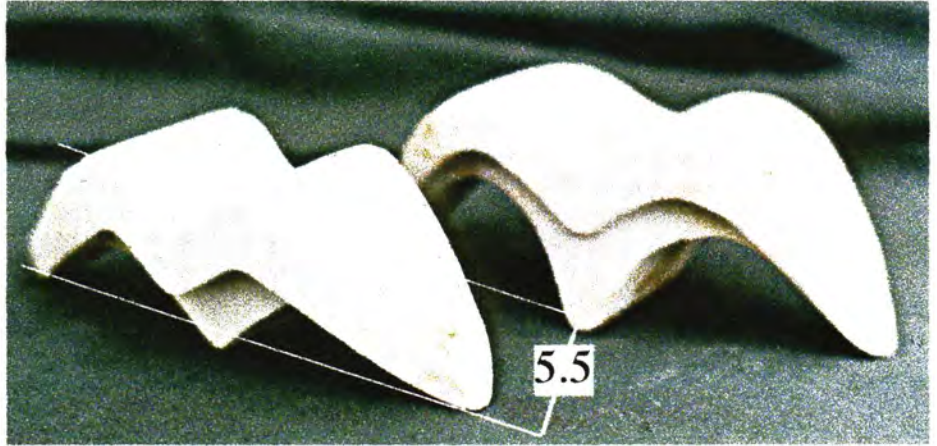
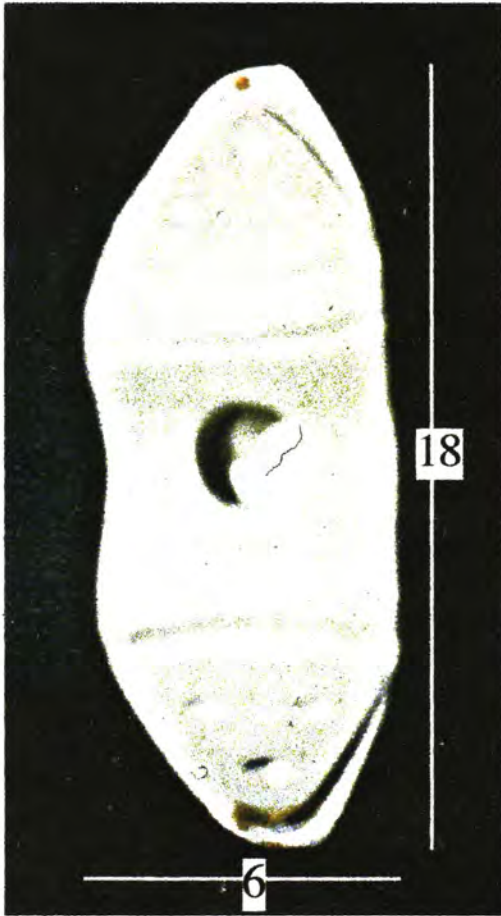

Pieza: Candelero	Referencia:	Esc.(cm):	Pl. 1/1
Nombre: Candelero Custodios Guane	Línea: Sala - Accesorios		
Oficio: Talla en piedra	Recurso Natural: Piedra		
Técnica: Tallado y pulido	Materia prima: Piedra de labor, Piedra caliza		

Proceso de producción:
1. Selección del material (Bloque en bruto).
2. Corte con pulidora y/o cincel para aproximarse a las dimensiones "gruesas" de la pieza.
3. Trazado de coordenadas, centrado y geometrizado de la pieza para inicio de la talla.
4. Talla "gruesa" y verificación de aproximación a la forma.
5. Talla fina hasta acierto en dimensiones y forma.
6. Desarrollo de textura y pulido.

Observaciones:
El color de la pieza varía según texturas de la piedra trabajada.

Responsable: Edward Barragán Martínez	Fecha: Marzo / 2000
---------------------------------------	---------------------



Pieza: Candelero	Línea: Ambiente Sala - Accesorios	Artesano: Fidalgo Arciniegas / Luis Fco. Pinto
Nombre: Candelero Destellos Guane	Referencia:	Departamento: Santander Sur
Oficio: Talla en piedra	Largo(cm):21.5 Ancho(cm):9 Alto(cm):6.5	Ciudad/Municipio: Barichara
Técnica: Tallado	Diámetro(cm):	Peso(gr): 750
Recurso Natural: Piedra	Color: Natural	Localidad/Vereda/: Casco urb. Parque artesanal
Materia prima: Piedra caliza, piedra de labor	Certificado	Resguardo:
	Hecho a Mano: <input checked="" type="checkbox"/> Sí <input type="checkbox"/> No	Tipo de Población: Urbana

Mercado Objetivo: Clase media alta y alta	Costo	Precio
Producción/Mes: 60 Unidades	Unitario: \$ 20.000	Unitario: \$ 22.000
Empaque: Por definir	P. Mayor: \$ 18.000	P. Mayor: \$ 20.000
Embalaje: Por definir	Empaque: Por definir	Empaque: Por definir

Observaciones: El color de las piezas puede variar de blanco, gris a beige y las vetas pueden ser beige, café y/o morado según la piedra.

Responsable: Edward Barragan Martínez Fecha: Marzo / 2000

Sistema de referencia 6804--13 Tipo de ficha: Referente(s) Muestra Línea Empaque

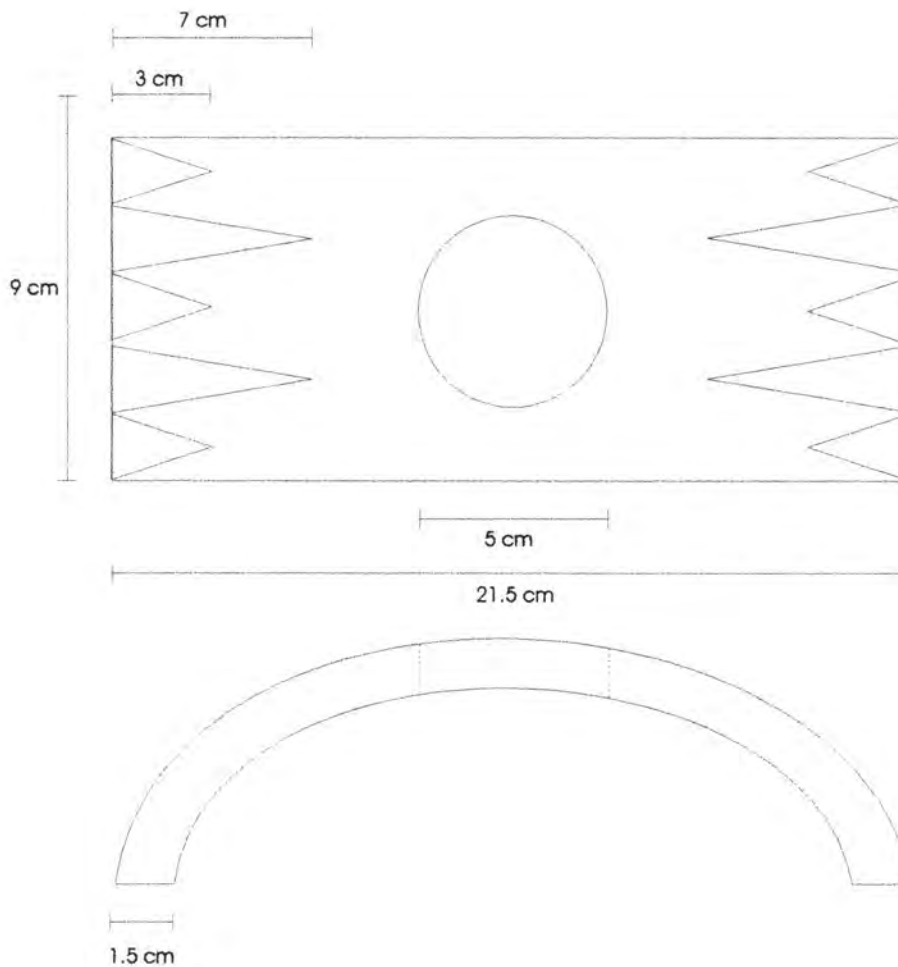

Pieza: Candelero	Referencia:	Esc.(cm):	Pl. 1/1
Nombre: Candelero Destellos Guane	Línea: Sala - Accesorios		
Oficio: Talla en piedra	Recurso Natural: Piedra		
Técnica: Tallado y pulido	Materia prima: Piedra de labor, Piedra caliza		

Proceso de producción:
1. Selección del material (Bloque en bruto).
2. Corte con pulidora y/o cincel para aproximarse a las dimensiones "gruesas" de la pieza.
3. Trazado de coordenadas, centrado y geometrizado de la pieza para inicio de la talla.
4. Talla "gruesa" y verificación de aproximación a la forma.
5. Talla fina hasta acierto en dimensiones y forma.
6. Desarrollo de textura y pulido.

Observaciones:
El color de la pieza varía según texturas de la piedra trabajada.
Su complemento es un porta velas en vidrio

Responsable: Edward Barragán Martínez	Fecha: Marzo / 2000
---------------------------------------	---------------------



Pieza: Portavela	Línea: Ambiente Sala - Accesorios	Artesano: Fidalgo Arciniegas / Luis Fco. Pinto
Nombre: Candelero Destellos Guanes	Referencia:	Departamento: Santander Sur
Oficio: Talla en piedra	Largo(cm):8 Ancho(cm):8 Alto(cm):4	Ciudad/Municipio: Barichara
Técnica: Tallado	Diámetro(cm): 8 Peso(gr):250	Localidad/Vereda/: Casco urb. Parque artesanal
Recurso Natural: Piedra	Color: Natural	Resguardo:
Materia prima: Piedra caliza, piedra de labor	Certificado Hecho a Mano: <input type="checkbox"/> Sí <input checked="" type="checkbox"/> No	Tipo de Población: Urbana

Mercado Objetivo: Clase media alta y alta	Costo	Precio
Producción/Mes: 60 Unidades	Unitario: \$ 4.000	Unitario: \$ 5.000
Empaque: Por definir	P. Mayor: \$ 4.000	P. Mayor: \$ 4.500
Embalaje: Por definir	Empaque: Por definir	Empaque: Por definir

Observaciones: El color de las piezas puede variar de blanco, gris a beige y las vetas pueden ser beige, café y/o morado según la piedra. El portavela es complemento del candelero Destellos.

Responsable: Edward Barragan Martínez Fecha: Marzo / 2000

Sistema de referencia 6 8 0 4 - - 1 2 Tipo de ficha: Referente(s) Muestra Línea Empaque

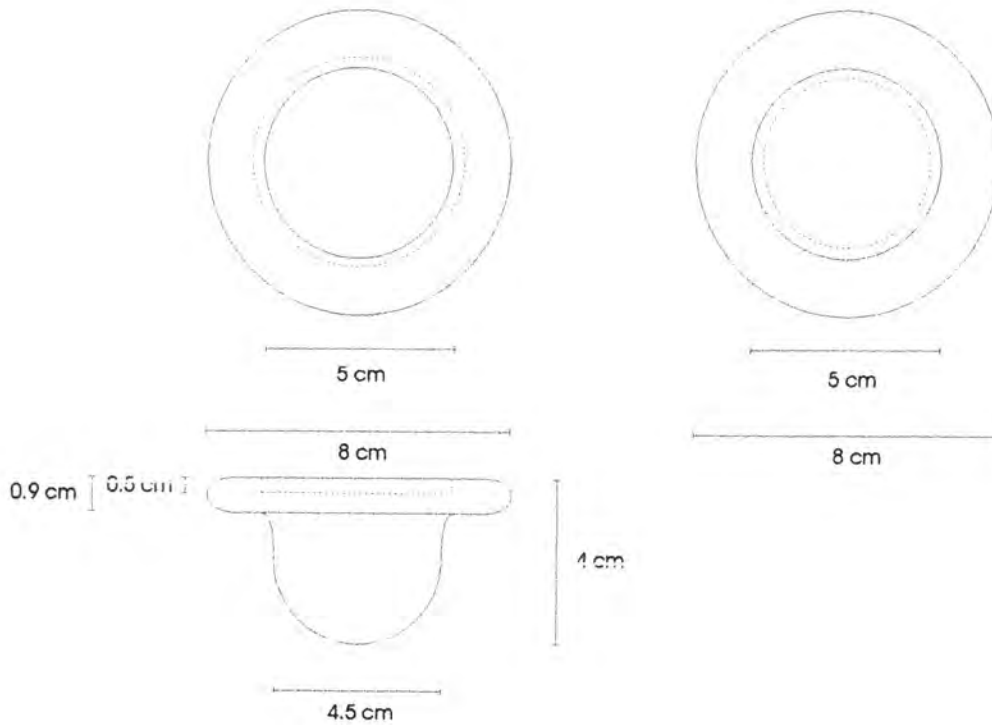

Pieza: Portavela	Referencia:	ESC.(cm):	Pl. 1/1
Nombre: Candelero Destellos Guano (Porta vela)	Línea: Sala - Accesorios		
Oficio: Talla en piedra	Recurso Natural: Piedra		
Técnica: Tallado y pulido	Materia prima: Piedra de labor, Piedra caliza		

Proceso de producción:
1. Selección del material (Bloque en bruto).
2. Corte con pulidora y/o cincel para aproximarse a las dimensiones "gruesas" de la pieza.
3. Trazado de coordenadas, centrado y geometrizado de la pieza para inicio de la talla.
4. Talla "gruesa" y verificación de aproximación a la forma.
5. Talla fina hasta acierto en dimensiones y forma.
6. Desarrollo de textura y pulido.

Observaciones:
El color de la pieza varía según texturas de la piedra trabajada.
Complemento del candelero "Destellos" de vidrio

Responsable: Edward Barragán Martínez	Fecha: Marzo / 2000
---------------------------------------	---------------------

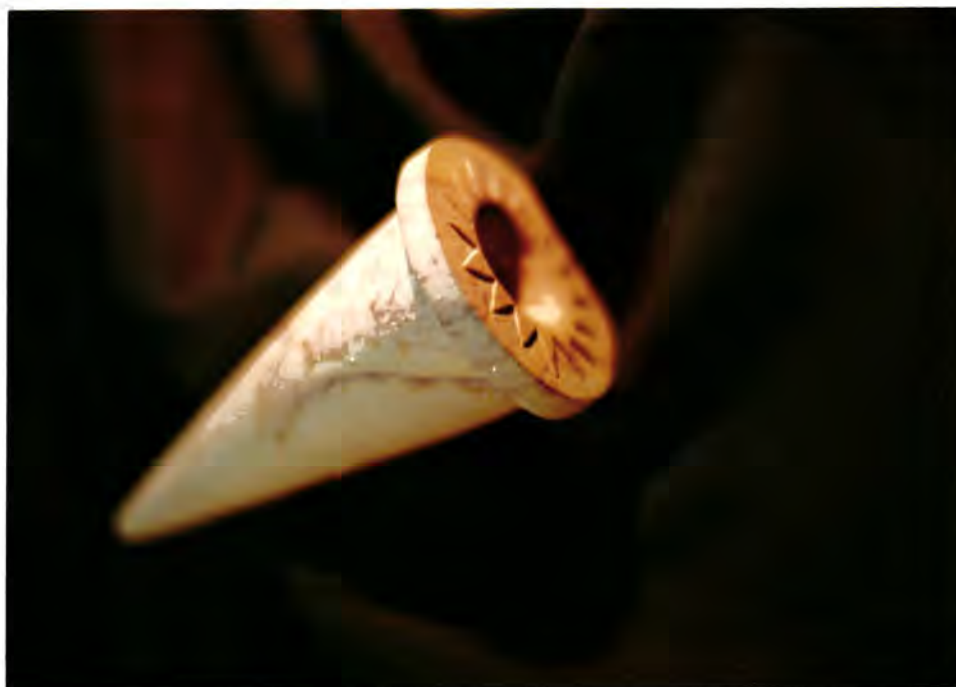

Pieza: Candelero	Línea: Ambiente Sala - Accesorios	Artesano: Alirio Arciniegas
Nombre: Cono solar Guane Mediano	Referencia:	Departamento: Santander Sur
Oficio: Talla en piedra	Largo(cm): Ancho(cm): Alto(cm): 14	Ciudad/Municipio: Barichara
Técnica: Tallado	Diámetro(cm): 7 Peso(gr): 360	Localidad/Vereda/: Casco urb. Parque artesanal
Recurso Natural: Piedra	Color: Natural	Resguardo:
Materia prima: Piedra caliza, piedra de labor	Certificado Hecho a Mano: <input type="checkbox"/> Sí <input checked="" type="checkbox"/> No	Tipo de Población: Urbana

Mercado Objetivo: Clase media alta y alta	Costo	Precio
Producción/Mes: 80 Unidades	Unitario: \$ 11.000	Unitario: \$ 15.000
Empaque: Por definir	P. Mayor: \$ 9.000	P. Mayor: \$ 12.000
Embalaje: Por definir	Empaque: Por definir	Empaque: Por definir

Observaciones: El color de las piezas puede variar de blanco, gris a beige y las vetas pueden ser beige, café y/o morado según la piedra.



Responsable: Edward Barragan Martínez Fecha: Marzo / 2000

Sistema de referencia 6 8 0 4 - - 1 2 Tipo de ficha: Referente(s) Muestra Línea Empaque

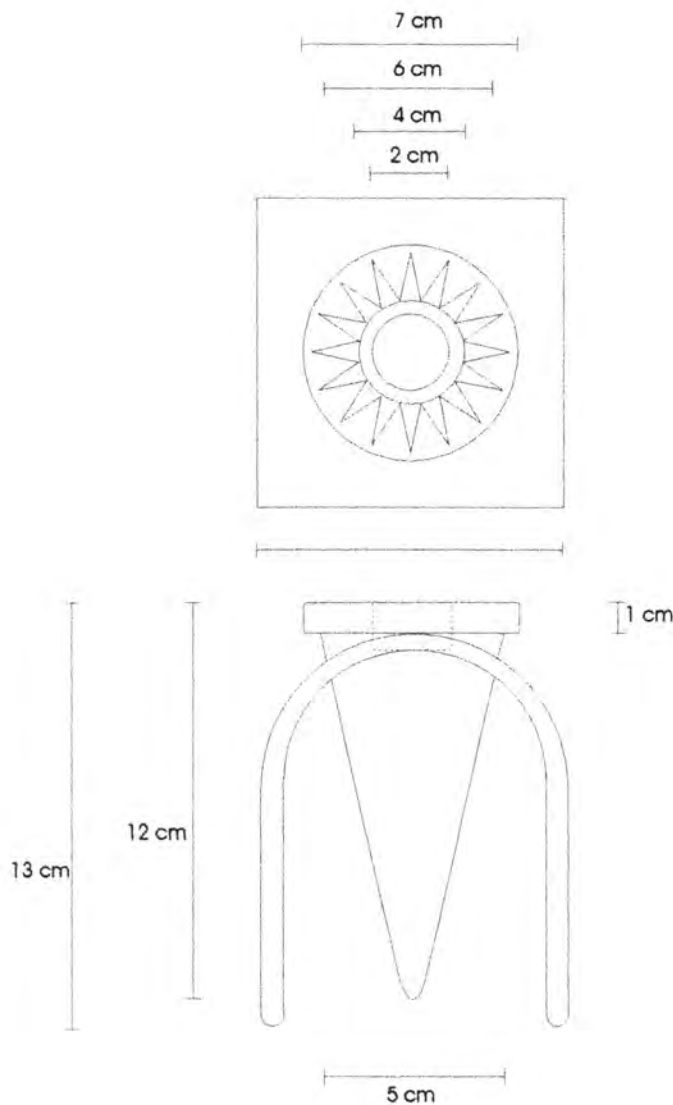

Pieza: Candelero	Referencia:	Esc.(cm):	Pl. 1/1
Nombre: Cono Solar Guane mediano	Línea: Sala - Accesorios		
Oficio: Talla en piedra	Recurso Natural: Piedra		
Técnica: Tallado y pulido	Materia prima: Piedra de labor, Piedra caliza		

Proceso de producción:
1. Selección del material (Bloque en bruto).
2. Corte con pulidora y/o cincel para aproximarse a las dimensiones "gruesas" de la pieza.
3. Trazado de coordenadas, centrado y geometrizado de la pieza para inicio de la talla.
4. Talla "gruesa" y verificación de aproximación a la forma.
5. Talla fina hasta acierto en dimensiones y forma.
6. Desarrollo de textura y pulido.

Observaciones:
El color de la pieza varía según texturas de la piedra trabajada.
Necesita como complemento un soporte en vidrio curvado en forma de "U".

Responsable: Edward Barragán Martínez	Fecha: Marzo / 2000
---------------------------------------	---------------------



Pieza: Candelero	Línea: Ambiente Sala - Accesorios	Artesano: Alirio Arciniegas
Nombre: Cono solar Guane Pequeño	Referencia:	Departamento: Santander Sur
Oficio: Talla en piedra	Largo(cm): Ancho(cm): Alto(cm):6.5	Ciudad/Municipio: Barichara
Técnica: Tallado	Diámetro(cm): 7 Peso(gr): 300	Localidad/Vereda/: Casco urb. Parque artesanal
Recurso Natural: Piedra	Color: Natural	Resguardo:
Materia prima: Piedra caliza, piedra de labor	Certificado Hecho a Mano: <input type="checkbox"/> Sí <input checked="" type="checkbox"/> No	Tipo de Población: Urbana

Mercado Objetivo: Clase media alta y alta	Costo	Precio
Producción/Mes: 80 Unidades	Unitario: \$ 9.000	Unitario: \$ 12.000
Empaque: Por definir	P. Mayor: \$ 7.000	P. Mayor: \$ 9.000
Embalaje: Por definir	Empaque: Por definir	Empaque: Por definir

Observaciones: El color de las piezas puede variar de blanco, gris a beige y las vetas pueden ser beige, café y/o morado según la piedra.



Responsable: Edward Barragan Martínez Fecha: Marzo / 2000

Sistema de referencia 6 8 0 4 - - 1 2 Tipo de ficha: Referente(s) Muestra Línea Empaque

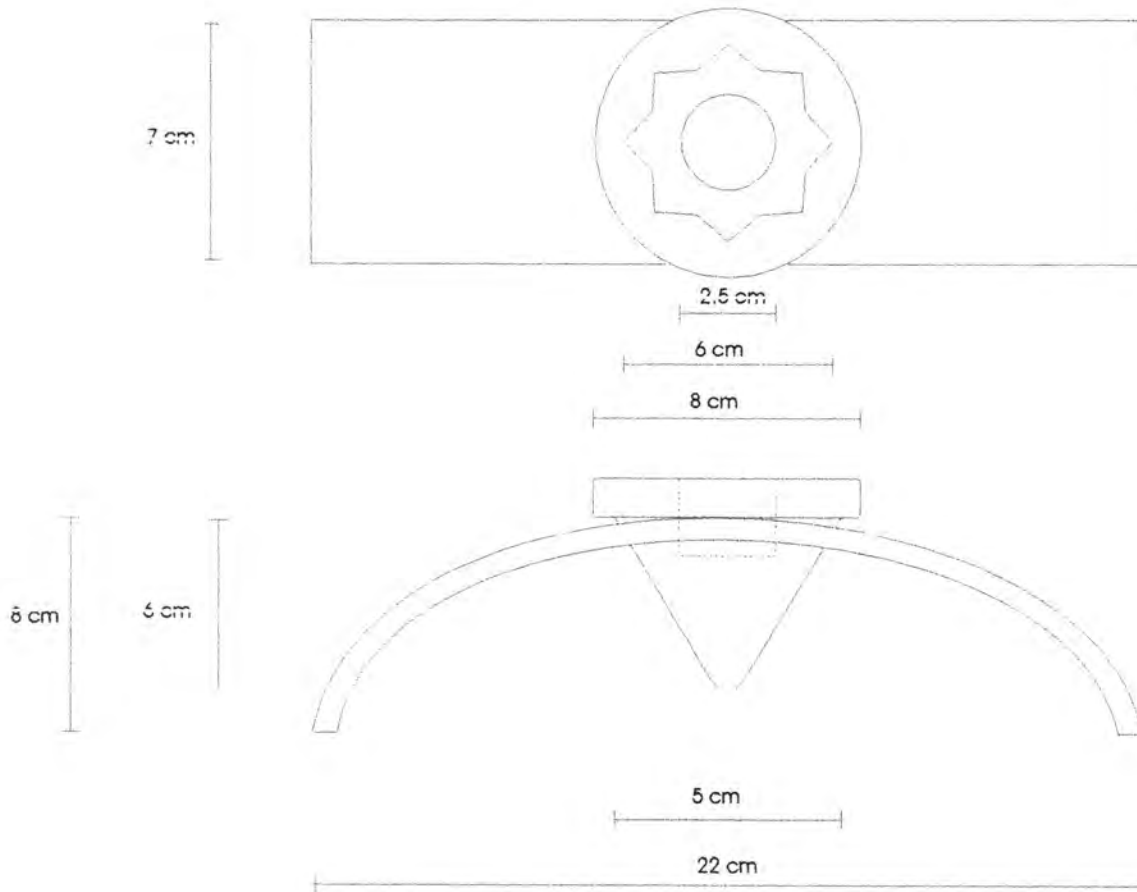

Pieza: Candelero	Referencia:	Esc.(cm):	Pl. 1/1
Nombre: Cono Solar Guano pequeño	Línea: Sala - Accesorios		
Oficio: Talla en piedra	Recurso Natural: Piedra		
Técnica: Tallado y pulido	Materia prima: Piedra de labor, Piedra caliza		

Proceso de producción:
1. Selección del material (Bloque en bruto).
2. Corte con pulidora y/o cincel para aproximarse a las dimensiones "gruesas" de la pieza.
3. Trazado de coordenadas, centrado y geometrizado de la pieza para inicio de la talla.
4. Talla "gruesa" y verificación de aproximación a la forma.
5. Talla fina hasta acierto en dimensiones y forma.
6. Desarrollo de textura y pulido.

Observaciones:
El color de la pieza varía según texturas de la piedra trabajada.
Necesita como complemento un soporte en vidrio curvado en forma de arco.

Responsable: Edward Barragán Martínez	Fecha: Marzo / 2000
---------------------------------------	---------------------

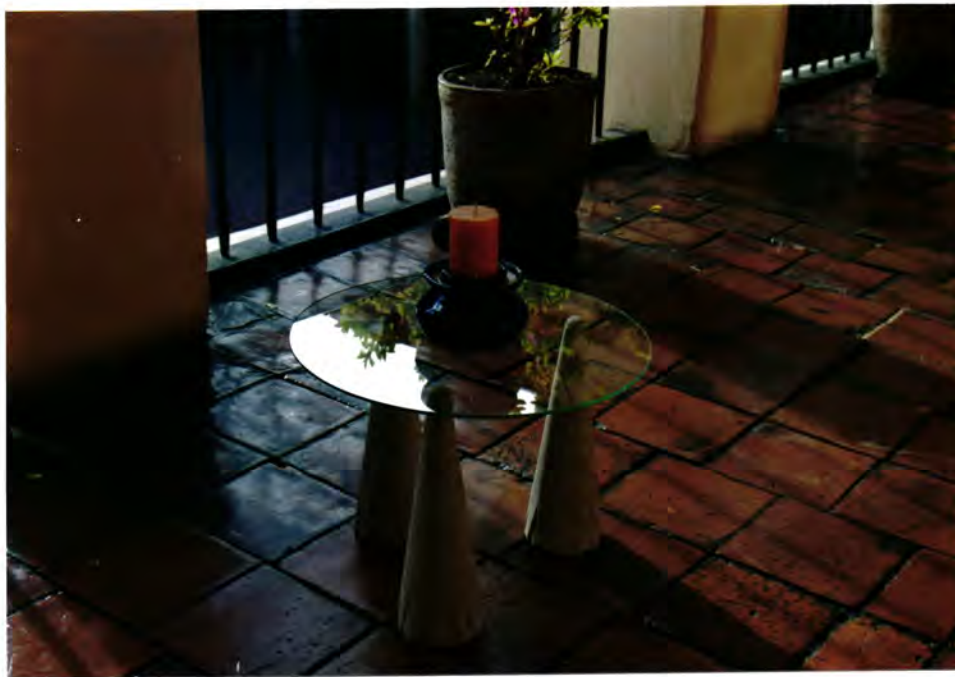

Pieza: Conos para mesa	Línea: Ambiente Sala	Artesano: Heriberto Camargo
Nombre: Conos guanes	Referencia:	Departamento: Santander
Oficio: Talla en piedra	Largo(cm): Ancho(cm):12 Alto(cm):35.5	Ciudad/Municipio: Barichara
Técnica: Tallado	Diámetro(cm): 12 Peso(gr): 2.200	Localidad/Vereda/: Casco urbano
Recurso Natural: Piedra	Color: Natural	Resguardo:
Materia prima: Piedra caliza, piedra de labor	Certificado Hecho a Mano: <input type="checkbox"/> Sí <input checked="" type="checkbox"/> No	Tipo de Población: Urbano

Mercado Objetivo: Clase media alta y alta	Costo	Precio
Producción/Mes: 20 Juegos (60 conos)	Unitario: \$ 20.000	Unitario: \$ 25.000
Empaque: Por definir	P. Mayor: \$ 16.000	P. Mayor: \$ 20.000
Embalaje: Por definir	Empaque: Por definir	Empaque: Por definir

Observaciones: El color de las piezas puede variar de blanco, gris a beige y las vetas pueden ser beige, café y/o morado según la piedra.

Videos fotos

Responsable: Edward Barragan Martínez Fecha: Marzo / 2000

Sistema de referencia 6804-13 Tipo de ficha: Referente(s) Muestra Línea Empaque

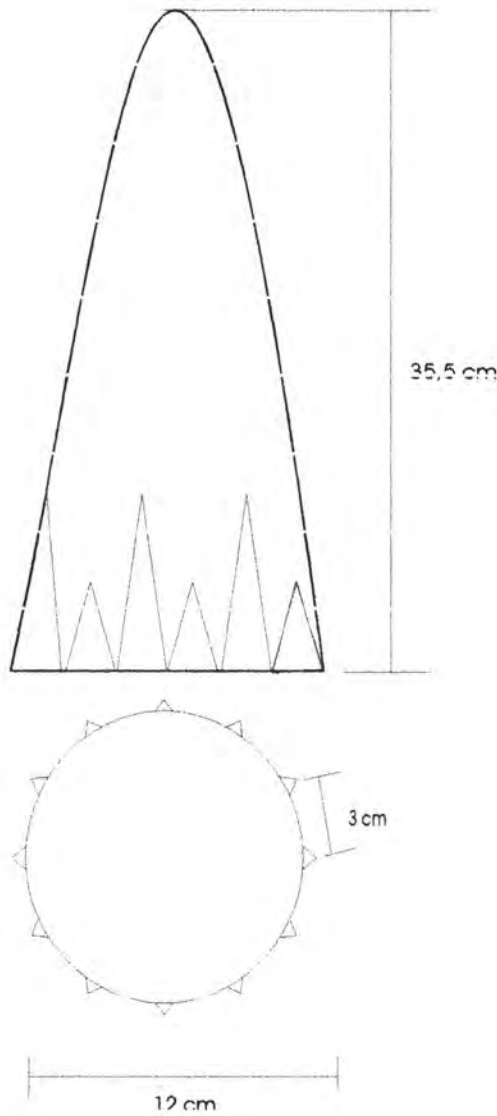

Pieza: Conos para mesa	Referencia:	Esc.(cm):	Pl. 1/1
Nombre: Conos Guanes	Línea: Ambiente sala		
Oficio: Talla en piedra	Recurso Natural: Piedra		
Técnica: Tallado y pulido	Materia prima: Piedra de labor, Piedra caliza		

Proceso de producción:
1. Selección del material (Bloque en bruto).
2. Corte con pulidora y/o cincel para aproximarse a las dimensiones "gruesas" de la pieza.
3. Trazado de coordenadas, centrado y geometrizado de la pieza para inicio de la talla.
4. Talla "gruesa" y verificación de aproximación a la forma.
5. Talla fina hasta acierto en dimensiones y forma.
6. Desarrollo de textura y pulido.

Observaciones:
Los conos son la base, se requiere superficie en vidrio según planos.

Responsable: Edward Barragán Martínez	Fecha: Marzo / 2000
---------------------------------------	---------------------

30-19-05-010U
Candilero Bota Guane



Pieza: Candelero	Línea: Ambiente Sala	Artesano: Fidalgo Arciniegas / Luis Fco. Pinto
Nombre: Candelero Bota Guane	Referencia:	Departamento: Santander Sur
Oficio: Talla en piedra	Largo(cm): 17 Ancho(cm): 11 Alto(cm): 7	Ciudad/Municipio: Barichara
Técnica: Tallado	Diámetro(cm):	Peso(gr): 1.300
Recurso Natural: Piedra	Color: Natural	Localidad/Vereda/: Casco urb. Parque artesanal
Materia prima: Piedra caliza, piedra de labor	Certificado Hecho a Mano: <input type="checkbox"/> Sí <input checked="" type="checkbox"/> No	Resguardo:
		Tipo de Población: Urbana

Mercado Objetivo: Clase media alta y alta	Costo	Precio
Producción/Mes: 60 Unidades	Unitario: \$ 15.000	Unitario: \$ 20.000
Empaque: Por definir	P. Mayor: \$ 12.000	P. Mayor: \$ 16.000
Embalaje: Por definir	Empaque: Por definir	Empaque: Por definir

Observaciones: El color de las piezas puede variar de blanco, gris a beige y las vetas pueden ser beige, café y/o morado según la piedra.

Responsable: Edward Barragan Martínez Fecha: Marzo / 2000

Sistema de referencia 6804 - - 12 Tipo de ficha: Referente(s) Muestra Línea Empaque

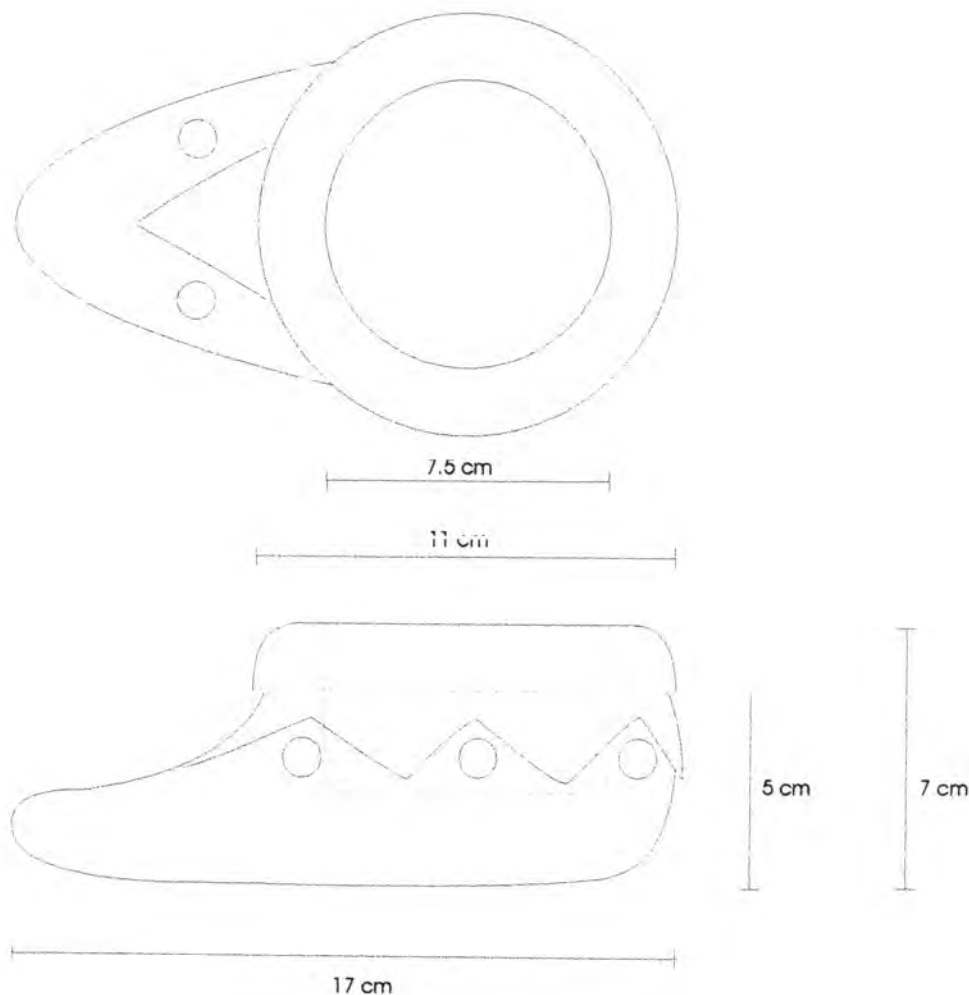

Pieza: Candelero	Referencia:	ESC.(cm):	Pl. 1/1
Nombre: Candelero Bota Guane	Línea: Ambiente Sala		
Oficio: Talla en piedra	Recurso Natural: Piedra		
Técnica: Tallado y pulido	Materia prima: Piedra de labor, Piedra caliza		

Proceso de producción:
1. Selección del material (Bloque en bruto).
2. Corte con pulidora y/o cincel para aproximarse a las dimensiones "gruesas" de la pieza.
3. Trazado de coordenadas, centrado y geometrizado de la pieza para inicio de la talla.
4. Talla "gruesa" y verificación de aproximación a la forma.
5. Talla fina hasta acierto en dimensiones y forma.
6. Desarrollo de textura y pulido.

Observaciones:
El color de la pieza varía según texturas de la piedra trabajada.
Necesita felpas o corchos circulares autoadherentes para no rayar las mesas.

Responsable: Edward Barragán Martínez	Fecha: Marzo / 2000
---------------------------------------	---------------------



Pieza: Cenicero	Línea: Ambiente Sala - Accesorios	Artesano: Fidalgo Arciniegas / Luis Fco. Pinto
Nombre: Cenicero Sol Guane	Referencia:	Departamento: Santander Sur
Oficio: Talla en piedra	Largo(cm):13 Ancho(cm):13 Alto(cm):4	Ciudad/Municipio: Barichara
Técnica: Tallado	Diámetro(cm):	Peso(gr):600
Recurso Natural: Piedra	Color: Natural	Localidad/Vereda/: Casco urb. Parque artesanal
Materia prima: Piedra caliza, piedra de labor	Certificado Hecho a Mano: <input type="checkbox"/> Sí <input checked="" type="checkbox"/> No	Resguardo:
		Tipo de Población: Urbana

Mercado Objetivo: Clase media alta y alta	Costo	Precio
Producción/Mes: 60 Unidades	Unitario: \$ 13.000	Unitario: \$ 16.000
Empaque: Por definir	P. Mayor: \$ 10.000	P. Mayor: \$ 14.000
Embalaje: Por definir	Empaque: Por definir	Empaque: Por definir

Observaciones: El color de las piezas puede variar de blanco, gris a beige y las vetas pueden ser beige, café y/o morado según la piedra.

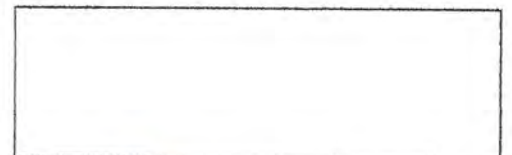

Responsable: Edward Barragan Martínez Fecha: Marzo / 2000

Sistema de referencia - - Tipo de ficha: Referente(s) Muestra Línea Empaque

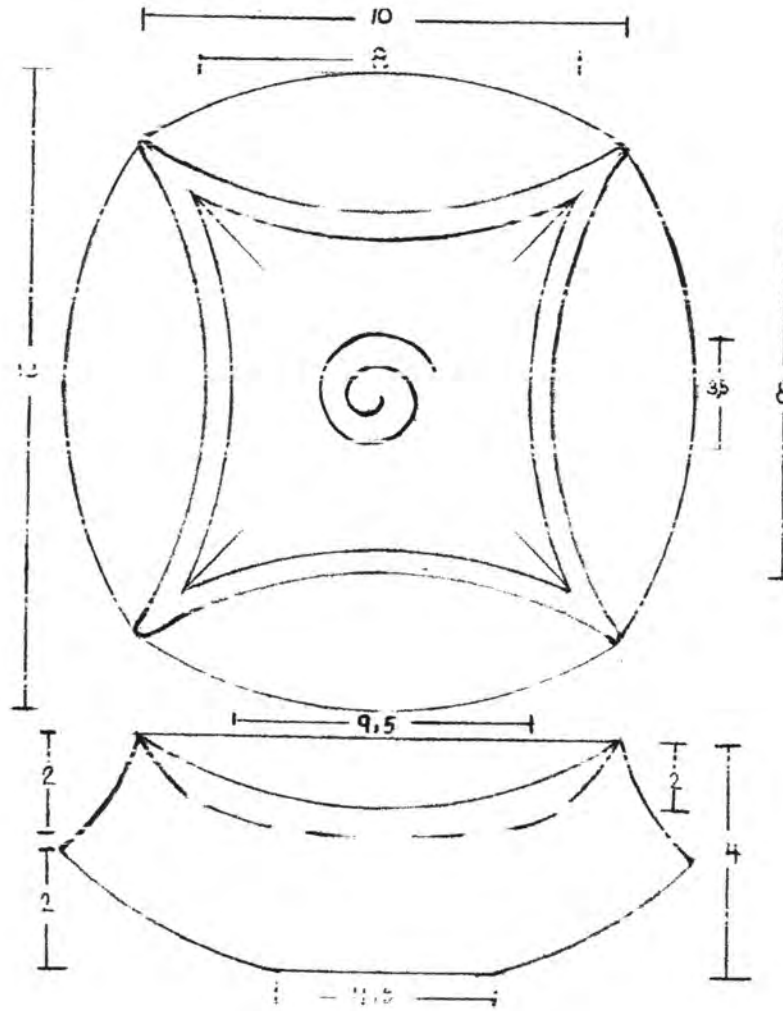

Pieza: Cenicero	Referencia:	ESC.(cm):	Pl. 1/1
Nombre: Sol Guane	Línea: Sala - Accesorios		
Oficio: Talla en piedra	Recurso Natural: Piedra		
Técnica: Tallado y pulido	Materia prima: Piedra de labor, Piedra caliza		

Proceso de producción:

1. Selección del material (Bloque en bruto).
2. Corte con pulidora y/o cincel para aproximarse a las dimensiones "gruesas" de la pieza.
3. Trazado de coordenadas, centrado y geometrizado de la pieza para inicio de la talla.
4. Talla "gruesa" y verificación de aproximación a la forma.
5. Talla fina hasta acierto en dimensiones y forma.
6. Desarrollo de textura y pulido.

Observaciones:

El color de la pieza varía según texturas de la piedra trabajada.

Necesita felpas o corchos circulares autoadherentes para no rayar las mesas.

Responsable: Edward Barragán Martínez	Fecha: Marzo / 2000
---------------------------------------	---------------------



Pieza: Cenicero	Línea: Ambiente Sala - Accesorios	Artesano: Fidalgo Arciniegas
Nombre: Cenicero Rostro Guane	Referencia:	Departamento: Santander Sur
Oficio: Talla en piedra	Largo(cm):10 Ancho(cm):9.5Alto(cm):8	Ciudad/Municipio: Barichara
Técnica: Tallado	Diámetro(cm):	Peso(gr):600
Recurso Natural: Piedra	Color: Natural	Localidad/Vereda/: Casco urb. Parque artesanal
Materia prima: Piedra caliza, piedra de labor	Certificado	Hecho a Mano: <input type="checkbox"/> Sí <input checked="" type="checkbox"/> No <input type="checkbox"/>
		Tipo de Población: Urbana

Mercado Objetivo: Clase media alta y alta	Costo	Precio
Producción/Mes: 60 Unidades	Unitario: \$ 13.000	Unitario: \$ 16.000
Empaque: Por definir	P. Mayor: \$ 10.000	P. Mayor: \$ 12.000
Embalaje: Por definir	Empaque: Por definir	Empaque: Por definir

Observaciones: El color de las piezas puede variar de blanco, gris a beige y las vetas pueden ser beige, café y/o morado según la piedra.

Responsable: Edward Barragan Martínez Fecha: Marzo / 2000

Sistema de referencia 6804 - - 12 Tipo de ficha: Referente(s) Muestra Línea Empaque

78



Pieza: Cenicero	Referencia:	Esc.(cm):	Pl. 1/1
Nombre: Cenicero Rostro Guane	Línea: Sala - Accesorios		
Oficio: Talla en piedra	Recurso Natural: Piedra		
Técnica: Tallado y pulido	Materia prima: Piedra de labor, Piedra caliza		

Proceso de producción:
1. Selección del material (Bloque en bruto).
2. Corte con pulidora y/o cincel para aproximarse a las dimensiones "gruesas" de la pieza.
3. Trazado de coordenadas, centrado y geometrizado de la pieza para inicio de la talla.
4. Talla "gruesa" y verificación de aproximación a la forma.
5. Talla fina hasta acierto en dimensiones y forma.
6. Desarrollo de textura y pulido.

Observaciones:
El color de la pieza varía según texturas de la piedra trabajada.
Necesita felpas o corchos circulares autoadherentes para no rayar las mesas.

Responsable: Edward Barragán Martínez	Fecha: Marzo / 2000
---------------------------------------	---------------------



Pieza: Portacalientes	Línea: Ambiente Comedor - Mesa - Accesorios	Artesano: Alirio Arciniegas
Nombre: Portacalientes Rostros Guane "Rostro" Referencia:		Departamento: Santander Sur
Oficio: Talla en piedra	Largo(cm):19.5 Ancho(cm):19.5Alto(cm):2	Ciudad/Municipio: Barichara
Técnica: Tallado	Diámetro(cm):	Peso(gr): 400
Recurso Natural: Piedra	Color: Natural	Localidad/Vereda/: Casco urbano
Materia prima: Piedra caliza, piedra de labor	Certificado	Hecho a Mano: <input type="checkbox"/> Sí <input checked="" type="checkbox"/> No <input type="checkbox"/>
		Resguardo:
		Tipo de Población: Urbano

Mercado Objetivo: Clase media alta y alta	Costo	Precio
Producción/Mes: 80 Unidades	Unitario: \$ 12.000	Unitario: \$ 15.000
Empaque: Por definir	P. Mayor: \$ 10.000	P. Mayor: \$ 12.000
Embalaje: Por definir	Empaque: Por definir	Empaque: Por definir

Observaciones: El color de las piezas puede variar de blanco, gris a beige y las vetas pueden ser beige, café y/o morado según la piedra.

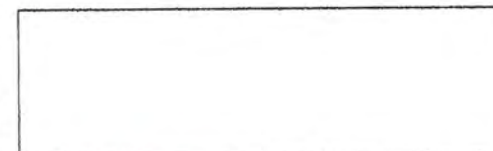

Responsable: Edward Barragan Martínez Fecha: Marzo / 2000

Sistema de referencia 6 8 0 4 - - 1 2 Tipo de ficha: Referente(s) Muestra Línea Empaque

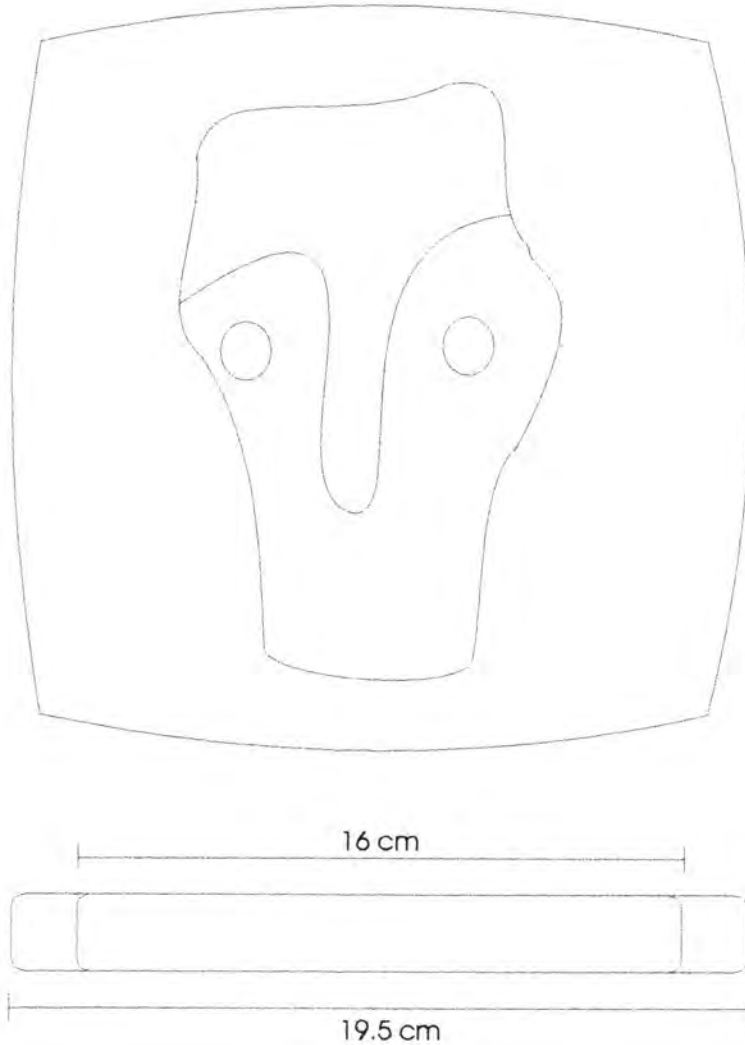

Pieza: Portacalientes	Referencia:	Esc.(cm): S/E	Pl.	1/1
Nombre: Portacalientes Cosmo Guane "Rostro"	Línea: Comedor - Mesa - Accesorios			
Oficio: Talla en piedra	Recurso Natural: Piedra			
Técnica: Tallado y pulido	Materia prima: Piedra de labor, Piedra caliza			

Proceso de producción:
1. Selección del material (Bloque en bruto).
2. Corte con pulidora y/o cincel para aproximarse a las dimensiones "gruesas" de la pieza.
3. Trazado de coordenadas, centrado y geometrizado de la pieza para inicio de la talla.
4. Talla "gruesa" y verificación de aproximación a la forma.
5. Talla fina hasta acierto en dimensiones y forma.
6. Desarrollo de textura y pulido.

Observaciones:
El color de la pieza varía según texturas de la piedra trabajada.
Necesita felpas o corchos circulares autoadherentes para no rayar las mesas.

Responsable: Edward Barragán Martínez	Fecha: Marzo / 2000
---------------------------------------	---------------------



Pieza: Portacalientes	Línea: Ambiente Comedor - Mesa - Accesorios	Artesano: Alirio Arciniegas
Nombre: Portac. Rostros Guane "Cara y brazos"	Referencia:	Departamento: Santander Sur
Oficio: Talla en piedra	Largo(cm):19.5 Ancho(cm):19.5Alto(cm):2	Ciudad/Municipio: Barichara
Técnica: Tallado	Diámetro(cm):	Peso(gr): 400
Recurso Natural: Piedra	Color: Natural	Localidad/Vereda/: Casco urb. Parque artesanal
Materia prima: Piedra caliza, piedra de labor	Certificado Hecho a Mano: <input type="checkbox"/> Sí <input checked="" type="checkbox"/> No	Resguardo:
		Tipo de Población: Urbano

Mercado Objetivo: Clase media alta y alta	Costo	Precio
Producción/Mes: 80 Unidades	Unitario: \$ 12.000	Unitario: \$ 15.000
Empaque: Por definir	P. Mayor: \$ 10.000	P. Mayor: \$ 12.000
Embalaje: Por definir	Empaque: Por definir	Empaque: Por definir

Observaciones: El color de las piezas puede variar de blanco, gris a beige y las vetas pueden ser beige, café y/o morado según la piedra.

Responsable: Edward Barragan Martínez Fecha: Marzo / 2000

Sistema de referencia 6804-12 Tipo de ficha: Referente(s) Muestra Línea Empaque

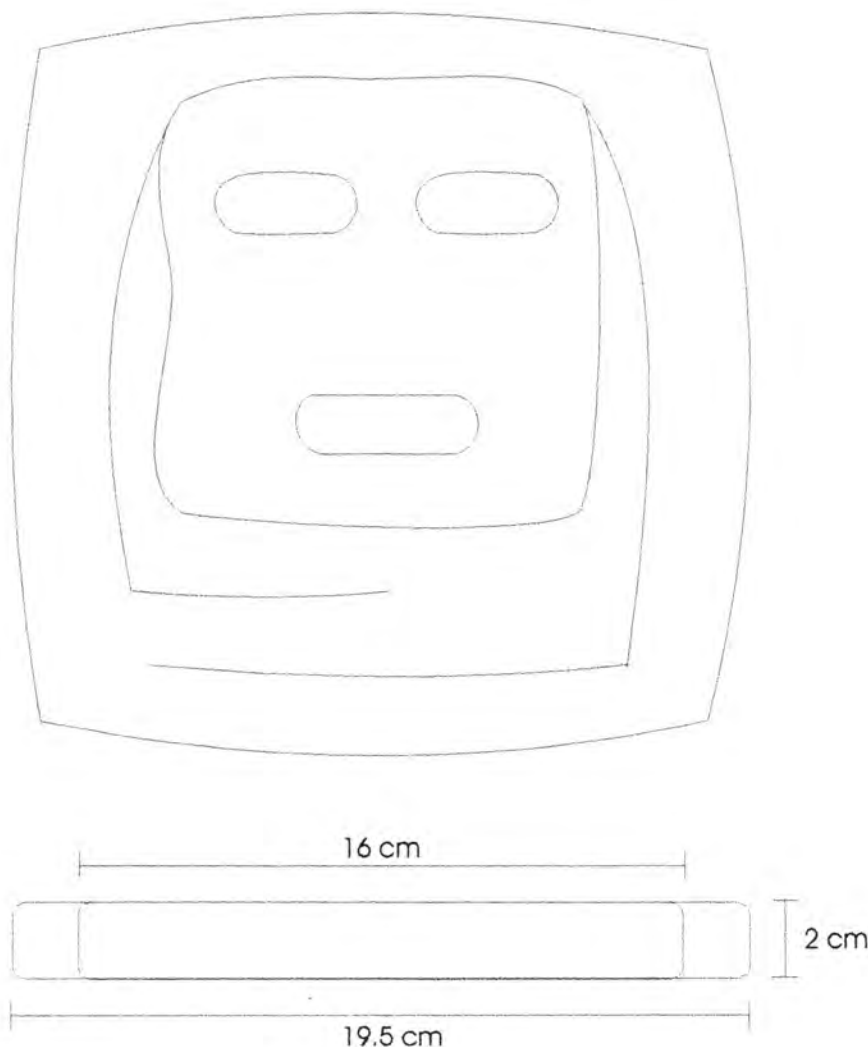

Pieza: Portacalientes	Referencia:	Esc.(cm): S/E	Pl. 1/1
Nombre: Portacalientes Rostros Guane "Cara y Brazos"	Línea: Comedor - Mesa - Accesorios		
Oficio: Talla en piedra	Recurso Natural: Piedra		
Técnica: Tallado y pulido	Materia prima: Piedra de labor, Piedra caliza		

Proceso de producción:
1. Selección del material (Bloque en bruto).
2. Corte con pulidora y/o cincel para aproximarse a las dimensiones "gruesas" de la pieza.
3. Trazado de coordenadas, centrado y geometrizado de la pieza para inicio de la talla.
4. Talla "gruesa" y verificación de aproximación a la forma.
5. Talla fina hasta acierto en dimensiones y forma.
6. Desarrollo de textura y pulido.

Observaciones:
El color de la pieza varía según texturas de la piedra trabajada.
Necesita felpas o corchos circulares autoadherentes para no rayar las mesas.

Responsable: Edward Barragán Martínez Fecha: Marzo / 2000

Sistema de ref. 6 8 0 4 - - 1 2 Código de región 0 4 6 8 0 7 9 Referente(s) Propuesta Muestra Empaque



Pieza: Portacalientes	Línea: Ambiente Comedor - Mesa - Accesorios	Artesano: Alirio Arciniegas
Nombre: Portac. Rostros Guane "Gato"	Referencia:	Departamento: Santander Sur
Oficio: Talla en piedra	Largo(cm):19.5 Ancho(cm):19.5Alto(cm):2	Ciudad/Municipio: Barichara
Técnica: Tallado	Diámetro(cm):	Peso(gr): 400
Recurso Natural: Piedra	Color: Natural	Localidad/Vereda/: Casco urb. Parque artesanal
Materia prima: Piedra caliza, piedra de labor	Certificado Hecho a Mano: <input type="checkbox"/> Sí <input checked="" type="checkbox"/> No	Resguardo:
		Tipo de Población: Urbano

Mercado Objetivo: Clase media alta y alta	Costo	Precio
Producción/Mes: 80 Unidades	Unitario: \$ 12.000	Unitario: \$ 15.000
Empaque: Por definir	P. Mayor: \$ 10.000	P. Mayor: \$ 12.000
Embalaje: Por definir	Empaque: Por definir	Empaque: Por definir

Observaciones: El color de las piezas puede variar de blanco, gris a beige y las vetas pueden ser beige, café y/o morado según la piedra.

No se aplica

Responsable: Edward Barragan Martínez Fecha: Marzo / 2000

Sistema de referencia 6 8 0 4 - - 1 2 Tipo de ficha: Referente(s) Muestra Línea Empaque

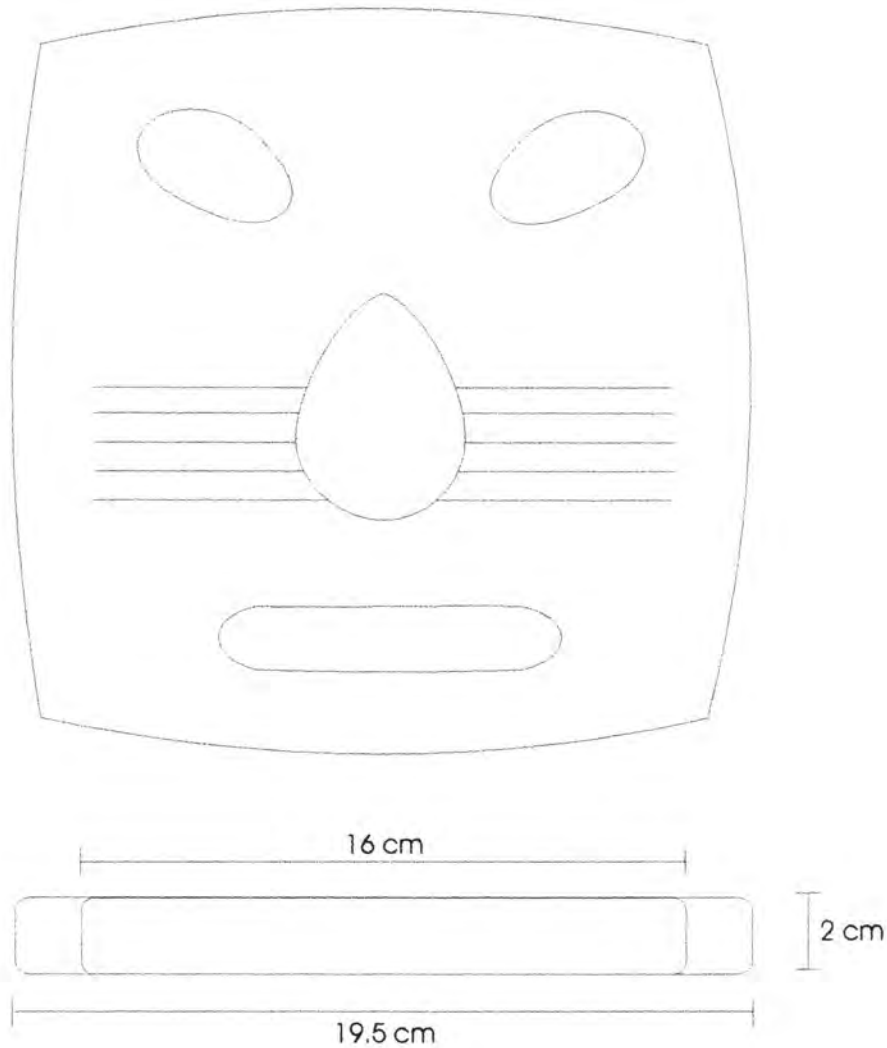

Pieza: Portacalientes	Referencia:	Esc.(cm): S/E	Pl.	1/1
Nombre: Portacalientes Rostro Guane "Gato"	Línea: Comedor - Mesa - Accesorios			
Oficio: Talla en piedra	Recurso Natural: Piedra			
Técnica: Tallado y pulido	Materia prima: Piedra de labor, Piedra caliza			

Proceso de producción:
1. Selección del material (Bloque en bruto).
2. Corte con pulidora y/o cincel para aproximarse a las dimensiones "gruesas" de la pieza.
3. Trazado de coordenadas, centrado y geometrizado de la pieza para inicio de la talla.
4. Talla "gruesa" y verificación de aproximación a la forma.
5. Talla fina hasta acierto en dimensiones y forma.
6. Desarrollo de textura y pulido.

Observaciones:
El color de la pieza varía según texturas de la piedra trabajada.
Necesita felpas o corchos circulares autoadherentes para no rayar las mesas.

Responsable: Edward Barragán Martínez	Fecha: Marzo / 2000
---------------------------------------	---------------------



Pieza: Portacalientes	Línea: Ambiente Comedor - Mesa - Accesorios	Artesano: Alirio Arciniegas
Nombre: Portac. Rostros Guane "Tocado"	Referencia:	Departamento: Santander Sur
Oficio: Talla en piedra	Largo(cm):19.5 Ancho(cm):19.5Alto(cm):2	Ciudad/Municipio: Barichara
Técnica: Tallado	Diámetro(cm):	Peso(gr): 400
Recurso Natural: Piedra	Color: Natural	Localidad/Vereda/: Casco urb. Parque artesanal
Materia prima: Piedra caliza, piedra de labor	Certificado Hecho a Mano: <input type="checkbox"/> Sí <input checked="" type="checkbox"/> No	Resguardo:
		Tipo de Población: Urbano

Mercado Objetivo: Clase media alta y alta	Costo	Precio
Producción/Mes: 80 Unidades	Unitario: \$ 12.000	Unitario: \$ 15.000
Empaque: Por definir	P. Mayor: \$ 10.000	P. Mayor: \$ 12.000
Embalaje: Por definir	Empaque: Por definir	Empaque: Por definir

Observaciones: El color de las piezas puede variar de blanco, gris a beige y las vetas pueden ser beige, café y/o morado según la piedra.

Responsable: Edward Barragan Martínez Fecha: Marzo / 2000

Sistema de referencia 6804--12 Tipo de ficha: Referente(s) Muestra Línea Empaque

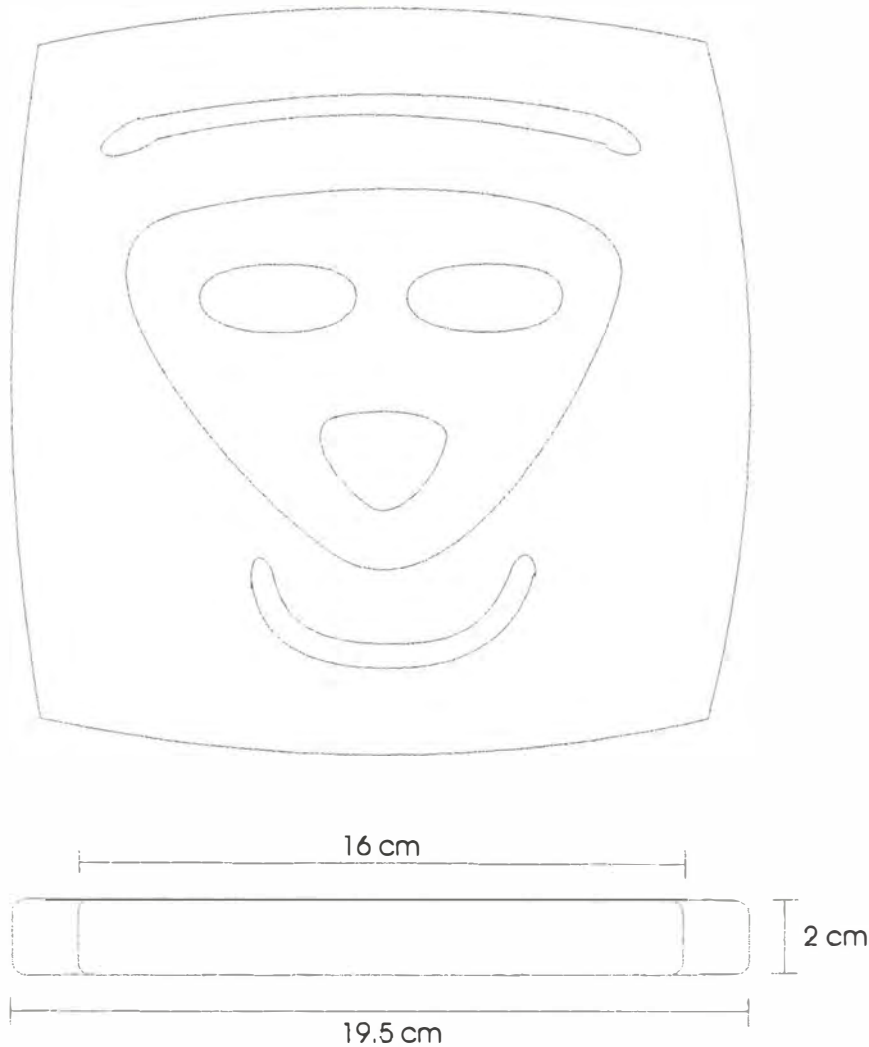

Pieza: Portacalientes	Referencia:	ESC.(cm):	Pl. 1/1
Nombre: Portacalientes Rostros Guane "Tocado"	Línea: Comedor - Mesa - Accesorios		
Oficio: Talla en piedra	Recurso Natural: Piedra		
Técnica: Tallado y pulido	Materia prima: Piedra de labor, Piedra caliza		

Proceso de producción:
1. Selección del material (Bloque en bruto).
2. Corte con pulidora y/o cincel para aproximarse a las dimensiones "gruesas" de la pieza.
3. Trazado de coordenadas, centrado y geometrizado de la pieza para inicio de la talla.
4. Talla "gruesa" y verificación de aproximación a la forma.
5. Talla fina hasta acierto en dimensiones y forma.
6. Desarrollo de textura y pulido.

Observaciones:
El color de la pieza varía según texturas de la piedra trabajada.
Necesita felpas o corchos circulares autoadherentes para no rayar las mesas.

Responsable: Edward Barragán Martínez	Fecha: Marzo / 2000
---------------------------------------	---------------------



Pieza: Portacalientes	Línea: Ambiente Comedor - Mesa - Accesorios	Artesano: Alirio Arciniegas
Nombre: Portacalientes Astros "Sol"	Referencia:	Departamento: Santander Sur
Oficio: Talla en piedra	Largo(cm): Ancho(cm): Alto(cm):2	Ciudad/Municipio: Barichara
Técnica: Tallado	Diámetro(cm): 20 Peso(gr): 400	Localidad/Vereda/: Casco urb. Parque artesanal
Recurso Natural: Piedra	Color: Natural	Resguardo:
Materia prima: Piedra caliza, piedra de labor	Certificado Hecho a Mano: <input type="checkbox"/> Sí <input checked="" type="checkbox"/> No	Tipo de Población: Urbano

Mercado Objetivo: Clase media alta y alta	Costo	Precio
Producción/Mes: 80 Unidades	Unitario: \$ 12.000	Unitario: \$ 15.000
Empaque: Por definir	P. Mayor: \$ 10.000	P. Mayor: \$ 12.000
Embalaje: Por definir	Empaque: Por definir	Empaque: Por definir

Observaciones: El color de las piezas puede variar de blanco, gris a beige y las vetas pueden ser beige, café y/o morado según la piedra.

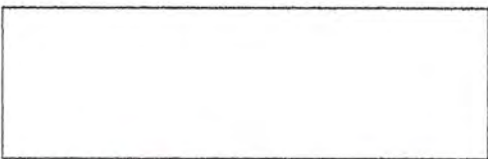

Responsable: Edward Barragan Martínez Fecha: Marzo / 2000

Sistema de referencia 6 8 0 4 - - 1 2 Tipo de ficha: Referente(s) Muestra Línea Empaque

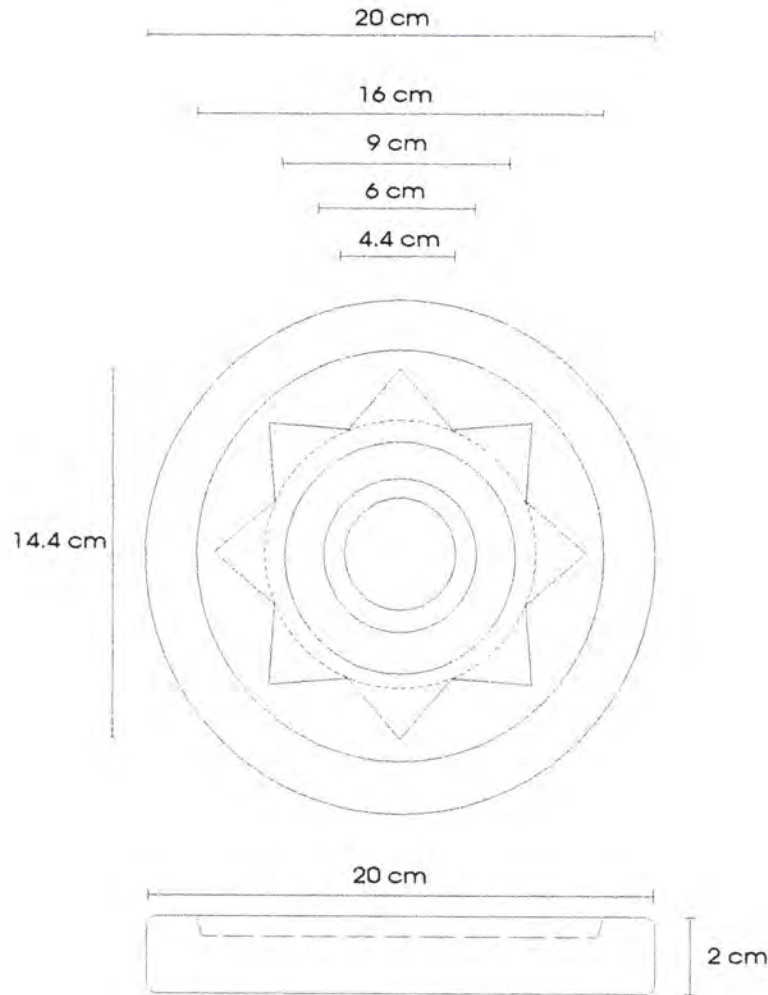

Pieza: Portacalientes	Referencia:	ESC.(cm):	Pl. 1/1
Nombre: Portacalientes Astros "Sol"	Línea: Comedor - Mesa - Accesorios		
Oficio: Talla en piedra	Recurso Natural: Piedra		
Técnica: Tallado y pulido	Materia prima: Piedra de labor, Piedra caliza		

Proceso de producción:
1. Selección del material (Bloque en bruto).
2. Corte con pulidora y/o cincel para aproximarse a las dimensiones "gruesas" de la pieza.
3. Trazado de coordenadas, centrado y geometrizado de la pieza para inicio de la talla.
4. Talla "gruesa" y verificación de aproximación a la forma.
5. Talla fina hasta acierto en dimensiones y forma.
6. Desarrollo de textura y pulido.

Observaciones:
El color de la pieza varía según texturas de la piedra trabajada.
Necesita felpas o corchos circulares autoadherentes para no rayar las mesas.

Responsable: Edward Barragán Martínez	Fecha: Marzo / 2000
---------------------------------------	---------------------



Pieza: Portacalientes	Línea: Ambiente Comedor - Mesa - Accesorios	Artesano: Alirio Arciniegas
Nombre: Portacalientes Astros "Luna"	Referencia:	Departamento: Santander Sur
Oficio: Talla en piedra	Largo(cm): Ancho(cm): Alto(cm):2	Ciudad/Municipio: Barichara
Técnica: Tallado	Diámetro(cm): 20 Peso(gr): 400	Localidad/Vereda/: Casco urb. Parque artesanal
Recurso Natural: Piedra	Color: Natural	Resguardo:
Materia prima: Piedra caliza, piedra de labor	Certificado Hecho a Mano: <input type="checkbox"/> Sí <input checked="" type="checkbox"/> No	Tipo de Población: Urbano

Mercado Objetivo: Clase media alta y alta	Costo	Precio
Producción/Mes: 80 Unidades	Unitario: \$ 12.000	Unitario: \$ 15.000
Empaque: Por definir	P. Mayor: \$ 10.000	P. Mayor: \$ 12.000
Embalaje: Por definir	Empaque: Por definir	Empaque: Por definir

Observaciones: El color de las piezas puede variar de blanco, gris a beige y las vetas pueden ser beige, café y/o morado según la piedra.



Responsable: Edward Barragan Martínez Fecha: Marzo / 2000

Sistema de referencia 6 8 0 4 - - 1 2 Tipo de ficha: Referente(s) Muestra Línea Empaque

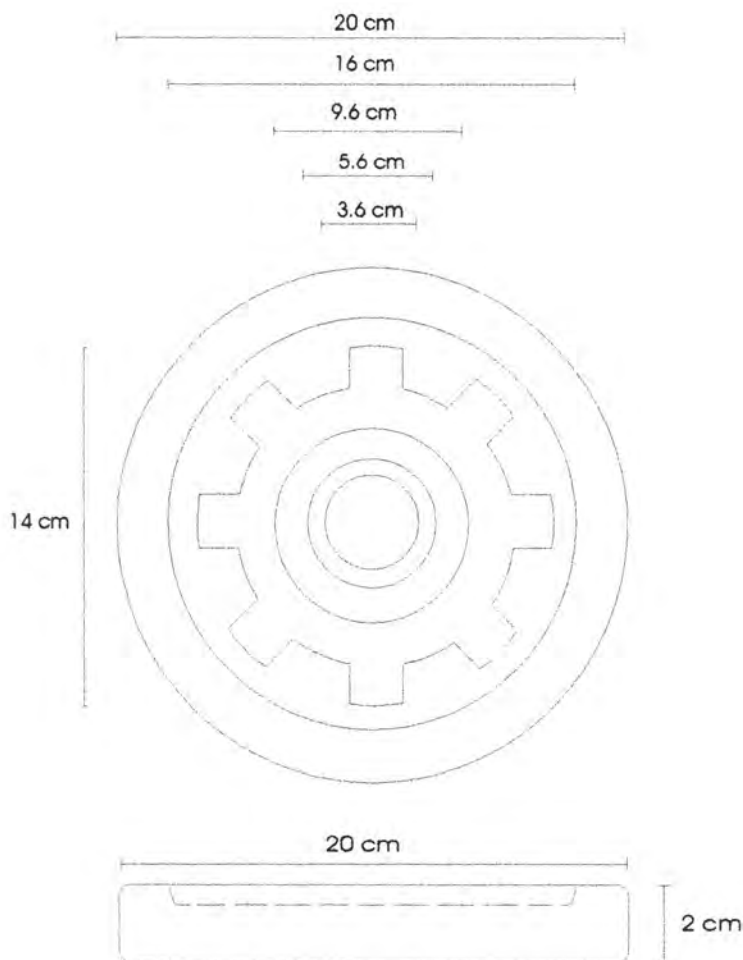

Pieza: Portacalientes	Referencia:	ESC.(cm):	Pl. 1/1
Nombre: Portacalientes Astros "Luna"	Línea: Comedor - Mesa - Accesorios		
Oficio: Talla en piedra	Recurso Natural: Piedra		
Técnica: Tallado y pulido	Materia prima: Piedra de labor, Piedra caliza		

Proceso de producción:
1. Selección del material (Bloque en bruto).
2. Corte con pulidora y/o cincel para aproximarse a las dimensiones "gruesas" de la pieza.
3. Trazado de coordenadas, centrado y geometrizado de la pieza para inicio de la talla.
4. Talla "gruesa" y verificación de aproximación a la forma.
5. Talla fina hasta acierto en dimensiones y forma.
6. Desarrollo de textura y pulido.

Observaciones:
El color de la pieza varía según texturas de la piedra trabajada.
Necesita felpas o corchos circulares autoadherentes para no rayar las mesas.

Responsable: Edward Barragán Martínez	Fecha: Marzo / 2000
---------------------------------------	---------------------



Pieza: Portacalientes	Línea: Ambiente Comedor - Mesa - Accesorios	Artesano: Alirio Arciniegas
Nombre: Portacalientes Geometría Guane	Referencia:	Departamento: Santander Sur
Oficio: Talla en piedra	Largo(cm): 20 Ancho(cm):20 Alto(cm):2	Ciudad/Municipio: Barichara
Técnica: Tallado	Diámetro(cm): Peso(gr): 400	Localidad/Vereda/: Casco urb. Parque artesanal
Recurso Natural: Piedra	Color: Natural	Resguardo:
Materia prima: Piedra caliza, piedra de labor	Certificado Hecho a Mano: <input type="checkbox"/> Sí <input checked="" type="checkbox"/> No	Tipo de Población: Urbano

Mercado Objetivo: Clase media alta y alta	Costo	Precio
Producción/Mes: 80 Unidades	Unitario: \$ 12.000	Unitario: \$ 15.000
Empaque: Por definir	P. Mayor: \$ 10.000	P. Mayor: \$ 12.000
Embalaje: Por definir	Empaque: Por definir	Empaque: Por definir

Observaciones: El color de las piezas puede variar de blanco, gris a beige y las vetas pueden ser beige, café y/o morado según la piedra.

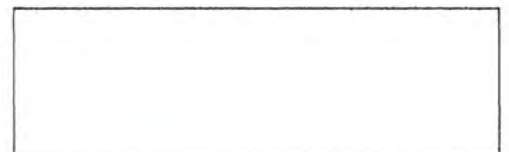

Responsable: Edward Barragan Martínez Fecha: Marzo / 2000

Sistema de referencia 6 8 0 4 - - 1 2 Tipo de ficha: Referente(s) Muestra Línea Empaque

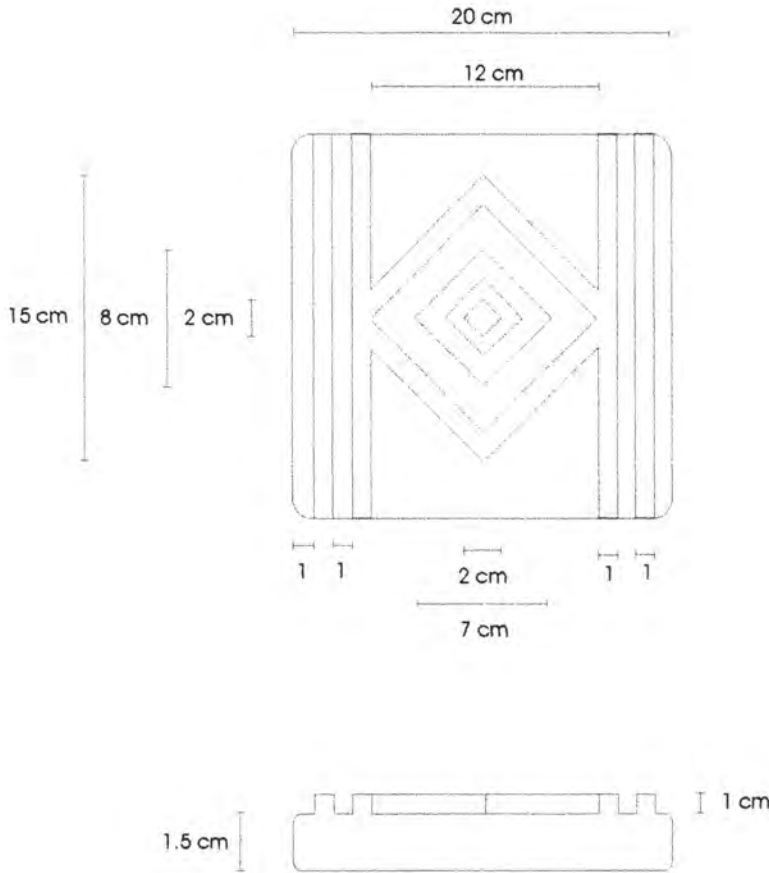

Pieza: Portacalientes	Referencia:	Esc.(cm):	Pl. 1/1
Nombre: Portacalientes Geométrica Guane	Línea: Comedor - Mesa - Accesorios		
Oficio: Talla en piedra	Recurso Natural: Piedra		
Técnica: Tallado y pulido	Materia prima: Piedra de labor, Piedra caliza		

Proceso de producción:
1. Selección del material (Bloque en bruto).
2. Corte con pulidora y/o cincel para aproximarse a las dimensiones "gruesas" de la pieza.
3. Trazado de coordenadas, centrado y geometrizado de la pieza para inicio de la talla.
4. Talla "gruesa" y verificación de aproximación a la forma.
5. Talla fina hasta acierto en dimensiones y forma.
6. Desarrollo de textura y pulido.

Observaciones:
El color de la pieza varía según texturas de la piedra trabajada.
Necesita felpas o corchos circulares autoadherentes para no rayar las mesas.

Responsable: Edward Barragán Martínez	Fecha: Marzo / 2000
---------------------------------------	---------------------



Pieza: Posavasos	Línea: Ambiente Comedor - Mesa - Accesorios	Artesano: Alirio Arciniegas
Nombre: Posavasos Rostros Guane "Rostro"	Referencia:	Departamento: Santander Sur
Oficio: Talla en piedra	Largo(cm): Ancho(cm): Alto(cm):2	Ciudad/Municipio: Barichara
Técnica: Tallado	Diámetro(cm): 10 Peso(gr): 400	Localidad/Vereda/: Casco urb. Parque artesanal
Recurso Natural: Piedra	Color: Natural	Resguardo:
Materia prima: Piedra caliza, piedra de labor	Certificado Hecho a Mano: <input type="checkbox"/> Sí <input checked="" type="checkbox"/> No	Tipo de Población: Urbana

Mercado Objetivo: Clase media alta y alta	Costo	Precio
Producción/Mes: 80 Unidades	Unitario: \$ 6.000	Unitario: \$ 8.000
Empaque: Por definir	P. Mayor: \$ 4.000	P. Mayor: \$ 6.000
Embalaje: Por definir	Empaque: Por definir	Empaque: Por definir

Observaciones: El color de las piezas puede variar de blanco, gris a beige y las vetas pueden ser beige, café y/o morado según la piedra.

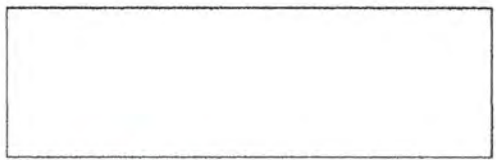

Responsable: Edward Barragan Martínez Fecha: Marzo / 2000

Sistema de referencia 6 8 0 4 - - 1 2 Tipo de ficha: Referente(s) Muestra Línea Empaque

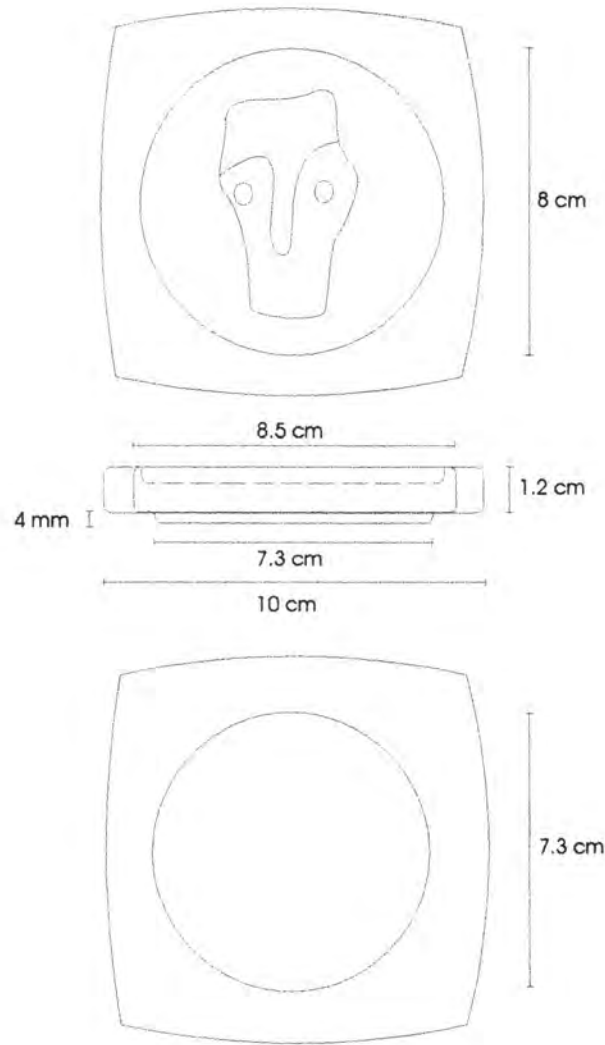

Pieza: Posavasos	Referencia:	ESC.(cm):	Pl. 1/1
Nombre: Posavasos Rostro Guane "Rostro"	Línea: Comedor - Mesa - Accesorios		
Oficio: Talla en piedra	Recurso Natural: Piedra		
Técnica: Tallado y pulido	Materia prima: Piedra de labor, Piedra caliza		

Proceso de producción:
1. Selección del material (Bloque en bruto).
2. Corte con pulidora y/o cincel para aproximarse a las dimensiones "gruesas" de la pieza.
3. Trazado de coordenadas, centrado y geometrizado de la pieza para inicio de la talla.
4. Talla "gruesa" y verificación de aproximación a la forma.
5. Talla fina hasta acierto en dimensiones y forma.
6. Desarrollo de textura y pulido.

Observaciones:
El color de la pieza varía según texturas de la piedra trabajada.
Necesita felpas o corchos circulares autoadherentes para no rayar las mesas.

Responsable: Edward Barragán Martínez	Fecha: Marzo / 2000
---------------------------------------	---------------------

94



Pieza: Posavasos	Línea: Ambiente Comedor - Mesa - Accesorios	Artesano: Alirio Arciniegas
Nombre: Posav. Rostros Guane "Cara y brazos"	Referencia:	Departamento: Santander Sur
Oficio: Talla en piedra	Largo(cm): Ancho(cm): Alto(cm): 2	Ciudad/Municipio: Barichara
Técnica: Tallado	Diámetro(cm): 10 Peso(gr): 400	Localidad/Vereda/: Casco urb. Parque artesanal
Recurso Natural: Piedra	Color: Natural	Resguardo:
Materia prima: Piedra caliza, piedra de labor	Certificado Hecho a Mano: <input type="checkbox"/> Sí <input checked="" type="checkbox"/> No	Tipo de Población: Urbana

Mercado Objetivo: Clase media alta y alta	Costo	Precio
Producción/Mes: 80 Unidades	Unitario: \$ 6.000	Unitario: \$ 8.000
Empaque: Por definir	P. Mayor: \$ 4.000	P. Mayor: \$ 6.000
Embalaje: Por definir	Empaque: Por definir	Empaque: Por definir

Observaciones: El color de las piezas puede variar de blanco, gris a beige y las vetas pueden ser beige, café y/o morado según la piedra.

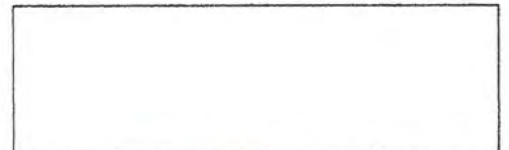

Responsable: Edward Barragan Martínez Fecha: Marzo / 2000

Sistema de referencia 6 8 0 4 - - 1 2 Tipo de ficha: Referente(s) Muestra Línea Empaque

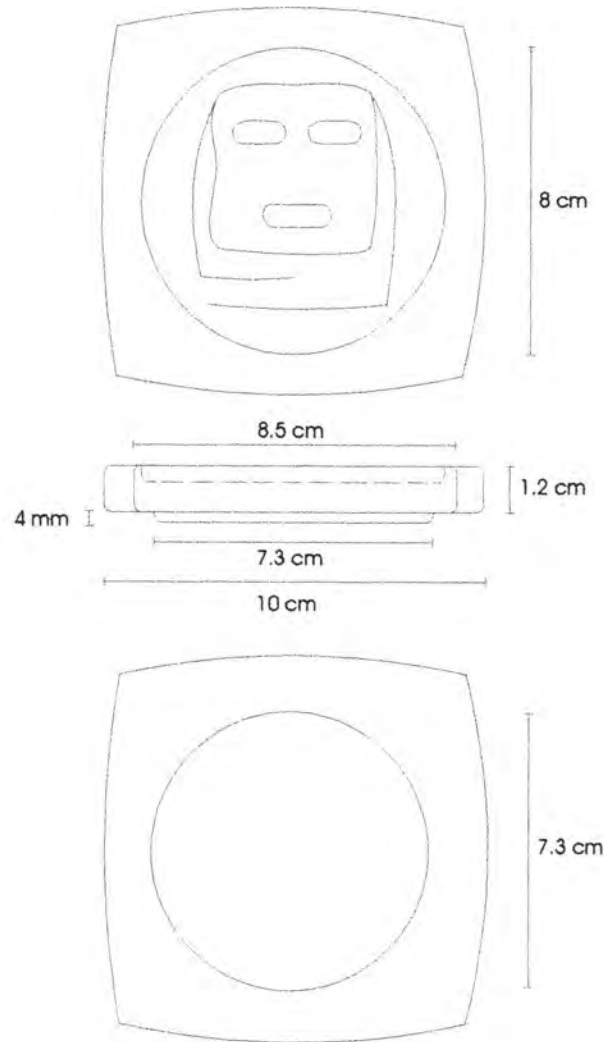

Pieza: Posavasos	Referencia:	Esc.(cm):	Pl. 1/1
Nombre: Posavasos Rostro Guane "Cara y brazos"	Línea: Comedor - Mesa - Accesorios		
Oficio: Talla en piedra	Recurso Natural: Piedra		
Técnica: Tallado y pulido	Materia prima: Piedra de labor, Piedra caliza		

Proceso de producción:
1. Selección del material (Bloque en bruto).
2. Corte con pulidora y/o cincel para aproximarse a las dimensiones "gruesas" de la pieza.
3. Trazado de coordenadas, centrado y geometrizado de la pieza para inicio de la talla.
4. Talla "gruesa" y verificación de aproximación a la forma.
5. Talla fina hasta acierto en dimensiones y forma.
6. Desarrollo de textura y pulido.

Observaciones:
El color de la pieza varía según texturas de la piedra trabajada.
Necesita felpas o corchos circulares autoadherentes para no rayar las mesas.

Responsable: Edward Barragán Martínez	Fecha: Marzo / 2000
---------------------------------------	---------------------

96



no



Pieza: Posavasos	Línea: Ambiente Comedor - Mesa - Accesorios	Artesano: Alirio Arciniegas
Nombre: Posavasos Rostros Guane "Gato"	Referencia:	Departamento: Santander Sur
Oficio: Talla en piedra	Largo(cm): Ancho(cm): Alto(cm):2	Ciudad/Municipio: Barichara
Técnica: Tallado	Diámetro(cm): 10 Peso(gr): 400	Localidad/Vereda/: Casco urb. Parque artesanal
Recurso Natural: Piedra	Color: Natural	Resguardo:
Materia prima: Piedra caliza, piedra de labor	Certificado Hecho a Mano: <input type="checkbox"/> Sí <input checked="" type="checkbox"/> No	Tipo de Población: Urbana

Mercado Objetivo: Clase media alta y alta	Costo	Precio
Producción/Mes: 80 Unidades	Unitario: \$ 6.000	Unitario: \$ 8.000
Empaque: Por definir	P. Mayor: \$ 4.000	P. Mayor: \$ 6.000
Embalaje: Por definir	Empaque: Por definir	Empaque: Por definir

Observaciones: El color de las piezas puede variar de blanco, gris a beige y las vetas pueden ser beige, café y/o morado según la piedra.

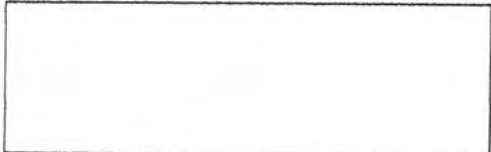

Responsable: Edward Barragan Martínez Fecha: Marzo / 2000

Sistema de referencia 6804 - - 12 Tipo de ficha: Referente(s) Muestra Línea Empaque

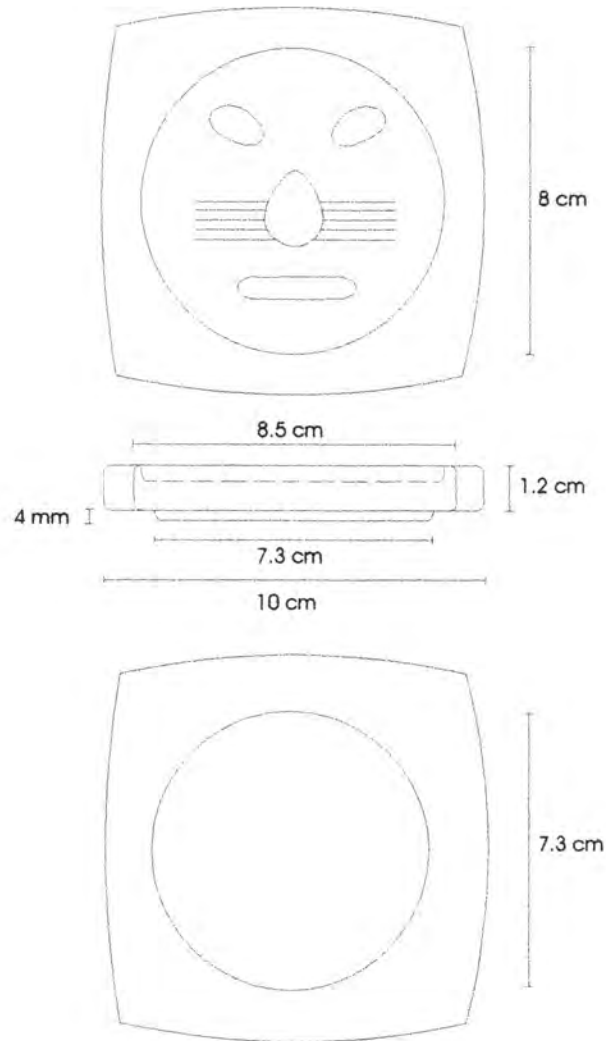

Pieza: Posavasos	Referencia:	Esc.(cm):	Pl. 1/1
Nombre: Posavasos Guane "Gato"	Línea: Comedor - Mesa - Accesorios		
Oficio: Talla en piedra	Recurso Natural: Piedra		
Técnica: Tallado y pulido	Materia prima: Piedra de labor, Piedra caliza		

Proceso de producción:
1. Selección del material (Bloque en bruto).
2. Corte con pulidora y/o cincel para aproximarse a las dimensiones "gruesas" de la pieza.
3. Trazado de coordenadas, centrado y geometrizado de la pieza para inicio de la talla.
4. Talla "gruesa" y verificación de aproximación a la forma.
5. Talla fina hasta acierto en dimensiones y forma.
6. Desarrollo de textura y pulido.

Observaciones:
El color de la pieza varía según texturas de la piedra trabajada.
Necesita felpas o corchos circulares autoadherentes para no rayar las mesas.

Responsable: Edward Barragán Martínez	Fecha: Marzo / 2000
---------------------------------------	---------------------



Pieza: Posavasos	Línea: Ambiente Comedor - Mesa - Accesorios	Artesano: Alirio Arciniegas
Nombre: Posavasos Rostros Guane "Tocado"	Referencia:	Departamento: Santander Sur
Oficio: Talla en piedra	Largo(cm): Ancho(cm): Alto(cm):2	Ciudad/Municipio: Barichara
Técnica: Tallado	Diámetro(cm): 10 Peso(gr): 400	Localidad/Vereda/: Casco urb. Parque artesanal
Recurso Natural: Piedra	Color: Natural	Resguardo:
Materia prima: Piedra caliza, piedra de labor	Certificado Hecho a Mano: <input type="checkbox"/> Sí <input checked="" type="checkbox"/> No	Tipo de Población: Urbana

Mercado Objetivo: Clase media alta y alta	Costo	Precio
Producción/Mes: 80 Unidades	Unitario: \$ 6.000	Unitario: \$ 8.000
Empaque: Por definir	P. Mayor: \$ 4.000	P. Mayor: \$ 6.000
Embalaje: Por definir	Empaque: Por definir	Empaque: Por definir

Observaciones: El color de las piezas puede variar de blanco, gris a beige y las vetas pueden ser beige, café y/o morado según la piedra.



Responsable: Edward Barragan Martínez Fecha: Marzo / 2000

Sistema de referencia 6 8 0 4 - - 1 2 Tipo de ficha: Referente(s) Muestra Línea Empaque

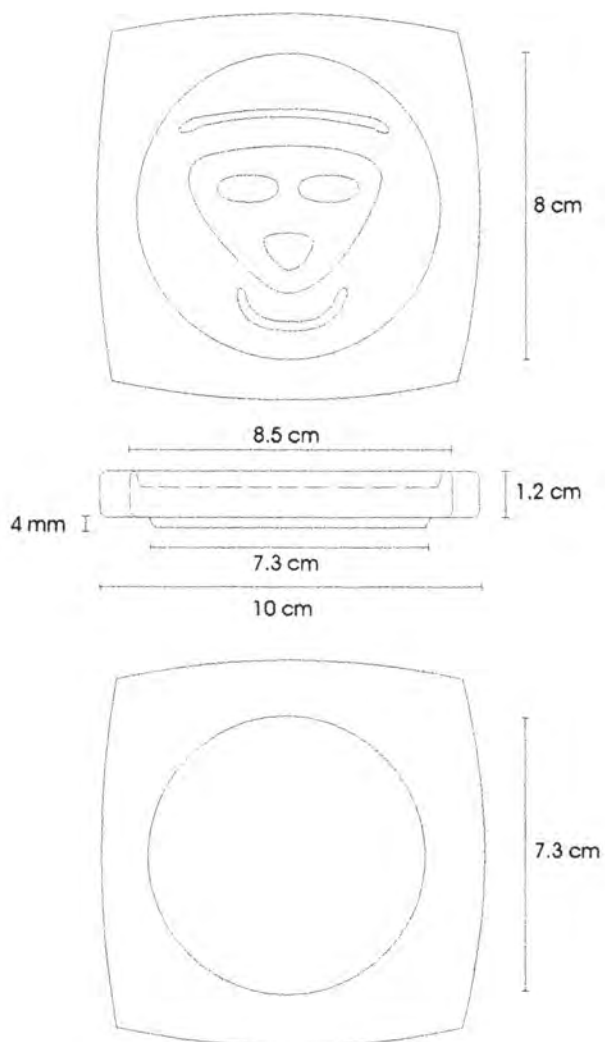

Pieza: Posavasos	Referencia:	ESC.(cm):	Pl. 1/1
Nombre: Posavasos Rostro Guane "Tocado"	Línea: Comedor - Mesa - Accesorios		
Oficio: Talla en piedra	Recurso Natural: Piedra		
Técnica: Tallado y pulido	Materia prima: Piedra de labor, Piedra caliza		

Proceso de producción:
1. Selección del material (Bloque en bruto).
2. Corte con pulidora y/o cincel para aproximarse a las dimensiones "gruesas" de la pieza.
3. Trazado de coordenadas, centrado y geometrizado de la pieza para inicio de la talla.
4. Talla "gruesa" y verificación de aproximación a la forma.
5. Talla fina hasta acierto en dimensiones y forma.
6. Desarrollo de textura y pulido.

Observaciones:
El color de la pieza varía según texturas de la piedra trabajada.
Necesita felpas o corchos circulares autoadherentes para no rayar las mesas.

Responsable: Edward Barragán Martínez	Fecha: Marzo / 2000
---------------------------------------	---------------------



Pieza: Posavasos	Línea: Ambiente Comedor - Mesa - Accesorios	Artesano: Alirio Arciniegas
Nombre: Posavasos Astros "Sol"	Referencia:	Departamento: Santander Sur
Oficio: Talla en piedra	Largo(cm): Ancho(cm): Alto(cm):2	Ciudad/Municipio: Barichara
Técnica: Tallado	Diámetro(cm): 10 Peso(gr): 400	Localidad/Vereda/: Casco urb. Parque artesanal
Recurso Natural: Piedra	Color: Natural	Resguardo:
Materia prima: Piedra caliza, piedra de labor	Certificado Hecho a Mano: <input type="checkbox"/> Sí <input checked="" type="checkbox"/> No	Tipo de Población: Urbana

Mercado Objetivo: Clase media alta y alta	Costo	Precio
Producción/Mes: 80 Unidades	Unitario: \$ 6.000	Unitario: \$ 8.000
Empaque: Por definir	P. Mayor: \$ 4.000	P. Mayor: \$ 6.000
Embalaje: Por definir	Empaque: Por definir	Empaque: Por definir

Observaciones: El color de las piezas puede variar de blanco, gris a beige y las vetas pueden ser beige, café y/o morado según la piedra.

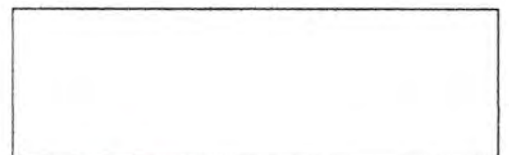

Responsable: Edward Barragan Martínez Fecha: Marzo / 2000

Sistema de referencia 6804-12 Tipo de ficha: Referente(s) Muestra Línea Empaque

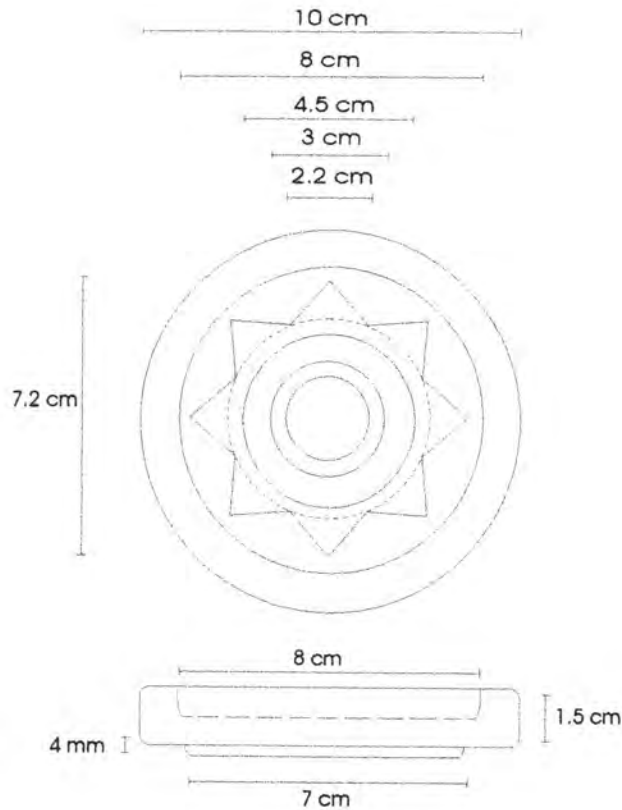

Pieza: Posavasos	Referencia:	ESC.(cm):	PI. 1/1
Nombre: Posavasos Astros "Sol"	Línea: Comedor - Mesa - Accesorios		
Oficio: Talla en piedra	Recurso Natural: Piedra		
Técnica: Tallado y pulido	Materia prima: Piedra de labor, Piedra caliza		

Proceso de producción:
1. Selección del material (Bloque en bruto).
2. Corte con pulidora y/o cincel para aproximarse a las dimensiones "gruesas" de la pieza.
3. Trazado de coordenadas, centrado y geometrizado de la pieza para inicio de la talla.
4. Talla "gruesa" y verificación de aproximación a la forma.
5. Talla fina hasta acierto en dimensiones y forma.
6. Desarrollo de textura y pulido.

Observaciones:
El color de la pieza varía según texturas de la piedra trabajada.
Necesita felpas o corchos circulares autoadherentes para no rayar las mesas.

Responsable: Edward Barragán Martínez	Fecha: Marzo / 2000
---------------------------------------	---------------------



Pieza: Posavasos	Línea: Ambiente Comedor - Mesa - Accesorios	Artesano: Alirio Arciniegas
Nombre: Posavasos Astros "Luna"	Referencia:	Departamento: Santander Sur
Oficio: Talla en piedra	Largo(cm): Ancho(cm): Alto(cm):2	Ciudad/Municipio: Barichara
Técnica: Tallado	Diámetro(cm): 10 Peso(gr): 400	Localidad/Vereda/: Casco urb. Parque artesanal
Recurso Natural: Piedra	Color: Natural	Resguardo:
Materia prima: Piedra caliza, piedra de labor	Certificado Hecho a Mano: <input type="checkbox"/> Sí <input checked="" type="checkbox"/> No	Tipo de Población: Urbana

Mercado Objetivo: Clase media alta y alta	Costo	Precio
Producción/Mes: 80 Unidades	Unitario: \$ 6.000	Unitario: \$ 8.000
Empaque: Por definir	P. Mayor: \$ 4.000	P. Mayor: \$ 6.000
Embalaje: Por definir	Empaque: Por definir	Empaque: Por definir

Observaciones: El color de las piezas puede variar de blanco, gris a beige y las vetas pueden ser beige, café y/o morado según la piedra.

Responsable: Edward Barragan Martínez

Fecha: Marzo / 2000

Sistema de referencia

6804 - - 12

Tipo de ficha: Referente(s)

Muestra

Línea

Empaque

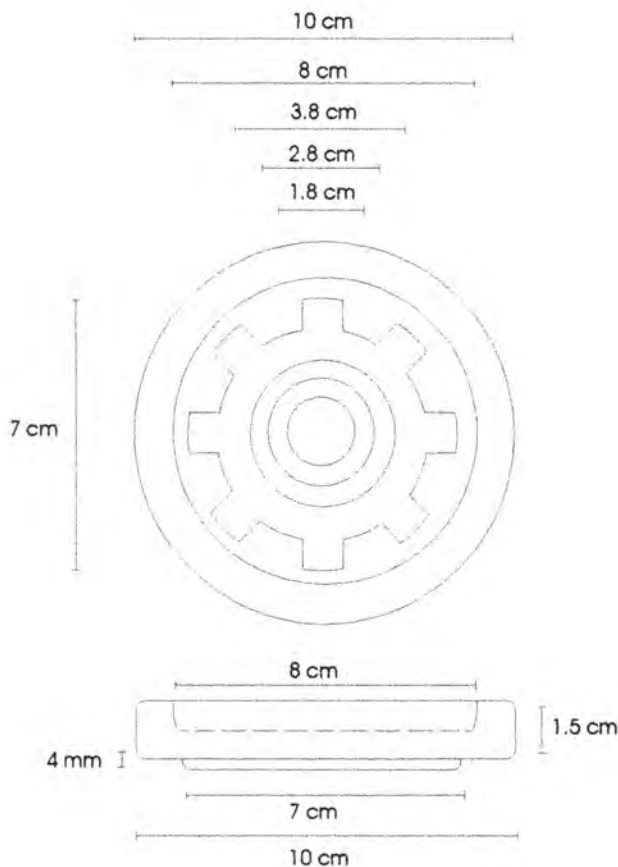

Pieza: Posavasos	Referencia:	Esc.(cm):	Pl. 1/1
Nombre: Posavasos Astros "Luna"	Línea: Comedor - Mesa - Accesorios		
Oficio: Talla en piedra	Recurso Natural: Piedra		
Técnica: Tallado y pulido	Materia prima: Piedra de labor, Piedra caliza		

Proceso de producción:
1. Selección del material (Bloque en bruto).
2. Corte con pulidora y/o cincel para aproximarse a las dimensiones "gruesas" de la pieza.
3. Trazado de coordenadas, centrado y geometrizado de la pieza para inicio de la talla.
4. Talla "gruesa" y verificación de aproximación a la forma.
5. Talla fina hasta acierto en dimensiones y forma.
6. Desarrollo de textura y pulido.

Observaciones:
El color de la pieza varía según texturas de la piedra trabajada.
Necesita felpas o corchos circulares autoadherentes para no rayar las mesas.

Responsable: Edward Barragán Martínez	Fecha: Marzo / 2000
---------------------------------------	---------------------



Pieza: Posavasos	Línea: Ambiente Comedor - Mesa - Accesorios	Artesano: Alirio Arciniegas
Nombre: Posavasos Geométrica Guane	Referencia:	Departamento: Santander Sur
Oficio: Talla en piedra	Largo(cm): Ancho(cm): Alto(cm):2	Ciudad/Municipio: Barichara
Técnica: Tallado	Diámetro(cm): 10 Peso(gr): 400	Localidad/Vereda/: Casco urb. Parque artesanal
Recurso Natural: Piedra	Color: Natural	Resguardo:
Materia prima: Piedra caliza, piedra de labor	Certificado Hecho a Mano: <input type="checkbox"/> Sí <input checked="" type="checkbox"/> No	Tipo de Población: Urbana

Mercado Objetivo: Clase media alta y alta	Costo	Precio
Producción/Mes: 80 Unidades	Unitario: \$ 6.000	Unitario: \$ 8.000
Empaque: Por definir	P. Mayor: \$ 4.000	P. Mayor: \$ 6.000
Embalaje: Por definir	Empaque: Por definir	Empaque: Por definir

Observaciones: El color de las piezas puede variar de blanco, gris a beige y las vetas pueden ser beige, café y/o morado según la piedra.

Responsable: Edward Barragan Martínez Fecha: Marzo / 2000

Sistema de referencia 6 8 0 4 - - 1 2 Tipo de ficha: Referente(s) Muestra Línea Empaque

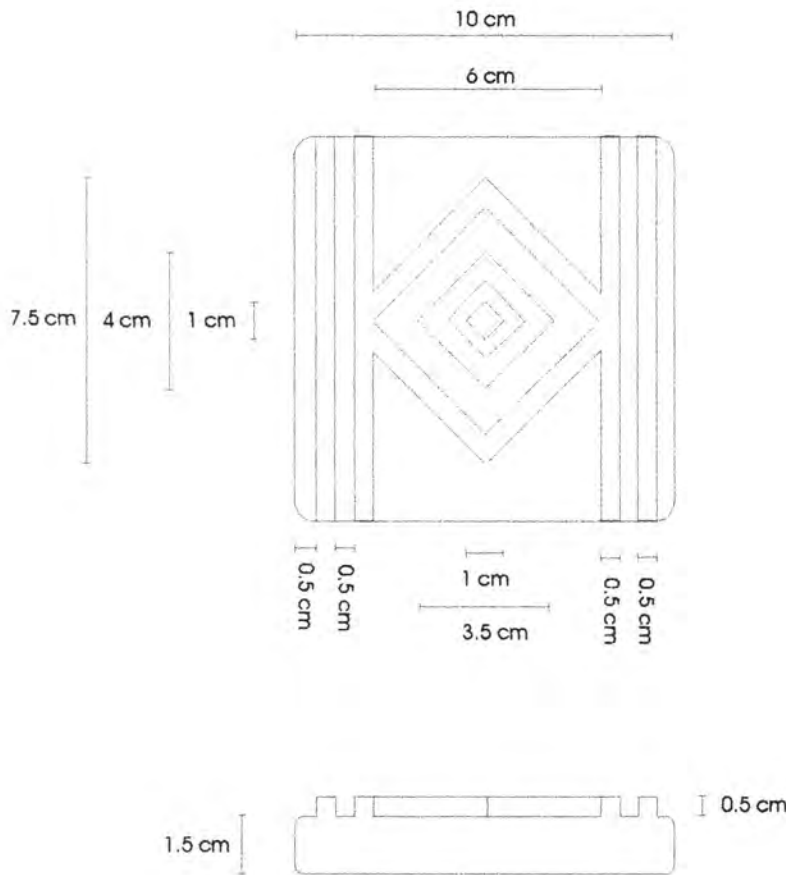

Pieza: Posavasos	Referencia:	ESC.(cm):	Pl. 1/1
Nombre: Posavasos Geométrica Guane	Línea: Comedor - Mesa - Accesorios		
Oficio: Talla en piedra	Recurso Natural: Piedra		
Técnica: Tallado y pulido	Materia prima: Piedra de labor, Piedra caliza		

Proceso de producción:

1. Selección del material (Bloque en bruto).
2. Corte con pulidora y/o cincel para aproximarse a las dimensiones "gruesas" de la pieza.
3. Trazado de coordenadas, centrado y geometrizado de la pieza para inicio de la talla.
4. Talla "gruesa" y verificación de aproximación a la forma.
5. Talla fina hasta acierto en dimensiones y forma.
6. Desarrollo de textura y pulido.

Observaciones:

El color de la pieza varía según texturas de la piedra trabajada.

Necesita felpas o corchos circulares autoadherentes para no rayar las mesas.

Responsable: Edward Barragán Martínez Fecha: Marzo / 2000



Pieza: Portainciensos	Línea: Ambiente Sala - Accesorios	Artesano: Alirio Arciniegas
Nombre: Nariz Guane	Referencia:	Departamento: Santander Sur
Oficio: Talla en piedra	Largo(cm):5 Ancho(cm):2.5Alto(cm):3	Ciudad/Municipio: Barichara
Técnica: Tallado	Diámetro(cm):	Peso(gr): 100
Recurso Natural: Piedra	Color: Natural	Localidad/Vereda/: Casco urb. Parque artesanal
Materia prima: Piedra caliza, piedra de labor	Certificado	Resguardo:
	Hecho a Mano: <input checked="" type="checkbox"/> Sí <input type="checkbox"/> No	Tipo de Población: Urbana

Mercado Objetivo: Clase media alta y alta	Costo	Precio
Producción/Mes: 100 Unidades	Unitario: \$ 4.000	Unitario: \$ 5.000
Empaque: Por definir	P. Mayor: \$ 3.000	P. Mayor: \$ 3.500
Embalaje: Por definir	Empaque: Por definir	Empaque: Por definir

Observaciones: El color de las piezas puede variar de blanco, gris a beige y las vetas pueden ser beige, café y/o morado según la piedra.

Responsable: Edward Barragan Martínez Fecha: Marzo / 2000

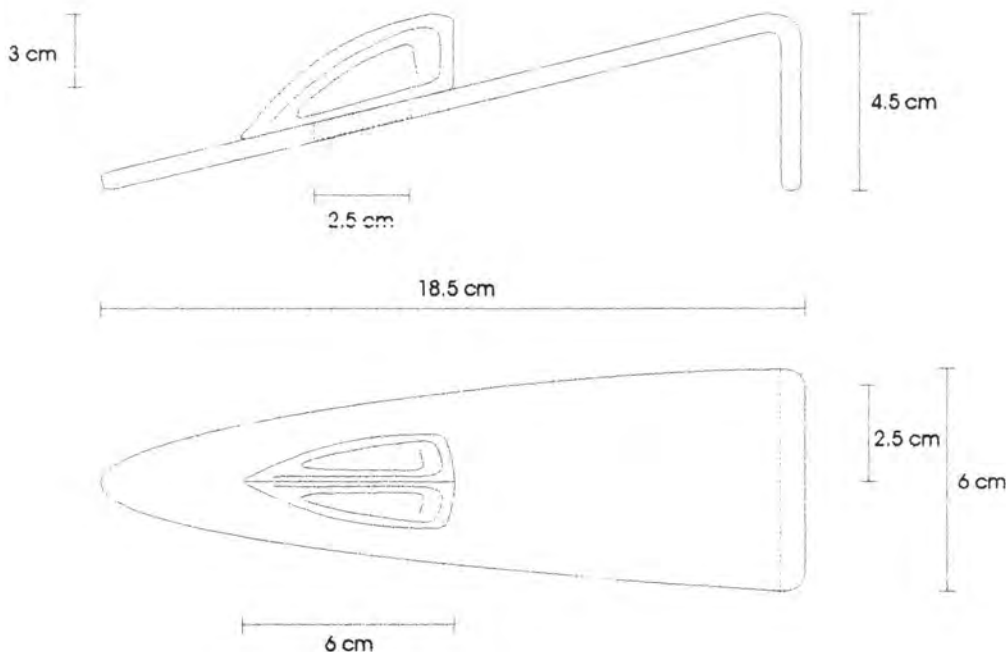

Pieza: Portaincensos	Referencia:	ESC.(cm):	Pl. 1/1
Nombre: Nariz Guane	Línea: Sala - Accesorios		
Oficio: Talla en piedra	Recurso Natural: Piedra		
Técnica: Tallado y pulido	Materia prima: Piedra de labor, Piedra caliza		

Proceso de producción:
1. Selección del material (Bloque en bruto).
2. Corte con pulidora y/o cincel para aproximarse a las dimensiones "gruesas" de la pieza.
3. Trazado de coordenadas, centrado y geometrizado de la pieza para inicio de la talla.
4. Talla "gruesa" y verificación de aproximación a la forma.
5. Talla fina hasta acierto en dimensiones y forma.
6. Desarrollo de textura y pulido.

Observaciones:
El color de la pieza varía según texturas de la piedra trabajada.
Necesita como complemento un soporte en vidrio posformado (doblado).

Responsable: Edward Barragán Martínez	Fecha: Marzo / 2000
---------------------------------------	---------------------

Barichara.

S a n t a n d e r



Guadua



A c e r c a m i e n t o
R e c o n o c i m i e n t o
D i a g n ó s t i c o



- **Barichara - Guadua.**

Pocos días antes de viajar para empezar a ejecutar la asesoría de diseño para el desarrollo de productos en talla en piedra de Barichara, a la Unidad de Diseño se presento el Sr. Mauricio Forero, quien tiene su Taller de Trabajos y Carpintería en Guadua en Barichara, dada esta coincidencia y al ser relacionados, se quedo en acuerdo de visitar su taller para tener una pequeña asesoría en diseño, aunque no estuviera en el contrato y responsabilidades.

Efectivamente se dio la visita, no muy profunda por el trabajo de asesoría con los talladores de piedra de la zona, pero sin embargo se realizo rediseño, mejoramiento del producto en el ámbito dimensional, proporcional y ergonómico; También se genero desarrollo de nuevos productos al diseñar y enviar urgente a la Unidad en Bogota, 5 muestras de diseño (prototipos) de Porta Bouquets que se encargaron para resolver un proyecto planteado con ciertos parámetros de dimensiones, funciones y costos. Cabe anotar que estas propuestas fueron aprobadas y que al finalizar este cuademo, ya se había hecho una entrega de una producción piloto de 250 unidades.

La propuesta de diseño fué planteada por unos parámetros estéticos ya marcados dentro de los trabajos del taller, es así que su concepto muy básico y limpio fue respetado para el mejoramiento de un tren de tres módulos de juguete, para el rediseño y correcciones dimensionales, proporcionales y ergonómicas de la Perezosa de Guadua y por último para el diseño y desarrollo de las muestras de Porta- Bouquet.



Pieza: Perezosa	Línea: Mobiliario	Artesano: Mauricio Forero
Nombre: Perezosa graduable	Referencia:	Departamento: Santander Sur
Oficio: Carpintería	Largo(cm):77 Ancho(cm):60 Alto(cm):118	Ciudad/Municipio: Barichara
Técnica: Corte, Ensamble	Diámetro(cm):	Peso(gr):4.500
Recurso Natural: Guadua, fique, semillas	Color: Natural	Localidad/Vereda/: Casco urbano
Materia prima: Varas de Guadua, Lazo fique	Certificado	Resguardo:
	Hecho a Mano: <input checked="" type="checkbox"/> Sí <input type="checkbox"/> No <input type="checkbox"/>	Tipo de Población: Rural

Mercado Objetivo: Clase media alta y alta	Costo	Precio
Producción/Mes: 40 Unidades	Unitario: \$ 40.000	Unitario: \$ 50.000
Empaque: Por definir	P. Mayor: \$ 35.000	P. Mayor: \$ 40.000
Embalaje: Por definir	Empaque: Por definir	Empaque: Por definir

Observaciones: Se le debe colocar la lona costeña para que funcione como silla perezosa.
 La guadua debe ser inmunizada y nutrida..

Responsable: Edward Barragan Martínez Fecha: Marzo / 2000

Sistema de referencia 6 8 0 1 - - 1 4 Tipo de ficha: Referente(s) Muestra Línea Empaque

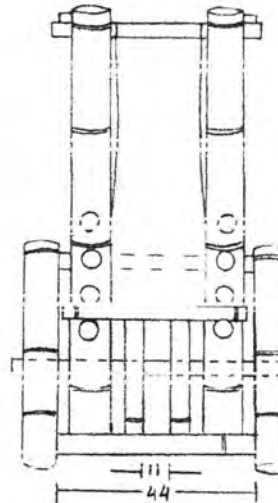
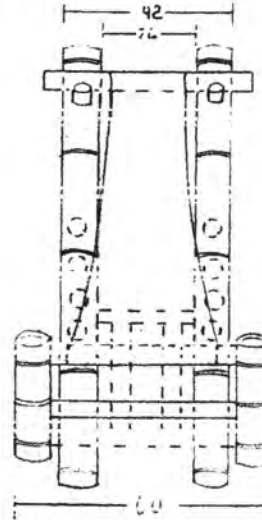
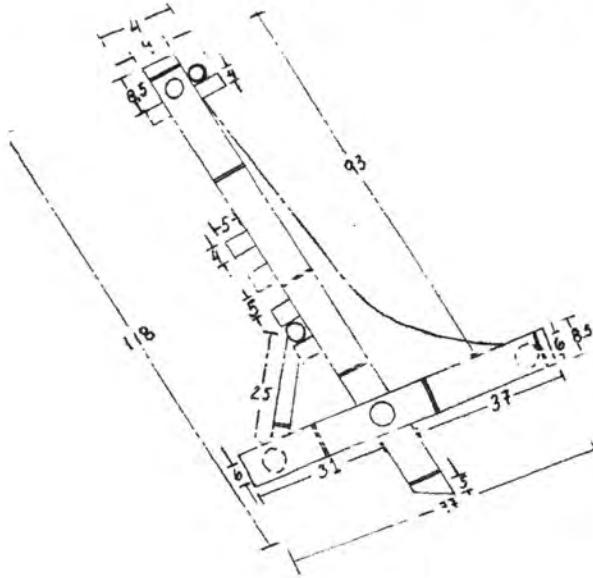

Pieza: Perezosa	Referencia:	Esc.(cm):	Pl. 1/1
Mueble: Perezosa en guadua graduable	Línea: Mobiliario auxiliar		
Oficio: Carpintería	Recurso Natural: Guadua		
Técnica: Corte, ensamble	Materia prima: Varas de guadua		

Proceso de producción:
1. Selección del material - dimensionamiento básico.
2. Corte y dimensionamiento final.
3. Perforaciones con broca de copa.
4. Ensamble (utilización de clavos de guadua).
5. Pulido, Inmunizado y nutrido.

Observaciones:
Debe colocarse la lona para poderse sentar en ella al estar tensionada.

Responsable: Edward Barragán Martínez	Fecha: Marzo / 2000
---------------------------------------	---------------------



Pieza: Tren	Línea: Juguetería	Artesano: Mauricio Forero
Nombre: Tren Tres módulos	Referencia:	Departamento: Santander Sur
Oficio: Carpintería	Largo(cm): Ancho(cm): Alto(cm):	Ciudad/Municipio: Barichara
Técnica: Corte, Ensamble	Diámetro(cm): Peso(gr):	Localidad/Vereda/: Casco urbano
Recurso Natural: Guadua, fique	Color: Natural	Resguardo:
Materia prima: Varas de Guadua, Lazo fique	Certificado Hecho a Mano: <input checked="" type="checkbox"/> Sí <input type="checkbox"/> No	Tipo de Población: Rural

Mercado Objetivo: Clase media alta y alta	Costo	Precio
Producción/Mes: 50 Unidades	Unitario: \$ 25.000	Unitario: \$ 30.000
Empaque: Por definir	P Mayor: \$ 20.000	P Mayor: \$ 25.000
Embalaje: Por definir	Empaque: Por definir	Empaque: Por definir

Observaciones: La guadua debe ser inmunizada y aplicar una capa de aceite de linaza para Nutrir la superficie.

Responsable: Edward Barragan Martínez Fecha: Marzo / 2000

Sistema de referencia 6801--13 Tipo de ficha: Referente(s) Muestra Línea Empaque

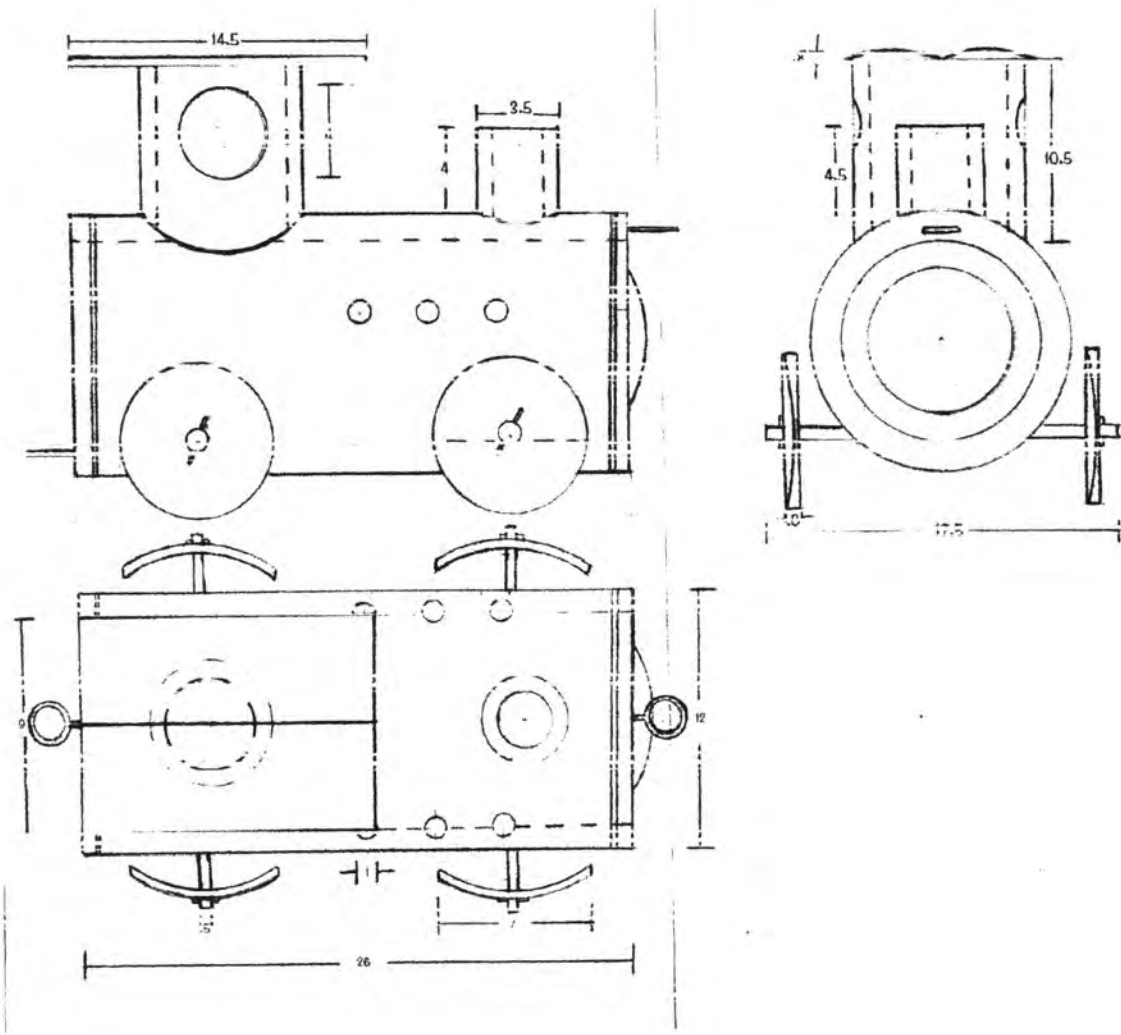

Pieza: Tren	Referencia:	Esc.(cm):	Pl. 1/1
Nombre: Tren tres módulos	Línea: Juguetería		
Oficio: Carpintería	Recurso Natural: Guadua, fique, semillas		
Técnica: Corte, perforado, ensamble	Materia prima: Varas de guadua, cabuya, semillas "pipos".		

Proceso de producción:
1. Selección del material.
2. Corte según las dimensiones.
3. Perforado y cortes calados según módulo.
4. Pulido.
5. Inmuneado y nutrido.

Observaciones:
Son tres módulos:
1. La locomotora con chimenea
2. El vagón de carga
3. El vagón de pasajeros

Responsable: Edward Barragán Martínez Fecha: Marzo / 2000

135

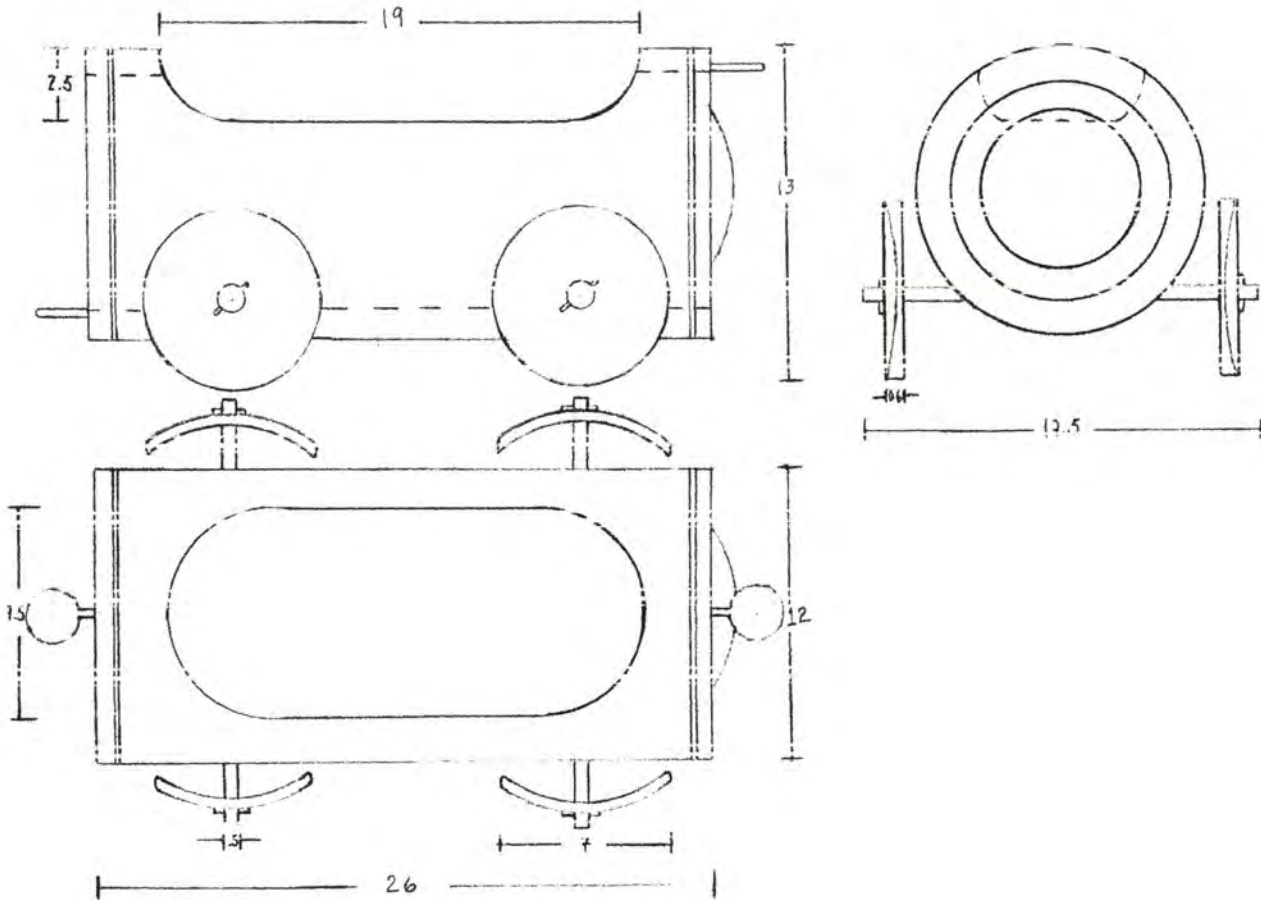

Pieza: Tren	Referencia:	Esc.(cm):	Pl. 1/1
Nombre: Tren tres módulos	Línea: Juguetes		
Oficio: Carpintería	Recurso Natural: Guadua, fique, semillas		
Técnica: Corte, perforado, ensamble	Materia prima: Varas de guadua, cabuya, semillas "pipos".		

Proceso de producción:
1. Selección del material.
2. Corte según las dimensiones.
3. Perforado y cortes calados según módulo.
4. Pulido.
5. Inmuneizado y nutrido.

Observaciones:
Son tres módulos.
1. La locomotora con chimenea
2. El vagón de carga
3. El vagón de pasajeros

Responsable: Edward Barragán Martínez Fecha: Marzo / 2000

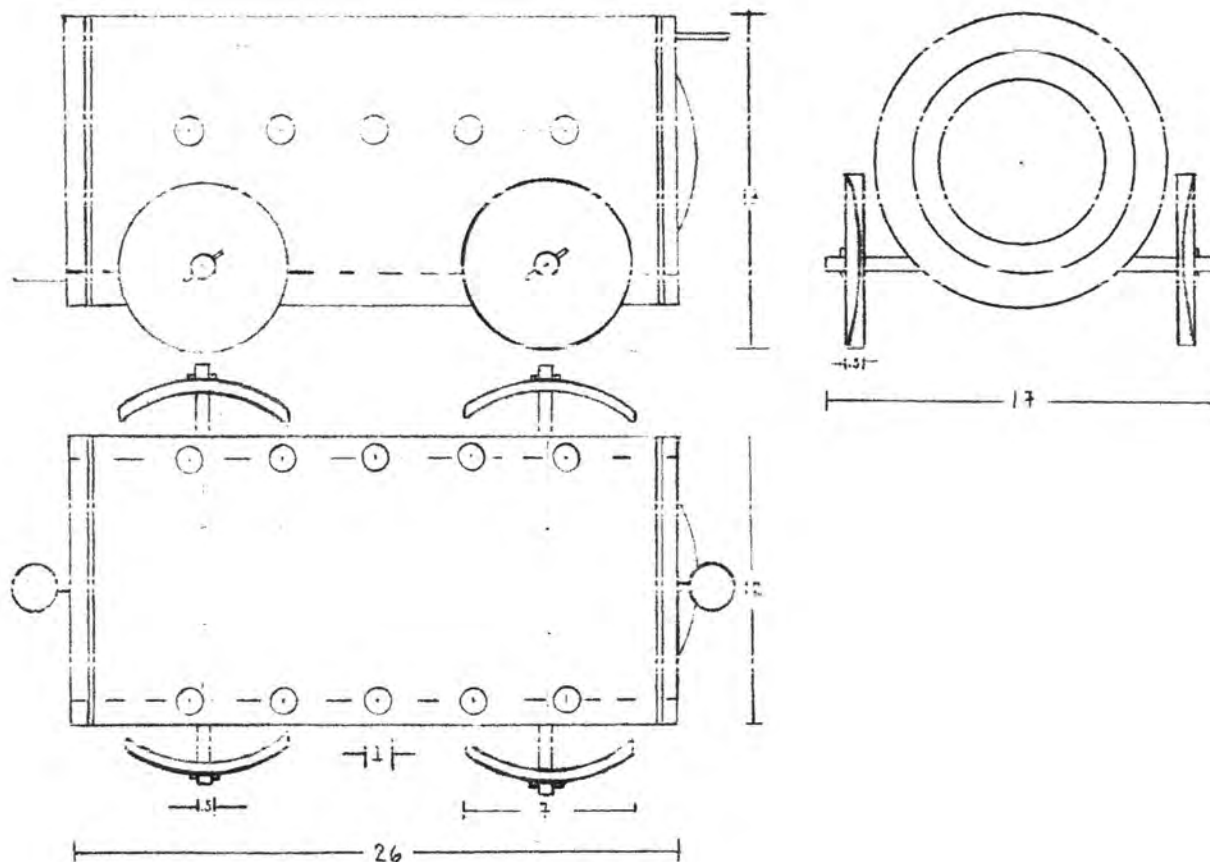

Pieza: Tren	Referencia:	Esc.(cm):	Pl. 1/1
Oficio: Carpintería	Recurso Natural: Guadua, fique, semillas		
Técnica: Corte, perforado, ensamble	Materia prima: Varas de guadua, cabuya, semillas "pipos".		

Proceso de producción:
1. Selección del material.
2. Corte según las dimensiones.
3. Perforado y cortes calados según módulo.
4. Puntado.
5. Inmudizado y nutrido.

Observaciones:
1. La locomotora con chimenea
2. El vagón de carga
3. El vagón de pasajeros

Responsable: Edward Barragán Martínez Fecha: Marzo / 2000



Pieza: Porta bouquets	Línea: Accesorios floristería	Artesano: Mauricio Forero
Nombre: Duo 1	Referencia:	Departamento: Santander Sur
Oficio: Carpintería	Largo(cm): Ancho(cm): Alto(cm):	Ciudad/Municipio: Barichara
Técnica: Corte, Ensamble	Diámetro(cm): Peso(gr):	Localidad/Vereda/: Casco urbano
Recurso Natural: Guadua, fique, semillas	Color: Natural	Resguardo:
Materia prima: Guadua, Semillas "pipos"	Certificado Hecho a Mano: <input type="checkbox"/> Sí <input checked="" type="checkbox"/> No	Tipo de Población: Rural

Mercado Objetivo: Exportación E. U.	Costo	Precio
Producción/Mes: 1.000 Unidades	Unitario: \$ 1.000	Unitario: \$ 1.300
Empaque: Por definir	P. Mayor: \$ 1.000	P. Mayor: \$ 1.300
Embalaje: Por definir	Empaque: Por definir	Empaque: Por definir

Observaciones: Se bajaron al máximo los precios por la cantidad y las proyecciones.
 La guadua debe ser inmunizada y nutrida.

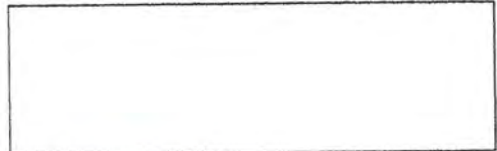

Responsable: Edward Barragan Martínez Fecha: Marzo / 2000

Sistema de referencia 6801-12 Tipo de ficha: Referente(s) Muestra Línea Empaque



Pieza: Porta bouquets florero	Línea: Accesorios floristería	Artesano: Mauricio Forero
Nombre: Duo 2	Referencia:	Departamento: Santander Sur
Oficio: Carpintería	Largo(cm): Ancho(cm): Alto(cm):	Ciudad/Municipio: Barichara
Técnica: Corte, Ensamble	Diámetro(cm): Peso(gr):	Localidad/Vereda/: Casco urbano
Recurso Natural: Guadua, fique, semillas	Color: Natural	Resguardo:
Materia prima: Guadua, Semillas "pupos"	Certificado Hecho a Mano: <input type="checkbox"/> Sí <input checked="" type="checkbox"/> No	Tipo de Población: Rural

Mercado Objetivo: Exportación E.U.	Costo	Precio
Producción/Mes: 1.000 Unidades	Unitario: \$ 1.000	Unitario: \$ 1.300
Empaque: Por definir	P. Mayor: \$ 1.000	P. Mayor: \$ 1.300
Embalaje: Por definir	Empaque: Por definir	Empaque: Por definir

Observaciones: Se bajaron al máximo los precios por la cantidad y las proyecciones.
 La guadua debe ser inmunizada y nutrida.

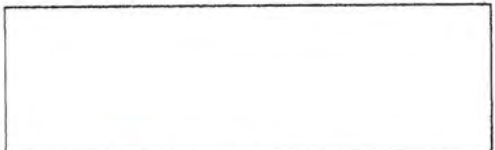

Responsable: Edward Barragan Martínez Fecha: Marzo / 2000

Sistema de referencia 6 8 0 1 - - 1 2 Tipo de ficha: Referente(s) Muestra Línea Empaque



Pieza: Porta bouquets	Línea: Accesorios floristería	Artesano: Mauricio Forero
Nombre: Triángulo	Referencia:	Departamento: Santander Sur
Oficio: Carpintería	Largo(cm): Ancho(cm): Alto(cm):	Ciudad/Municipio: Barichara
Técnica: Corte, Ensamble	Diámetro(cm): Peso(gr):	Localidad/Vereda/: Casco urbano
Recurso Natural: Guadua, fique, semillas	Color: Natural	Resguardo:
Materia prima: Guadua, Semillas "pipos"	Certificado Hecho a Mano: <input type="checkbox"/> Sí <input checked="" type="checkbox"/> No	Tipo de Población: Rural

Mercado Objetivo: Exportación E.U.	Costo	Precio
Producción/Mes: 1.000 Unidades	Unitario: \$ 800	Unitario: \$ 1.000
Empaque: Por definir	P. Mayor: \$ 800	P. Mayor: \$ 1.000
Embalaje: Por definir	Empaque: Por definir	Empaque: Por definir

Observaciones: Se bajaron al máximo los precios por la cantidad y las proyecciones.
 La guadua debe ser inmunizada y nutrida.

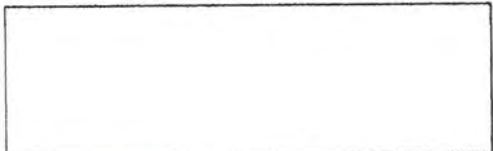

Responsable: Edward Barragan Martínez Fecha: Marzo / 2000

Sistema de referencia 6 8 0 1 - - 1 2 Tipo de ficha: Referente(s) Muestra Línea Empaque



Pieza: Porta bouquets	Línea: Accesorios floristería	Artesano: Mauricio Forero
Nombre: Cilindro	Referencia:	Departamento: Santander Sur
Oficio: Carpintería	Largo(cm): Ancho(cm): Alto(cm):	Ciudad/Municipio: Barichara
Técnica: Corte, Ensamble	Diámetro(cm): Peso(gr):	Localidad/Vereda/: Casco urbano
Recurso Natural: Guadua, fique, semillas	Color: Natural	Resguardo:
Materia prima: Guadua, Semillas "pipos"	Certificado Hecho a Mano: <input type="checkbox"/> Sí <input checked="" type="checkbox"/> No	Tipo de Población: Rural

Mercado Objetivo: Exportación E.U.	Costo	Precio
Producción/Mes: 1.000 Unidades	Unitario: \$ 1.000	Unitario: \$ 1.300
Empaque: Por definir	P. Mayor: \$ 1.000	P. Mayor: \$ 1.300
Embalaje: Por definir	Empaque: Por definir	Empaque: Por definir

Observaciones: Se bajaron al máximo los precios por la cantidad y las proyecciones.
 La guadua debe ser inmunizada y nutrida.

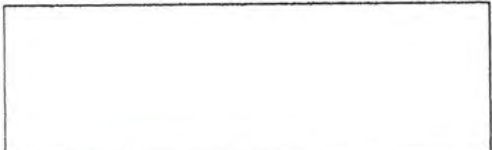

Responsable: Edward Barragan Martínez Fecha: Marzo / 2000

Sistema de referencia 6801-12 Tipo de ficha: Referente(s) Muestra Línea Empaque



Pieza: Porta bouquets	Línea: Accesorios floristería	Artesano: Mauricio Forero
Nombre: Fuelle	Referencia:	Departamento: Santander Sur
Oficio: Carpintería	Largo(cm): Ancho(cm): Alto(cm):	Ciudad/Municipio: Barichara
Técnica: Corte, Ensamble	Diámetro(cm): Peso(gr):	Localidad/Vereda/: Casco urbano
Recurso Natural: Guadua, fique, semillas	Color: Natural	Resguardo:
Materia prima: Guadua, Semillas "pipos"	Certificado Hecho a Mano: <input type="checkbox"/> Sí <input checked="" type="checkbox"/> No	Tipo de Población: Rural

Mercado Objetivo: Exportación E.U.	Costo	Precio
Producción/Mes: 1.000 Unidades	Unitario: \$ 1.000	Unitario: \$ 1.300
Empaque: Por definir	P. Mayor: \$ 1.000	P. Mayor: \$ 1.300
Embalaje: Por definir	Empaque: Por definir	Empaque: Por definir

Observaciones: Se bajaron al máximo los precios por la cantidad y las proyecciones.
 La guadua debe ser inmunizada y nutrida.



Responsable: Edward Barragan Martínez Fecha: Marzo / 2000

Sistema de referencia 6 8 0 1 - - 1 2 Tipo de ficha: Referente(s) Muestra Línea Empaque