



***MINISTERIO DE DESARROLLO ECONOMICO***

**ARTESANIAS DE COLOMBIA S.A.**

**CUADERNO DE DISEÑO DE LAS ASESORIAS EN EL OFICIO DE**

Tejeduría en fique de Curiti, Santander

**DISEÑADORA**

CAROL VALENCIA

*Servicio Nacional de Aprendizaje, SENA  
Corporación para el Desarrollo de las Microempresas*

Septiembre de 1999

***MINISTERIO DE DESARROLLO ECONOMICO***

**ARTESANIAS DE COLOMBIA S.A.  
*OFICINA DE DISEÑO***

CUADERNO DE DISEÑO●

Gerente General  
Cecilia Duque Duque

Subgerente de Desarrollo  
Jairo Carrillo Reina

Subgerente Administrativo y Financiero  
Orlando Ernesto Benavides

Coordinadora Unidad de Diseño  
Lyda del Carmen Díaz

Asesora en Desarrollo de productos  
Ligia de Wiesner

Coordinadores Regionales  
María Gabriela Corradine  
Acer Vega  
Milena Torres

Asesor de Diseño  
Carol Valencia

*Septiembre de 1999*

## TABLA DE CONTENIDO

- 2. ASESORÍA EN DISEÑO
  - TEJEDURÍA EN FIQUE EN CURTÍ, SANTANDER
- 2.1. ANTECEDENTES
  - 2.1.1. Asesorías prestadas por Artesanías de Colombia
  - 2.1.2. Análisis de mercado
- 2.2. SUSTENTACION
  - 2.2.1. Propuesta De Diseño
  - 2.2.2. Fichas técnicas
- 2.3. PRODUCCIÓN
  - 2.3.1. Proceso de producción
  - 2.3.2. Producción prototipo
  - 2.3.3. Capacidad de producción
  - 2.3.4. Costos de producción
  - 2.3.5. Control de calidad
    - 2.3.5.1. Para el artesano
    - 2.3.5.2. Para el comprador
  - 2.3.6. Proveedores
- 2.4. COMERCIALIZACIÓN
  - 2.4.1. Mercados sugeridos
  - 2.4.2. Propuesta de marca, etiqueta y sello de identidad
  - 2.4.3. Propuesta de empaque
  - 2.4.4. Propuesta embalaje
  - 2.4.5. Propuesta de transporte
- CONCLUSIONES
- OBSERVACIONES Y RECOMENDACIONES
- CRÉDITOS

# TEJEDURÍA EN FIQUE EN CURITÍ SANTANDER

## 2.1 ANTECEDENTES

### 2.1.1 Asesorías Prestadas por Artesanías de Colombia

Desde el año de 1984, Artesanías de Colombia la Asociación Alemana para la educación de adultos y la Universidad de los Andes firman un convenio en el cual se asesorarían estas comunidades con el objeto de diversificar el saco papero, en Aratoca y Curití (Santander), Gladys de Tellez, Diseñadora Textil es pionera de este proceso; En esta etapa, se analizan cualidades en el fique como su gran versatilidad para la aplicación en productos utilitarios, este aspecto se aprovecha para desarrollar diversas propuestas de diseño. Con esta asesoría un grupo de por lo menos 30 artesanas, involucra nuevas alternativas de tejidos en telares tradicionales de 2 marcos para lograr telas útiles en la realización de diferentes productos como bolsos playeros, cortinas, individuales entre otros.

**1985** la Diseñadora Textil Cristina Rodríguez, realiza un estudio sobre la tradición artesanal en la región y presenta alternativas de diferentes productos en su tesis de grado.

**1986** la Asociación Alemana continua este proceso de asesorías con la Diseñadora Textil Diana Marcela Camelo, quien realiza un proceso importante brindando aportes técnicos y de diseño que han fortalecido de manera considerable la actividad artesanal en la región, en esta época se trabaja con artesanos agremiados a la Cooperativa (Precoart); de esta asesoría se obtiene manejo de diferentes técnicas en telar horizontal, vertical, técnicas de tejidos de punto, macramé, nudos de tapicería; productos como tapetes, individuales, cortinas, accesorios, entre otros, (es importante anotar que este grupo artesanal se ha apropiado de este proceso y esto refleja en los productos que se elaboran en la actualidad).

En 1994 el fique en Colombia adquiere importancia para la política nacional del sector agrícola, por esta razón, el Ministerio de Agricultura



considera prioritario involucrar en sus programas de apoyo la actividad figuera, su producción y utilización, en esta misma época, la Universidad UIS de Bucaramanga, se integra al proyecto apoyando esta comunidad por medio de asesorías profesionales en diferentes áreas como Diseño Industrial, Administración de Empresas, entre otros. Este mismo año se crean asociaciones artesanales como Ecofibras con el apoyo del Ministerio de Agricultura, la Fundación Universitaria de San Gil, la Alcaldía, el Sindicato de Fiqueros, entre otros; es así como Ecofibras adquiere telares de 4 marcos, de 1.50 de ancho, que desafortunadamente no funcionan con la utilización de fique en la urdimbre por su baja resistencia frente al roce de peines convencionales; esto obliga a que se busquen alternativas de combinación de materiales y se adopte la hilaza de algodón en la urdimbre; el resultado de este ensayo son telas donde se muestran las bondades del tejido con 4 marcos; pero igualmente problemas técnicos de inestabilidad de un material frente al otro; hoy en día estas telas se producen para ser utilizadas en zapatería y en accesorios como bolsos, pero su vida útil es corta frente a una tela elaborada en fique 100%, además las cualidades estéticas y formales de la tela de fique son superiores en su apariencia táctil y visual.

En 1994 y 1995 las Diseñadoras Ligia de Wiesner y Margarita Robayo retoman el proceso de fique con una asesoría para la recuperación de productos como cortinas y bolsos y la inserción de colores de acuerdo con exigencias del mercado. El resultado de esta asesoría es positivo, los artesanos involucraron color en cortinas de forma armoniosa, estandarizan medidas, mejoraron la calidad de bolsos e individuales, mejoraron el manejo del color en los productos elaborados con mota (Mota de fique es el residuo del fique después del escarmenado; se ha utilizado tradicionalmente en sacos y por ingenio de artesanos como Patrocinia Pimiento se desarrollaron productos como tapetes, cortinas y cojines). Los productos rescatados e intervenidos en esta asesoría, contaron con una buena acogida a nivel comercial tanto en los almacenes de la empresa, como en Expoartesanías 1997.

En 1998 el señor José Delio Porras, Gerente de Ecofibras solicita a la Unidad de Diseño una asesoría en la comunidad, por lo cual se determina que la Diseñadora Textil Diana Franco asuma esta actividad. El proceso comienza con la elaboración de fichas técnicas, rescatando forma y color de las cortinas diseñadas por Margarita Robayo; estas fichas son enviadas a Ecofibras para un pedido de 20 cortinas que participarían en el evento Terra.

En Noviembre de 1998 la Diseñadora Textil Carol Valencia asume la asesoría para el rescate de cortinas, mejoramiento de calidad y estandarización de medidas de las mismas, bajo el seguimiento de la Diseñadora Ligia de Wiesner y de la Gerente General de Artesanías de Colombia Doctora Cecilia Duque Duque.

## **2.1.2 Análisis De Mercado**

La justificación inicial para adelantar esta asesoría, además de la petición de Ecofibras es la demanda que existía en el mercado de estas cortinas las cuales cuentan con precios favorables (entre \$35.000.00 y \$50.000.00, precio de venta) y factores de diseño y utilidad como la transparencia y el manejo de texturas, entre otros.

Sin embargo, durante el primer viaje se analizaron otros productos que resultado de la asesoría de Marcela Camelo y el ingenio de los artesanos, los cuales fueron rediseñados para involucrarlos en las tendencias actuales del mercado, que se inclina hacia:

- Productos biodegradables
- Diferentes alternativas de color.
- Con contenido de diseño
- Con precios accesibles
- Con durabilidad respecto a otros productos elaborados en fibras naturales

En Curiti, se identificaron productos como, tapetes con costos entre \$12.000.00 y \$40.000.00, según el tamaño, accesorios con costos de \$10.000.00 a \$17.000.00, individuales de \$2.000.00 c/u. Estos precios comparados con productos similares en el mercado nacional de almacenes artesanales es menor, lo cual brinda buena expectativas de comercialización.

Durante esta asesoría se identifica un gran potencial en el grupo Areagua gracias al manejo de calidad en todos los proceso productivos y el hecho de ser comercializadores de su artesanía.

## 2.2 **PROPUESTA DE DISEÑO**

**E**l número de artesanos que han llevado a cabo el proceso directo con los diseñadores es reducido. Sin embargo, estas personas han socializado los procesos con otros artesanos y este grupo va en aumento; aún así el número de personas que elaboran sacos son el 80% de los artesanos. Al interior de los grupos organizados, podemos observar una clara búsqueda por elaborar productos diferenciados en cada familia o en grupos muy reducidos para así asegurar mercados. Esta situación tiene aspectos positivos y negativos. Positivos, ya que las posibilidades de diversificación se dan con cada artesano miembro del grupo (Altas) y negativas porque aunque los productos tengan acogida en el mercado los niveles de producción, son demasiado bajos. Este aspecto se traduce en pérdida de comercialización constante y en el rechazo de pedidos a gran escala.

**L**a propuesta de diseño se direcciona hacia el rediseño y diseño de productos como se indica a continuación

### Línea Cortinas

Cortinas.- De las cortinas tradicionales se retomó la esencia en cuanto al manejo de textura que se logra con fique hilado a diferentes cabos y la utilización de efectos por urdimbre con calados, el retorno al color natural blanco y moreno (según las indicaciones de la Doctora Cecilia Duque), se suprimió el uso de palitos en el tejido debido a que resultaban quebradizos y desuniformes. Además se involucraron 2 nuevos diseños, uno combinando fique y calceta de plátano y otro combinando fique sin hilar e hilado; el resultado es adecuado en el manejo de texturas y la apariencia de claro-oscuros que da el material al natural.

Técnicamente se estandarizaron anchos y largos, así como la utilización de 2 sistemas para enrollar; el tradicional y el de freno acondicionado este último al producto ya que se ajusta a palos redondos y se manipula con una cabuya retorcida con aplicación de cera para que posea mayor resistencia al frote.

## Línea Tapetes

Tapetes de Punto.- La primera muestra encontrada por la diseñadora fue un pequeño tejido en 2 agujas con fique matizado que presentaban una textura táctil visual agradable pero el manejo del color no funcionaba por la saturación del mismo, sin embargo la artesanas manifestaron que lo producían en color crudo y en diferentes tamaños,. También se investigó el costo del producto, la factibilidad producción, para intervenirlo, de esta manera, se generaron alternativas en colores únicos o con rayas claramente definidas. (Es importante resaltar el ingenio artesanal en la adecuación de herramientas, ya que se idearon el uso y elaboración de agujas de gran tamaño para elaborar nuevos productos), la intervención a pesar de ser muy puntual, genero una mirada del mercado hacia el producto, es así como en Expoartesanias 98 un alto porcentaje de las personas que ingresaban al stand de la Unidad de diseño preguntaban o querían adquirir estos tapetes y contactaban posteriormente al grupo artesanal directamente.

Tapetes de Nudo.- En tapicería existen tradicionalmente diferentes clases de nudos, este tapete se trabajo con doble lazada del nudo básico, para su estructura, se realizaron ensayos en cuanto a la densidad de urdimbre y trama adecuados como resultado, se realizo un tapete con bien estructurado y mas adecuado al uso que el tapete de punto. (en estos productos se generaron alternativas de color tanto de fique tinturado como natural y control de calidad en procesos y acabados.

Es importante socializar este resultado ya que el prototipo lo realizo al final de la asesoría con una persona que no es artesano solo tenia algún conocimiento en la elaboración de tapetes, aun así el proceso fue rápido y seria mas efectivo con artesanos..

## LINEA ACCESORIOS

Bolsos.- Este producto se rediseñó a raíz de la demanda actual de bolsos tejidos, se involucra la alternativa de colores neutros y/o clásicos que se adecuaran a una vestimenta tradicional o vanguardista. En este producto se tuvieron en cuenta las medidas manejadas en el mercado para productos similares, así como el precio.

Sombreros.- Así como los bolsos, se pretendió aprovechar las tendencias de la moda, que se inclina hacia la utilización de pequeños sombreros en diferentes materiales y alternativas de color. En estos

diseños se trabajó la calidad del tejido, la forma adecuada en cuanto al manejo de dimensiones en el ala y copa, la utilización de 1 o 2 puntadas en un producto y el mejoramiento de procesos para lograr la mayor suavidad en el fique.

#### LINEA MESA

Individuales.- Este producto se ha trabajado desde las primeras asesorías en la comunidad. A nivel de diseño se pretendió desarrollar alternativas en la utilización de diferentes colores en un mismo elemento, la recuperación de telas desarrolladas por Marcela Camelo e involucrar efectos de urdimbre y trama con pequeños flotes en el tejido, para lograr un mejor efecto visual.



|                           |                             |                        |
|---------------------------|-----------------------------|------------------------|
| NOMBRE: CORTINA           | REFERENCIA:                 | Esc.(cm): 1:25 PL. 1/1 |
| EFECTO: EFECTO PEINE      | LÍNEA: CORTINAS             |                        |
| MATERIAL: TEJEDURIA       | RECURSO NATURAL : FIQUE     |                        |
| TÉCNICA: TELAR HORIZONTAL | MATERIA PRIMA: FIQUE HILADO |                        |

|  |
|--|
| ORDEN DE PRODUCCIÓN:                                       |
| ORDEN DE DIRECCIÓN:  |
| ORDEN DE PASAR.  |
| ORDEN DE EMPAYETAR.  |
| ORDEN DE MARRAR LA URDIMBRE.                               |
| ORDEN DE EJER.   |
| ORDEN DE EMATAR POR EL REVES SEGUN LA MEDIDA DE LOS PALOS. |
| ORDEN DE BLOCAR SISTEMA.                                   |

OBSERVACIONES: LA MATERIA PRIMA UTILIZADA DEBE SER DE OPTIMA CALIDAD.

RESPONSABLE: CAROL VALENCIA      FECHA: NOV. 1998 MAYO 1999

MA F.  0  4  6  8  1  9  2  4    CÓDIGO DE REGIÓN  0  4  6  8  2  2  9    REFERENTE(S)  PROPUESTA  MUESTRA  EMPAQUE



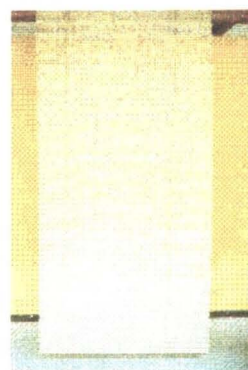
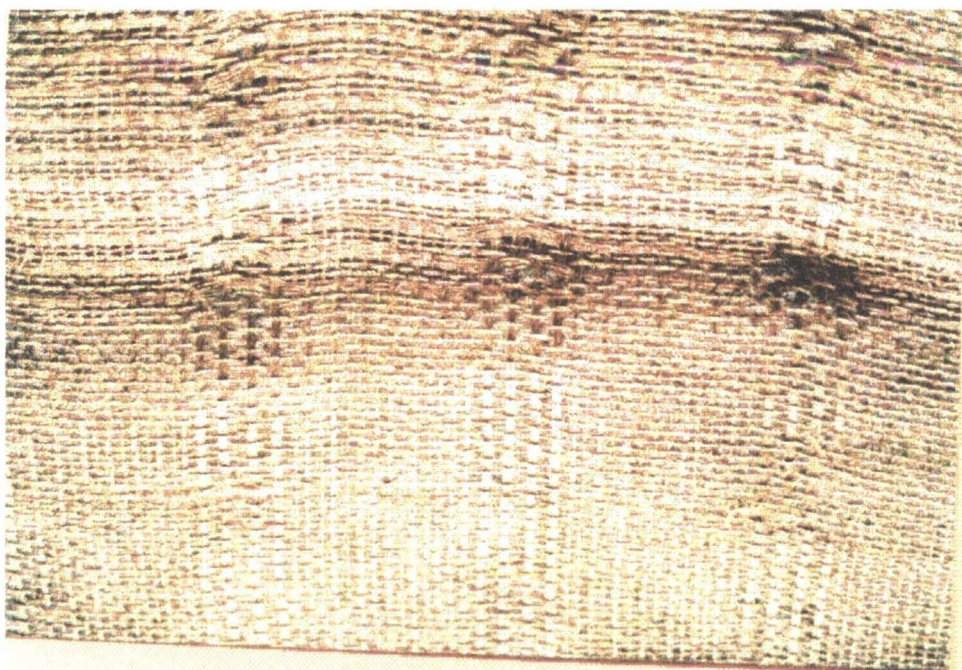

|                             |  |                               |
|-----------------------------|--|-------------------------------|
| NOMBRE: CORTINA             | LÍNEA: CORTINAS  | ARTESANO: PATROCINIA PIMIENTO |
| DESCRIPCIÓN: EFECTO PEINE   | REFERENCIA:  | DEPARTAMENTO: SANTANDER       |
| TÉCNICA: TEJEDURIA          | LARGO: 215CM ANCHO: 100CM ALTO   | CIUDAD/MUNICIPIO: CURITI      |
| MATERIAL: TELAR HORIZONTAL  | DIÁMETRO(CM): PESO(GR): 1000   | LOCALIDAD/VEREDA/ AREA URBANA |
| TIPO DE FIBRA: FIQUE        | COLOR: GRUDO   | RESGUARDO:                    |
| MATERIA PRIMA: FIQUE HILADO | CERTIFICADO SI <input type="checkbox"/> NO <input checked="" type="checkbox"/> | TIPO DE POBLACIÓN: RURAL      |

|   |                     |                     |
|---|---------------------|---------------------|
| OBJETIVO: ALMACENES ARTESANALES Y DE DECORACION | COSTO               | PREDIO              |
| PRODUCCIÓN/MES: 40                              | UNITARIO: \$ 25.000 | UNITARIO: \$ 38.000 |
| EMPAQUE: CAJA CARTON CRAFT                      | P. MAYOR: \$ 24.000 | P. MAYOR: \$ 35.000 |
| ALMAJARE: CAJAS DE CARTON                       | EMPAQUE:            | EMPAQUE: \$         |

OBSERVACIONES: ES NECESARIO UTILIZAR MATERIA PRIMA DE OPTIMA CALIDAD.

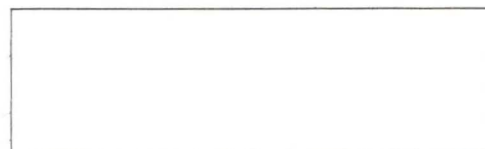

RESPONSABLE: CAROL VALENCIA      FECHA: NOV. 1998 MAYO 1999

CODIGO DE REFERENCIA: 0 4 6 8 1 9 2 4      TIPO DE FICHA: REFERENTE(S)  MUESTRA  LÍNEA  EMPAQUE

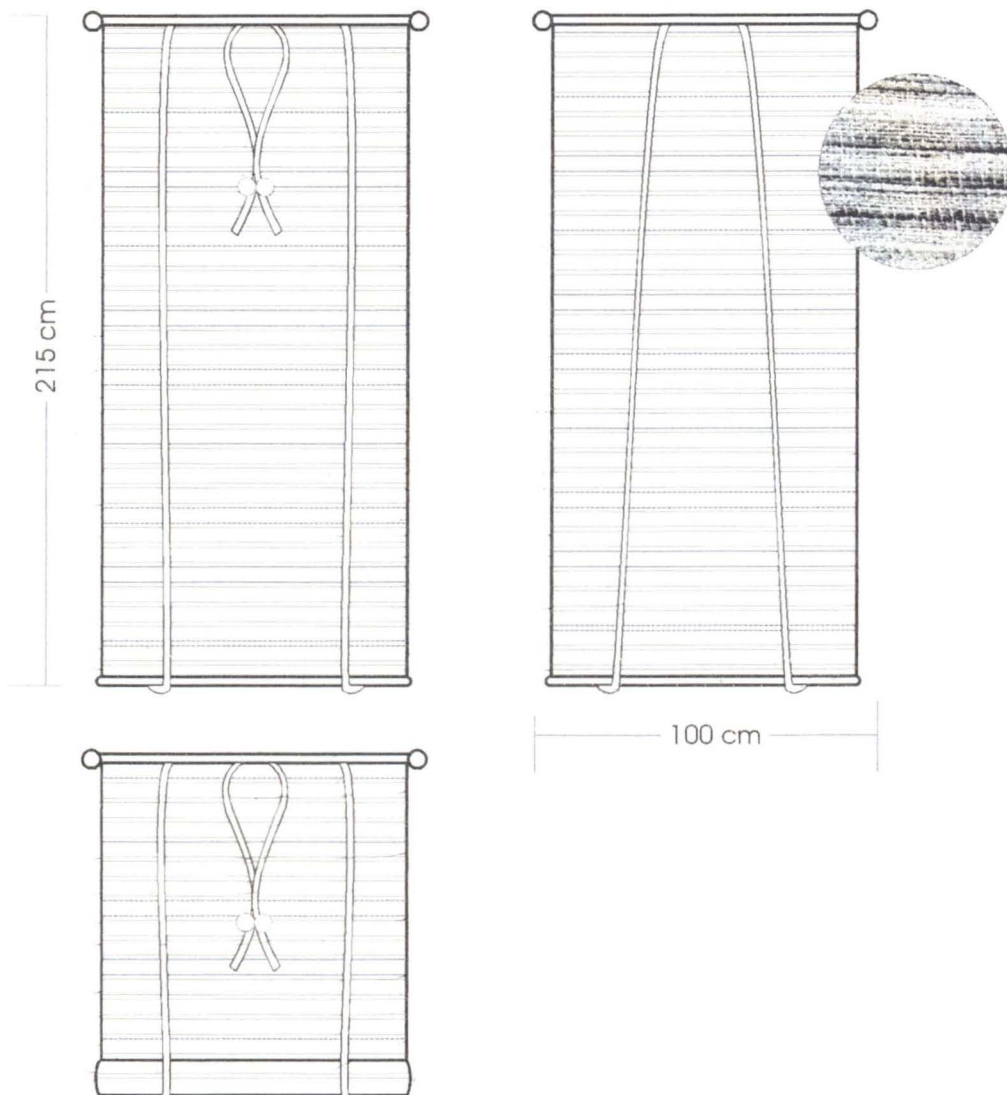

|                          |                             |                        |
|--------------------------|-----------------------------|------------------------|
| OBJETO: CORTINA          | REFERENCIA:                 | Esc.(cm): 1:25 PL. 1/1 |
| MATERIAL: FIQUE PLATANO  | LÍNEA: CORTINAS             |                        |
| TÉCNICA: TEJEDURIA       | RECURSO NATURAL : FIQUE     |                        |
| MÉTODO: TELAR HORIZONTAL | MATERIA PRIMA: FIQUE HILADO |                        |

|  |
|--|
| PROCESO DE PRODUCCIÓN:                             |
| URDIR  |
| REPAÑAR.   |
| EMPAYETAR.   |
| AMARRAR LA URDIMBRE.                               |
| TEJER.   |
| REMATAR POR EL REVER SEGUN LA MEDIDA DE LOS PALOS. |
| COLOCAR SISTEMA.                                   |

OBSERVACIONES: LA MATERIA PRIMA UTILIZADA DEBE SER DE OPTIMA CALIDAD.

RESPONSABLE: CAROL VALENCIA      FECHA: NOV. 1998 MAYO 1999

TEMA REF.  0  4  6  8  1  9  2  4    CÓDIGO DE REGION  0  4  6  8  2  2  9    REFERENTE(S)  PROPUESTA  MUESTRA  EMPAQUE



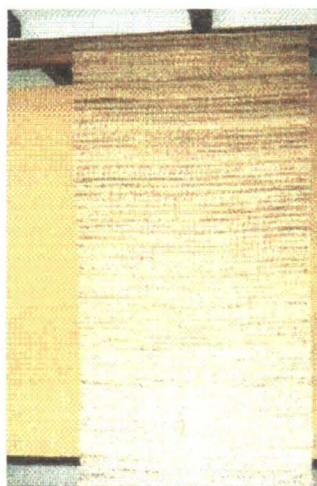

|                             |  |                               |
|-----------------------------|--|-------------------------------|
| NOMBRE: CORTINA             | LÍNEA: CORTINAS  | ARTESANO: PATROCINIA PIMIENTO |
| MATERIAL: FIQUE PLATANO     | REFERENCIA:  | DEPARTAMENTO: SANTANDER       |
| TÉCNICA: TEJEDURIA          | LARGO: 215CM ANCHO: 100CM ALTO   | CIUDAD/MUNICIPIO: CURITI      |
| MATERIAL: TELAR HORIZONTAL  | DIÁMETRO(CM): PESO(GR): 1.500  | LOCALIDAD/VEREDA/ AREA URBANA |
| PROCESO NATURAL: FIQUE      | COLOR: GRUDO   | RESGUARDO:                    |
| MATERIA PRIMA: FIQUE HILADO | CERTIFICADO <input type="checkbox"/> SI <input checked="" type="checkbox"/> NO | TIPO DE POBLACIÓN: RURAL      |

| OBJETIVO: ALMACENES ARTESANALES Y DE DECORACION | COSTO               | PRECIO              |
|---|---------------------|---------------------|
| PRODUCCIÓN/MES: 40                              | UNITARIO: \$ 25.000 | UNITARIO: \$ 38.000 |
| EMPAQUE: CAJA CARTON CRAFT                      | P. MAYOR: \$ 24.000 | P. MAYOR: \$ 35.000 |
| ALMAJATE: CAJAS DE CARTON                       | EMPAQUE:            | EMPAQUE: \$         |

REMARKS: ES NECESARIO UTILIZAR MATERIA PRIMA DE OPTIMA CALIDAD.

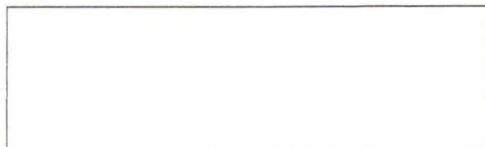

RESPONSABLE: CAROL VALENCIA      FECHA: NOV. 1998 MAYO 1999

CODIGO REFERENCIA: 0 4 6 8 1 9 2 4      TIPO DE FICHA: REFERENTE(S)  MUESTRA  LINEA  EMPAQUE

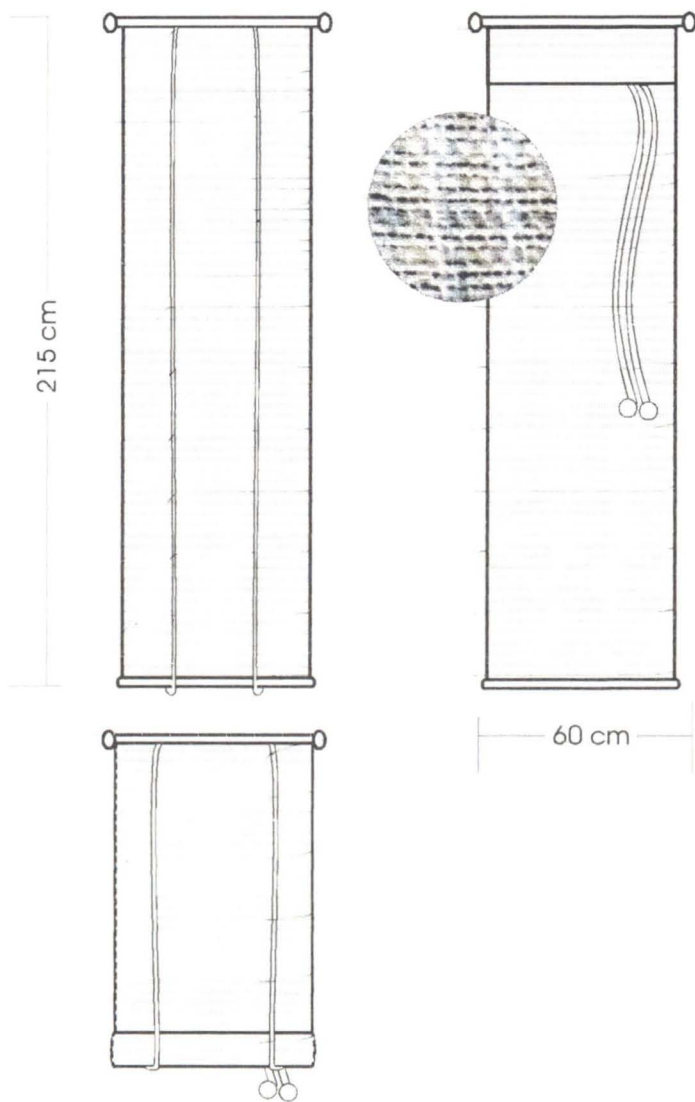

|                                 |                             |                        |
|---------------------------------|-----------------------------|------------------------|
| NOMBRE: CORTINA                 | REFERENCIA:                 | Esc.(cm): 1:25 PL. 1/1 |
| TIPO: CADEJO                    | LÍNEA: CORTINAS             |                        |
| TÉCNICA: TEJEDURIA              | RECURSO NATURAL : FIQUE     |                        |
| MATERIA PRIMA: TELAR HORIZONTAL | MATERIA PRIMA: FIQUE HILADO |                        |

|  |
|--|
| PROCESO DE PRODUCCIÓN:                             |
| URDIR  |
| REPASAR.   |
| EMPAYETAR.   |
| AMARRAR LA URDIMBRE.                               |
| TEJER.   |
| REMATAR POR EL REVES SEGUN LA MEDIDA DE LOS PALOS. |
| COLOCAR SISTEMA.                                   |

OBSERVACIONES: LA MATERIA PRIMA UTILIZADA DEBE SER DE OPTIMA CALIDAD.

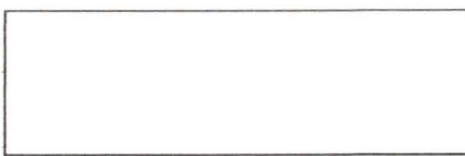

RESPONSABLE: CAROL VALENCIA      FECHA: NOV. 1998 MAYO 1999

TEMA REF.  4  6  8  1  9  2  4      CÓDIGO DE REGIÓN  0  4  6  8  2  2  9      REFERENTE(S)  PROPUESTA  MUESTRA  EMPAQUE



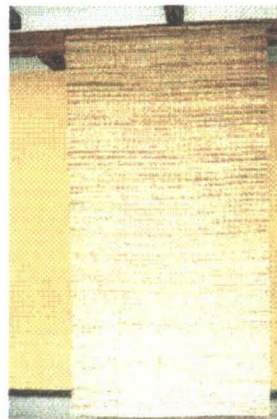

|                             |  |                               |
|-----------------------------|--|-------------------------------|
| NOMBRE: CORTINA             | LÍNEA: CORTINAS  | ARTESANO: PATROCINIA PIMIENTO |
| FIBRA: CADEJO               | REFERENCIA:  | DEPARTAMENTO: SANTANDER       |
| TÉCNICA: TEJEDURIA          | LARGO: 215CM ANCHO: 100CM ALTO   | CIUDAD/MUNICIPIO: CURITI      |
| TÉCNICA: TELAR HORIZONTAL   | DIÁMETRO(CM): PESO(GR): 1000   | LOCALIDAD/VEREDA/ AREA URBANA |
| CURSO NATURAL: FIQUE        | COLOR: CRUDO   | RESGUARDO:                    |
| MATERIA PRIMA: FIQUE HILADO | CERTIFICADO <input type="checkbox"/> SI <input checked="" type="checkbox"/> NO | TIPO DE POBLACIÓN: RURAL      |

| OBJETIVO: ALMACENES ARTESANALES Y DE DECORACION | COSTO               | PRECIO              |
|---|---------------------|---------------------|
| PRODUCCIÓN/MES: 40                              | UNITARIO: \$ 25.000 | UNITARIO: \$ 38.000 |
| EMPAQUE: CAJA CARTON CRAFT                      | P. MAYOR: \$ 24.000 | P. MAYOR: \$ 35.000 |
| EMPAQUE: CAJAS DE CARTON                        | EMPAQUE:            | EMPAQUE:\$          |

OBSERVACIONES: ES NECESARIO UTILIZAR MATERIA PRIMA DE OPTIMA CALIDAD.

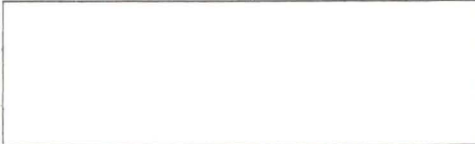

RESPONSABLE: CAROL VALENCIA      FECHA: NOV. 1998 MAYO 1999

REFERENCIA: 0 4 6 8 1 9 2 4      TIPO DE FICHA: REFERENTE(S)  MUESTRA  LÍNEA  EMPAQUE

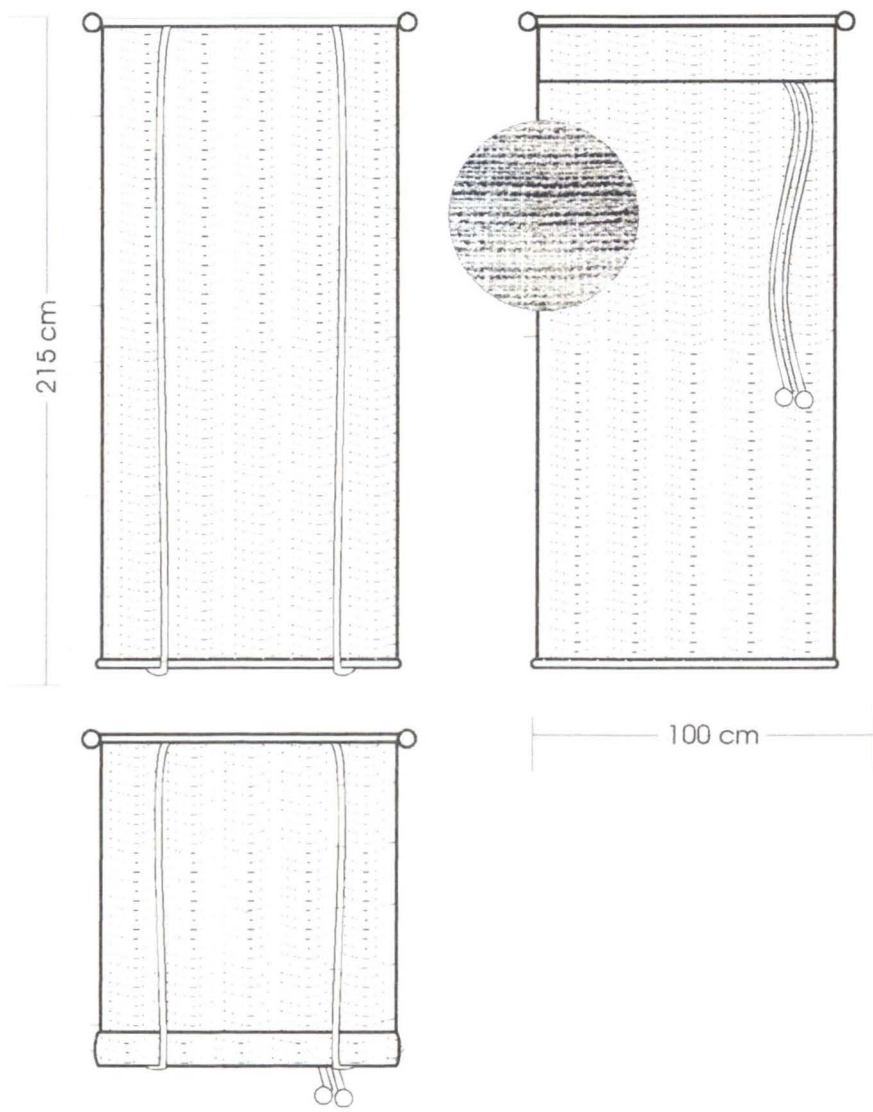

|                           |                             |                        |
|---------------------------|-----------------------------|------------------------|
| NOMBRE: CORTINA           | REFERENCIA:                 | Esc.(cm): 1:25 PL. 1/1 |
| DESCRIPCIÓN: EFECTO TRAMA | LÍNEA: CORTINAS             |                        |
| TÉCNICA: TEJEDURIA        | RECURSO NATURAL : FIQUE     |                        |
| MATERIA: TELAR HORIZONTAL | MATERIA PRIMA: FIQUE HILADO |                        |

|   |
|---|
| ORDEN DE PRODUCCIÓN:                                  |
| 1. URDIR  |
| 2. REPASAR.   |
| 3. EMPAYETAR.   |
| 4. MARRAR LA URDIMBRE.                                |
| 5. TEJER.   |
| 6. REMATAR POR EL REVES SEGUN LA MEDIDA DE LOS PALOS. |
| 7. COLOCAR SISTEMA.                                   |

OBSERVACIONES: LA MATERIA PRIMA UTILIZADA DEBE SER DE OPTIMA CALIDAD.

RESPONSABLE: CAROL VALENCIA      FECHA: NOV. 1998 MAYO 1999



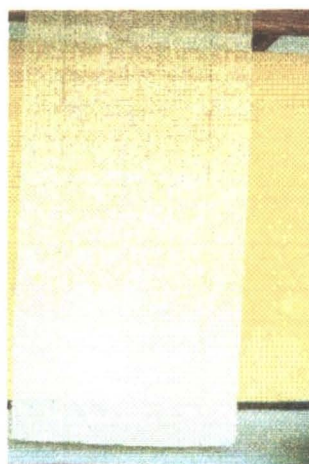

|                             |  |                               |
|-----------------------------|--|-------------------------------|
| NOMBRE: CORTINA             | LÍNEA: CORTINAS  | ARTESANO: PATROCINIA PIMIENTO |
| FIBRA: EFECTO TRAMA         | REFERENCIA:  | DEPARTAMENTO: SANTANDER       |
| TECNICAS: TEJEDURIA         | LARGO: 215CM ANCHO: 100CM ALTO                                     | CIUDAD/MUNICIPIO: CURITI      |
| TECNICA: TELAR HORIZONTAL   | DIÁMETRO(CM):  | PESO(GR): 1 000               |
| CURSO NATURAL: FIQUE        | COLOR: CRUDO   | LOCALIDAD/VEREDA/ AREA URBANA |
| MATERIA PRIMA: FIQUE HILADO | CERTIFICADO  | RESGUARDO:                    |
|                             | SI <input type="checkbox"/> No <input checked="" type="checkbox"/> | TIPO DE POBLACIÓN: RURAL      |

|   |                     |                     |
|---|---------------------|---------------------|
| OBJETIVO: ALMACENES ARTESANALES Y DE DECORACION | COSTO               | PRECIO              |
| PRODUCCIÓN/MES: 40                              | UNITARIO: \$ 25.000 | UNITARIO: \$ 38.000 |
| EMPAQUE: CAJA CARTON CRAFT                      | P. MAYOR: \$ 24.000 | P. MAYOR: \$ 35.000 |
| ALMAJARE: CAJAS DE CARTON                       | EMPAQUE:            | EMPAQUE:\$          |

OBSERVACIONES: ES NECESARIO UTILIZAR MATERIA PRIMA DE OPTIMA CALIDAD.



RESPONSABLE: CAROL VALENCIA      FECHA: NOV. 1998 MAYO 1999

TEMA REFERENCIA  0  4  6  8  1  9  2  4      TIPO DE FICHA: REFERENTE(S)  MUESTRA  LÍNEA  EMPAQUE



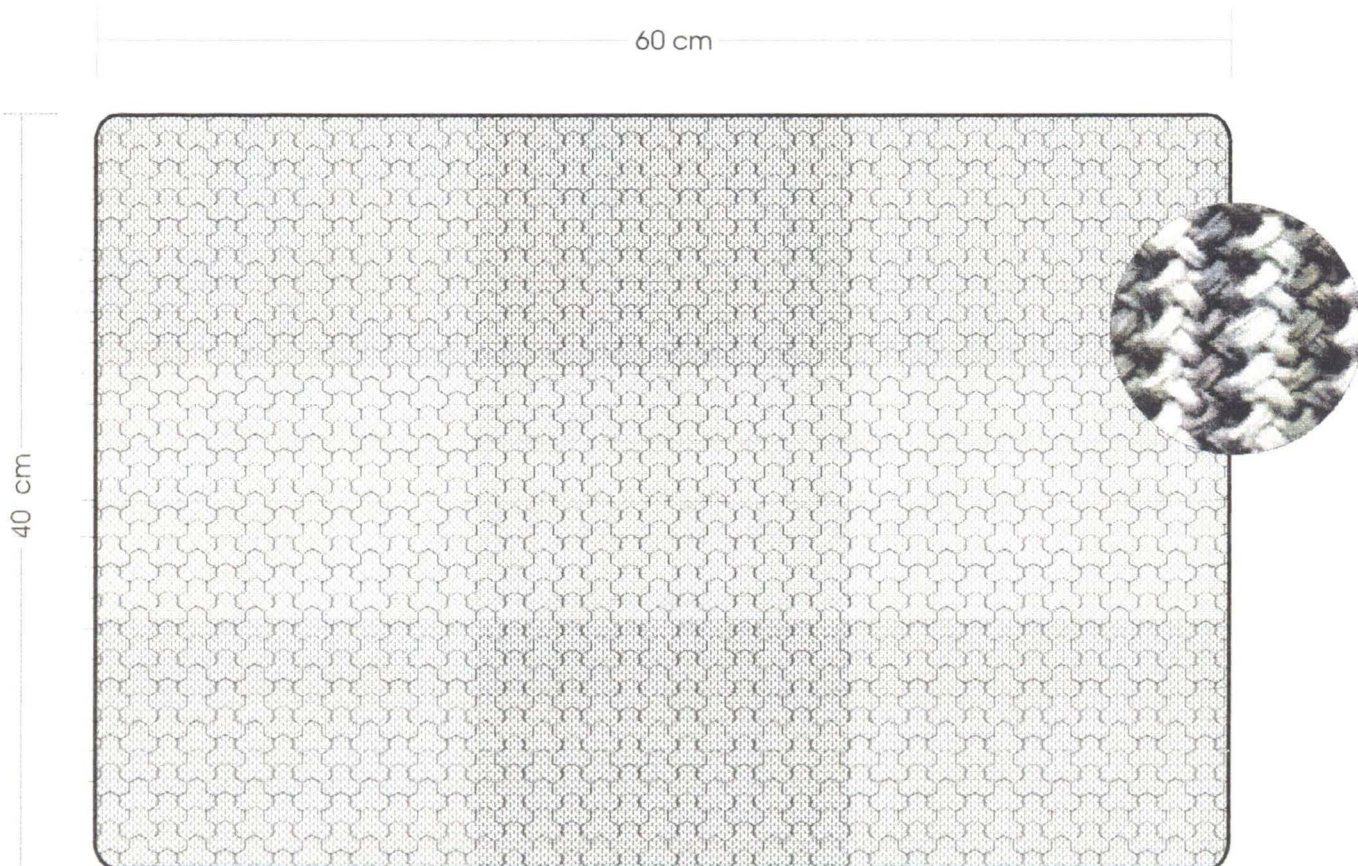

|                          |                             |               |         |
|--------------------------|-----------------------------|---------------|---------|
| NOMBRE: TAPETE           | REFERENCIA:                 | Esc.(cm): 1:4 | PL. 1/1 |
| CATEGORÍA: PUNTO         | LÍNEA: TAPETES              |               |         |
| PROCESO: TEJEDURIA       | RECURSO NATURAL : FIQUE     |               |         |
| TÉCNICA: TEJIDO DE PUNTO | MATERIA PRIMA: FIQUE HILADO |               |         |

PROCESO DE PRODUCCIÓN:  
 RETORCER EL FIQUE.  
 COMENZAR EL PROCESO DE TEJIDO CON DOS AGUJAS GRUESAS.  
 TEJER HASTA LOGRAR LA LONGITUD INDICADA.  
 REMATAR ESCONDIENDO LAS HEBRAS DE MANERA QUE  
 QUEDEN INVISIBLES.  
 ELIMINAR LOS RESIDUOS DE FIQUE QUEMANDO LA  
 SUPERFICIE O CON UNAS TIJERAS.

OBSERVACIONES: LA MATERIA PRIMA  
 UTILIZADA DEBE SER DE OPTIMA  
 CALIDAD.

RESPONSABLE: CAROL VALENCIA      FECHA: NOV. 1998 MAYO 1999

TEMA REF. 0 4 6 8 1 9 2 0    CÓDIGO DE REGIÓN 0 4 6 8 2 2 9    REFERENTE(S)  PROPUESTA  MUESTRA  EMPAQUE

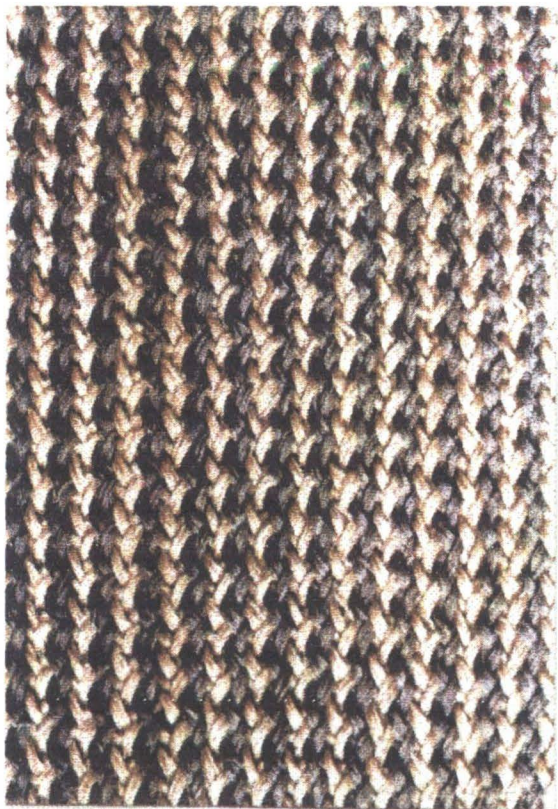

|                             |                              |   |
|-----------------------------|------------------------------|---|
| NOMBRE: TAPETE              | LÍNEA: TAPETES               | ARTESANO: MARGARITA DE VARGAS   |
| TÉCNICA: PUNTO              | REFERENCIA:                  | DEPARTAMENTO: SANTANDER   |
| PROCESO: TEJEDURIA          | LARGO: 60CM ANCHO: 40CM ALTO | CIUDAD/MUNICIPIO: CURITI  |
| TÉCNICA: TEJIDO DE PUNTO    | DIÁMETRO(CM):                | PESO(GR): 1.000 LOCALIDAD/VEREDA/ AREA URBANA   |
| CURSO NATURAL: FIQUE        | COLOR: GRUDO                 | RESGUARDO:  |
| MATERIA PRIMA: FIQUE HILADO | CERTIFICADO                  | SI <input type="checkbox"/> NO <input checked="" type="checkbox"/> TIPO DE POBLACIÓN: RURAL |

| DESCRIPCIÓN OBJETIVO: ALMACENES ARTESANALES Y DE DECORACION | COSTO               | PRECIO              |
|---|---------------------|---------------------|
| PRODUCCIÓN/MES: 60  | UNITARIO: \$ 13.000 | UNITARIO: \$ 16.000 |
| EMPAQUE: CAJA CARTON CRAFT                                  | P. MAYOR: \$ 12.000 | P. MAYOR: \$ 15.000 |
| EMPAQUE: CAJAS DE CARTON                                    | EMPAQUE:            | EMPAQUE: \$         |

OBSERVACIONES: ES NECESARIO UTILIZAR MATERIA PRIMA DE OPTIMA CALIDAD.

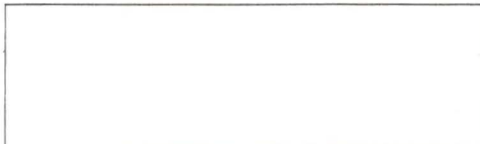

RESPONSABLE: CAROL VALENCIA      FECHA: NOV. 1998 MAYO 1999

REFERENCIA: 04681920      TIPO DE FICHA: REFERENTE(S)  MUESTRA  LINEA  EMPAQUE



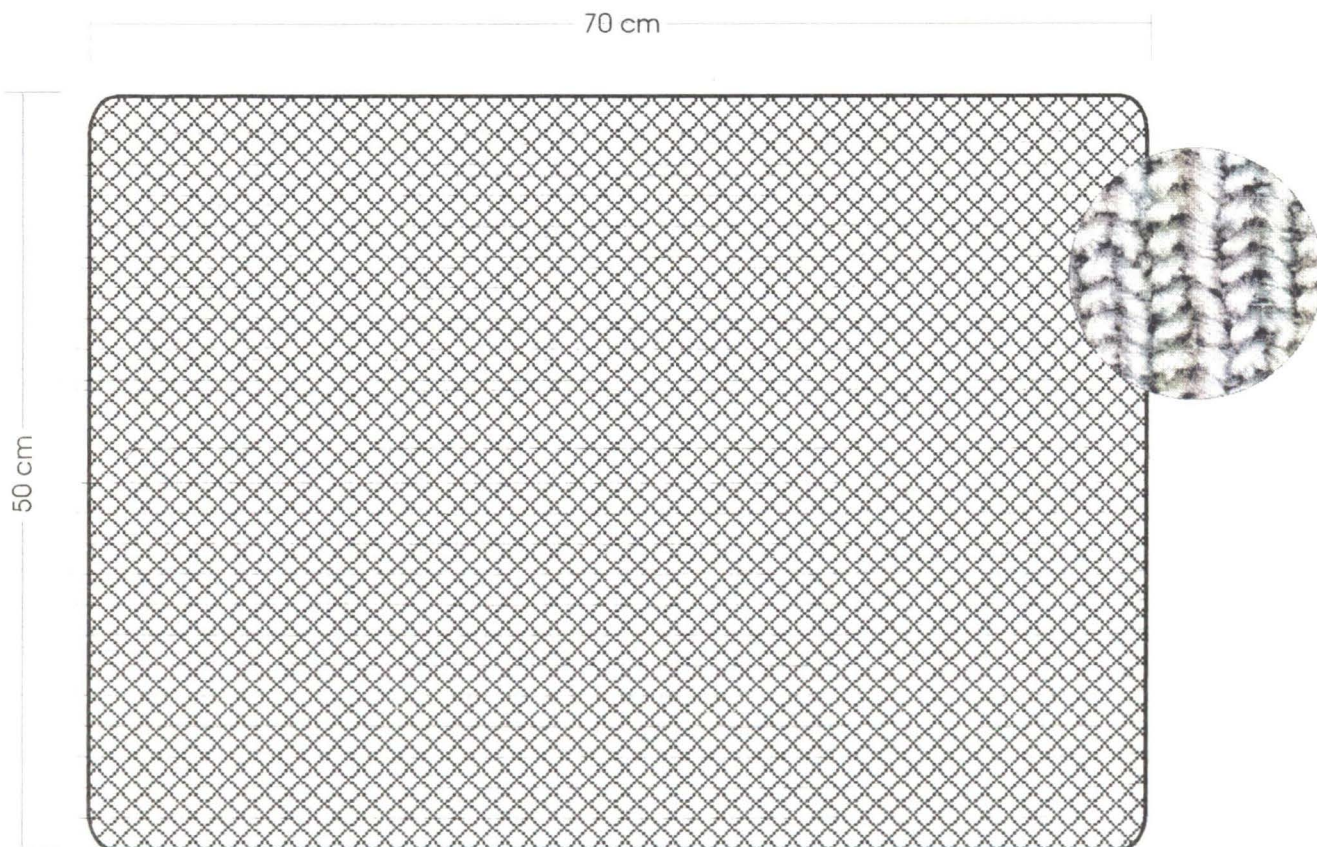

|                          |                             |               |         |
|--------------------------|-----------------------------|---------------|---------|
| TAMAÑO: TAPETE           | REFERENCIA:                 | Esc.(cm): 1:5 | PL. 1/1 |
| NOMBRE: NUDDO            | LÍNEA: TAPETES              |               |         |
| PROCEDIMIENTO: TEJEDURIA | RECURSO NATURAL : FIQUE     |               |         |
| TECNICA: TELAR VERTICAL  | MATERIA PRIMA: FIQUE HILADO |               |         |

PROCESO DE PRODUCCIÓN:

1. URDIR UN MARCO ENPUNTILLADO.

2. COMENZAR EL TEJIDO ANUDANDO, CON NUDDO DOBLE CADA DOS HILOS DE LA URDIMBRE HASTA LOGRAR LA MEDIDA.

3. REMATAR POR EL REVES, CON UNA TRENZA.

OBSERVACIONES: LA MATERIA PRIMA UTILIZADA DEBE SER DE OPTIMA CALIDAD.

RESPONSABLE: CAROL VALENCIA      FECHA: NOV. 1998 MAYO 1999

TEMA REF.  0 4 6 8 1 9 2 0    CÓDIGO DE REGIÓN  0 4 6 8 2 2 9    REFERENTE(S)  PROPUESTA  MUESTRA  EMPAQUE





|                             |                              |  |
|-----------------------------|------------------------------|--|
| NOMBRE: TAPETE              | LINEA: TAPETES               | ARTESANO: GABRIEL RIVEROS  |
| TIPO: NUDO                  | REFERENCIA:                  | DEPARTAMENTO: SANTANDER  |
| TECNOLOGIA: TEJEDURIA       | LARGO: 70CM ANCHO: 50CM ALTO | CIUDAD/MUNICIPIO: CURITI   |
| TECNOLOGIA: TELAR VERTICAL  | DIÁMETRO(CM):                | PESO(GR): 1.500 LOCALIDAD/VEREDA/ AREA URBANA                      |
| CURSO NATURAL: FIQUE        | COLOR: CRUDO                 | RESGUARDO:   |
| MATERIA PRIMA: FIQUE HILADO | CERTIFICADO                  | SI <input type="checkbox"/> NO <input checked="" type="checkbox"/> |
|                             |                              | TIPO DE POBLACIÓN: RURAL   |

| DESCRIPCIÓN OBJETIVO: ALMACENES ARTESANALES Y DE DECORACION | COSTO               | PRECIO              |
|---|---------------------|---------------------|
| PRODUCCIÓN/MES: 40  | UNITARIO: \$ 16.000 | UNITARIO: \$ 20.000 |
| EMPAQUE: CAJA CARTON CRAFT                                  | P. MAYOR: \$ 14.000 | P. MAYOR: \$ 19.000 |
| EMPAQUE: CAJAS DE CARTON                                    | EMPAQUE:            | EMPAQUE:\$          |

OBSERVACIONES: ES NECESARIO UTILIZAR MATERIA PRIMA DE OPTIMA CALIDAD.

RESPONSABLE: CAROL VALENCIA      FECHA: NOV. 1998 MAYO 1999

TEMA REFERENCIA  0  4  6  8  1  9  2  4      TIPO DE FICHA: REFERENTE(S)  MUESTRA  LINEA  EMPAQUE

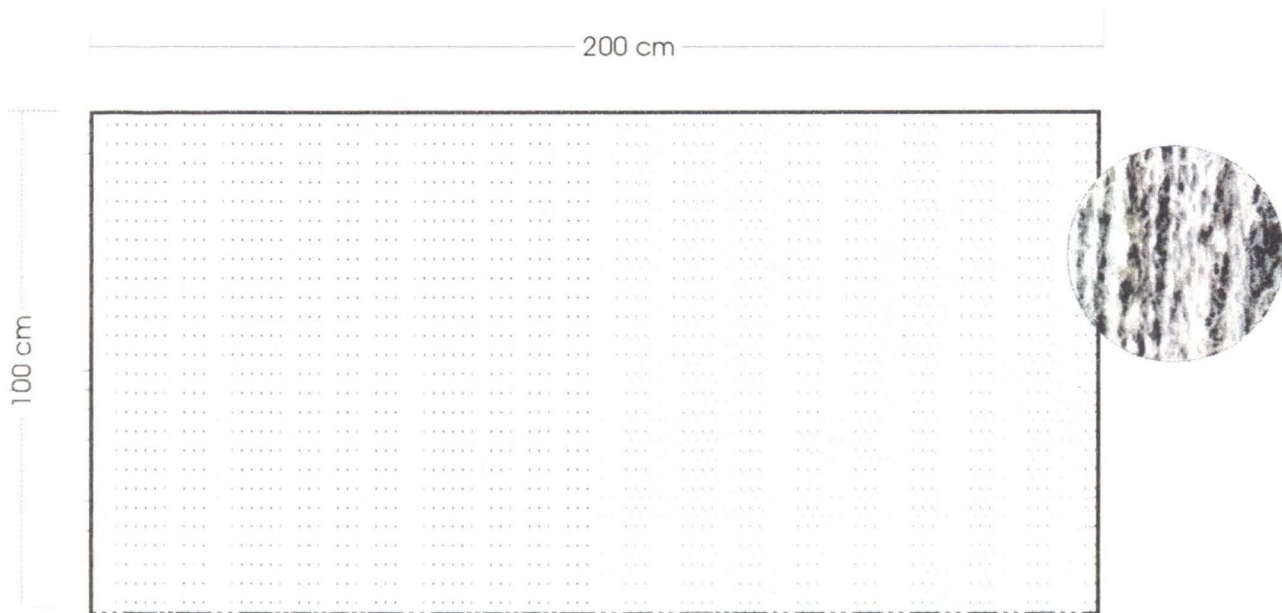

|                           |                             |                        |
|---------------------------|-----------------------------|------------------------|
| TEMA: TAPETE              | REFERENCIA:                 | Esc.(cm): 1:15 PL. 1/1 |
| MATERIA: MOTA             | LÍNEA: INDIVIDUALES         |                        |
| TECNOLOGÍA: TEJEDURIA     | RECURSO NATURAL : FIQUE     |                        |
| TÉCNICA: TELAR HORIZONTAL | MATERIA PRIMA: FIQUE HILADO |                        |

|                                       |
|---------------------------------------|
| PROCESO DE PRODUCCIÓN:                |
| URDIR                                 |
| REPAÑAR.                              |
| EMPAYETAR.                            |
| AMARRAR LA URDIMBRE.                  |
| TEJER.                                |
| REMATAR POR EL REVES, CON UNA TRENZA. |

|   |
|---|
| OBSERVACIONES: LA MATERIA PRIMA UTILIZADA DEBE SER DE OPTIMA CALIDAD. |
|---|

RESPONSABLE: CAROL VALENCIA      FECHA: NOV. 1998 MAYO 1999

TEMA REF. 0 4 6 8 1 9 2 4      CÓDIGO DE REGION 0 4 6 8 2 2 9      REFERENTE(S)       PROPUESTA       MUESTRA       EMPAQUE



# FICHA DE PRODUCTO

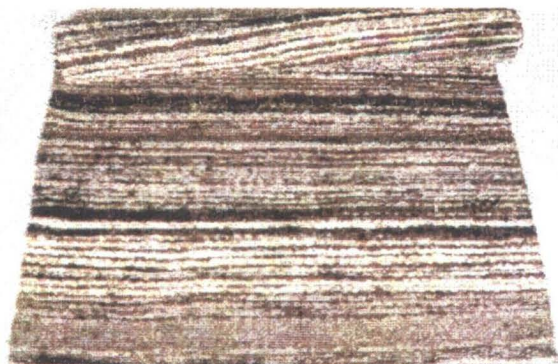

|                                    |                                |  |
|------------------------------------|--------------------------------|--|
| TAPETE                             | LINEA: TAPETES                 | ARTESANO: PATROCINIA PIMIENTO                                      |
| RE: MOTA                           | REFERENCIA:                    | DEPARTAMENTO: SANTANDER  |
| Q: TEJEDURIA                       | LARGO: 200CM ANCHO: 100CM ALTO | CIUDAD/MUNICIPIO: CURITI   |
| CA: TELAR HORIZONTAL               | DIÁMETRO(6M): PESO(6R): 4.500  | LOCALIDAD/VEREDA/ AREA URBANA                                      |
| MATERIAL NATURAL: FIQUE            | COLOR: TIERRAS                 | RESGUARDO:   |
| MATERIA PRIMA: MOTA DEFIQUE HILADA | CERTIFICADO                    | SI <input type="checkbox"/> NO <input checked="" type="checkbox"/> |
|                                    |                                | TIPO DE POBLACIÓN: RURAL   |

|   |                     |                     |
|---|---------------------|---------------------|
| OBJETIVO: ALMACENES ARTESANALES Y DE DECORACION | COSTO               | PRECIO              |
| PRODUCCIÓN/MES: 40                              | UNITARIO: \$ 20.000 | UNITARIO: \$ 38.000 |
| EMPAQUE: CAJA CARTON CRAFT                      | P. MAYOR: \$ 17.000 | P. MAYOR: \$ 35.000 |
| EMPAQUE: CAJAS DE CARTON                        | EMPAQUE:            | EMPAQUE: \$         |

OBSERVACIONES: ES NECESARIO UTILIZAR MATERIA PRIMA DE OPTIMA CALIDAD.

ARTESANO RESPONSABLE: CAROL VALENCIA FECHA: NOV. 1998 MAYO 1999

CODIGO DE REFERENCIA 0 4 6 8 1 9 2 4 TIPO DE FICHA: REFERENTE(S)  MUESTRA  LINEA  EMPAQUE

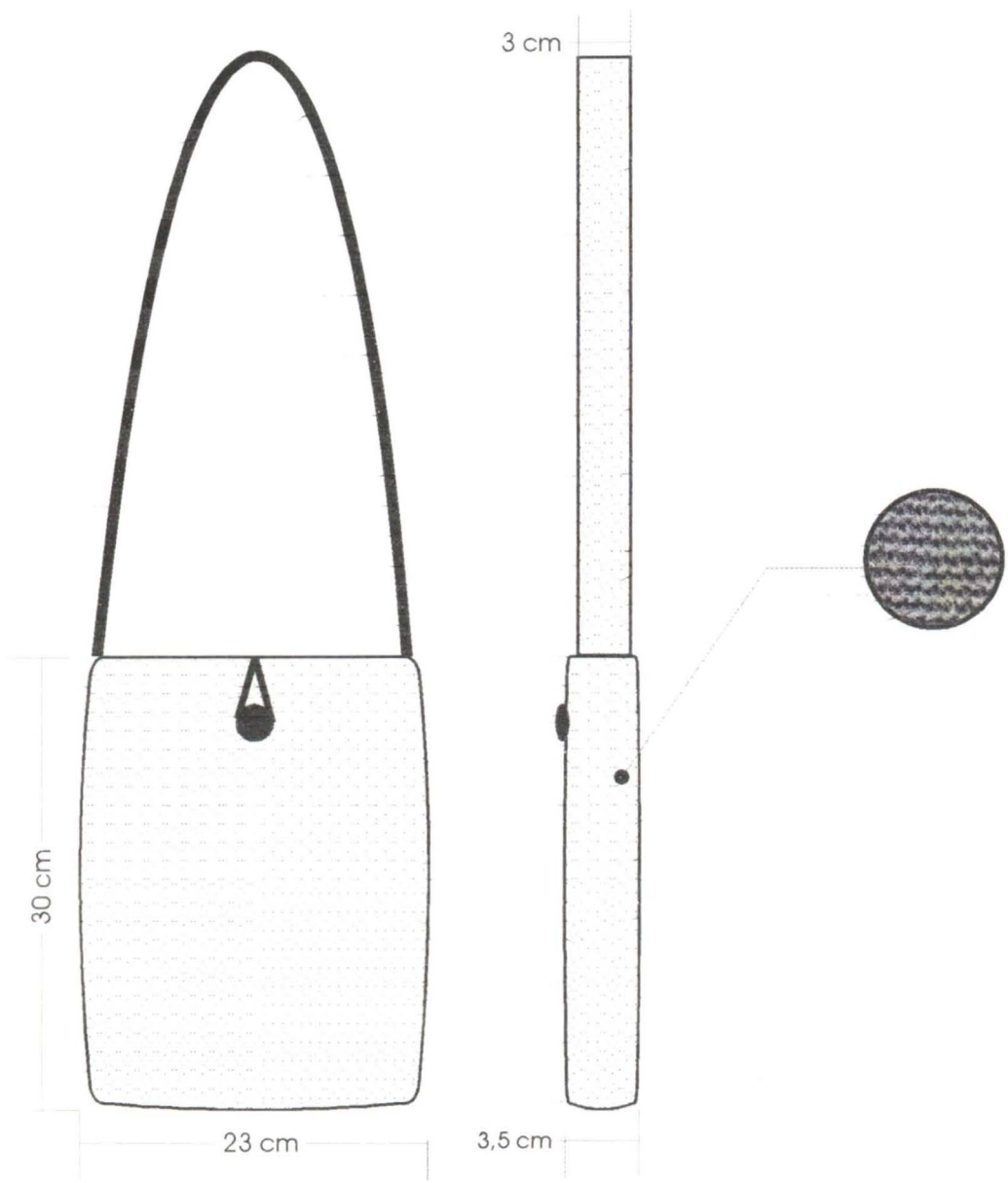

|                          |                             |                       |
|--------------------------|-----------------------------|-----------------------|
| NOMBRE: BOLSO            | REFERENCIA:                 | Esc.(cm): 1:4 PL. 1/1 |
| TÍTULO: PLANO            | LÍNEA: ACCESORIOS           |                       |
| MATERIAL: TEJEDURIA      | RECURSO NATURAL : FIQUE     |                       |
| TÉCNICA: TEJIDO DE PUNTO | MATERIA PRIMA: FIQUE HILADO |                       |

PROCESO DE PRODUCCIÓN:  
 1. TORDER EL FIQUE.  
 2. COMENZAR EL PROCESO DE TEJIDO CON UNA AGUJA GRUESA.  
 3. TEJER HASTA LOGRAR LA LONGITUD INDICADA.  
 4. REMATAR ESCONDIENDO LAS HEBRAS DE MANERA QUE QUEDEN INVISIBLES.  
 5. ELIMINAR LOS RESIDUOS DE FIQUE QUEMANDO LA SUPERFICIE O CON UNAS TIJERAS.

OBSERVACIONES: LA MATERIA PRIMA UTILIZADA DEBE SER DE OPTIMA CALIDAD.



RESPONSABLE: CAROL VALENCIA      FECHA: NOV. 1998 MAYO 1999



# FICHA DE PRODUCTO



|                             |  |                               |
|-----------------------------|--|-------------------------------|
| BOLSO                       | LINEA: ACCESORIOS  | ARTESANO: GRACIELA DELGADO    |
| FORMA: PLANO                | REFERENCIA:  | DEPARTAMENTO: SANTANDER       |
| TÉCNICA: TEJEDURIA          | LARGO: ANCHO: 22 ALTO: 27  | CIUDAD/MUNICIPIO: CURITI      |
| MATERIA: TEJIDO DE PUNTO    | DIÁMETRO(CM): PESO(GR): 500  | LOCALIDAD/VEREDA/ AREA URBANA |
| MATERIA NATURAL: FIQUE      | COLOR: TIERRAS   | RESGUARDO:                    |
| MATERIA PRIMA: FIQUE HILADO | CERTIFICADO <input type="checkbox"/> SI <input checked="" type="checkbox"/> NO | TIPO DE POBLACIÓN: RURAL      |

|  |                     |                     |
|--|---------------------|---------------------|
| OBJETIVO: ALMACENES ARTESANALES Y DE DECORACION. | COSTO               | PRECIO              |
| PRODUCCIÓN/MES: 15                               | UNITARIO: \$ 18.000 | UNITARIO: \$ 26.000 |
| EMPAQUE: CAJA CARTON CRAFT                       | P. MAYOR: \$ 16.000 | P. MAYOR: \$ 25.000 |
| MATERIA: CAJAS DE CARTON                         | EMPAQUE:            | EMPAQUE: \$         |

RECOMENDACIONES: ES NECESARIO UTILIZAR MATERIA PRIMA DE OPTIMA CALIDAD.

DISEÑADORA: CAROL VALENCIA      FECHA: .NOV. 1998 MAYO 1999

CATEGORÍA: ACCESORIOS      REFERENCIA: 0 4 6 8 1 9 2 0      TIPO DE FICHA: REFERENTE(S)  MUESTRA  LINEA  EMPAQUE

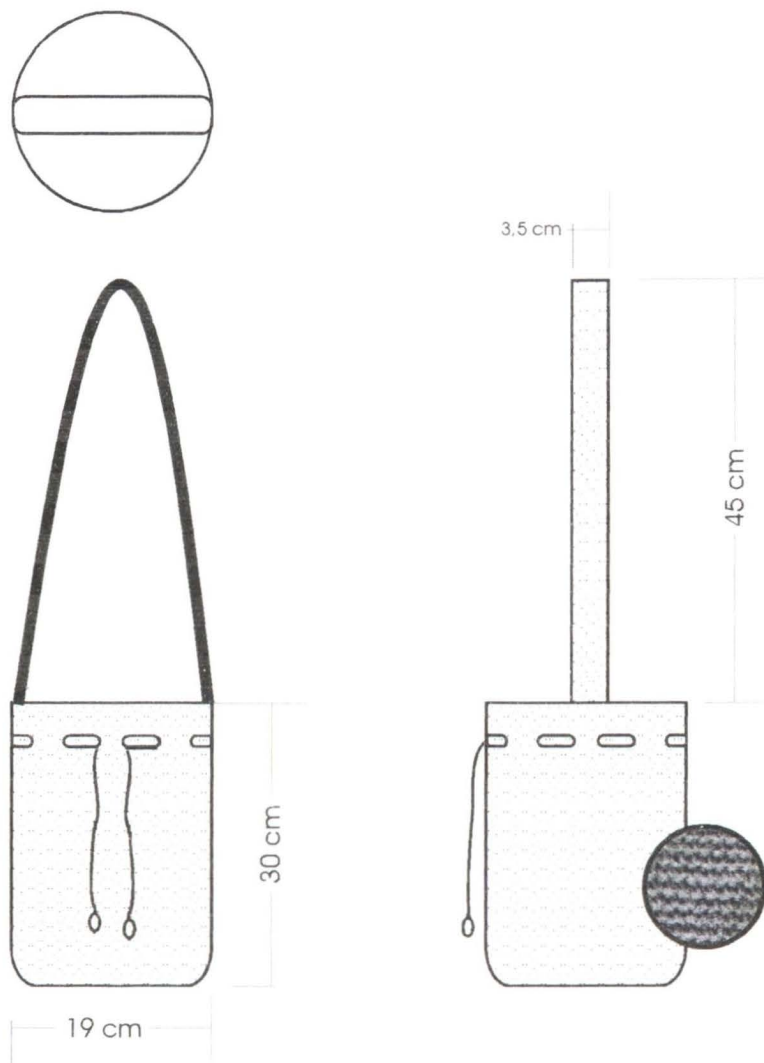

|                          |                             |               |         |
|--------------------------|-----------------------------|---------------|---------|
| NOMBRE: BOLSO            | REFERENCIA:                 | Esc.(cm): 1:4 | PL. 1/1 |
| TÍTULO: MEDIO PUNTO      | LÍNEA: ACCESORIOS           |               |         |
| MATERIAL: TEJEDURIA      | RECURSO NATURAL : FIQUE     |               |         |
| TÉCNICA: TEJIDO DE PUNTO | MATERIA PRIMA: FIQUE HILADO |               |         |

PROCESO DE PRODUCCIÓN:  
 1. TERCER TERCER EL FIQUE.  
 2. COMENZAR EL PROCESO DE TEJIDO CON UNA AGUJA GRUESA.  
 3. TEJER HASTA LOGRAR LA LONGITUD INDICADA.  
 4. REMATAR ESCONDIENDO LAS HEBRAS DE MANERA QUE QUEDEN INVISIBLES.  
 5. ELIMINAR LOS RESIDUOS DE FIQUE QUEMANDO LA SUPERFICIE O CON UNAS TIJERAS.

OBSERVACIONES: LA MATERIA PRIMA UTILIZADA DEBE SER DE OPTIMA CALIDAD.

RESPONSABLE: CAROL VALENCIA      FECHA: NOV. 1998 MAYO 1999

MA F. 0 4 6 8 1 9 2 0    CÓDIGO DE REGIÓN 0 4 6 8 2 2 9    REFERENTE(S)  PROPUESTA  MUESTRA  EMPAQUE



|                         |  |                               |
|-------------------------|--|-------------------------------|
| BOLSO                   | LÍNEA: ACCESORIOS  | ARTESANO: GRACIELA DELGADO    |
| TRE: MEDIO PUNTO        | REFERENCIA:  | DEPARTAMENTO: SANTANDER       |
| DO: TEJEDURIA           | LARGO: ANCHO: ALTO: 27   | CIUDAD/MUNICIPIO: CURITI      |
| CA: TEJIDO DE PUNTO     | DIÁMETRO(CM): 19 PESO(GR): 500   | LOCALIDAD/VEREDA/ AREA URBANA |
| RSO NATURAL: FIQUE      | COLOR: TIERRAS   | RESGUARDO:                    |
| RIA PRIMA: FIQUE HILADO | CERTIFICADO SI <input type="checkbox"/> NO <input checked="" type="checkbox"/> | TIPO DE POBLACIÓN: RURAL      |

|  |                     |                     |
|--|---------------------|---------------------|
| DD OBJETIVO: ALMACENES ARTESANALES Y DE DECORACION | COSTO               | PRECIO              |
| UCCIÓN/MES: 15                                     | UNITARIO: \$ 18.000 | UNITARIO: \$ 26.000 |
| QUE: CAJA CARTON CRAFT                             | P. MAYOR: \$ 16.000 | P. MAYOR: \$ 25.000 |
| AJE: CAJAS DE CARTON                               | EMPAQUE:            | EMPAQUE: \$         |

RVACIONES: ES NECESARIO UTILIZAR MATERIA PRIMA DE OPTIMA  
 AD.

ONSABLE: CAROL VALENCIA      FECHA: NOV. 1998 MAYO 1999

MA REFERENCIA  0 4 6 8 1 9 2 0      TIPO DE FICHA: REFERENTE(S)  MUESTRA  LÍNEA  EMPAQUE



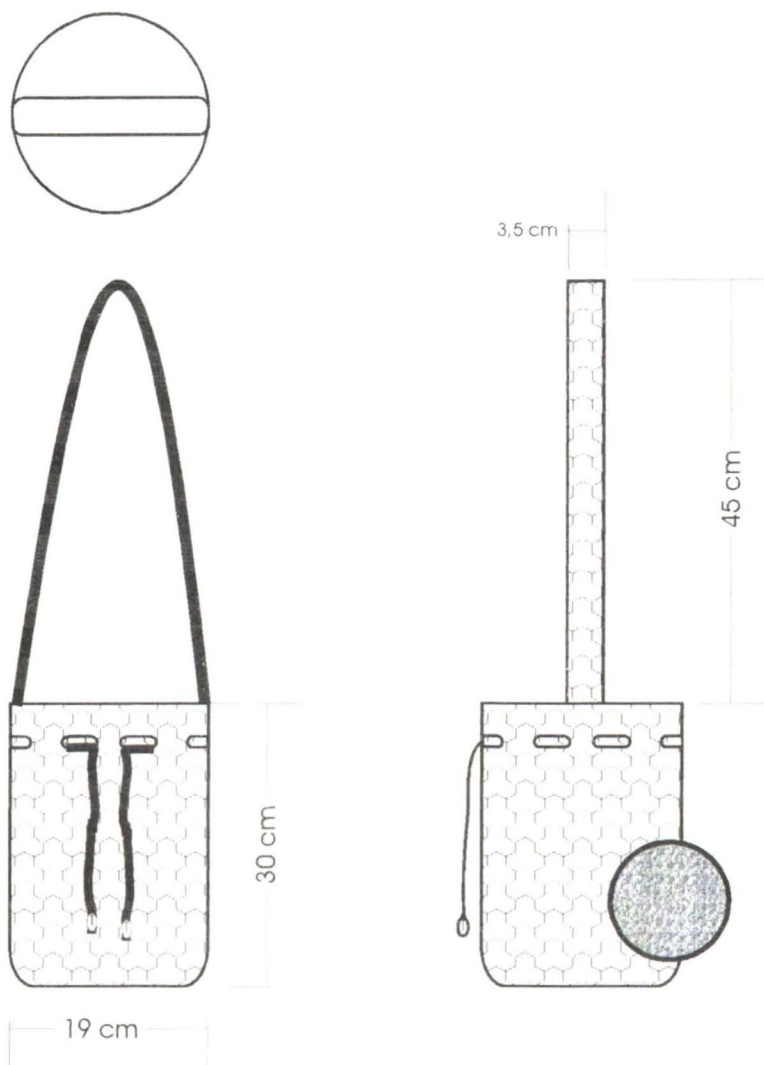

|                          |                             |                       |
|--------------------------|-----------------------------|-----------------------|
| NOMBRE: BOLSO            | REFERENCIA:                 | Esc.(cm): 1:4 PL. 1/1 |
| TIPO: ARAÑAS             | LÍNEA: ACCESORIOS           |                       |
| TÉCNICA: TEJEDURIA       | RECURSO NATURAL : FIQUE     |                       |
| MATERIA: TEJIDO DE PUNTO | MATERIA PRIMA: FIQUE HILADO |                       |

**PROCESO DE PRODUCCIÓN:**  
 1. TORDER EL FIQUE.  
 2. EMENZAR EL PROCESO DE TEJIDO CON UNA AGUJA GRUESA.  
 3. TEJER HASTA LOGRAR LA LONGITUD INDICADA.  
 4. MANTAR ESCONDIENDO LAS HEBRAS DE MANERA QUE QUEDEN INVISIBLES.  
 5. ELIMINAR LOS RESIDUOS DE FIQUE QUEMANDO LA SUPERFICIE O CON UNAS TIJERAS.

**OBSERVACIONES:** LA MATERIA PRIMA UTILIZADA DEBE SER DE OPTIMA CALIDAD.

RESPONSABLE: CAROL VALENCIA      FECHA: NOV. 1998 MAYO 1999

MA F. 0 4 6 8 1 9 2 0    CÓDIGO DE REGIÓN 0 4 6 8 2 2 9    REFERENTE(S)  PROPUESTA  MUESTRA  EMPAQUE





|                             |                                |   |
|-----------------------------|--------------------------------|---|
| BOLSO                       | LINEA: ACCESORIOS              | ARTESANO: GRACIELA DELGADO  |
| FORMA: ARAÑA                | REFERENCIA:                    | DEPARTAMENTO: SANTANDER   |
| TÉCNICA: TEJEDURIA          | LARGO: ANCHO: ALTO: 27         | CIUDAD/MUNICIPIO: CURITI  |
| MATERIAL: TEJIDO DE PUNTO   | DIÁMETRO(CM): 19 PESO(GR): 500 | LOCALIDAD/VEREDA/ AREA URBANA   |
| RECURSO NATURAL: FIQUE      | COLOR: TIERRAS                 | RESGUARDO:  |
| MATERIA PRIMA: FIQUE HILADO | CERTIFICADO                    | SI <input type="checkbox"/> NO <input checked="" type="checkbox"/> TIPO DE POBLACIÓN: RURAL |

| OBJETIVO: ALMACENES ARTESANALES Y DE DECORACION | COSTO               | PRECIO              |
|---|---------------------|---------------------|
| PRODUCCIÓN/MES: 15                              | UNITARIO: \$ 18.000 | UNITARIO: \$ 26.000 |
| EMPAQUE: CAJA CARTON CRAFT                      | P. MAYOR: \$ 16.000 | P. MAYOR: \$ 25.000 |
| MATERIA: CAJAS DE CARTON                        | EMPAQUE:            | EMPAQUE: \$         |

REMARKS: ES NECESARIO UTILIZAR MATERIA PRIMA DE OPTIMA CALIDAD.

RESPONSABLE: CAROL VALENCIA FECHA: NOV. 1998 MAYO 1999

REFERENCIA  0  4  6  8  1  9  2  0 TIPO DE FICHA: REFERENTE(S)  MUESTRA  LINEA  EMPAQUE

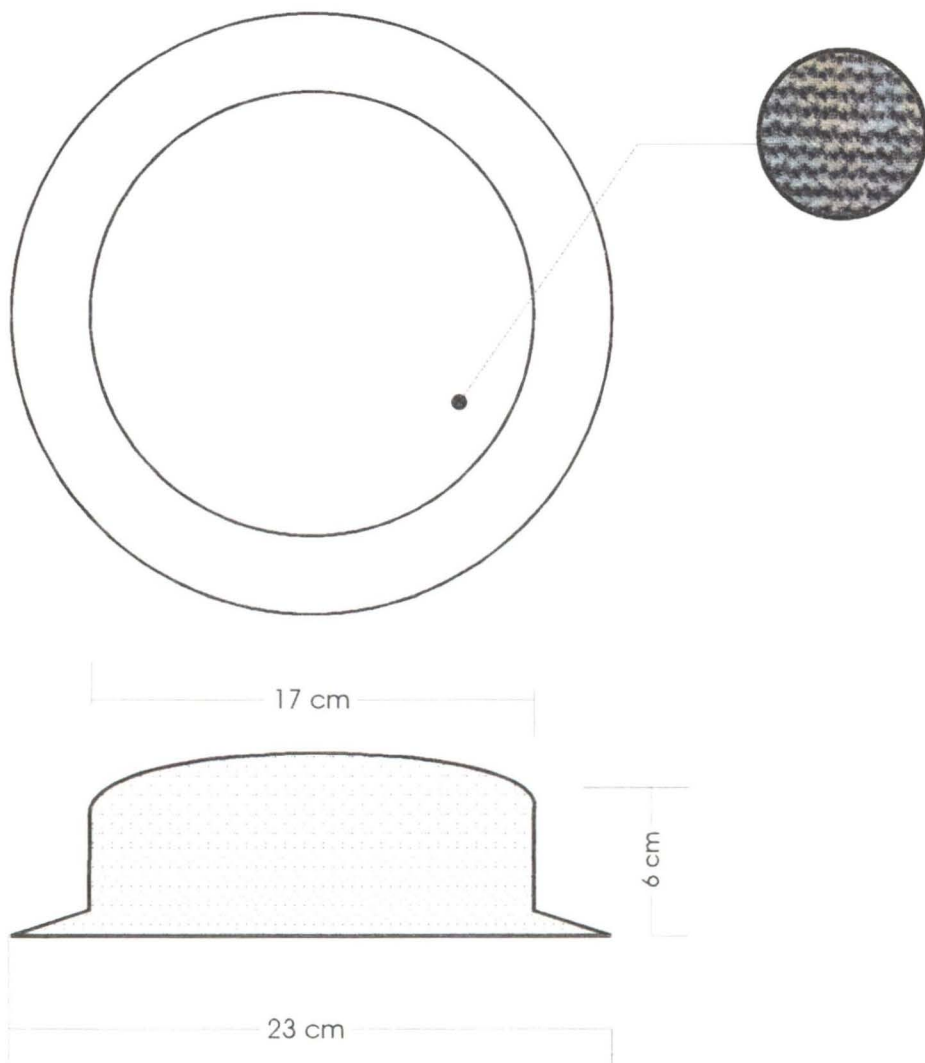

|                          |                             |               |         |
|--------------------------|-----------------------------|---------------|---------|
| NOMBRE: SOMBRERO         | REFERENCIA:                 | Esc.(cm): 1:3 | PL. 1/1 |
| TÍTULO: ALA              | LÍNEA: ACCESORIOS           |               |         |
| MATERIAL: TEJEDURIA      | RECURSO NATURAL : FIQUE     |               |         |
| TÉCNICA: TEJIDO DE PUNTO | MATERIA PRIMA: FIQUE HILADO |               |         |

PROCESO DE PRODUCCIÓN:

1. TORSIONAR EL FIQUE.

2. COMENZAR EL PROCESO DE TEJIDO CON UNA AGUJA GRUESA.

3. TEJER HASTA LOGRAR LA LONGITUD INDICADA.

4. REMATAR ESCONDIENDO LAS HEBRAS DE MANERA QUE QUEDEN INVISIBLES.

5. ELIMINAR LOS RESIDUOS DE FIQUE QUEMANDO LA SUPERFICIE O CON UNAS TIJERAS.

OBSERVACIONES: LA MATERIA PRIMA UTILIZADA DEBE SER DE OPTIMA CALIDAD.

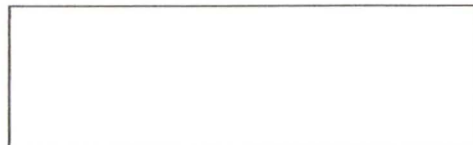

RESPONSABLE: CAROL VALENCIA      FECHA: NOV. 1998 MAYO 1999

MA F. 0 4 6 8 1 9 2 0    CÓDIGO DE REGIÓN 0 4 6 8 2 2 9    REFERENTE(S)  PROPUESTA  MUESTRA  EMPAQUE



|                             |  |                               |
|-----------------------------|--|-------------------------------|
| SOMBRERO                    | LINEA: ACCESORIOS  | ARTESANO: GRACIELA DELGADO    |
| TIPO: ALA                   | REFERENCIA:  | DEPARTAMENTO: SANTANDER       |
| TIPO: TEJEDURIA             | LARGO: ANCHO: ALTO: 8  | CIUDAD/MUNICIPIO: CURITI      |
| TÉCNICA: TEJIDO DE PUNTO    | DIÁMETRO(cm): 23 - PESO(GR): 150   | LOCALIDAD/VEREDA/ AREA URBANA |
| MATERIAL NATURAL: FIQUE     | COLOR: TIERRAS   | RESGUARDO:                    |
| MATERIA PRIMA: FIQUE HILADO | CERTIFICADO <input type="checkbox"/> SI <input checked="" type="checkbox"/> NO | TIPO DE POBLACIÓN: RURAL      |

| OBJETIVO: ALMACENES ARTESANALES Y DE ACCESORIOS | COSTO               | PRECIO              |
|---|---------------------|---------------------|
| PRODUCCIÓN/MES: 15                              | UNITARIO: \$ 12.000 | UNITARIO: \$ 16.000 |
| EMPAQUE: CAJA CARTON CRAFT                      | P. MAYOR: \$ 10.000 | P. MAYOR: \$ 15.000 |
| EMPAQUE: CAJAS DE CARTON                        | EMPAQUE:            | EMPAQUE:\$          |

OBSERVACIONES: ES NECESARIO UTILIZAR MATERIA PRIMA DE OPTIMA CALIDAD.

RESPONSABLE: CAROL VALENCIA      FECHA: NOV. 1998 MAYO 1999

CÓDIGO REFERENCIA:  4  6  8  1  9  2  0      TIPO DE FICHA: REFERENTE(S)  MUESTRA  LINEA  EMPAQUE



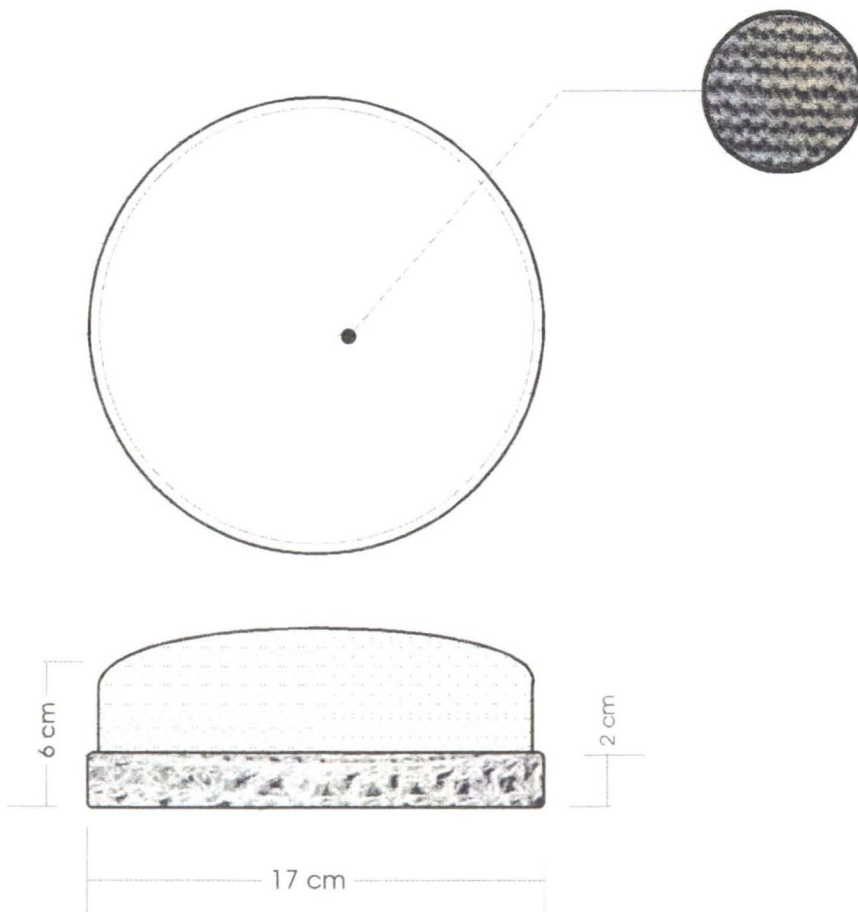

|                          |                             |               |         |
|--------------------------|-----------------------------|---------------|---------|
| NOMBRE: SOMBRERO         | REFERENCIA:                 | ESC.(cm): 1:3 | PL. 1/1 |
| TÍTULO: ARAÑAS           | LÍNEA: ACCESORIOS           |               |         |
| TIPO: TEJEDURIA          | RECURSO NATURAL : FIQUE     |               |         |
| TÉCNICA: TEJIDO DE PUNTO | MATERIA PRIMA: FIQUE HILADO |               |         |

PROCESO DE PRODUCCIÓN:

1. TORDER EL FIQUE.

2. COMENZAR EL PROCESO DE TEJIDO CON UNA AGUJA GRUESA.

3. TEJER HASTA LOGRAR LA LONGITUD INDICADA.

4. REMATAR ESCONDIENDO LAS HEBRAS DE MANERA QUE PUEDEN INVISIBLES.

5. LIMINAR LOS RESIDUOS DE FIQUE QUEMANDO LA SUPERFICIE O CON UNAS TIJERAS.

OBSERVACIONES: LA MATERIA PRIMA UTILIZADA DEBE SER DE OPTIMA CALIDAD.



RESPONSABLE: CAROL VALENCIA      FECHA: NOV. 1998 MAYO 1999

CÓDIGO DE REGIÓN: 04681920      REFERENTE(S)  PROPUESTA  MUESTRA  EMPAQUE



|                                |                                |   |
|--------------------------------|--------------------------------|---|
| NOMBRE: SOMBRERO               | LÍNEA: ACCESORIOS              | ARTESANO: GRACIELA DELGADO  |
| TIPO: ARAÑAS                   | REFERENCIA:                    | DEPARTAMENTO: SANTANDER   |
| TÉCNICA: TEJEDURIA             | LARGO: ANCHO: ALTO: 7          | CIUDAD/MUNICIPIO: CURITI  |
| MATERIA PRIMA: TEJIDO DE PUNTO | DIÁMETRO(CM): 17 PESO(GR): 125 | LOCALIDAD/VEREDA/ AREA URBANA   |
| PROCESO NATURAL: FIQUE         | COLOR: TIERRAS                 | RESGUARDO:  |
| MATERIA PRIMA: FIQUE HILADO    | CERTIFICADO                    | SI <input type="checkbox"/> NO <input checked="" type="checkbox"/> TIPO DE POBLACIÓN: RURAL |

| OBJETIVO: ALMACENES ARTESANALES Y DE ACCESORIOS | COSTO               | PRECIO              |
|---|---------------------|---------------------|
| PRODUCCIÓN/MES: 15                              | UNITARIO: \$ 12.000 | UNITARIO: \$ 16.000 |
| EMPAQUE: CAJA CARTON CRAFT                      | P. MAYOR: \$ 10.000 | P. MAYOR: \$ 15.000 |
| TIPO DE EMPAQUE: CAJAS DE CARTON                | EMPAQUE:            | EMPAQUE:\$          |

OBSERVACIONES: ES NECESARIO UTILIZAR MATERIA PRIMA DE OPTIMA CALIDAD.

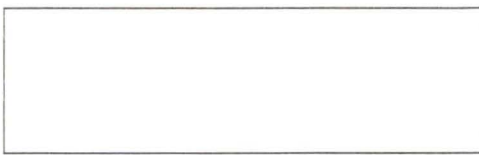

RESPONSABLE: CAROL VALENCIA FECHA: NOV. 1998 MAYO 1999

CÓDIGO DE REFERENCIA: 0 4 6 8 1 9 2 0 TIPO DE FICHA: REFERENTE(S)  MUESTRA  LÍNEA  EMPAQUE

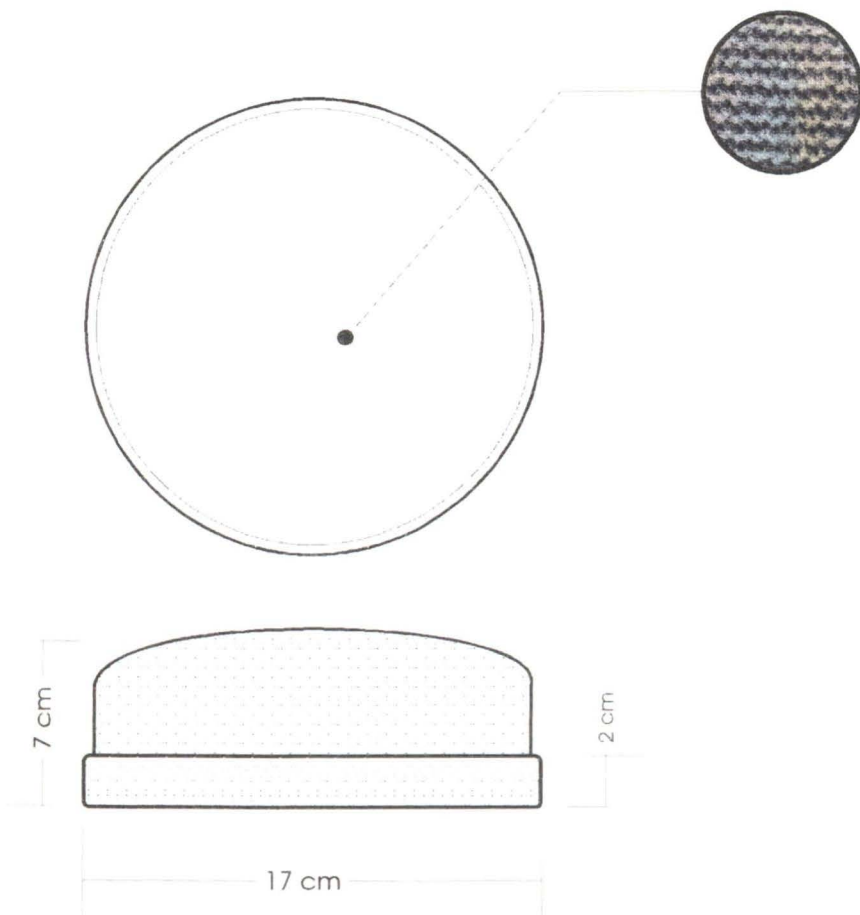

|                   |                             |                       |
|-------------------|-----------------------------|-----------------------|
| OMBRERO           | REFERENCIA:                 | Esc.(cm): 1:3 PL. 1/1 |
| : MEDIO PUNTO     | LÍNEA: ACCESORIOS           |                       |
| TEJEDURIA         | RECURSO NATURAL : FIQUE     |                       |
| : TEJIDO DE PUNTO | MATERIA PRIMA: FIQUE HILADO |                       |

O DE PRODUCCIÓN:  
 RCER EL FIQUE.  
 NZAR EL PROCESO DE TEJIDO CON UNA AGUJA GRUESA.  
 R HASTA LOGRAR LA LONGITUD INDICADA.  
 TAR ESCONDIENDO LAS HEBRAS DE MANERA QUE  
 EN INVISIBLES.  
 NAR LOS RESIDUOS DE FIQUE QUEMANDO LA  
 RFICIE O CON UNAS TIJERAS.

OBSERVACIONES: LA MATERIA PRIMA  
 UTILIZADA DEBE SER DE OPTIMA  
 CALIDAD.

SABLE: CAROL VALENCIA      FECHA: NOV. 1998 MAYO 1999

0 4 6 8 1 9 2 0    CÓDIGO DE REGIÓN    0 4 6 8 2 2 9    REFERENTE(S)  PROPUESTA  MUESTRA  EMPAQUE



# FICHA DE PRODUCTO



|                             |  |                               |
|-----------------------------|--|-------------------------------|
| TIPO DE PRODUCTO: SOMBRERO  | LÍNEA: ACCESORIOS  | ARTESANO: GRACIELA DELGADO    |
| TEJEDURIA: MEDIO PUNTO      | REFERENCIA:  | DEPARTAMENTO: SANTANDER       |
| TEJEDURIA: TEJEDURIA        | LARGO: ANCHO: ALTO: 7  | CIUDAD/MUNICIPIO: CURITI      |
| TEJEDURIA: TEJIDO DE PUNTO  | DIÁMETRO(CM): 17 PESO(GR): 125   | LOCALIDAD/VEREDA/ AREA URBANA |
| MATERIA NATURAL: FIQUE      | COLOR: TIERRAS   | RESGUARDO:                    |
| MATERIA PRIMA: FIQUE HILADO | CERTIFICADO SI <input type="checkbox"/> NO <input checked="" type="checkbox"/> | TIPO DE POBLACIÓN: RURAL      |

| OBJETIVO: ALMACENES ARTESANALES Y DE ACCESORIOS | COSTO               | PRECIO              |
|---|---------------------|---------------------|
| PRODUCCIÓN/MES: 15                              | UNITARIO: \$ 12.000 | UNITARIO: \$ 16.000 |
| EMPAQUE: CAJA CARTON CRAFT                      | P. MAYOR: \$ 10.000 | P. MAYOR: \$ 15.000 |
| EMPAQUE: CAJAS DE CARTON                        | EMPAQUE:            | EMPAQUE:\$          |

RECOMENDACIONES: ES NECESARIO UTILIZAR MATERIA PRIMA DE OPTIMA CALIDAD.

RESPONSABLE: CAROL VALENCIA      FECHA: NOV. 1998 MAYO 1999

REFERENCIA: 0 4 6 8 1 9 2 0      TIPO DE FICHA: REFERENTE(S)  MUESTRA  LÍNEA  EMPAQUE

30 cm

45 cm

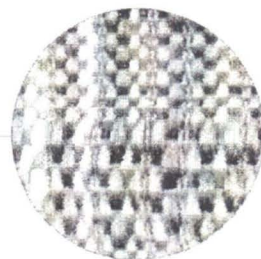
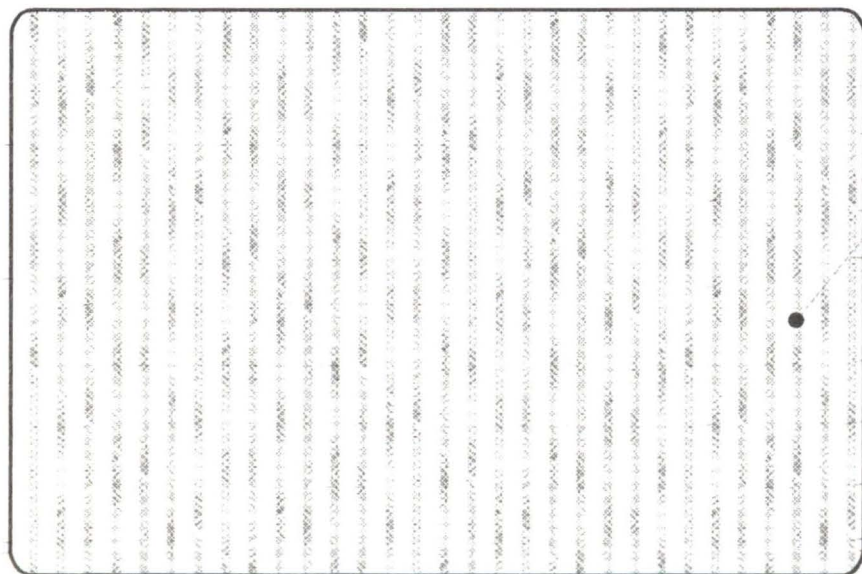

|                      |                             |               |         |
|----------------------|-----------------------------|---------------|---------|
| INDIVIDUAL           | REFERENCIA:                 | Esc.(cm): 1:4 | PL. 1/1 |
| RE: ECGTO PEINE      | LÍNEA: INDIVIDUALES         |               |         |
| D: TEJEDURIA         | RECURSO NATURAL : FIQUE     |               |         |
| CA: TELAR HORIZONTAL | MATERIA PRIMA: FIQUE HILADO |               |         |

|                                     |
|-------------------------------------|
| PROCESO DE PRODUCCIÓN:              |
| DIR                                 |
| PASAR.                              |
| PAYETAR.                            |
| ARRAR LA URDIMBRE.                  |
| ER.                                 |
| MATAR POR EL REVES, CON UNA TRENZA. |
|                                     |
|                                     |

OBSERVACIONES: LA MATERIA PRIMA UTILIZADA DEBE SER DE OPTIMA CALIDAD.



DISEÑADORA: CAROL VALENCIA      FECHA: NOV. 1998 MAYO 1999

A 0 4 6 8 1 9 2 4    CÓDIGO DE REGIÓN    0 4 6 8 2 2 9    REFERENTE(S)     PROPUESTA     MUESTRA     EMPAQUE



# FICHA DE PRODUCTO

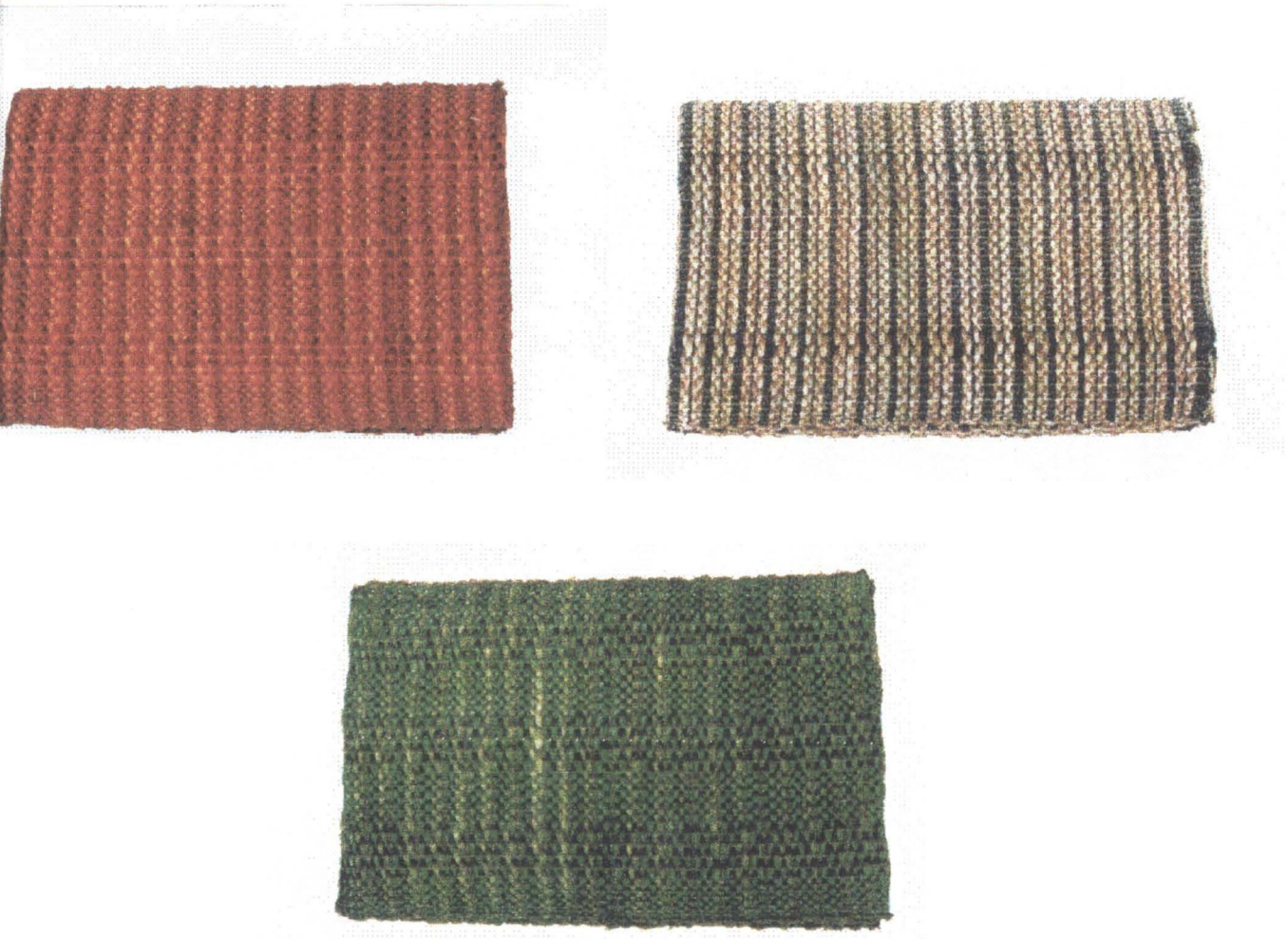

|                             |  |                               |
|-----------------------------|--|-------------------------------|
| INDIVIDUAL                  | LÍNEA: INDIVIDUALES  | ARTESANO: PATROCINIA PIMIENTO |
| EFECTO: EFECTO PEINE        | REFERENCIA:  | DEPARTAMENTO: SANTANDER       |
| TEJEDURIA:                  | LARGO: 45CM ANCHO: 30CM ALTO   | CIUDAD/MUNICIPIO: CURITI      |
| TELAR: TELAR HORIZONTAL     | DIÁMETRO(CM): PESO(GR): 167  | LOCALIDAD/VEREDA/ AREA URBANA |
| MATERIA NATURAL: FIQUE      | COLOR: CRUDO   | RESGUARDO:                    |
| MATERIA PRIMA: FIQUE HILADO | CERTIFICADO <input type="checkbox"/> SI <input checked="" type="checkbox"/> NO | TIPO DE POBLACIÓN: RURAL      |

| OBJETIVO: ALMACENES ARTESANALES Y DE DECORACION | COSTO              | PRECIO             |
|---|--------------------|--------------------|
| PRODUCCIÓN/MES: 20 JUEGOS (6)                   | UNITARIO: \$ 2.200 | UNITARIO: \$ 3.000 |
| EMPAQUE: CAJA CARTON CRAFT                      | P. MAYOR: \$ 2.000 | P. MAYOR: \$ 2.800 |
| EMPAQUE: CAJAS DE CARTON                        | EMPAQUE:           | EMPAQUE:\$         |

RECOMENDACIONES: ES NECESARIO UTILIZAR MATERIA PRIMA DE OPTIMA CALIDAD.

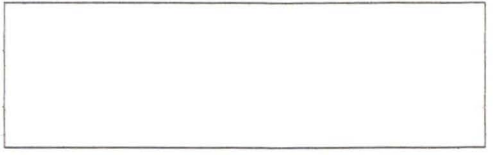

RESPONSABLE: CAROL VALENCIA      FECHA: NOV. 1998 MAYO 1999

REFERENCIA:  0  4  6  8  1  9  2  4      TIPO DE FICHA: REFERENTE(S)  MUESTRA  LÍNEA  EMPAQUE

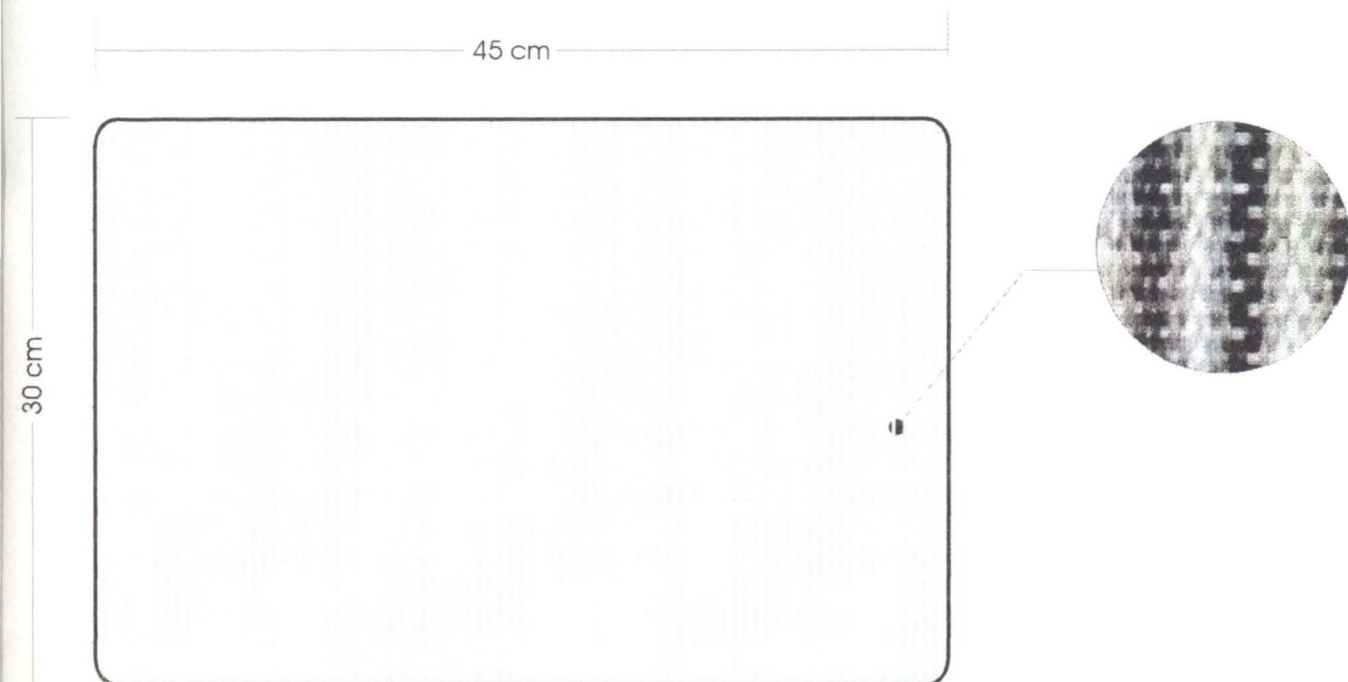

|                                 |                             |               |         |
|---------------------------------|-----------------------------|---------------|---------|
| TIPO: INDIVIDUAL                | REFERENCIA:                 | ESC.(cm): 1:4 | PL. 1/1 |
| NOMBRE: CADEJO                  | LÍNEA: INDIVIDUALES         |               |         |
| TECNICIDAD: TEJEDURIA           | RECURSO NATURAL : FIQUE     |               |         |
| TIPO DE TELAR: TELAR HORIZONTAL | MATERIA PRIMA: FIQUE HILADO |               |         |

ORDEN DE PRODUCCIÓN:

ORDIR

REPASAR.

EMPAYETAR.

MARRAR LA URDIMBRE.

TEJER.

EMATAR POR EL REVES, CON UNA TRENZA.

OBSERVACIONES: LA MATERIA PRIMA UTILIZADA DEBE SER DE OPTIMA CALIDAD.



RESPONSABLE: CAROL VALENCIA      FECHA: NOV. 1998 MAYO 1999

EMA EF. 0 4 6 8 1 9 2 4    CÓDIGO DE REGIÓN 0 4 6 8 2 2 9    REFERENTE(S)     PROPUESTA     MUESTRA     EMPAQUE



# FICHA DE PRODUCTO

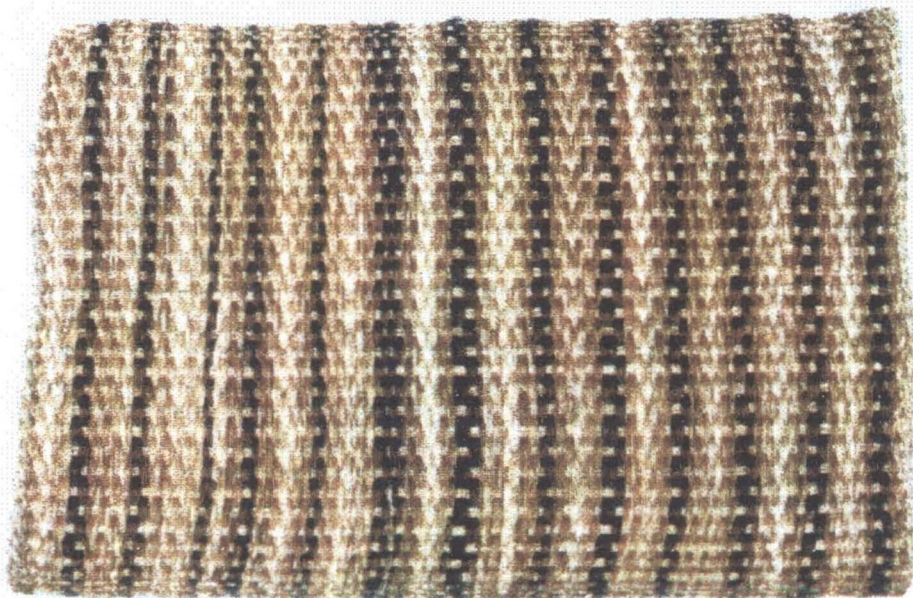

|                             |                               |  |
|-----------------------------|-------------------------------|--|
| TIPO: INDIVIDUAL            | LÍNEA: INDIVIDUALES           | ARTESANO: PATROCINIA PIMIENTO                                      |
| NOMBRE: CADEJO              | REFERENCIA:                   | DEPARTAMENTO: SANTANDER  |
| TÉCNICA: TEJEDURIA          | LARGO: 45CM ANCHO: 30CM ALTO  | CIUDAD/MUNICIPIO: CURITI   |
| MATERIA PRIMA: FIQUE        | DIÁMETRO(CM): - PESO(GR): 167 | LOCALIDAD/VEREDA/ AREA URBANA                                      |
| PROCESO NATURAL: FIQUE      | COLOR: CRUDO                  | RESGUARDO:   |
| MATERIA PRIMA: FIQUE HILADO | CERTIFICADO                   | SI <input type="checkbox"/> NO <input checked="" type="checkbox"/> |
|                             |                               | TIPO DE POBLACIÓN: RURAL   |

|   |                    |                    |
|---|--------------------|--------------------|
| OBJETIVO: ALMACENES ARTESANALES Y DE DECORACION | COSTO              | PRECIO             |
| PRODUCCIÓN/MES: 20 JUEGOS (6)                   | UNITARIO: \$ 2.200 | UNITARIO: \$ 3.000 |
| EMPAQUE: CAJA CARTON CRAFT                      | P. MAYOR: \$ 2.000 | P. MAYOR: \$ 2.800 |
| EMPAQUE: CAJAS DE CARTON                        | EMPAQUE:           | EMPAQUE:\$         |

OBSERVACIONES: ES NECESARIO UTILIZAR MATERIA PRIMA DE OPTIMA CALIDAD.

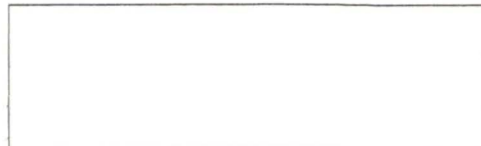

RESPONSABLE: CAROL VALENCIA      FECHA: NOV. 1998 MAYO 1999

CÓDIGO REFERENCIA: 0 4 6 8 1 9 2 4      TIPO DE FICHA: REFERENTE(S)  MUESTRA  LÍNEA  EMPAQUE



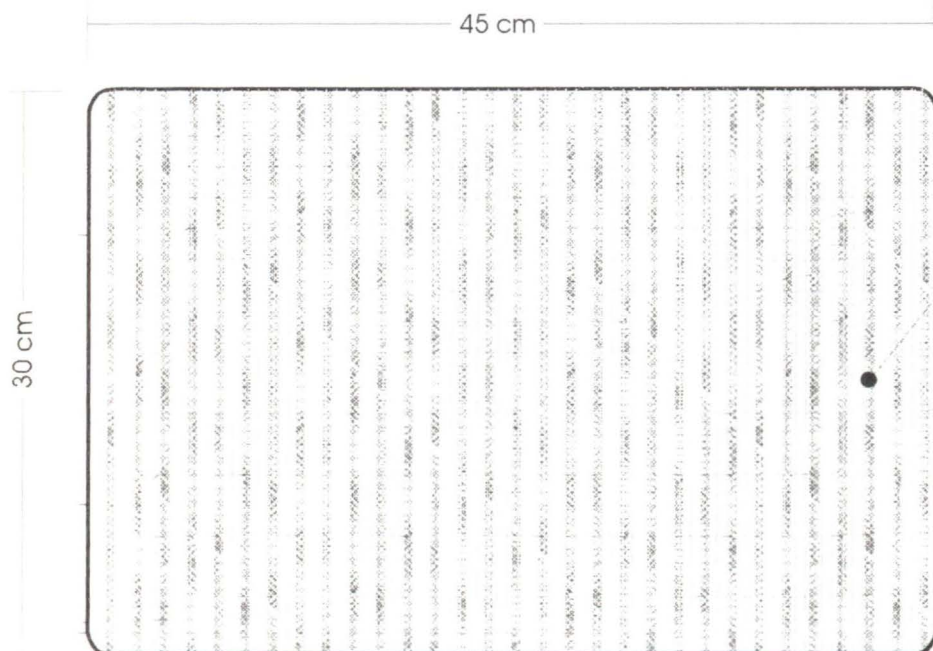

|                           |                             |                 |           |
|---------------------------|-----------------------------|-----------------|-----------|
| TEJEDORA: INDIVIDUAL      | REFERENCIA:                 | Esc.(cm): 1 : 4 | PL. 1 / 1 |
| TÍTULO: NAVIDAD           | LÍNEA: INDIVIDUALES         |                 |           |
| TÉCNICA: TEJEDURIA        | RECURSO NATURAL : FIQUE     |                 |           |
| TÉCNICA: TELAR HORIZONTAL | MATERIA PRIMA: FIQUE HILADO |                 |           |

**PROCESO DE PRODUCCIÓN:**

- URDIR
- REPASAR.
- EMPAYETAR.
- AMARRAR LA URDIMBRE.
- TEJER.
- REMATAR POR EL REVES, CON UNA TRENZA.

OBSERVACIONES: LA MATERIA PRIMA UTILIZADA DEBE SER DE OPTIMA CALIDAD.

RESPONSABLE: CAROL VALENCIA      FECHA: NOV. 1998 MAYO 1999

ITEMA REF.  4  6  8  1  9  2  4      CÓDIGO DE REGION  4  6  8  2  2  9      REFERENTE(S)  PROPUESTA  MUESTRA  EMPAQUE



|                             |  |                               |
|-----------------------------|--|-------------------------------|
| CATEGORIA: INDIVIDUAL       | LINEA: INDIVIDUALES  | ARTESANO: CARMELO SEQUEDA     |
| TITULO: NAVIDAD             | REFERENCIA:  | DEPARTAMENTO: SANTANDER       |
| TECNICO: TEJEDURIA          | LARGO: 45CM ANCHO: 30CM ALTO   | CIUDAD/MUNICIPIO: CURITI      |
| TENEDURA: TELAR HORIZONTAL  | DIÁMETRO(CM): PESO(GR): 1 67   | LOCALIDAD/VEREDA/ AREA URBANA |
| CURSO NATURAL: FIQUE        | COLOR: CRUDO   | RESGUARDO:                    |
| MATERIA PRIMA: FIQUE HILADO | CERTIFICADO SI <input type="checkbox"/> NO <input checked="" type="checkbox"/> | TIPO DE POBLACIÓN: RURAL      |

|   |                    |                    |
|---|--------------------|--------------------|
| OBJETIVO: ALMACENES ARTESANALES Y DE DECORACION | COSTO              | PRECIO             |
| PRODUCCIÓN/MES: 20 JUEGOS (6)                   | UNITARIO: \$ 2.200 | UNITARIO: \$ 3.000 |
| EMPAQUE: CAJA CARTON CRAFT                      | P. MAYOR: \$ 2.000 | P. MAYOR: \$ 2.800 |
| DISTRIBUCIÓN: CAJAS DE CARTON                   | EMPAQUE:           | EMPAQUE: \$        |

OBSERVACIONES: ES NECESARIO UTILIZAR MATERIA PRIMA DE OPTIMA CALIDAD.

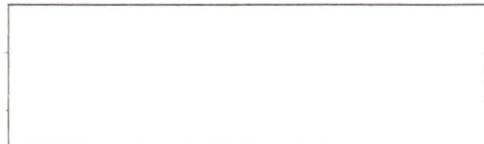

RESPONSABLE: CAROL VALENCIA      FECHA: NOV. 1998 MAYO 1999

TEMA REFERENCIA  4  6  8  1  9  2  4      TIPO DE FICHA: REFERENTE(S)  MUESTRA  LINEA  EMPAQUE

## 2.3 PRODUCCION

### 2.3.1 Proceso de Producción

Procesos específicos del proceso del fique se encuentran en los informes de Marcela Camelo y Margarita Robayo. A continuación se hará referencia a procesos generales y específicos sobre la elaboración de cada diseño.

#### 2.3.1.1 Obtención de la Materia Prima:

- ✓ Al año mínimo de sembrado, la planta se puede utilizar para el procesamiento del fique
- ✓ La planta puede producir hasta por 12 años
- ✓ La parte útil de la planta en artesanía es la hoja o penca
- ✓ La hoja es cortada de raíz
- ✓ Desfibrar la hoja
- ✓ Lavarla continuamente para eliminar residuos
- ✓ Secar al sol (hasta este proceso el artesano llama fique en rama generalmente lo compran así en el mercado semanal)
- ✓ Se le aplica cebo para suavizar
- ✓ Se escarmena (Proceso de peinado en un cepillo con dientes irregulares en acero, sujeto sobre una base de madera en la cual se sacan los filamentos más largos, los residuos y el fique corto es retirado, este último es la nota)

#### 2.3.1.2 Proceso de Tinturado:

- ✓ Selección de materia prima: Se debe escoger fique de color homogéneo para que el teñido sea más parejo
- ✓ Descrude: Lavar la fibra con detergente por lo menos 3 veces, 1 de las cuales debe hacerse poniéndolo en una estufa a hervir; en este descrude se debe obtener la mayor limpieza posible de la fibra
- ✓ Peso: Después de quitar todos los residuos, la fibra debe ser pesada (seca)
- ✓ Colorante: El colorante más apropiado para teñir fique es el directo debido a sus propiedades sobre fibras naturales. Se debe utilizar de la siguiente manera: Una vez pesado el fique se calcula el 2% del peso del fique en colorante (es importante hacer esta conversión)



respecto al porcentaje del colorante que puede venir con una concentración del 100% o más)

Temperatura:

Los colorantes directos penetran en la fibra a temperaturas entre 90° y 100°, es así como este debe ser disuelto y procesado en agua caliente, así:

- ✓ Preparar olla grande que permita que el material se revuelva constantemente, agregarle el agua (aproximadamente 8 litros por kilo) y el colorante previamente disuelto en agua caliente
- ✓ Introducir la materia prima previamente mojada durante 6 u 8 hora aproximadamente
- ✓ Llevar a temperatura de ebullición durante 10 minutos, agregar sal ( 20 gramos por litro) y continuar la ebullición por 35 minutos o más
- ✓ Dejar enfriar y enjuagar en suficiente agua fría hasta que el agua salga completamente blanca

### CURVA DE TEÑIDO



1. Agua
2. Colorante disuelto en agua caliente
3. Materia Descrudada

## 2.3.2 Producción Prototipos

### 2.3.2.1 Línea Cortinas

#### Generalidades

Telar.- El telar que se utiliza es de 2 marcos, elaborado en la comunidad, los peines son fabricados con palitos que no son homogéneos en toda su longitud.

- Urdimbre.- Determinar el ancho en que es necesario elaborar el tejido, centrar esta medida en el peine y contar cuantos orificios hay en la longitud requerida, para determinar el número de hilos en relación con el efecto de urdimbre. Ej: Si en 1 centímetro hay 2 orificios y el efecto de urdimbre es 2-1-2-1 se colocarían 2 hilos (2 en el primer orificio y 1 en el segundo)
- Urdido.- Es necesario calcular la longitud del urdido, así:
  - 30 centímetros de desperdicio para el amarre inicial
  - longitud del producto
  - 30 centímetros de desperdicio que no es posible tejer por la apertura reducida de la urdimbre
- Tejido.- En el tejido se debe conservar el efecto de transparencia, logrando mediante la utilización de fique hilado en un 100% en la urdimbre, y un 60% mínimo en la trama además de un bataneado sea suave y pero homogéneo.
- Remates: una vez se baja la tela del telar se mide y se le aplica colbon para evitar que se deshile, una vez seco, se procede a cortar la tela; en estos bordes hacer un primer dobles de 1 centímetro aproximadamente coser y hacer un segundo dobles calculando el ancho de los palos que sostienen y enrollan las cortinas y proceder a coser nuevamente.

## SISTEMA DE MANIPULACION

Las cortinas enrollan hacia arriba como las bambulitas; los sistemas son de rollo sencillo el cual se frena con un nudo en el centro o con freno tipo bambulita

Remate Final, Una vez concluido el producto se debe mejorar la apariencia mediante el corte o quema de residuos de fique, demasiado visibles en la tela.

### ***Cortina Calada:***

Dimensiones : Ancho, entre 60 y 1 mt. Según requerimiento  
Altura. 2.10 cm.

Materia Prima: Fique

Insumos : Palos redondos de Madera, según el ancho de las cortinas  
2 botones en madera

### Enhebrado:

2-1 - 2-1 – 2-1 – 3-2 (esto es respecto al numero de hilos por cada aguja)

### Empayetado:

2-1 - 2-1 – 2-1 – 3-2 (esto es respecto al numero de hilos por cada payeta o agujero del peine)

### Calado:

Después de tejida esta tela será calada cada 12 cm., el calado debe ser de 2 cm. (el proceso de calado se realiza sacando hilos de la urdimbre de extremo a extremo por un ancho específico).

### Trama:

Fique hilado retorcido a 2 hebras en toda su longitud



## ***Cortina efecto Peine***

|                |   |
|----------------|---|
| Dimensiones    | Ancho, entre 60 y 1 mt. Según requerimiento<br>Altura, 2.10 cm.                 |
| Materia Prima: | Fique   |
| Insumos :      | Palos redondos de Madera, según el ancho de las cortinas<br>2 botones en madera |

### Enhebrado:

9cm. = 2-1 y 4 hilos por 4 agujas y volver a comenzar el proceso

### Empayetado:

Utilizar 4 hilos de seguridad en cada orillo y comenzar efecto, así:

9cm: según enhebrado (2- 1)

4cm: enhebrando 4 hilos en una payeta (2) y dejando 3 libres en la mitad hasta completar 4 cm. Aprox. (este efecto puede ser más grande se si desea)

### Trama:

Tramar con fique hilado retorcido a 2 hebras 1 mt.

Tramar con 4 pasadas con fique a 2 cabos y 2 pasadas con fique retorcido (cabuya a 4 cabos) hasta el diámetro requerido

### ***.Cortina Fique Plátano***

Dimensiones : Ancho, entre 60 y 1 mt. Según requerimiento  
Altura, 2.10 cm.  
Materia Prima: Fique y calceta de plátano  
Insumos : Palos redondos de Madera, según el ancho de las  
cortinas  
2 botones en madera

#### Enhebrado:

3 – 2 – 1 en toda su longitud, a igual el empayetado (4 hilos de seguridad en los orillos)

#### Trama

2 pasadas de Calceta de plátano  
4 pasadas de fique hilado, retorcido a 2 cabos

### ***Cortina Cadejo:***

Dimensiones : Ancho, 60 cm.  
Altura, 2.10 cm.  
Materia Prima: Fique hilado y sin hilar  
Insumos : Palos redondos de Madera, según el ancho de las  
cortinas  
2 botones en madera

#### Enhebrado:

3 – 2 – 1 en toda su longitud, a igual el empayetado (4 hilos de seguridad en los orillos)

#### Trama

2 pasadas de Fique sin hilar  
4 pasadas de fique hilado, retorcido a 2 cabos

### ***Cortina efecto trama***

Dimensiones : Ancho, entre 60 y 1 mt. según requerimiento  
                  Altura, 2.10 cm.  
Materia Prima: Fique  
Insumos : Palos redondos de Madera, según el ancho de las  
                  cortinas  
                  2 botones en madera

#### Enhebrado:

3-2-1 - 3-2-1- en toda el ancho

#### Empayetado :

3-2-1 - 3-2-1- todo el urdido

#### Trama:

2 pasada de cabuya retorcida en 4 cabos  
3 pasadas de fique hilado (pie) en 2 cabos



### 2.3.2.2 Línea Tapetes:

#### **Tapetes de Punto:**

Dimensión: 60 cm x 40 cm  
1 mt x 1 mt

Materia Prima: Fique retorcido a 8 o 10 cabos

Insumos: Tintes Director  
2 agujas de tejer gruesas, hechas especialmente  
Tijera  
Metro

#### Proceso

#### **Montaje**

**Se realiza un montaje cruzado en el cual se utilizan las 2 agujas**

- sobre la aguja izquierda. Dar vuelta a la fibra y formar una aguja de fique entrelazándolos
- Introducir la aguja derecha en el mono de más adelante nada atrás
- Pasar la hebra por debajo y por encima de la punta de la aguja derecha
- Sacar la punta de la aguja con el borde de la lona a través del primer punto
- Alargar el bucle tirando de la aguja para hacer el primer punto
- Introducir nuevamente el nuevo punto en la aguja izq. De modo que el frente del punto quede hacia de la labor
- Repetir los pasos a. hasta e. Pero introduciendo la punta de la aguja derecha por el último punto de la izquierda en lugar de hacerlo a través del primero

#### **Tejido**

El punto que se utiliza en el llamado jersey en toda la elaboración de las piezas.

Orillos Tejer al derecho todos los puntos de las vueltas al derecho y al revés, todos los de las vueltas al revés.

Remate Escondiendo la hebra preferiblemente se enhebra en una aguja de cocer y esta se introduce en todos los puntos de la última vuelta antes de extraer la aguja del punto.

|        |   |
|--------|---|
| Trama  | Realizar los nudos con cabuya a 12 cabos tomando 2 urdimbres por cada nudo  |
| Remate | El remate se realiza trenzando los hilos de urdimbre y sujetando esta trenza al revés de la labor con una hebra de fique y una aguja. |

***Tapetes Nudo:***

|        |   |
|--------|---|
| Nudo   | El nudo utilizado es el llamado lazada, consiste en envolver la urdimbre, tipo macramé, dos veces seguidas por hilo, este proceso se realiza en todo el tejido. |
| Remate | El remate se realiza trenzando los hilos de urdimbre y sujetando esta trenza al revés de la labor con una hebra de fique y una aguja.                           |

***Tapetes Mota:***

|                |  |
|----------------|--|
| Dimensiones    | Ancho, entre 60 y 1 mt. Según requerimiento<br>Largo, 2.m. |
| Materia Prima: | Fique  |

Enhebrado:

2-1 - 2-1 – 2-1 – 3-2 (esto es respecto al numero de hilos por cada aguja)

Empayetado:

2-1 - 2-1 – 2-1 – 3-2 (esto es respecto al numero de hilos por cada payeta o agujero del peine)

Trama:

Mota hilada en colores ( se utiliza un color, que se va degradando, hasta 3 tonos)

|        |   |
|--------|---|
| Remate | El remate se realiza trenzando los hilos de urdimbre y sujetando esta trenza al revés de la labor con una hebra de fique y una aguja. |
|--------|---|

### 2.3.2.3 Línea De Accesorios

Generalidades: Línea de Bolsos

Técnica: Ganchillo (tejido )

- Realizar una cadeta pequeña y girar el ganchillo alrededor de la hebra para lograr un punto de partida circular
- Utilizar puntadas como medio punto, puntos invertidos y punto entre otros, los cuales son bien reconocidos por las artesanas.

Bolsos:

Se realiza la base en medio punto con un diámetro de 19 cm.

Altura 30 cm.

Cargadera 1 mt.

La puntada se comienza a utilizar en el cuerpo del bolso así:

- diseño, Plano (medio punto)
- diseño, Medio punto (medio punto)
- diseño, Arañas (arañas)



### *Sombrero Ala:*

Se inicia la labor en forma circular se teje un diámetro aproximado. De 16 cm.

La copa tiene una altura de 6 cm.

El ala un ancho de 6 cm.

(este tejido como es de punto se adecua a diferentes tallas)

### *Sombrero Arañas:*

Base circular 16 cm. diam.

Copa 6 cm. De altura

Ala 5 cm. En medio punto y 1 cm. En punto guisante

### ***Sombrero Medio punto:***

Puntada medio punto

Base 16 cm.

Copa 6 cm. Altura

Ala No posee, se devuelve sobre la coa 1 cm. en medio punto

### 2.3.2.4 Línea Individuales

#### ***Efecto Peine***

Dimensiones = 30 x 45 cm.

Materia Prima = Fique hilado y sin hilar

Insumos = Telar, Urdidor, Tijeras y Metro

#### Enhebrado:

2-1 todos los hilos de urdimbre

### Empayetado:

Empayetar 2-1, dividir la urdimbre en 3 partes y dejar en cada parte dos orificios vacíos, continuar empayetando en un orificio y dejar 2 orificios vacíos nuevamente, continuar empayetando 2-1 y repetir este proceso en el siguiente tercio

### Trama:

Tramar con fique sin hilar en un color claro 2 vueltas y en fique hilado del mismo color mas oscuro cuatro vueltas hasta culminar la medida de cada individual.

### Remate:

Hacer una trenza con la urdimbre, encolbonar, esconder los hilos por el revés de la trenza y coser como si fuera un dobladillo

## ***Efecto Trama***

Dimensiones = 30 x 45 cm.

Materia Prima = Fique hilado y sin hilar

Insumos = Telar, Urdidor, Tijeras y Metro

### Enhebrado:

2-1 todos los hilos de urdimbre

### Empayetado:

Empayetar 2-1

### Trama:

Tramar con fique sin hilar toda la pieza comenzado, 3 vueltas en color oscuro, 2 en un tono intermedio y uno en un color claro, continuar con 2 pasadas en el tono intermedio, 3 en el tono mas oscuro y repetir el proceso hasta concluir cada pieza.

Remate:

Hacer una trenza con la urdimbre, encolbonar, esconder los hilos por el revés de la trenza y coser como si fuera un dobladillo

Línea Individuales

***Navidad:***

Dimensiones = 30 x 45 cm.

Materia Prima = Fique hilado y sin hilar

Insumos = Telar, Urdidor, Tijeras y Metro

Enhebrado:

2-1 todos los hilos de urdimbre

Empayetado:

Empayetar 2-1, dividir la urdimbre en 3 partes y dejar en cada parte dos orificios vacíos, continuar empayetando en un orificio y dejar 2 orificios vacíos nuevamente, continuar empayetando 2-1 y repetir este proceso en el siguiente tercio

Trama:

Tramar con fique sin hilar en un Rojo 2 vueltas y en fique hilado Verde 4 vueltas (el color puede ser al contrario)

Remate:

Hacer una trenza con la urdimbre, encolbonar, esconder los hilos por el revés de la trenza y coser como si fuera un dobladillo

### 2.3.3 Capacidad De Produccion

La producción de Curití, involucra 2 grupos productivos, Areagua y Ecofibras, los datos de producción de cortinas e individuales son para los dos, los demás solo involucran a Areagua que se relacionan a continuación

Capacidad de Producción

| LINEA        | PIEZA<br>(Nombre) | DIMENSIONES      | TIEMPO DE<br>PRODUCCION | SEMANAL      | MENSUAL                         |
|--------------|-------------------|------------------|-------------------------|--------------|---------------------------------|
| Cortinas     | Calada            | 1 mt x 2.15      | 4 horas                 | 10           | 40                              |
|              | Efecto peine      | 1 mt x 2.15      | 4 horas                 | 10           | 40                              |
|              | Fique plátano     | 1 mt x 2.15      | 4 horas                 | 10           | 40                              |
|              | Efecto trama      | 1 mt x 2.15      | 4 horas                 | 10           | 40                              |
|              | Fique sin hilar   | 60 x 2.15        | 4 horas                 | 10           | 40                              |
| Tapete Mota  | Tapete Mota       | 2mt x 1mt        | 4 horas                 | 10           | 40                              |
|              | Limpia Pies       | 60 x 40          | 1 día                   | 5 individual | 40 (grupal)                     |
| Tapete punto |                   | 70 x 50          |                         |              |                                 |
|              | Modular           | 1 mt x 1 mt      | 3 días                  | 2 individual | 10 grupal                       |
| Tapete punto |                   | 70 x 50          | 2 días                  | 4            | 16                              |
| Bolsos       | Medio Punto       | 19 base x 2 alt. | 8 horas                 | 4            | 16                              |
|              | Arañas            | 19 base x 27 alt | 8 horas                 | 4            | 16                              |
|              | Flores            | 19 base x 27 alt | 8 horas                 | 4            | 16                              |
|              | Plano             | 22 ancho x 25alt | 8 horas                 | 4            | 16 si se elabora un solo diseño |
| Sombrero     | ala               | Base 16 cm       | 4 horas                 | 6            | 24                              |
|              | Medio punto       | Altura 6 cm      | 4 horas                 | 6            | 24                              |
|              |                   | Ala 6 cm         | 4 horas                 | 6            | 24                              |
|              |                   | Arañas           | Doblez 2 cm             | 4 horas      | 6                               |
| Individuales | Navidad           | 30 x 45          | 6 horas c/juego         | 5            | 20                              |
|              | Matices           | 30 x 45          | 6 Horas                 | 5            | 20                              |
|              | Efecto Urdim-Bre  | 30 x 45          | 6 Horas                 | 5            | 20                              |



### 2.3.4 Costos de Producción

| MATERIAL        | SE COMPRA EN | VALOR UNITARIO |
|-----------------|--------------|----------------|
| Fique           | Rama         | 25.000 arroba  |
| Fique           | Kilo hilado  | 8.000          |
| Fique peinado   | Kilo         | 4.000          |
| Mota hilada     | Kilo         | 3.500          |
| Palos de madera | Metro        | 1.500 x pieza  |
| Bolas de Madera | Unidad       | 300            |

#### *Costo por producto*

Los costos que se relacionan a continuación son iguales para los dos grupos asesorados

#### LINEA CORTINAS

| LINEA    | NOMBRE  | PIEZA    | MATERIA PRIMA | INSUMOS                                  | CANTIDAD                          | COSTO               |
|----------|---|----------|---------------|--|-----------------------------------|---------------------|
| Cortinas | Calada  | Cortinas | Fique         |  | 3 Libras<br>(incluye desperdicio) | 12000               |
|          | Efec, peine<br>Fique- platano<br>Efecto trama<br>Cadejo |          |               | Colbon<br>Agujas,<br>otros<br>Transporte |                                   | 300<br>1700<br>4000 |
|          |   |          |               | Mano de obra x metro tejido              |                                   | \$ 6000             |
|          |   |          |               | <b>Total</b>                             |                                   | <b>\$ 24000</b>     |

TAPETES PUNTO

| LINEA   | NOMBRE | PIEZA                  | MATERIA PRIMA | INSUMOS                    | CANTIDAD       | COSTO      |
|---------|--------|------------------------|---------------|----------------------------|----------------|------------|
| tapetes | Punto  | Tapete, punto, (60x40) | Fique         |                            | 2 libras       | 8000       |
|         |        |                        |               | Colbon<br>Agujas,<br>otros |                | 300<br>700 |
|         |        |                        |               | Mano de obra               | \$3000         |            |
|         |        |                        |               | <b>Total</b>               | <b>\$12000</b> |            |

TAPETES PUNTO

| LINEA   | NOMBRE | PIEZA                 | MATERIA PRIMA | INSUMOS          | CANTIDAD       | COSTO      |
|---------|--------|-----------------------|---------------|------------------|----------------|------------|
| Tapetes | Mota   | Tapete modular, (1x1) | Fique         |                  | 9 libras       | 30000      |
|         |        |                       |               | Colbon<br>Agujas |                | 300<br>100 |
|         |        |                       |               | Mano de obra     | \$11000        |            |
|         |        |                       |               | <b>Total</b>     | <b>\$41400</b> |            |

TAPETE NUDO

| LINEA   | NOMBRE | PIEZA        | MATERIA PRIMA | INSUMOS          | CANTIDAD       | COSTO      |
|---------|--------|--------------|---------------|------------------|----------------|------------|
| Tapetes | Nudo   | Tapete, Nudo | Fique         |                  | 91 Kilo        | 8000       |
|         |        |              |               | Colbon<br>Agujas |                | 300<br>100 |
|         |        |              |               | Mano de obra     | \$4000         |            |
|         |        |              |               | <b>Total</b>     | <b>\$12400</b> |            |

### TAPETE MOTA

| LINEA               | NOMBRE | PIEZA        | MATERIA PRIMA | INSUMOS                    | CANTIDAD   | COSTO       |
|---------------------|--------|--------------|---------------|----------------------------|------------|-------------|
| Decorativa, Areagua | Mota   | Tapete, Nudo | Fique, (Mota) |                            | 4.5 libras | 10000       |
|                     |        |              |               | Colbon<br>Agujas,<br>otros |            | 300<br>2700 |
|                     |        |              |               | Mano de obra \$ 4000       |            |             |
|                     |        |              |               | <b>Total \$17000</b>       |            |             |

### LINEA INDIVIDUALES

| LINEA        | NOMBRE                   | PIEZA        | MATERIA PRIMA | INSUMOS              | CANTIDAD   | COSTO |
|--------------|--------------------------|--------------|---------------|----------------------|------------|-------|
| Individuales | Navidad,<br>Efecto Trama | Individuales | Fique         |                      | 1 Kilo (6) | 7000  |
|              | Efecto<br>Urdimbre       |              |               | Colbon               |            | 300   |
|              |                          |              |               | Agujas, otros        |            | 700   |
|              |                          |              |               | Mano de obra \$4000  |            |       |
|              |                          |              |               | <b>Total \$12000</b> |            |       |

### ACCESORIOS

| LINEA      | NOMBRE                | PIEZA  | MATERIA PRIMA | INSUMOS                    | CANTIDAD | COSTO       |
|------------|-----------------------|--------|---------------|----------------------------|----------|-------------|
| Accesorios | Araña,<br>medio punto | Bolsos | Fique,)       |                            | 700 gr   | 6000        |
|            |                       |        |               | Colbon<br>Agujas,<br>otros |          | 300<br>3700 |
|            |                       |        |               | Mano de obra \$ 8000       |          |             |
|            |                       |        |               | <b>Total \$16000</b>       |          |             |

### ACCESORIOS

| LINEA      | NOMBRE                | PIEZA     | MATERIA<br>PRIMA | INSUMOS                    | CANTIDAD   | COSTO         |
|------------|-----------------------|-----------|------------------|----------------------------|------------|---------------|
| Accesorios | Araña, medio<br>punto | Sombreros | Fique,)          |                            | 150 gramos | 3000          |
|            |                       |           |                  | Colbon<br>Agujas,<br>otros |            | 300<br>1700   |
|            |                       |           |                  | Mano de obra               |            | \$5000        |
|            |                       |           |                  | <b>Total</b>               |            | <b>\$1000</b> |



## 2.3.5 Control De Calidad

A continuación se hará referencia a aspectos generales de productos en fique y específico de cada línea

### 2.3.5.1 Para el Artesano

#### **Objeto:**

Establecer requisitos generales a tener en cuenta en la elaboración de Productos en fique.

#### Requisitos Generales

- Todos los objeto son elaborados en fique
- El color de la materia prima debe se uniforme en toda su longitud.
- Se debe realizar el proceso descruce
- El proceso de escarmenado, debe dejar el material libre de residuos de la planta y proporcionar suavidad a la fibra
- El proceso de teñido se debe realizar con las indicaciones dadas
- El hilado debe ser homogéneo
- El tejido debe ser homogéneo en toda la longitud de la pieza (ya sea en tejido plano o de punto)
- El tejido debe ser homogéneo en toda su longitud
- Las uniones y remates deben ser homogéneas y casi invisibles.

## Requisitos Específicos

### Productos elaborados en telar

- Estos productos se deben realizar en fique
- El urdido se debe realizar con fique hilado para este fin ( mas fuerte)
- El repase del urdido debe ser según la indicaciones para cada pieza
- El urdido se debe centrar en el peine
- El empayetado se debe ser según las indicaciones para cada producto, reforzando los orillos
- El hilado de las trama debe ser homogéneo.
- Durante el tejido, el batanado debe ser homogéneo
- Los orillos de la pieza deben ser derechos.
- Las piezas se deben rematar siempre por el revés.
- Se debe eliminar los residuos de fique en la superficie del producto
- El tamaño se puede adecuar a la exigencia del mercado y a las posibilidades que da el telar
- El peso de los productos se debe ajustar a la propuesta.

### Productos elaborados en tejido de punto

- Estos productos se deben realizar en fique
- El fique tinturado debe presentar homogeneidad en el color.
- Se debe tejer con un mismo tamaño de aguja todo el producto
- El tejido debe ser homogéneo en toda la superficie.
- Los remates deben ser invisibles
- Las medidas se deben ajustar a las indicadas en la fichas técnicas

### Toma de Muestras y criterio de aceptación o rechazo

- Toma de muestras: Cada producción inspeccionara para comprobar si todas las unidades cumplen con los requisitos, ya descritos.

- Criterio de aceptación o rechazo: Si la unidad inspeccionada no cumple alguno de los requisitos descritos el comprador se podrá rechazar las piezas
- Determinación de Medida: Las medidas de los productos se tomarán con un metro corriente del sistema decimal, teniendo en cuenta, altura total, ancho total y demás medidas indicadas en la ficha técnica

### 2.3.5.2 Para el Comprador

Estos requisitos se refieren al producto en el proceso de venta

#### **Objeto**

Establecer requisitos al comprar objetos en fique, como resultado de esta asesoría

#### Requisitos Generales

- El color producto debe ser uniforme en cada una de las variaciones del diseño
- El material debe ser seleccionado
- El tejido debe ser homogéneo
- Los orillos deben ser parejos
- Las medidas se deben ajustar a los requerimientos

#### Específicos

- Los productos deben ser elaborados en fique
- No se admiten más de 4 hebras con tonalidades claramente diferentes a las demás
- Toda la pieza es tejida
- Los remates van ocultos
- Los tamaños de los productos deben ir sujetos a las indicaciones de las fichas técnicas y al requerimiento del cliente, según las posibilidades que da la técnica

Toma de muestras y criterios de aceptación o rechazo:

- Toma de muestras: Cada lote se inspecciona para comprobar si todas las unidades cumplen con los requisitos establecidos

- Criterio de aceptación o rechazo: Si la unidad inspeccionada no cumple alguno de los requisitos establecidos en la propuesta el comprador se podrá rechazar
- Determinación de Medida: Las medidas de los productos se tomarán con un metro corriente del sistema decimal, teniendo en cuenta, altura total, ancho total y demás medidas indicadas en la ficha técnica

Estos requisitos se realizaron con base en las normas Icontec, desarrolladas por Artesanía de Colombia en 1995 para la Hamaca.



### **2.3.6 Proveedores**

El principal proveedor es el Grupo Areagua. La comunicación se puede realizar en la Cra. 11 No. 8-20 Tel. 7278090 con la Sra. Patrocinia Pimiento.

Ecofibras, puede proveer, cortinas e individuales, el contacto se puede realizar en la casa campesina de Curiti (Santander, con el señor, José Delio Porras o al teléfono 097-727060

*Proveedores Producto:* La relación dada a continuación es de las personas que realizaron los prototipos, cada persona indicada puede ampliar el grupo y organizar su producción

#### **Accesorios:**

Graciela Delgado  
C. C. No. 28.089.247 de Curiti  
Calle 9ª. No. 9-58  
Teléfono 727838

#### **Tapetes:**

Gabriel Rivero  
C. C. No. 5.621.791  
Carrera 6ª. No. 6-16 Villa Rosa  
Teléfono 2787052

#### **Cortinas y Tapetes Mota, Individuales:**

Patrocinia Pinto  
C. C. 22.809.791 Curiti  
Carrera 11 No. 8-20  
Teléfono 7278090 Curiti

#### **Tapetes punto:**

Margarita Lanos de Vargas  
C.C. No. 28.090.278  
Carrera 9ª. No. 12-130  
Teléfono 7278085

*Proveedores materia prima Materia Prima*

El fique se compra en rama todos los sábados en la Plaza de Mercado de Curiti

Colorantes: se utilizan colorantes directos, varios laboratorios químicos los importan, el de mejor calidad, es el que comercializa Ciba, importado de Alemania por medio de Colquimicos en la siguiente dirección:

Calle 12 No 38-62  
Teléfono: 0912771411  
Santafè de Bogotá

## **2.4 COMERCIALIZACIÓN**

### **2.4.1 Mercados Sugeridos**

Productos para decoración: Estos productos se pueden ofrecer en estratos socioeconómicos de clase Media, Media Alta y Alta; en almacenes artesanales o de decoración de interiores. Cada línea ha sido diseñada con el objeto de cumplir una función utilitaria; este factor facilita que el mercado pueda ser amplio; por las características del material y la técnica la piezas para decoración de interiores, son ideales para ambientes rústicos en cualquier clima.

Accesorios: Esta línea ha sido diseñada para un usuario de sexo femenino, de todo status socioeconómicos, de cualquier edad, los productos son para usar a diario, con ropa informal, en cualquier clima, se pueden comercializar en tiendas artesanales o ferias, como Expoartesanías

### **2.4.2 Propuesta de Marca, Etiqueta y Sello de Identidad**

Esta propuesta contiene la siguiente información:

- ✓ Lugar de origen del producto
- ✓ Material en que se elaboró
- ✓ Normas de mantenimiento
- ✓ Información del grupo artesanal
- ✓ La frase: hecho a mano

### **2.4.3 Propuesta de Empaque**

Se sugiere que el empaque se elabore en cartón Craf, que proteja el producto de la manipulación de objetos extraños que puede cambiar su apariencia.

El empaque debe tener la siguiente información:

- ✓ Nombre o sello de identidad
- ✓ Información sobre el origen

#### **2.4.4 Propuesta de Embalaje**

Teniendo en cuenta que cada pieza de la línea debe tener un empaque individual; para efectos de embalaje se pueden utilizar cajas de cartón Craf; es probable que en este momento se tenga que recurrir a cajas de cartón de desecho, pero con el tiempo y dependiendo de la demanda el producto será conveniente hacer cajas con datos sobre el producto impreso.

Al empacar se debe procurar llenar las cajas en su totalidad con el fin de evitar que el artículo se mueva dentro de la caja y aprovechar al máximo su capacidad.

Para sellar las cajas es conveniente usar cinta reforzada, evitar usar cuerdas o envolverlas en papel.

Es necesario anotar con claridad en el exterior de las cajas las instrucciones especiales de transporte así como los datos de destinatario y remitente.

#### **2.4.5 Propuesta de Transporte**

Es necesario que un delegado del grupo artesanal se traslade a San Gil y envíe los productos por Servientrega o Aeromensajería, con la seguridad que le llegarán a su destino, ya que en Curití no hay empresas de transporte que presten este servicio



## CONCLUSIONES

Los procesos que se han llevado a cabo en esta comunidad en los últimos 17 años han generado importantes logros tanto a nivel de diseño como técnico ya que cada asesoría se ha retomado y fortalecido los procesos anteriores.

La comunidad artesanal Curiteña, involucrada en estos procesos, posee un alto potencial para producir diversidad de objetos que son aceptados en todos los mercados de cualquier nivel socioeconómico, por sus características de precio y calidad, eso es necesario organizar y fortalecer, procesos productivos y socializar proceso.

## OBSERVACIONES Y RECOMENDACIONES

- ✓ El grupo Areagua esta en un proceso organizacional importante donde hay liderazgo y unión en sus asociados, se maneja una repartición de tareas equilibrada, hay una búsqueda constante de mercados nivel regional y nacional.
- ✓ Es importante que cuando se realicen asesorías por medio de Ecofibras, se pueda trabajar directamente con los artesanos para que no exista una labor de intermediación tanto en el proceso como en la compra de productos, el cual no beneficia al artesano
- ✓ Existe en la comunidad una conciencia clara por mejorar procesos de manufactura artesanal.
- ✓ Las continuas intervenciones ha fortalecido la calidad y mejorado los procesos, aunque este proceso se debe continuar, es necesario que el apoyo también se de hacia la comercialización de los productos.
- ✓ Es necesario reactivar procesos de agricultura en la región, para la siembra del fique para auto- abastecer como en otras épocas.
- ✓ La materia prima es traída de otras comunidades con problemas de calidad que se reflejan en el proceso de preparación de la fibra y en el teñido.

Curití posee una cultura netamente artesanal muy valiosa la cual es necesaria fortalecer, por medio de un apoyo institucional integral sostenible en aspectos de trabajo social, organizativo, de diseño y productividad. Con el objeto primordial de mejorar las condiciones de vida de estos artesanos.

## **CREDITOS**

Agradezco la colaboración a todos los miembros del grupo Areagua y Ecofibras y especialmente a:

María Patrocinia Pimiento  
Graciela Delgado  
Margarita Lanos de Vargas