



**ARTESANIAS DE COLOMBIA S.A.
CENTRO DE DISEÑO**

**CARPETA DE DISEÑO
MARROQUINERIA SANTAFE DE
BOGOTA**

DISEÑADORA INDUSTRIAL. MARIA CLARA LOPEZ VARGAS

SANTAFE DE BOGOTA, MAYO DE 1.994

1.INTRODUCCION

El oficio de la marroquinería en donde se trabaja el noble material del cuero, presenta una gran posibilidad de alternativas que con diseño y calidad en la producción proporcionan piezas que necesariamente deben ser atractivas puesto que el consumidor así lo exige.

Es importante destacar que los nuevos diseños debían aportar características novedosas que permitieran al artesano ofrecerlos en un mercado exigente.

El núcleo artesanal con el que se trabajó estuvo conformado por 4 artesanos dedicados a este oficio y que con su experiencia no solo realizaron las actividades de la asesoría, sino que también aportaron sus conocimientos que al final quedó plasmada en los prototipos realizados.

2.LOCALIZACION

Los Talleres asesorados

- BERNARDO CASTILLO GONZALEZ.
- JUAN N ARANDIA PAEZ.
- GERMAN LÓPEZ GUERRERO.
- HECTOR TORRES

Ubicados en el barrio Bosque Popular de Santafé de Bogotá. Estrato 3.

3.ANTECEDENTE

El barrio en donde se encuentran ubicados los talleres del núcleo escogido, se ha caracterizado por los trabajos en marroquinería desde hace ya más de 30 años.

En Santafé de Bogotá se ha desarrollado este oficio, pues los artesanos han podido hacerse a un patrimonio importante que hace de éste una actividad muy productiva con talleres grandes y otros pequeños que ayudan a producir las exigencias del mercado.

Este oficio como casi todos, se ha desarrollado através de las generaciones sirviendo de caballo de batalla en las diferentes épocas, con infinidad de problemas y que solo con empeño y constancia de los que la trabajan, han permitido que el oficio no solo sobreviva sino que cada día está cobrando mayor importancia.

5.NUCLEO Y TALLER

El núcleo artesanal escogido de cuatro artesanos, trabaja cada uno de forma independiente, en compañía de sus familia.

Son personas que cuentan cada una con su propio taller, que viven de este trabajo y que luchan día a día por progresar y ser cada vez más Empresarios de sus propias compañías. La mayoría trabajan en compañía con sus esposas e hijos pero también cuentan con obreros que realizan la mayoría de las labores de producción. Estos obreros llegan con los conocimientos necesarios para desempeñar sus labores y únicamente necesitan instrucción para las labores específicas que deben desarrollar.

Los talleres está ubicadas en el mismo sitio de habitación y en algunos de los casos los espacios son escasos para la producción. De todas maneras siempre se piensa en ampliar las áreas de producción puesto que sobre todo hoy día la demanda de estos productos es bastante grande.

Estos a pesar de todo cuentan con maquinaria de pequeña industria, que en la mayoría de los casos es suficiente para satisfacer la producción. No obstante al tener esta característica, es importante recalcar que es excelente la labor de estos artesanos al querer organizarse como Empresarios y darle solidez a esta actividad porque la lucha en este tiempo en mucho más complicada.

Los accesorios en madera fueron realizados por los Sres. Arboleda y la tela fue tejida por Beatriz Helena Jaramillo en la ciudad de Chía.

6.JUSTIFICACION DE LA ASESORIA

Para la realización de las asesorías se hicieron reuniones con estos artesanos para definir con ellos en su sitio de trabajo el tipo de asesoría que requerían.

Se dió prioridad a la innovación en los diseños, creando principalmente bolsos para diferentes funciones, fabricándolos en cuero, tela tejida en telar, y , accesorios en madera. La utilización de estos tres materiales dieron como resultado productos con características nuevas que pueden tener bastante aceptación, y que a su vez con una identidad artesanal, pueden satisfacer el gusto exigente de los clientes con formas finas pero a la vez informales para cualquier ocasión.

7. TIPO DE ASESORIA

El tipo de asesoría fue de REDISEÑO puesto que se modificó la materia prima trabajando además del cuero con tela de telar y madera.

Y de DIVERSIFICACION, por diseñar nuevos productos y funciones, conservando en parte la materia prima y la técnica, pero con la utilización de nuevos materiales.

8. PROPUESTA DE DISEÑO

(Ver fichas de propuesta de diseño)

Las propuestas de diseño fueron las siguientes:

- Morral.
- Bolso para mujer tipo "Balde".
- Maletín deportivo
- Bolso para mujer media luna
- Accesorios (correa, billetera).

9. PROCEDIMIENTO PARA LA ELABORACION DE PROTOTIPOS

9.1. MATERIA PRIMA

La materia prima utilizada fue cuero vinilo, tela tejida en telar con hilaza de algodón y madera de cedro para los accesorios.

9.2. TECNICA

La técnica utilizada fue el mismo proceso que se sigue normalmente en la fabricación de los productos estándar y que está muy claramente explicado en la carpeta de oficio de marroquinería. La tela utilizada fue tejida en telar, y los accesorios en madera se fabricaron en torno.

9.3. BOCETOS

Ver Fichas de diseño adjuntas.

9.4. TABLAS Y MOLDES

Ver planos adjuntos.

9.5. ACABADOS

El acabado de las piezas de madera se dió con lija de madera, tinta de color, betún y sellador.

9.6. FICHA TECNICA

Ver fichas adjuntas.



Ficha de Propuesta de Diseño

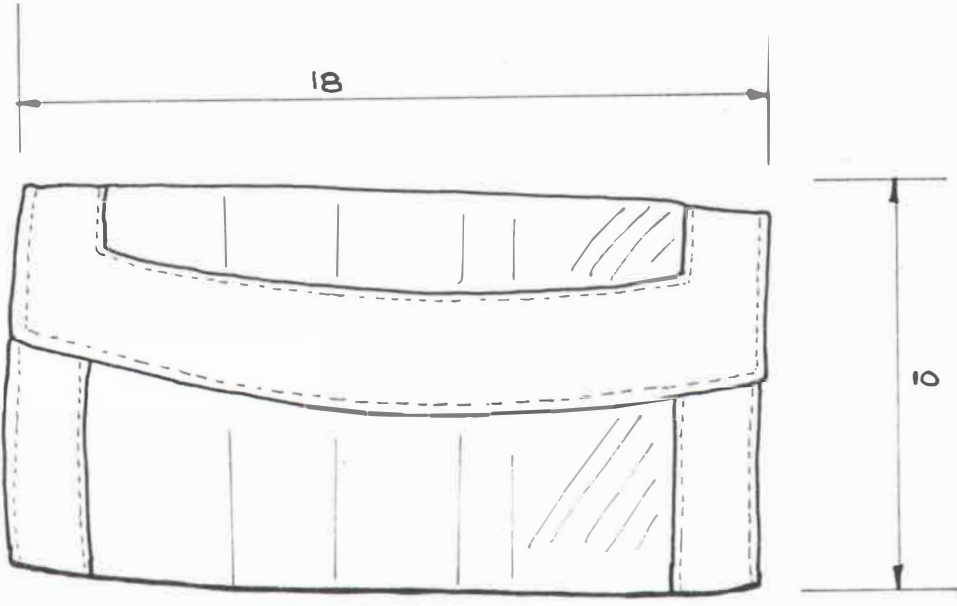

Diseñador <u>Maria Clara López Vargas</u>		Tipo de Asesoría	
Linea <u>Bolsos y Accesorios</u>			
Pieza <u>Billetera</u>	Función <u>Contener</u>	Clasific. <u>Diversificación</u>	
Oficio <u>Marroquinería</u>	Técnica <u>Costura</u>	Mat. Prima <u>Cuero y tela</u>	



Ficha de Propuesta de Diseño

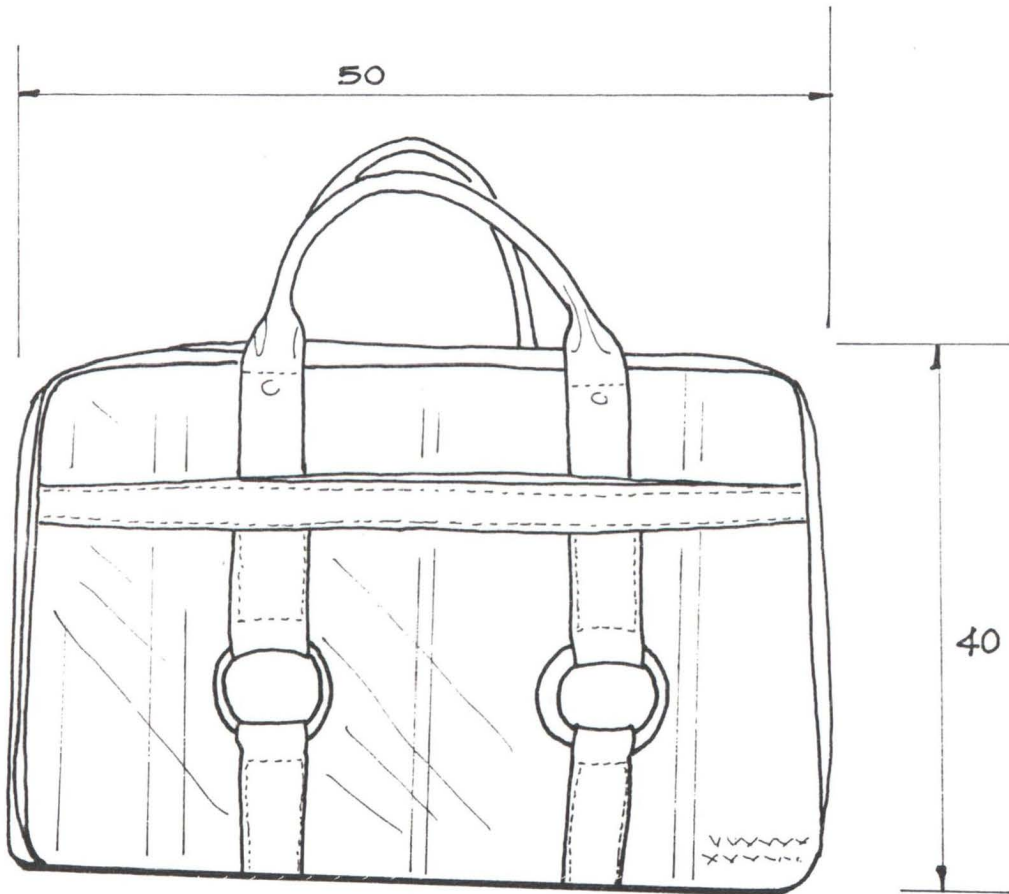

Diseñador Maria Clara López Vargas Tipo de Asesoría Diversificación

Línea Bolsos y accesorios

Pieza Maletín

Función Contener

Clasific.

Oficio Cuero

Técnica Costura

Mat. Prima Cuero y tela



Ficha de Propuesta de Diseño

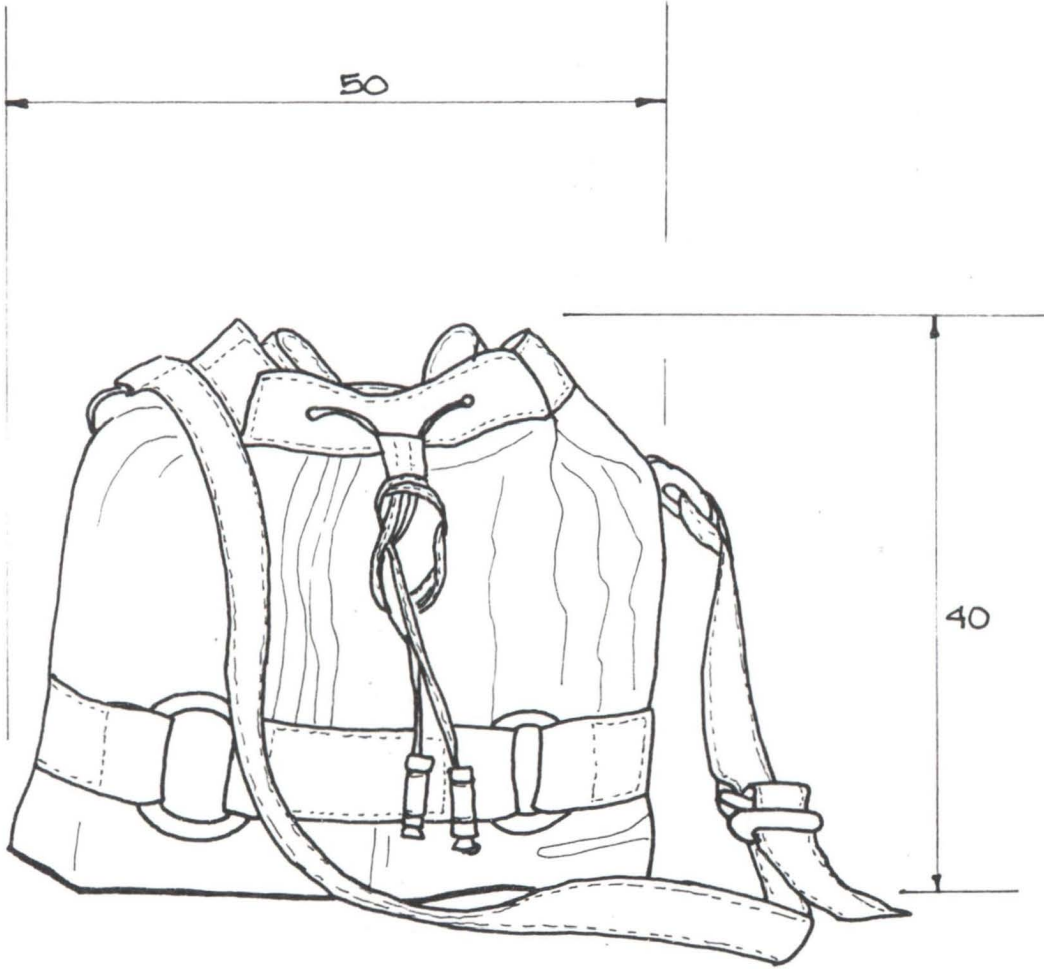

S de Bta'

Diseñador Maria Clara Lopez Vargas Tipo de Asesoría Diversificación

Línea Bolsas y Accesorios

Pieza Morral Función Contener

Clasific.

Oficio Marroquinería Técnica Costura

Mat. Prima Cuero y Tela



Ficha de Propuesta de Diseño

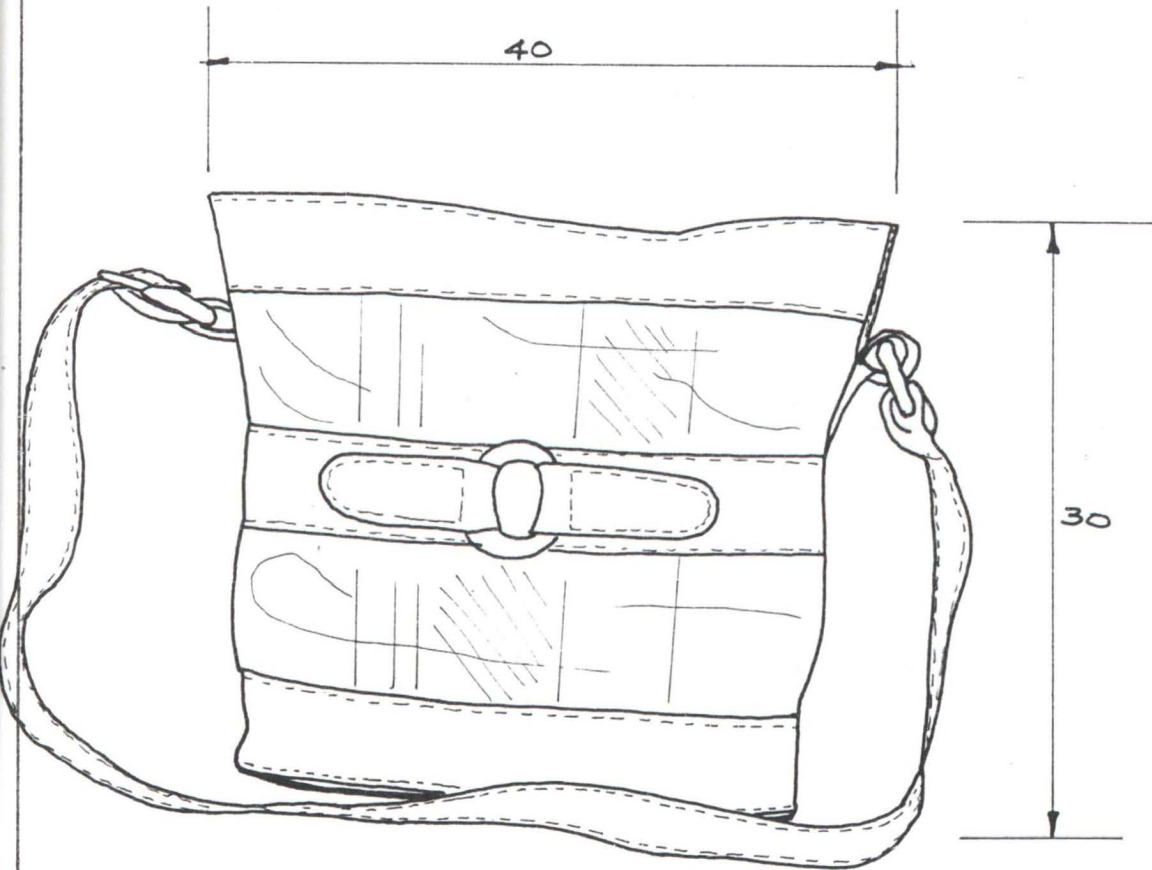

Diseñador Maria Clara López Vargas		Tipo de Asesoría	
Linea Bolsos y Accesorios			
Pieza Bolso "Valde"		Función Contener	Clasific. diversificación
Oficio Marroquinería		Técnica Costura	Mat.Prima Cuero y tela



Ministerio de Desarrollo Económico

artesanías de colombia s.a.

CENTRO DE DISEÑO APLICADO

Región BOGOTÁ

Oficio Marroquinería

N° 5

Ficha de Propuesta de Diseño

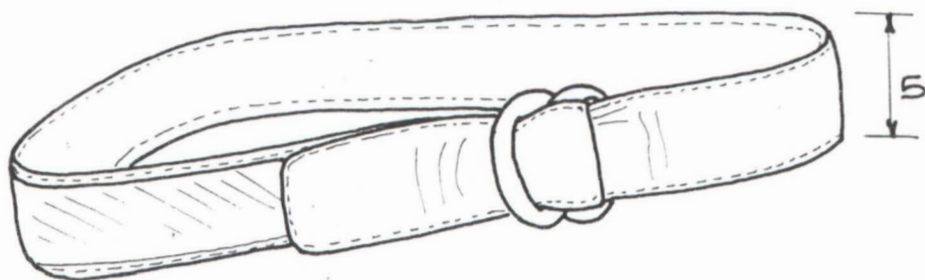

Diseñador Maria Clara López Vargas

Tipo de Asesoría

Línea Bolsos y Accesorios

Pieza Correa

Función Adornar

Clasific.

Oficio Marroquinería

Técnica Costura

Mat. Prima Cuero y tela



Ministerio de Desarrollo Económico

artesanías de colombia s.a.

CENTRO DE DISEÑO APLICADO

Región	BOGOTÁ
Oficio	HARRAQUINERÍA
Nº	1

FICHA TECNICA DE LA MUESTRA

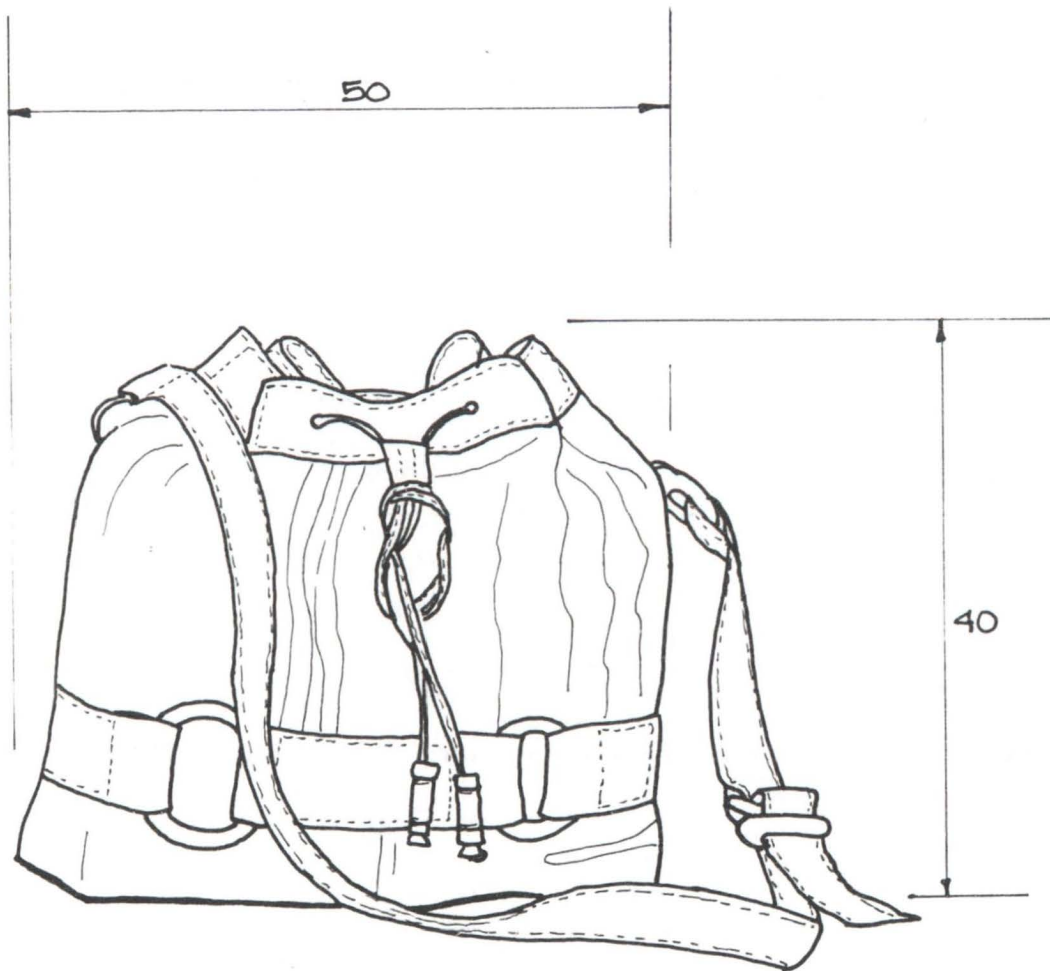

Pieza Morral	Función Contenedor	Materia prima ^{Cuero} Tela, madera
Oficio Harraquinería	Técnica Confección	Clasificación
Artesano (Juan Arandia) Hector Torres	Ciudad Bogotá	
Dirección (Cr. 64 # 62A-24)	Tel. (2311888) 3113515	Fax



Ministerio de Desarrollo Económico

artesanías de colombia s.a.

CENTRO DE DISEÑO APLICADO

Región	BOGOTÁ
Oficio	MARROQUINERÍA
N°	2

FICHA TECNICA DE LA MUESTRA

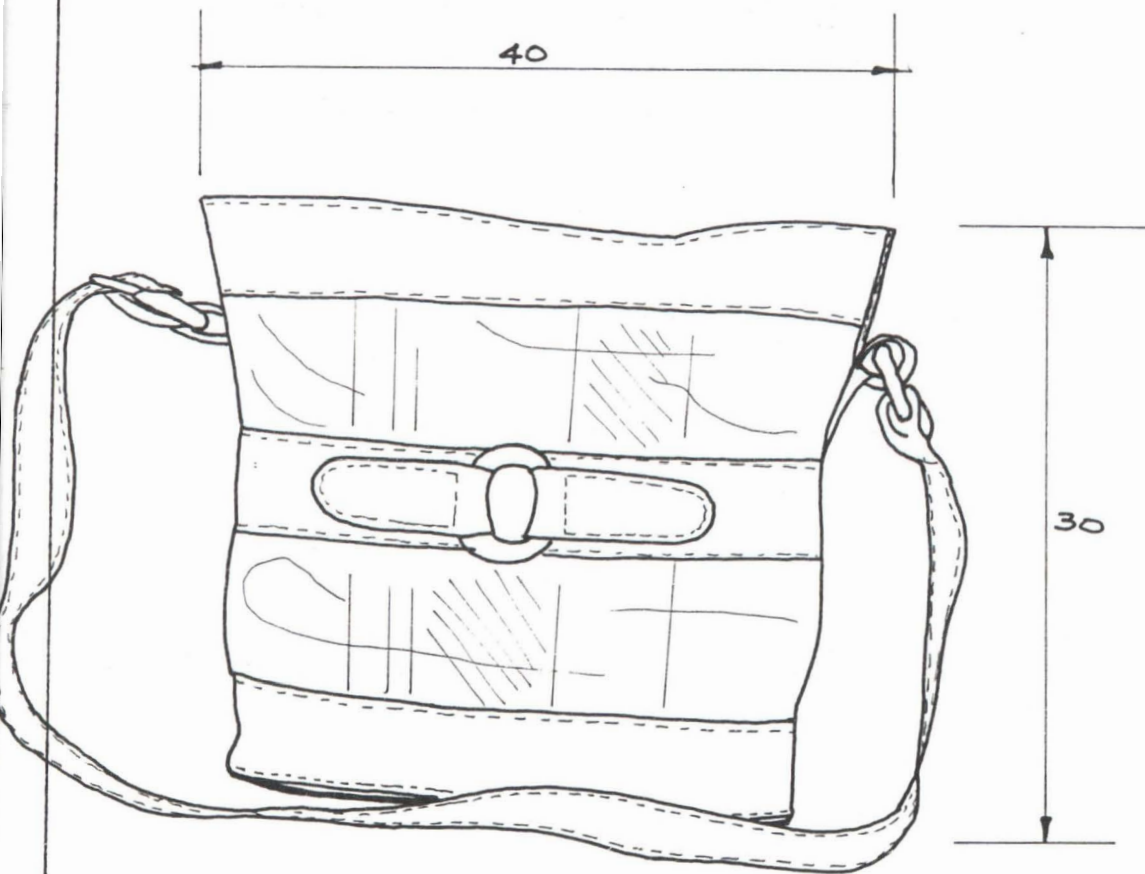

Pieza	Bolso tipo "Valde"	Función	Contener	Materia prima	Cuero Tela, Madera
Oficio	Marroquinería	Técnica	Confección	Clasificación	
Artesano	Juan Arandia	Ciudad	Bogotá		
Dirección	Cr. 64 No. 62A-24	Tel.	2311888	Fax	



Ministerio de Desarrollo Económico

artesanías de colombia s.a.

CENTRO DE DISEÑO APLICADO

Región BOGOTÁ

Oficio MARROQUINERÍA

Nº 3

FICHA TECNICA DE LA MUESTRA

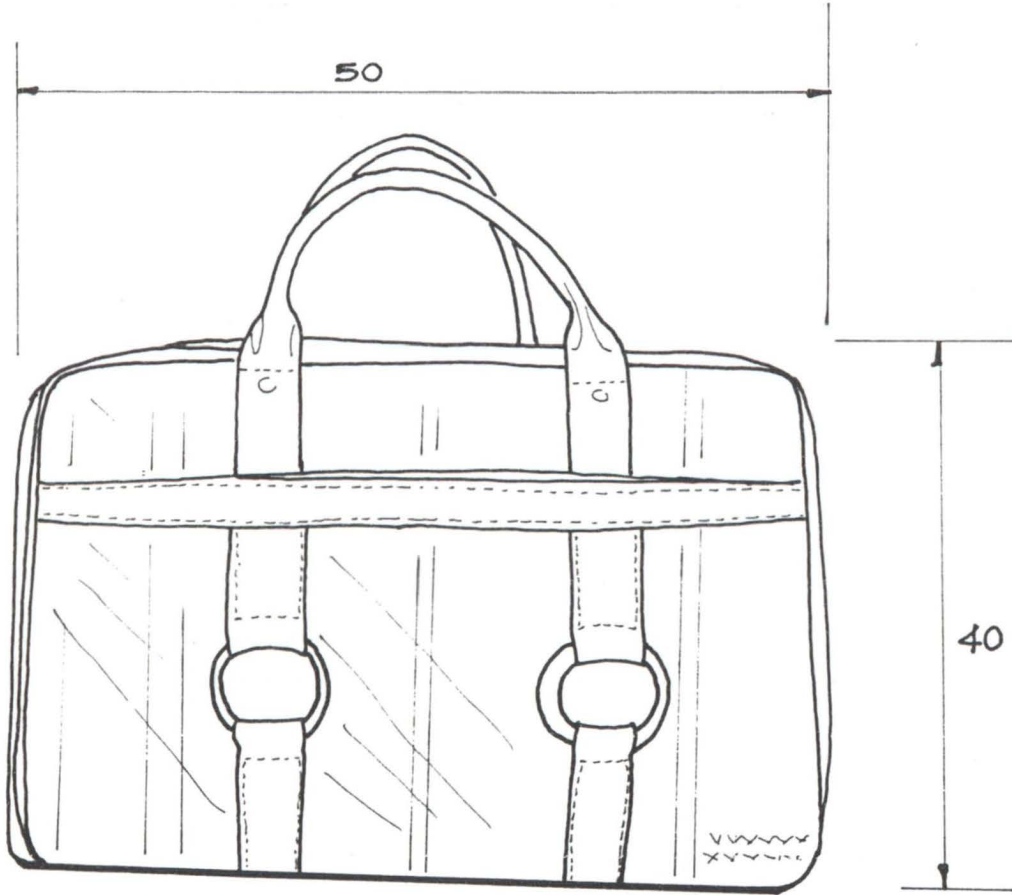

Pieza Maletín - Maleta

Función Contener

Materia prima ^{Cuero} tela - Madera

Oficio Marroquinería

Técnica Confección

Clasificación

Artesano Bernardo Castillo

Ciudad Bogotá

Dirección Cl. 57 Cr. 6B-06 Tel. 2506214

Fax



Ministerio de Desarrollo Económico

artesanías de Colombia s.a.

CENTRO DE DISEÑO APLICADO

Región	BOGOTÁ
Oficio	MARROQUINERÍA
N°	4

FICHA TECNICA DE LA MUESTRA

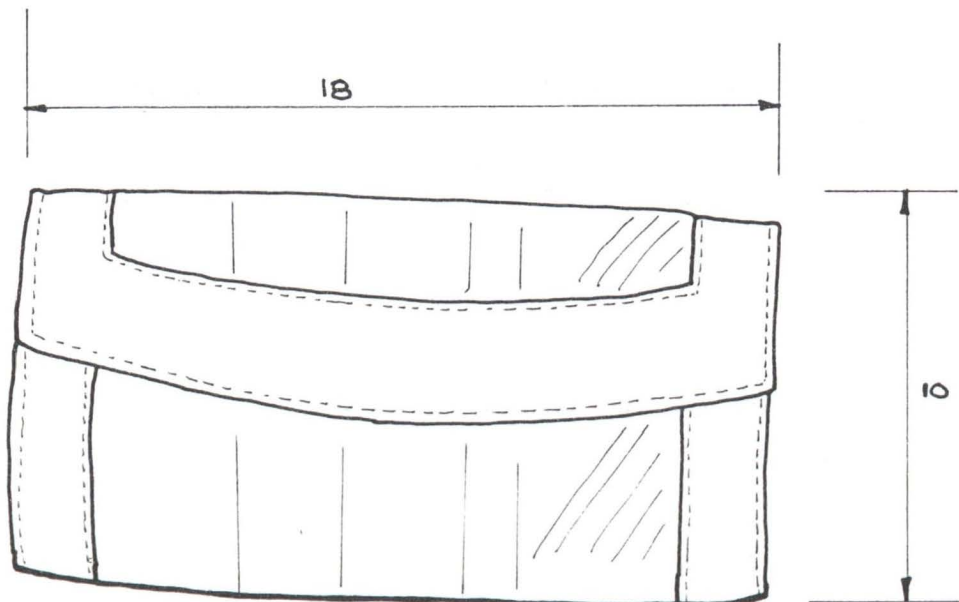

Pieza Billetera

Función Contener

Materia prima Cuero y Tela

Oficio Marroquinería

Técnica Confección

Clasificación

Artesano Juan Arandia

Ciudad Bogotá

Dirección Cr. 64 # 62A-24

Tel. 2311888

Fax



Ministerio de Desarrollo Económico

artesanas de colombia s.a.

CENTRO DE DISEÑO APLICADO

Región	BOGOTÁ
Oficio	HARROQUINERÍA
N°	5

FICHA TECNICA DE LA MUESTRA

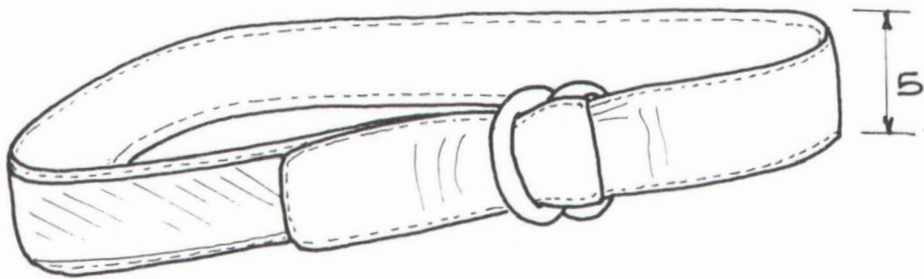

Pieza Correa	Función Vestir	Materia prima Tela Cuero - Madera
Oficio Harroquinería	Técnica Confección	Clasificación
Artesano Juan Arandia	Ciudad Bogotá	
Dirección Cr. 64+62A-24	Tel. 2311888	Fax