



*CARPETA DEL OFICIO ARTESANAL TEJEDURIA EN FIQUE
SAN PABLO NARIÑO*

Responsables:

Asesor: SERVIO A. CAICEDO

Trabajadora Social:

ANA LUCIA GUERRERO

Diseñadora: SONIA CALVACHE

PASTO, FEBRERO 27 DE 1990

TABLA DE CONTENIDO

1. INTRODUCCION
2. LOCALIZACION GEOGRAFICA
3. ANTECEDENTES
4. NUCLEO ARTESANAL
 - 4.1. ASPECTOS HISTORICOS
 - 4.1.1. Antes de la Conquista
 - 4.1.2. Creencias
 - 4.1.3. Aspecto de Tenencia de la Tierra
 - 4.1.4. Historia Moderna
 - 4.1.4.1. Educación
 - 4.1.4.2. Costumbres
 - 4.1.4.3. Comida
 5. PROCESO PRODUCTIVO
 - 5.1. MATERIA PRIMA
 - 5.2. EQUIPOS Y HERRAMIENTAS
 - Gráfica de El Huso
 - Muestra de fique para trama Muestra de fique para urdimbre Gráfica de la Guanga y sus partes

Gráfica de elementos para el tejido en guanga

5.3. PROCESO DE ELABORACION DE LAS PIEZAS ARTESANALES

Gráfica del inicio del urdido

Elaboración del morralillo

Gráfica del morralillo terminado

Elaboración de jigras

Gráfica de la elaboración de la jigra
Elaboración de muñecos

Gráfica de elaboración de muñecos

6. DESCRIPCION DE LAS PIEZAS ARTESANALES

7. PRODUCCION

8. COMERCIALIZACION

9. CONCLUSIONES

9.1. ASPECTO SOCIAL

9.2. ASPECTO TECNICO

ANEXOS

1. INTRODUCCIÓN

Después de dos años de apoyo de Artesanías de Colombia, con cursos de capacitación en la vereda el Chilcal (Municipio de San Pablo), el grupo artesanal se ha ido solidificando y tomando poco a poco conciencia de su labor y proyección.

En la región se produce un fique de excelente calidad, el que todavía y en su gran mayoría se obtiene con el proceso manual de la tabla. El fique ya hilado es exclusivamente aplicado al tejido en guanga, obteniendo el morralillo, producto devaluado por la constante subida y bajada del fique, y por el oportunismo del intermediario.

Con los cursos de capacitación, los artesanos han aprendido a apreciar el fique como un material bondadoso, aplicable a diferentes fines y usos. Además, está como un medio para poder mejorar su nivel de vida social y económico. La difusión del trabajo manual realizado en fique ha sido enfocado en gente joven y entusiasta, la

que ha demostrado tener ese espíritu necesario para seguir y hacer de la vereda un centro importante basado en la artesanía.

2. LOCALIZACION GEOGRAFICA

El Chilcal está localizado al Norte del Departamento de Nariño, con una distancia a Pasto de 120 Km aproximadamente 5 horas de viaje.

Temperatura 20°C aproximadamente

Limita al Norte con el Municipio de San Pablo, al Sur con la vereda de Cabuyales, por el Occidente con la vereda de Francia y con el Municipio de Colón (Génova) al Oriente.

La región tiene veredas cercanas como: Francia, Ramal, Yunguilla, Los Robles, Las Palmas, El Agrado, El Mesón, Praditos y otros, con accesos por caminos, excepto para Francia con carretera que comunica al Departamento del Cauca.

3. ANTECEDENTES

La vereda el Chilcal pertenece al Municipio de San Pablo con una población aproximadamente de 600 habitantes, en su mayoría oriundos de la región. Se cree que la vereda estuvo habitada por indígenas procedentes del Perú, llamados "Chinches".

Por algunos petroglifos (dibujos sobre piedra) del mono, se sabe que era región que pertenecía a los Quillacingas.

El nombre de la vereda fue asignado por la existencia en la región del árbol de Chilco.

4. NUCLEO ARTESANAL

El grupo asociativo artesanal comenzó su etapa de formación en los meses de febrero y marzo de 1988. Tuvo muchas dificultades iniciales por la falta de recursos económicos y por el abandono en la asesoría que otras Instituciones daban en el área.

El subproyecto San Pablo se inició por primeros contactos con artesanos apoyándose en líderes) formales como alcalde, cura párroco, etc. con la finalidad de integrar el trabajo artesanal con su comunidad. Las perspectivas iniciales para promotoría social fueron plantear investigación - Acción para la vereda Chilcal tratando de abarcar los aspectos de Mercadeo, diseño, materia prima y plantear así mejores alternativas para los artesanos. Así mismo se inició promoción del crédito Finarte y otros créditos. Con respecto a la capacitación se realizó básicamente de tipo social y seguidamente se plantea el rescate de técnicas, mejoramiento de calidad y diseño con propósitos de buscar nuevos puntos para mercadeo.

Actualmente, el grupo artesanal está constituido en el Chilcal por 25 y en Francia por 20 miembros.

A medida que se han dado los cursos de capacitación, el grupo artesanal ha ido aumentando su número de miembros de ambos sexos, principalmente formado por jóvenes con deseos de encontrar salidas directas y redes a su situación social y económica actual.

La asimilación que ha hecho la comunidad del trabajo que ha venido desarrollando el grupo, ha sido de buena acep-

tación, la cual se ha dado paulatinamente; ya que en un principio no apreciaban su trabajo y solo constituía algo pasajero.

Un aspecto muy favorable y positivo de destacar fue la participación que tuvo el grupo artesanal en la fecha de carnaval (6 de enero de 1990), con la exitosa presentación de una carroza en el desfile realizado en San Pablo.

La fundación de Chilcal, data con la fecha de fundación de San Pablo en el año de 1773.

La región es propicia para la agricultura y la ganadería. Predominan cultivos de yuca, maíz, frijol, arveja, café, plátano y aguacate.

Se dedican a la crianza de especies menores como conejos, gallinas, curíes y porcinos. Toda esta producción es en su mayoría para la subsistencia familiar, es por ello la técnica casera empleada.

La base de alimentación es el maíz y la leche, con la que se realiza variedad de comidas, siendo la más conocida la mazamorra.

Las mujeres se dedican a la fabricación de morralillos, aparte de su labor en la crianza de los hijos y en los oficios domésticos.

4.1. ASPECTOS HISTORICOS

4.1.1. Antes de la Conquista. Se cree que los indígenas que habitaron nuestra región fueron los Chinchas procedentes del Perú pero eran de clase baja según lo narrado por la gente mayor.

4.1.2. Creencias. a. "Mi nombre es Samuel Bolaños, habitante de la vereda el Chical, lo que voy a contar a continuación es lo que me sucedió cuando iba por el borde del río esperando a mi papá que estaba bañándose, de pronto volteé a mirar hacia mi derecha y vi un par de zapatos de color negro muy nuevos debajo de un bejucal y dije ... "Ahora me los llevo" pero cuando los quise coger se me apareció un hombre de pantalón amarillo que tenía los rasgos según me habían contado del Duende".

b. Pompilio Gómez, relata lo siguiente: "Una noche de luna me levanté para ir al baño que estaba situado frente a un cercado tras de la casa y ya para llegar vi a un hombre vestido con una sotana y en la cabeza llevaba puesta

una boína, pero no le hice caso y al regreso me encontré en el piso una tusa y se la tiré, cuando me di cuenta que se me estaba acercando, corrí hacia la puerta de entrada y él llamó hasta el corredor entonces del susto tan grande se desmayó y mis familiares salieron a ver qué era y no vieron nada, eso es lo que llaman Fraile".

A ese mismo estilo muchos cuentos más acerca de la viuda, el guando que es parecido a un entierro y con muchas velitas alrededor del ataúd. También, la Turumama, que es muy parecida a la viuda, una mujer muy alta y bien senona y generalmente vestida de negro con unchal blanco."

4.1.3. Aspecto de Tenencia de la Tierra. Hace aproximadamente 200 años en que los propietarios de estas tierras que tienen unos 12 kilómetros cuadrados, eran 5 ó 6 personas pero actualmente casi la mayoría de los integrantes de esta comunidad tienen su pequeño pedazo de tierra donde tienen construida su casa y donde tienen algunos sembrados de: yuca, maíz, frijol, arveja, café, plátano, guineo, algunas frutas como: aguacate, chirimoya, naranja, uva... y muchos otros productos.

4.1.4. Historia Moderna. Se cree que el Chilcal fue fundado

al igual que nuestro Municipio o sea en el año de 1773 pero desafortunadamente no hemos logrado averiguar los fundadores. Los primeros habitantes de esta vereda provinieron de diferentes lugares como de :Tajumbina,La Cruz, San Gerardo (Nariño), del Huila y de muchos lugares del Cauca.

Las casas eran construídas de paja y las primeras fueron:La del señor Angel Bolaños donde hoy está construída la casa del señor Roque Bolaños.

La de Estanislao Bolaños, hoy la casa del señor José María Bolaños.

La de Eufracio Muñoz donde hoy es la casa del señor Juan Ortega.

La de don Sebastián Urbano, hoy la casa del señor Florentino Bolaños.

La de Adiodato Noguera, hoy la casa de Laureano Gómez.

La de Demetrio Bravo, hoy la casa de Alirio Ortega.

Como se ve en lo anotado las casas eran muy pocas y que-

daban siempre retiradas entre una y otra. Hoy la vereda tiene 98 casas construídas, la pared en cemento y el te-cho con teja de barro. Los oficios realizados hasta ha-ce unos 70 años eran el sombrero y las mochilas que las hacían a mano, esto lo realizaban hombres y mujeres pero en su mayor parte las mujeres porque los hombres aparte de esto tenían que trabajar la agricultura. Algunos ne-gociaban para diferentes partes las panuchas, también, hechas por algunas señoras, iban a Bolívar (Cauca), a Gé-nova (Nariño) y los Milagros (Cauca). También llevaban yucas, patatas y panela. Para llevar sus cargas utilizaban caballos porque en ese tiempo no conocían los ca-rros y los caminos eran construídos en piedra llamados Callejones.

En aquellos tiempos no existía ni luz ni agua; para traer el agua lo hacían por medio de puros que eran como vasi-jas en ellas traían el agua del río.

El acueducto se construyó hace unos 30 años y el agua se traía por medio de mangueras desde yunguilla donde estaba el acueducto y primero que todo hubo unas pilas que fue-ron donde:

El señor Roque Bolaños hoy.

Al frente de la casa del señor Navor Bravo.

Al frente de la casa del señor Manuel Urbano.

Al frente de la casa del señor Benedo Ortega.

Al frente de la casa del señor Aristóbolo Erazo.

Estas pilas abastecían a toda la vereda.

Para construir el acueducto hacían varias mingas dirigidas por unos señores Estadounidenses. Hoy ya existen tanques (acueducto) y hay grifos en todas las casas, la tubería es de PVC.

Luz: Anteriormente utilizaban unas velas de cera hechas por ellos mismos y cuando se conoció el petróleo hacían lámparas de petróleo y en 1966 fue cuando se instaló la energía eléctrica y entonces fue cuando aparecieron los ruidos que era el único medio de comunicación conocido en nuestra región.

4.1.4.1. Educación. La primera escuela fue en la casa del señor José María Espinoza de Yunguilla y el primer maestro fue Marcelino Espinoza, quien fue contratado por un grupo de padres de familia de la vereda en el año de 1916. Asistían los hombres los lunes, miércoles y viernes; las mujeres martes, jueves y sábados hasta las 10 de la mañana. Escribían en pizarras que eran unas piedras planas y

escribían con lápices de piedra y como borrador utilizaban almohadilla de trapo.

Para calificar era con jurados y cada alumno salía al escenario antes llamado procenio y aquí mismo se daban premios por la buena conducta y aprovechamiento.

Después de un año la escuela fue donde hoy es la casa de don Leonardo Delgado y la segunda profesora fue Isabel Hoyos de la Cruz a esta escuela venían visitantes e inspectores y uno de ellos es el señor Rafael Rebolledo y las visitas las hacían cada mes.

Luego la escuela fue donde el señor Marcos Bolaños y las terceras profesoras fueron Irene y Saturia Gámez de Pasto.

En 1967 un grupo de padres de familia con la ayuda de la mejoradora Zoila Muñoz de la Cruz pidieron a la Federación de Cafeteros, auxilios para la construcción de una escuela en la que habían dos profesores; Jesús Ordóñez y Romelia Bolaños, ambos de la Cruz. Y habían 38 alumnos los que fueron aumentando año tras año y hasta la actualidad hay 180 alumnos y la escuela cuenta con 7 profesores, laboran en jornada continua en horas de la mañana y por la tarde dentro de la escuela funciona el Hogar Infantil con 45

niños menores de 6 años.

4.1.4.2. Costumbres. a. Vestido: Las mujeres con saco y falda negra larga, acompañado con un chal negro, sombrero de paja construido por las mismas, y descalzas.

Los hombres con pantalón de manta y camisa de lienzo, ruana y sombrero y para ocasiones especiales se colocaban alpargatas de fique.

4.1.4.3. Comida. La base de alimentación era el maíz y la leche con los cuales hacían varias comidas y la más favorita era la mazamorra.

Nuestra vereda es la principal de nuestro Municipio por ser habitada, por sus vías de comunicación, por su posición astronómica y geográfica y por el ánimo de superación que tienen sus habitantes.

La primer junta de acción comunal se formó en el año de 1962 y su primer presidente fue Manuel Antonio Urbano, pero esta junta no era muy ayudada por el Municipio ya que este carecía de un buen presupuesto y actualmente hay una junta nombrada por la comunidad la cuales muy eficiente que ha logrado muchas cosas por ejemplo: arreglos de la escuela, adquisición de una nueva profesora, la construc-

ción de Telecom, las canchas de voleibol, basquet y fut-bol, seguirán luchando por muchas actividades más.

El primer inspector de policía fue el señor Daniel Ortega en el año de 1970 con su secretario Demetrio Bravo. Actualmente el Inspector es el señor Francisco Ortega y su secretario Demetrio Bravo.

NOTA: Esta breve reseña histórica nos fue realizada gracias a los señores: Nicables Bolaños y Samuel Bolaños, esposos, de 79 y 81 años, quienes nos han dado a conocer todo lo que sabían respecto a la vereda.

5. PROCESO PRODUCTIVO

5.1. MATERIA PRIMA

La materia prima básica para la elaboración de los morra-lillos, es el fique. En la región se cultiva especialmente en las veredas de Francia, El Ramal, El Agrado, etc.

La clasificación del fique es correspondiente al tipo conocido como uña de águila (fique macho, jardineño, piru-lero) y también se cultiva, pero en poca cantidad el tipo de fique llamado cabuya hembra (ceniza, cabuya sin espigas, negra o lisa).

Para la extracción del fique, se emplean dos formas:

a. Manual, conocida como la sacada por tabla con resultados óptimos en calidad, pero con alto desgaste físico para el operario.

b. Máquina, se utiliza la desfibradora con la que se tiene ob- mayor rendimiento, pero desmejora la calidad del fique.

Al comprar el material, se lo puede obtener en pequeños atados llamados pencas y, 5 pencas forman un "moíto", que tiene un valor de \$100 con dos moítos (10 pencas) sale un ovillo de una libra aproximadamente, con un valor de \$400.00.

Los morralillos se los puede conseguir de 50 x 40 cm de ancho, con un valor de \$120 c/u y docena a \$1.500.00.

El de tamaño mediano con 30 x 25 cm de ancho que a se lo consi- \$900.00 docena.

Los morralillos se tejen totalmente blancos o con listas de colores a los lados o también combinados.

También como materia prima empleada en las veredas, está

la conocida como "fibra" o material plástico; su utilización posee ventajas para el tejido, elaborando morralillos con más rapidez.

Dichos morralillos tejidos en fibra plástica tienen la misma medida o tamaño que los tejidos en fique. Estos tienen un valor de \$2.400 docena grandes y los medianos a \$1200.00 docena.

El cono de plástico vale \$1.500 de 3000 m. Antes de utilizarlo en la tejida, hay que destorcerlo, duplicando su longitud de rendimiento.

5.2. EQUIPOS Y HERRAMIENTAS

Una vez el fique está desfibrado en máquina o bien sacado en tabla, se procede al hilado, el que se realiza también en forma manual. Para iniciar el hilado, se pone un atado de fique golpeado (que permite soltar o aflojar el material) amarrado a un paño el que está en posición vertical.

Los hiladores se sitúan en la parte interior, sentados en el suelo y empiezan a hilar sobre un huso o PUCHICANGA el que tiene en la parte inferior un peso que puede ser de

plástico o una fruta sea como un tomate de árbol.

HILADO



EL HUSO



El huso lo hacen girar sobre la punta inferior, la que se apoya en el suelo.

La práctica y agilidad de las manos permiten que el calibre del fi que se aparcjo y se realice de acuerdo a su necesidad (trama o urdimbre).



*MUESTRA DE FIQUE
PARA TRAMA*



*MUESTRA DE FIQUE
PARA URDIMBRE*

*Cuando el fique está hilado se procede a tejer el morral,
utilizando como principal elemento/herramienta la guanga
(Telar vertical).*

La guanga está constituida por una serie de herramientas hechas en madera, utilizadas para el proceso de tejido.

Así tenemos:

BAJADOR: Palo pequeño redondo. No deja pasar el cruzado.

COMUELES: Sobre ellos se urde. La distancia entre ellos depende de la longitud del tejido que desee realizar.

CHONTA PEQUEÑA: Se la pone al comenzar el tejido para evitar que la trama se baje cuando se está finalizando el morralillo, se reemplaza la chonta grande por la chonta pequeña, aprovechando así más longitud de urdimbre.

CHONTA GRANDE: Ayuda a emparejar la trama.

GUASCAS o TENSORES: Sostienen el pupero al comuel inferior.

MANEAS: Mantienen en la tensión cuando se teje. A las manos no se les hace nudo, ya que cada vez que se va girando el tejido, estas se aflojan, es por ello que se los está tensionando permanentemente.

PARAO: Llamado también Urdimbre, es la que debe ser más torcida y pareja.

PUPERO: Sobre éste se inicia el urdido. Está en la parte inferior, así a medida que se vaya tejiendo el pupero se va desplazando. Del ancho del pupero queda la longitud de la argolla final o "Cueiza" para luego rematarlas con un terminado final.

TRAMA: El fique utilizado es hilado en una forma más suelta, lo que permite que al hacer las pasadas, el tejido empareje más fácilmente.

TRAMERO: Pasa la trama. Es hecho en madera ordinaria y liviana, se enrolla la trama de extremo a extremo en los que hay unas incisiones.

*ZINGUERO: Es el palo de menor diámetro. Sostiene los li-
sos, los que están a uno de por medio.*

LA GUANGA

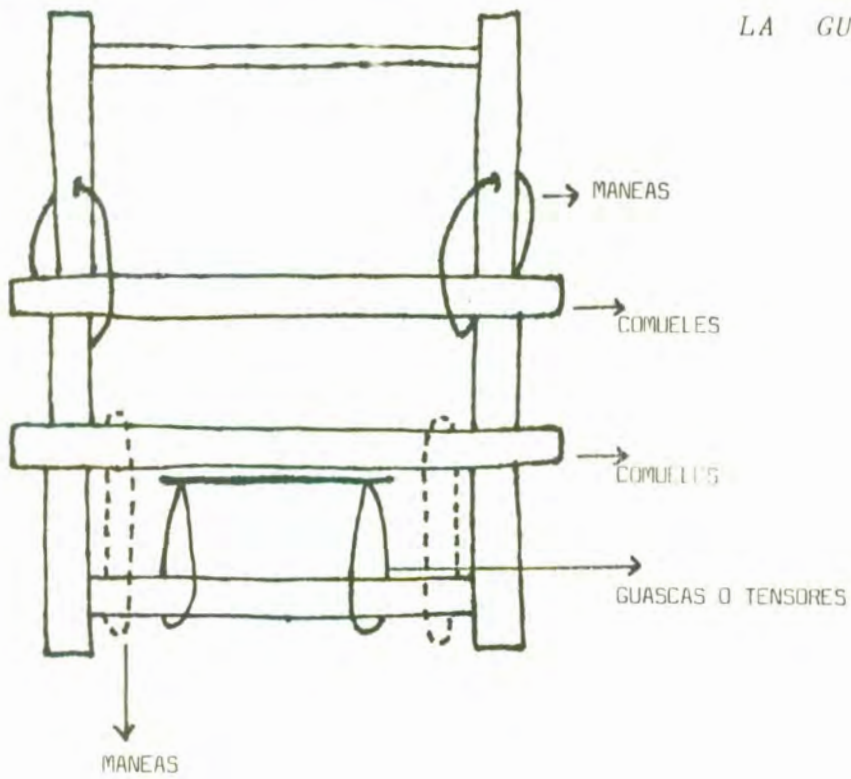

PARTES DE LA GUANGA

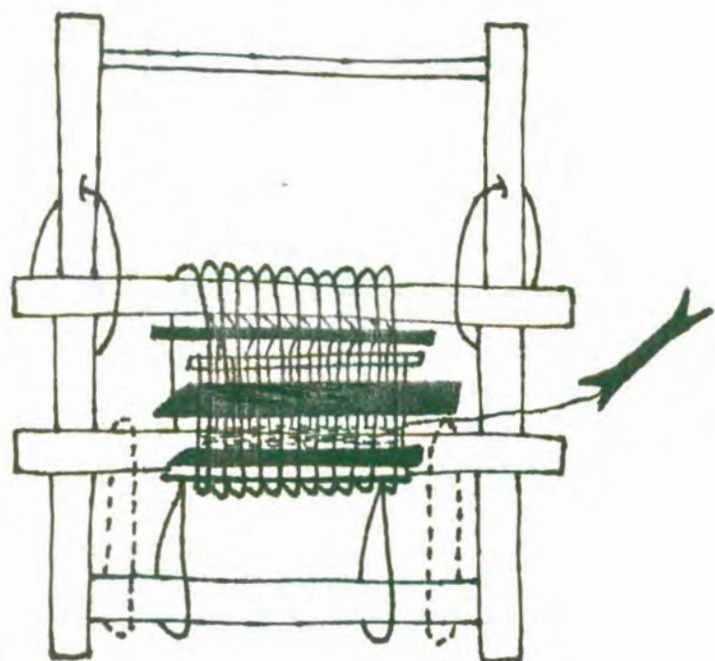

ELEMENTOS DISPUESTOS
PARA EL TEJIDO
EN GUANGA

ELEMENTOS PARA EL TEJIDO EN GUANGA

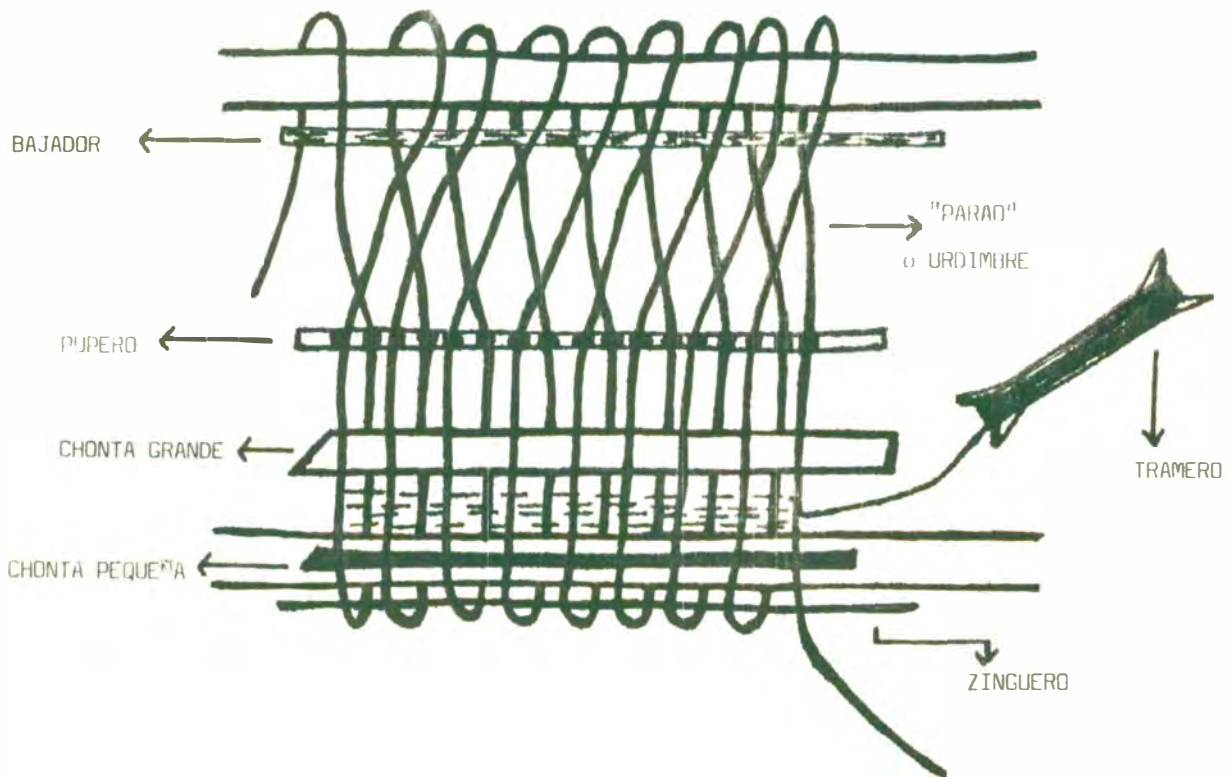

5.3. PROCESO DE ELABORACION DE LAS PIEZAS ARTESANALES

Para iniciar el proceso del tejido realizado en la guanga se empieza con la urdida o "parao" sobre el pupero, luego pasa a los comueles, que para iniciar va del comuel inferior al superior, y realizar el cruce en el bajador; hecho esto retorna al camuel superior y luego al inferior. La urdimbre pasa otra vez por el pupero y se sigue el proceso con tanta cantidad de urdimbre como se quiere el ancho del morralillo.

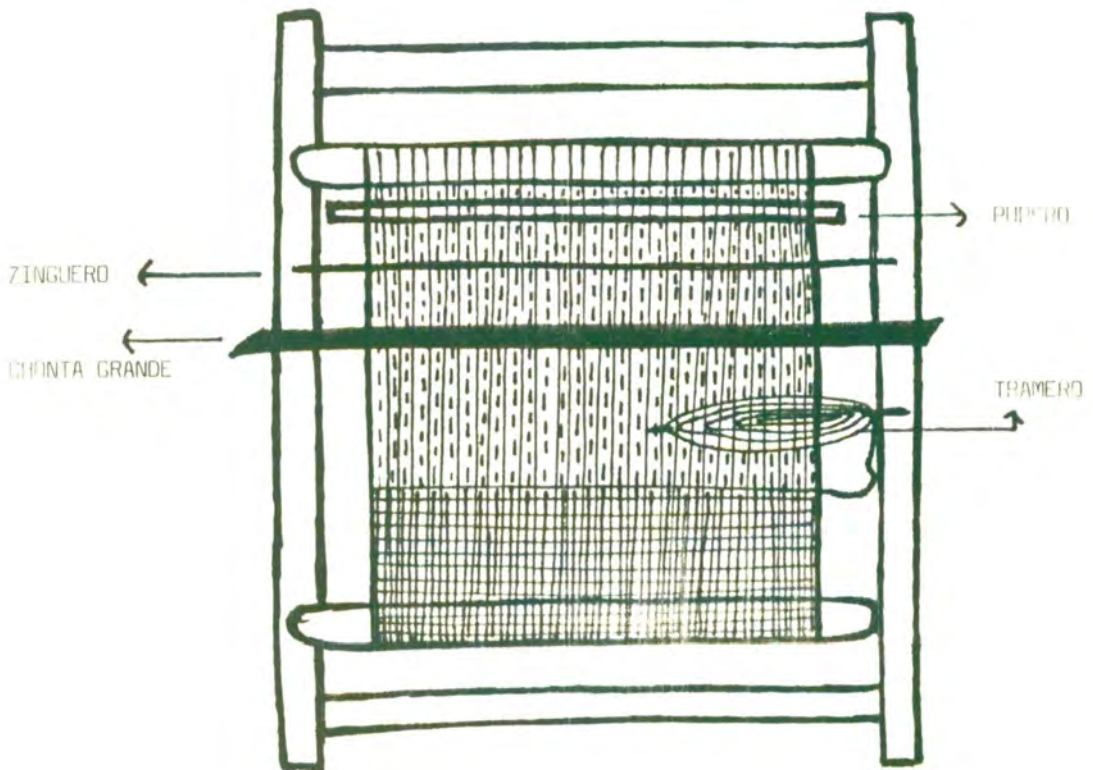
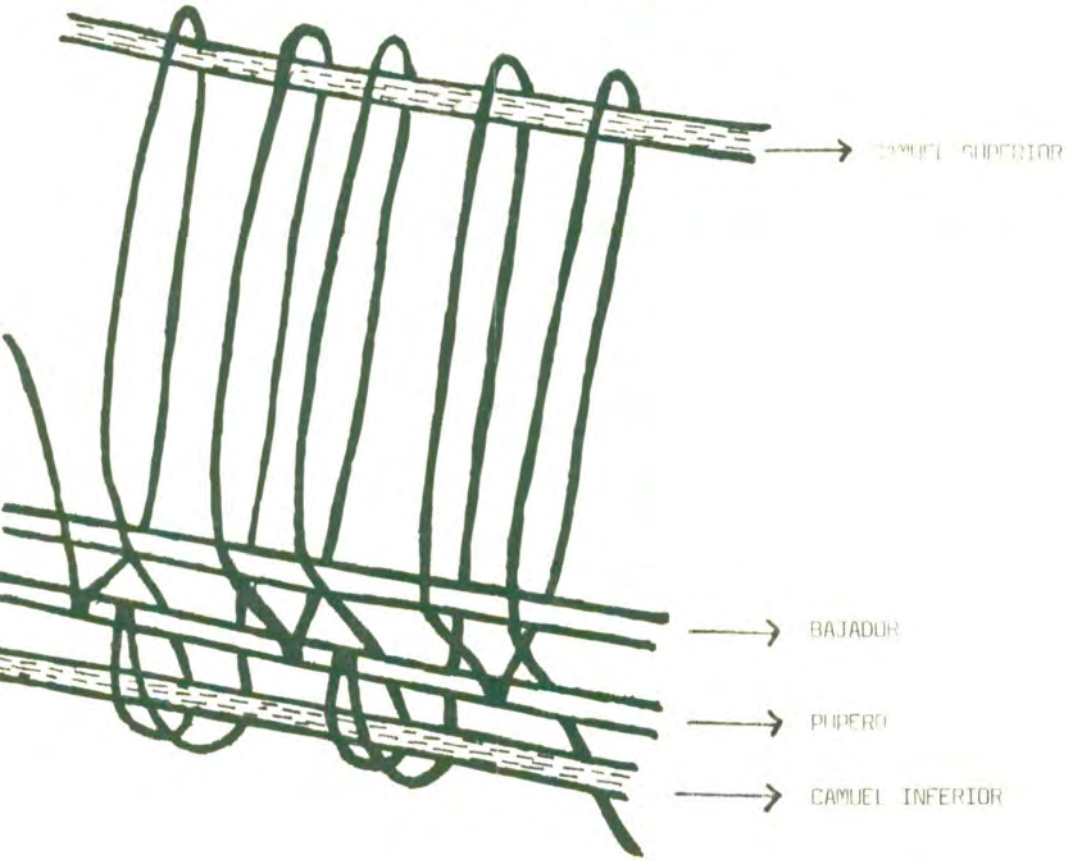

Realizada esta labor se pone la chonta pequeña en la parte inferior de la urdimbre al iniciar las pasadas de la trama, impidiendo la chonta para que esta trama inicial se baje y hace soporte para continuar con el tejido.

Cuando este (el tejido) ya va avanzado se quita la chonta pequeña. A las pasadas con el tramero, se empaca/empareja con la chonta grande.

En la siguiente pasada se sacan los cruces y se pasa manualmente el tramero con la ayuda de la chonta grande la que se ha dejado entre los urdimbres en la parte superior a lo ancho, separando dichas urdimbres.

Se continúa el proceso y cuando ya esté finalizando el tejido, se cambia la chonta grande por la chonta pequeña para empacar, y permitir aprovechar más la urdimbre.

Luego, terminado el morra se hala el pupero soltando así las argollas que quedan en los extremos a cada lado del tejido. Estas argollas quedan de la medida o ancho del

pupero. Las argollas "cuezas" se rematan, conocida esta labor como cumbe, de la que hay dos clases.

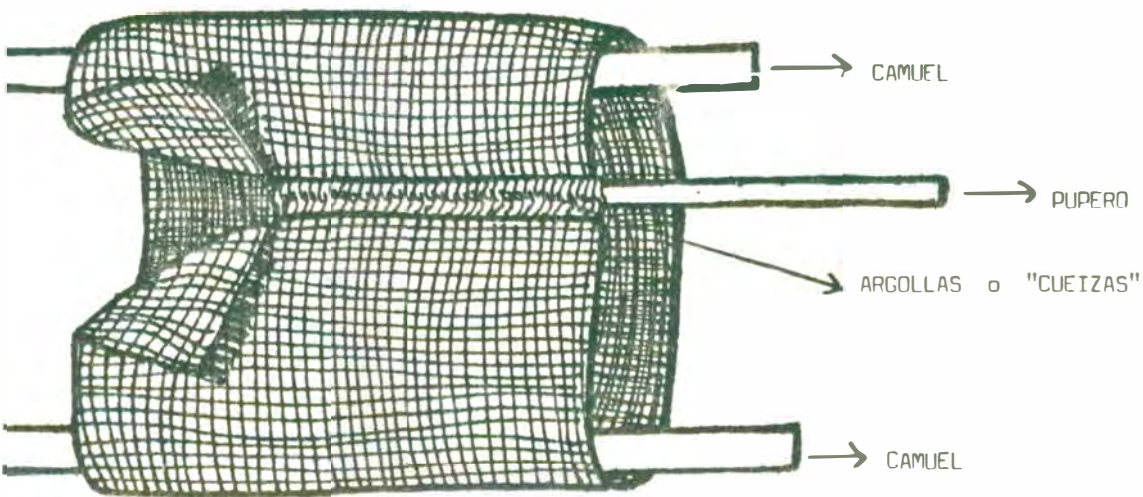

UNA FORMA DE
REMATAR LAS ARGOLLAS

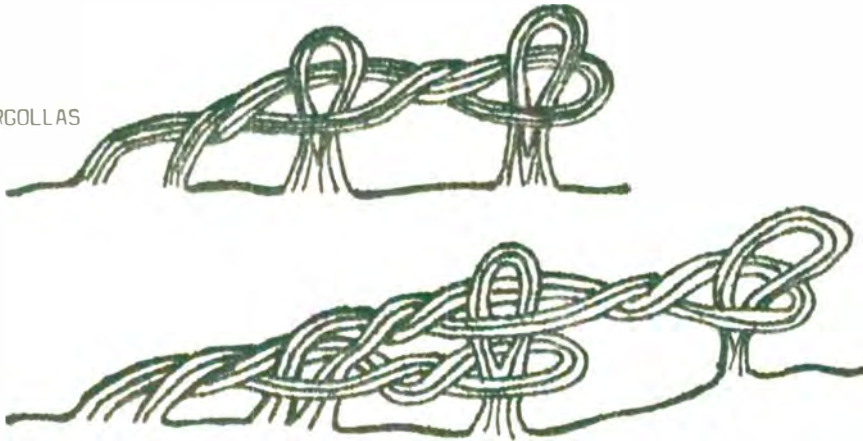

Cuando se finaliza esta labor, se cose el morralillo por cada lado y se le coloca la "cuenda" o tira de colgar, la que estejida también en guanga. Su tejido es un tafetán sencillo y su longitud depende del largo deseado; el ancho es por lo general de 3 a 4 cm. Su tejido es muy elemental, siendo labor realizada por niños.

Cuando se teje en la mayoría de los casos, localizan la guanga en el corredor de la casa, el que está localizado en el frente de la misma.

En la elaboración de las artesanías están también:

-Las jigras, bolsos hechos en fique hilado a medio torcer. Se tejen con agujeta de crochet, en tejido de crochet.

Se inicia con cadenetas, tantas como se quiera el diámetro del inicio; por lo general va de 6 a 8 cadenetas.

Luego se unen y se empieza a tejer con un medio moño, por cada cadeneta, se continúa así y se va aumentando la cantidad o medida que crezca el tejido que sea necesario para la base. Hecho esto, (la base) se disminuyen de 7 a los puntos para que el tejido empiece a subir, y forme el cilindro o la forma deseada, con un ancho acorde a la medida de la base y al largo deseado.

Finalizando el tejido, la cuenda también es tejida en crochet.

En la parte superior del bolso, se dejan espacios de cadenetas para poder pasar un cordón, cuyo fin es dar un terminado y a la vez seguridad al usarlo.

ELABORACION DE LA JIGRA



INICIO DE LAS CADENETAS EN CROCHET



BASE DE LA JIGRA



DISMINUCION DE PUNTOS
PARA SUBIR EL TEJIDO

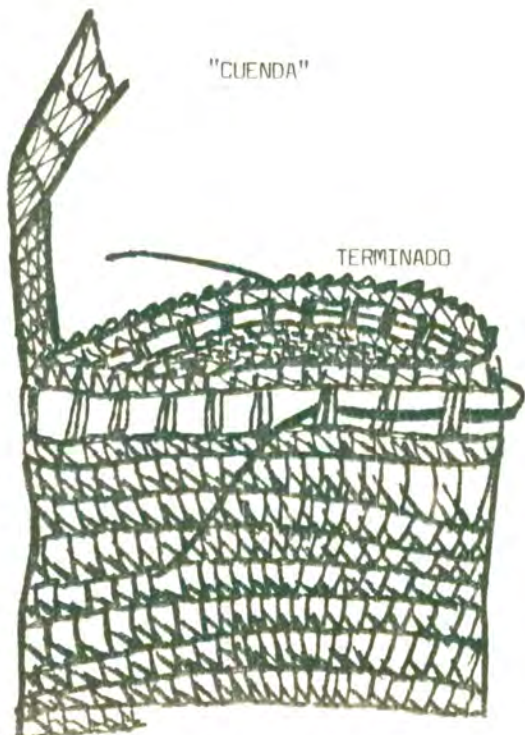

"CUENDA"

TERMINADO

-Los muñecos tejidos en fique hilado a medio torcer, técnica crochet.

Estos se inician por los pies, los que se tejen independientes; con un número de cadenetas de acuerdo al tamaño, se da el ancho del pie y se continúa en círculos hasta la pierna. Hechas las dos piernas, se unen en el medio y se continúa el tejido en círculos, aumentando puntos para dar el volumen necesario al cuerpo. Al llegar a la parte de los brazos, estos también se tejen en forma independiente, iniciando por las manos hasta llegar a los brazos; finalizados, se unen al cuerpo, en el que se ha dejado el espacio necesario a cada lado, para coserlos. A medida que se vaya tejiendo se va rellenando con fique o con retazos de tela.

Para seguir con el cuello, se disminuyen los puntos necesarios para que tome la proporción necesaria y el largo suficiente, y así poder seguir con la cabeza en la que ahora se vuelven a aumentar puntos para lograr su proporción. Para terminar se disminuyen los puntos formando la parte superior de la cabeza y con ello cerrar el muñeco totalmente.

Con el cuerpo hecho, se tejen adicional los accesorios como falda o pantalón, saco, cabello, orejas, aretes, etc.

ELABORACION DE UN MUÑECO



INICIO DE LAS CADENETAS EN CROCHET



UNION DE LAS
PIERNAS



UMENTO DE PUNTOS
PARA FORMAR EL
CUERPO



UNION DE LOS
BRAZOS



TEJIDO ADICIONAL
PARA LA FALDA

6. DESCRIPCION DE LAS PIEZAS ARTESANALES

7. PRODUCCION

En la producción de los morralillos, se puede diferenciar:

- a. Los morralillos producidos en fique y*
- b. Los producidos en fibra.*

a. Morralillos en fique: Su producción es de 4 docenas a la semana por cada artesano. Son llevados por lo general a vender a San Pablo en el día de mercado o sea el sábado.

La forma de venta es de contado y a crédito hasta de 8 días.

El ingreso obtenido por la ejecución de esta actividad es demasiado baja, si se tiene en cuenta la mano de obra que se requiere.

PRODUCTO	MATERIA PRIMA	HILADO	TRAMADO TERMINADO	TRANSPORTE	CANTIDAD	PRECIO VENTA	GANANCIA
	\$	\$	\$	\$		\$	\$
Morralillo en fique de 45 x 40	800	100	300	200	1 docena	1800	400

B. Morralillos en fibra: Debido a que este material posee facilidad al tejerlo, ha tenido una buena acogida en la región; a pesar de que tiene menor utilidad que los morralillos de fique.

La cantidad de producción está entre 6 y 7 docenas a la semana.

Los morralillos son vendidos en San Pablo o en la misma vereda.

La forma de compra también es al contado y a crédito hasta de 8 días al igual que la compra de la materia prima (conos de fibra).

Los niños de la región, en los ratos libres, trabajan destorciendo la fibra, por lo cual les pagan \$100 por cada cono.

PRODUCTO	MATERIA PRIMA	DESTORCER FIBRA	TRAMADO TERMINADO	TRANSPORTE	CANTIDAD	PRECIO VENTA	GANANCIA
	\$	\$	\$	\$		\$	
Morralillo en fibra sintética 45 x 40 cm	1500	100	300	200	1 docena	2200	100

Por otro lado en las veredas vecinas de Francia, Ramal, Los kobles, El Agrado y otras, las mujeres producen gran cantidad de mollales de 45 x 40 cm, utilizando como materia prima únicamente fique.

La producción es comprada por intermediarios que acuden directamente a las diferentes veredas para adquirir los

morrales, motivo por el cual su venta es bastante baja recibiendo \$110 por unidad.

Los intermediarios llevan grandes cantidades de morrales comprados en estas veredas a lugares como Cartago, Cali (Valle); Mocoa, Florencia (Caquetá) y otras.

El fique de esta región por ser de gran calidad, es vendido también y directamente a Pasto.

8. COMERCIALIZACION

Con respecto al comercio que viene llevando a cabo con la venta de los morrales, se puede decir que tienen un mercado regional amplio y variado.

Los intermediarios se han encargado de hacerlo conocer en muchos lugares, con buenas ganancias para ellos, ya que al comprarlos directamente en las veredas, su precio es infimo.

Se tiene el propósito de hacer la comercialización en una forma directa por parte de los artesanos con el morral tradicional y los productos nuevos que se realizan. Sin descartar la venta de los intermediarios los que a pesar de comprarlos a un precio muy barato ayudan a conseguir el mercado y su compra es permanente.

Otro de los propósitos es hacer de la vereda El Chilcal, un centro artesanal que se destaque a este nivel y tenga una venta directa de los productos en fique.

Con la presentación de la carroza en el Carnaval de San Pablo (enero de 1990) se hizo una buena promoción del fique a nivel de consumo.

Se aprovechará fiestas o acontecimientos regionales para hacer la promoción necesaria de los productos tradicionales y nuevos. Con ello abrir nuevos mercados y asegurar los conocidos.

9. CONCLUSIONES

9.1. ASPECTO SOCIAL

-Las veredas pertenecientes al Municipio de San Pablo se caracterizan por su pobreza y alta de atención por parte del Gobierno a través de planes y proyectos sociales. De allí que el trabajo organizativo realizado en las veredas Chilcal y Francia ha contribuido a inculcar en sus habitantes y específicamente a los Artesanos la importancia y necesidad de asociarse para alcanzar mejores condiciones de vida.

-A través de la capacitación social se ha logrado el crecimiento tanto personal, grupal y comunitario en las veredas, que ha sido proyectado desde el interior del Grupo artesanal hacia su propia comunidad tratando de integrar no solo la parte artesanal sino lo económico, social, cultural y político.

-El proceso Grupal que ha implicado tanto asistencias y asesorías sociales, técnicas, de diseño, etc. ha permitido

el desarrollo y canalización de actitudes en los miembros del Grupo que facilitan la Proyección Comunitaria o buscando atención integral.

-El trabajo Grupal realizado en la vereda el Chilcal ha sido una alternativa para solucionar en parte la problemática de empleo existente; pues los jóvenes integrantes han encontrado en perfeccionamiento en su técnica artesanal que implica ingresos económicos y estos a su vez contribuyen a mejorar sus condiciones de vida.

9.2. ASPECTO TECNICO

-El trabajo realizado por parte del grupo artesanal ha sido positivo. Se demuestra el progreso obtenido a través de los cursos de capacitación que hemos realizado a nivel técnico y social.

-En el producto tradicional de la región como es el morralillo, se han efectuado cambios a nivel de diseño con variantes que han tenido una buena aceptación en el mercado local y en otras regiones de Nariño.

-Se presentó la alternativa de elaborar nuevos productos en base al fique, como una posibilidad para aplicar otros

conocimientos y nuevas técnicas ya aprendidas en los cursos de capacitación con el fin de diversificar los productos trabajados por los mismos artesanos en base a su creatividad e ingenio propio.

-Las habilidades manuales que han adquirido durante el tiempo de aprendizaje les ha permitido desarrollar mayor destreza y agilidad en el tejido.

-Finalmente, el grupo artesanal capacitado presenta una funcionalidad y unidad a nivel de trabajo comunitario, lo que permite un mejor rendimiento en las labores artesanales.



VEREDA EL CHILCAL



VEREDA FRANCIA



SAN PABLO



PLANTA DE FIQUE CLASE: "UÑA DE AGUILA"



SECADO DE FIQUE EN FRANCIA



"MAITOS" DE FIQUE Y HUSOS



MORRALILLOS DE FIQUE



OVILLOS EN PLASTICO

HUSOS Y TRAMEROS

MORRALILLOS Y CUENDAS

EN PLASTICO





*LA GUANGA
CON LOS ELEMENTOS NECESARIOS
PARA REALIZAR EL TEJIDO*



*ELABORACION DEL
MORRALILLO*



MUÑECA TEJIDA EN FIQUE TECNICA DE CROCHET



CENTRO DE ACOPIO VEREDA EL CHILCAL

LISTA DE INTEGRANTES DE LA ASOCIACION DE
ARTESANOS DEL CHILCAL (SAN PABLO)

Lina Ortega
Geomar Ortega
Ignacio Ortega
Javier Ortega
Edine Bolaños
Janeth Bravo
Odenis Bravo
Vilma Bravo Odila
Ortega Nilsa
Ortega Liliana
Ortega Martha I.
Urbano Bárbara
Bravo Iván
Bolaños Milton
Ordóñez Marcelvis
Ortiz Bernarda
Posada Nelson
Ortega Demetrio
Bravo

INTEGRANTES GRUPO ARTESANAL DE LA VEREDA FRANCIA (SAN PABLO)

Blanca Isabel Imbachi
Lucy Amparo Córdoba
Luz Pari Silva Yolima
Navia Graciela
Córdoba Cleotilde
Muñoz Teonila Dávila
Sunilde Burbano
Ligia Silva
Luis Arcadio Muñoz
Ruber Muñoz
Miguel Luna
Bellalith Córdoba Ismael Sacanamboy
Livia Muñoz
Janeth Córdoba
Esilda Silva
Luisa Burbano Omaira Burbano
Ana Tulia Grijalba
Hilda Daza
Gloria Córdoba
Virgilio Luna Yamile Burbano Juvenal Muñoz
Tomás Ortega
Leonel Burbano
Martha de Córdoba