



**DISEÑO Y DESARROLLO DE LINEA  
CERAMICA - GUATAVITA CUNDINAMARCA**

**ANEXO  
FICHAS DE REFERENTES, PLANOS Y  
PROPUESTAS DE DISEÑO**

**JOSE DANIEL RUBIO R. DISEÑADOR  
INDUSTRIAL**

**Bogotá, 1996**



Ministerio de Desarrollo Económico

artesanias de colombia



REFERENTE DE DISEÑO

Fecha:



Nombre:	PLATO	Identidad:	NEOARTESANIA
Material:	ESTRELLA	Artesano:	COMUNIDAD
Material Prima:	ARCILLA Y ESMALTE	Tipo de Población:	RURAL
Oficio:	CERAMISTA	Departamento:	CUNDINAMARCA
Técnica:	TORNO DE TARRAJA	Localidad:	GUATAVITA
Función:	UTILITARIA	Precio:	9.000 c/u



Ministerio de Desarrollo Económico

artesanías de colombia



REFERENTE DE DISEÑO

Fecha:



Nombre:	VAJILLA	Identidad:	NEOARTESANIA
Nombre:	ESTRELLA	Artesano:	COMUNIDAD
Materia Prima:	ARCILLA Y ESMALTE	Tipo de Población:	RURAL
Oficio:	CERAMISTA	Departamento:	CUNDINAMARCA
Técnica:	TORNO DE TARRAJA	Localidad:	GUATAVITA
Utilización:	UTILITARIA	Precio:	



Ministerio de Desarrollo Económico

artesanías de colombia



REFERENTE DE DISEÑO

Fecha:



Nombre:	PLATOS	Identidad:	NEOARTESANIA
Material Prima:	VARIOS	Artesano:	COMUNIDAD
Técnica:	ARCILLA Y ESMALTE	Tipo de Población:	RURAL
Función:	CERAMISTA	Departamento:	CUNDINAMARCA
Localización:	TORNO DE TARRAJA	Localidad:	GUATAVITA
	UTILITARIA	Precio:	VARIOS





Ministerio de Desarrollo Económico

artesanias de colombia



REFERENTE DE DISEÑO

Fecha:



Nombre:	VAJILLA	Identidad:	NEOARTESANIA
Descripción:	ESTRELLA	Artesano:	COMUNIDAD
Materia Prima:	ARCILLA Y ESMALTE	Tipo de Población:	RURAL
Oficio:	CERAMISTA	Departamento:	CUNDINAMARCA
Técnica:	TORNO DE TARRAJA	Localidad:	GUATAVITA
Función:	UTILITARIA	Precio:	



Ministerio de Desarrollo Económico

artesanías de colombia



REFERENTE DE DISEÑO

Fecha:



Nombre:	VARIOS	Identidad:	NEOARTESANIA
Categoría:	VARIOS	Artesano:	COMUNIDAD
Materia Prima:	ARCILLA Y ESMALTE	Tipo de Población:	RURAL
Ocupación:	CERAMISTA	Departamento:	CUNDINAMARCA
Técnica:	TORNO DE TARRAJA	Localidad:	GUATAVITA
Función:	UTILITARIA	Precio:	VARIOS



Ministerio de Desarrollo Económico

artesanias de colombia



PUESTA DE DISEÑO

Fecha:

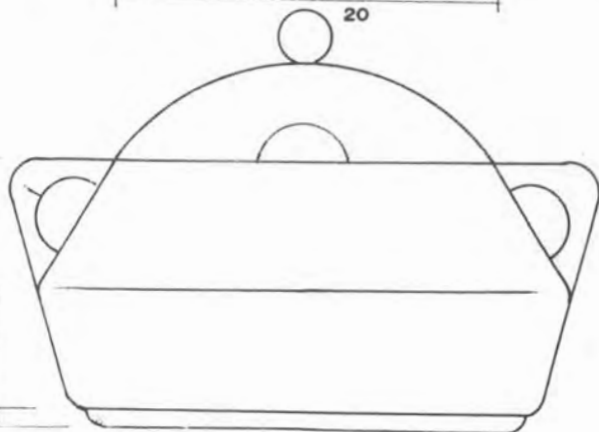
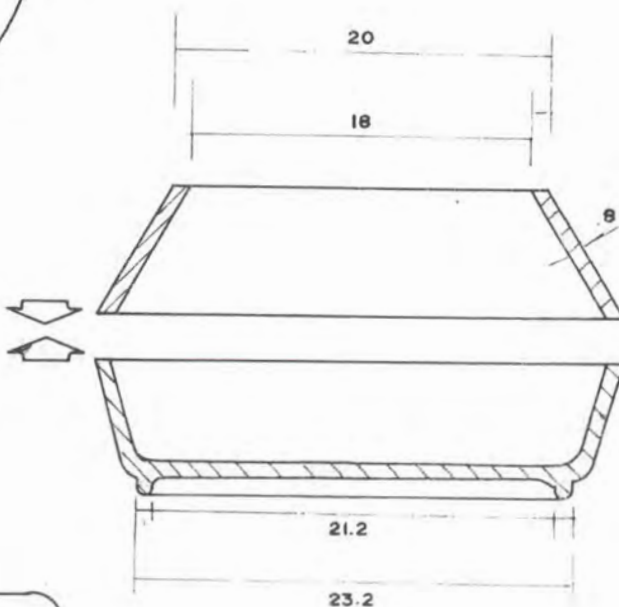
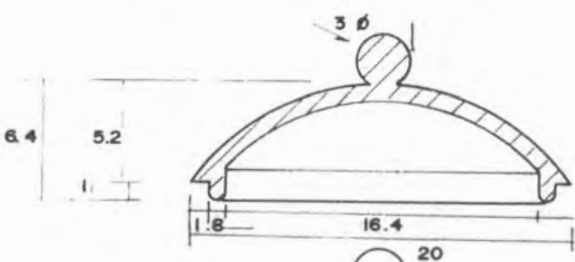
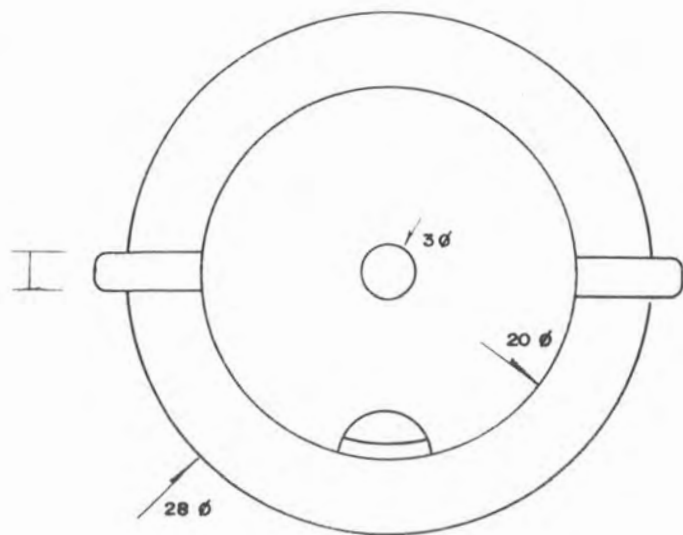

Esc: 1:4 cms

Nombre:	SOPERA - AJIAQUERA	Fecha del referente:	NOV. 1.996
Material:	MUISCA	Tipo de Asesoría:	DISEÑO Y DESARROLLO LINEA
Material Prima:	ARCILLA	Diseñador:	JOSE DANIEL RUBIO R.
Oficio:	CERAMISTA	Artesano:	COMUNIDAD
Técnica:	TORNO DE TARRAJA	Departamento:	CUNDINAMARCA
Función:	UTILITARIA	Localidad:	GUATAVITA





PROPUESTA DE DISEÑO

Fecha:

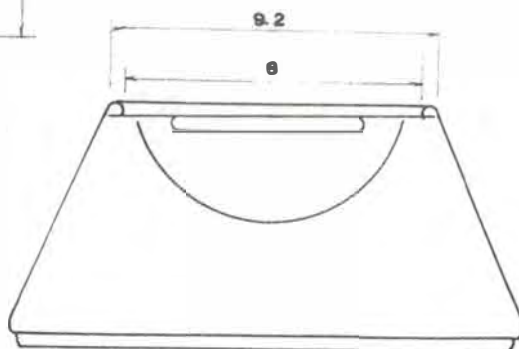
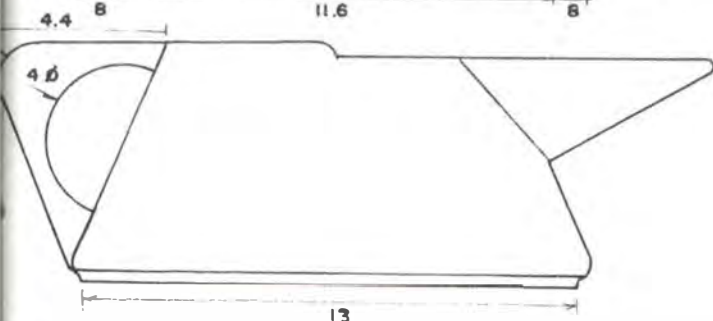
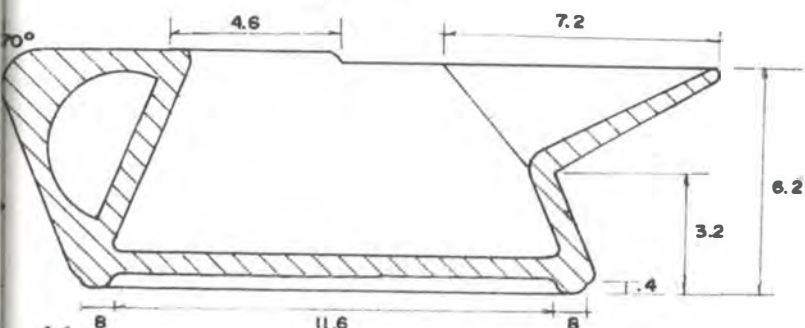
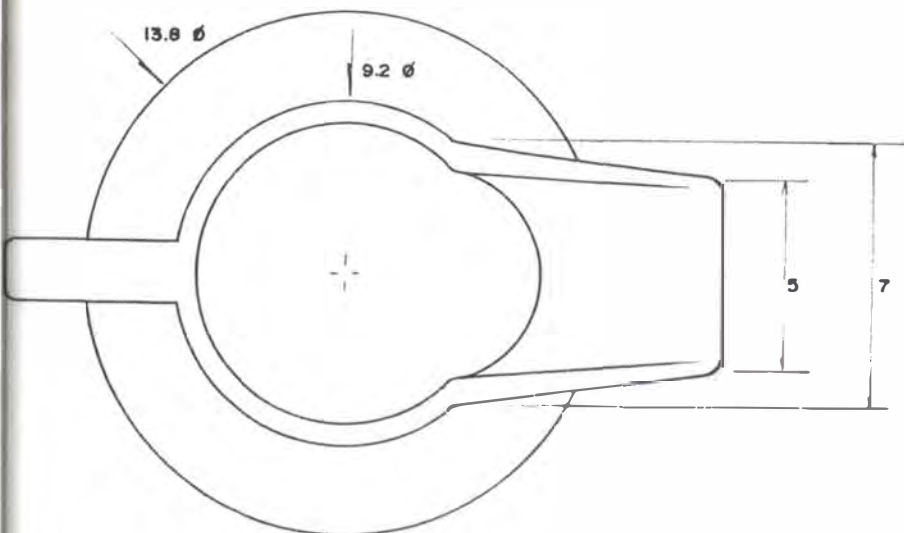

Esc 1:2 cms

Nombre:	CREMERA	Fecha del referente:	NOV. 1.996
Material Prima:	MUISCA	Tipo de Asesoría:	DISEÑO Y DESARROLLO LINEA
Oficio:	ARCILLA	Diseñador:	JOSE DANIEL RUBIO R.
Oficio:	CERAMISTA	Artesano:	COMUNIDAD
Técnica:	TORNO DE TARRAJA	Departamento:	CUNDINAMARCA
Función:	UTILITARIA	Localidad:	GUATAVITA





Ministerio de Desarrollo Económico

artesanías de colombia



PROPUESTA DE DISEÑO

Fecha:

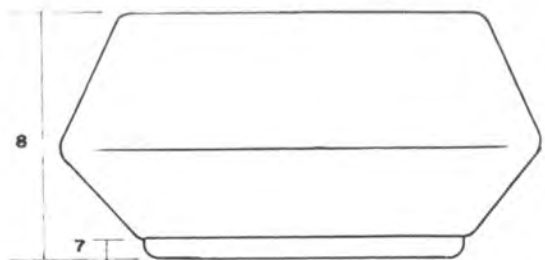
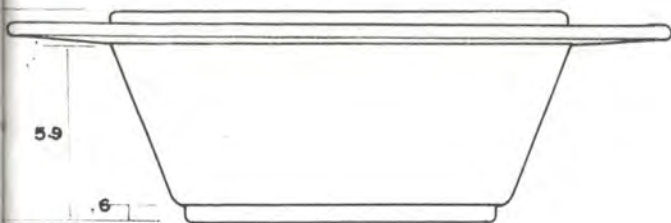
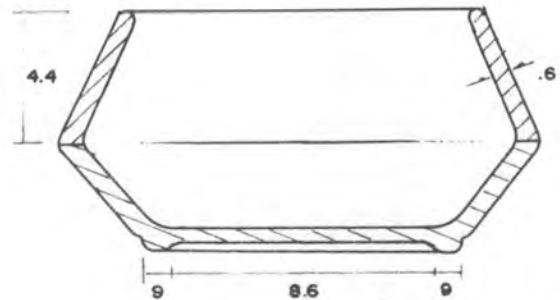
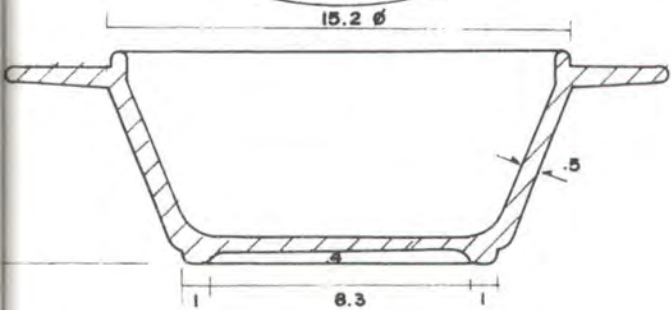
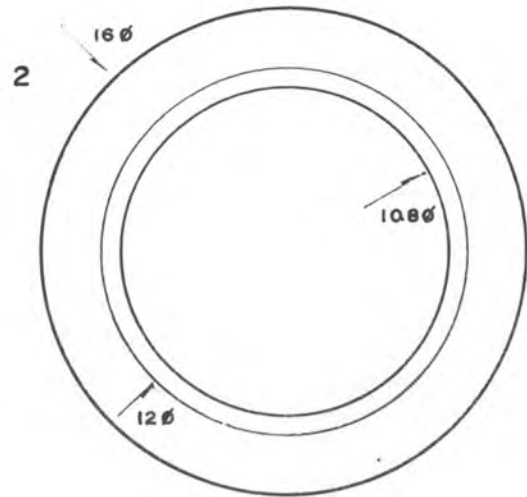
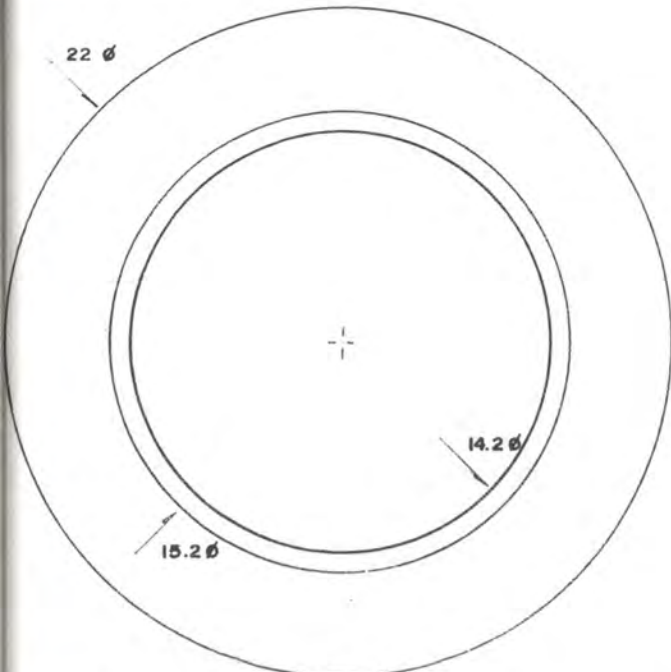

Esc. 1:2.5 cms

Nombre:	TAZON 1. AJIACO 2. CREMAS	Fecha del referente:	NOV. 1.996
Material Prima:	MUISCA	Tipo de Asesoría:	DISEÑO Y DESARROLLO LINEA
Oficio:	ARCILLA	Diseñador:	JOSE DANIEL RUBIO R.
Actividad:	CERAMISTA	Artesano:	COMUNIDAD
Clasificación:	TORNO DE TARRAJA	Departamento:	CUNDINAMARCA
Función:	UTILITARIA	Localidad:	GUATAVITA



Ministerio de Desarrollo Económico

artesanías de colombia



PROPUESTA DE DISEÑO

Fecha: \_\_\_\_\_

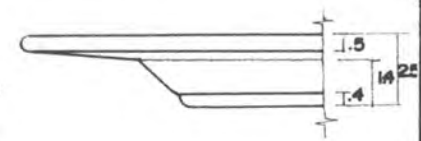
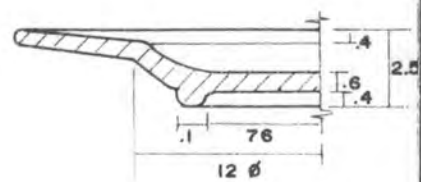
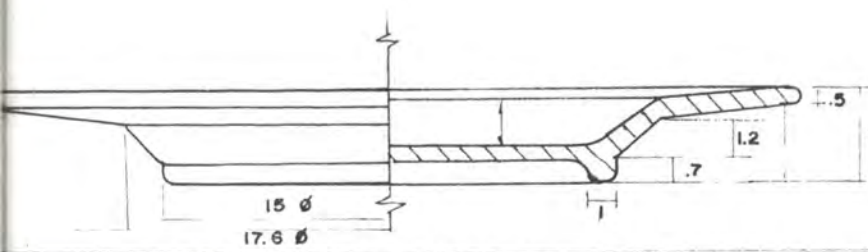
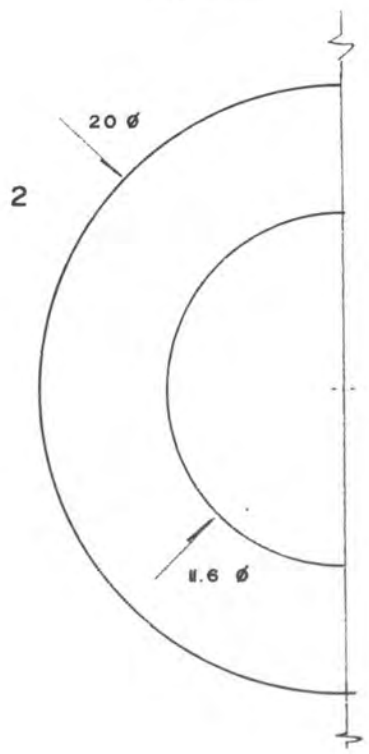
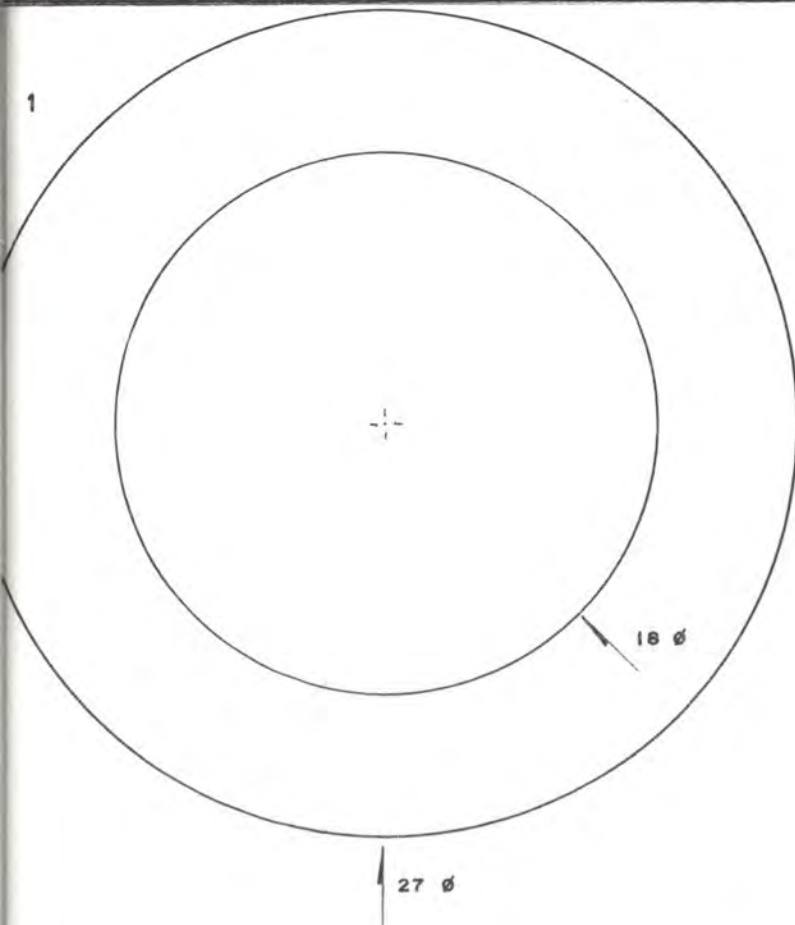

Esc. 1: 2.5 cms

Nombre:	PLATOS 1. SECO 2. ARROZ	Fecha del referente:	NOV. 1.996
Material:	MUISCA	Tipo de Asesoría:	DISEÑO Y DESARROLLO LINEA
Material Prima:	ARCILLA	Diseñador:	JOSE DANIEL RUBIO R.
Ocupación:	CERAMISTA	Artesano:	COMUNIDAD
Técnica:	TORNO DE TARRAJA	Departamento:	CUNDINAMARCA
Función:	UTILITARIA	Localidad:	GUATAVITA



Ministerio de Desarrollo Económico

artesanias de colombia



PROPUESTA DE DISEÑO

Fecha:

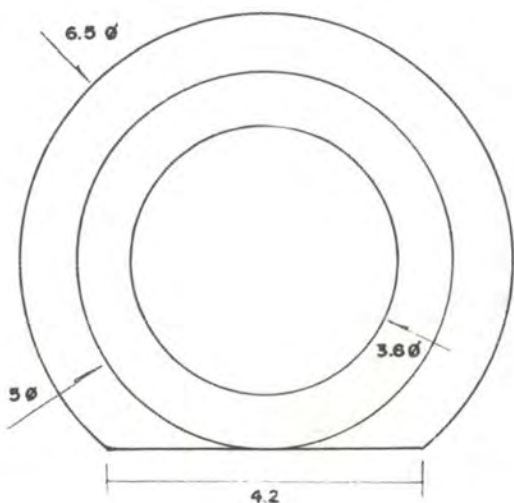
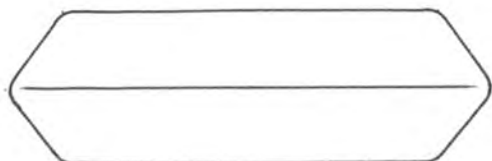
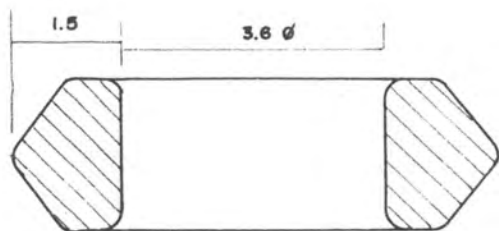

Esc. cms

Nombre:	SERVILLETERO	Fecha del referente:	NOV. 1.996
Material Prima:	MUISCA	Tipo de Asesoría:	DISEÑO Y DESARROLLO LINEA
Oficio:	ARCILLA	Diseñador:	JOSE DANIEL RUBIO R.
Clasificación:	CERAMISTA	Artesano:	COMUNIDAD
Uso:	TORNO DE TARRAJA	Departamento:	CUNDINAMARCA
Función:	UTILITARIA	Localidad:	GUATAVITA



PROPUESTA DE DISEÑO

Fecha:

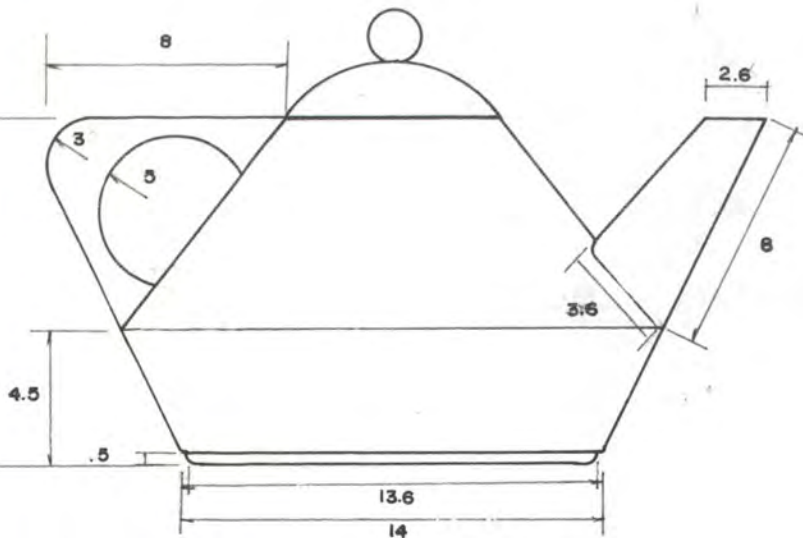
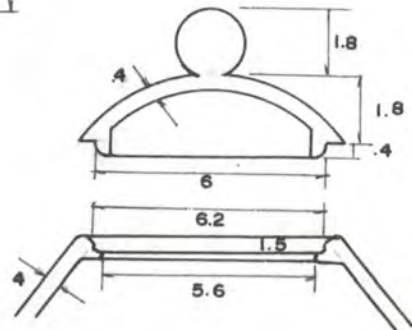
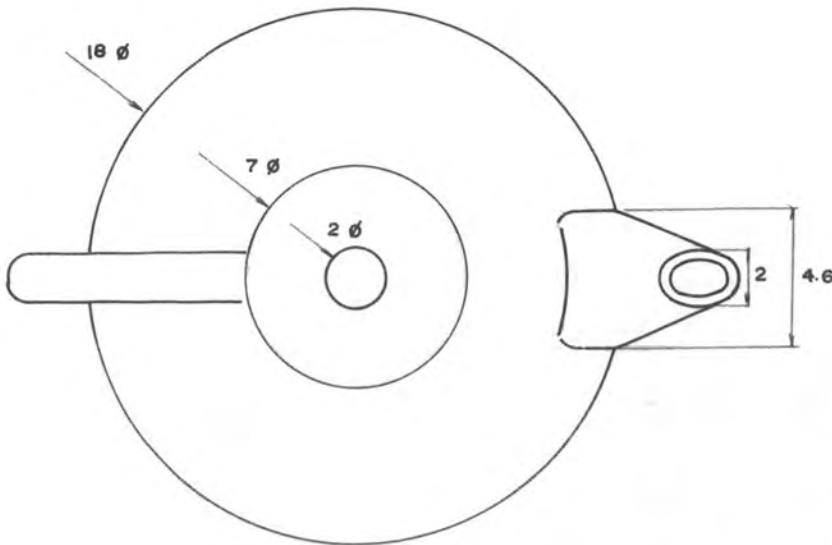

Esc. 1:2.5 cms

Nombre:	CAFETERA	Fecha del referente:	NOV. 1.996
Material:	MUISCA	Tipo de Asesoría:	DISEÑO Y DESARROLLO LINEA
Material Prima:	ARCILLA	Diseñador:	JOSE DANIEL RUBIO R.
Oficio:	CERAMISTA	Artesano:	COMUNIDAD
Técnica:	TORNO DE TARRAJA	Departamento:	CUNDINAMARCA
Función:	UTILITARIA	Localidad:	GUATAVITA





Ministerio de Desarrollo Económico

artesanias de colombia



PROPUESTA DE DISEÑO

Fecha: \_\_\_\_\_

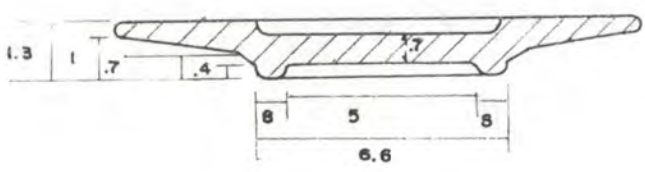
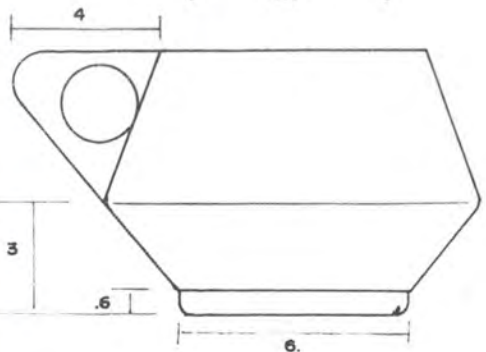
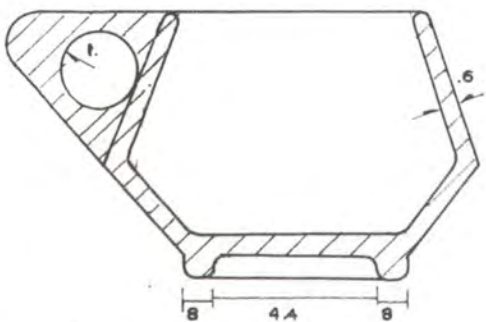
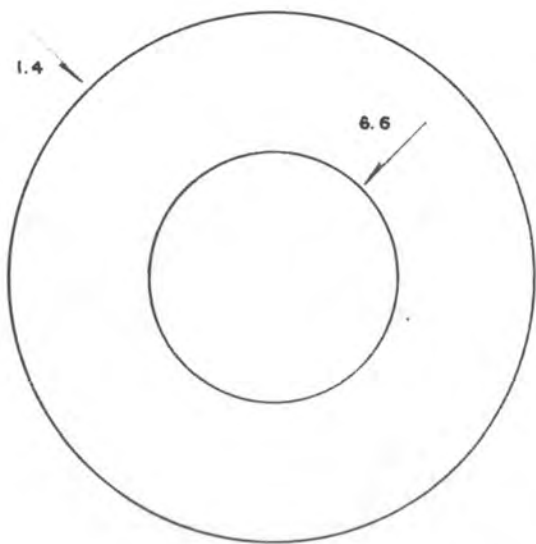
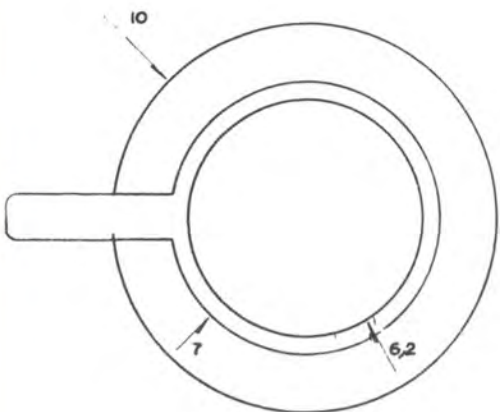

Esc. 1:2 cms

Nombre:	TERNA	Fecha del referente:	NOV. 1.996
Material:	MUISCA	Tipo de Asesoría:	DISEÑO Y DESARROLLO LINEA
Material Prima:	ARCILLA	Diseñador:	JOSE DANIEL RUBIO R.
Ocupación:	CERAMISTA	Artesano:	COMUNIDAD
Técnica:	TORNO DE TARRAJA	Departamento:	CUNDINAMARCA
Función:	UTILITARIA	Localidad:	GUATAVITA



Ministerio de Desarrollo Económico

artesanías de colombia



OPUESTA DE DISEÑO

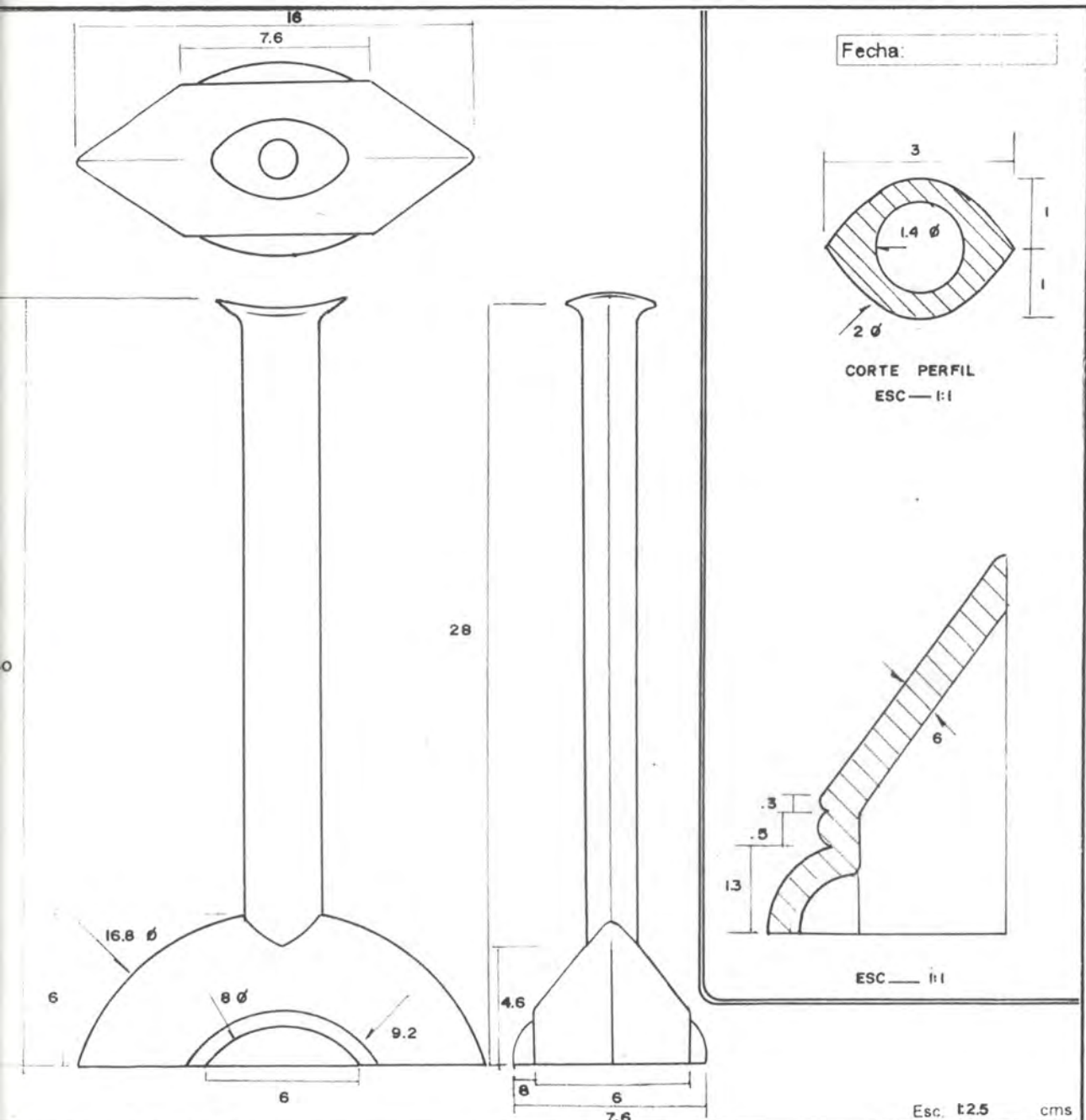

Esc. 1:2.5 cms

Nombre:	SOLITARIO	Fecha del referente:	NOV. 1.996
Material Prima:	MUISCA	Tipo de Asesoría:	DISEÑO Y DESARROLLO LINEA
Oficio:	ARCILLA	Diseñador:	JOSE DANIEL RUBIO R.
Clasificación:	CERAMISTA	Artesano:	COMUNIDAD
Uso:	TORNO DE TARRAJA	Departamento:	CUNDINAMARCA
Función:	UTILITARIA	Localidad:	GUATAVITA



PROPUESTA DE DISEÑO

Fecha:

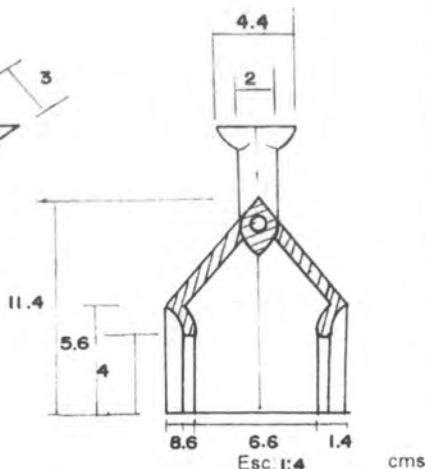
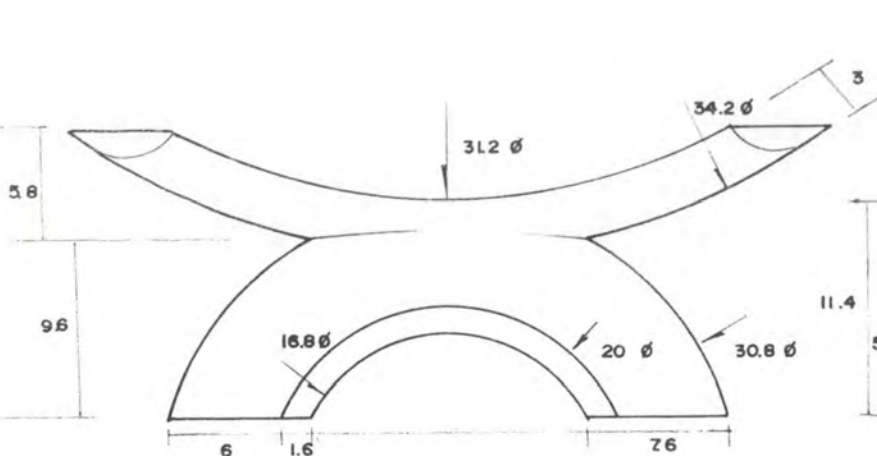
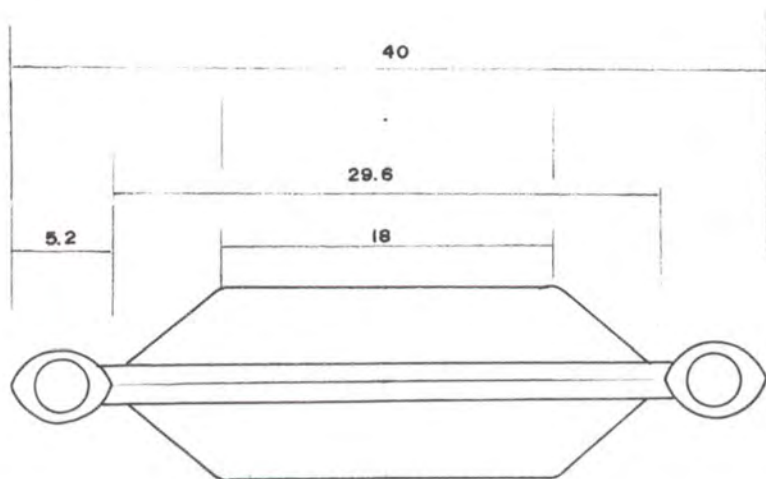

Nombre:	CANDELABRO	Fecha del referente:	NOV. 1.996
Material:	MUISCA	Tipo de Asesoría:	DISEÑO Y DESARROLLO LINEA
Material Prima:	ARCILLA	Diseñador:	JOSE DANIEL RUBIO R.
Oficio:	CERAMISTA	Artesano:	COMUNIDAD
Técnica:	TORNO DE TARRAJA	Departamento:	CUNDINAMARCA
Función:	UTILITARIA	Localidad:	GUATAVITA



Ministerio de Desarrollo Económico

artesanias de colombia



PLANTILLA DE DISEÑO

Fecha: \_\_\_\_\_

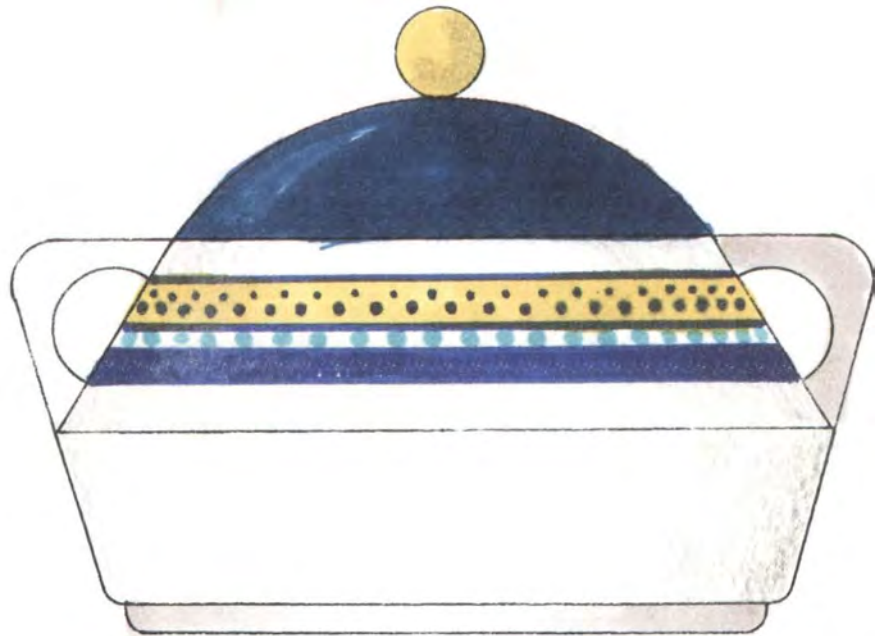
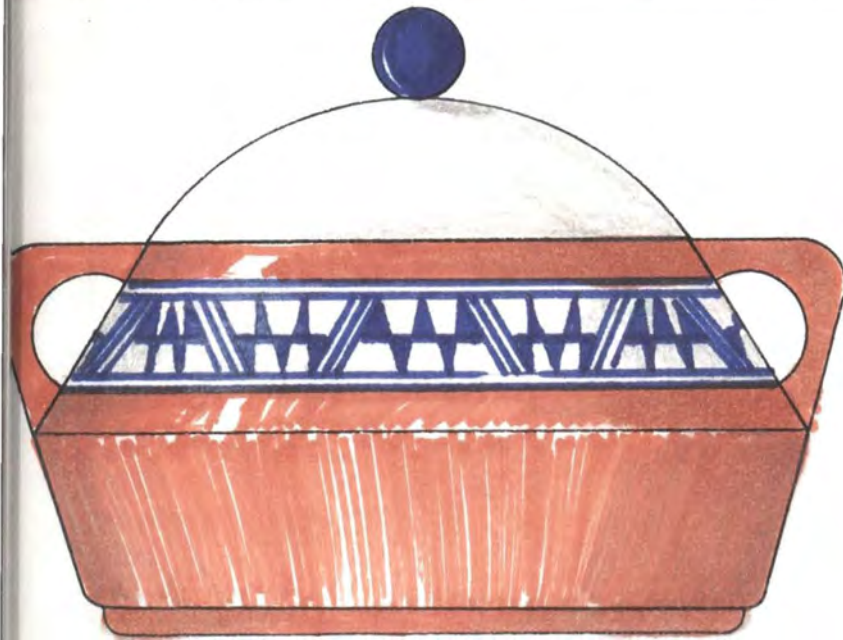

Esc \_\_\_\_\_ cms

TIPOS DE PICTOGRAMAS	Fecha del referente:	NOV	1.996
Material: MUISCA	Tipo de Asesoría:	DISEÑO	
Técnica Prima: ESMALTE	Diseñador:	JOSE DANIEL RUBIO R.	
Técnica: PINTURA CERÁMICA	Artesano:	COMUNIDAD	
Proceso: APLICACION MANUAL	Departamento:	CUNDINAMARCA	
Objetivo: DECORATIVO	Localidad:	GUATAVITA	





Ministerio de Desarrollo Económico

artesanias de colombia



PUESTA DE DISEÑO

Fecha:

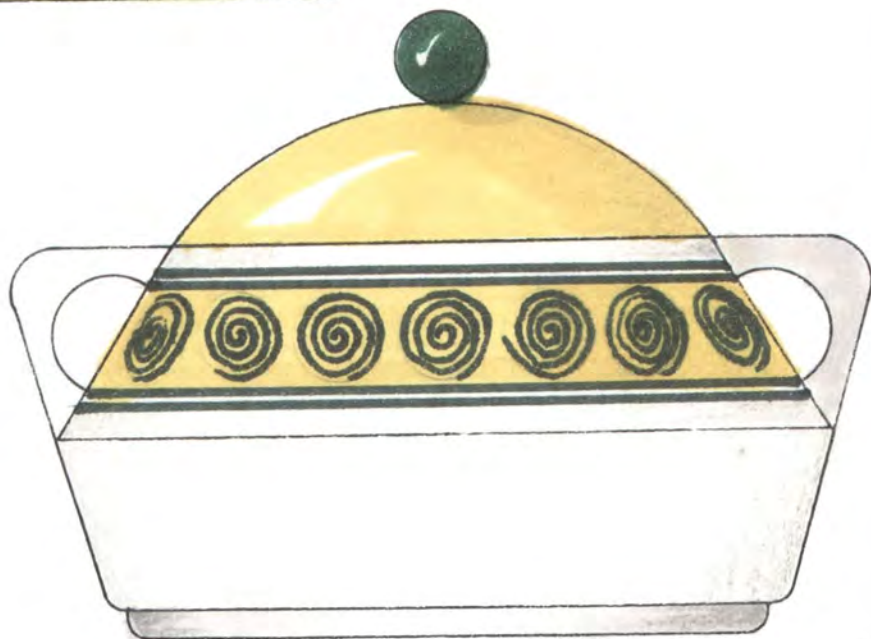
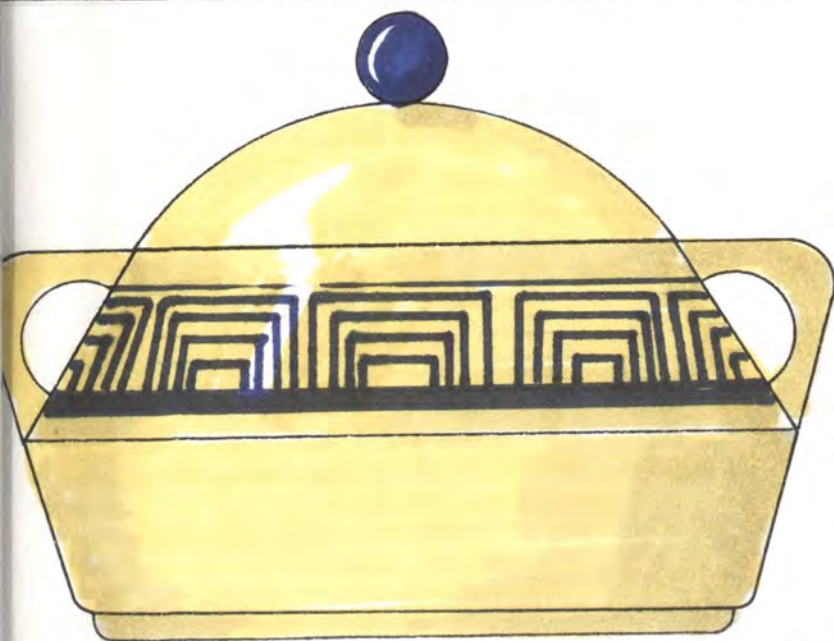

Esc.

cmis

TIPOS DE PICTOGRAMAS	Fecha del referente:	NOV	1.996
MUISCA	Tipo de Asesoría:	DISEÑO	
ESMALTE	Diseñador:	JOSE DANIEL RUBIO R.	
PINTURA CERÁMICA	Artesano:	COMUNIDAD	
APLICACION MANUAL	Departamento:	CUNDINAMARCA	
DECORATIVO	Localidad:	GUATAVITA	



Ministerio de Desarrollo Económico

artesanias de colombia



PUESTA DE DISEÑO

Fecha:

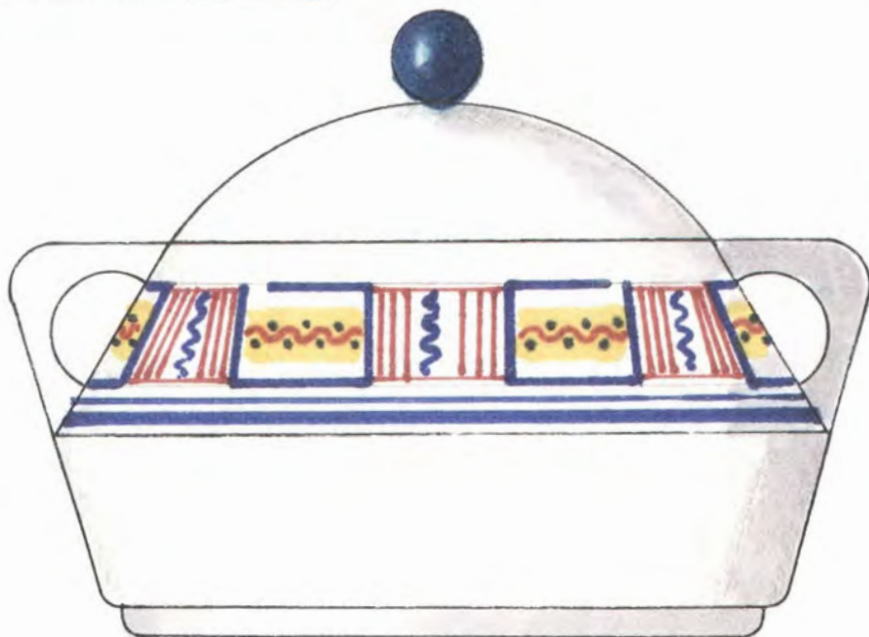
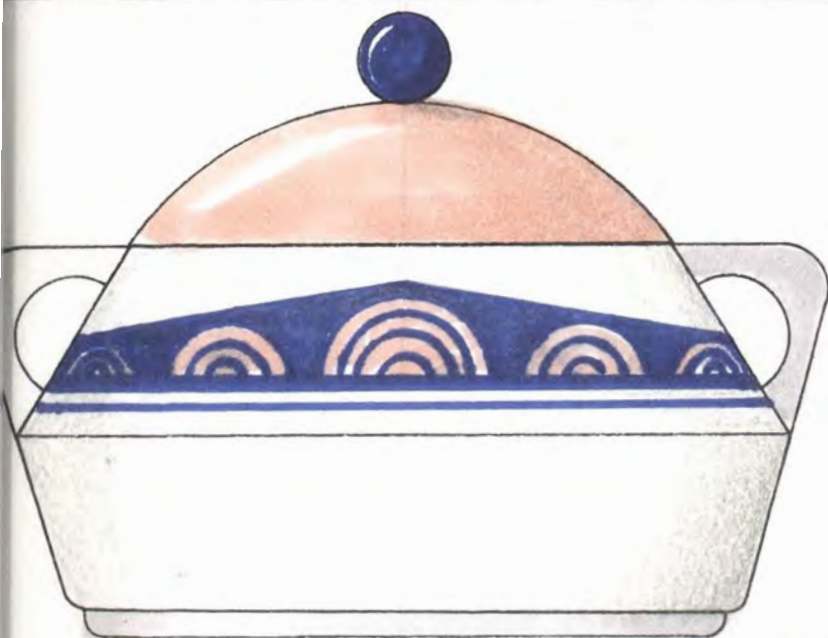

Esc. cms

TIPOS DE PICTOGRAMAS	Fecha del referente: NOV 1.996
MUISCA	Tipo de Asesoría: DISEÑO
ESMALTE	Diseñador: JOSE DANIEL RUBIO R.
PINTURA CERÁMICA	Artesano: COMUNIDAD
APLICACION MANUAL	Departamento: CUNDINAMARCA
DECORATIVO	Localidad: GUATAVITA



Ministerio de Desarrollo Económico

artesanias de colombia



PUESTA DE DISEÑO

Fecha: \_\_\_\_\_

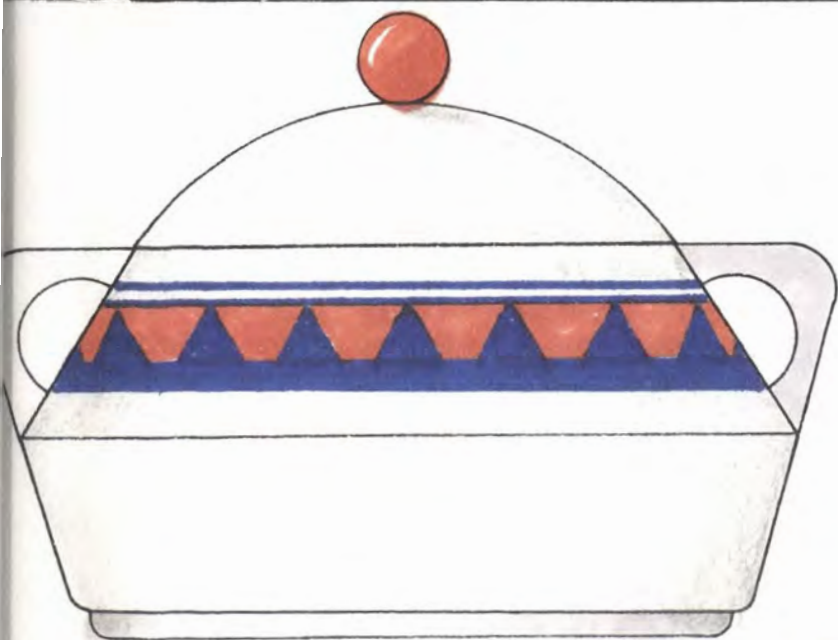

Esc. cms

TIPOS DE PICTOGRAMAS	Fecha del referente: NOV 1.996
re: MUISCA	Tipo de Asesoría: DISEÑO
a Prima: ESMALTE	Diseñador: JOSE DANIEL RUBIO R.
PINTURA CERÁMICA	Artesano: COMUNIDAD
a: APLICACION MANUAL	Departamento: CUNDINAMARCA
n: DECORATIVO	Localidad: GUATAVITA