



CONVENIO  
SENA-ARTESANIAS DE COLOMBIA S.A.  
1996.

CUADERNO DE DISEÑO  
TEJEDURIA EN PALMA DE ESTERA. MUNICIPIO DE CHIMICHAGUA.  
CESAR.

PATRICIA VALENZUELA O.  
Diseñadora

SANTA FE DE BOGOTA  
1996



ERNESTO ORLANDO BENAVIDES  
GERENTE GENERAL

LUIS JAIRO CARRILLO  
SUB-GERENTE DE DESARROLLO

AZER VEGA  
COORDINADOR REGIONAL

MARIA DE LOS ANGELES GONZALEZ  
MANUEL ERNESTO RODRIGUEZ  
COORDINADORES DE DISEÑO

RESPONSABLE DEL PROYECTO  
PATRICIA VALENZUELA O.

## TABLA DE CONTENIDO

### INTRODUCCION

#### 1. ANTECEDENTES

- 1.1 Asesorías prestadas por Artesanías de Colombia S.A.
- 1.2 Análisis de mercado

#### 2. PROPUESTA DE DISEÑO

- 2.1 Sustentación
- 2.2 Ficha técnica
  - Referente
  - Propuesta (dibujo técnico)
  - Muestra o Prototipo

#### 3. PRODUCCIÓN

- 3.1 Proceso de producción
- 3.2 Capacidad de producción
- 3.3 Costos de producción
- 3.4 Control de calidad
- 3.5 Proveedores

#### 4. COMERCIALIZACION

- 4.1 Mercados sugeridos
- 4.2 Propuesta de marca, etiqueta y sello de identidad
- 4.3 Propuesta de empaque
- 4.4 Propuesta de embalaje
- 4.5 Propuesta de transporte

#### 5. MUEBLES EN BEJUCO CATABRE

### CONCLUSIONES

### OBSERVACIONES

### RECOMENDACIONES

### MATERIAL FOTOGRAFICO

### CREDITOS

### ANEXO

## INTRODUCCION

Este trabajo desarrollado en Chimichagua, Candelaria, Mandinguilla y Saloa, departamento del Cesar, tuvo como objetivo definir una línea de productos, con todos los requisitos que esta exige, en la cual recopilar el trabajo realizado en anteriores asesorías, mejorando y aplicando nuevos conceptos.

Si bien las diferentes actividades que se llevaron a cabo arrojaron malos, regulares y buenos resultados, fue un trabajo que en definitiva aclaro hasta que punto, en cuanto a definición de línea de productos, se puede llegar en estos momentos y que hace falta para lograr el objetivo que se planteo inicialmente.

En este cuaderno de diseño se encuentra toda la información que se logro manejar con estas comunidades, igualmente recomendaciones y observaciones que servirán para futuras asesorías y proyectos.

## 1. ANTECEDENTES

### 1.1 Asesorías prestadas por Artesanías de Colombia S.A.

- Proyecto Cesar ; Esteras, Aguaderas. 1989. Adriana Arenas Piedrahita.
- Carta de colores producida con tintes naturales. Adriana Arenas Piedrahita.
- Asesoría en diseño para prototipos, Diciembre 1995. Liz Adriana Fetiva.
- Fotos y muestras que se encuentran en diseño, también artículos que están en el Almacén de Artesanías de Colombia S.A., Las Aguas.

De estas asesorías se tuvieron en cuenta la carta de colores con tintes naturales para la combinación de éstos en los productos de línea; de la asesoría de Liz Adriana Fetiva se tomó el manejo de color que se le dio a los individuales, los cuales se pueden apreciar en las diapositivas de este trabajo. De la asesoría de Adriana Arenas sobre aguaderas se tuvo en cuenta los tamaños de éstas y los acabados, aunque desafortunadamente esto no se vio en los productos que se encontraron en el viaje.

### 1.2 Análisis de mercado

Para el análisis de mercado se tuvieron en cuenta, principalmente por el precio, diferentes tipos de productos artesanales, entre estos, individuales, contenedores o cajas, cortinas y tapetes; de estos productos se tomó su tamaño y precio, principalmente. Respecto a los tapetes también se tuvo en cuenta los tamaños de tapetes industriales y acrílico que se encuentran en el mercado.

Lo que se tuvo en cuenta fue lo siguiente:

- Tapetes de producción artesanal en fibras naturales como calceta de plátano, fique y caña flecha se encuentran en los siguientes formatos: 1.60 mts X 2.10 mts; 1.20 mts X 2.00 mts; 0.85 mts X 1.50 mts; 0.75 mts X 2.40 mts. Si bien dentro de estos existen más tamaños, estos son, tal vez, los más prácticos y los más usados.

En los tapetes de calceta de plátano se presenta un desgaste muy rápido el cual genera, visualmente, una vejez prematura; en cuanto a su color natural (café-ocre) es un color para cualquier ambiente, adaptándose fácilmente a las tendencias de moda, de igual forma posee una textura visual muy agradable, y su forma puede ser variada debido a que también se puede manejar por modulación, una gran ventaja para el manejo de grandes formatos.

Dentro de los tapetes de fique se encuentra una gran durabilidad y resistencia al desgaste, una amplia versatilidad de color y tamaño, el tamaño y la forma también pueden ser trabajados por modulación; en este clase de tapetes se encuentran varios tejidos y texturas, las cuales determinan diferentes grosores, uno delgado que no tiene problema con puertas y otro más grueso que sólo se puede usar como tapete de

sala, comedor, pie de cama o que se ubique en un lugar donde no tropiece con alguna puerta. Entre estos tapetes se encuentran tapetes redondos, elaborados por módulos redondos lo cual genera un borde irregular (unicolor o a dos 2 colores), es un tapete fácil de doblar con un tamaño de 1.40 mts. de diámetro a un precio de \$44.200, similar a este tapete también hay tapetes rectangulares de diferentes tamaños, lo anterior dentro de tapetes delgados; hechos por módulos cuadrados, más gruesos, hay tapetes rectangulares de 2.08 mts. X 1.55 mts. a \$ 366.000, siendo éste un tapete de diseño mas exclusivo y elaborado.

En los de caña flecha se da demasiada flexibilidad lo cual produce recogimiento en los bordes del tapete, dando mal aspecto; este un tapete que se presenta en varias combinaciones de color y forma ( redondo, cuadrado y rectangular ), su desgaste es regular .

- En cuanto a tapetes industriales se halla una gran variedad de tamaños ya establecidos, son tapetes elaborados con fibras sintéticas, en algunos casos con mezclas de lana; éstos se presentan con amplia variedad de color y diseño, ofreciendo además buena resistencia al uso. Dentro de los tantos tamaños en que se encuentran están : 1.25 mts X 2.00 mts; 1.40 mts X 2.00 mts; 1.20 mts X 1.80 mts; 0.80 mts X 2.00 mts; 0.60 mts X 0.90 mts; 0.60 mts X 1.10 mts; 0.90 mts X 1.50 mts. El precio de un tapete de 1.25 mts X 2.00 mts es de \$172.550 ; 1.20 mts X 1.80 mts es de \$149.083.

Para las esteras-tapete también se tuvo en cuenta el informe de evaluación realizado por Ligia Wiesnes, en el que se sugiere el trabajo de esteras en color crudo o natural y la elaboración de módulos de esteras para cubrir superficies mayores.

- Individuales en fibras naturales se encuentran en diferentes formas, tamaños y precios, por ejemplo ovalados, rectangulares y redondos, todos de tamaños estándar, con precios desde \$1.300. c/u hasta \$9.200. c/u., precios de almacén.

Dentro de éstos se tiene:

\* En fique : Juego de seis 6 individuales, redondos (27 cms diámetro) con portavaso c/u (8 cms diámetro) a \$7.800, los seis 6 individuales. Estos individuales se presentan en un color o en dos (2), son resistentes al desgaste como los tapete, pero por ser una trenza tejida que se enrolla sobre si misma, en forma de espiral, y sostenida con costuras da una sensación de que se desarma fácilmente, más todavía cuando tiene partes de adorno que el enrollado va en otro sentido. Existen otros individuales como los anteriores, un poco más gruesos y más grandes (31 cms diámetro) a \$1.200 c/u, pero con el mismo problema, de que parece que se fuera a desbaratar. La textura que poseen los individuales anteriores es la que tiene el fique natural.

Individual con fique de color, enrollado sobre bejuco y nuevamente enrollado sobre si mismo en forma de espiral, "Guacamayas", redondo ( 30 cms diámetro ), en varios colores (2, 3, 4 o mas) a \$7.800 c/u, estos individuales llaman mucho la atención por su colorido, el cual es enriquecido con los diseños geométricos que tienen, su suave brillo y su textura lisa y acanalada, al mismo tiempo. Son individuales gruesos (1 cm, aprox.) de buena resistencia al desgaste. Dentro de este tipo de individuales también

existen en forma ovalada, con las mismas características de los redondos, a un precio de \$9.200 c/u. ( 25 cms X 38 cms)

Individual en fique peinado tejido en telar horizontal, rectangular (45 cms X 29 cms, incluye flecos de 3 cms. a cada lado), estos individuales al ser tan delgados tienen una tendencia como a deformarse ligeramente, pero tienen una textura lisa y fina como si fueran una tela con algún recubrimiento para protegerla, estos individuales se encuentran a un precio de \$2. 700 c/u

\* En caña flecha : En esta fibra se tienen individuales ovalados (37 cms X 28 cms) y cuadrados con puntas redondas (37 cms X 28 cms), son individuales a dos (2) colores, generalmente, muy maleables, en el caso del individual ovalado este se pandea hacia adentro y los dos (2) centros sobresalen dando un aspecto muy extraño; los individuales ovalados son a \$3.600 c/u y los cuadrados a \$4.000 c/u.

\* En palma tetera : En esta palma se tienen Individuales cuadrados con puntas redondas (37 cms X 29 cms) a un solo color, el natural, maleables pero sin permitir dobleces con una textura visual y táctil muy agradable; por la forma en que se entreteje la palma se hace una lectura de figuras escalonadas con suaves brillos, son individuales a \$1.800 c/u

- Cajas en varios tipos de fibras naturales, en este caso se observaron, principalmente, redondas y de tamaños similares a los producidos en Chimichagua,; se encontraron productos de buena estructura, de buen manejo de color y de buena calidad con precios desde los \$4.500. c/u hasta \$8.500. c/u y en fibras como: fique peinado, yare, etc. Información de este tipo de productos no se hace porque existe una gran variedad de tamaños en diferentes formas lo cual se convertiría en una información demasiado extensa y repetitiva, de todas formas como se mencionó anteriormente son productos de buena calidad y diseño. Aunque no tienen que ver directamente con este clase de cajas (en fibras naturales y manufactura artesanal) es bueno mencionar la competencia que generan las cajas (muy de moda) de cartón forradas en diversos papeles y telas, las cuales también se encuentran en una extensa variedad de tamaños en diferentes formas y precios (\$500 hasta \$90.000) y son elaboradas, la forrada, de manera manual pero semi-industrial.

- Portacazuelas: En portacazuelas se encuentran en esparto (15 cms la abertura superior X 6,5 cms de altura) y en fique de color, enrollado sobre bejuco y nuevamente enrollado sobre si mismo en forma de espiral, "Guacamayas", estos portacazuelas tienen una estructura adecuada para su función, aunque tengan características de color y tejido muy distintas, los de esparto son a \$600 c/u y los de fique a \$5.200 c/u.

- Fruteros: En cuanto a este producto se tienen menos opciones, si bien la más interesante es la de fique de color, enrollado sobre bejuco y nuevamente enrollado sobre si mismo en forma de espiral, "Guacamayas", es un frutero tipo balde (29 cms de diámetro en la boca superior X 15 cms de diámetro en la base X 18 cms de alto) de estructura muy estable para su función a \$14.900. En este tipo de productos se

debe tener en cuenta la competencia que genera la gran variedad que se ofrece en fruteros de cristal y cerámica.

Teniendo en cuenta algunos productos del mercado, como los anteriores, se pretende dar una nueva opción en cada producto o generar una mas, aprovechando la riqueza de color y de textura que tienen los productos elaborados con palma estera en telar vertical.



## 2. PROPUESTA DE DISEÑO

### 2.1 Sustentación

Teniendo en cuenta las asesorías prestadas por Artesanías de Colombia S.A. y el análisis de mercado, se realizó una definición de línea de productos buscando estandarización de formatos, funcionalidad de estos y representatividad de los productos tejidos en palma de estera, que puedan competir con los que ya se encuentran en el mercado, la línea de productos es:

\_ Línea de tapetes - esteras, para sala o comedor, pie de cama, camino y playera.

- \* Sala o comedor : Estera cuadrada de 2.00 mts X 2.00 mts.
- \* Pie de cama : Estera rectangular de 0.90 mts X 1.20 mts.
- \* Camino : Estera rectangular de 0.90 mts X 2.40 mts.
- \* Playera : En esta se plantearon dos formatos una de 0.80 mts X 1.80 mts y la otra de 0.90 mts X 2.00 mts, estas esteras incluyen dos tapas tejidas en la misma palma, unidas por una banda ( de tela o tejida), para facilitar su forma de llevar ; estas tapas son de 8 cms de largo para la de 0.80 mts de ancho y de 9 cms de largo para la de 0.90 mts de ancho , el diámetro se fija después de elaborada la estera. Para evitar el deterioro de las puntas en la estera cada vez que se le coloquen las tapas, éstas deben ser morunas ( una estera moruna es cuando a la estera no se le dejan los flecos laterales y a cambio la palma se devuelve en el tejido).

Al utilizar las esteras como tapetes se quiere dar al mercado de tapetes artesanales una opción mas, la cual tiene una textura, visual y táctil, totalmente diferente a la del fique por ejemplo, y un manejo de color y diseño más amplio que el que se encuentra en otras fibras naturales de este tipo, la durabilidad al desgaste de la palma estera se considera muy buena, se podría decir que el único inconveniente que tienen son los flecos, los cuales se van partiendo creando basurilla.

En cuanto a la estera playera se quiere definir, mas como un nuevo producto en esta fibra, unas muestras que se han manejado en ese aspecto.

Línea de comedor.

- \* Un frutero redondo de 15 cms de alto por 15 cms de diámetro en la base, por 30 cms de diámetro en la parte abierta o superior.
- \* Un juego de seis (6) portacazuelas de 7 cms de alto por 12 cms de diámetro en la base, por 18 cms de diámetro en la parte abierta o superior.
- \* Un juego de seis (6) individuales redondos de 30 cms de diámetro.
- \* Un juego de seis (6) individuales rectangulares de 30 cms X 35 cms.

En la línea de comedor se desea generar una opción mas de productos, ricos en color y textura que no tienen los productos encontrados en esta clase mercado artesanal, exceptuando la línea de productos en fique de color, enrollado sobre bejuco, "Guacamayas", haciendo posible, tal vez, una sana competencia con estos productos, por ejemplo teniendo en cuenta que se va a utilizar una carta de colores extraídos de tintes naturales.

(excepto el de colores rojo-verde-natural). Todos éstos se pueden ver en las fichas técnicas y en el material fotográfico.

En cuanto a la línea de decoración se elaboro la cortina con las medidas planteadas y en colores naturales sin ningún problema. Respecto a las cajas se encontraron bastantes juegos de estas ya elaboradas (listas para traer a la feria) eso si con problemas de estructura, pues son cajas demasiado blandas, y de manejo de color y diseño en donde no reflejan el trabajo elaborado en anteriores asesorías y la tejedura de prototipos anteriores.

## 2.2 Ficha técnica

En las fichas de referente solo se va a encontrar un juego de seis (6) individuales, los cuales estaban para la venta en la casa de la artesana Juana Díaz, otros productos que se tuvieron en cuenta como referente se pueden apreciar en las diapositivas de la asesoría de Liz Fativa, como se menciona en los antecedentes; respecto a esteras estas se pueden observar en el almacén de Artesanías de Colombia S.A. Las Aguas, además como este proyecto no planteaba nuevos diseños, es por esto que no se manejaron fichas de referente.

Respecto a fichas de propuesta y de muestras solo se encontraran las fichas de los productos que se trajeron y de los que se entregaron a Artesanías de Colombia S.A.



Ministerio de Desarrollo Económico

**artesanias de colombia**



**REFERENTE DE DISEÑO**

Fecha: OCT/96



Pieza: INDIVIDUAL.

Identidad: TRADICIONAL.

Nombre:

Artesano: JOSEFINA SANCHEZ.

Materia Prima: PALMA DE ESTERA.

Tipo de Población: RURAL.

Oficio: TEJEDURIA.

Departamento: CESAR.

Técnica: TELAR VERTICAL.

Localidad: CHIMICHAGUA.

Función: UTILITARIA.

Precio: \$4.000. C/U.



Ministerio de Desarrollo Económico

artesanias de colombia





PROPUESTA DE DISEÑO

Fecha: NOV/96

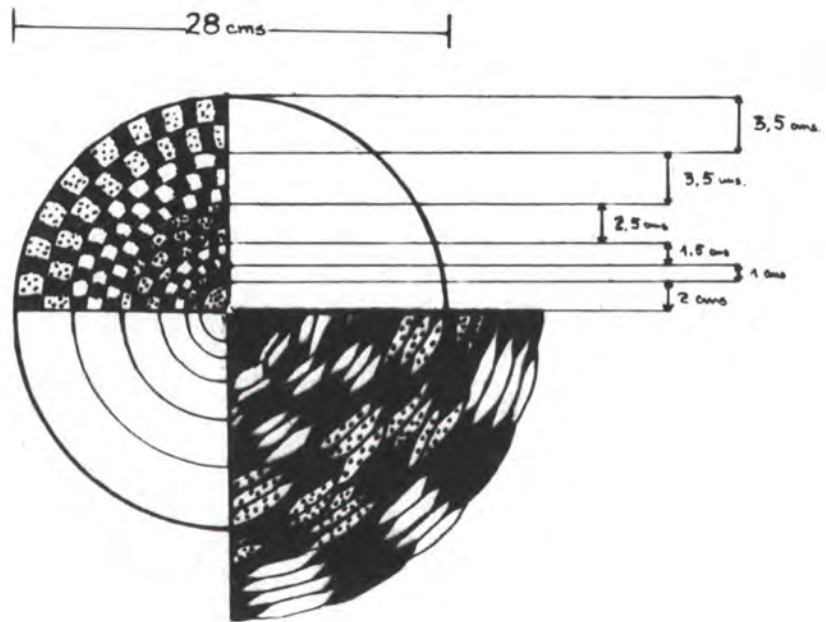
Vista anterior=Vista posterior



-  Color A
-  Color B
-  Color C

Esc: 1:500 cms

<b>Pieza:</b> INDIVIDUAL.	<b>Fecha del referente:</b> NOVIEMBRE/96.
<b>Nombre:</b> ZAPATOZA.	<b>Tipo de Asesoría:</b> LINEA DE PRODUCTO.
<b>Materia Prima:</b> PALMA DE ESTERA.	<b>Diseñador:</b> PATRICIA VALENZUELA OLIVEROS.
<b>Oficio:</b> TEJEDURIA.	<b>Artesano:</b> JOSEFINA SANCHEZ.
<b>Técnica:</b> TELAR VERTICAL.	<b>Departamento:</b> CESAR.
<b>Función:</b> UTILITARIA.	<b>Localidad:</b> CHIMICHAGUA.



Ministerio de Desarrollo Económico

artesanias de colombia



PROPUESTA DE DISEÑO

Fecha: NOV/96

Vista anterior = Vista posterior

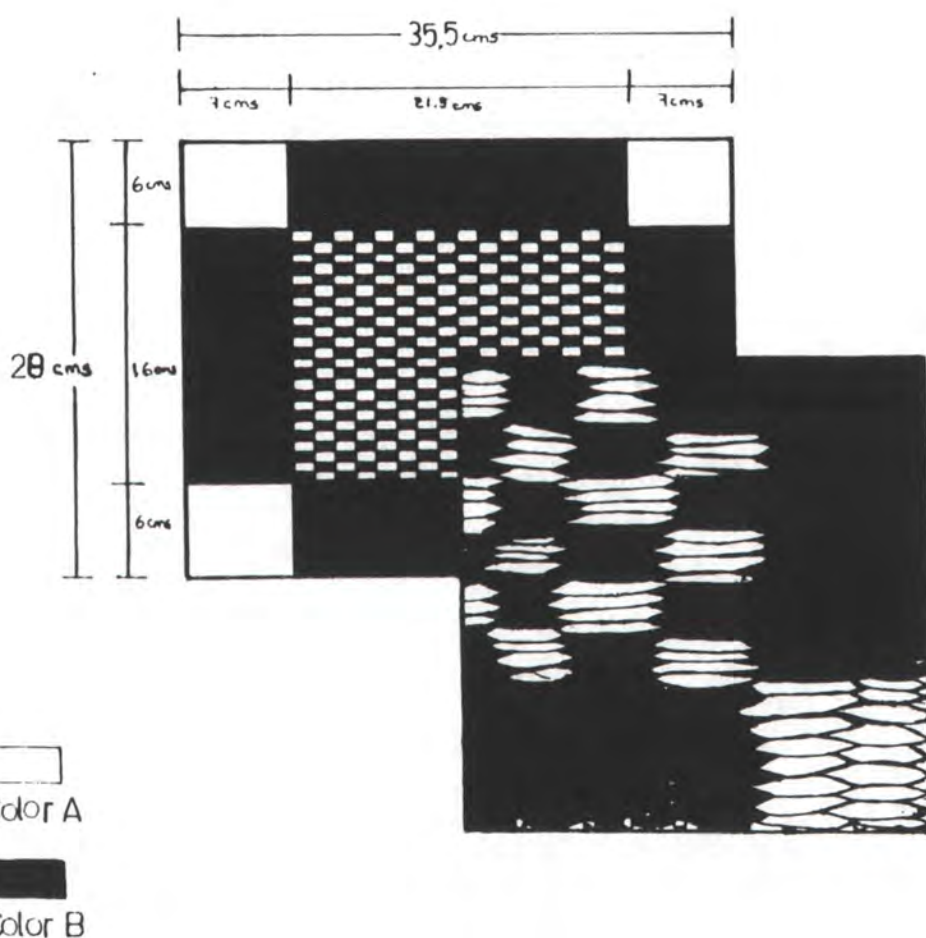

Esc: 1:500 cms

Pieza: INDIVIDUAL.	Fecha del referente: NOV/96.
Nombre: ZAPATOL.	Tipo de Asesoría: LINEA DE PRODUCTO.
Materia Prima: PALMA DE ESTERA.	Diseñador: PATRICIA VALENZUELA OLIVEROS.
Oficio: TEJEDURIA.	Artesano: TERESA DE JESUS.
Técnica: TELAR VERTICAL.	Departamento: CESAR.
Función: UTILITARIA.	Localidad: CHIMICHAGUA.





Ministerio de Desarrollo Económico

artesanías de colombia





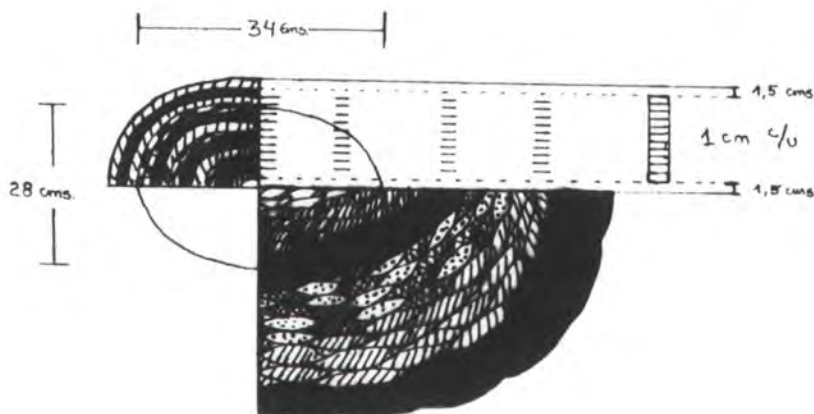

PROPUESTA DE DISEÑO

Fecha: NOV/96.

Vista anterior = Vista posterior



-  blanco
-  negro
-  rojo
-  amarillo
-  gris

Esc: cms

Pieza: INDIVIDUAL.	Fecha del referente:
Nombre: ZAPATOZAL.	Tipo de Asesoría: LINEA DE PRODUCTO.
Materia Prima: PALMA DE ESTERA.	Diseñador: PATRICIA VALENZUELA OLIVEROS.
Oficio: TEJEDURIA.	Artesano: JOSEFINA SANCHEZ.
Técnica: TELAR VERTICAL.	Departamento: CESAR.
Función: UTILITARIA.	Localidad: CHIMICHAGUA.



Ministerio de Desarrollo Económico

artesanias de colombia



PROPUESTA DE DISEÑO

Fecha: NOV/96

Vista anterior = Vista posterior

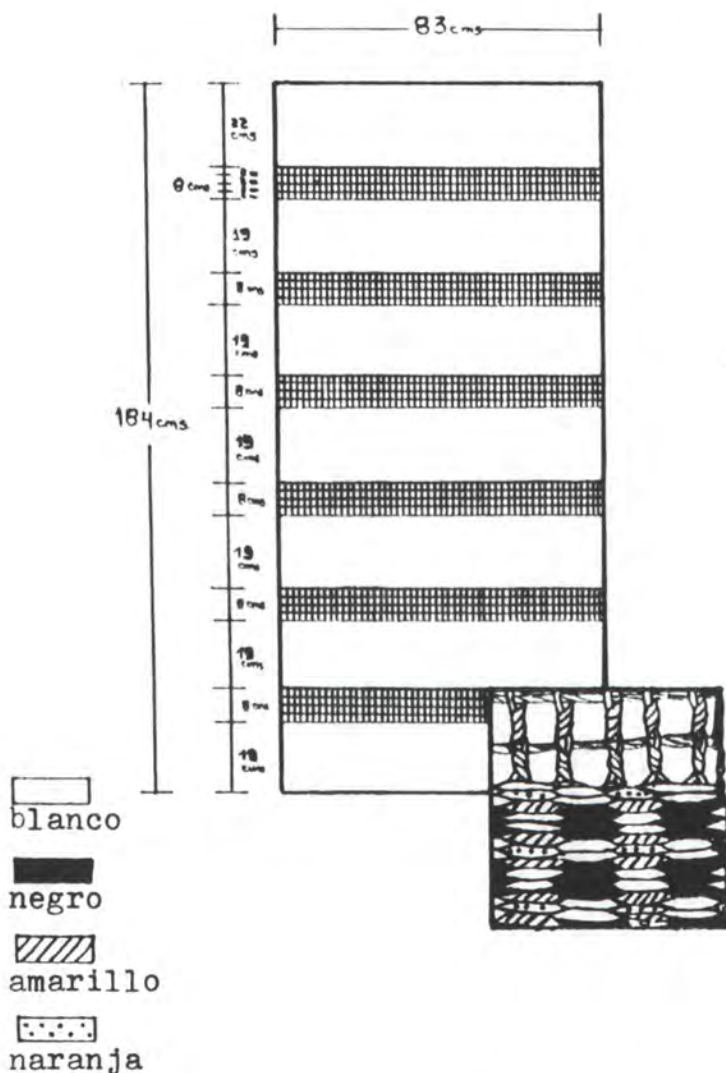

Esc: 1:20 cms

Pieza: CORTINA.	Fecha del referente:
Nombre: CORTINA DE CHIMICHAGUA.	Tipo de Asesoría: LINEA DE PRODUCTO.
Materia Prima: PALMA DE ESTERA.	Diseñador: PATRICIA VALENZUELA OLIVEROS.
Oficio: TEJEDURIA.	Artesano: JUANA DIAZ.
Técnica: TELAR VERTICAL.	Departamento: CESAR.
Función: UTILITARIA.	Localidad: CHIMICHAGUA.



Ministerio de Desarrollo Económico

artesanias de colombia



MUESTRA DE DISEÑO

Fecha: NOV/96

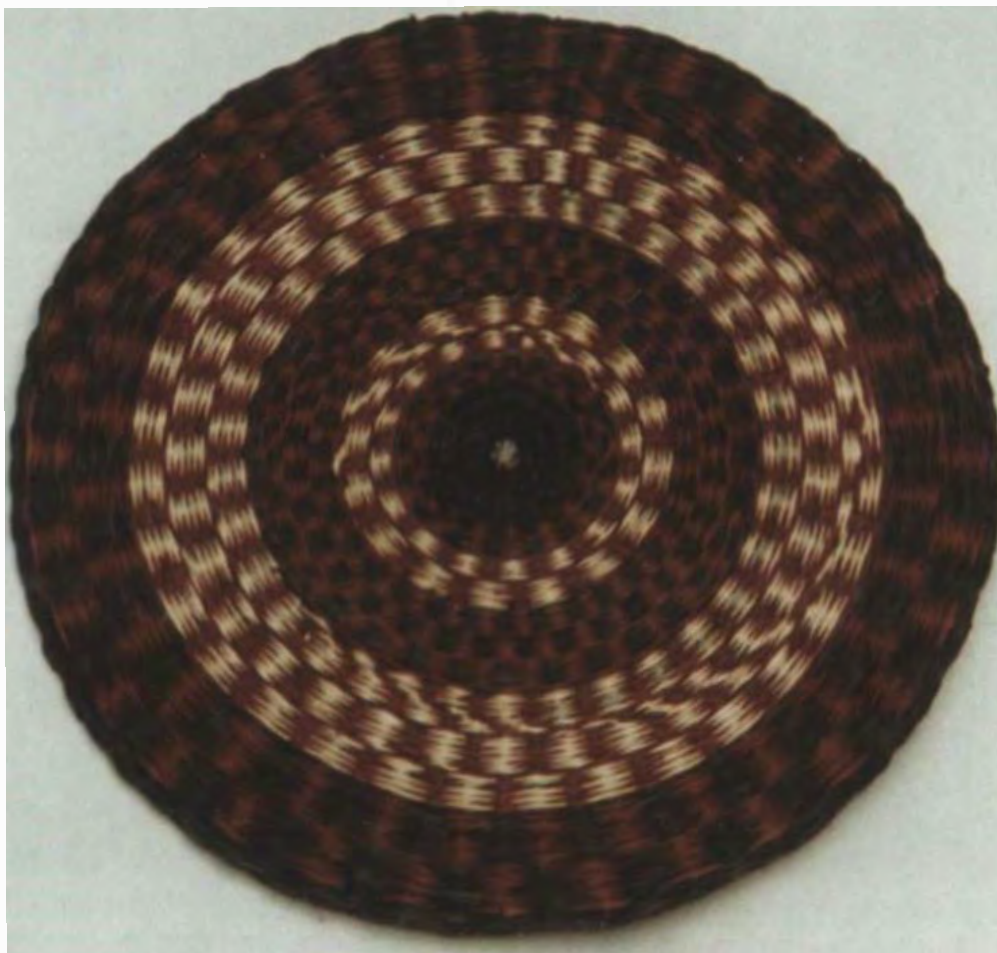

Pieza: INDIVIDUAL.	Precio de la muestra: \$4.000.
Nombre: ZAPATOZA.	Precio sugerido: \$7.500.
Materia Prima: PALMA DE ESTERA.	Costo de producción: \$3.500.
Oficio: TEJEDURIA.	Capacidad de producción: 1X11/2 DIA.
Técnica: TELAR VERTICAL.	Departamento: CESAR.
Función: UTILITARIA.	Municipio: CHIMICHAGUA.
Rango: DECORACION.	Vereda:
Número de tamaños: 1/3	Dirección: CHIMICHAGUA.
Peso de la muestra: 80 Grs.	Teléfono: 957-280008.
Artesano: JOSEFINA SANCHEZ.	Diseñador: PATRICIA VALENZUELA O.





Ministerio de Desarrollo Económico

artesanias de colombia



MUESTRA DE DISEÑO

Fecha: NOV/96

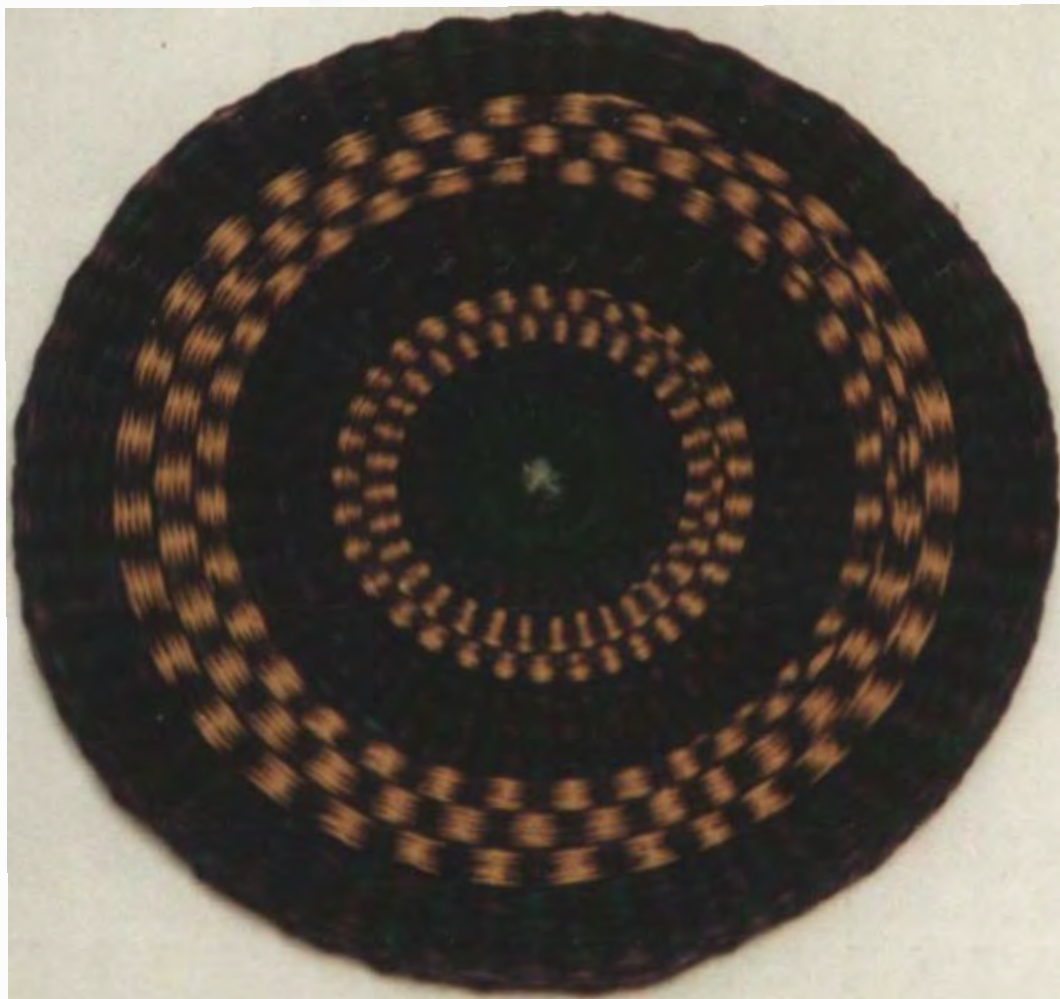

Pieza: INDIVIDUAL.	Precio de la muestra: \$4.000.
Nombre: ZAPATOZA.	Precio sugerido: \$7.500.
Materia Prima: PALMA DE ESTERA.	Costo de producción: \$3.500.
Oficio: TEJEDURIA.	Capacidad de producción: 1X11/2 DIA.
Técnica: TELAR VERTICAL.	Departamento: CESAR.
Función: UTILITARIA.	Municipio: CHIMICHAGUA.
Rango: DECORACION.	Vereda:
Número de tamaños: 1/3	Dirección: CHIMICHAGUA.
Peso de la muestra: 80 Grs.	Teléfono: 957-280008
Artesano: JOSEFINA SANCHEZ.	Diseñador: PATRICIA VALENZUELA G.



Ministerio de Desarrollo Económico

artesanias de colombia



MUESTRA DE DISEÑO

Fecha: NOV/96



Pieza: INDIVIDUAL .

Precio de la muestra: \$4.000 .

Nombre: ZAPATOZA .

Precio sugerido: \$7.500 .

Materia Prima: PALMA DE ESTERA .

Costo de producción: \$3.500 .

Oficio: TEJEDURIA .

Capacidad de producción: \$3.500 .

Técnica: TELAR VERTICAL .

Departamento: CESAR .

Función: UTILITARIA .

Municipio: CHIMICHAGUA .

Rango: DECORACION .

Vereda:

Número de tamaños: 1/3

Dirección: CHIMICHAGUA .

Peso de la muestra: 80 Grs .

Teléfono: 957-280008

Artesano: JOSEFINA SANCHEZ .

Diseñador: PATRICIA VALENZUELA O .





Ministerio de Desarrollo Económico

artesanías de colombia



MUESTRA DE DISEÑO

Fecha: NOV/96

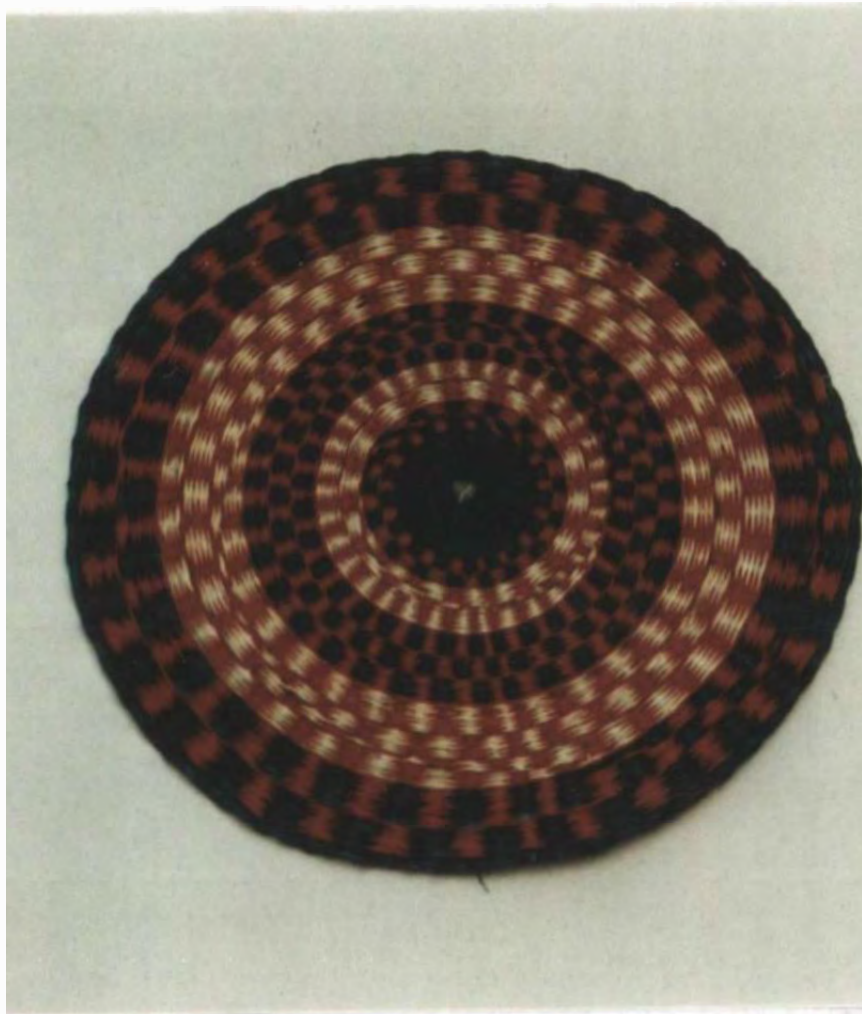

Pieza: INDIVIDUAL.	Precio de la muestra: \$4.000.
Nombre: ZAPATOZA.	Precio sugerido: \$7.500.
Materia Prima: PALMA DE ESTERA.	Costo de producción: \$3.500.
Oficio: TEJEDURIA.	Capacidad de producción: 1X11/2 DIA.
Técnica: TELAR VERTICAL.	Departamento: CESAR.
Función: UTILITARIA.	Municipio: CHIMICHAGUA.
Rango: DECORACION.	Vereda:
Número de tamaños: 1/3	Dirección: CHIMICHAGUA.
Peso de la muestra: 80 Grs.	Teléfono: 957-280008
Artesano: JOSEFINA SANCHEZ.	Diseñador: PATRICIA VALENZUELA O.



Ministerio de Desarrollo Económico

artesanias de colombia



MUESTRA DE DISEÑO

Fecha: NOV/96

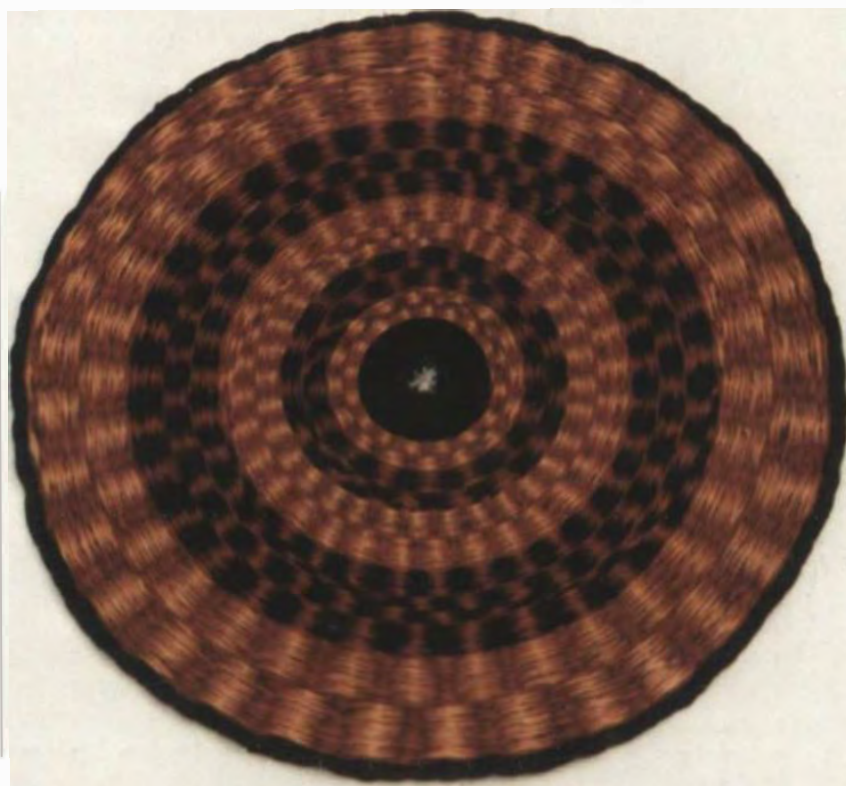

Pieza: INDIVIDUAL.	Precio de la muestra: \$4.000.
Nombre: ZAPATOZA.	Precio sugerido: \$7.500.
Materia Prima: PALMA DE ESTERA.	Costo de producción: \$3.500.
Oficio: TEJEDURIA.	Capacidad de producción: 1X1/2 DIA.
Técnica: TELAR VERTICAL.	Departamento: CESAR.
Función: UTILITARIA.	Municipio: CHIMICHAGUA.
Rango: DECORACION.	Vereda:
Número de tamaños: 1/3	Dirección:
Peso de la muestra: 80Grs.	Teléfono: 957-280008
Artesano: JOSEFINA SANCHEZ.	Diseñador: PATRICIA VALENZUELA C.



Ministerio de Desarrollo Económico

artesanias de colombia



MUESTRA DE DISEÑO

Fecha: NOV/96

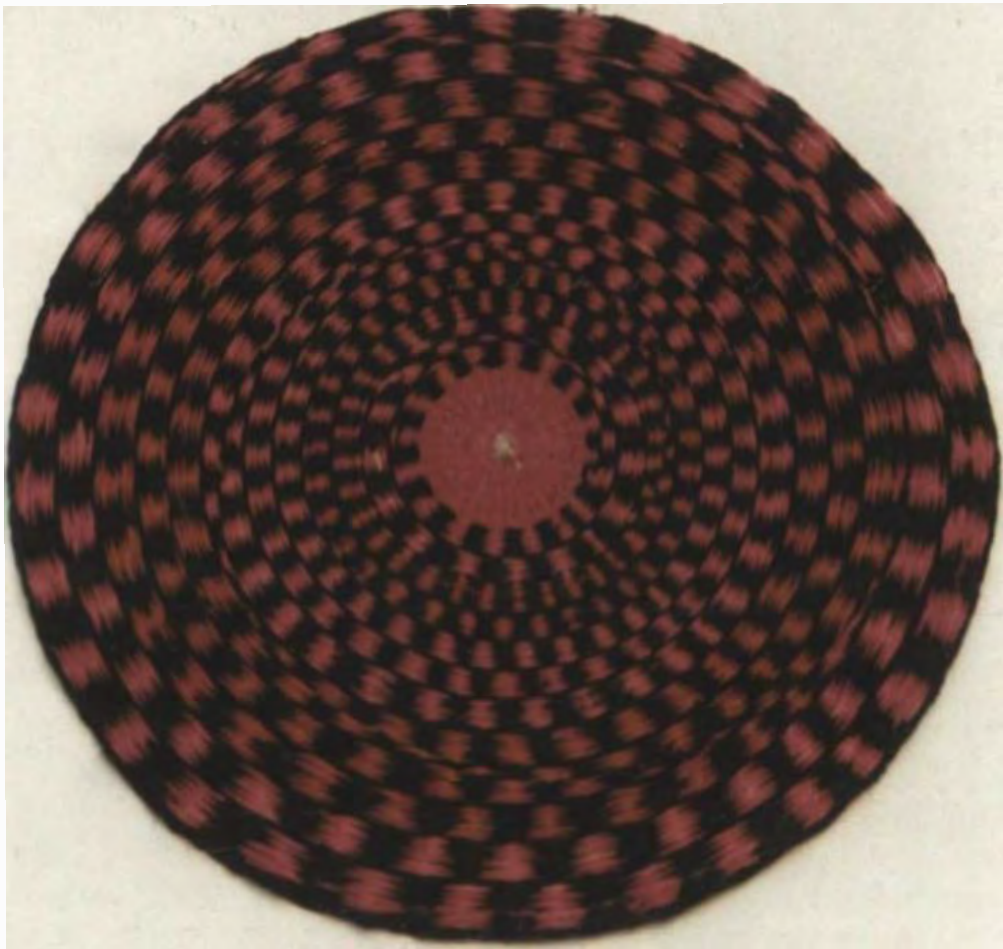

Pieza: INDIVIDUAL.	Precio de la muestra: \$4.000.
Nombre: ZAPATOZA.	Precio sugerido: \$7.500.
Materia Prima: PALMA DE ESTERA.	Costo de producción: \$3.500.
Oficio: TEJEDURIA.	Capacidad de producción: 1X11/2 DIA.
Técnica: TELAR VERTICAL.	Departamento: CESAR.
Función: UTILITARIA.	Municipio: CHIMICHAGUA.
Rango: DECORACION.	Vereda:
Número de tamaños: 1/3	Dirección: CHIMICHAGUA.
Peso de la muestra: 80 Grs.	Teléfono: 957-280008
Artesano: JOSEFINA SANCHEZ.	Diseñador: PATRICIA VALENZUELA O.





Ministerio de Desarrollo Económico

artesanias de colombia



MUESTRA DE DISEÑO

Fecha: NOV/96



Pieza: INDIVIDUAL.	Precio de la muestra: \$3,500.
Nombre: ZAPATOL.	Precio sugerido: \$6,000.
Materia Prima: PALMA DE ESTERA.	Costo de producción:
Oficio: TEJEDURIA.	Capacidad de producción: 1XDIA.
Técnica: TELAR VERTICAL.	Departamento: CESAR.
Función: UTILITARIA.	Municipio: CHIMICHAGUA.
Rango: DECORACION.	Vereda:
Número de tamaños: 1/3	Dirección: CHIMICHAGUA.
Peso de la muestra: 105 Grs.	Teléfono: 957-280008
Artesano: TERESA DE JESUS	Diseñador: PATRICIA VALENZUELA O.



Ministerio de Desarrollo Económico

artesanias de colombia



MUESTRA DE DISEÑO

Fecha: NCV/96



Pieza: INDIVIDUAL.	Precio de la muestra: \$3.500.
Nombre: ZAPATOL.	Precio sugerido: \$6.000.
Materia Prima: PALMA DE ESTERA.	Costo de producción:
Oficio: TEJEDURIA.	Capacidad de producción: 1XDIA.
Técnica: TELAR VERTICAL.	Departamento: CESAR.
Función: UTILITARIA.	Municipio: CHIMICHAGUA.
Rango: DECORACION.	Vereda:
Número de tamaños: 1/3	Dirección: CHIMICHAGUA.
Peso de la muestra: 105 Grs.	Teléfono: 957-280008
Artesano: TERESA DE JESUS.	Diseñador: PATRICIA VALENZUELA O.



Ministerio de Desarrollo Económico

artesanias de colombia



MUESTRA DE DISEÑO

Fecha: NOV/96



Pieza: INDIVIDUAL	Precio de la muestra: \$4.000.
Nombre: ZAPATCZAL.	Precio sugerido: \$7.500.
Materia Prima: PALMA DE ESTERA.	Costo de producción: \$3.500.
Oficio: TEJEDURIA.	Capacidad de producción: 1X11/2 DIA.
Técnica: TELAR VERTICAL.	Departamento: CESAR.
Función: UTILITARIA.	Municipio: CHIMICHAGUA.
Rango: DECORACION.	Vereda:
Número de tamaños: 1/3	Dirección: CHIMICHAGUA.
Peso de la muestra: 90 Grs.	Teléfono: 957-280008
Artesano: JOSEFINA SANCHEZ	Diseñador: PATRICIA VALENZUELA O.





Ministerio de Desarrollo Económico

artesanias de colombia



MUESTRA DE DISEÑO



Fecha: NCV/96

Pieza: CORTINA DE CHIMICHAGUA.	Precio de la muestra: \$40.000.
Nombre: CORTINA.	Precio sugerido: \$70.000.
Materia Prima: PALMA DE ESTERA.	Costo de producción:
Oficio: TEJEDURIA.	Capacidad de producción: 1X10 BIAS.
Técnica: TELAR VERTICAL.	Departamento: CESAR.
Función: UTILITARIA.	Municipio: CHIMICHAGUA.
Rango: DECORACION-UTILITARIA.	Vereda:
Número de tamaños: 1/4	Dirección: CHIMICHAGUA.
Peso de la muestra:	Teléfono: 957-280008
Artesano: JUANA DE BICIS DIAZ.	Diseñador: PATRICIA VALENZUELA G.

A la cortina se le colocó el freno que se utiliza para las bambulitas, para instalarlo a este tipo de cortina se requiere de un palo en la parte superior, el cual sostendrá la cortina y el freno; en el palo se debe marcar el espacio que a cada lado va quedar y la parte de cortina que doblará, lo anterior a cada lado del palo, foto 1; posteriormente se marcarán los lugares donde se ubicará el freno y las dos (2) argollas, foto 2 y 3 (sólo se aprecia un lado en las fotos); luego es doblada la parte de la cortina que se dejó por encima, esto es para tapar el mecanismo del freno, y se sostiene temporalmente con ganchos de cosedora mientras se asegura con tachuelas, fotos 4 y 5; después de estar asegurada la cortina al palo se continúa con el paso de los hilos que la harán subir y bajar, el hilo que parte de la parte superior se debe asegurar con pequeñas puntillas dobladas o ganchos en U, fotos 6 y 7. A continuación se puede ver una gráfica que indica por donde pasa el hilo o la cuerda.

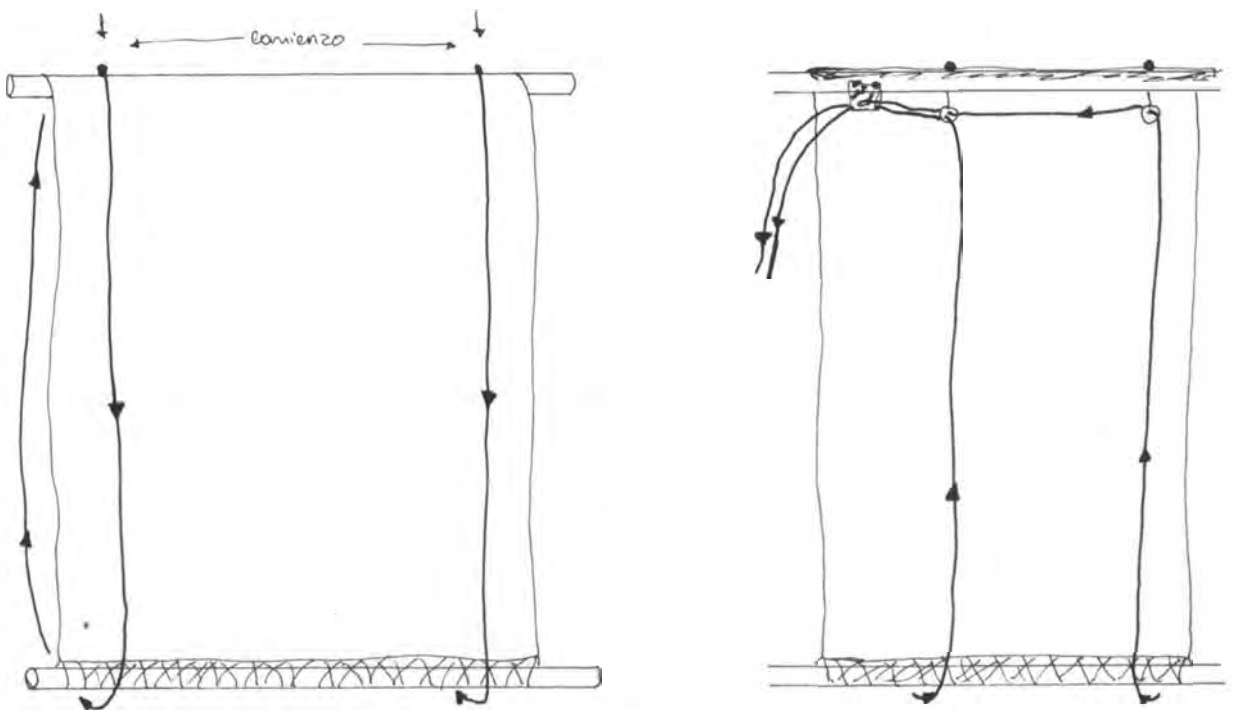

En la foto 8 se observan las puntillas y tachuelas utilizadas (Puntilla común S/C de  $\frac{3}{4}$  y Tachuela No 10).

Para que la cortina quede más asegurada se le puede pasar un hilo, en este caso de cobre, a manera de enrollado foto 9.

En la foto 10 y 11 se observa el freno, el paso del cordón por una de las argollas y el freno y el enrollado con el hilo de cobre.

En la foto 12 se pueden ver los soportes de madera que se colocarán en cada extremo del palo superior y que permitirán su colocación en la pared o en el techo.

En las fotos 13, 14 y 15 se aprecia la subida y bajada de la cortina, en la parte inferior también se coloca otro palo igual al de la parte superior para que ayude en la caída y el enrollamiento de la cortina; este último palo fue colocado por la artesana en el momento de urdir y posteriormente se aseguró al desmontar la cortina.

1



2

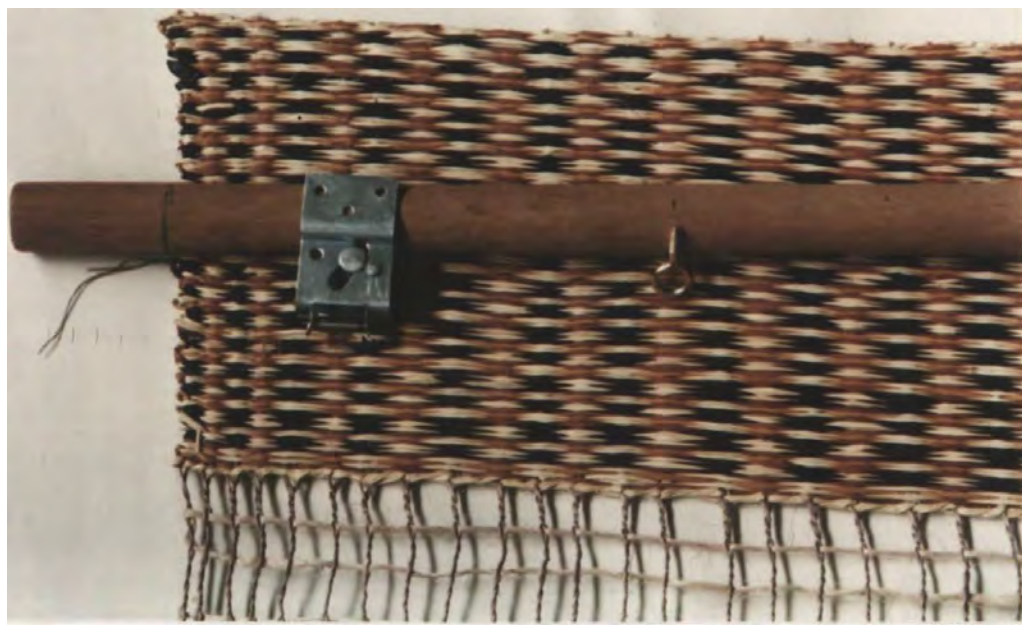

3







5

6



7

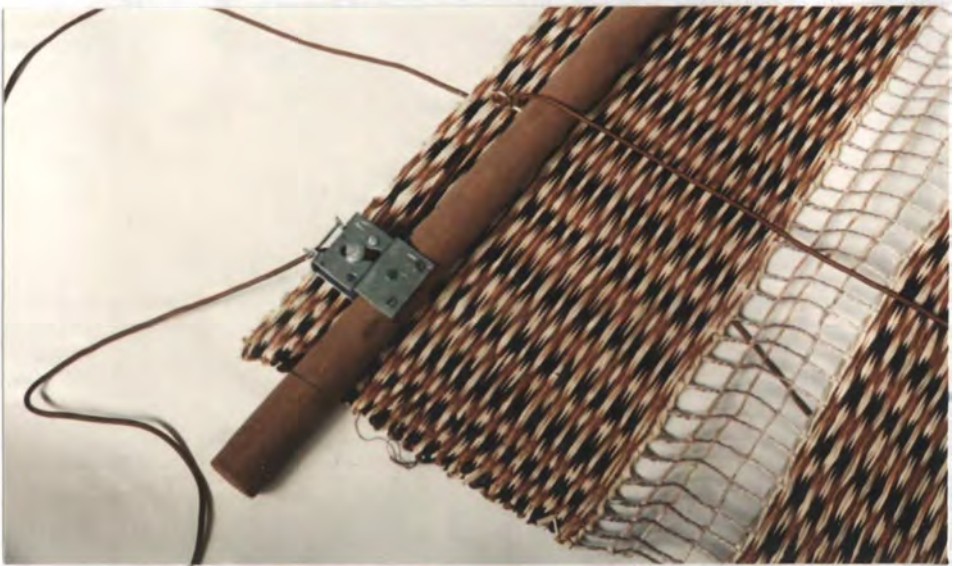

8

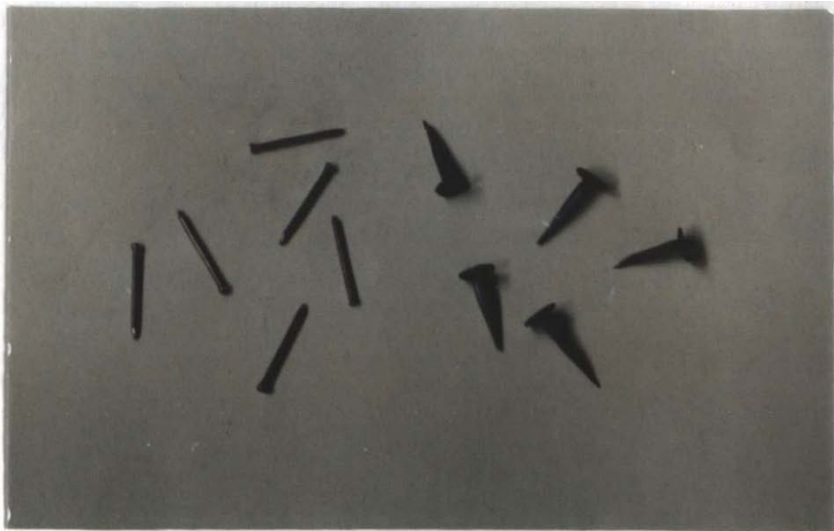



9

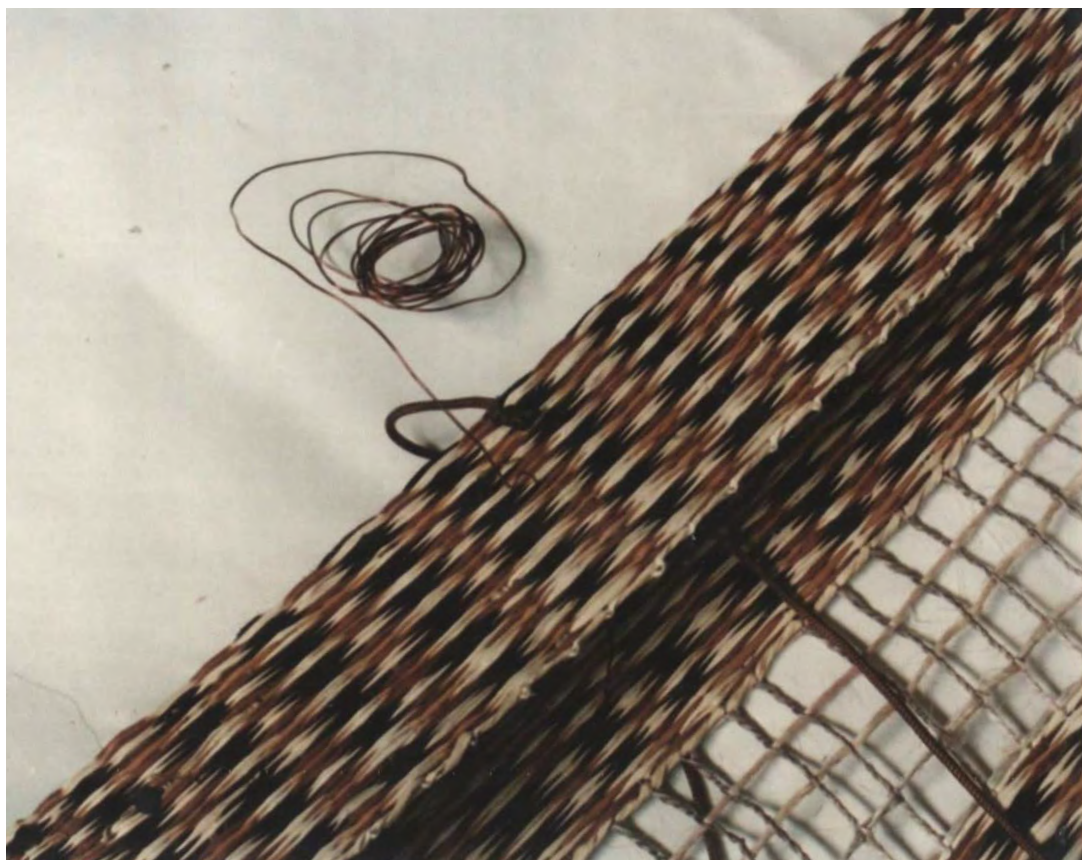

10

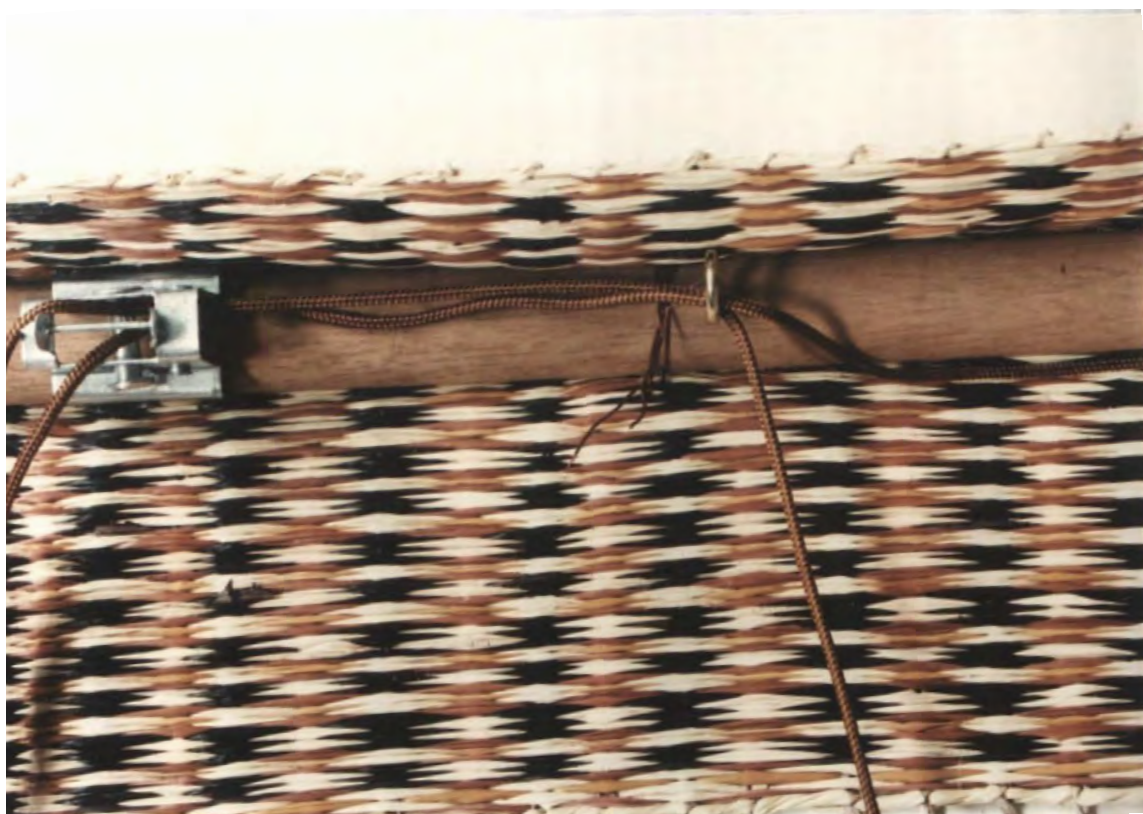



11

12





13



14





### 3. PRODUCCIÓN

#### 3.1 Proceso de producción

Todos los productos tienen urdimbre en fique hilado y son montados y tejidos en telar vertical, excepto los individuales redondos, el frutero, los portacazuelas y las cajas redondas que son montadas y tejidas en moldes de madera.

\* Las esteras son urdidas y tejidas en telar vertical, introduciendo la trama (palma) de lado a lado (derecho-izquierdo) en forma de tafetán, a los lados se les puede dejar fleco o devolver ese pedazo de palma para dar un acabado sin fleco; cuando una estera no tiene fleco a los lados se le llama moruna. Al terminar de tejer la estera es desmontada del telar, por un lado los hilos de urdimbre se cortan y se halan hasta esconderse los que se ven por el otro extremo de la estera, luego estos hilos se cortan un poco y la parte restante se devuelve entre el tejido con una aguja. Este proceso se puede encontrar más especificado y graficado en el informe de Adriana Arenas, arreglado por Margarita Espanger y un informe que va con el anterior de Margarita Espanger, 1989-1990.

\* Los individuales redondos se montan sobre una tabla, igualmente redonda, la cual tiene hendiduras en todo el borde, estas son para que al urdiendo en forma radial los hilos no se desplacen de un lado a otro; al urdir de esta manera cada hilo pasa no solo por el frente sino por detrás de la tabla; el tejido se comienza introduciendo la palma, en forma de espiral, uno a uno (1 a 1) como un tafetán. Después de haber tejido 5 o 6 cms (aproximadamente) se agregan más hilos de urdimbre, uno en medio de cada uno de los hilos que ya están, esto se hace para dar mayor estructura al tejido; al terminar de tejer los hilos que han quedado sobre el centro y al agregar más hilos de urdimbre, los hilos de los bordes se cortan y se devuelven entre el tejido, tal como se hace en las esteras. (Ver gráfica). (Este proceso se muestra mas especificado en el Anexo de este trabajo, parte de un informe de Adriana Arenas de 1989-1990). También se puede encontrar más información en el informe de Adriana Arenas, arreglado por Margarita Espanger y un informe que va con el anterior de Margarita Espanger, 1989-1990.

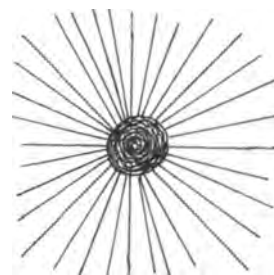
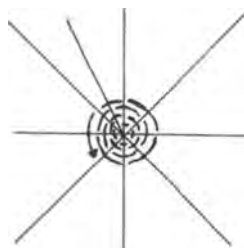
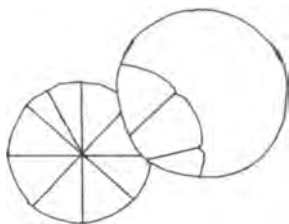

\* Los individuales rectangulares son elaborados como una estera moruna, pero en tamaño más pequeño. La tejeduría se puede manejar en sentido horizontal o vertical, es decir que al colocar el individual en forma horizontal la palma se puede ver como urdimbre o como trama, según por donde se le de la forma, siempre y cuando se conserven las medidas. En el caso de las muestras que se elaboraron se colocó la fibra en sentido horizontal.

\* Las cajas son montadas sobre moldes de madera con forma cilíndrica (o según la forma que se desee por ejemplo hexagonal), en el borde, superior e inferior, tiene una serie de hendiduras para que al urdir en forma radial los hilos no se desplacen; el tejido se comienza por uno de los dos lados planos del molde introduciendo la palma en forma de espiral uno a uno (1 a 1) como un tafetán. La altura depende del molde y de lo que se desee, cuando la altura ya se tiene se cortan los hilos de la urdimbre y se devuelven entre el tejido, tal como se hace en las esteras. (Ver gráfica). (Este proceso se muestra mas especificado en el Anexo de este trabajo, parte del informe de Adriana Arenas de 1989-1990). (Ver más información en el informe de Adriana Arenas, arreglado por Margarita Espanger y un informe que va con el anterior de Margarita Espanger, 1989-1990. Detalles del proceso se pueden ver en las diapositivas No 33, 34, 35 y 36 de las diapositivas de la Asesoría en diseño para prototipos, Diciembre de 1995, hecha por, Liz Adriana Fetiva).



\* El frutero y los portacazuelas son montados como las cajas, en moldes de madera de igual forma y tamaño, según el producto, se urde en forma radial y agregando más hilos de urdimbre a medida que el tejido asciende, esto para darle más estructura. (Este proceso se muestra mas especificado en el Anexo de este trabajo, parte de un informe de Adriana Arenas de 1989-1990).

\* La cortina es elaborada como las esteras, con el urdido montado en un telar vertical. El diseño de la cortina que se trabajó en este proyecto es el enseñado por Margarita Espanger, en el que se crean espacios de manera horizontal donde no se teje y en cambio se hace un retorcido a los hilos de la urdimbre sosteniéndolos y atravesándolos con fique.; este detalle se puede ver en las fotos de la muestra de diseño, en la foto No 1; a los lados no se le deja fleco haciéndole un remate moruno (Este acabado se puede apreciar en las diapositivas No 1, 2 y 3 del material fotográfico). Para que no se cree una cortina estática, a esta se le adaptó el mecanismo de las bambulitas y un par de soportes para la pared. Este proceso y su resultado se puede apreciar a continuación de su respectiva ficha técnica.

Los colores que se utilizan en todos los productos son colores extraídos de tintes naturales, colores producidos por anilinas y el color natural o crudo de la palma; para este proyecto solamente se plantea la utilización de colores naturales y crudo. Información sobre el taller de tinturado que las artesanas hicieron anteriormente, y otras observaciones, se pueden leer en el Anexo de este trabajo parte del informe de Adriana Arenas de 1989-1990 e informes de Margarita Espanger.

Todos los artesanos, de todos los grupos, recibieron la información sobre formatos, manejo de color-diseño, calidad y acabados de los productos; según la facilidad y práctica de los artesanos para tejer un producto específico, estos se comprometen a su elaboración. Para hablar de estos temas, en algunos casos, se tomaron como referencia los productos que tenían elaborados y que preparaban para la feria de Expoartesanías 96.

Sobre formatos se hizo énfasis en la importancia que estos tienen en la definición de una serie de productos, se tomó el ejemplo de un juego de individuales en el que todos deben ser iguales y no uno más grande o más pequeño que otro, en este punto también se habló de que un artículo debe poseer unas medidas de acuerdo a la función que va a tener, tomando nuevamente el ejemplo de los individuales, estos no deben ser tan grandes que casi sirvan de mantel ni tan pequeños que parezcan portavasos grandes; finalmente se mostró la importancia que tiene el hecho de que se ofrezca un producto con determinado tamaño y a la hora del pedido enví en algo diferente, esto no sólo en cuanto a tamaño sino también en cuanto a color, calidad y precio.

Respecto al manejo de color se habló de la riqueza visual que se puede conseguir utilizando pocos colores, 2, 3 o 4, además de la importancia que estos tienen al momento de ser combinados según el efecto que se quiera lograr, se hizo mucho énfasis en la no mezcla de colores extraídos de tintes naturales con colores producidos por las anilinas que ellas utilizan.

Sobre producción se conversó sobre lo esencial que es saber y tener una capacidad de producción definida para comprometerse a un pedido y no quedar mal, o también para mantener una producción constante según el mercado.

Finalmente en cuanto a calidad y precio se hizo una relación entre un precio alto y un producto bien elaborado, así mismo se habló de lo importante que es tener y mantener una buena calidad y no sólo darla en muestras o prototipos de productos.

### 3.2 Capacidad de producción

En este proyecto se dificultó la medición con respecto a la capacidad de producción debido a que los artesanos estaban en vísperas de Expoartesanías 96, por lo cual estaban invirtiendo su tiempo en alistar productos para la feria, y si bien algunos se comprometieron con unas muestras, estas no fueron realizadas durante el tiempo de la comisión o eran trabajados solo por momentos; algunos productos se comenzaron durante este tiempo y fueron traídos, posteriormente, a la feria, pero desafortunadamente no quedaron muy bien elaborados ya que no cumplieron con los requisitos, otros no fueron enviados. De todas formas por lo que se alcanzó a trabajar durante la comisión y lo que se pudo observar se pueden decir lo siguiente:

- Cortina: Esta se tejió en su totalidad, el tiempo de elaboración es de 10 días, este tiempo incluye el urdido y la tejeduría. En el montaje del mecanismo, para que esta suba y baje, se gastan 2 horas
- Individuales redondos: De estos se logro hacer una serie de seis (6) individuales, aplicando el concepto de cambio de color. Cada individual se puede hacer en un día y medio (1 1/2), tiempo que incluye el urdido y la tejeduría.
- Individuales rectangulares: De estos se logro hacer únicamente un par (2), aplicando el concepto de cambio de color. Si bien estos no son óptimos, se puede saber que cada individual se hace en un día, tiempo de urdido y tejeduría.
- Teniendo en cuenta el tiempo de elaboración de las esteras que alistaban para la feria se pueden hacer los siguientes cálculos:
  - Estera para sala o comedor: 12 días.
  - Estera para pie de cama: 6 días.
  - Estera para camino: 10 días.
  - Estera playera, cualquier tamaño, incluidas las tapas: 12 días.

Los anteriores tiempos incluyen urdido y tejeduría.

Como las artesanas también se encargan de su hogar y de otras actividades el tiempo que en promedio le dedican a la tejeduría de un producto es de 6 horas, aproximadamente, cada día, lo cual quiere decir que si en elaborar una estera se gastan doce (12) días este tiempo equivale a 72 horas.

Como todos los productos son planteados en colores naturales hay que tener en cuenta el tiempo de tintura de la palma y la recolección de los frutos que se necesiten para esto, también hay que tener presente el hecho de que una tintura no se hace únicamente para la cantidad de palma que lleva un sólo producto sino que se hace para varios productos al mismo tiempo.

### 3.3 Costos de producción

Como los artesanos ya han recibido asesoría de como sacar costos, y no había a tiempo suficiente para volver a sacarlos con los nuevos productos, que además no

se hicieron en su totalidad, a continuación se dan únicamente los precios de las muestras que se trajeron y un cálculo, aproximado, del valor de los demás productos.

- Cortina: \$ 40.000.

Este precio no incluye el sistema de montaje y funcionamiento de la cortina, el cual tiene un costo de \$ 22.000.

- Individuales redondos: \$ 4.000.

- Individuales rectangulares: \$3.500.

Costos aproximados:

- Estera, sala o comedor: \$ 40.000.

- Estera, pie de cama: \$ 20.000.

- Estera, camino: \$ 35.000.

- Estera playera ( 0.80 X 1.80 mts ): \$ 25.000.

- Estera playera ( 0.90 X 2.00 mts ): \$ 28.000.

- Juego de 3 cajas redondas: \$ 10.000.

Estos precios no incluyen gastos de envío o transporte a Bogotá o cualquier otra ciudad. A Noviembre de 1996 los gastos de envío a Bogotá se pueden calcular así:

\$2.100 por el primer kilo y \$500 por cada kilo adicional, este servicio pertenece a Servientrega, pero la sucursal se encuentra en el Banco (una población cercana) y en Chimichagua hay un lugar encargado para que reciban la mercancía, la enví en al Banco y de allí la manden a Bogotá.

En la asesoría de Liz Adriana Fetiva (Asesoría en diseño para prototipos Diciembre de 1995) en el punto No 4. Costos y Embalaje. Se encuentra una tabla de costos de producción donde se tienen en cuenta gastos de producción como: materia prima, tiempo de elaboración y utilidad, de cada producto puesto en Chimichagua, en ese se cree que se deberá a agregar gastos de transporte a Bogotá, y dentro de los in sumos tener en cuenta tiempo, mano de obra, y otros productos que se utilizan en la tintura además del tinte natural (ej: Bija, Achiote ... )

### 3.4 Control de calidad

Es necesario ejercer un control de calidad sobre todos los productos, pero es más indispensable en algunos casos como por ejemplo:

Con las esteras que están produciendo en Mandinguilla, pues estas presentan problemas en la tejedura, dando como resultado un tejido muy flojo, y en el manejo del color, parece que hicieran un mostrario de pintas y colores; allí no se encontraron ni cajas ni individuales.

En Candelaria se debe hacer mas énfasis en el manejo del color, pues hacen muchas mezclas de colores naturales con colores de anilinas, en el manejo de formatos cuando los productos deben ser iguales, por ejemplo en un juego de individuales todos resultan de diferente tamaño, y en manejo de los diseños o pintas dentro de una serie de productos; se vuelve al ejemplo de los individuales, entonces si por ejemplo las pintas son rayas y cada raya o franja es de 2 cms, otra de 3 cms, en los otros individuales la mismas franjas puede ser de los mismos colores y en el

mismo orden pero ya no son de 2 cms sino de 3 o 4 cms y la de 3 cms es de 1 o 2cms. Allí se encontraron individuales rectangulares con problemas de tamaño como se menciona anteriormente y cajas redondas con, casi, nada de estructura y un manejo de color y diseño muy regular.

En el nuevo grupo de artesanos de Chimichagua se debe controlar el acabado de las esteras, el manejo de color, como en el caso de Candelaria, y la tejedura de los individuales redondos; en cuanto a las cajas redondas tiene los mismos problemas que las cajas elaboradas en Candelaria.

En el antiguo grupo de artesanos de Chimichagua existe una mejor calidad en todos los aspectos, si bien no sobra hacerles sugerencias y controles en el manejo del color, por ejemplo las combinaciones que hacen de colores naturales con colores de anilinas. Es bueno resaltar el trabajo de la artesana Josefina Sánchez, quien es la que mejor elabora los individuales redondos.

Respecto al nuevo grupo de artesanos de Saloa, el problema no solo es el control de calidad o casi se puede decir que no es el problema, porque el atraso con respecto a los demás grupos es en todos los aspectos; antes de hacer un control de calidad se debe hacer una enseñanza, de tintura, tejedurí a y acabados, como se hizo con los grupos anteriores; pues se elaboran todo tipo de productos con todo tipo de fallas. Ejemplo de lo anterior se puede ver las fotos No 2, 3, 4, 5 y 6.

En todo lo que son esteras con fleco se debe exigir que el corte de este se haga de manera muy pareja para que no se vea como trasquilado e irregular, al tomar la estera por el centro y tensionarla no se deben abrir espacios por desplazamiento de la trama dejando ver la urdimbre; si la estera es moruna es primordial que la devolución de la palma sea lo mas igual posible, a todo lo largo de ambos lados, y que se conserve el ancho para que no empiece a dar la impresión de un trapecio y no un rectángulo o cuadrado; finalmente al pasar la mano sobre la estera, esta no debe tener puntas de palma salidas sino que debe ser muy lisa.

En los individuales redondos se tiene que exigir buena estructura, un tejido bien apretado con suficientes hilos de urdimbre adicionales, esto quiere decir que si se trata de enrollar el individual esto no se podrá hacer; al igual que en las esteras, estos tienen que estar lisos sin tropiezos de sobrantes de palma. Para los individuales rectangulares se puede pedir lo mismo que para una estera.

Y para todos los productos, según las medidas que definitivamente sean las mejores, exigir que los formatos sean los que se piden.

### 3.5 Proveedores

Teniendo en cuenta los artesanos de todos los grupos en capacidad de producir, siempre y cuando se haga su respectivo control de calidad, excepto en Saloa, la lista de artesanos es la siguiente:

Grupo antiguo de artesanos de Chimichagua:

- Natividad Vega Vides,
- Marta Elena Palomino,
- Naldys María Pérez,
- Leocadia Ortíz Cardoloa,
- Zenilda Fragozo,
- Donald Posada,
- Moreno Sánchez.
- Josefina Sánchez.
- María Isabel,
- Teresa de Jesús Cerbante Fragozo.
- Maira Elena Díaz Vega,
- Juana de Dios Díaz Vega,
- Ana Ramo.
- Libia Rosa Roja.
- Reyna Isabel Ortíz,
- Filipina Vega V.,
- Abimael Díaz V.,

Como todos estos artesanos no tiene teléfono, se pueden comunicar con ellos por medio de su presidenta Juana de Dios Díaz Vega al teléfono: 957-280008. Tampoco dieron una dirección exacta.

Grupo nuevo de artesanos de Chimichagua:

- Miryam Arguelles Lima, .
- Yeinis Fuente,
- Miryam Carrillo,
- Alcira Rosa Martínez,
- Luz Mary Rosado,
- Ivel Pava,
- Materna Rico.
- Magalis Rosado.
- Genis Floriam,
- Mayela Candiles,
- Edilsa Arias.
- Edilma Vanegas.
- Yadira Rivera.
- Faride de Garrido.
- Cleotilde Fontalbo.

Para comunicarse con los artesanos se puede por medio de su presidenta Mayela Candiles al teléfono 957-280275.

#### Grupo de Mandinguilla:

- Cenilda Carmona.
- Alcira Florez.
- Carmen Rangel.
- Waldis Ríos,
- Carolina Blanco,
- Melida Bustos,
- Evette Coronado.
- María Josefa Ventas,
- Oveida Luna.
- Julio Cesar Coronado, .
- Nery López,

Para comunicarse con los artesanos se puede por medio de su presidenta Nery López al teléfono 957-292360.

#### Grupo de Saloa:

- Miralba Palomino Guillen,
- Yolima Turizo Sangregorio,
- Hilcia Guillen Urieta,
- Sigilberta Caballero Guerra.
- Noris Muñoz Guillen.
- Luz Mila Palomino,
- Carlos A. Alvarado,
- Cristina López,
- Luisa E. Muñoz.
- Isabel Rivera Vega,
- Leandra Villalobos,

Para comunicarse con los artesanos se puede al teléfono de Telecom de Saloa 957-292143. Dirección Saloa.

#### Grupo de Candelaria:

- Rosa Elvira Rangel, ar.
- Ana Julia Caro de Garrido,
- Omaira Garrido Mejía,
- Yasmine Rangel,
- Jadis Garrido Mejía,
- Judith Garrido,
- Gledis Patricia Torres Sánchez.
- Leonor María Rosado Garrido.

Para comunicarse con los artesanos se puede al teléfono de Telecom de Candelaria 957-292418 y dejar razón a su presidenta Jadis garrido.



## 4. COMERCIALIZACION

### 4.1 Mercados sugeridos

Además de los Almacenes de Artesanías de Colombia, para todos los productos, se aconsejan almacenes de artículos de decoración tipo rústico y otros almacenes de artesanías. Se recomienda que los almacenes no sean grandes almacenes de cadena sino más bien aquellos que tienden a vender productos exclusivos y de precios altos.

A continuación una lista de almacenes que se sugieren: ( En Bogotá )

- Cachivaches Cr 9 # 69 - 26 / Cr 7 # 119 - 21, este almacén es para: individuales.
- Caléndula, Cl 94 A # 11 A - 93 / Cl 81 # 8 - 88, este almacén es para: individuales.
- La Aldaba, Hda. Santa Barbara Local F225 y F226; Paseo de la Decoración Centro Chía Local 24 y 25, este almacén es para: individuales y tal vez para las esteras..
- Country Place, Paseo de la Decoración Centro Chía Local 1199, este almacén es para: individuales.
- Matamba Artesanías Latinoamericanas, Paseo de la Decoración Centro Chía Local 22, este almacén es para: todos los productos.
- Artesanías Latinoamericanas, Hda Santa Barbara Local C-109; Centro Comercial Andino Local 116, este almacén es para: todos los productos.
- El Zipa, Hda Santa Barbara Local A-201, este almacén es para: todos los productos.
- Primitivo, Paseo de la Decoración Centro Chía Local 81, este almacén es para: individuales.

### 4.2 Propuesta de marca, etiqueta y sello de identidad

En este punto se debe tener en cuenta, que su desarrollo seria coordinado con un profesional de este ramo que Artesanías contrataría y que nunca contrato, de todas formas se puede decir lo siguiente:

Seria bueno, por costos y facilidad manejar una etiqueta y marca igual para todos los grupos de artesanos; respecto al sello de identidad se puede tener en cuenta el ambiente natural que influye, como es La Ciénaga de Zapatosa, y la materia prima.

Se sugiere una tarjeta en algún tipo de cartón o cartulina que permita perforaciones pequeñas, que no se rasguen, por donde se pueda introducir un pequeño trozo de palma que realce y enmarque la información que esta lleve. Ver dibujo.

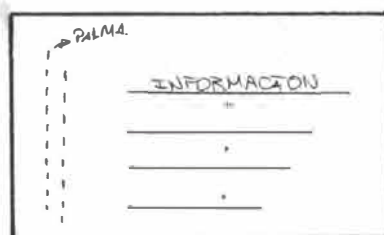

### 4.3 Propuesta de empaque

En este punto se debe tener en cuenta, que su desarrollo sería coordinado con un profesional de esta rama que Artesanías contrataría y que nunca contrato, de todas formas se puede decir lo siguiente:

Las esteras y la cortina pueden ser empacadas en tubos de cartón corrugado, de forma hexagonal para que estos no empiecen a rodarse y sea fácil su acomodación; los individuales rectangulares podrían ser empacados de la misma forma que las esteras, estos tubos podrían tener una impresión, por fuera, imitando la textura de las esteras. En cuanto a los individuales redondos se sugiere una caja de cartón corrugado, muy parecida a las de pizza, pero redonda y con un orificio en el centro que permita ver parte de la textura y el color del individual.

Los anteriores empaques que se sugieren son empaques para ser elaborados y utilizados por Artesanías de Colombia S.A., ya que por costos y recursos de lugar es casi imposible que las artesanas envíen los productos empacados de manera individual y con empaques de este tipo.

### 4.4 Propuesta de embalaje

Para todas las esteras y la cortina, se sugiere que sean transportadas enrolladas, por lo cual se pueden hacer grandes rollos que deberán ser envueltos en plástico, para evitar cualquier tipo de humedad por lluvias u otra razón. Para dar mayor seguridad, contra maltratos, estos rollos se podrán empacar en guacales o cajas de madera.

Los individuales rectangulares también se pueden transportar enrollados como las esteras, o uno encima del otro, de cualquier forma siempre se deben proteger con plástico y empacados en una caja de cartón grueso o de madera.

Los individuales redondos, además de ser protegidos con plástico deben ser transportados uno encima del otro y dentro de una caja de cartón grueso o de madera, en ningún caso se deben enrollar o tratar de hacer algún tipo de doblez.

### 4.5 Propuesta de transporte

Los productos pueden ser enviados por la oficina o lugar, más responsable, que representa los servicios de entrega (Servientrega) en Chimichagua, de igual forma se puede utilizar el transporte terrestre, es decir los buces que llegan y salen diariamente a Chimichagua, y que se dirigen a Valledupar de donde pueden ser enviados a Bogotá, eso, si la cantidad de productos amerita los gastos y el tiempo que se tomaría llevarlos hasta Valledupar. Los precios de transporte en los buces varían de acuerdo a la cantidad de mercancía transportada y al arreglo que se haga con el chofer del bus, personalmente.

## 5. MUEBLES EN BEJUCO CATABRE

### INTRODUCCION

Si bien el proyecto también pretendía rescatar y definir tamaños y producción, de los artículos en bejuco catabre ( aguaderas y sillas ), considero que en el momento es una función casi imposible de realizar debido a que estos productos, por ejemplo las sillas, todavía tienen problemas de diseño ( ergonómico ) y acabados y que son productos que se elaboran esporádicamente.

#### 5.1 ANTECEDENTES

##### 5.1.1 Asesorías prestadas por Artesanías de Colombia S.A.

Dentro de los antecedentes solamente se encontró información sobre esto en un informe de Adriana Arenas (1989-1990), información que habla de medidas, características y sugerencias sobre estos productos, pero de la cual no se tiene una referencia visual, excepto fotocopias de unas fotos a unas aguaderas. Ver anexo de este trabajo parte del informe de Adriana Arenas de 1989-1990.

##### 5.1.2 Análisis de mercado

En el mercado se pueden encontrar una gran variedad de muebles rústicos con los cuales éstos podrían competir, estos muebles van desde sillas y mecedoras hasta poltronas, todos en materiales naturales como madera, mimbre y bambú, especialmente.

En mimbre se encontraron sillones de un puesto, tipo poltrona, tejidas desde el espaldar y los brazos hasta la parte inferior de las patas, de proporciones adecuadas y de buena estabilidad y calidad a un precio de \$96.300 c/u; otro sillón de iguales características, pero sin tejido hasta la parte inferior de las patas, se encontró al mismo precio \$96.300 c/u. El sofá de dos puestos totalmente tejido y con las mismas características que los otros tiene un precio de \$168.100.

Existen muebles muy similares a los de mimbre, tejidos en una fibra natural parecida al mimbre, importados de Kenia a precios que superan el millón de pesos, hasta los 5 y 6 millones de pesos.

En guadua hay sillas, con brazos, de buena estabilidad y calidad a \$195.000; y un comedor de cuatro (4) puestos, también, muy bien elaborado a \$1.115.000.

Si bien en madera se puede hallar un mayor número de posibilidades, sólo se mencionará una, que por ser un mueble de manufactura artesanal tipo rústico sirve más para el análisis, esta es una silla de comedor con el espaldar calado de buena calidad y estabilidad a un precio de \$183.000 c/u.

En cuanto a las aguaderas estas se pueden considerar como productos únicos, de acuerdo a sus características, un poco comparables con los diversos canastos que se producen en toda Colombia, y es por esta razón que no se toma un ejemplo específico para este caso.

## 5.2. PROPUESTA DE DISEÑO

### 5.2.1 Sustentación

Como el proyecto planteo, principalmente, un ajuste de medidas, sobre todo en las sillas, y un rescate de las aguaderas, no se formula una propuesta de diseño definida, hasta no haber realizado el ajuste de medidas y el rescate de los productos como tales, además porque se suponía que eso ya lo habían manejado anteriormente en otras asesorías (Ver Anexo de este trabajo parte del informe de Adriana Arenas de 1989-1990)

### 5.2.2 Ficha técnica

Como fichas técnicas se pueden observar en las fotos No 17, 18, 19, 20, 21, 24, 25, 26 y 27 algunos detalles de estos muebles y a continuación un dibujo esquemático con las medidas del mueble de la foto No 17

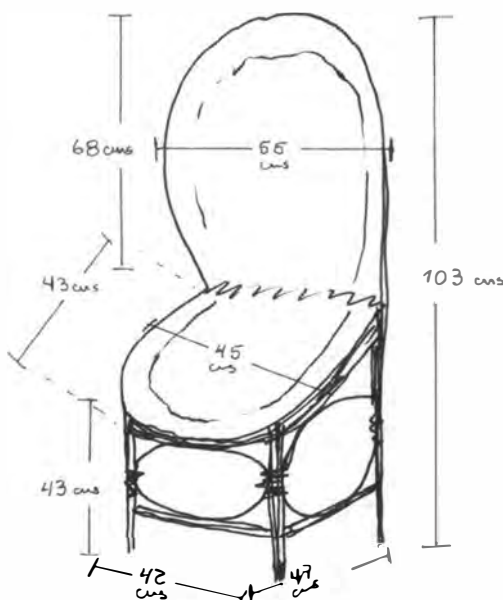

En cuanto a las aguaderas estas se pueden apreciar en las fotos No 13 y 14.

## 5.3. PRODUCCIÓN

### 5.3.1 Proceso de producción

Tanto las sillas como las aguaderas son elaboradas en bejuco catabre, pero por no haberse presentado una producción en el momento de la comisión no se puede

ampliar este punto, ni el 5.3.2 Capacidad de producción, ni el 5.3.3 Costos de producción. Para mayor información Ver Anexo de este trabajo parte del informe de Adriana Arenas de 1989-1990 e informes de Margarita Espanger.

#### 5.3.4 Control de calidad

Respecto a las aguaderas, creo que estas se pueden mejorar en cuanto a sus acabados, por ejemplo pulir el bejuco antes de hacer la aguadera. La anterior y otras sugerencias se pueden leer en el Proyecto Cesar; Esteras, aguaderas. 1989-1990. Adriana Arenas Piedrahita. Otras sugerencias que se podrían dar, vendrían a ser las mismas del proyecto de Adriana Arenas, por eso se pueden leer allí.

En cuanto a las sillas se debe comenzar por hacer un ajuste de medidas y una definición de diseño determinada, sobre la cual, de acuerdo al resultado, realizar el control de calidad adecuado.

#### 5.3.5 Proveedores

Para la elaboración de las sillas y las aguaderas se puede contactar, en Chimichagua, a los artesanos:

- Eusebio Ferreira,
- Eugenia Ferreira,
- Donaldo Posada,

### 5.4. COMERCIALIZACION

#### 5.4.1 Mercados Sugeridos

Además de los almacenes de Artesanías de Colombia S.A., se sugiere almacenes de artículos de decoración y muebles tipo rústico por ejemplo el almacén:

\* Amoha Galería, Paseo de la Decoración Centro Chía Local 1198

En el momento en que los productos ya estén totalmente definidos y sean competitivos se pueden sugerir muchos más mercados.

#### 5.4.2 Propuesta de marca, etiqueta y sello de identidad

#### 5.4.3 Propuesta de empaque

#### 5.4.4 Propuesta de embalaje

#### 5.4.5 Propuesta de transporte

Teniendo los productos con las características ya definidas para que entren a competir en el mercado se podrán desarrollar mejor los anteriores puntos.

## CONCLUSIONES

\_ Se puede considerar que fue un trabajo satisfactorio en toda la información teórica que se maneja, pero desafortunadamente el trabajo práctico no brindó los resultados esperados; en futuras asesorías se debe tener muy en cuenta la época del año en que estas se realizan, pues en esta ocasión las artesanas no estaban en disposición de trabajar muestras ya que estaban alistando productos para la feria Expoartesanías 96.

\_ Al ver el trabajo y los productos del grupo de Saloa se hace evidente el atraso, en el oficio, que esta comunidad tiene; así como ellos lo solicitan y yo lo considero, es necesario brindarles asesoría en tintura, tejeduría, acabados, manejo de color-diseño y control de calidad, si se desea contar con este grupo para trabajos y pedidos.

\_ Si bien no se pudieron elaborar todos los productos, si se aprecia que no todos funcionaban, ni son buenos, ni competitivos, por ejemplo el juego de las tres (3) cajas redondas, el frutero y los portacazuelas .

. En las cajas, como estas ya son hechas por los artesanos, se pudo observar falta de estructura, mal manejo de color-diseño y un precio alto para estas características; las características con que se hacen para un prototipo cada vez que va un diseñador parece que no las siguen aplicando y mucho menos mejorarlas.

. El frutero, con este artículo se han hecho algunas pruebas, pero la falta de estructura es total, por su altura se convierte en un producto nada utilitario, ya que al colocar varias frutas en su interior, este se deforma completamente.

. Los portacazuelas son productos que no se han trabajado, por lo cual tampoco existen los moldes de madera, y teniendo en cuenta lo que sucede con los demás artículos tridimensionales, es muy probable que estos tampoco funcionen por estructura y manejo de color.

\_ Por la falta de un mismo diseñador y de una asesoría más regular (más de una (1) vez al año) se presentan dos problemas básicos:

1. Hay pérdida de tiempo mientras se conocen ciertas situaciones que están viviendo los artesanos y el trabajo de estos, es decir que se llega a trabajar teniendo en cuenta asesorías anteriores, por ejemplo un diseño, y resulta que una o dos personas son las únicas que lo conocen y no lo quieren revelar a los demás artesanos si estos no les pagan. También están los problemas de desunión que se presentan entre los grupos de artesanos lo cual no permite entrar a trabajar de inmediato y con todos al mismo tiempo; por último no se conoce bien la calidad y capacidad de los grupos, resultando que unos grupos están dando mejores resultados que otros, que antes eran los que daban los buenos resultados o al

contrario, lo cual hasta ahora indica con quienes se pueden manejar productos de línea y pedidos.

2. Por ser los artesanos un poco voluntariosos y a veces hasta facilistas, hacen muy bien los prototipos en una asesoría o aplican los conceptos mientras el diseñador está allí, pero después de esto vuelven y siguen haciendo las cosas como ellos quieren o simplemente aplican muy poco los nuevos conocimientos, por consiguiente no se ve un verdadero avance y una apropiación del proyecto por parte de los artesanos, además porque también van surgiendo nuevos artesanos que no han recibido esos conocimientos, y los antiguos quieren mantener las cosas como secreto profesional. Si bien esta situación no es generalizada en todos los artesanos si se ve que se presenta y afecta el trabajo de la comunidad.

\_ Es necesario concientizar, mucho más, a los artesanos de la importancia de los acabados en los productos, por ejemplo las esteras que tienen "fleco" a sus lados, este debe ser bien recortado y no parecer un trasquilado de afán, en las que no llevan este "fleco" ( estera moruna ) esta debe ser trabajada de manera muy regular o si no se va a notar su irregularidad; la urdimbre debe ser bien devuelta para no dar un mal aspecto.

\_ Se hizo evidente que por no haberse dado mayor continuidad y desarrollo en el trabajo de los productos en bejuco catabre, el avance realizado en anteriores asesorías, casi se puede decir que, se perdió; además antes de continuar con el proyecto se debe empezar a solucionar el problema que se está dando con el agotamiento de la materia prima, o sea el bejuco catabre; además tener la certeza de que el trabajo va a tener la continuidad en otros artesanos de la región.

## OBSERVACIONES

\_ Se aprecia que las artesanas tienen muchas expectativas por las asesorías que brinda Artesanías de Colombia S.A. e igualmente por la institución, lo que conlleva a que en el momento que llega un diseñador quieren no solo aprovechar sus conocimientos sino en el precio que colocan a las muestras y las cotizaciones para la institución; yo creo que esto se debe a que durante las asesorías se generan expectativas de pedidos y altas producciones que al no darse deciden aprovechar la oportunidad de la asesoría que, a veces, solo se da una (1) vez al año.

\_ Se escucharon comentarios sobre la manera tardía como paga Artesanías de Colombia S.A. y de cómo influye esto en el trabajo, y a manera personal considero que también en los precios y cotizaciones altas.

\_ No se vio mayor motivación en los artesanos que trabajan el bejuco catambre en realizar un trabajo más profundo, más elaborado, sino en hacer unos cuantos muebles por encargo y otros productos (Ver fotos No 22 y 23) que se vendan rápidamente en el pueblo y den para el sustento diario.



## RECOMENDACIONES

\_ Antes de programar cualquier tipo de asesoría, verificar un poco más, las necesidades básicas de los artesanos, o sea tener en cuenta sus expectativas para que según el grupo de artesanos, a este se le puedan mejorar sus debilidades y aprovechar sus virtudes.

\_ Hacer una relación, en la carta de colores, entre los colores, los frutos utilizados para tinturar y el tiempo de cosecha o facilidad para su recolección, esto puede ser importante en cuanto que a veces se escogen unos colores para los muestras y resulta que en esos momentos no se puede conseguir el fruto que origina dicho color; para una producción en cantidad las artesanas podrán a li star las tinturas de estos colores con tiempo y reservar para cuando haya escasez.

\_ Viendo los problemas de los productos tridimensionales aconsejo que estos se supriman de los productos de línea, y ese tiempo se invierta en el mejoramiento de los bidimensionales que si pueden dar mejores resultados; de todas formas se podrá a realizar otro intento de mejorar la estructura con la utilización de hilos tipo alambre.

Al ser considerados un poco caros para negocio los individuales redondos, estos se podrían manejar en formatos más grandes (40 o 50 cms de diámetro) y ser usados y ofrecidos como centros de mesa, así venderlos por unidad, y dedicar más tiempo a enriquecer su diseño.

\_ Agregar al número de posibilidades, en cuanto a individuales o centro de mesa, la opción de la forma ovalada, la cual se puede apreciar en las diapositivas No 5 y 6 ..

\_ Marcar una diferencia entre una línea de productos en colores naturales, otra en el color natural o crudo de la palma y otra en colores naturales aplicando los nuevos diseños de la asesoría de Liz Adriana Fetiva en Dic./95.

\_ Trabajar en tres (3) tamaños relativamente grandes, las aguaderas, y que la más grande contenga la mediana y la mediana a la más pequeña; medidas sugeridas para la aguadera más pequeña, 35 cms. de diámetro por 30 cms de alto.

\_ Tener en cuenta y aprovechar los cursos que hicieron sobre el manejo de bejuco catabre cada grupo de artesanos en Madinguilla y en Candelaria. Parte de las muestras que elaboraron durante los cursos se pueden ver las fotos No 15, 16, 24, 25, 26 y 27.

\_ Hacerles llegar mas información sobre otras ferias y actividades en las que ellos puedan participar.

\_ Darles las pautas y ayudarlas en la elaboración de catalogos que puedan mostrar a un cliente, allá o en una feria por ejemplo, y que el departamento de Comercial en Artesanías de Colombia S.A. tenga otro, para ofrecer y abrir más mercados a estos productos.

## MATERIAL FOTOGRÁFICO

### Lista de fotografías

1. Detalle de la cortina.
2. Muestra de una cortina en Saloa.
3. Detalle de individual redondo.
4. " " " "
5. Muestra de individuales redondos en Saloa.
6. " " " " " " "
7. Muestra individuales rectangulares y camino de mesa, de Candelaria.
8. Muestra de fruteros redondos, de Mandinguilla.
9. Muestra de otros artículos en Chimichagua. Copa y Arbolito
10. Muestra de estera, en Chimichagua.
11. Detalle de la estera anterior, ( No 10).
12. Muestra de estera, en Chimichagua, elaborada durante la asesoría.
13. Muestra de aguaderas, en Chimichagua.
14. Detalle de aguadera.
15. Contenedores pequeños en bejuco catabre, en Mandinguilla.
16. Detalle de un contenedor de la foto anterior ( No 15 ).
17. Muestra de una silla en bejuco catabre, en Chimichagua.
18. Detalle de la silla de la foto anterior ( No 17 ).
19. " " " " " " " ( No 17 ).
20. " " " " " " " "
21. del tejido " " " "
22. Muestra de una caja para ropa en bejuco catabre, en Chimichagua.
23. Muestra de otros artículos en bejuco catabre, en Chimichagua.
24. Muestra de silla y mesa en bejuco catabre, en Candelaria.
25. Parte posterior de la silla de la foto anterior ( No 24 ).
26. Detalle de la silla de la foto No 24.
27. " " " " " " " "

### Lista de diapositivas

1. Cortina.
2. Detalle de la cortina.
3. " " " "
4. Muestra de un pequeño individual, en Chimichagua, en relación a un juego de cubiertos.
5. Relación de individual ovalado con un juego de cubiertos.
6. Detalle del individual ovalado.
7. Relación de individual redondo con un juego de cubiertos.
8. Detalle del individual anterior ( No 7 ).
- 9,10,11,12. Individuales iguales al anterior ( No 7 ) y según este aplicando el concepto de cambio de color, en relación a un juego de cubiertos.
13. Individual igual a los anteriores ( No 7, 9 10, 11, 12 ), con una aplicación mal hecha del concepto de cambio de color, en relación a un juego de cubiertos.
14. Individual rectangular.

15. Individual rectangular, y según el anterior ( No 14 ) aplicando el concepto de cambio de color, en relación a un juego de cubiertos.
16. Muestra de individuales rectangulares, de Candelaria.
17. " " " " con camino de mesa, de Candelaria.
18. Muestra de frutero redondo, de Mandinguilla. (Por encima).
19. " " " " " " ( por debajo).
20. Muestra de una estera, en Chimichagua.
21. Detalle de la estera anterior ( No 20 ).
22. Muestra de una estera, en Chimichagua.
23. Detalle de la estera anterior ( No 22 ).
24. Detalle de una estera en Chimichagua.
25. " " " " " "
26. Muestra de una estera en Chimichagua, elaborada durante la asesoría.
27. Detalle de la estera anterior ( No 26 ).
28. Muestra de una estera en Chimichagua.
29. Muestra de una estera en Chimichagua, elaborada durante la asesoría.
30. Detalle de una estera en Chimichagua, elaborada durante la asesoría.



1



2



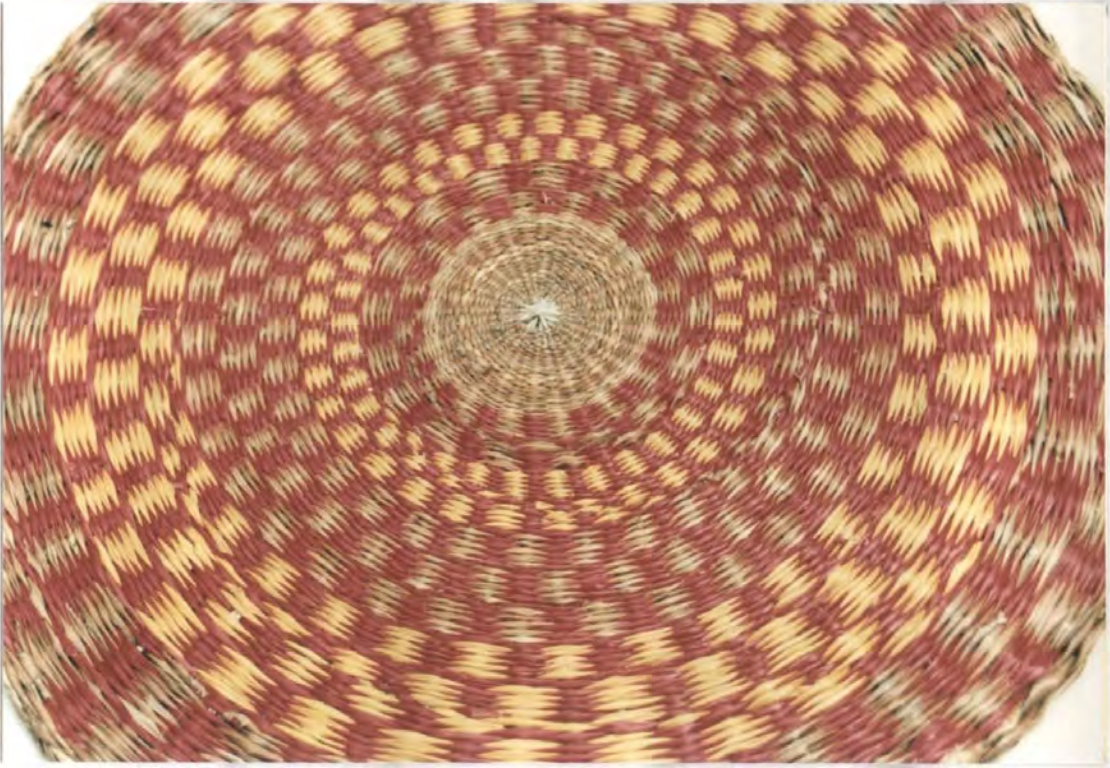

3

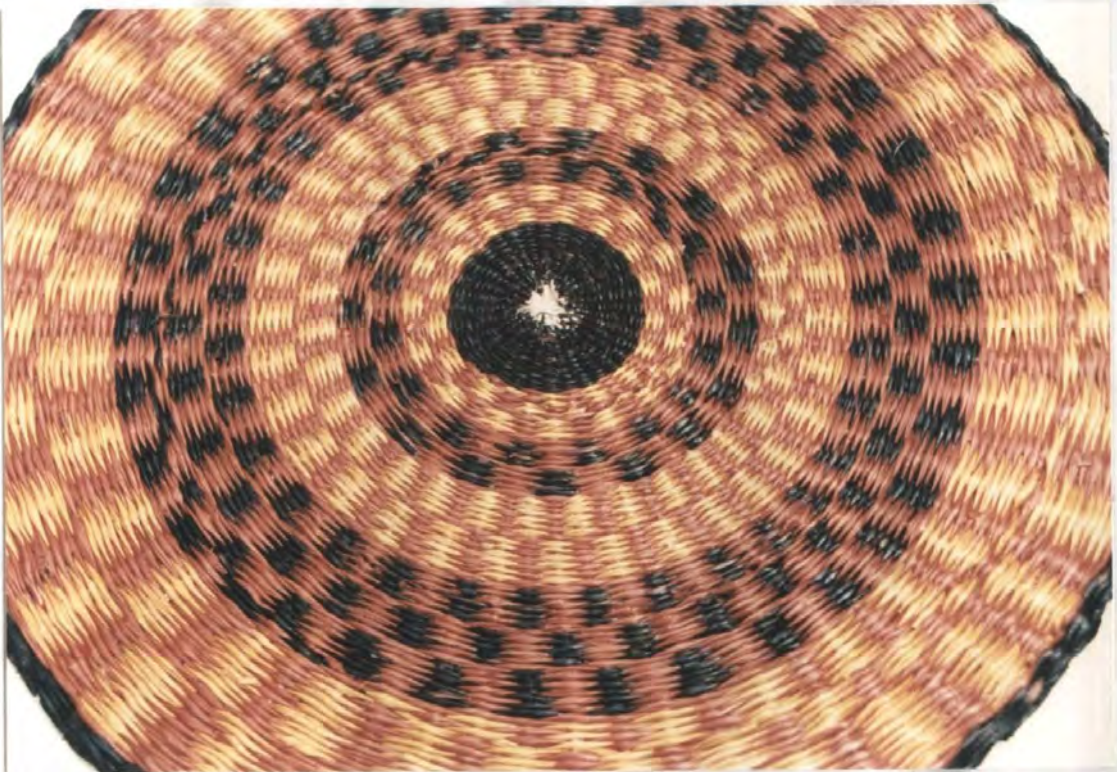

4





5



6





7



8





9



10









13

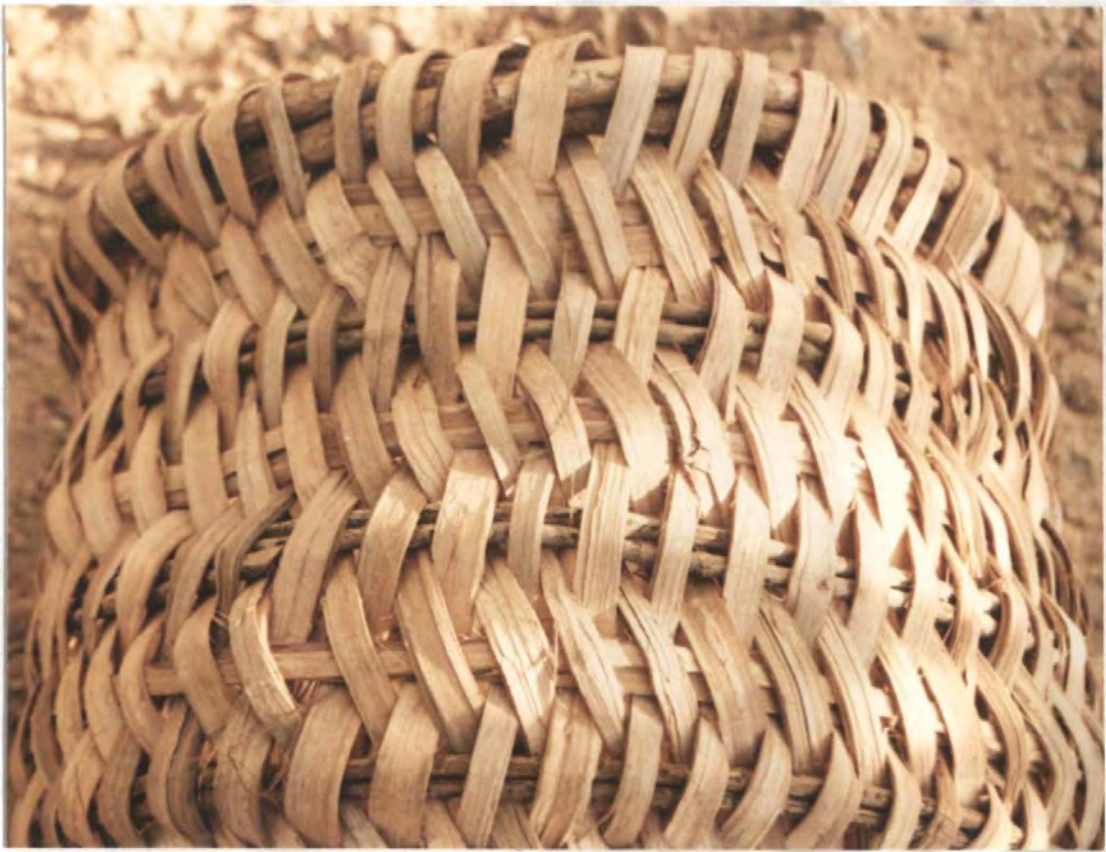

14

15



16







17



18



19





20



21





22



23





24



25



26



27